

# KENWOOD

## **KMM-BT356**

## **KMM-BT306**

## **KMM-BT206**

---

RICEVITORE MULTIMEDIALE DIGITALE

**ISTRUZIONI PER L'USO**

RECEPTOR DE MEDIOS DIGITALES

**MANUAL DE INSTRUCCIONES**

RECEPTOR DE MÍDIA DIGITAL

**MANUAL DE INSTRUÇÕES**

ЦИФРОВОЙ МЕДИА-РЕСИВЕР

**ИНСТРУКЦИЯ ПО ЭКСПЛУАТАЦИИ**

JVCKENWOOD Corporation

© 2019 JVCKENWOOD Corporation

B5A-3145-11a (EN)

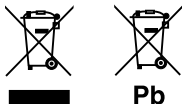

#### **Informazioni sullo smaltimento delle vecchie apparecchiature elettriche ed elettroniche e delle batterie (valide per i paesi che hanno adottato sistemi di raccolta differenziata)**

I prodotti e le batterie recanti il simbolo di un cassonetto della spazzatura su ruote barrato non possono essere smaltiti insieme ai normali rifiuti di casa.

I vecchi prodotti elettrici ed elettronici e le batterie devono essere riciclati presso un'apposita struttura in grado di trattare questi prodotti e di smaltirne i loro componenti.

Per conoscere dove e come recapitare tali prodotti nel luogo a voi più vicino, contattare l'apposito ufficio comunale. Un appropriato riciclo e smaltimento aiuta a conservare la natura e a prevenire effetti nocivi alla salute e all'ambiente.

Nota: Il simbolo "Pb" sotto al simbolo delle batterie indica che questa batteria contiene piombo.

#### **Información acerca de la eliminación de equipos eléctricos, electrónicos y baterías al final de la vida útil (aplicable a los países que hayan adoptado sistemas independientes de recogida de residuos)**

Los productos y las baterías con el símbolo de un contenedor con ruedas tachado no podrán ser desechados como residuos domésticos.

Los equipos eléctricos, electrónicos y baterías al final de la vida útil, deberán ser reciclados en instalaciones que puedan dar el tratamiento adecuado a estos productos y a sus subproductos residuales correspondientes.

Póngase en contacto con su administración local para obtener información sobre el punto de recogida más cercano. Un tratamiento correcto del reciclaje y la eliminación de residuos ayuda a conservar los recursos y evita al mismo tiempo efectos perjudiciales en la salud y el medio ambiente.

Nota: El símbolo "Pb" debajo del (contenedor con ruedas tachado) en baterías indica que dicha batería contiene plomo.

#### **Informação sobre a forma de deitar fora Velho Equipamento Eléctrico, Electrónico e baterias (aplicável nos países que adotaram sistemas de recolha de lixos separados)**

Produtos e baterias com o símbolo (caixote do lixo com um X) não podem ser deitados fora junto com o lixo doméstico.

Equipamentos velhos eléctricos, electrónicos e baterias deverão ser reciclados num local capaz de o fazer bem assim como os seus subprodutos.

Contacte as autoridades locais para se informar de um local de reciclagem próximo de si. Reciclagem e tratamento de lixo correctos ajudam a poupar recursos e previnem efeitos prejudiciais na nossa saúde e no ambiente.

Note: o símbolo "Pb" abaixo do símbolo em baterias indica que esta bateria contém chumbo.



#### **Дата изготовления (месяц/год) находится на этикетке устройства.**

В соответствии с Законом Российской Федерации "О защите прав потребителей" срок службы (годности) данного товара "по истечении которого он может представлять опасность для жизни, здоровья потребителя, причинять вред его имуществу или окружающей среде" составляет семь (7) лет со дня производства.

Дополнительные косметические материалы к данному товару, поставляемые вместе с ним, могут храниться в течение двух (2) лет со дня его производства.

Срок службы (годности), кроме срока хранения дополнительных косметических материалов, упомянутых в предыдущих двух пунктах, не затрагивает никаких других прав потребителя, в частности, гарантийного обслуживания KENWOOD, которое он может получить в соответствии с законом о правах потребителя или других законов, связанных с ним.

#### **Условия хранения:**

Температура : от -30°C до +85°C

Влажность : от 0% до 90%





**Dichiarazione di conformità alla Direttiva RE 2014/53/EU**

**Dichiarazione di conformità relativa alla direttiva RoHS 2011/65/EU**

**Produttore:**

JVCKENWOOD Corporation  
3-12, Moriya-cho, Kanagawa-ku, Yokohama-shi, Kanagawa, 221-0022, JAPAN

**Rappresentante UE:**

JVCKENWOOD Europe B.V.  
Amsterdamseweg 37, 1422 AC UITHOORN, THE NETHERLANDS

**Declaración de conformidad con respecto a la Directiva RE 2014/53/EU**

**Declaración de conformidad con respecto a la Directiva RoHS 2011/65/EU**

**Fabricante:**

JVCKENWOOD Corporation  
3-12, Moriya-cho, Kanagawa-ku, Yokohama-shi, Kanagawa, 221-0022, JAPAN

**Representante en la UE:**

JVCKENWOOD Europe B.V.  
Amsterdamseweg 37, 1422 AC UITHOORN, Países Bajos

**Declaração de conformidade relativa à Directiva RE 2014/53/EU**

**Declaração de conformidade relativa à Directiva RoHS 2011/65/EU**

**Fabricante:**

JVCKENWOOD Corporation  
3-12, Moriya-cho, Kanagawa-ku, Yokohama-shi, Kanagawa, 221-0022, JAPAN

**Representante na UE:**

JVCKENWOOD Europe B.V.  
Amsterdamseweg 37, 1422 AC UITHOORN, Holanda

**Декларация соответствия относительно Директивы RE 2014/53/EU**

**Декларация соответствия относительно Директивы RoHS 2011/65/EU**

**Производитель:**

JVCKENWOOD Corporation  
3-12, Moriya-cho, Kanagawa-ku, Yokohama-shi, Kanagawa, 221-0022, ЯПОНИЯ

**Представительство в ЕС:**

JVCKENWOOD Europe B.V.  
Amsterdamseweg 37, 1422 AC UITHOORN, НИДЕРЛАНДЫ

## English

Hereby, JVCENWOOD declares that the radio equipment "KMM-BT356/KMM-BT306/KMM-BT206" is in compliance with Directive 2014/53/EU.

The full text of the EU declaration of conformity is available at the following internet address:  
<http://www.kenwood.com/cs/ce/eudoc/>

## Français

Par la présente, JVCENWOOD déclare que l'équipement radio « KMM-BT356/KMM-BT306/KMM-BT206 » est conforme à la directive 2014/53/UE.

L'intégralité de la déclaration de conformité UE est disponible à l'adresse Internet suivante :  
<http://www.kenwood.com/cs/ce/eudoc/>

## Deutsch

Hiermit erklärt JVCENWOOD, dass das Funkgerät "KMM-BT356/KMM-BT306/KMM-BT206" der Richtlinie 2014/53/EU entspricht. Der volle Text der EU-Konformitätserklärung steht unter der folgenden Internetadresse zur Verfügung:  
<http://www.kenwood.com/cs/ce/eudoc/>

## Nederlands

Hierbij verklaart JVCENWOOD dat de radioapparaat "KMM-BT356/KMM-BT306/KMM-BT206" in overeenstemming is met Richtlijn 2014/53/EU.  
De volledige tekst van de EU-verklaring van overeenstemming is te vinden op het volgende internetadres:  
<http://www.kenwood.com/cs/ce/eudoc/>

## Italiano

Con la presente, JVCENWOOD dichiara che l'apparecchio radio "KMM-BT356/KMM-BT306/KMM-BT206" è conforme alla Direttiva 2014/53/UE.  
Il testo integrale della dichiarazione di conformità UE è disponibile al seguente indirizzo internet:  
<http://www.kenwood.com/cs/ce/eudoc/>

## España

Por la presente, JVCENWOOD declara que el equipo de radio "KMM-BT356/KMM-BT306/KMM-BT206" cumple la Directiva 2014/53/EU.

El texto completo de la declaración de conformidad con la UE está disponible en la siguiente dirección de internet:  
<http://www.kenwood.com/cs/ce/eudoc/>

## Portugués

Deste modo, a JVCENWOOD declara que o equipamento de rádio "KMM-BT356/KMM-BT306/KMM-BT206" está em conformidade com a Diretiva 2014/53/UE.

O texto integral da declaração de conformidade da UE está disponível no seguinte endereço de internet:  
<http://www.kenwood.com/cs/ce/eudoc/>

## Polska

Niniejszym, JVCENWOOD deklaruje, że sprzęt radiowy "KMM-BT356/KMM-BT306/KMM-BT206" jest zgodny z dyrektywą 2014/53/UE.  
Pełny tekst deklaracji zgodności EU jest dostępny pod adresem:  
<http://www.kenwood.com/cs/ce/eudoc/>

## Český

Společnost JVCENWOOD tímto prohlašuje, že rádiové zařízení "KMM-BT356/KMM-BT306/KMM-BT206" splňuje podmínky směrnice 2014/53/EU.  
Plný text EU prohlášení o shodě je dostupný na následující internetové adrese:  
<http://www.kenwood.com/cs/ce/eudoc/>

## Magyar

JVCENWOOD ezennel kijelenti, hogy a „KMM-BT356/KMM-BT306/KMM-BT206” rádióberendezés megfelel a 2014/53/EU irányelvnek.  
Az EU konformitási nyilatkozat teljes szövege az alábbi weboldalon érhető el:  
<http://www.kenwood.com/cs/ce/eudoc/>

## Svenska

Härmed försäkras JVCENWOOD att radioutrustningen "KMM-BT356/KMM-BT306/KMM-BT206" är i enlighet med direktiv 2014/53/EU.  
Den fullständiga texten av EU-försäkran om överensstämmelse finns på följande Internetadress:  
<http://www.kenwood.com/cs/ce/eudoc/>

## Suomi

JVCENWOOD julistaa täten, että radiolaitte "KMM-BT356/KMM-BT306/KMM-BT206" on direktiivin 2014/53/EU mukainen.  
EU-vaatimusten mukaisuusvakuutusvaatimus löytyy kokonaisuudessaan seuraavasta internet-osoitteesta:  
<http://www.kenwood.com/cs/ce/eudoc/>

## Slovensko

S tem JVCENWOOD izjavlja, da je radijska oprema » KMM-BT356/KMM-BT306/KMM-BT206 « v skladu z Direktivo 2014/53/EU.  
Celotno besedilo direktive EU o skladnosti je dostopno na tem spletnem naslovu:  
<http://www.kenwood.com/cs/ce/eudoc/>

## Slovensky

Spoločnosť JVCENWOOD týmto vyhlasuje, že rádiové zariadenie „KMM-BT356/KMM-BT306/KMM-BT206“ vyhovuje smernici 2014/53/EU.  
Celý text EÚ vyhlásenia o zhode nájdete na nasledovnej internetovej adrese:  
<http://www.kenwood.com/cs/ce/eudoc/>

## Dansk

Herved erklærer JVCENWOOD, at radioudstyret "KMM-BT356/KMM-BT306/KMM-BT206" er i overensstemmelse med Direktiv 2014/53/EU.  
EU-overensstemmelseserklæringens fulde ordlyd er tilgængelig på følgende internetadresse:  
<http://www.kenwood.com/cs/ce/eudoc/>

## Ελληνικά

Με το παρόν, η JVCKENWOOD δηλώνει ότι ο ραδιοεξοπλισμός «KMM-BT356/KMM-BT306/KMM-BT206» συμμορφώνεται με την Οδηγία 2014/53/ΕΕ.

Το πλήρες κείμενο της δήλωσης συμμόρφωσης της ΕΕ είναι διαθέσιμο στην ακόλουθη διεύθυνση στο διαδίκτυο:  
<http://www.kenwood.com/cs/ce/eudoc/>

## Eesti

Käesolevaga JVCKENWOOD kinnitab, et „KMM-BT356/KMM-BT306/KMM-BT206” raadiovarustus on vastavuses direktiiviga 2014/53/EL. Eli vastavusdeklaratsiooni terviktekst on kättesaadav järgmisel internetiaadressil:

<http://www.kenwood.com/cs/ce/eudoc/>

## Latviešu

JVCKENWOOD ar šo deklarē, ka radio aparātūra „KMM-BT356/KMM-BT306/KMM-BT206” atbilst direktīvas 2014/53/ES prasībām. Pilns ES atbilstības deklarācijas teksts ir pieejams šādā tīmekļa adresē:

<http://www.kenwood.com/cs/ce/eudoc/>

## Lietuviškai

Šiuo JVCKENWOOD pažymi, kad radijo įranga „KMM-BT356/KMM-BT306/KMM-BT206” atitinka 2014/53/EB direktyvos reikalavimus.

Visą EB direktyvos atitikties deklaracijos tekstą galite rasti šiuo internetiniu adresu:

<http://www.kenwood.com/cs/ce/eudoc/>

## Malti

B'dan, JVCKENWOOD jiddikjara li t-tagħmir tar-radju “KMM-BT356/ KMM-BT306/KMM-BT206” huwa konformi mad-Direttiva 2014/53/UE.

It-test kollu tad-dikjarazzjoni ta' konformità huwa disponibbli fl-indirizz intranet li ġej:

<http://www.kenwood.com/cs/ce/eudoc/>

## HRVATSKI / SRPSKI JEZIK

JVCKENWOOD ovim izjavljuje da je radio oprema “KMM-BT356/ KMM-BT306/KMM-BT206” u skladu s Direktivom 2014/53/EU.

Čjeloviti tekst deklaracije Europske unije o usklađenosti dostupan je na sljedećoj internet adresi:

<http://www.kenwood.com/cs/ce/eudoc/>

## ROMÂNĂ

Prin prezenta, JVCKENWOOD declară că echipamentul radio “KMM-BT356/KMM-BT306/KMM-BT206” este în conformitate cu Directiva 2014/53/UE.

Textul integral al declarației de conformitate UE este disponibil la următoarea adresă de internet:

<http://www.kenwood.com/cs/ce/eudoc/>

## БЪЛГАРСКИ

С настоящото JVCKENWOOD декларира, че радиооборудването на “KMM-BT356/KMM-BT306/KMM-BT206” е в съответствие с Директива 2014/53/ЕС.

Пълният текст на ЕС декларацията за съответствие е достъпен на следния интернет адрес:

<http://www.kenwood.com/cs/ce/eudoc/>

## Turkish

Burada, JVCKENWOOD “KMM-BT356/KMM-BT306/KMM-BT206” radyo ekipmanının 2014/53/AB Direktifine uygun olduğunu bildirir. AB uyumluluk deklarasyonunun tam metni aşağıdaki internet adresinde mevcuttur.

<http://www.kenwood.com/cs/ce/eudoc/>

## Русский

JVCKENWOOD настоящим заявляет, что радиооборудование «KMM-BT356/KMM-BT306/KMM-BT206» соответствует Директиве 2014/53/ЕU.

Полный текст декларации соответствия ЕС доступен по следующему адресу в сети Интернет:

<http://www.kenwood.com/cs/ce/eudoc/>

## Українська

Таким чином, компанія JVCKENWOOD заявляє, що радіобуднання «KMM-BT356/KMM-BT306/KMM-BT206» відповідає Директиві 2014/53/ЕU.

Повний текст декларації про відповідність ЄС можна знайти в Інтернеті за такою адресою:

<http://www.kenwood.com/cs/ce/eudoc/>

# Indice

Prima dell'uso.....	3
Fondamenti .....	4
Operazioni preliminari .....	5
1 Selezionare la lingua da usare per le visualizzazioni e annullare il modo dimostrativo	
2 Impostare l'ora e la data	
3 Provvedere alle altre impostazioni opzionali	
Radio .....	8
USB/iPod .....	9
Spotify .....	12
AUX.....	13
Uso di altre applicazioni.....	14
Applicazione KENWOOD Remote	
TuneIn Radio/TuneIn Radio Pro	
Bluetooth® .....	15
Bluetooth – Connessione	
Bluetooth – Telefono cellulare	
Bluetooth – Audio	
AMAZON ALEXA.....	21
Impostazioni audio .....	23
Impostazioni di visualizzazione.....	27
Installazione e collegamenti .....	29

Riferimenti .....	32
Manutenzione	
Informazioni aggiuntive	
Cambiare le informazioni visualizzate sul display	
Risoluzione dei problemi .....	34
Caratteristiche tecniche .....	37

## Come leggere il manuale

- Le segnalazioni e le etichette mostrate nel corso di questo manuale hanno lo scopo di facilitare la comprensione di determinate operazioni. Per questo possono differire da quelle effettivamente visibili sull'apparecchio.
- Le operazioni di seguito descritte si riferiscono principalmente ai tasti del frontalino del modello **KMMNBT666**.
- Per le spiegazioni si usano indicazioni in inglese. La lingua delle visualizzazioni è selezionabile dal menu **[FUNCTION]**. (Pagina 7)
- **[XX]** indica l'elemento selezionato.
- (Pagina XX) indica la disponibilità di riferimenti nella pagina specificata.



Questo simbolo visibile sull'apparecchio indica che nel manuale sono presenti istruzioni importanti sull'uso e la manutenzione. Si raccomanda pertanto di leggerle con attenzione.

# Prima dell'uso

## IMPORTANTE

- Prima di usare l'apparecchio, e per usarlo in modo corretto, si raccomanda di leggere a fondo questo manuale. È particolarmente importante leggere e osservare gli avvisi e le note di attenzione nel presente manuale.
- È infine consigliabile tenerlo in un luogo sicuro e prontamente accessibile per ogni necessità futura.

## ▲ AVVERTENZA

- **Non usare l'apparecchio in alcun modo che distragga dalla guida.**
- **Non ingerire la batteria, pericolo di ustione chimica.**

Il telecomando in dotazione con questo prodotto contiene una batteria a bottone.

Se la batteria a bottone viene ingerita, può causare gravi ustioni interne in appena 2 ore e può portare alla morte.

Tenere le batterie nuove e usate lontano dalla portata dei bambini.

Se il vano batteria non si chiude in modo sicuro, smettere di usare il prodotto e tenerlo lontano dalla portata dei bambini.

Se si ritiene che le batterie possano essere state ingerite o collocate all'interno di qualsiasi parte del corpo, consultare immediatamente un medico.

## ▲ ATTENZIONE

### Regolazione del volume:

- Per ridurre il rischio d'incidenti regolare il volume in modo che sia possibile udire i rumori esterni al veicolo.
- Per evitare di danneggiare i diffusori con l'aumento improvviso del livello d'uscita, ridurre il volume prima di riprodurre le sorgenti digitali.

### Generale:

- Non usare un apparecchio esterno se ciò può far distrarre dalla guida.
- Eseguire il backup di tutti i dati importanti. Il produttore dell'apparecchio non accetta alcuna responsabilità in caso di perdita dei dati registrati.
- Non inserire né lasciare nell'apparecchio corpi metallici quali monete o attrezzi, pena la possibilità di cortocircuiti.

- I dati USB sono riportati sull'unità principale. Per accedervi occorre rimuovere il pannello anteriore. (Pagina 4)
- Quando in alcuni tipi di auto è installato il cavo di controllo dell'antenna, questa si estende automaticamente non appena si accende l'unità principale (pagina 31). In tal caso, prima di parcheggiare in un luogo a soffitto basso è raccomandabile spegnerla o semplicemente portarla in STANDBY.

## Telecomando (RC-406):

- Non lasciare il telecomando in un punto caldo del veicolo, ad esempio sul cruscotto.
- Rischio d'incendio o esplosione in caso di sostituzione della batteria con una di tipo non corretto.  
Usare esclusivamente una batteria dello stesso tipo.
- Rischio d'incendio, esplosione o fuoriuscita di liquido o gas infiammabile qualora si lasci la batteria esposta a temperature molto alte o a pressione atmosferica molto bassa. La batteria non deve essere esposta a calore eccessivo quale del sole, del fuoco o di un apparecchio riscaldatore.
- Rischio d'incendio, esplosione o fuoriuscita di liquido o gas infiammabile qualora si bruci la batteria con il fuoco, la si scaldi in un forno oppure la si ricarichi, cortocircuiti, schiacci o tagli.
- Se il liquido fuoriuscito entra a contatto con gli occhi o l'abbigliamento, si raccomanda di lavarli immediatamente con acqua e di rivolgersi immediatamente a un medico.

# Fondamenti

## Frontalino

KMM-BT356

KMM-BT306

Finestra del display\*

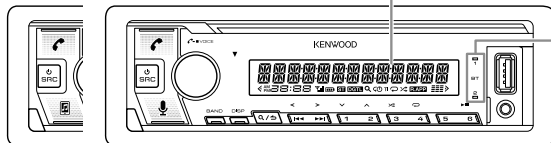

S'illumina non appena si stabilisce la connessione Bluetooth. (Pagina 16)

KMM-BT206

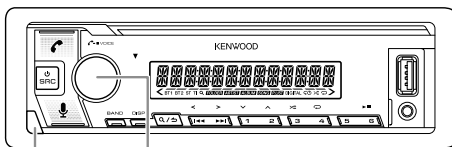

Pulsante di rimozione Manopola del volume

\* Solo per scopo illustrativo.

## Applicare



## Rimuovere

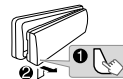

## Come resettare



Resettare l'apparecchio entro 5 secondi dalla rimozione del frontalino.

### Per

### Dal frontalino

Accendere l'impianto

Premere SRC.  
• Premere a lungo per spegnere l'impianto.

Regolare il volume

Ruotare la manopola del volume.

Selezione della sorgente

• Premere SRC quante volte necessario.  
• Premere SRC ed entro 2 secondi ruotare la manopola del volume.

Cambiare le informazioni visualizzate sul display

Premere DISP quante volte necessario. (Pagina 33, 34)



## Fondamenti

### Telecomando (RC-406) (in dotazione al **KMM-BT356**)

 Sensore del telecomando (Non esporlo a luce solare di forte intensità.)



Prima dell'uso iniziale estrarre la pellicola isolante.

**KMM-BT306 / KMM-BT206**: Le funzioni di telecomando non sono disponibili.

### Come sostituire la batteria

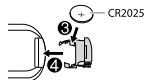

Per	Dal telecomando
Regolare il volume	Premere VOL $\wedge$ o VOL $\vee$ . <ul style="list-style-type: none"><li>• Tenendo premuto VOL <math>\wedge</math> si aumenta in continuazione il volume sino al livello 15.</li></ul> Durante la riproduzione premere ATT per attenuare il suono. <ul style="list-style-type: none"><li>• Premerla nuovamente per annullare l'attenuazione.</li></ul>
Selezione della sorgente	Premere SRC quante volte necessario.
Spegne il sistema	Premere a lungo SRC per spegnere l'impianto. (Premendo nuovamente SRC l'impianto non si accende.)

## Operazioni preliminari

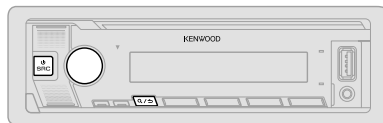

### 1 Selezionare la lingua da usare per le visualizzazioni e annullare il modo dimostrativo

Alla prima accensione dell'unità (o [FACTORY RESET] è impostato su [YES], vedere a pagina 7), il display mostra: "SEL LANGUAGE"  $\rightarrow$  "PRESS"  $\rightarrow$  "VOLUME KNOB"

**1** Ruotando la manopola del volume selezionare [EN] (inglese) / [RU] (russo) / [SP] (spagnolo) / [FR] (francese) / [GE] (tedesco), quindi premerla.

L'impostazione predefinita è [EN].

Sul display appaiono in sequenza: "CANCEL DEMO"  $\rightarrow$  "PRESS"  $\rightarrow$  "VOLUME KNOB".

**2** Premere nuovamente la manopola del volume.

L'impostazione predefinita è [YES].

**3** Premere nuovamente la manopola del volume.

Viene visualizzata l'indicazione "DEMO OFF".

Sul display appare quindi il tipo di crossover selezionato: "2-WAY X'OVER" o "3-WAY X'OVER"

• Per istruzioni sul cambio del tipo di crossover vedere la sezione "Cambio del tipo di crossover" a pagina 7.

### 2 Impostare l'ora e la data

**1** Premere la manopola del volume per accedere al modo [FUNCTION].

**2** Ruotare la manopola del volume sino a selezionare [CLOCK] e quindi premerla.

## Operazioni preliminari

### Per regolare l'ora

- 3 Ruotare la manopola del volume sino a selezionare [CLOCK ADJUST] e quindi premerla.
- 4 Ruotando la manopola del volume eseguire le varie impostazioni e quindi premerla.  
Impostare l'ora nella sequenza "Ora" → "Minuti".
- 5 Ruotare la manopola del volume sino a selezionare [CLOCK FORMAT] e quindi premerla.
- 6 Ruotare la manopola del volume sino a selezionare [12H] o [24H] e quindi premerla.

### Per impostare la data

- 7 Ruotare la manopola del volume sino a selezionare [DATE FORMAT] e quindi premerla.
- 8 Ruotare la manopola del volume sino a selezionare [DD/MM/YY] o [MM/DD/YY] e quindi premerla.
- 9 Ruotare la manopola del volume sino a selezionare [DATE SET] e quindi premerla.
- 10 Ruotando la manopola del volume eseguire le varie impostazioni e quindi premerla.  
Impostare la data nella sequenza "Giorno" → "Mese" → "Anno" o "Mese" → "Giorno" → "Anno".



- 11 Premere a lungo  per uscire.

Per ritornare all'impostazione precedente premere .

3

### Provvedere alle altre impostazioni opzionali

Gli elementi che seguono possono essere impostati solo mentre l'apparecchio è nella modalità STANDBY.

- 1 Premere  ripetutamente per accedere al modo STANDBY.
- 2 Ruotare la manopola del volume per accedere al modo [FUNCTION].
- 3 Ruotare la manopola del volume sino a selezionare l'elemento desiderato (vedere la tabella che segue), e quindi premerla.
- 4 Ripetere il passo 3 sino a selezionare o attivare l'elemento d'interesse.
- 5 Premere a lungo  per uscire.

Per ritornare all'impostazione precedente premere .

Impostazione predefinita: [XX]

#### [AUDIO CONTROL]

[SWITCH PREOUT] (Per **[KMM-BT206]**: Soltanto quando [X'OVER] è impostato su [2WAY].) (Pagina 7)  
**[REAR]/[SUB-W]**: specifica se alle prese di uscita di linea posteriori sono collegati i diffusori posteriori o un subwoofer (attraverso un amplificatore esterno). (Pagina 32)

#### [DISPLAY]

[EASY MENU] (Per **[KMM-BT356]** / **[KMM-BT306]**)  
Per [FUNCTION]...  
[ON]: l'illuminazione di [ZONE 1] diviene bianca.;  
[OFF]: l'illuminazione [ZONE 1] rimane dello stesso colore specificato in [COLOR SELECT]. (Pagina 28)  
• Quando si seleziona [FUNCTION], l'illuminazione della [ZONE 2] diviene azzurra a prescindere dall'impostazione di [EASY MENU].  
• Per come identificare la zona vedere l'illustrazione a pagina 27.

#### [TUNER SETTING]

[PRESET TYPE] **[NORMAL]**: salva una stazione per ciascun tasto di preimpostazione in ciascuna banda (FM1/FM2/FM3/MW/LW).; **[MIX]**: salva una stazione per ciascun tasto di a prescindere dalla banda selezionata.

#### [SYSTEM]

[KEY BEEP] (Soltanto quando [X'OVER] è impostato su [2WAY].) (Pagina 7)  
[ON]: attiva il tono alla pressione dei tasti.; [OFF]: disattiva il tono.

#### [SOURCE SELECT]

[SPOTIFY SRC] [ON]: abilita la sorgente SPOTIFY/SPOTIFY BT nella selezione delle sorgenti.; [OFF]: la disabilita. (Pagina 12)

[BT AUDIO SRC] [ON]: abilita la sorgente BT AUDIO nella selezione delle sorgenti.; [OFF]: la disabilita. (Pagina 20)

[BUILT-IN AUX] [ON]: abilita la sorgente AUX nella selezione delle sorgenti.; [OFF]: la disabilita. (Pagina 13)

## Operazioni preliminari

[P-OFF WAIT]	Disponibile soltanto quando il modo dimostrativo è disattivato. Imposta l'intervallo di tempo al trascorrere del quale l'unità si spegne automaticamente (mentre si trova in standby) per risparmiare la carica della batteria. [20M]: 20 minuti; [40M]: 40 minuti; [60M]: 60 minuti; [---]: annulla
[F/W UPDATE]	
[UPDATE SYSTEM]	
[F/W UP xxxx]	[YES]: avvia l'aggiornamento del firmware. ; [NO]: annulla l'operazione (non avvia l'aggiornamento). Per informazioni particolareggiate sull'aggiornamento del firmware si prega di vedere il sito < <a href="http://www.kenwood.com/cs/ce/">www.kenwood.com/cs/ce/</a> >.
[FACTORY RESET]	[YES]: ripristina le impostazioni di fabbrica (a eccezione di quelle salvate dall'utilizzatore). ; [NO]: annulla.
[ENGLISH]	
[РУССКИЙ]	
[ESPANOL]	Selezionare la lingua di visualizzazione del menu [FUNCTION] e delle informazioni musicali, se disponibile.
[FRANCAIS]	La lingua predefinita è [ENGLISH].
[DEUTSCH]	

## Cambio del tipo di crossover

- 1 Premere  SRC ripetutamente per accedere al modo STANDBY.
- 2 Per selezionare il crossover premere a lungo i tasti numerici 4 e 5.  
Appare il tipo di crossover attualmente selezionato.
- 3 Ruotando la manopola selezionare "2WAY" o "3WAY", quindi premerla.
- 4 Ruotando la manopola selezionare "YES" o "NO", quindi premerla.  
Appare il nuovo tipo di crossover selezionato.

- Per annullare l'operazione premere a lungo 
- Per regolare le impostazioni di crossover, vedere pagina 24.

### ⚠ ATTENZIONE

Si deve selezionare il tipo di crossover adatto al modo di collegamento dei diffusori. (Pagina 31, 32)

Se si seleziona il tipo sbagliato:

- i diffusori possono danneggiarsi.
- il livello sonoro potrebbe essere eccessivamente alto o basso.

# Radio

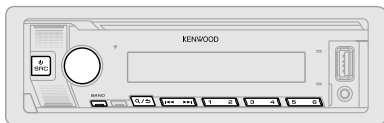

- Quando l'apparecchio riceve una trasmissione FM stereo di segnale sufficientemente forte \*ST\* s'illumina.
- L'unità passa automaticamente all'allarme FM quando riceve un segnale di allarme dalla trasmissione FM.

## Ricerca una stazione

- 1 Premere quante volte necessario **SRC** sino a selezionare RADIO.
- 2 Premere quante volte necessario BAND (oppure #FM+/\*AM- del telecomando) per selezionare FM1/FM2/FM3/MW/LW.
- 3 Premere **◀▶** (o una volta sola **◀▶**) (+ del telecomando) per cercare una stazione.

Con questo apparecchio è possibile salvare in memoria sino a 18 stazioni FM e sino a 6 stazioni MW/LW.

- **Per salvare la stazione in memoria:** Premere a lungo uno dei tasti numerici (da 1 a 6).
- **Per selezionare una stazione salvata in memoria:** Premere uno dei tasti numerici da 1 a 6 (o premere uno dei tasti numerici da 1 a 6 del telecomando).

## Sintonizzazione con accesso diretto (nel modello **KMM-BT356** provvisto di telecomando)

- 1 Premere DIRECT per accedere al modo di sintonizzazione con accesso diretto.
  - 2 Con i tasti numerici inserire la frequenza della stazione desiderata.
  - 3 Premere ENT **▶▶** per cercare una stazione.
- Per annullare l'operazione premere **↶** o DIRECT.
  - Se entro 10 secondi dal passo 2 non si esegue alcuna operazione il modo di sintonizzazione ad accesso diretto si annulla.

## Altre impostazioni

- 1 Premere la manopola del volume per accedere al modo [FUNCTION].
- 2 Ruotare la manopola del volume sino a selezionare l'elemento desiderato (vedere la tabella che segue), e quindi premerla.
- 3 Ripetere il passo 2 sino a selezionare o attivare l'elemento desiderato, oppure seguire le istruzioni riportate per l'elemento selezionato.
- 4 Premere a lungo **Q** / **↶** per uscire.

Per ritornare all'impostazione precedente premere **Q** / **↶**.

Impostazione predefinita: **[XX]**

[TUNER SETTING]	
[SEEK MODE]	Permette di selezionare il metodo ricerca per i tasti <b>◀▶</b> / <b>▶▶</b> alla loro pressione. [AUTO1]: cerca automaticamente le stazioni. ; [AUTO2]: per cercare una stazione preimpostata. ; [MANUAL]: cerca manualmente le stazioni.
[LOCAL SEEK]	[ON]: cerca soltanto le stazioni dal segnale forte. ; [OFF]: annulla. • L'impostazione eseguita riguarda solo la sorgente/stazione selezionata. Quando si cambia sorgente/stazione è necessario ripetere l'impostazione.
[AUTO MEMORY]	[YES]: inizia automaticamente a salvare le prime sei stazioni la cui ricezione è buona. ; [NO]: annulla. • Selezionabile soltanto quando [PRESET TYPE] è impostato su [NORMAL]. (Pagina 6)
[MONO SET]	[ON]: migliora la ricezione FM (l'effetto stereo va comunque perso). ; [OFF]: annulla.
[NEWS SET]	[ON]: se disponibile, l'apparecchio seleziona temporaneamente il programma dei notiziari. ; [OFF]: annulla.
[REGIONAL]	[ON]: passa a un'altra stazione, ma solo nella regione specifica, usando il comando "AF". ; [OFF]: annulla.
[AF SET]	[ON]: quando la qualità di ricezione non è soddisfacente cerca automaticamente un'altra stazione che diffonda lo stesso programma nella medesima rete Radio Data System ma il cui segnale sia migliore. ; [OFF]: annulla.

## Radio

[TI]	[ON]: durante l'ascolto di qualsiasi sorgente (ad eccezione della radio MW/LW) abilita il passaggio temporaneo alle informazioni sul traffico, se disponibili (l'indicatore "TI" s'illumina). ; [OFF]: annulla.
[PTY SEARCH]	<ol style="list-style-type: none"><li>1 Ruotare la manopola del volume sino a selezionare il tipo di programma disponibile (vedere oltre "Tipi di programma disponibili durante la ricerca [PTY SEARCH]"), e quindi premerla.</li><li>2 Ruotare la manopola del volume sino a selezionare la lingua PTY ([ENGLISH]/[FRENCH]/[GERMAN]) e quindi premerla.</li><li>3 Premere <b>◀▶</b> per avviare la ricerca.</li></ol>
[CLOCK]	
[TIME SYNC]	[ON]: sincronizza l'orologio dell'apparecchio con quello del Radio Data System. ; [OFF]: annulla.

- ([LOCAL SEEK]/[MONO SET]/[NEWS SET]/[REGIONAL]/[AF SET]/[TI]/[PTY SEARCH]) sono selezionabili soltanto nelle bande FM1, FM2 e FM3.
- Se si regola il volume durante la ricezione delle informazioni sul traffico o mentre si sta ricevendo un notiziario, l'apparecchio lo memorizza automaticamente. Applicherà quindi lo stesso volume la volta successiva che si accederà allo stesso tipo di servizio.

### Tipi di programma disponibili durante la ricerca [PTY SEARCH]

[SPEECH]: [NEWS], [AFFAIRS], [INFO] (informazioni), [SPORT], [EDUCATE], [DRAMA], [CULTURE], [SCIENCE], [VARIED], [WEATHER], [FINANCE], [CHILDREN], [SOCIAL], [RELIGION], [PHONE IN], [TRAVEL], [LEISURE], [DOCUMENT]

[MUSIC]: [POP M] (musica), [ROCK M] (musica), [EASY M] (musica), [LIGHT M] (musica), [CLASSICS], [OTHER M] (musica), [JAZZ], [COUNTRY], [NATION M] (musica), [OLDIES], [FOLK M] (musica)

L'apparecchio cerca il tipo di programma categorizzato come [SPEECH] o [MUSIC], se selezionato.

## USB/iPod

### Collegare un dispositivo USB

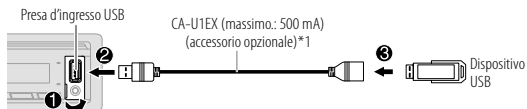

L'apparecchio seleziona automaticamente la sorgente USB e ne avvia la riproduzione.

### Collegare un iPod o iPhone



L'apparecchio seleziona automaticamente la sorgente iPod USB e ne avvia la riproduzione.

- L'iPod e l'iPhone possono essere connessi anche mediante la connessione Bluetooth. (Pagina 16)

\*1 Quando non si usa questo cavo si raccomanda di non lasciarlo nel veicolo.

\*2 KCA-iP103: tipo Lightning

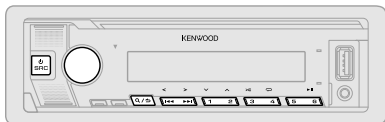

Per	Dal frontalino	Dal telecomando
Riproduzione/pausa	Premere 6 ►	Premere ENT ►
Avanzare o retrocedere rapidamente	Premere a lungo I◀◀/▶▶I	Premere a lungo I◀◀/▶▶I(+)
Selezionare un file	Premere I◀◀/▶▶I	Premere I◀◀/▶▶I(+)
Seleziona una cartella*1	Premere 2 ^ / 1 v	Premere #FM+/*AM-
Ripetizione*2	Premere 4 ↻ quante volte necessario. [FILE REPEAT]/[FOLDER REPEAT]/[ALL REPEAT]: file MP3, WMA, AAC, WAV e FLAC [REPEAT ONE]/[REPEAT ALL]/[REPEAT OFF]: iPod	
Riproduzione casuale*2	Premere 3 ⌘ quante volte necessario. [FOLDER RANDOM]/[RANDOM OFF]: file MP3, WMA, AAC, WAV e FLAC [SHUFFLE ON]/[SHUFFLE OFF]: iPod Premere a lungo 3 ⌘ sino a selezionare [ALL RANDOM]*1.	

\*1 Non disponibile per l'iPod.

\*2 Per iPod: Disponibile soltanto quando si seleziona [MODE OFF].

## Selezionare un'unità con file audio

Mentre è selezionata la sorgente USB premere quante volte necessario 5.

L'apparecchio riprodurrà i brani salvati in.

- Memoria interna o esterna selezionata di uno smartphone (classe di archiviazione di massa).
- Unità selezionata di un dispositivo multi-unità.

L'unità con file audio è altresì selezionabile dal menu [FUNCTION].

- 1 Premere la manopola del volume per accedere al modo [FUNCTION].
- 2 Ruotare la manopola del volume sino a selezionare [USB] e quindi premerla.
- 3 Ruotare la manopola del volume sino a selezionare [MUSIC DRIVE] e quindi premerla.
- 4 Ruotare la manopola del volume sino a selezionare [DRIVE CHANGE] e quindi premerla.  
Seleziona automaticamente l'unità successiva (da [DRIVE 1] a [DRIVE 4]) e avvia la riproduzione.
- 5 Ripetere i passi da 1 a 4 per selezionare le unità successive.
- 6 Premere a lungo Q/↵ per uscire.

Per ritornare all'impostazione precedente premere Q/↵.

## Selezionare il modo di controllo

Mentre ci si trova nella sorgente iPod USB (o nella sorgente iPod BT), premere ripetutamente 5.

[MODE ON]: il controllo dell'iPod o dell'iPhone avviene direttamente da questi stessi. Da questa unità è comunque possibile eseguire operazioni quali riproduzione/messa in pausa, salto di file e avanzamento o riavvolgimento rapidi.

[MODE OFF]: il controllo dell'iPod o dell'iPhone avviene dall'apparecchio.

## Ricerca musicale diretta (nel modello KMM-BT356 provvisto di telecomando)

- 1 Premere DIRECT.
- 2 Con i tasti numerici inserire il numero del brano desiderato.
- 3 Con ENT ►|| ricercare la musica desiderata.

## USB/iPod

- Per annullare l'operazione premere **↵** o DIRECT.
- Funzione non disponibile quando si seleziona il modo di riproduzione in ordine casuale.
- Questa operazione non è disponibile con l'iPod USB.

### Selezionare il brano da riprodurre

#### ■ Da una cartella o da un elenco

- Con l'iPod questa funzione è disponibile soltanto quando si seleziona [MODE OFF]. (Pagina 10)

- 1 Premere **Q/↵**.
- 2 Ruotare la manopola del volume sino a selezionare la cartella o l'elenco desiderato, quindi premerla.
- 3 Ruotare la manopola del volume sino a selezionare il file desiderato, quindi premerla.  
Si avvia la riproduzione del brano selezionato.

#### ■ Ricerca rapida (applicabile solo per la sorgente USB)

Se i file sono molti è possibile cercarli rapidamente.

- 1 Premere **Q/↵**.
- 2 Ruotare la manopola del volume sino a selezionare la cartella o l'elenco desiderato, quindi premerla.
- 3 Ruotando velocemente la manopola del volume si scorre velocemente l'elenco.
- 4 Ruotare la manopola del volume sino a selezionare il file desiderato, quindi premerla.  
Si avvia la riproduzione del brano selezionato.

#### ■ Salto di ricerca (applicabile solo per la sorgente iPod USB e la sorgente iPod BT)

Se l'elenco contiene molti brani, procedendo come qui oltre spiegato si può cercare quello d'interesse scorrendo tra tutti i brani alla velocità di salto ricerca impostata in [SKIP SEARCH].

- Con l'iPod questa funzione è disponibile soltanto quando si seleziona [MODE OFF]. (Pagina 10)

- 1 Premere **Q/↵**.
- 2 Con la manopola selezionare l'elenco e premerla.
- 3 Premere **◀◀/▶▶** per cercare i file al rapporto di salto ricerca pre-impostato.
  - Premere a lungo **◀◀/▶▶** per effettuare la ricerca al 10% a prescindere dall'impostazione [SKIP SEARCH].

- 4 Ruotare la manopola del volume sino a selezionare il file desiderato, quindi premerla.

Si avvia la riproduzione del brano selezionato.

#### Impostazione [SKIP SEARCH]

- 1 Premere la manopola del volume per accedere al modo [FUNCTION].
- 2 Ruotare la manopola del volume sino a selezionare [USB] e quindi premerla.
- 3 Ruotare la manopola del volume sino a selezionare [SKIP SEARCH] e quindi premerla.
- 4 Con la manopola selezionare la percentuale di salto ricerca e premerla. [0.5%] (impostazione predefinita)/[1%]/[5%]/[10%]  
La percentuale di salto ricerca è calcolata sul totale dei brani.
- 5 Premere a lungo **Q/↵** per uscire.

#### ■ Ricerca alfabetica (applicabile solo per la sorgente iPod USB e la sorgente iPod BT)

La ricerca dei file può essere effettuata inserendone il primo carattere.

- Con l'iPod questa funzione è disponibile soltanto quando si seleziona [MODE OFF]. (Pagina 10)

- 1 Premere **Q/↵**.
- 2 Con la manopola selezionare l'elenco e premerla.
- 3 Ruotare velocemente la manopola del volume per accedere alla ricerca per caratteri.
- 4 Ruotare la manopola del volume sino a selezionare il carattere d'interesse.
  - Per cercare un carattere diverso da A a Z e da 0 a 9 selezionare "\*".
- 5 Premere **◀◀/▶▶** per fare scorrere la posizione d'inserimento.
  - È possibile inserire sino a tre caratteri.
- 6 Premere la manopola del volume per avviare la ricerca.
- 7 Ruotare la manopola del volume sino a selezionare il file desiderato, quindi premerla.  
Si avvia la riproduzione del brano selezionato.

- Per ritornare alla cartella principale (root), al primo file o al menu principale premere il tasto 5. (Operazione non disponibile con la sorgente BT AUDIO.)
- Per ritornare all'impostazione precedente premere **Q/↵**.
- Per annullare l'operazione premere a lungo **Q/↵**.

# Spotify

È possibile ascoltare Spotify con l'iPhone o l'iPod touch (mediante la connessione Bluetooth o la presa d'ingresso USB) o dispositivo Android (mediante la connessione Bluetooth).

## Preparazione:

- Installare nell'iPod touch, nell'iPhone o nel dispositivo Android l'ultima versione di Spotify, creare un account e accedere al sito Spotify.
- In [SOURCE SELECT] impostare [SPOTIFY SRC] su [ON]. (Pagina 6)

## Avviare l'ascolto

- 1 Avviare l'applicazione Spotify sul proprio dispositivo.
- 2 Collegare la periferica alla presa USB dell'apparecchio.

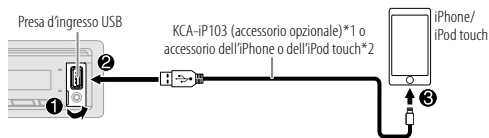

L'iPhone e l'iPod touch o il dispositivo Android possono essere connessi anche mediante la connessione Bluetooth. (Pagina 16)

- In caso di connessione Bluetooth accertarsi che alla presa d'ingresso USB non sia collegato alcun dispositivo.
- 3 Premere **SRC** quante volte necessario sino a selezionare SPOTIFY (se con l'iPhone o l'iPod touch) o SPOTIFY BT (se con un dispositivo Android). Se ne avvia automaticamente la ricezione.

Per	Dal frontalino	Dal telecomando
Riproduzione/pausa	Premere 6 ►  .	Premere ENT ►  .
Saltare un brano	Premere ◀◀*3 / ▶▶ .	Premere ◀◀*3 / ▶▶  (+).
Selezionare approvare o disapprovare*4	Premere 2 ^ / 1 v.	Premere #FM+/*AM-.
Avviare la radio	Premere a lungo 5.	
Ripetizione*5	Premere 4 ◁ quante volte necessario. [REPEAT ALL], [REPEAT ONE]*3, [REPEAT OFF]	
Riproduzione casuale*5	Premere 3 ⚡ quante volte necessario*3. [SHUFFLE ON], [SHUFFLE OFF]	

\*1 KCA-iP103: tipo Lightning

\*2 Quando non si usa questo cavo si raccomanda di non lasciarlo nel veicolo.

\*3 Disponibile soltanto con gli account premium.

\*4 Funzione disponibile unicamente in modalità Radio. Quando si disapprova un brano il sistema lo salta e passa a un altro.

\*5 Disponibile soltanto con i brani registrati nelle liste di riproduzione.

## Come salvare i dati relativi ai brani preferiti

Durante l'ascolto della radio su Spotify...

**Premere a lungo la manopola del volume.**

Appare "SAVED" e i dati vengono salvati in "Your Music (La tua musica)" o in "Your Library (La tua libreria)" del proprio account Spotify.

Per eliminarli ripetere la medesima procedura:

Appare "REMOVED" e i dati prima salvati vengono rimossi da "Your Music (La tua musica)" o da "Your Library (La tua libreria)" dell'account Spotify.



## Spotify

### Ricerca di un brano o di una stazione

- 1 Premere **Q/↵**.
- 2 Ruotando la manopola selezionare un tipo di elenco e premerla.  
I tipi di elenchi visualizzati dipendono dalle informazioni trasmesse da Spotify.
- 3 Ruotare la manopola del volume (o premere il tasto **▲/▼** del telecomando) sino a selezionare il brano o la stazione desiderata.
- 4 Premere la manopola del volume (oppure ENT **▶||** del telecomando) per confermare.

Per velocizzare la ricerca occorre ruotare velocemente la manopola.

Per annullare l'operazione premere a lungo **Q/↵**.

## AUX

È possibile ascoltare musica da un lettore audio portatile tramite il jack d'ingresso ausiliario.

### Preparazione:

In [SOURCE SELECT] impostare [BUILT-IN AUX] su [ON]. (Pagina 6)

### Avviare l'ascolto

- 1 Collegare un comune lettore audio portatile (del tipo comunemente disponibile in commercio).

Preso d'ingresso ausiliario

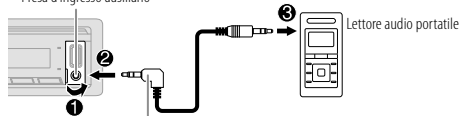

Mini spinotto stereo da 3,5 mm con connettore a "L"  
(del tipo comunemente disponibile in commercio)

- 2 Premere quante volte necessario **⏻SRC** sino a selezionare AUX.
- 3 Accendere il lettore audio portatile e avviarne la riproduzione.

### Impostare il nome del dispositivo esterno

Durante l'ascolto del lettore audio portatile collegato all'apparecchio...

- 1 Premere la manopola del volume per accedere al modo [FUNCTION].
- 2 Ruotare la manopola del volume sino a selezionare [SYSTEM] e quindi premerla.
- 3 Ruotare la manopola del volume sino a selezionare [AUX NAME SET] e quindi premerla.
- 4 Ruotando la manopola del volume selezionare l'elemento desiderato quindi premerla.  
[AUX] (impostazione predefinita)/[DVD]/[PORTABLE]/[GAME]/[VIDEO]/[TV]
- 5 Premere a lungo **Q/↵** per uscire.

Per ritornare all'impostazione precedente premere **Q/↵**.

# Uso di altre applicazioni

## Applicazione KENWOOD Remote

L'applicazione di KENWOOD Remote permette di gestire il sintonizzatore KENWOOD con un iPhone o un iPod touch mediante la connessione Bluetooth o attraverso la presa d'ingresso USB, oppure uno smartphone Android ma solo mediante la connessione Bluetooth.

- Per maggiori informazioni al riguardo si prega di visitare il sito <<http://www.kenwood.com/cs/ce/>>.

### Preparazione:

Prima di connettere il dispositivo è necessario installarvi la versione più recente dell'applicazione KENWOOD Remote.

## Avviare l'applicazione KENWOOD Remote

- 1 Avviare l'applicazione KENWOOD Remote sul proprio dispositivo.
  - 2 Connettere il dispositivo.
    - Se Android:  
Effettuare l'accoppiamento Bluetooth. (Pagina 16)
    - Se iPhone o iPod touch:  
Collegarlo alla presa d'ingresso USB. (Pagina 9)  
(o)  
Effettuare l'accoppiamento Bluetooth. (Pagina 16)  
(Accertarsi innanzi tutto che alla presa d'ingresso USB non sia collegato un dispositivo.)
  - 3 Dal menù [FUNCTION] selezionare il dispositivo da usare.  
Vedere la sezione "Impostazioni per l'uso dell'applicazione KENWOOD Remote" che segue.  
La lingua predefinita è [ANDROID]. Per usare l'iPhone o l'iPod touch, in corrispondenza di [IOS] selezionare [YES].
- Nel modello **KMM-BT356** / **KMM-BT306** non appena si connette l'applicazione KENWOOD Remote appare l'indicatore "RAPP".

## Impostazioni per l'uso dell'applicazione KENWOOD Remote

- 1 Premere la manopola del volume per accedere al modo [FUNCTION].
- 2 Ruotare la manopola del volume sino a selezionare l'elemento desiderato (vedere la tabella che segue), e quindi premerla.
- 3 Ripetere il passo 2 sino a selezionare/attivare l'elemento desiderato.
- 4 Premere a lungo **Q** / **↵** per uscire.

Per ritornare all'impostazione precedente premere **Q** / **↵**.

Impostazione predefinita: **[XX]**

[REMOTE APP]	
[SELECT]	Seleziona il dispositivo ([IOS] o [ANDROID]) da usare con l'applicazione.
[IOS]	<p>[YES]: specifica l'iPhone o l'iPod touch da usare con l'applicazione mediante la connessione Bluetooth o la presa d'ingresso USB. ; [NO]: annulla.</p> <p>Se è selezionato [IOS], per attivare l'applicazione selezionare la sorgente iPod BT (o la sorgente iPod USB se l'iPhone/iPod touch è collegato al terminale d'ingresso USB).</p> <ul style="list-style-type: none"><li>• L'applicazione s'interrompe o si disconnette quando:<ul style="list-style-type: none"><li>– Si passa dalla sorgente iPod BT a un'altra sorgente collegata mediante la presa d'ingresso USB.</li><li>– Si passa dalla sorgente iPod USB alla sorgente iPod BT.</li></ul></li></ul>
[ANDROID]	<p>[YES]: specifica l'uso dello dispositivo Android con l'applicazione mediante la connessione Bluetooth. ; [NO]: annulla.</p>
[ANDROID LIST]	<p>Permette di selezionare dall'elenco lo dispositivo Android da usare.</p> <ul style="list-style-type: none"><li>• Visualizzato solo quando [ANDROID] in [SELECT] è impostato su [YES].</li></ul>

## Uso di altre applicazioni

### [STATUS]

Mostra lo stato del dispositivo correntemente selezionato.

**[IOS CONNECTED]:** permette di usare l'applicazione con l'iPhone o l'iPod touch mediante la connessione Bluetooth o la presa d'ingresso USB.

**[IOS NOT CONNECTED]:** non è connesso alcun dispositivo iOS con il quale usare l'applicazione.

**[ANDROID CONNECTED]:** permette di usare l'applicazione con uno dispositivo Android mediante la connessione Bluetooth.

**[ANDROID NOT CONNECTED]:** non è connesso alcun dispositivo Android con il quale usare l'applicazione.

## Tuneln Radio/Tuneln Radio Pro

Se durante l'ascolto di Tuneln Radio o di Tuneln Radio Pro si collega l'iPhone o l'iPod touch alla presa d'ingresso USB dell'apparecchio, quest'ultimo pone in uscita il suono dall'applicazione in effettivamente in uso.

## Bluetooth®

- La connessione Bluetooth potrebbe non funzionare a seconda della sua versione o del sistema operativo e della versione del firmware dello smartphone in uso.
- Prima di effettuare le operazioni di seguito illustrate è necessario attivare la funzione Bluetooth del dispositivo.
- Le condizioni del segnale possono essere influenzate dai corpi circostanti.

### Bluetooth — Connessione

#### Profili BLUETOOTH compatibili

- HFP (chiamate vivavoce)
- A2DP (distribuzione audio avanzata)
- AVRCP (controllo audio/video remoto)
- SPP (porta seriale)
- PBAP (accesso alla rubrica telefonica)

#### Codec Bluetooth compatibili

- Sub Band Codec (SBC)
- Advanced Audio Coding (AAC)

### Collegare il microfono

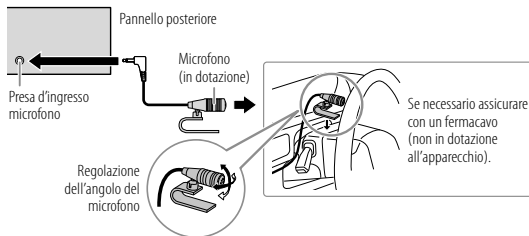

### Accoppiamento e connessione iniziale di un dispositivo Bluetooth

- 1 Premere **SR** per accendere l'apparecchio.
- 2 Cercare e selezionare il nome del proprio ricevitore ("KMM-BT356"/"KMM-BT306"/"KMM-BT206") sul dispositivo Bluetooth. Sul display appare "PAIRING" → "PASS XXXXXX" → "Nome della periferica" → "PRESS" → "VOLUME KNOB".
  - Con alcune periferiche Bluetooth subito dopo la ricerca potrebbe essere necessario inserire il codice PIN (Personal Identification Number).
- 3 Premere la manopola del volume per avviare l'accoppiamento. Al termine dell'accoppiamento appare "PAIRING OK".

Al termine dell'accoppiamento la connessione Bluetooth si stabilisce automaticamente.

- **KMM-BT356 / KMM-BT306**: Sul frontalino s'illuminano gli indicatori "BT1" e/o "BT2".  
S'illumina l'indicatore **BATT** per indicare lo stato di carica della batteria e la forza del segnale del dispositivo connesso.
  - **KMM-BT206**: sul display appare l'indicatore "BT1" e/o "BT2".
- Questo apparecchio è compatibile con la funzione SSP (accoppiamento semplificato e sicuro).
  - È possibile registrare (accoppiare) sino a cinque periferiche.
  - Una volta eseguito l'accoppiamento la periferica Bluetooth rimane registrata nell'apparecchio anche qualora lo si resettì. Per cancellare il dispositivo accoppiato, vedere **[DEVICE DELETE]** a pagina 19.
  - In qualsiasi momento è possibile connettere sino a due cellulari e un lettore audio Bluetooth. Per istruzioni sulla connessione o la disconnessione dei dispositivi registrati si prega di vedere **[PHONE SELECT]** o **[AUDIO SELECT]** nella sezione **[BT MODE]**. (Pagina 19)  
Tuttavia mentre ci si trova nella sorgente BT AUDIO è possibile connettere e commutare a piacere sino a cinque periferiche audio Bluetooth. (Pagina 20)
  - Alcune periferiche Bluetooth potrebbero non riuscire a connettersi automaticamente all'apparecchio anche ad accoppiamento riuscito. In tal caso occorre provvedervi manualmente.
  - Per maggiori informazioni al riguardo si prega di vedere il manuale d'istruzioni della periferica Bluetooth in uso.

### Accoppiamento automatico

Se si collega l'iPhone o l'iPod touch alla presa d'ingresso USB mentre **[AUTO PAIRING]** è impostato su **[ON]**, si attiva automaticamente la richiesta di accoppiamento Bluetooth. (Pagina 19)

Una volta controllato il nome della periferica, per accoppiarla premere una volta la manopola del volume.

### Bluetooth — Telefono cellulare

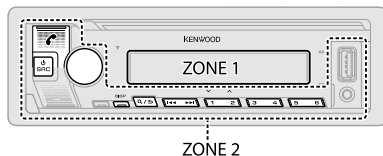

### Ricevere una chiamata

Al sopraggiungere di una chiamata:





















- **KMM-BT356 / KMM-BT306**:  
**[ZONE 2]** inizia a lampeggiare di colore verde.
- Se la funzione **[AUTO ANSWER]** è stata impostata su un determinato intervallo di tempo l'apparecchio risponde alla chiamata automaticamente. (Pagina 17)

Durante la conversazione:

- **KMM-BT356 / KMM-BT306**:  
**[ZONE 1]** s'illumina secondo quanto impostato in **[DISPLAY]** (pagina 28) e **[ZONE 2]** s'illumina di verde.
- Se si spegne l'apparecchio o se ne rimuove il frontalino, il Bluetooth s'interrompe.

## Bluetooth®

Le funzionalità di seguito elencate possono differire o mancare del tutto a seconda del modello di telefono connesso.

Per	Dal frontalino	Dal telecomando
Alla prima chiamata in arrivo...		
Rispondere a una chiamata	Premere  , la manopola del volume o uno dei tasti numerici (da 1 a 6).	Premere  .
Rifiutare una chiamata	Premere  /  .	Premere  .
Terminare una conversazione	Premere  /  .	Premere  .
Mentre si risponde alla prima chiamata...		
Rispondere a un'altra chiamata lasciando in attesa quella già in corso	Premere  .	Premere  .
Rifiutare un'altra chiamata in arrivo	Premere  /  .	Premere  .
Quando vi sono due chiamate attive...		
Terminare quella in corso e accettare quella in attesa	Premere  /  .	Premere  .
Commutare tra la chiamata in corso e quella in attesa	Premere  .	Premere  .
Regolare il volume della conversazione*1 Da [00] a [35] (Impostazione predefinita: [15])	Mentre si parla ruotare la manopola del volume.	Durante la conversazione premere VOL  *2 o VOL  .
Passare dal modo vivavoce al modo di conversazione privata*3	Durante la conversazione premere   .	( Funzione non disponibile )



\*1 Questa regolazione non ha influenza sul volume delle altre sorgenti.

\*2 Tenendo premuto VOL  si aumenta in continuazione il volume sino al livello 15.

\*3 I comandi possono variare secondo il cellulare Bluetooth effettivamente connesso.

### Come migliorare la qualità audio

Mentre si parla...



- 1 Premere la manopola del volume per accedere al modo [FUNCTION].
- 2 Ruotare la manopola del volume sino a selezionare l'elemento desiderato (vedere la tabella che segue), e quindi premerla.
- 3 Ripetere il passo 2 sino a selezionare o attivare l'elemento d'interesse.
- 4 Premere a lungo /  per uscire.

Per ritornare all'impostazione precedente premere / .

Impostazione predefinita: [XX]

[MIC GAIN]	Da [LEVEL -10] a [LEVEL +10] ([LEVEL -4]): la sensibilità del microfono incorporato aumenta all'aumentare del numero selezionato.
[NR LEVEL]	Da [LEVEL -5] a [LEVEL +5] ([LEVEL 0]): regola il livello di riduzione dell'eco sino a ridurre al minimo il rumore durante la conversazione telefonica.
[ECHO CANCEL]	Da [LEVEL -5] a [LEVEL +5] ([LEVEL 0]): regola il ritardo per la cancellazione dell'eco sino a ridurlo al minimo durante la conversazione telefonica.





### Impostazioni di risposta alle chiamate

- 1 Premere  per accedere al modo Bluetooth.
- 2 Ruotare la manopola del volume sino a selezionare [SETTINGS] e quindi premerla.
- 3 Ruotare la manopola del volume sino a selezionare [AUTO ANSWER] e quindi premerla.
- 4 Ruotare la manopola del volume sino a selezionare l'intervallo in secondi al trascorrere del quale l'unità risponderà automaticamente, quindi premerla. Premere da [01] a [30], oppure selezionare [OFF] per annullare. (Impostazione predefinita: [OFF])
- 5 Premere a lungo /  per uscire.

Per ritornare all'impostazione precedente premere / .

### Come effettuare una chiamata

Le chiamate possono essere effettuate dalla cronologia delle chiamate, dalla rubrica telefonica o componendo direttamente il numero. Se il cellulare in uso è provvisto della funzione di comando vocale è altresì possibile effettuarle in tal modo.





- 1 Premere  per accedere al modo Bluetooth.**  
Appare il nome del primo cellulare.
  - Se sono connessi due cellulari Bluetooth, premendo nuovamente  si passa all'altro.  
Appare il nome del secondo cellulare.
- 2 Ruotare la manopola del volume sino a selezionare l'elemento desiderato (vedere la tabella che segue), e quindi premerla.**
- 3 Ripetere il passo 2 sino a selezionare o attivare l'elemento desiderato, oppure seguire le istruzioni riportate per l'elemento selezionato.**
- 4 Premere a lungo  /  per uscire.**



Per ritornare all'impostazione precedente premere  / .

**[CALL HISTORY]** (Selezionabile soltanto quando il telefono connesso è compatibile con il profilo PBAP)

- 1** Premendo la manopola selezionare il nome o il numero telefonico da chiamare.
  - "I" indica chiamata ricevuta, "O" chiamata effettuata e "M" chiamata mancata.
  - Premere DISP per selezionare la categoria da visualizzare (NUMBER o NAME).
  - In assenza di registrazione della cronologia delle chiamate o di numeri chiamati appare "NO DATA".
- 2** Premere la manopola del volume per effettuare la chiamata.

**[PHONE BOOK]** (Selezionabile soltanto quando il telefono connesso è compatibile con il profilo PBAP)

- 1** Ruotare velocemente la manopola del volume per accedere al modo di ricerca alfabetico (quando la rubrica telefonica contiene molti contatti).  
Appare il primo menu (ABCDEFGHIJK).
  - Per accedere agli altri menu (LMNOPQRSTUW o WXYZ123) premere **2**  / **1** .
  - Ruotando velocemente la manopola del volume selezionare la prima lettera della parola da ricercare, premere **1**  /  e quindi anche la manopola stessa.  
Selezionare "1" per effettuare la ricerca con i numeri, oppure "X" per effettuarla con i simboli.
- 2** Ruotare la manopola del volume sino a selezionare il nome desiderato, quindi premerla.
- 3** Ruotare la manopola del volume sino a selezionare il numero desiderato, quindi premerla per comporlo.
  - Per usare la rubrica telefonica con questo apparecchio è innanzi tutto necessario permettere l'accesso allo smartphone o trasferirla da quest'ultimo. La procedura operativa può tuttavia differire a seconda del dispositivo effettivamente connesso.
  - I contatti vengono categorizzati in: HM (casa), OF (ufficio), MO (cellulare), OT (altro), GE (generale)
  - L'apparecchio visualizza esclusivamente le lettere non accentate. (La "U", ad esempio, appare come "U")

- [NUMBER DIAL]**
- 1** Ruotando la manopola del volume selezionare un numero da 0 a 9 o un carattere (\*, # o +).
  - 2** Con **1**  /  fare scorrere la posizione d'inserimento.  
Ripetere i passi 1 e 2 sino a completare la composizione del numero.
  - 3** Premere la manopola del volume per effettuare la chiamata.  
  
(o, con il telecomando)  
**1** Con i tasti numerici da 0 a 9 inserire il numero di telefono.  
**2** Premere  per effettuare la chiamata.

**[VOICE]** Pronunciare il nome del contatto da chiamare oppure il comando vocale di controllo della funzione telefonica desiderata. (Vedere anche la sezione "Come effettuare una chiamata mediante riconoscimento vocale" a pagina 19.)

**[LOW]/[MID]/[FULL]:** mostra la carica della batteria.\*

**[NO SIGNAL]/[LOW]/[MID]/[MAX]:** mostra la forza del segnale in ricezione.\*

\* Questa funzionalità dipende dal tipo di telefono in uso.

## Bluetooth®

### Come effettuare una chiamata mediante riconoscimento vocale

- 1 Premere a lungo  per attivare la funzione di riconoscimento vocale del telefono connesso.
  - 2 Pronunciare il nome del contatto da chiamare oppure il comando vocale di controllo della funzione telefonica desiderata.
- La capacità di riconoscimento vocale varia secondo il telefono effettivamente in uso. Per maggiori informazioni al riguardo si prega di vedere il manuale d'istruzioni del telefono.

### Registrare contatti nella memoria

In corrispondenza dei tasti numerici da 1 a 6 è possibile memorizzare sino a 6 contatti.

- 1 Premere  per accedere al modo Bluetooth.
- 2 Ruotando la manopola del volume selezionare [CALL HISTORY], [PHONE BOOK] o [NUMBER DIAL], quindi premerla.
- 3 Ruotando la manopola selezionare il nome o il numero di telefono da chiamare.  
Dopo avere selezionato il contatto, premendo la manopola del volume se ne visualizza il numero telefonico.
- 4 Premere a lungo uno dei tasti numerici (da 1 a 6).  
Se l'apparecchio trova tale contatto o numero di telefono appare "STORED".

Per cancellare un contatto dalla memoria di preimpostazione, al passo 2 selezionare [NUMBER DIAL], al passo 3 inserire uno spazio vuoto e procedere quindi al passo 4.

### Chiamare un numero registrato



- 1 Premere  per accedere al modo Bluetooth.
- 2 Premere uno dei tasti numerici (da 1 a 6).
- 3 Premere la manopola del volume per effettuare la chiamata.  
Se non vi è alcun contatto salvato appare "NO MEMORY".

### Impostazione della modalità Bluetooth

- 1 Premere la manopola del volume per accedere al modo [FUNCTION].
- 2 Ruotare la manopola del volume sino a selezionare l'elemento desiderato (vedere la tabella che segue), e quindi premerla.
- 3 Ripetere il passo 2 sino a selezionare o attivare l'elemento desiderato, oppure seguire le istruzioni riportate per l'elemento selezionato.
- 4 Premere a lungo  per uscire.

Per ritornare all'impostazione precedente premere .

Impostazione predefinita: [XX]

[BT MODE]	
[PHONE SELECT]	Selezionano il telefono o la periferica audio da connettere o disconnettere. Quando la periferica è connessa, di fronte al suo nome appare "*". Davanti al lettore audio correntemente selezionato appare "▷".
[AUDIO SELECT]	• È possibile connettere fino a due telefoni Bluetooth e un dispositivo audio Bluetooth alla volta.
[DEVICE DELETE]	<ol style="list-style-type: none"><li>1 Ruotare la manopola del volume sino a selezionare la periferica da cancellare, quindi premerla.</li><li>2 Ruotando la manopola selezionare [YES] o [NO], quindi premerla.</li></ol>
[PIN CODE EDIT] (0000)	Cambia il codice PIN (sino a 6 cifre). <ol style="list-style-type: none"><li>1 Ruotando la manopola selezionare un numero di telefono.</li><li>2 Con  /  fare scorrere la posizione d'inserimento. Ripetere i passi 1 e 2 sino a completare l'inserimento del codice PIN.</li><li>3 Premere la manopola del volume per confermare.</li></ol>
[RECONNECT]	[ON]: l'apparecchio si riconnette automaticamente quando l'ultimo dispositivo Bluetooth connesso è all'interno del campo di connessione. ; [OFF]: annulla.
[AUTO PAIRING]	[ON]: l'unità viene accoppiata automaticamente con il dispositivo Bluetooth supportato (iPhone/iPod touch) quando è connessa tramite il terminale di ingresso USB. Questa funzione potrebbe non operare a seconda del sistema operativo installato nella periferica connessa. ; [OFF]: annulla.

## Bluetooth®

[INITIALIZE]

[YES]: inizializza tutte le impostazioni Bluetooth, dati di accoppiamento e rubrica telefonica compresi. ; [NO]: annulla.

### Modo di prova Bluetooth

L'apparecchio può verificare l'effettiva capacità di connessione dei propri profili con le periferiche Bluetooth.

- Accertarsi che non vi sia alcuna periferica Bluetooth accoppiata.

- 1 Premere a lungo** .  
Sul display appare "PLEASE PAIR YOUR PHONE PIN 0000".
- 2 Cercare e selezionare il nome del proprio ricevitore ("KMM-BT356"/"KMM-BT306"/"KMM-BT206") sul dispositivo Bluetooth.**
- 3 Confermare l'accoppiamento dalla periferica Bluetooth.**  
Sul display inizia a lampeggiare "TESTING".

#### Al termine della prova ne appare il risultato (OK o NG).

PAIRING: stato dell'accoppiamento

HF CNT: compatibilità con il profilo HFP (chiamate vivavoce)

AUD CNT: compatibilità con il profilo A2DP (distribuzione audio avanzata)

PB DL: compatibilità con il profilo PBAP (accesso alla rubrica telefonica)

Per annullare il modo di prova spegnere l'apparecchio premendo a lungo .

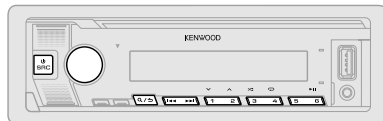

## Bluetooth — Audio



Mentre ci si trova nella sorgente BT AUDIO è possibile connettere e commutare a piacere sino a cinque periferiche audio Bluetooth.



### Ascoltare il lettore audio Bluetooth

- 1 Premere quante volte necessario**  SRC (oppure SRC del telecomando) per selezionare BT AUDIO.
  - Per **KMM-BT356**: La pressione di  fa accedere direttamente ad BT AUDIO.
- 2 Avviare la riproduzione dal lettore audio tramite Bluetooth.**

Per	Dal frontalino	Dal telecomando
Riproduzione/pausa	Premere <b>6</b> 	Premere ENT 
Selezionare un gruppo o una cartella	Premere <b>2</b>  / <b>1</b> 	Premere #FM+/*AM-.
Saltare all'indietro o in avanti	Premere <b>4</b>  / <b>3</b> 	Premere <b>4</b>  / <b>3</b>  (+).
Avanzare o retrocedere rapidamente	Premere a lungo <b>4</b>  / <b>3</b> 	Premere a lungo <b>4</b>  / <b>3</b>  (+).



## Bluetooth®

Per	Dal frontalino
Ripetizione	Premere 4  quante volte necessario. [ALL REPEAT], [FILE REPEAT], [GROUP REPEAT]*, [REPEAT OFF]
Riproduzione casuale	Premere a lungo 3  sino a selezionare [ALL RANDOM] o [GROUP RANDOM]*. <ul style="list-style-type: none"><li>• Premendo 3  selezionare [RANDOM OFF].</li></ul>
Selezionare un file da una cartella o da un elenco	Vedere la sezione "Selezionare il brano da riprodurre" a pagina 11.
Commutare tra le periferiche Bluetooth audio connesse	Premere 5. (Anche la pressione del tasto "Play" del dispositivo connesso determina l'emissione del suono dal dispositivo stesso.)

\* Alcuni dispositivi potrebbero non essere compatibili con questa funzione.

I comandi e i messaggi possono cambiare secondo la loro effettiva disponibilità nella periferica connessa.

### Ascolto dell'iPod o dell'iPhone mediante la connessione Bluetooth

Questo apparecchio permette di ascoltare mediante la connessione Bluetooth la musica salvata nell'iPod o nell'iPhone.

Premere quante volte necessario  SRC sino a selezionare iPod BT.

- L'iPod o l'iPhone è utilizzabile esattamente come quando è collegato alla presa d'ingresso USB. (Pagina 9)
- Se durante l'ascolto della sorgente iPod BT si collega un iPod o un iPhone alla presa d'ingresso USB, l'apparecchio passa automaticamente alla sorgente iPod USB. Se il dispositivo è ancora connesso mediante Bluetooth premere  SRC per selezionare la sorgente iPod BT.

## AMAZON ALEXA (per KMM-BT306 / KMM-BT206)

Alexa è il servizio vocale cloud sviluppato da Amazon. Vi si può chiedere, ad esempio, di riprodurre musica, annunciare le previsioni del tempo o le informazioni sul traffico, controllare i dispositivi "smart" installati in casa, fare acquisti su Amazon, effettuare ricerche su Internet, registrare promemoria e molto altro ancora.

### Preparazione:



- Creare un account dal sito <[www.amazon.com](http://www.amazon.com)>.
- Installare nell'iPhone, nell'iPod touch o nel dispositivo Android l'ultima versione dell'applicazione Alexa per dispositivi mobili e accedervi.
- Accertarsi di essere connessi a Internet.

### Impostazione per l'uso iniziale

#### Se Android

- 1 Effettuare l'accoppiamento Bluetooth del dispositivo. (Pagina 16)
- 2 Sul dispositivo avviare l'applicazione Alexa.
- 3 Accoppiare l'apparecchio all'applicazione Alexa per dispositivi mobili. Scegliere l'opzione A o B.

#### Se iPhone o iPod touch

- 1 Effettuare l'accoppiamento Bluetooth del dispositivo. (Pagina 16)
- 2 Sul dispositivo avviare l'applicazione Alexa.
- 3 Dall'apparecchio premere  per avviare la sorgente ALEXA.
  - Vi si può accedere anche premendo  SRC ripetutamente sino a selezionare la sorgente iPod BT.
- 4 Accoppiare l'apparecchio all'applicazione Alexa per dispositivi mobili. Scegliere l'opzione A o B.

#### Opzione A: collegamento diretto

Con lo smartphone accedere all'indirizzo o scansionare il codice QR qui sotto:

<https://www.kenwood.com/car/alexa>



#### Opzione B: accoppiamento manuale

- 1 Avviare l'applicazione Alexa per dispositivi mobili e aprire la scheda "Device (Dispositivi)".
- 2 Toccare "+" nell'angolo superiore destro.

## AMAZON ALEXA (per KMM-BT306 / KMM-BT206)

- 3 Toccare "Add Device (Aggiungi dispositivo)".
- 4 Dall'elenco dei tipi di dispositivi toccare "Automotive Accessory (Accessori per uso automobilistico)" o "Headphones (Cuffie)".
- 5 Toccare il nome del proprio ricevitore ("KMM-BT306"/"KMM-BT206") e seguire le istruzioni.

All termine dell'impostazione l'applicazione Alexa si connette all'apparecchio.

- La connessione ad Alexa s'interrompe quando:
  - Si disconnette il profilo A2DP
  - S'interrompe la connessione Bluetooth
  - Si spegne l'apparecchio
  - Si verificano altre condizioni sul dispositivo connesso.Per riconnettere Alexa occorre prima riconnettere il profilo A2DP.
- Alexa non si riconnette qualora:
  - Si reinstalli l'applicazione Alexa
  - Si cancelli e quindi effettui nuovamente l'accoppiamento del dispositivo (se Android)Per riconnettere Alexa occorrerà ripeterne il processo d'impostazione.
- Lo stato della connessione ad Alexa viene mostrato nell'applicazione stessa. Se nella schermata "ALL DEVICES" appare il nome dell'apparecchio non è necessario ripetere il processo d'impostazione.

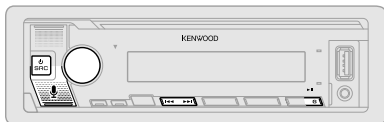





### Operazioni fondamentali d'uso

Una volta stabilita la connessione con Alexa...

- 1 Premere  sull'apparecchio.  
Sul display appare: "ALEXA" → "LISTENING..."

- 2 Parlare con Alexa attraverso il microfono connesso. (Pagina 15)  
Mentre Alexa elabora la richiesta vocale appare "THINKING...".  
Mentre risponde alla richiesta appare "SPEAKING...".  
Mentre Alexa è in attesa, sullo schermo appaiono "ALEXA" o informazioni quali la durata di riproduzione e il titolo del brano in esecuzione.

- Per ripristinare la sorgente attiva prima di Alexa premere nuovamente  SRC (oppure SRC del telecomando).
- Per attivare nuovamente Alexa premere .
- Per annullare l'attuale stato di ascolto premere .
- Per annullare l'attuale stato di elaborazione o risposta e ritornare allo stato di ascolto premere .
- È possibile soltanto una connessione Alexa per volta.
- Quando si disconnette l'applicazione Alexa dall'apparecchio o s'interrompe la connessione Bluetooth appare "DISCONNECTED".

### Avviare l'ascolto

Mentre Alexa è in attesa di una richiesta...

- 1 Sull'apparecchio premere  per attivarla.  
Sul display appare: "LISTENING..."
- 2 Parlare con Alexa attraverso il microfono connesso. (Pagina 15)
- 3 Durante la riproduzione musicale con la sorgente ALEXA è possibile effettuare le seguenti operazioni:

Per	Dal frontalino	Dal telecomando
Riproduzione/pausa	Premere 6 	Premere ENT 
Saltare all'indietro o in avanti	Premere  / 	Premere  /  (+).

Durante la riproduzione musicale premere  per sospenderla e attivare Alexa. È così possibile riprendere a comunicare con l'applicazione.

# Impostazioni audio

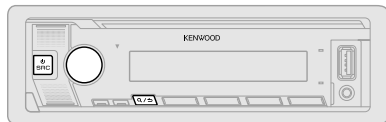

- 1 Premere la manopola del volume per accedere al modo [FUNCTION].
- 2 Ruotare la manopola del volume sino a selezionare l'elemento desiderato (vedere la tabella che segue), e quindi premerla.
- 3 Ripetere il passo 2 sino a selezionare o attivare l'elemento d'interesse.
- 4 Premere a lungo **Q** / **S** per uscire.

(o, con il telecomando)

- 1 Premere AUD per accedere al modo [AUDIO CONTROL].
- 2 Con **▲** / **▼** selezionare l'elemento desiderato e premere quindi ENT **▶** / **||**.

Per ritornare all'impostazione precedente premere **Q** / **S**.

Impostazione predefinita: [XX]

[AUDIO CONTROL]	
[SUB-W LEVEL]	Da [LEVEL -50] a [LEVEL +10] ([LEVEL 0]): regola il livello d'uscita del subwoofer.
[EASY EQ]	Permette di personalizzare le impostazioni audio. <ul style="list-style-type: none"> <li>• Le impostazioni vengono memorizzate su [USER] in [PRESET EQ].</li> <li>• Una volta effettuate, queste impostazioni possono influenzare quelle attuali di [MANUAL EQ].</li> </ul>
[SW]:	Da [LEVEL -50] a [LEVEL +10] (Impostazione predefinita: [LEVEL 0])
[BASS]:	Da [LEVEL -9] a [LEVEL +9] [LEVEL 0]
[MID]:	Da [LEVEL -9] a [LEVEL +9] [LEVEL 0]
[TRE]:	Da [LEVEL -9] a [LEVEL +9] [LEVEL 0]

[MANUAL EQ]	Per regolare a piacimento il suono per ciascuna sorgente. <ul style="list-style-type: none"> <li>• Le impostazioni vengono memorizzate su [USER] in [PRESET EQ].</li> <li>• Una volta effettuate, queste impostazioni possono influenzare quelle attuali di [EASY EQ].</li> </ul>	
[62.5HZ]	[LEVEL]	Da [LEVEL -9] a [LEVEL +9] ([LEVEL 0]): regolano il livello da salvare per ciascuna sorgente. (Prima di effettuare una regolazione, selezionare la sorgente che si desidera regolare.)
	[BASS EXTEND]	[ON]: attiva i bassi estesi ; [OFF]: annulla.
[100HZ]/[160HZ]/ [250HZ]/[400HZ]/ [630HZ]/[1KHZ]/ [1.6KHZ]/[2.5KHZ]/ [4KHZ]/[6.3KHZ]/ [10KHZ]/[16KHZ]		Da [LEVEL -9] a [LEVEL +9] ([LEVEL 0]): regolano il livello da salvare per ciascuna sorgente. (Prima di effettuare una regolazione, selezionare la sorgente che si desidera regolare.)
[Q FACTOR]	[1.35]/[1.50]/[2.00]	: regola il fattore di qualità.
[PRESET EQ]	[NATURAL]/[ROCK]/[POPS]/[EASY]/[TOP40]/[JAZZ]/[POWERFUL]/[USER]: seleziona un equalizzatore preimpostato adatto al genere musicale in esecuzione. <ul style="list-style-type: none"> <li>• Quando è attiva la funzione dimostrativa (l'impostazione iniziale è [ON] vedere a pagina 28), l'apparecchio imposta automaticamente [PRESET EQ] su [ROCK].               <ul style="list-style-type: none"> <li>– Quando [DEMO MODE] è su [OFF] (pagina 28) l'apparecchio imposta [PRESET EQ] su [NATURAL] (impostazione predefinita).</li> </ul> </li> </ul> (Selezionare [USER] per usare le impostazioni fatte in [EASY EQ] o [MANUAL EQ].)	
[BASS BOOST]	Da [LV1] a [LV5]:	specifica il livello di potenziamento dei bassi ; [OFF]: annulla.
[LOUDNESS]	[LV1]/[LV2]:	seleziona il potenziamento desiderato per le basse e alte frequenze in modo da ottenere a basso volume un suono ben bilanciato ; [OFF]: annulla.
[SUBWOOFER SET]	[ON]:	attiva l'uscita al subwoofer ; [OFF]: annulla.
[FADER]	(Non selezionabile quando è selezionato il crossover a tre vie.) Da [R15] a [F15] ([0]): regola il bilanciamento delle uscite dei diffusori anteriori e posteriori.	

## Impostazioni audio

[BALANCE]	Da [L15] a [R15] ([0]): regola il bilanciamento delle uscite dei diffusori destro e sinistro.
[VOLUME OFFSET]	Da [-15] a [+6] ([0]): preimposta il livello di volume iniziale di ciascuna sorgente confrontandolo al livello di volume FM. (Selezionare innanzi tutto la sorgente da regolare.)
[SOUND EFFECT]	
[SOUND RECNSTR]	(Non selezionabile con le sorgenti RADIO e AUX.) [ON]: compensando le componenti in alta frequenza e ripristinando il tempo di salita (o rise time) della forma d'onda, elementi che vanno perduti durante la compressione audio, rende più realistico il suono. ; [OFF]: annulla.
[SPACE ENHANCE]	(Non selezionabile con la sorgente RADIO.) [SML]/[MED]/[LRG]: potenzia virtualmente lo spazio sonoro. ; [OFF]: annulla.
[SND REALIZER]	[LV1]/[LV2]/[LV3]: rende virtualmente più realistico il suono. ; [OFF]: annulla.
[STAGE EQ]	[LOW]/[MID]/[HI]: regola virtualmente la posizione sonora percepita attraverso i diffusori. ; [OFF]: annulla.
[DRIVE EQ]	[ON]: aumenta la frequenza per compensare il rumore esterno al veicolo o quello prodotto dagli pneumatici durante la guida. ; [OFF]: annulla.
[SPEAKER SIZE]	Appaiono i parametri d'impostazione del crossover a due o a tre vie (vedere "Cambio del tipo di crossover" a pagina 7) a seconda di quello effettivamente selezionato. (Vedere la sezione "Impostazione del crossover" che segue.)
[X 'OVER]	Per impostazione predefinita è selezionato il crossover a due vie.
[DTA SETTINGS]	Per informazioni sulle impostazioni, vedere "Impostazioni di allineamento temporale digitale" a pagina 26.
[CAR SETTINGS]	

- **[KMM-BT206]**: Con il crossover a due vie: [SUB-W LEVEL]/[SUBWOOFER SET] sono selezionabili soltanto quando s'imposta [SWITCH PREOUT] su [SUB-W]. (Pagina 6)
- [SUB-W LEVEL] sono selezionabili soltanto quando s'imposta [SUBWOOFER SET] su [ON]. (Pagina 23)

## Impostazione del crossover

Di seguito si riportano i parametri d'impostazione dei crossover a due e a tre vie.

### SPEAKER SIZE

Per ottenere le massime prestazioni con questa impostazione, selezionare la dimensione dei diffusori collegati.

- L'apparecchio imposta automaticamente la frequenza e la pendenza della curva del diffusore selezionato.
- Se è selezionato [NONE] per il seguente altoparlante in [SPEAKER SIZE], l'impostazione [X 'OVER] dell'altoparlante selezionato non è disponibile.
  - Crossover a due vie: [TWEETER] di [FRONT]/[REAR]/[SUBWOOFER]
  - Crossover a tre vie: [WOOFER]

### X 'OVER (crossover)

- [FRQ]/[F-HPF FRQ]/[R-HPF FRQ]/[SW LPF FRQ]/[HPF FRQ]/[LPF FRQ]: permette di regolare la frequenza di cross-over per i diffusori selezionati (filtro passa-alto o filtro passa-basso).  
Quando si seleziona [THROUGH] l'unità invia tutti i segnali ai diffusori selezionati.
- [SLOPE]/[F-HPF SLOPE]/[R-HPF SLOPE]/[SW LPF SLOPE]/[HPF SLOPE]/[LPF SLOPE]: permette di regolare la pendenza della curva di crossover.  
Questa impostazione è disponibile soltanto quando la frequenza di cross-over non è impostata su [THROUGH].
- [SW LPF PHASE]/[PHASE]: permette di specificare la fase dell'uscita di un determinato diffusore per allinearla con quella degli altri diffusori.
- [GAIN LEFT]/[GAIN RIGHT]/[F-HPF GAIN]/[R-HPF GAIN]/[SW LPF GAIN]/[GAIN]: permette di regolare il volume d'uscita del diffusore selezionato.

## Impostazioni audio

### Parametri d'impostazione del crossover a due vie

[SPEAKER SIZE]			
[FRONT]	[SIZE]	[8CM]/[10CM]/[12CM]/[13CM]/[16CM]/[17CM]/[18CM]/[4×6]/[5×7]/[6×8]/[6×9]/[7×10]	
	[TWEETER]	[SMALL]/[MIDDLE]/[LARGE]/[NONE] (non collegato)	
[REAR]		[8CM]/[10CM]/[12CM]/[13CM]/[16CM]/[17CM]/[18CM]/[4×6]/[5×7]/[6×8]/[6×9]/[7×10]/[NONE] (non collegato)	
[SUBWOOFER]*1*2		[16CM]/[20CM]/[25CM]/[30CM]/[38CM OVER]/[NONE] (non collegato)	
[X'OVER]			
[TWEETER]	[FRQ]	[1KHZ]/[1.6KHZ]/[2.5KHZ]/[4KHZ]/[5KHZ]/[6.3KHZ]/[8KHZ]/[10KHZ]/[12.5KHZ]	
	[GAIN LEFT]	Da [-8] a [0]	
	[GAIN RIGHT]	Da [-8] a [0]	
[FRONT HPF]	[F-HPF FRQ]	[30HZ]/[40HZ]/[50HZ]/[60HZ]/[70HZ]/[80HZ]/[90HZ]/[100HZ]/[120HZ]/[150HZ]/[180HZ]/[220HZ]/[250HZ]/[THROUGH]	
	[F-HPF SLOPE]	[-6DB]/[-12DB]/[-18DB]/[-24DB]	
	[F-HPF GAIN]	Da [-8] a [0]	
[REAR HPF]	[R-HPF FRQ]		
	[R-HPF SLOPE]	Impostare i diffusori posteriori analogamente a quelli anteriori.	
	[R-HPF GAIN]		

[SUBWOOFER LPF]*1*2	[SW LPF FRQ]	[30HZ]/[40HZ]/[50HZ]/[60HZ]/[70HZ]/[80HZ]/[90HZ]/[100HZ]/[120HZ]/[150HZ]/[180HZ]/[220HZ]/[250HZ]/[THROUGH]
	[SW LPF SLOPE]	[-6DB]/[-12DB]/[-18DB]/[-24DB]
	[SW LPF PHASE]	[REVERSE] (180°)/[NORMAL] (0°)
	[SW LPF GAIN]	Da [-8] a [0]

### Parametri d'impostazione del crossover a tre vie

[SPEAKER SIZE]		
[TWEETER]	[SMALL]/[MIDDLE]/[LARGE]	
[MID RANGE]	[8CM]/[10CM]/[12CM]/[13CM]/[16CM]/[17CM]/[18CM]/[4×6]/[5×7]/[6×8]/[6×9]	
[WOOFER]*2	[16CM]/[20CM]/[25CM]/[30CM]/[38CM OVER]/[NONE] (non collegato)	
[X'OVER]		
[TWEETER]	[HPF FRQ]	[1KHZ]/[1.6KHZ]/[2.5KHZ]/[4KHZ]/[5KHZ]/[6.3KHZ]/[8KHZ]/[10KHZ]/[12.5KHZ]
	[SLOPE]	[-6DB]/[-12DB]
	[PHASE]	[REVERSE] (180°)/[NORMAL] (0°)
	[GAIN]	Da [-8] a [0]

## Impostazioni audio

[MID RANGE]	[HPF FRQ]	[30HZ]/[40HZ]/[50HZ]/[60HZ]/[70HZ]/[80HZ]/[90HZ]/[100HZ]/[120HZ]/[150HZ]/[180HZ]/[220HZ]/[250HZ]/[THROUGH]
	[HPF SLOPE]	[-6DB]/[-12DB]
	[LPF FRQ]	[1KHZ]/[1.6KHZ]/[2.5KHZ]/[4KHZ]/[5KHZ]/[6.3KHZ]/[8KHZ]/[10KHZ]/[12.5KHZ]/[THROUGH]
	[LPF SLOPE]	[-6DB]/[-12DB]
	[PHASE]	[REVERSE] (180°)/[NORMAL] (0°)
	[GAIN]	Da [-8] a [0]
[WOOFER]*2	[LPF FRQ]	[30HZ]/[40HZ]/[50HZ]/[60HZ]/[70HZ]/[80HZ]/[90HZ]/[100HZ]/[120HZ]/[150HZ]/[180HZ]/[220HZ]/[250HZ]/[THROUGH]
	[SLOPE]	[-6DB]/[-12DB]
	[PHASE]	[REVERSE] (180°)/[NORMAL] (0°)
	[GAIN]	Da [-8] a [0]

\*1 Per **[KMM-BT208]**: selezionabile soltanto quando **[SWITCH PREOUT]** è impostato su **[SUB-W]**. (Pagina 6)

\*2 Selezionabile soltanto quando **[SUBWOOFER SET]** è impostato su **[ON]**. (Pagina 23)

### Impostazioni di allineamento temporale digitale

La funzione Allineamento temporale digitale imposta il ritardo temporale dell'uscita dei diffusori per creare un ambiente di ascolto più adatto al proprio veicolo.

- Per maggiori informazioni vedere la sezione "Calcolo automatico del ritardo temporale" a pagina 27.

### [DTA SETTINGS]

[POSITION]	Permette di selezionare la propria posizione d'ascolto (punto di riferimento): [ALL]: nessuna compensazione ; [FRONT RIGHT]: sedile anteriore destro ; [FRONT LEFT]: sedile anteriore sinistro ; [FRONT ALL]: sedili anteriori • [FRONT ALL] appare soltanto dopo aver selezionato <b>[2-WAY X'OVER]</b> . (Pagina 7)
[DISTANCE]	Da <b>[OCM]</b> a <b>[610CM]</b> : regolazione fine di compensazione della distanza. (Prima di effettuare una regolazione selezionare il diffusore interessato.)
[GAIN]	Da <b>[-8DB]</b> a <b>[0DB]</b> : regolazione del volume d'uscita del diffusore selezionato. (Prima di effettuare una regolazione selezionare il diffusore interessato.)
[DTA RESET]	[YES]: resetta le impostazioni ([DISTANCE] e [GAIN]) del parametro [POSITION] ai valori predefinite. ; [NO]: annulla.
[CAR SETTINGS]	Permette d'identificare il tipo di veicolo in uso e la posizione dei diffusori posteriori per impostare i parametri [DTA SETTINGS].
[CAR TYPE]	[COMPACT]/[FULL SIZE CAR]/[WAGON]/[MINIVAN]/[SUV]/[MINIVAN(LONG)]: seleziona il tipo di veicolo ; [OFF]: nessuna compensazione.
[R-SP LOCATION]	Permette di selezionare la posizione dei diffusori posteriori per calcolare la distanza maggiore dalla posizione d'ascolto specificata (punto di riferimento): • [DOOR]/[REAR DECK]: selezionabile soltanto quando per [CAR TYPE] si seleziona [OFF], [COMPACT], [FULL SIZE CAR], [WAGON] o [SUV]. • [2ND ROW]/[3RD ROW]: selezionabile soltanto quando per [CAR TYPE] si seleziona [MINIVAN] o [MINIVAN(LONG)].

- Prima d'impostare i parametri [DISTANCE] e [GAIN] di [DTA SETTINGS] è necessario selezionare il diffusore da regolare:

Quando si seleziona il crossover a due vie:

[FRONT LEFT]/[FRONT RIGHT]/[REAR LEFT]/[REAR RIGHT]/[SUBWOOFER]

- Quando per [REAR] e [SUBWOOFER] di [SPEAKER SIZE] si seleziona un'impostazione diversa da [NONE] le selezioni possibili sono limitate a [REAR LEFT], [REAR RIGHT] e [SUBWOOFER]. (Pagina 25)

## Impostazioni audio

Quando si seleziona il crossover a tre vie:

[TWEETER LEFT]/[TWEETER RIGHT]/[MID LEFT]/[MID RIGHT]/[WOOFER]

– Quando per [WOOFER] di [SPEAKER SIZE] si seleziona un'impostazione diversa da [NONE] le selezioni possibili sono limitate a [WOOFER]. (Pagina 25)

- Il parametro [R-SP LOCATION] di [CAR SETTINGS] può essere selezionato soltanto se:
  - si è selezionato il crossover a due vie. (Pagina 7)
  - per [REAR] di [SPEAKER SIZE] si è selezionata un'opzione diversa da [NONE]. (Pagina 25)

### Calcolo automatico del ritardo temporale

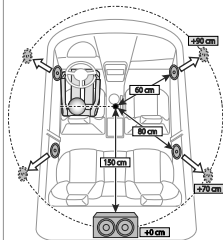

Quando per ciascun diffusore si specifica la distanza rispetto alla posizione d'ascolto correntemente impostata, l'apparecchio calcola automaticamente il ritardo temporale.

- 1 Impostare [POSITION] e determinare la posizione d'ascolto come punto di riferimento (il punto di riferimento per [FRONT ALL] sarà la posizione centrale tra i lati destro e sinistro ai sedili anteriori).
- 2 Misurazione della distanza dei diffusori da detto punto di riferimento.
- 3 Calcolare la distanza tra il diffusore più lontano (il subwoofer nell'illustrazione) e gli altri diffusori.
- 4 Impostazione per ciascun diffusore del parametro [DISTANCE] calcolato al passo 3.
- 5 Regolazione del parametro [GAIN] per ciascun diffusore.

Esempio in figura: come posizione d'ascolto si è selezionato [FRONT ALL]

## Impostazioni di visualizzazione

Identificazione della zona per l'impostazione dei colori e della luminosità

KMM-BT356

KMM-BT306

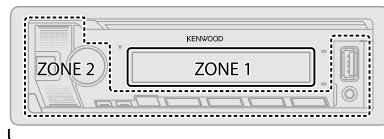

ALL ZONE

Identificazione delle zone per l'impostazione della luminosità

KMM-BT206

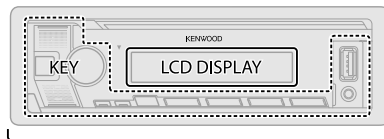

ALL ZONE

### Impostazione dell'attenuazione luminosa

Per attivare o disattivare l'attenuazione luminosa premere a lungo DISP.

- Premendo a lungo questo pulsante si sovrascrive l'impostazione [DIMMER] (pagina 28).

## Impostazioni di visualizzazione

### Impostazioni di visualizzazione

- 1 Premere la manopola del volume per accedere al modo [FUNCTION].
- 2 Ruotare la manopola del volume sino a selezionare l'elemento desiderato (vedere la tabella che segue), e quindi premerla.
- 3 Ripetere il passo 2 sino a selezionare o attivare l'elemento desiderato, oppure seguire le istruzioni riportate per l'elemento selezionato.
- 4 Premere a lungo **Q** / **↵** per uscire.

Per ritornare all'impostazione precedente premere **Q** / **↵**.

Impostazione predefinita: [XX]

[DISPLAY]	
[COLOR SELECT]	<p>(Per <b>KMM-BT356 / KMM-BT306</b>) Permette di selezionare individualmente i colori d'illuminazione per [ALL ZONE], [ZONE 1] e [ZONE 2].</p> <ol style="list-style-type: none"><li>1 Selezionare una zona. (Vedere l'illustrazione a pagina 27.)</li><li>2 Scegliere il colore pre-impostato da usare per la zona selezionata. Impostazione predefinita: [VARIABLE SCAN]</li></ol> <p>Per creare colori personalizzati selezionare [CUSTOM R/G/B]. I colori creati da sé rimangono salvati in [CUSTOM R/G/B].</p> <ol style="list-style-type: none"><li>1 Premere la manopola del volume per accedere al modo di regolazione dettagliata del colore.</li><li>2 Con <b>←</b> / <b>→</b> / <b>↵</b> selezionare il colore da regolare secondo il modello [R]/[G]/[B].</li><li>3 Ruotando la manopola del volume regolare il livello (da [0] a [9]), e quindi premerla.</li></ol>
[DIMMER]	<p>Riduce la luminosità. [ON]: attenuazione attivata. [OFF]: attenuazione disattivata. [DIMMER TIME]: imposta l'istante di attivazione e disattivazione della riduzione dell'illuminazione.</p> <ol style="list-style-type: none"><li>1 Ruotando la manopola del volume regolare l'istante [ON], quindi premerla.</li><li>2 Ruotando la manopola del volume regolare l'istante [OFF], quindi premerla. Impostazione predefinita: [ON]: [18:00]; [OFF]: [6:00]</li></ol>

[BRIGHTNESS]	<p>Imposta la luminosità separatamente per il giorno e la notte.</p> <ol style="list-style-type: none"><li>1 [DAY]/[NIGHT]: selezionare l'impostazione diurna o notturna.</li><li>2 Selezionare una zona. (Vedere l'illustrazione a pagina 27.)</li><li>3 [LVLO0] a [LVL31]: impostare la luminosità.</li></ol>
[TEXT SCROLL]	<p>[ONCE]: fa scorrere le informazioni sul display una sola volta.; [AUTO]: ripete lo scorrimento delle informazioni a intervalli di 5 secondi.; [OFF]: annulla.</p>
[LEVEL METER]	<p>(Per <b>KMM-BT356 / KMM-BT306</b>) [ON]: mostra l'indicatore di livello nel display (vedere la figura qui sotto); [OFF]: annulla.</p>  <p>Indicatore di livello</p>
[CLOCK]	
[CLOCK DISPLAY]	<p>[ON]: sul display appare l'ora anche ad apparecchio spento.; [OFF]: annulla.</p>
[DEMO MODE]	<p>[ON]: avvia automaticamente la funzione dimostrativa dopo circa 15 secondi dall'effettuazione dell'ultima operazione.; [OFF]: disattiva il tono.</p>

### Colori preimpostati:

[INITIAL COLOR]/[VARIABLE SCAN]/[CUSTOM R/G/B]/[RED1]/[RED2]/[RED3]/[PURPLE1]/[PURPLE2]/[PURPLE3]/[PURPLE4]/[BLUE1]/[BLUE2]/[BLUE3]/[SKYBLUE1]/[SKYBLUE2]/[LIGHTBLUE]/[AQUA1]/[AQUA2]/[GREEN1]/[GREEN2]/[GREEN3]/[YELLOWGREEN1]/[YELLOWGREEN2]/[YELLOW]/[ORANGE1]/[ORANGE2]/[ORANGERED]



# Installazione e collegamenti

Questa sezione è destinata agli installatori.  
Per motivi di sicurezza si raccomanda di affidare l'installazione e i collegamenti elettrici a un tecnico professionista. Rivolgersi al proprio rivenditore.

## ▲ AVVERTENZA

- Questo apparecchio è installabile esclusivamente nei veicoli provvisti di alimentazione da 12 V CC con messa a terra sul negativo.
- Prima d'installarlo e di eseguire i collegamenti elettrici scollegare il cavo negativo della batteria.
- Per evitare la formazione di cortocircuiti non collegare il cavo della batteria (giallo) né il cavo di accensione del motore (rosso) al telaio del veicolo né al cavo di messa a terra (nero).
- Per prevenire i cortocircuiti:
  - Avvolgere con del nastro adesivo i cavi non collegati.
  - Al termine dell'installazione si deve nuovamente collegare l'unità a massa attraverso la carrozzeria della vettura.
  - Fissare in posizione tutti i cavi con apposite fascette e avvolgere con del nastro adesivo quelli che possono andare a contatto con parti metalliche.

## ▲ ATTENZIONE

- Installare l'unità nella console del veicolo. Non toccarne le parti metalliche durante e subito dopo l'uso. Parti metalliche come il dissipatore di calore e l'involucro infatti si riscaldano molto.
- Non collegare i cavi  $\ominus$  dei diffusori al telaio del veicolo, al cavo di messa a terra (nero) né in parallelo.
- Installare l'apparecchio a un angolo inferiore a 30°.
- Se il fascio di cavi preassemblati del veicolo non dispone del connettore di accensione, collegare il cavo di accensione (rosso) alla presa nella scatola dei fusibili del veicolo stesso che fornisce 12 V CC e viene alimentata e disalimentata dalla chiave di accensione.
- Tenere tutti i cavi lontani dalle parti metalliche che dissipano calore.
- Dopo aver installato l'unità, controllare che le luci dei freni, i lampeggianti, i tergicristalli ecc. del veicolo funzionino correttamente.
- Se il fusibile brucia assicurarsi innanzitutto che i cavi non siano a contatto con il telaio del veicolo e quindi sostituirlo con uno nuovo dalle medesime caratteristiche elettriche.

## Elenco delle parti per l'installazione

(A) Frontalino (x1)



(B) Mascherina (x1)



(C) Supporto di montaggio (x1)



(D) Fascio dei cavi (x1)

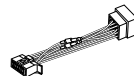

(E) Chiavetta di estrazione (x2)



## Procedura di base

- 1 Sfilare la chiave di accensione e scollegare la presa  $\ominus$  della batteria del veicolo.
- 2 Collegare correttamente i cavi elettrici.  
Vedere "Collegamento dei cavi" a pagina 31.
- 3 Installare l'unità nell'automobile.  
Vedere la sezione "Installazione dell'apparecchio (nel cruscotto)" a pagina 30.
- 4 Ricollegare il cavo  $\ominus$  della batteria del veicolo.
- 5 Premere  $\odot$  SRC per accendere l'impianto.
- 6 Rimuovere il frontalino ed entro 5 secondi resettare l'unità. (Pagina 4)

## Installazione e collegamenti

### Installazione dell'apparecchio (nel cruscotto)

1

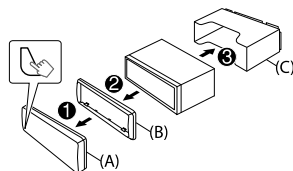

2

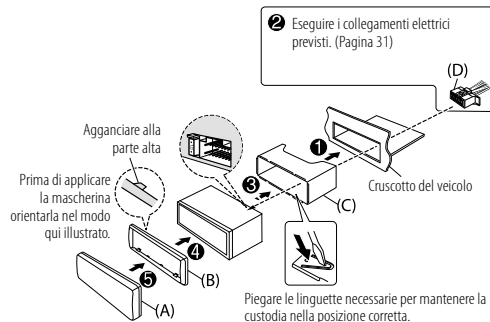

### Rimozione dell'apparecchio

- 1 Staccare il frontalino.
- 2 Rimuovere la cornice di finitura.
- 3 Le chiavette di estrazione devono essere inserite a fondo nelle fessure ubicate su ciascun lato e quindi tirate in direzione delle frecce mostrate nell'illustrazione.

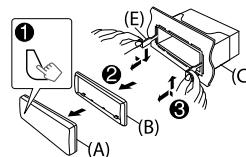

# Installazione e collegamenti

## Collegamento dei cavi

### Veicolo non provvisto di connettore ISO:

Si raccomanda di fare installare l'unità principale usando un fascio di cavi del tipo comunemente disponibile in commercio e specifico per la propria auto e, per la propria sicurezza, di affidare il lavoro a un tecnico qualificato. Per informazioni al riguardo rivolgersi al proprio rivenditore.

### Collegamento delle prese ISO in alcuni veicoli VW/Audi e Opel (Vauxhall)

Potrebbe essere necessario modificare nel seguente modo il collegamento del fascio di cavi preassemblati fornito in dotazione.

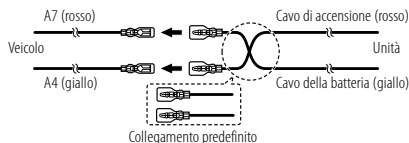

Contatto	Colori e funzioni (connettori ISO)
A4	Giallo : Batteria
A5	Blu/Bianco*1 : Controllo alimentazione
A7	Rosso : Accensione (ACC)
A8	Nero : Collegamento a terra (massa)
B1	Porpora ⊕ : Diffusore posteriore (destro)
B2	Porpora/nero ⊖ : Con il crossover a tre vie: tweeter (destra)
B3	Grigio ⊕ : Diffusore anteriore (destro)
B4	Grigio/nero ⊖ : Con il crossover a tre vie: diffusore dei medi (destra)
B5	Bianco ⊕ : Diffusore anteriore (sinistro)
B6	Bianco/nero ⊖ : Con il crossover a tre vie: diffusore dei medi (sinistra)
B7	Verde ⊕ : Diffusore posteriore (sinistro)
B8	Verde/nero ⊖ : Con il crossover a tre vie: tweeter (sinistra)

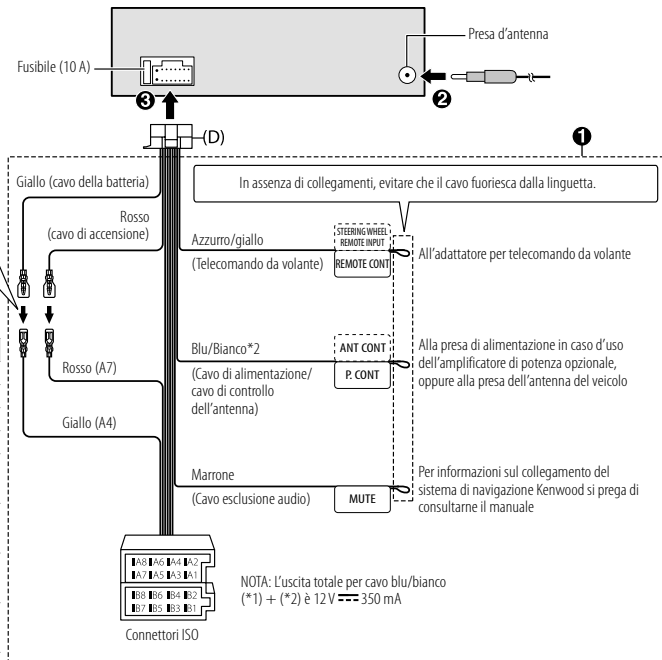

## Installazione e collegamenti

### Collegamento di componenti esterni

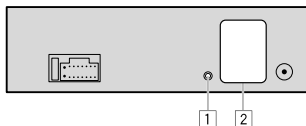

#### N. Parte

- 1 Presa d'ingresso microfono (pagina 15)
- 2 Prese di uscita (Vedere la sezione "Collegamento di amplificatori esterni alle prese di uscita" che segue.)

### Collegamento di amplificatori esterni alle prese di uscita

Quando alle prese d'uscita dell'apparecchio si collega un amplificatore esterno, per non danneggiare il primo è necessario collegare saldamente il cavo di massa del secondo al telaio metallico del veicolo.

Modello	Prese di uscita	Crossover a due vie	Crossover a tre vie
<b>KMM-BT356</b> <b>KMM-BT308</b>	REAR: FRONT: SW:	Uscita posteriore Uscita anteriore Uscita per subwoofer	Uscita tweeter Uscita medi Uscita bassi
<b>KMM-BT206</b>	REAR/SW:	Uscita posteriore/ subwoofer	Uscita bassi

## Riferimenti

### Manutenzione

#### Pulizia dell'unità

Rimuovere la sporcizia dal pannello con un panno asciutto e morbido o uno al silicone.

#### Pulizia della presa

Rimuovere il frontino e pulire delicatamente il connettore con un bastoncino cotonato. Fare attenzione a non danneggiare il connettore.



Connettore (situato sul lato posteriore del frontino)

### Informazioni aggiuntive

- Per:
- Ottenere il firmware più recente e l'elenco aggiornato degli accessori compatibili
  - Applicazioni originali KENWOOD
  - Ottenere altre informazioni aggiornate

Vedere il sito <[www.kenwood.com/cs/ce/](http://www.kenwood.com/cs/ce/)>.

### File riproducibili

- Unità USB di memoria di massa:  
MP3 (.mp3), WMA (.wma), AAC (.aac), AAC (.m4a), WAV (.wav), FLAC (.flac)
- Formati file system dispositivo USB riproducibili: FAT12, FAT16, FAT32  
Anche quando i file audio rispettano gli standard sopra elencati, la riproduzione potrebbe essere impossibile a causa dei tipi o delle condizioni dei supporti o dei dispositivi.
- Per informazioni dettagliate e le note sui file audio riproducibili si prega di vedere il sito <[www.kenwood.com/cs/ce/audiofile/](http://www.kenwood.com/cs/ce/audiofile/)>.

### Note sulle unità USB

- Non è possibile collegare un dispositivo USB tramite un hub USB.
- Il collegamento di un cavo la cui lunghezza totale supera 5 m può causare una riproduzione anomala.
- Questo apparecchio non riconosce le unità USB non alimentate a 5 V e con assorbimento di corrente superiore a 1,5 A.

## Riferimenti

### Note sull'iPod e l'iPhone

- Made for
  - iPod touch (6th generation)
  - iPhone 5S, 6, 6 Plus, 6S, 6S Plus, SE, 7, 7 Plus, 8, 8 Plus, X, XS, XS MAX, XR (iOS 12.1 o successivi)
- Nell'**[MODE OFF]** non è possibile scorrere lungo i file video del menù "Videos".
- L'ordine dei brani visualizzati nel menu di selezione dell'apparecchio potrebbe differire da quello dell'iPod o dell'iPhone.
- L'iPod non è utilizzabile quando sul suo display appare "KENWOOD" o "✓".
- Dipendentemente dalla versione del sistema operativo dell'iPod o dell'iPhone, con questa unità alcune funzioni potrebbero non operare.

### Informazioni su Spotify

- L'applicazione Spotify è compatibile con:
  - iPhone 5S, 6, 6 Plus, 6S, 6S Plus, SE, 7, 7 Plus, 8, 8 Plus, X, XS, XS MAX, XR (iOS 12.1 o successivi)
  - iPod touch (6th generation)
  - Android OS 4.0.3 o successivo
- Poiché Spotify è un servizio fornito da una diversa società, le sue specifiche possono cambiare senza preavviso. Di conseguenza si potrebbero creare problemi di compatibilità, oppure di disponibilità di alcuni o tutti i servizi offerti.
- Da questo apparecchio non è possibile utilizzare alcune funzioni Spotify.
- Per qualsiasi problema con l'uso dell'applicazione s'invita a rivolgersi direttamente a Spotify visitando il sito <[www.spotify.com](http://www.spotify.com)>.

### Note su AMAZON ALEXA

- Poiché Alexa è un servizio fornito da una diversa società, le sue specifiche possono cambiare senza preavviso. Di conseguenza si potrebbero creare problemi di compatibilità, oppure di disponibilità di alcuni o tutti i servizi offerti.

## Cambiare le informazioni visualizzate sul display

(Per **KMM-BT356** / **KMM-BT306**)

- Ogni volta che si preme DISP le informazioni visualizzate sul display cambiano.
- Se le informazioni non sono disponibili o non sono registrate, sul display appare "NO TEXT", "NO INFO" o un altro testo (ad esempio il nome della stazione), oppure non appare nulla.

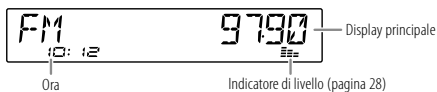

Nome della sorgente	Informazioni visualizzate: Display principale
STANDBY	Nome della sorgente ➔ Data ➔ torna all'inizio
RADIO	Frequenza ➔ Data ➔ torna all'inizio  Solo per stazioni FM Radio Data System: Nome della stazione/Tipo di programma ➔ Testo radio ➔ Testo radio+ ➔ Testo radio+ titolo del brano/Testo radio+ artista ➔ Frequenza ➔ Data ➔ torna all'inizio
USB	Per file MP3, WMA, AAC, WAV e FLAC: Titolo del brano/Artista ➔ Titolo dell'album/Artista ➔ Nome della cartella ➔ Nome del file ➔ Durata di riproduzione ➔ Data ➔ torna all'inizio
iPod USB / iPod BT	Quando è selezionato <b>[MODE OFF]</b> (pagina 10): Titolo del brano/Artista ➔ Titolo dell'album/Artista ➔ Durata di riproduzione ➔ Data ➔ torna all'inizio
SPOTIFY/ SPOTIFY BT	Titolo contesto ➔ Titolo del brano ➔ Artista ➔ Titolo dell'album ➔ Durata di riproduzione ➔ Data ➔ torna all'inizio
BT AUDIO/ALEXA	Titolo del brano/Artista ➔ Titolo dell'album/Artista ➔ Durata di riproduzione ➔ Data ➔ torna all'inizio
AUX	Nome della sorgente ➔ Data ➔ torna all'inizio

## Riferimenti

(Per **KMM-BT206**)

Ogni volta che si preme DISP le informazioni visualizzate sul display cambiano.

- Se le informazioni non sono disponibili o non sono registrate, sul display appare "NO TEXT", "NO INFO" o un altro testo (ad esempio il nome della stazione), oppure non appare nulla.

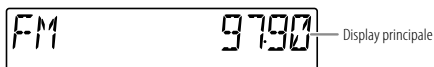

Nome della sorgente	Informazioni visualizzate: Display principale
STANDBY	Nome della sorgente/Orologio ➔ Orologio ➔ torna all'inizio
RADIO	Nome della sorgente/Orologio ➔ Frequenza ➔ Orologio ➔ torna all'inizio Solo per stazioni FM Radio Data System: Nome della sorgente/Orologio ➔ Nome della stazione/Tipo di programma ➔ Testo radio ➔ Testo radio+ ➔ Testo radio+ titolo del brano/Testo radio+ artista ➔ Frequenza ➔ Orologio ➔ torna all'inizio
USB	Per file MP3, WMA, AAC, WAV e FLAC: Nome della sorgente/Orologio ➔ Titolo del brano/Artista ➔ Titolo dell'album/Artista ➔ Nome della cartella ➔ Nome del file ➔ Durata di riproduzione ➔ Orologio ➔ torna all'inizio
iPod USB / iPod BT	Quando è selezionato <b>[MODE OFF]</b> (pagina 10): Nome della sorgente/Orologio ➔ Titolo del brano/Artista ➔ Titolo dell'album/Artista ➔ Durata di riproduzione ➔ Orologio ➔ torna all'inizio
SPOTIFY / SPOTIFY BT	Nome della sorgente/Orologio ➔ Titolo contesto ➔ Titolo del brano ➔ Artista ➔ Titolo dell'album ➔ Durata di riproduzione ➔ Orologio ➔ torna all'inizio
BT AUDIO / ALEXA	Nome della sorgente/Orologio ➔ Titolo del brano/Artista ➔ Titolo dell'album/Artista ➔ Durata di riproduzione ➔ Orologio ➔ torna all'inizio
AUX	Nome della sorgente/Orologio ➔ Orologio ➔ torna all'inizio

## Risoluzione dei problemi

Problema	Rimedi	
Il suono non è udibile.	<ul style="list-style-type: none"> <li>• Regolare il volume al livello ottimale.</li> <li>• Controllare i cavi e i collegamenti.</li> </ul>	
Viene visualizzata l'indicazione "MISWIRING CHECK WIRING THEN PWR ON".	Spegnerne l'apparecchio e controllare che le prese dei cavi dei diffusori siano adeguatamente isolate. Riaccendere l'apparecchio.	
Viene visualizzata l'indicazione "PROTECTING SEND SERVICE".	Inviare l'apparecchio al più vicino centro di assistenza.	
Le sorgenti non sono udibili.	Controllare l'impostazione <b>[SOURCE SELECT]</b> . (Pagina 6)	
Generale	<ul style="list-style-type: none"> <li>• Il suono non è udibile.</li> <li>• L'apparecchio non si accende.</li> <li>• Le informazioni che appaiono sul display non sono corrette.</li> </ul>	<ul style="list-style-type: none"> <li>• Il suono non è udibile.</li> <li>• Le informazioni che appaiono sul display non sono corrette.</li> </ul>
	L'unità non funziona.	Resettare l'unità. (Pagina 4)
I caratteri non appaiono correttamente sul display.	<ul style="list-style-type: none"> <li>• Questa unità può visualizzare soltanto lettere maiuscole, numeri e un numero limitato di simboli.</li> <li>• A seconda della lingua di visualizzazione selezionata (pagina 7) alcuni caratteri potrebbero non apparire correttamente.</li> </ul>	
Radio	<ul style="list-style-type: none"> <li>• La ricezione radio è scarsa.</li> <li>• Interferenze statiche durante l'ascolto di programmi radiofonici.</li> </ul>	Collegare l'antenna correttamente.
	La riproduzione dei brani non avviene nel modo inteso.	L'ordine di riproduzione dei brani dell'unità USB viene stabilito sulla base del loro ordine di registrazione per nome.
USB/iPod	Il tempo di riproduzione trascorso non è corretto.	Ciò dipende dal modo di registrazione usato (USB).
	"READING" continua a lampeggiare.	<ul style="list-style-type: none"> <li>• Limitare l'uso di livelli gerarchici e cartelle.</li> <li>• Ricollegare la periferica (USB/iPod/iPhone).</li> </ul>

## Risoluzione dei problemi

Problema	Rimedi
Viene visualizzata l'indicazione "UNSUPPORTED DEVICE".	<ul style="list-style-type: none"> <li>Controllare se il dispositivo USB connesso è compatibile con questo apparecchio e assicurarsi che i sistemi di file siano in formati supportati. (Pagina 32)</li> <li>Ricollegare il dispositivo USB.</li> </ul>
Viene visualizzata l'indicazione "UNRESPONSIVE DEVICE".	Accertarsi che il dispositivo USB funzioni correttamente, quindi ricollegarlo.
Viene visualizzata l'indicazione "USB HUB IS NOT SUPPORTED".	L'apparecchio non è compatibile con le unità USB collegate attraverso un hub USB.
<ul style="list-style-type: none"> <li>L'apparecchio non seleziona "USB" quando si connette un dispositivo USB durante l'ascolto di un'altra sorgente.</li> <li>Viene visualizzata l'indicazione "USB ERROR".</li> </ul>	<p>La porta USB sta assorbendo più corrente di quella massima prevista dalle specifiche. Spegnerne l'apparecchio e scollegare il dispositivo USB. Quindi riaccenderlo e ricollegare il dispositivo.</p> <p>Se il problema persiste, spegnere e riaccendere l'apparecchio (o resettarlo) e collegare un altro dispositivo USB.</p>
L'iPod/iPhone non si accende o non funziona.	<ul style="list-style-type: none"> <li>Controllare il collegamento tra l'apparecchio e l'iPod o l'iPhone.</li> <li>Scollegare l'iPod o l'iPhone e resettarlo con un ripristino hardware.</li> </ul>
Quando si preme <b>Q/S</b> per accedere al modo di ricerca appare "LOADING".	La preparazione dell'elenco musicale dell'iPod o dell'iPhone non è ancora terminata. Poiché tale operazione richiede del tempo, prima di provare occorre attendere qualche istante.
"NA FILE"	Accertarsi che il supporto di memoria (USB) contenga file audio di tipo compatibile. (Pagina 32)
"COPY PRO"	Riproduzione di un file protetto da copia (USB).
"NO DEVICE"	Collegare un dispositivo USB oppure un iPod o un iPhone e come sorgente selezionare nuovamente USB o iPod USB.
"NO MUSIC"	Collegare un dispositivo USB oppure un iPod o un iPhone contenente file audio effettivamente riproducibili.

USB/iPod

Problema	Rimedi
USB/iPod "iPod ERROR"	<ul style="list-style-type: none"> <li>Ricollegare l'iPod.</li> <li>Reinizializzare l'iPod.</li> </ul>
"MEMORY FULL"	È stato raggiunto il limite massimo di memoria dell'iPod o dell'iPhone.
"DISCONNECTED"	L'unità USB si scollega. Accertarsi che sia saldamente collegata alla presa USB.
Spotify "CONNECTING"	<ul style="list-style-type: none"> <li>In caso di connessione USB: il dispositivo sta tentando di connettersi all'apparecchio. Attendere.</li> <li>In caso di connessione Bluetooth: connessione Bluetooth assente. Controllare la connessione Bluetooth e accoppiare (associare) il dispositivo all'apparecchio.</li> </ul>
"CHECK APP"	L'applicazione Spotify non è correttamente connessa oppure l'utente non ha effettuato l'accesso al proprio account Spotify. Chudere l'applicazione Spotify e riavviare. Quindi, accedere al proprio account Spotify.
Bluetooth® Non è stata rilevata alcuna periferica Bluetooth.	<ul style="list-style-type: none"> <li>Avviare una nuova ricerca.</li> <li>Resettare l'unità. (Pagina 4)</li> </ul>
L'accoppiamento Bluetooth non riesce.	<ul style="list-style-type: none"> <li>Accertarsi di avere inserito lo stesso codice PIN sia nell'apparecchio sia nella periferica Bluetooth.</li> <li>Cancellare le informazioni di accoppiamento sia dall'apparecchio sia dalla periferica Bluetooth ed eseguirlo nuovamente. (Pagina 16)</li> </ul>
La conversazione telefonica è disturbata da un'eco.	<ul style="list-style-type: none"> <li>Regolare la posizione del microfono dell'apparecchio. (Pagina 15)</li> <li>Controllare l'impostazione <b>[ECHO CANCEL]</b>. (Pagina 17)</li> </ul>
La qualità audio del cellulare è insoddisfacente.	<ul style="list-style-type: none"> <li>Ridurre la distanza tra l'apparecchio e la periferica Bluetooth.</li> <li>Spostare la vettura in un punto che permetta una miglior ricezione.</li> </ul>

## Risoluzione dei problemi

Problema	Rimedi
La chiamata con riconoscimento vocale non riesce.	<ul style="list-style-type: none"> <li>• Si suggerisce di usare questo metodo di composizione in un ambiente più tranquillo.</li> <li>• Avvicinarsi maggiormente al microfono.</li> <li>• Si deve usare la stessa voce usata per la registrazione dei comandi vocali.</li> </ul>
Durante la riproduzione del lettore audio Bluetooth il suono s'interrompe o salta.	<ul style="list-style-type: none"> <li>• Ridurre la distanza tra l'apparecchio e la periferica Bluetooth.</li> <li>• Spegnerne e riaccendere l'apparecchio e tentare una nuova connessione.</li> <li>• Vi potrebbero essere altre periferiche Bluetooth che stanno tentando di connettersi all'apparecchio.</li> </ul>
Non si riesce a controllare il lettore audio Bluetooth connesso.	<ul style="list-style-type: none"> <li>• Controllare se il lettore Bluetooth è compatibile con il profilo AVRCP (connessione remota per apparecchi audio/video). (Consultare il manuale d'uso del lettore.)</li> <li>• Scollegare e ricollegare il lettore Bluetooth.</li> </ul>
Bluetooth® "NOT SUPPORT"	Il cellulare connesso non dispone della funzione di riconoscimento vocale o quella di trasferimento della rubrica telefonica.
"NO ENTRY"/"NO PAIR"	L'apparecchio non ha trovato alcuna periferica Bluetooth connessa o registrata.
"ERROR"	Riprovare. Se continua ad apparire "ERROR" controllare innanzi tutto che la periferica disponga effettivamente della funzione richiesta.
"NO INFO"/"NO DATA"	La periferica Bluetooth non ha ottenuto i dati di contatto.
"HF ERROR XX"/ "BT ERROR"	Resettare l'apparecchio e riprovare. Se il problema persiste si suggerisce di rivolgersi al più vicino centro di assistenza.
"SWITCHING NG"	I telefoni connessi potrebbero non essere compatibili con la funzione di commutazione.
La connessione Bluetooth tra il dispositivo Bluetooth e l'unità è instabile.	Cancelare il dispositivo Bluetooth registrato e non utilizzato dall'unità. (Pagina 19)

Problema	Rimedi
Alexa non risponde alla richiesta vocale.	Il cloud di Amazon non ha potuto analizzare la richiesta vocale.
Alexa non risponde correttamente.	Alexa ha frainteso la richiesta vocale oppure l'ha recepita solo parzialmente. Riprovare. (Pagina 21)
AMAZON ALEXA "DISCONNECTED"	Ricollegare lo smartphone all'apparecchio mediante la connessione Bluetooth. (Pagina 16)
Non si ottiene la connessione o la riconnessione all'applicazione Alexa.	<ul style="list-style-type: none"> <li>• Accertarsi che il dispositivo audio sia connesso mediante Bluetooth. Selezionarlo da <b>[AUDIO SELECT]</b> di <b>[BT MODE]</b>. (Pagina 19)</li> <li>• Ripetere la procedura d'impostazione (necessaria una sola volta). Vedere la sezione "Impostazione per l'uso iniziale" a pagina 21.</li> <li>• Spegnerne e riaccendere l'apparecchio e tentare una nuova connessione.</li> <li>• Nei dispositivi iOS accertarsi che sia selezionata la sorgente ALEXA o iPod BT.</li> </ul>



## Caratteristiche tecniche

Sintonizzatore	FM	Gamma di frequenza	87,5 MHz — 108,0 MHz (a passi di 50 kHz)
		Sensibilità utile (S/R = 30 dB)	0,71 $\mu$ V/75 $\Omega$
		Sensibilità silenziamento (S/R DIN = 46 dB)	2,0 $\mu$ V/75 $\Omega$
		Risposta di frequenza ( $\pm 3$ dB)	30 Hz — 15 kHz
		Rapporto segnale/rumore (MONO)	64 dB
		Separazione stereo (1 kHz)	40 dB
MW (AM)	Gamma di frequenza	531 kHz — 1 611 kHz (a passi di 9 kHz)	
	Sensibilità utile (S/R = 20 dB)	28,2 $\mu$ V	
LW (AM)	Gamma di frequenza	153 kHz — 279 kHz (a passi di 9 kHz)	
	Sensibilità utile (S/R = 20 dB)	50,0 $\mu$ V	

USB	Standard USB	USB 1.1, USB 2.0 (High speed)
	Sistema file	FAT12/16/32
	Corrente di alimentazione massima	CC 5 V $\pm$ 1,5 A
	Risposta di frequenza ( $\pm 1$ dB)	20 Hz — 20 kHz
	Rapporto segnale/rumore	98 dB (1 kHz)
	Gamma dinamica	93 dB
	Separazione tra i canali	92 dB
	Decodifica MP3	Conforme a MPEG-1/2 Audio Layer-3
	Decodifica WMA	Conforme a Windows Media Audio
	Decodifica AAC	File AAC-LC ".aac" e ".m4a"
	Decodifica WAV	PCM lineare
Decodifica FLAC	File FLAC (sino a 96 kHz/24 bit)	

AUX	Risposta di frequenza ( $\pm 3$ dB)	20 Hz — 20 kHz
	Voltaggio massimo d'ingresso	1 000 mV
	Impedenza ingresso	30 k $\Omega$

Bluetooth	Versione	Bluetooth 4.2
	Gamma di frequenza	2,402 GHz — 2,480 GHz
	Potenza di uscita RF (E.I.R.P.)	+4 dBm (MAX), Categoria di potenza 2
	Portata massima	10 metri in linea d'aria
	Profili	HFP 1.7.1 (chiamate vivavoce) A2DP (distribuzione audio avanzata) AVRCP 1.6.1 (controllo audio/video remoto) PBAP (accesso alla rubrica telefonica) SPP (porta seriale)

Audio	Potenza di uscita massima	50 W $\times$ 4
	Potenza alla massima larghezza di banda (con distorsione armonica totale inferiore all'1%)	22 W $\times$ 4
	Impedenza altoparlanti	4 $\Omega$ — 8 $\Omega$

## Caratteristiche tecniche

Audio	Controlli di tono	Banda 1: 62,5 Hz $\pm$ 9 dB Banda 2: 100 Hz $\pm$ 9 dB Banda 3: 160 Hz $\pm$ 9 dB Banda 4: 250 Hz $\pm$ 9 dB Banda 5: 400 Hz $\pm$ 9 dB Banda 6: 630 Hz $\pm$ 9 dB Banda 7: 1 kHz $\pm$ 9 dB Banda 8: 1,6 kHz $\pm$ 9 dB Banda 9: 2,5 kHz $\pm$ 9 dB Banda 10: 4 kHz $\pm$ 9 dB Banda 11: 6,3 kHz $\pm$ 9 dB Banda 12: 10 kHz $\pm$ 9 dB Banda 13: 16 kHz $\pm$ 9 dB
	Livello preuscita/carico	<b>KMM-BT356</b> : 5 000 mV/10 k $\Omega$  <b>KMM-BT306 / KMM-BT206</b> : 2 500 mV/10 k $\Omega$
	Impedenza di preuscita	$\leq$ 600 $\Omega$
Generale	Tensione operative	Batteria auto 12 V CC
	Ingombro effettivo di installazione (L $\times$ H $\times$ P)	182 mm $\times$ 53 mm $\times$ 100 mm
	Peso netto (inclusi il supporto di montaggio e la mascherina)	0,6 kg

Soggette a modifica senza preavviso.



# Contenido

Antes del uso .....	3
Puntos básicos .....	4
Procedimientos iniciales .....	5
1 Seleccione el idioma de visualización y cancele la demostración	
2 Ajuste del reloj y la fecha	
3 Configure los otros ajustes opcionales	
Radio .....	8
USB/iPod .....	9
Spotify .....	12
AUX .....	13
Uso de otras aplicaciones .....	14
Aplicación KENWOOD Remote	
TuneIn Radio/TuneIn Radio Pro	
Bluetooth® .....	15
Bluetooth – Conexión	
Bluetooth – Teléfono móvil	
Bluetooth – Audio	
AMAZON ALEXA .....	21
Ajustes de audio .....	23
Ajustes de visualización .....	27
Instalación/Conexión .....	29

Referencias .....	32
Mantenimiento	
Más información	
Cambiar la información en pantalla	
Localización y solución de problemas .....	34
Especificaciones .....	37

## Cómo leer este manual

- Las pantallas y las placas frontales que se muestran como ejemplos en este manual se utilizan para explicar claramente las operaciones. Por esta razón, pueden diferir de las pantallas o placas frontales del producto real.
- Las operaciones se explican utilizando principalmente los botones de la placa frontal del **KMM-BT356**.
- Se utilizan indicaciones en inglés para las explicaciones. Puede seleccionar el idioma de visualización desde el menú **[FUNCTION]**. (Página 7)
- **[XX]** indica los elementos seleccionados.
- (Página XX) significa que hay información disponible en la página indicada.



Este símbolo fijado en el producto indica que hay instrucciones importantes de operación y mantenimiento en este manual. Asegúrese de leer atentamente las instrucciones contenidas en este manual.

# Antes del uso

## IMPORTANTE

- Antes de utilizar este producto y para asegurar su uso correcto, lea completamente este manual. En especial, lea y acate las Advertencias y Precauciones incluidas en este manual.
- Guarde el manual en un lugar seguro y accesible para futuras consultas.

## ▲ ADVERTENCIA

- **No utilice ninguna función que pueda desviar su atención mientras está conduciendo el vehículo.**

- **No ingiera la pila, existe riesgo de quemaduras por productos químicos.** El mando a distancia suministrado con este producto contiene una pila de botón/plana.

Si se ingiere la pila de botón/plana, puede causar quemaduras internas graves en solo 2 horas y puede provocar la muerte.

Mantenga las pilas nuevas y usadas fuera del alcance de los niños.

Si el compartimento de la pila no se cierra con seguridad, deje de usar el producto y manténgalo alejado de los niños.

Si piensa que las pilas pueden haber sido ingeridas o colocadas dentro de alguna parte del cuerpo, busque inmediatamente asistencia médica.

## ▲ PRECAUCIÓN

### Ajuste del volumen:

- Ajuste el volumen a un nivel que le permita oír los ruidos del exterior para impedir accidentes.
- Antes de reproducir fuentes digitales, baje el volumen para evitar que el repentino aumento del nivel de salida cause daños a los altavoces.

### General:

- Evite el uso de dispositivos externos cuando puedan afectar la seguridad de conducción.
- Asegúrese de tener una copia de respaldo de todos los datos importantes. No aceptamos responsabilidad alguna por la pérdida de los datos grabados.
- Para evitar cortocircuitos, nunca coloque ni deje objetos metálicos (por ejemplo, monedas o herramientas metálicas) dentro de la unidad.

- La clasificación USB se encuentra en la unidad principal. Para verla, despegue la placa frontal. (Página 4)
- Dependiendo del tipo de vehículo, la antena se extiende automáticamente cuando se enciende la unidad con el cable de control de antena conectado (página 31). Apague la unidad o cambie la fuente a STANDBY cuando estacione en un lugar con techo bajo.

## Mando a distancia (RC-406):

- No deje el mando a distancia sobre superficies calientes, tales como el salpicadero.
- Riesgo de incendio o explosión si se sustituye la batería por una del tipo incorrecto. Utilice solamente baterías del mismo tipo.
- Existe riesgo de incendio, explosión o fugas de líquido o gases inflamables si la batería se deja en entornos con temperaturas extremadamente altas y/o se expone a una presión de aire extremadamente baja. El bloque de baterías no debe exponerse a una fuente de calor excesiva, como luz solar, fuego o similar.
- Existe riesgo de incendio, explosión o fugas de líquido o gases inflamables si la batería se arroja al fuego, se pone en un horno caliente, se recarga, se pone en cortocircuito, o se aplasta o corta.
- Si el líquido derramado entra en contacto con los ojos o la ropa, lávese inmediatamente con agua y consulte con un médico.

# Puntos básicos

## Placa frontal

KMM-BT356

KMM-BT306

Ventanilla de visualización\*

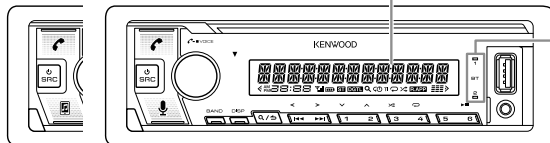

Se ilumina cuando se establece la conexión Bluetooth. (Página 16)

KMM-BT206

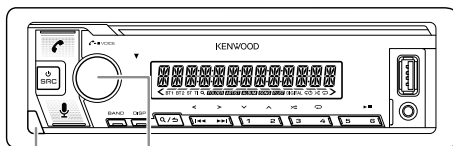

Botón de liberación Rueda de volumen

\* Solo para fines ilustrativos.

### Fijar



### Desmontar

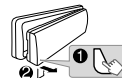

### Cómo reinicializar



Reinicialice la unidad en menos de 5 segundos después de haber extraído la placa frontal.

### Para

### En la placa frontal

Encender la unidad

Pulse SRC.  
• Pulse y mantenga pulsado para apagar la unidad.

Ajustar el volumen

Gire la rueda de volumen.

Seleccionar una fuente

• Pulse SRC repetidamente.  
• Pulse SRC y, a continuación, gire la rueda de volumen antes de que transcurran 2 segundos.

Cambiar la información en pantalla

Pulse DISP repetidamente. (Página 33, 34)

## Puntos básicos

**Mando a distancia (RC-406)** (suministrado para **KMM-BT356**)

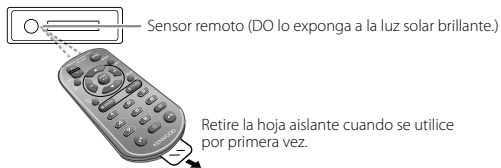

**KMM-BT306 / KMM-BT206**: Las funciones del mando a distancia no están disponibles.

### Cómo cambiar la batería

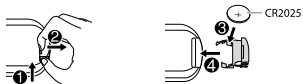

#### Para

#### En el mando a distancia

Ajustar el volumen

Pulse VOL ▲ o VOL ▼.  
• Pulse y mantenga pulsado VOL ▲ para aumentar continuamente el volumen a 15.

Pulse ATT durante la reproducción para atenuar el sonido.  
• Pulse otra vez para cancelar.

Seleccionar una fuente

Pulse SRC repetidamente.

Apague la unidad

Pulse y mantenga pulsado SRC para apagar la unidad. ( La unidad no se enciende pulsando SRC. )

## Procedimientos iniciales

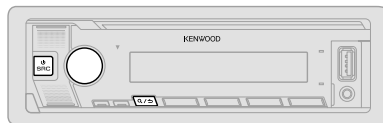

### 1 Seleccione el idioma de visualización y cancele la demostración

Cuando enciende la unidad por primera vez (o [FACTORY RESET] está ajustado a [YES], consulte la página 7), en la pantalla se muestra: "SEL LANGUAGE" → "PRESS" → "VOLUME KNOB"

**1 Gire la rueda de volumen para seleccionar [EN] (inglés) / [RU] (ruso), [SP] (español) / [FR] (francés) / [GE] (alemán), y, a continuación, pulse la rueda.**

Se selecciona [EN] para la configuración inicial.

A continuación, en la pantalla se muestra: "CANCEL DEMO" → "PRESS" → "VOLUME KNOB"

**2 Pulse de nuevo la rueda de volumen.**

Se selecciona [YES] para la configuración inicial.

**3 Pulse de nuevo la rueda de volumen.**

Aparece "DEMO OFF".

Entonces, en la pantalla se muestra el tipo de crossover seleccionado: "2-WAY X'OVER" o "3-WAY X'OVER"

• Para cambiar el tipo de crossover, consulte "Cambio del tipo de crossover" en la página 7.

### 2 Ajuste del reloj y la fecha

**1 Pulse la rueda de volumen para ingresar en [FUNCTION].**

**2 Gire la rueda de volumen para seleccionar [CLOCK] y, a continuación, pulse la rueda.**

## Procedimientos iniciales

### Para ajustar el reloj

- 3 Gire la rueda de volumen para seleccionar [CLOCK ADJUST] y, a continuación, pulse la rueda.
- 4 Gire la rueda de volumen para realizar los ajustes y, a continuación, pulse la rueda.  
Ajuste la hora en el orden de "Hora" → "Minutos".
- 5 Gire la rueda de volumen para seleccionar [CLOCK FORMAT] y, a continuación, pulse la rueda.
- 6 Gire la rueda de volumen para seleccionar [12H] o [24H] y, a continuación, pulse la rueda.

### Para ajustar la fecha

- 7 Gire la rueda de volumen para seleccionar [DATE FORMAT] y, a continuación, pulse la rueda.
- 8 Gire la rueda de volumen para seleccionar [DD/MM/YY] o [MM/DD/YY] y, a continuación, pulse la rueda.
- 9 Gire la rueda de volumen para seleccionar [DATE SET] y, a continuación, pulse la rueda.
- 10 Gire la rueda de volumen para realizar los ajustes y, a continuación, pulse la rueda.  
Ajuste la fecha en el orden de "Día" → "Mes" → "Año" o "Mes" → "Día" → "Año".

- 11 Para salir, pulse y mantenga pulsado **Q/↵**.

Para volver al elemento de ajuste anterior, pulse **Q/↵**.

### 3 Configure los otros ajustes opcionales

Los siguientes elementos se pueden configurar solamente mientras la unidad está en la fuente STANDBY.

- 1 Pulse **⏻** SRC repetidamente para ingresar a STANDBY.
- 2 Pulse la rueda de volumen para ingresar en [FUNCTION].
- 3 Gire la rueda de volumen para seleccionar un elemento (consulte la siguiente tabla) y, a continuación, pulse la rueda.
- 4 Repita el paso 3 hasta que se seleccione o active el elemento deseado.
- 5 Para salir, pulse y mantenga pulsado **Q/↵**.

Para volver al elemento de ajuste anterior, pulse **Q/↵**.

Predeterminado: [XX]

#### [AUDIO CONTROL]

[SWITCH PREOUT] (Para **[KMM-BT206]**: Aplicable solo si [X'OVER] está ajustado a [2WAY].) (Página 7)  
**[REAR]/[SUB-W]**: Selección cuando hay altavoces traseros o un subwoofer conectados a los terminales de salida de línea de la parte posterior (mediante un amplificador externo). (Página 32)

#### [DISPLAY]

[EASY MENU] (Para **[KMM-BT356]** / **[KMM-BT306]**)  
Cuando se acceda a [FUNCTION]...  
**[ON]**: La iluminación de la [ZONE 1] cambia a color blanco ;  
**[OFF]**: La iluminación de la [ZONE 1] permanece en el ajuste de color de [COLOR SELECT]. (Página 28)  
• La iluminación de [ZONE 2] cambia a color azul claro cuando se introduce [FUNCTION], independientemente del ajuste de [EASY MENU].  
• Para la información sobre identificación de la zona, consulte la ilustración de la página 27.

#### [TUNER SETTING]

[PRESET TYPE] **[NORMAL]**: Memoriza una emisora para cada botón predeterminado de cada banda (FM1/FM2/FM3/MW/LW). ; **[MIX]**: Memoriza una emisora para cada botón predeterminado independientemente de la banda seleccionada.

#### [SYSTEM]

[KEY BEEP] (Aplicable solo si [X'OVER] está ajustado a [2WAY].) (Página 7)  
**[ON]**: Activa el tono de pulsación de teclas. ; **[OFF]**: Se desactiva.

#### [SOURCE SELECT]

[SPOTIFY SRC] **[ON]**: Habilita SPOTIFY/SPOTIFY BT en la selección de la fuente. ;  
**[OFF]**: Se deshabilita. (Página 12)

[BT AUDIO SRC] **[ON]**: Habilita BT AUDIO en la selección de la fuente. ;  
**[OFF]**: Se deshabilita. (Página 20)

[BUILT-IN AUX] **[ON]**: Habilita AUX en la selección de la fuente. ;  
**[OFF]**: Se deshabilita. (Página 13)



## Procedimientos iniciales

[P-OFF WAIT]	Se aplica sólo cuando se desactiva el modo de demostración. Ajusta el tiempo a transcurrir para el apagado automático de la unidad (en modo en espera) para ahorrar energía de la batería. [20M]: 20 minutos ; [40M]: 40 minutos ; [60M]: 60 minutos ; [---]: Se cancela
[F/W UPDATE]	
[UPDATE SYSTEM]	
[F/W UP xxxx]	[YES]: Se empieza a actualizar el firmware ; [NO]: Se cancela (la actualización no se activa). Para obtener información sobre cómo actualizar el firmware, visite < <a href="http://www.kenwood.com/cs/ce/">www.kenwood.com/cs/ce/</a> >.
[FACTORY RESET]	[YES]: Se restablecen los ajustes predeterminados (excepto la emisora memorizada). ; [NO]: Se cancela.
[ENGLISH]	
[РУССКИЙ]	
[ESPAÑOL]	Seleccione el idioma de visualización para [FUNCTION] y la información de la música, si corresponde.
[FRANCAIS]	Por defecto, se selecciona [ENGLISH].
[DEUTSCH]	

## Cambio del tipo de crossover

- 1 Pulse  SRC repetidamente para ingresar a STANDBY.
- 2 Pulse y mantenga pulsado los botones numéricos 4 y 5 para seleccionar el tipo de crossover.  
Aparece el tipo de crossover actual.
- 3 Gire la rueda de volumen para seleccionar "2WAY" o "3WAY" y, a continuación, pulse la rueda.
- 4 Gire la rueda de volumen para seleccionar "YES" o "NO" y, a continuación, pulse la rueda.  
Aparece el tipo de crossover seleccionado.

- Para cancelar, pulse y mantenga pulsado .
- Para realizar los ajustes del crossover seleccionado, consulte la página 24.

### ▲ PRECAUCIÓN

Seleccione el tipo de crossover de acuerdo con la conexión de los altavoces. (Página 31, 32)

Si selecciona un tipo incorrecto:

- Se podrán dañar los altavoces.
- El nivel de sonido de salida puede ser extremadamente alto o bajo.

# Radio

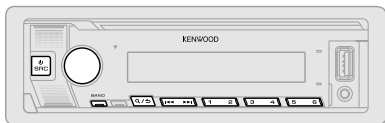

- El indicador "ST" se enciende cuando se recibe una radiodifusión FM estéreo con una intensidad de señal suficientemente potente.
- Al recibir una señal de alarma de radiodifusión FM, la unidad cambia automáticamente a la alarma FM.

## Búsqueda de una emisora

- 1 Pulse **SRC** repetidamente para seleccionar RADIO.
- 2 Pulse **BAND** repetidamente (o pulse #FM+/\*AM- en el mando a distancia) para seleccionar FM1/FM2/FM3/MW/LW.
- 3 Pulse **◀▶** / **▶▶** (o pulse **◀▶** / **▶▶** (+) en el mando a distancia) para buscar una emisora.

Puede almacenar hasta 18 emisoras de FM y 6 emisoras de MW/LW en la memoria.

- **Para programar una emisora:** Pulse y mantenga pulsado uno de los botones numéricos (1 a 6).
- **Para seleccionar una emisora programada:** Pulse uno de los botones numéricos (1 a 6) (o pulse uno de los botones numéricos (1 a 6) en el mando a distancia).

## Sintonización de acceso directo (para **KMM-BT356** usando el mando a distancia)

- 1 Pulse **DIRECT** para ingresar a la Sintonización de acceso directo.
  - 2 Pulse los botones numéricos para ingresar la frecuencia de una emisora.
  - 3 Pulse **ENT ▶▶** para buscar una emisora.
- Para cancelar, pulse **↶** o **DIRECT**.
  - Si después del paso 2 no se realiza ninguna operación durante 10 segundos, la sintonización de acceso directo se cancela automáticamente.

## Otros ajustes

- 1 Pulse la rueda de volumen para ingresar en [FUNCTION].
- 2 Gire la rueda de volumen para seleccionar un elemento (consulte la siguiente tabla) y, a continuación, pulse la rueda.
- 3 Repita el paso 2 hasta que se seleccione o active el elemento que desee o siga las instrucciones indicadas en el elemento seleccionado.
- 4 Para salir, pulse y mantenga pulsado **Q/↶**.

Para volver al elemento de ajuste anterior, pulse **Q/↶**.

Predefinido: **[XX]**

[TUNER SETTING]	
[SEEK MODE]	Al pulsarlos, selecciona el método de búsqueda de los botones <b>◀▶</b> / <b>▶▶</b> . [AUTO1]: Realiza automáticamente la búsqueda de una emisora. ; [AUTO2]: Busca una emisora presintonizada. ; [MANUAL]: Buscar manualmente una emisora.
[LOCAL SEEK]	[ON]: Busca solo emisoras con buena recepción de señal. ; [OFF]: Se cancela. • Los ajustes realizados se aplican solo a la fuente/emisora seleccionada. Una vez que se cambie la fuente/emisora, es necesario volver a realizar los ajustes.
[AUTO MEMORY]	[YES]: Memorización automática de 6 emisoras con buena señal de recepción. ; [NO]: Se cancela. • Solo puede seleccionarse si selecciona previamente [NORMAL] en [PRESET TYPE]. (Página 6)
[MONO SET]	[ON]: Mejora la recepción de FM pero se puede perder el efecto estéreo. ; [OFF]: Se cancela.
[NEWS SET]	[ON]: Si estuviera disponible, la unidad cambiará temporalmente al Noticiero. ; [OFF]: Se cancela.
[REGIONAL]	[ON]: Cambia a otra emisora sólo en la región específica que utiliza el control "AF". ; [OFF]: Se cancela.
[AF SET]	[ON]: Cuando la recepción actual es deficiente, busca automáticamente otra emisora que transmita el mismo programa en la misma red Radio Data System con mejor recepción de señal. ; [OFF]: Se cancela.

## Radio

[TI]	[ON]: Permite que la unidad cambie temporalmente a Información sobre el tráfico si está disponible (El indicador "TI" se enciende) mientras escucha todas las fuentes, excepto MW/LW. ; [OFF]: Se cancela.
[PTY SEARCH]	<ol style="list-style-type: none"><li>1 Gire la rueda de volumen para seleccionar el Tipo de Programa disponible (consulte lo siguiente "Tipo de programa disponible para [PTY SEARCH]") y, a continuación, pulse la rueda.</li><li>2 Gire la rueda de volumen para seleccionar el idioma de la función PTY ([ENGLISH]/[FRENCH]/[GERMAN]) y, a continuación, pulse la rueda.</li><li>3 Pulse ◀▶ para comenzar la búsqueda.</li></ol>
[CLOCK]	
[TIME SYNC]	[ON]: Sincroniza la hora de la unidad con la hora de la emisora Radio Data System. ; [OFF]: Se cancela.

- ([LOCAL SEEK]/[MONO SET]/[NEWS SET]/[REGIONAL]/[AF SET]/[TI]/[PTY SEARCH]) solo se puede seleccionar cuando la banda es FM1/FM2/FM3.
- Si el volumen se ajusta durante la recepción de la información sobre tráfico o boletín de noticias, el volumen ajustado queda automáticamente programado. Se aplicará la próxima vez que se active la información sobre el tráfico o boletín de noticias.

### Tipo de programa disponible para [PTY SEARCH]

[SPEECH]: [NEWS], [AFFAIRS], [INFO] (información), [SPORT], [EDUCATE], [DRAMA], [CULTURE], [SCIENCE], [VARIED], [WEATHER], [FINANCE], [CHILDREN], [SOCIAL], [RELIGION], [PHONE IN], [TRAVEL], [LEISURE], [DOCUMENT]

[MUSIC]: [POP M] (música), [ROCK M] (música), [EASY M] (música), [LIGHT M] (música), [CLASSICS], [OTHER M] (música), [JAZZ], [COUNTRY], [NATION M] (música), [OLDIES], [FOLK M] (música)

La unidad realizará la búsqueda del tipo de programa categorizado en [SPEECH] o [MUSIC], si está seleccionado.

## USB/iPod

### Conecte un dispositivo USB

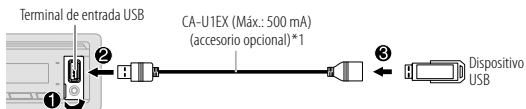

La fuente cambia automáticamente a USB y se inicia la reproducción.

### Conecte un iPod/iPhone

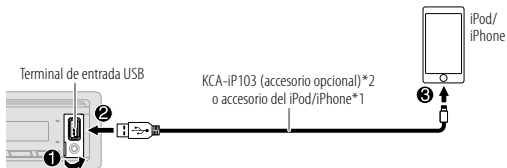

La fuente cambia automáticamente a iPod USB y se inicia la reproducción.

- También puede conectar un iPod/iPhone a través de Bluetooth. (Página 16)

\*1 No deje el cable dentro del vehículo cuando no lo esté utilizando.

\*2 KCA-iP103: Tipo Lightning

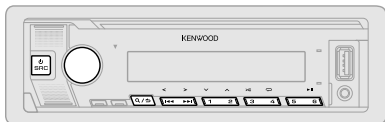

Para	En la placa frontal	En el mando a distancia
Reproducción/pausa	Pulse 6 ►	Pulse ENT ►
Retroceder/avanzar rápidamente	Pulse y mantenga pulsado ◀◀/▶▶L	Pulse y mantenga pulsado ◀◀/▶▶I (+).
Seleccionar un archivo	Pulse I◀◀/▶▶I.	Pulse I◀◀/▶▶I (+).
Seleccionar una carpeta*1	Pulse 2 ^ / 1 v.	Pulse #FM+/*AM-.
Repetir reproducción*2	Pulse 4 ↻ repetidamente. [FILE REPEAT]/[FOLDER REPEAT]/[ALL REPEAT]: Archivo MP3/WMA/AAC/WAV/FLAC [REPEAT ONE]/[REPEAT ALL]/[REPEAT OFF]: iPod	
Reproducción aleatoria*2	Pulse 3 ⌘ repetidamente. [FOLDER RANDOM]/[RANDOM OFF]: Archivo MP3/WMA/AAC/WAV/FLAC [SHUFFLE ON]/[SHUFFLE OFF]: iPod  Pulse y mantenga pulsado 3 ⌘ para seleccionar [ALL RANDOM]*1	

\*1 Esto no funciona para iPod.

\*2 Para iPod: Aplicable sólo cuando se selecciona [MODE OFF].

## Seleccionar Music drive

Pulse 5 repetidamente mientras está en una fuente USB.

Se reproducirán las canciones almacenadas en la siguiente unidad.

- Memoria interna o externa seleccionada de un smartphone (Clase de almacenamiento masivo).
- Unidad seleccionada de un dispositivo de múltiples unidades.

También puede seleccionar Music drive desde el menú [FUNCTION].

- 1 Pulse la rueda de volumen para ingresar en [FUNCTION].
- 2 Gire la rueda de volumen para seleccionar [USB] y, a continuación, pulse la rueda.
- 3 Gire la rueda de volumen para seleccionar [MUSIC DRIVE] y, a continuación, pulse la rueda.
- 4 Gire la rueda de volumen para seleccionar [DRIVE CHANGE] y, a continuación, pulse la rueda.  
La siguiente unidad ([DRIVE 1] a [DRIVE 4]) se selecciona automáticamente y se inicia la reproducción.
- 5 Repita los pasos 1 a 4 para seleccionar las siguientes unidades.
- 6 Para salir, pulse y mantenga pulsado Q/↵.

Para volver al elemento de ajuste anterior, pulse Q/↵.

## Seleccionar modo de control

Pulse 5 repetidamente mientras está en la fuente iPod USB (o fuente iPod BT).

[MODE ON]: Controla el iPod/iPhone desde el propio iPod/iPhone. Sin embargo, podrá continuar con la reproducción/pausa, salto de archivos, avance rápido o retroceso rápido desde esta unidad.

[MODE OFF]: Controla el iPod/iPhone desde esta unidad.

## Búsqueda directa de música (para KMM-BT356 usando el mando a distancia)

- 1 Pulse DIRECT.
- 2 Pulse los botones numéricos para ingresar un número de archivo.
- 3 Pulse ENT ►|| para realizar la búsqueda de música.

## USB/iPod

- Para cancelar, pulse **↵** o DIRECT.
- No disponible si se selecciona la reproducción aleatoria.
- No aplicable para iPod USB.

### Seleccione el archivo que desea reproducir

#### ■ De una carpeta o una lista

- Para iPod, aplicable solo cuando se selecciona [MODE OFF]. (Página 10)

- 1 Pulse **Q / ↵**.
- 2 Gire la rueda de volumen para seleccionar una carpeta/lista y, a continuación, pulse la rueda.
- 3 Gire la rueda de volumen para seleccionar un archivo y, a continuación, pulse la rueda.  
Se inicia la reproducción del archivo seleccionado.

#### ■ Búsqueda rápida (aplicable solo para fuente USB)

Si existen numerosos archivos, puede realizar una búsqueda rápida.

- 1 Pulse **Q / ↵**.
- 2 Gire la rueda de volumen para seleccionar una carpeta/lista y, a continuación, pulse la rueda.
- 3 Gire la rueda de volumen rápidamente para navegar por la lista con rapidez.
- 4 Gire la rueda de volumen para seleccionar un archivo y, a continuación, pulse la rueda.  
Se inicia la reproducción del archivo seleccionado.

#### ■ Búsqueda por Salto (aplicable solo a la fuente iPod USB y la fuente iPod BT)

Si tiene muchos archivos en la lista seleccionada, la búsqueda por omisión le permitirá realizar la búsqueda de un archivo a un índice seleccionado en [SKIP SEARCH].

- Para iPod, aplicable solo cuando se selecciona [MODE OFF]. (Página 10)

- 1 Pulse **Q / ↵**.
- 2 Gire la rueda de volumen para seleccionar una lista y, a continuación, pulse la rueda.
- 3 Pulse **◀◀ / ▶▶** para realizar una búsqueda a un índice de búsqueda por salto predeterminado.
  - Pulse y mantenga pulsado **◀◀ / ▶▶** para realizar la búsqueda a un índice de 10%, independientemente de la configuración de [SKIP SEARCH].

- 4 Gire la rueda de volumen para seleccionar un archivo y, a continuación, pulse la rueda.  
Se inicia la reproducción del archivo seleccionado.

#### Configuración de [SKIP SEARCH]

- 1 Pulse la rueda de volumen para ingresar en [FUNCTION].
- 2 Gire la rueda de volumen para seleccionar [USB] y, a continuación, pulse la rueda.
- 3 Gire la rueda de volumen para seleccionar [SKIP SEARCH] y, a continuación, pulse la rueda.
- 4 Gire la rueda de volumen para seleccionar el índice de búsqueda por omisión y, a continuación, pulse la rueda.  
[0.5%] (predeterminado)/[1%]/[5%]/[10%]  
El índice de búsqueda por omisión se muestra como porcentaje del total de archivos.
- 5 Para salir, pulse y mantenga pulsado **Q / ↵**.

#### ■ Búsqueda alfabética (aplicable solo a la fuente iPod USB y la fuente iPod BT)

Puede realizar la búsqueda de un archivo por el primer carácter.

- Para iPod, aplicable solo cuando se selecciona [MODE OFF]. (Página 10)

- 1 Pulse **Q / ↵**.
- 2 Gire la rueda de volumen para seleccionar una lista y, a continuación, pulse la rueda.
- 3 Gire rápidamente la rueda de volumen para acceder a la búsqueda de caracteres.
- 4 Gire la rueda de volumen para seleccionar el carácter.
  - Seleccione "\*" para buscar un carácter distinto de A a Z y 0 a 9.
- 5 Pulse **◀◀ / ▶▶** para mover la posición de ingreso.
  - Podrá introducir hasta tres caracteres.
- 6 Pulse la rueda de volumen para iniciar la búsqueda.
- 7 Gire la rueda de volumen para seleccionar un archivo y, a continuación, pulse la rueda.  
Se inicia la reproducción del archivo seleccionado.

- Para volver a la carpeta raíz/primer archivo/menú superior, pulse 5. (No aplicable para la fuente BT AUDIO).
- Para volver al elemento de ajuste anterior, pulse **Q / ↵**.
- Para cancelar, pulse y mantenga pulsado **Q / ↵**.

# Spotify

Puede escuchar Spotify en el iPhone/iPod touch (a través de Bluetooth o del terminal de entrada USB) o dispositivo Android (a través de Bluetooth).

## Preparativos:

- Instale la última versión de la aplicación Spotify en su dispositivo (iPhone/iPod touch o dispositivo Android) y, a continuación, cree una cuenta e inicie sesión en Spotify.
- Seleccione [ON] para [SPOTIFY SRC] en [SOURCE SELECT]. (Página 6)

## Comience a escuchar

- 1 Inicie la aplicación Spotify en su dispositivo.
- 2 Conecte su dispositivo al terminal de entrada USB.

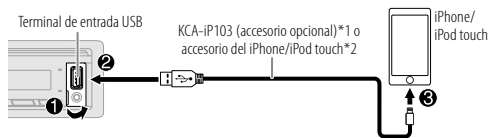

También puede conectar un iPhone/iPod touch o dispositivo Android a través de Bluetooth. (Página 16)

- Cuando está conectado a través de Bluetooth, asegúrese de que el terminal de entrada USB no esté conectado a ningún dispositivo.
- 3 Pulse **SRC** repetidamente para seleccionar SPOTIFY (para iPhone/iPod touch) o SPOTIFY BT (para el dispositivo Android). El programa de difusión se inicia automáticamente.

Para	En la placa frontal	En el mando a distancia
Reproducción/pausa	Pulse 6 <b>▶▶  </b> .	Pulse ENT <b>▶▶  </b> .
Saltar una pista	Pulse <b>◀◀*3 / ▶▶</b> .	Pulse <b>◀◀*3 / ▶▶1 (+)</b> .
Selección pulgar arriba o pulgar abajo*4	Pulse 2 <b>^ / 1 v</b> .	Pulse <b>#FM+/*AM-</b> .
Iniciar la radio	Pulse y mantenga pulsado 5.	
Repetir reproducción*5	Pulse 4 <b>↺</b> repetidamente. [REPEAT ALL], [REPEAT ONE]*3, [REPEAT OFF]	
Reproducción aleatoria*5	Pulse 3 <b>⌘</b> repetidamente*3. [SHUFFLE ON], [SHUFFLE OFF]	

\*1 KCA-iP103: Tipo Lightning

\*2 No deje el cable dentro del vehículo cuando no lo esté utilizando.

\*3 Disponible solamente para usuarios de cuenta premium.

\*4 Esta función está disponible solamente para las pistas de Radio. Si selecciona pulgar abajo, se omitirá la pista actual.

\*5 Disponible solamente para las pistas en listas de reproducción.

## Guardar información sobre canciones favoritas

Mientras escucha la Radio en Spotify..

**Pulse y mantenga pulsada la rueda de volumen.**

Aparece "SAVED" y la información se guarda en "Your Music (Tu Música)" o "Your Library (Tu Biblioteca)" de su cuenta de Spotify.

Para no guardar, repita el mismo procedimiento.

Aparece "REMOVED" y la información se elimina de "Your Music (Tu Música)" o "Your Library (Tu Biblioteca)" de su cuenta de Spotify.

## Spotify

### Buscar una canción o una emisora

- 1 Pulse **Q/↵**.
- 2 Gire la rueda de volumen para seleccionar un tipo de lista y, a continuación, pulse la rueda.  
Los tipos de listas visualizados difieren dependiendo de la información enviada por Spotify.
- 3 Gire la rueda de volumen (o pulse **▲/▼** en el mando a distancia) para seleccionar la canción o la emisora deseada.
- 4 Pulse la rueda de volumen (o pulse **ENT ▶||** en el mando a distancia) para confirmar.  
También puede realizar una búsqueda rápida a través de la lista girando rápidamente la rueda de volumen.

Para cancelar, pulse y mantenga pulsado **Q/↵**.

## AUX

La música de un reproductor de audio portátil se puede escuchar a través de una toma de entrada auxiliar.

### Preparativos:

Seleccione **[ON]** para **[BUILT-IN AUX]** en **[SOURCE SELECT]**. (Página 6)

### Comience a escuchar

- 1 Conecte un reproductor de audio portátil (disponible en el mercado).

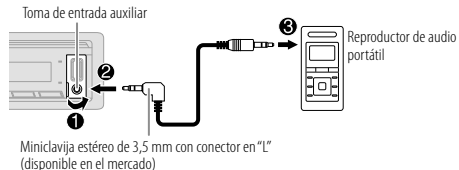

- 2 Pulse **⏮ SRC** repetidamente para seleccionar **AUX**.
- 3 Encienda el reproductor de audio portátil e inicie la reproducción.

### Establezca el nombre del dispositivo externo.

Mientras escucha un reproductor de audio portátil conectado a la unidad...

- 1 Pulse la rueda de volumen para ingresar en **[FUNCTION]**.
- 2 Gire la rueda de volumen para seleccionar **[SYSTEM]** y, a continuación, pulse la rueda.
- 3 Gire la rueda de volumen para seleccionar **[AUX NAME SET]** y, a continuación, pulse la rueda.
- 4 Gire la rueda de volumen para seleccionar un elemento y, a continuación, pulse la rueda.  
**[AUX]** (predeterminado)/**[DVD]**/**[PORTABLE]**/**[GAME]**/**[VIDEO]**/**[TV]**
- 5 Para salir, pulse y mantenga pulsado **Q/↵**.

Para volver al elemento de ajuste anterior, pulse **Q/↵**.

# Uso de otras aplicaciones

## Aplicación KENWOOD Remote

La aplicación KENWOOD Remote le permite controlar el receptor para automóvil KENWOOD desde un iPhone/iPod touch (a través de Bluetooth o del terminal de entrada USB) o un dispositivo Android (a través de Bluetooth).

- Para obtener más información, visite <http://www.kenwood.com/cs/ce/>.

### Preparativos:

Antes de la conexión, instale la versión más reciente de la aplicación KENWOOD Remote en su dispositivo.

### Comience a utilizar la aplicación KENWOOD Remote

- 1 Inicie la aplicación KENWOOD Remote en su dispositivo.
- 2 Conecte su dispositivo.
  - Para el dispositivo Android:  
Empareje el dispositivo Android con esta unidad a través de Bluetooth. (Página 16)
  - Para iPhone/iPod touch:  
Conecte el iPhone/iPod touch al terminal de entrada USB. (Página 9)  
(o)  
Empareje el iPhone/iPod touch con esta unidad a través de Bluetooth. (Página 16)  
(Asegúrese de que el terminal de entrada USB no esté conectado a ningún dispositivo.)
- 3 Seleccione el dispositivo que desea utilizar en el menú [FUNCTION]. Véase lo siguiente "Ajustes para utilizar la aplicación KENWOOD Remote". Por defecto, se selecciona [ANDROID]. Para utilizar el iPhone/iPod touch, seleccione [YES] para [IOS].
  - En los modelos **KMM-BT356 / KMM-BT306**, el indicador "RAPP" se enciende cuando está conectado a la aplicación KENWOOD Remote.

### Ajustes para utilizar la aplicación KENWOOD Remote

- 1 Pulse la rueda de volumen para ingresar en [FUNCTION].
- 2 Gire la rueda de volumen para seleccionar un elemento (consulte la siguiente tabla) y, a continuación, pulse la rueda.
- 3 Repita el paso 2 hasta que se seleccione o active el elemento deseado.
- 4 Para salir, pulse y mantenga pulsado **Q / ↵**.

Para volver al elemento de ajuste anterior, pulse **Q / ↵**.

Predeterminado: **[XX]**

[REMOTE APP]	
[SELECT]	Seleccione el dispositivo ([IOS] o [ANDROID]) en el que desea ejecutar la aplicación.
[IOS]	<p>[YES]: Seleccione iPhone/iPod touch para usar la aplicación a través de Bluetooth o a través del terminal de entrada USB conectado. ; [NO]: Se cancela.</p> <p>Si selecciona [IOS], seleccione la fuente iPod BT (o la fuente iPod USB si su iPhone/iPod touch está conectado a través del terminal de entrada USB) para activar la aplicación.</p> <ul style="list-style-type: none"><li>• La conectividad de la aplicación será interrumpida o desconectada si:<ul style="list-style-type: none"><li>– Se cambia de la fuente iPod BT a cualquier fuente de reproducción conectada a través del terminal de entrada USB.</li><li>– Se cambia de la fuente iPod USB a la fuente iPod BT.</li></ul></li></ul>
[ANDROID]	[YES]: Seleccione el dispositivo Android para utilizar la aplicación a través de Bluetooth. ; [NO]: Se cancela.
[ANDROID LIST]	Seleccione en la lista el dispositivo Android a utilizar. <ul style="list-style-type: none"><li>• Se visualiza sólo cuando [ANDROID] de [SELECT] se ajusta a [YES].</li></ul>



## Uso de otras aplicaciones

### [STATUS]

Muestra el estado del dispositivo seleccionado.

**[IOS CONNECTED]:** Puede utilizar la aplicación mediante el iPhone/iPod touch conectado a través de Bluetooth o del terminal de entrada USB.

**[IOS NOT CONNECTED]:** No se ha conectado ningún dispositivo iOS para usar la aplicación.

**[ANDROID CONNECTED]:** La aplicación se puede utilizar en el dispositivo Android conectado a través de Bluetooth.

**[ANDROID NOT CONNECTED]:** No se ha conectado ningún dispositivo Android para usar la aplicación.

## Tuneln Radio/Tuneln Radio Pro

Conecte el iPhone/iPod touch al terminal de entrada USB de la unidad para que el sonido de estas aplicaciones se emita por esta unidad mientras escucha Tuneln Radio o Tuneln Radio Pro.

## Bluetooth®

- Las funciones Bluetooth podrían no funcionar con esta unidad, dependiendo de la versión de Bluetooth, del sistema operativo y de la versión de firmware de su teléfono móvil.
- Para realizar las siguientes operaciones, asegúrese de activar la función Bluetooth del dispositivo.
- Las condiciones de la señal varían dependiendo del entorno.

### Bluetooth — Conexión

#### Perfiles Bluetooth compatibles

- Perfil manos libres (HFP)
- Perfil Avanzado de Distribución de Audio (A2DP)
- Perfil de mando a distancia de Audio/Video (AVRCP)
- Perfil del puerto en serie (SPP)
- Perfil de acceso a la guía telefónica (PBAP)

#### Códecs Bluetooth compatibles

- Códec de sub-banda (SBC)
- Codificador avanzado de audio (AAC)

### Conecte el micrófono

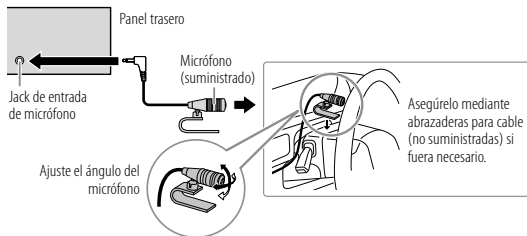

### Emparejar y conectar por primera vez un dispositivo Bluetooth

- 1 Pulse **SRC** para encender la unidad.
- 2 Busque y seleccione el nombre de su receptor ("KMM-BT356"/"KMM-BT306"/"KMM-BT206") en el dispositivo Bluetooth.  
En la pantalla aparece los mensajes "PAIRING" → "PASS XXXXXX" → "Nombre del dispositivo" → "PRESS" → "VOLUME KNOB".
  - En el caso de algunos dispositivos Bluetooth, puede ser necesario ingresar el número de identificación personal (código PIN) inmediatamente después de la búsqueda.
- 3 Pulse la rueda de volumen para iniciar el emparejamiento.  
El mensaje "PAIRING OK" aparece cuando ha finalizado el emparejamiento.

Cuando haya finalizado el emparejamiento, la conexión Bluetooth se establece automáticamente.

- **KMM-BT356 / KMM-BT306**: Las indicaciones "BT1" y/o "BT2" se iluminan en la placa frontal.  
El indicador "Bat" se enciende para mostrar la carga de la batería y la intensidad de la señal del dispositivo conectado.
- **KMM-BT206**: "BT1" y/o "BT2" se iluminan en la ventanilla de visualización.

- Esta unidad es compatible con Emparejamiento Simple y Seguro (SSP).
- Pueden registrarse (emparejarse) hasta cinco dispositivos en total.
- Una vez finalizado el procedimiento, el dispositivo Bluetooth quedará registrado en la unidad aunque la reinicialice. Para borrar el dispositivo emparejado, consulte [DEVICE DELETE] en la página 19.
- Pueden conectarse dos teléfonos Bluetooth y un dispositivo de audio Bluetooth a la vez. Para conectar o desconectar el dispositivo registrado, consulte [PHONE SELECT] o [AUDIO SELECT] en [BT MODE]. (Página 19)  
No obstante, mientras está activada la fuente BT AUDIO, es posible conectar a cinco dispositivos de audio Bluetooth y cambiar entre los cinco dispositivos. (Página 20)
- Algunos dispositivos Bluetooth pueden no conectarse automáticamente a la unidad después del emparejamiento. Conecte el dispositivo a la unidad manualmente.
- Si desea más información, consulte el manual de instrucciones del dispositivo Bluetooth.

### Emparejamiento automático

Cuando hay un iPhone/iPod touch conectado al terminal de entrada USB, la solicitud de emparejamiento (a través de Bluetooth) se activa automáticamente si [AUTO PAIRING] está activado [ON]. (Página 19)

Para el emparejamiento, pulse la rueda de volumen después de confirmar el nombre del dispositivo.

### Bluetooth — Teléfono móvil

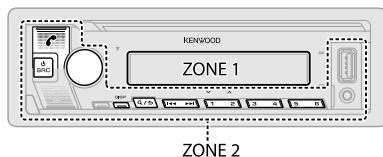

### Recibir una llamada

Cuando se recibe una llamada entrante:























- **KMM-BT356 / KMM-BT306**: [ZONE 2] se ilumina en verde y parpadea.
- Si [AUTO ANSWER] está ajustado al tiempo seleccionado, la unidad contesta automáticamente la llamada. (Página 17)

Durante una llamada:

- **KMM-BT356 / KMM-BT306**: [ZONE 1] se ilumina según los ajustes realizados para [DISPLAY] (página 28) y [ZONE 2] se ilumina en verde.
- Si apaga la unidad o extrae la placa frontal, la conexión Bluetooth se interrumpe.

## Bluetooth®

Las siguientes operaciones pueden diferir o no estar disponibles dependiendo del teléfono que se haya conectado.

Para	En la placa frontal	En el mando a distancia
Primera llamada entrante...		
Contestar una llamada	Pulse  o la rueda de volumen o uno de los botones numéricos (1 a 6).	Pulse  .
Rechazar una llamada	Pulse  /  .	Pulse  .
Finalizar una llamada	Pulse  /  .	Pulse  .
Mientras habla con la primera llamada entrante...		
Responder a otra llamada entrante y dejar en espera la llamada actual	Pulse  .	Pulse  .
Rechazar otra llamada entrante	Pulse  /  .	Pulse  .
Mientras tiene dos llamadas activas...		
Finalizar la llamada actual y activar la llamada en espera	Pulse  /  .	Pulse  .
Pase de la llamada actual a la llamada en espera y viceversa	Pulse  .	Pulse  .
Ajustar el volumen del teléfono*1 [00] a [35] (Predeterminado: [15])	Gire la rueda de volumen durante una llamada.	Pulse VOL  *2 o VOL  durante una llamada.
Cambiar entre los modos manos libres y conversación privada*3	Pulse 6   durante una llamada.	(No disponible)



\*1 Este ajuste no influirá en el volumen del resto de las fuentes.

\*2 Pulse y mantenga pulsado VOL  para aumentar continuamente el volumen a 15.

\*3 Las operaciones pueden variar dependiendo del dispositivo Bluetooth conectado.

### Mejorar la calidad de voz

Mientras habla por teléfono...



- 1 Pulse la rueda de volumen para ingresar en [FUNCTION].
- 2 Gire la rueda de volumen para seleccionar un elemento (consulte la siguiente tabla) y, a continuación, pulse la rueda.
- 3 Repita el paso 2 hasta que se seleccione o active el elemento deseado.
- 4 Para salir, pulse y mantenga pulsado  / .

Para volver al elemento de ajuste anterior, pulse  / .

Predeterminado: [XX]

[MIC GAIN]	[LEVEL -10] a [LEVEL +10] ([LEVEL -4]): La sensibilidad del micrófono aumenta a medida que aumenta el número.
[NR LEVEL]	[LEVEL -5] a [LEVEL +5] ([LEVEL 0]): Ajuste el nivel de reducción de ruido hasta que el ruido que se escucha durante una conversación telefónica sea mínimo.
[ECHO CANCEL]	[LEVEL -5] a [LEVEL +5] ([LEVEL 0]): Ajuste el tiempo de retardo de cancelación de eco hasta que el eco que escucha durante una conversación telefónica sea mínimo.



### Configurar el ajuste para contestar una llamada

- 1 Pulse  para ingresar al modo Bluetooth.
- 2 Gire la rueda de volumen para seleccionar [SETTINGS] y, a continuación, pulse la rueda.
- 3 Gire la rueda de volumen para seleccionar [AUTO ANSWER] y, a continuación, pulse la rueda.
- 4 Para seleccionar el tiempo (en segundos) de espera hasta que la unidad conteste automáticamente, gire la rueda de volumen y, a continuación, pulse la rueda.  
[01] a [30], o seleccione [OFF] para cancelar. (Predeterminado: [OFF])
- 5 Para salir, pulse y mantenga pulsado  / .

Para volver al elemento de ajuste anterior, pulse  / .

## Realizar una llamada

Puede realizar una llamada desde el historial de llamadas, la guía telefónica o mediante marcación del número. La llamada con marcación por voz también es posible si su teléfono móvil dispone de esta función.





- 1 Pulse  para ingresar al modo Bluetooth.**  
Aparece "(nombre del primer dispositivo)".
  - Si hay dos teléfonos Bluetooth conectados, pulse nuevamente  para cambiar al otro teléfono.  
Aparece "(nombre del segundo dispositivo)".
- 2 Gire la rueda de volumen para seleccionar un elemento (consulte la siguiente tabla) y, a continuación, pulse la rueda.**
- 3 Repita el paso 2 hasta que se seleccione o active el elemento que desee o siga las instrucciones indicadas en el elemento seleccionado.**
- 4 Para salir, pulse y mantenga pulsado .**

Para volver al elemento de ajuste anterior, pulse .



**[CALL HISTORY]** (Solo si el teléfono es compatible con PBAP)

- 1** Pulse la rueda de volumen para seleccionar un nombre o un número de teléfono.
  - "I" indica llamada recibida, "O" indica llamada realizada, "M" indica llamada perdida.
  - Pulse DISP para cambiar la categoría de la pantalla (NUMBER o NAME).
  - El mensaje "NO DATA" aparece si no existe un historial de llamadas o número de llamada registrado.
- 2** Pulse la rueda de volumen para llamar.

**[PHONE BOOK]** (Solo si el teléfono es compatible con PBAP)

- 1** Gire rápidamente la rueda de volumen para acceder al modo de búsqueda alfabética (si la guía telefónica contiene numerosos contactos).  
Aparece el primer menú (ABCDEFGHIJK).
  - Para pasar al otro menú (LMNOPQRSTUW o WXYZ1\*), pulse **2**  / **1** .
  - Gire la rueda de volumen o pulse **1**  / **1**  para seleccionar la primera letra que desea y, a continuación, pulse la rueda.  
Seleccione "1" para realizar la búsqueda con números y "\*" para realizar la búsqueda con símbolos.
- 2** Gire la rueda de volumen para seleccionar un nombre y, a continuación, pulse la rueda.
- 3** Gire la rueda de volumen para seleccionar un número de teléfono y, a continuación, pulse la rueda para hacer la llamada.
  - Para utilizar la guía telefónica con esta unidad, asegúrese de permitir el acceso o la transferencia desde su smartphone. El proceso puede diferir según el teléfono conectado.
  - Los contactos están categorizados como: HM (casa), OF (oficina), MO (móvil), OT (otros), GE (general)
  - Esta unidad puede visualizar solamente letras sin acento. (Las letras acentuadas tal como la "Ü" se muestran como "U".)

**[NUMBER DIAL]** **1** Gire la rueda de volumen para seleccionar un número (0 a 9) o un carácter

- (\* , # , +).
- 2** Pulse **1**  / **1**  para mover la posición de ingreso.  
Repita los pasos 1 y 2 hasta finalizar el ingreso del número telefónico.
  - 3** Pulse la rueda de volumen para llamar.

(o usando el mando a distancia)

- 1** Pulse los botones numéricos (0 a 9) para ingresar el número de teléfono.
- 2** Pulse  para llamar.

**[VOICE]** Pronuncie el nombre del contacto al que desea llamar o el comando de voz para controlar las funciones del teléfono. (Consulte también "Realice una llamada mediante reconocimiento de voz" en la página 19.)

**[LOW]/[MID]/[FULL]:** Muestra la carga de la batería.\*

**[NO SIGNAL]/[LOW]/[MID]/[MAX]:** Muestra la intensidad de la recepción actual de la señal.\*

\* La funcionalidad depende del tipo de teléfono en uso.

## Bluetooth®

### Realice una llamada mediante reconocimiento de voz

- 1 Pulse y mantenga pulsado  para activar la función de reconocimiento de voz del teléfono conectado.
  - 2 Pronuncie el nombre del contacto al que desea llamar o el comando de voz para controlar las funciones del teléfono.
- Las características de reconocimiento de voz compatibles varían según el teléfono. Si desea más información, consulte el manual de instrucciones del teléfono conectado.

### Almacenar un contacto en la memoria

Puede guardar hasta 6 contactos en los botones numéricos (1 a 6).





- 1 Pulse  para ingresar al modo Bluetooth.
- 2 Gire la rueda de volumen para seleccionar [CALL HISTORY], [PHONE BOOK] o [NUMBER DIAL] y, a continuación, pulse la rueda.
- 3 Gire la rueda de volumen para seleccionar un contacto o ingrese un número de teléfono.  
Si se ha seleccionado un contacto, pulse la rueda de volumen para que aparezca el número de teléfono.
- 4 Pulse y mantenga pulsado uno de los botones numéricos (1 a 6).  
Aparece "STORED" cuando se almacena un contacto.

Para borrar un contacto de la memoria preajustada, seleccione [NUMBER DIAL] en el paso 2, almacene un número en blanco en el paso 3 y avance al paso 4.



### Llame a un número registrado

- 1 Pulse  para ingresar al modo Bluetooth.
- 2 Pulse uno de los botones numéricos (1 a 6).
- 3 Pulse la rueda de volumen para llamar.  
Aparece "NO MEMORY" si no hay ningún contacto guardado.

### Ajustes del modo Bluetooth

- 1 Pulse la rueda de volumen para ingresar en [FUNCTION].
  - 2 Gire la rueda de volumen para seleccionar un elemento (consulte la siguiente tabla) y, a continuación, pulse la rueda.
  - 3 Repita el paso 2 hasta que se seleccione o active el elemento que desee o siga las instrucciones indicadas en el elemento seleccionado.
  - 4 Para salir, pulse y mantenga pulsado  / .
- Para volver al elemento de ajuste anterior, pulse  / .

Predefinido: [XX]

[BT MODE]	
[PHONE SELECT]	Selecciona el teléfono o el dispositivo de audio que desea conectar o desconectar. Al conectarse, aparece "✳" delante del nombre del dispositivo.
[AUDIO SELECT]	Aparece "▷" delante del actual dispositivo de audio para reproducción. <ul style="list-style-type: none"><li>• Solo se puede conectar un máximo de dos teléfonos con Bluetooth y un dispositivo de audio con Bluetooth a la vez.</li></ul>
[DEVICE DELETE]	<ol style="list-style-type: none"><li>1 Gire la rueda de volumen para seleccionar el dispositivo a eliminar y, a continuación, pulse la rueda.</li><li>2 Gire la rueda de volumen para seleccionar [YES] o [NO] y, a continuación, pulse la rueda.</li></ol>
[PIN CODE EDIT] (0000)	Cambia el código PIN (hasta 6 dígitos). <ol style="list-style-type: none"><li>1 Gire la rueda de volumen para seleccionar un número.</li><li>2 Pulse  /  para mover la posición de ingreso. Repita los pasos 1 y 2 hasta terminar de ingresar el código PIN.</li><li>3 Pulse la rueda de volumen para confirmar.</li></ol>
[RECONNECT]	[ON]: La unidad se vuelve a conectar automáticamente cuando el último dispositivo Bluetooth conectado esté dentro del rango de conexión. ; [OFF]: Se cancela.
[AUTO PAIRING]	[ON]: La unidad se empareja automáticamente con el dispositivo Bluetooth compatible (iPhone/iPod touch) cuando se conecta a través del terminal de entrada USB. Esta función podrá no estar disponible, dependiendo del sistema operativo del dispositivo conectado. ; [OFF]: Se cancela.

## Bluetooth®

[INITIALIZE]

[YES]: Inicializa todos los ajustes Bluetooth (incluyendo el emparejamiento almacenado, directorio telefónico y etc.); [NO]: Se cancela.

### Modo de prueba Bluetooth

Puede comprobar la conectividad del perfil compatible entre el dispositivo Bluetooth y la unidad.

- Asegúrese de que no haya ningún dispositivo Bluetooth emparejado.

#### 1 Pulse y mantenga pulsado .

Aparece "PLEASE PAIR YOUR PHONE PIN 0000" en la pantalla.

#### 2 Busque y seleccione el nombre de su receptor ("KMM-BT356"/"KMM-BT306"/"KMM-BT206") en el dispositivo Bluetooth.

#### 3 Opere el dispositivo Bluetooth para confirmar el emparejamiento. "TESTING" parpadea en la pantalla.

### Después de la prueba, aparece el resultado de la conectividad (OK o NG).

PAIRING: Estado de emparejamiento

HF CNT: Compatibilidad con el Perfil Manos Libres (HFP, Hands-Free Profile)

AUD CNT: Compatibilidad con el Perfil Avanzado de Distribución de Audio (A2DP, Advanced Audio Distribution Profile)

PB DL: Compatibilidad con el Perfil de acceso a la guía telefónica (PBAP, Phonebook Access Profile)

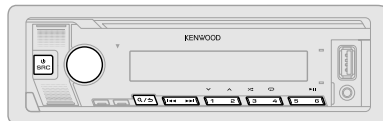

Para cancelar el modo de prueba, pulse y mantenga pulsado  para apagar la unidad.

## Bluetooth — Audio





Mientras está activada la fuente BT AUDIO, es posible conectar a cinco dispositivos de audio Bluetooth y cambiar entre los cinco dispositivos.

### Escuche desde el reproductor de audio a través de Bluetooth

- 1 Pulse  repetidamente (o pulse SRC en el mando a distancia) para seleccionar BT AUDIO.
  - Para **KMM-BT356**: Si pulsa  se accede directamente a BT AUDIO.
- 2 Para iniciar la reproducción, utilice el reproductor de audio a través de Bluetooth.

Para	En la placa frontal	En el mando a distancia
Reproducción/pausa	Pulse 6 	Pulse ENT 
Seleccione un grupo o carpeta	Pulse 2  / 1 	Pulse #FM+/*AM-
Omisión hacia atrás/omisión hacia delante	Pulse  / 	Pulse  /  (+).
Retroceder/avanzar rápidamente	Pulse y mantenga pulsado  / 	Pulse y mantenga pulsado  /  (+).

## Bluetooth®

Para	En la placa frontal
Repetir reproducción	Pulse 4  repetidamente. [ALL REPEAT], [FILE REPEAT], [GROUP REPEAT]*, [REPEAT OFF]
Reproducción aleatoria	Pulse y mantenga pulsado 3  para seleccionar [ALL RANDOM] o [GROUP RANDOM]*. <ul style="list-style-type: none"><li>• Pulse 3  para seleccionar [RANDOM OFF].</li></ul>
Seleccionar un archivo de una carpeta/lista	Consulte el apartado "Seleccione el archivo que desea reproducir" que aparece en la página 11.
Cambiar entre los dispositivos de audio Bluetooth conectados	Pulse 5. (Si pulsa la tecla "Play" en el dispositivo conectado también se cambiará el sonido generado por el dispositivo.)

\* Dependiendo del dispositivo conectado, algunos dispositivos podrían no admitir esta función.

Las operaciones y las indicaciones en pantalla difieren según su disponibilidad en el dispositivo conectado.

### Escuchar el iPod/iPhone a través de Bluetooth

Puede escuchar las canciones en el iPod/iPhone a través de la conexión Bluetooth de esta unidad.

Pulse  SRC repetidamente para seleccionar iPod BT.

- Puede operar el iPod/iPhone de la misma forma en que lo hace cuando el iPod/iPhone está conectado a través del terminal de entrada USB. (Página 9)
- Si conecta un iPod/iPhone al terminal de entrada USB mientras escucha una fuente iPod BT, la fuente cambiará automáticamente a iPod USB. Pulse  SRC para seleccionar la fuente iPod BT si el dispositivo aún sigue conectado a través de Bluetooth.

## AMAZON ALEXA (para KMM-BT306 / KMM-BT206)

Alexa es un servicio de voz basado en la nube desarrollado por Amazon. Puede pedirle a Alexa que reproduzca música, obtenga informes meteorológicos, información sobre el tráfico, controle dispositivos domésticos inteligentes, haga compras en Amazon, realice búsquedas en Internet, crea recordatorios y más.

### Preparativos:



- Cree una cuenta en <[www.amazon.com](http://www.amazon.com)>.
- Instale la última versión de la aplicación móvil Alexa en su dispositivo (iPhone/iPod touch o dispositivo Android) y, a continuación, inicie sesión en la aplicación.
- Asegúrese de habilitar la conexión a Internet en su smartphone.

### Cómo configurar por primera vez

#### Para el dispositivo Android

- 1 Empareje su dispositivo con esta unidad a través de Bluetooth. (Página 16)
- 2 Inicie la aplicación móvil de Alexa en su dispositivo.
- 3 Empareje esta unidad con la aplicación móvil Alexa.  
Realice Opción A u Opción B.

#### Para iPhone/iPod touch

- 1 Empareje su dispositivo con esta unidad a través de Bluetooth. (Página 16)
- 2 Inicie la aplicación móvil de Alexa en su dispositivo.
- 3 Pulse  en la unidad para ingresar a la fuente ALEXA.
  - También puede pulsar  SRC repetidas veces para seleccionar la fuente iPod BT.
- 4 Empareje esta unidad con la aplicación móvil Alexa.  
Realice Opción A u Opción B.

#### Opción A: Vínculo directo

Acceda a la siguiente URL o escanee el código QR con su smartphone:

<https://www.kenwood.com/car/alexa>



#### Opción B: Emparejamiento manual

- 1 Inicie la aplicación móvil Alexa y pase a la pestaña "Dispositivos".
- 2 Toque el icono "+" en la esquina derecha superior.

## AMAZON ALEXA (para KMM-BT306 / KMM-BT206)

- 3 Toque "Add Device (Añadir dispositivo)".
- 4 Toque "Automotive Accessory (Accesorio automotriz)" o "Headphones (Auriculares)" en la lista de tipos de dispositivos.
- 5 Toque el nombre de su receptor ("KMM-BT306"/"KMM-BT206") y siga las instrucciones.

Una vez completado el proceso de configuración, la aplicación móvil de Alexa establecerá una conexión con esta unidad.

- La conexión de Alexa se puede desconectar si:
  - Se desconecta el perfil A2DP
  - El Bluetooth está desconectado
  - Se apaga esta unidad
  - Cualquier otra condición según el dispositivo conectado.Para volver a establecer la conexión de Alexa, vuelva a conectar el perfil A2DP.
- La conexión de Alexa no se podrá volver a establecer si usted:
  - Vuelve a instalar la aplicación móvil de Alexa
  - Elimina el dispositivo emparejado y vuelve a realizar el emparejamiento (dispositivo Android)Para volver a establecer la conexión de Alexa, vuelva a realizar el proceso de configuración.
- La conexión de Alexa se puede comprobar desde la aplicación móvil de Alexa. Si el nombre de esta unidad aparece en la pantalla "ALL DEVICES", no será necesario volver a realizar el proceso de configuración.

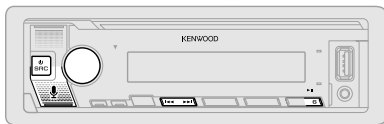





### Operaciones básicas

Una vez establecida la conexión de Alexa...

- 1 Pulse  en la unidad para hablar con Alexa.  
En la pantalla se muestra: "ALEXA" → "LISTENING..."

- 2 Comuníquese con Alexa a través del micrófono conectado. (Página 15)  
"THINKING..." aparece cuando Alexa está procesando su entrada de voz.  
"SPEAKING..." aparece cuando Alexa está respondiendo a su entrada de voz.  
"ALEXA" o la información en pantalla, tal como el tiempo de reproducción, el título de la canción, etc., aparece mientras Alexa está en estado de inactividad.

- Para volver a la fuente anterior a ALEXA, pulse  SRC (o pulse SRC en el mando a distancia).
- Para activar Alexa, pulse .
- Para cancelar el estado de audición actual, pulse .
- Para cancelar los estados "thinking/speaking" (pensando/hablando) actuales y volver al estado de audición, pulse .
- Solo es posible una conexión Alexa a la vez.
- "DISCONNECTED" aparece cuando la unidad se desconecta de la aplicación móvil de Alexa o cuando se desconecta la conexión Bluetooth.

### Comience a escuchar

Cuando Alexa está en estado de inactividad...

- 1 Para activar Alexa, pulse  en la unidad.  
En la pantalla se muestra: "LISTENING..."
- 2 Comuníquese con Alexa a través del micrófono conectado. (Página 15)
- 3 Puede realizar las siguientes operaciones durante la reproducción de música de la fuente ALEXA:

Para	En la placa frontal	En el mando a distancia
Reproducción/pausa	Pulse 	Pulse ENT 
Omisión hacia atrás/ omisión hacia delante	Pulse  	Pulse   (+).

Durante la reproducción de música, pulse  para pausar la música y activar Alexa. Ahora ya puede comunicarse con Alexa.



# Ajustes de audio

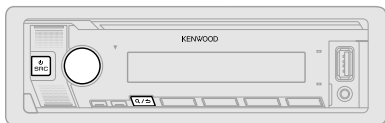

- 1 Pulse la rueda de volumen para ingresar en [FUNCTION].
- 2 Gire la rueda de volumen para seleccionar un elemento (consulte la siguiente tabla) y, a continuación, pulse la rueda.
- 3 Repita el paso 2 hasta que se seleccione o active el elemento deseado.
- 4 Para salir, pulse y mantenga pulsado **Q** / **↵**.

(o usando el mando a distancia)

- 1 Pulse AUD para ingresar a [AUDIO CONTROL].
- 2 Pulse **▲** / **▼** para seleccionar un elemento y, a continuación, pulse ENT **▶** **||**.

Para volver al elemento de ajuste anterior, pulse **Q** / **↵**.

Predeterminado: [XX]

[AUDIO CONTROL]	
[SUB-W LEVEL]	[LEVEL -50] a [LEVEL +10] ([LEVEL 0]): Ajusta el nivel de salida del subwoofer.
[EASY EQ]	Ajuste su propia configuración de sonido. <ul style="list-style-type: none"> <li>• Los ajustes se guardan en [USER] para [PRESET EQ].</li> <li>• Los ajustes realizados afectan a los ajustes actuales de [MANUAL EQ].</li> </ul>
[SW]:	[LEVEL -50] a [LEVEL +10] (Predeterminado: [LEVEL 0])
[BASS]:	[LEVEL -9] a [LEVEL +9] ([LEVEL 0])
[MID]:	[LEVEL -9] a [LEVEL +9] ([LEVEL 0])
[TRE]:	[LEVEL -9] a [LEVEL +9] ([LEVEL 0])

[MANUAL EQ]	Configura sus propios ajustes de sonido para cada fuente. <ul style="list-style-type: none"> <li>• Los ajustes se guardan en [USER] para [PRESET EQ].</li> <li>• Los ajustes realizados afectan a los ajustes actuales de [EASY EQ].</li> </ul>	
[62.5HZ]	[LEVEL]	[LEVEL -9] a [LEVEL +9] ([LEVEL 0]): Ajusta el volumen a programarse para cada fuente. (Antes de realizar un ajuste, seleccione la fuente que desea ajustar.)
	[BASS EXTEND]	[ON]: Activa la ampliación de graves. ; [OFF]: Se cancela.
[100HZ]/[160HZ]/[250HZ]/[400HZ]/[630HZ]/[1KHZ]/[1.6KHZ]/[2.5KHZ]/[4KHZ]/[6.3KHZ]/[10KHZ]/[16KHZ]	[LEVEL -9] a [LEVEL +9] ([LEVEL 0]): Ajusta el volumen a programarse para cada fuente. (Antes de realizar un ajuste, seleccione la fuente que desea ajustar.)	
[Q FACTOR]	[1.35]/[1.50]/[2.00]: Ajusta el factor de calidad.	
[PRESET EQ]	[NATURAL]/[ROCK]/[POPS]/[EASY]/[TOP40]/[JAZZ]/[POWERFUL]/[USER]: Selecciona un ecualizador preajustado adecuado para el género musical. <ul style="list-style-type: none"> <li>• Al activar la demostración en pantalla (inicialmente se selecciona [ON], página 28), [ROCK] se selecciona automáticamente como [PRESET EQ].               <ul style="list-style-type: none"> <li>– Si ajusta [DEMO MODE] a [OFF] (página 28), se selecciona [NATURAL] como el ajuste predeterminado para [PRESET EQ].</li> </ul> </li> </ul> (Seleccione [USER] para utilizar los ajustes realizados en [EASY EQ] o [MANUAL EQ].)	
[BASS BOOST]	[LV1] a [LV5]: Selecciona su nivel de refuerzo de graves preferido. ; [OFF]: Se cancela.	
[LOUDNESS]	[LV1]/[LV2]: Selecciona los niveles preferidos de refuerzo para frecuencias altas o bajas para producir un sonido bien equilibrado a bajos niveles de volumen. ; [OFF]: Se cancela.	
[SUBWOOFER SET]	[ON]: Activa la salida del subwoofer. ; [OFF]: Se cancela.	
[FADER]	(No aplicable si se ha seleccionado crossover de 3 vías.) [R15] a [F15] ([0]): Ajusta el balance de salida de los altavoces delanteros y traseros.	

## Ajustes de audio

[BALANCE]	[L15] a [R15] ([O]): Ajusta el balance de salida de los altavoces izquierdo y derecho.
[VOLUME OFFSET]	[-15] a [+6] ([O]): Preajusta el nivel de volumen inicial de cada fuente comparándolo con el nivel de volumen de FM. (Antes de realizar el ajuste, seleccione la fuente que desea ajustar.)
[SOUND EFFECT]	
[SOUND RECNSTR] (Reconstrucción del sonido)	(No aplicable para la fuente RADIO ni para la fuente AUX.) [ON]: Crea un sonido real compensando los componentes de alta frecuencia y restableciendo el tiempo de subida de la forma de onda que se pierde en la compresión de los datos de audio. ; [OFF]: Se cancela.
[SPACE ENHANCE]	(No aplicable para la fuente RADIO.) [SML]/[MED]/[LRG]: Aumenta virtualmente el espacio acústico. ; [OFF]: Se cancela.
[SND REALIZER]	[LV1]/[LV2]/[LV3]: Hace que el sonido sea virtualmente más realista. ; [OFF]: Se cancela.
[STAGE EQ]	[LOW]/[MID]/[HI]: Realiza el ajuste virtual de la posición de escucha del sonido emitido por los altavoces. ; [OFF]: Se cancela.
[DRIVE EQ]	[ON]: Refuerza la frecuencia para reducir el ruido proveniente del exterior del vehículo o el rido producido por los neumáticos. ; [OFF]: Se cancela.
[SPEAKER SIZE]	Se muestran los elementos de ajuste de crossover de 2 vías o de 3 vías, dependiendo del tipo de crossover seleccionado (consulte "Cambio del tipo de crossover" en la página 7). (Véase "Ajustes de crossover" a continuación.) Por defecto, se ha seleccionado el tipo crossover de 2 vías.
[X' OVER]	
[DTA SETTINGS]	Para los ajustes, consulte "Ajustes de la alineación del tiempo digital" en la página 26.
[CAR SETTINGS]	

- **[KMM-BT206]**: Para crossover de 2 vías: [SUB-W LEVEL]/[SUBWOOFER SET] solo pueden seleccionarse si [SWITCH PREOUT] está ajustado en [SUB-W]. (Página 6)
- [SUB-W LEVEL] solo pueden seleccionarse si [SUBWOOFER SET] está ajustado en [ON]. (Página 23)

## Ajustes de crossover

A continuación se describen los elementos de ajuste disponibles para crossover de 2 vías y crossover de 3 vías.

### SPEAKER SIZE

Selecciona, dependiendo del tamaño del altavoz conectado, el rendimiento óptimo.

- Los ajustes de frecuencia y pendiente se definen automáticamente para el crossover del altavoz seleccionado.
- Si se selecciona [NONE] para el siguiente altavoz en [SPEAKER SIZE], el ajuste [X' OVER] del altavoz seleccionado no estará disponible.
  - Crossover de 2 vías: [TWEETER] de [FRONT]/[REAR]/[SUBWOOFER]
  - Crossover de 3 vías: [WOOFER]

### X' OVER (crossover)

- [FRQ]/[F-HPF FRQ]/[R-HPF FRQ]/[SW LPF FRQ]/[HPF FRQ]/[LPF FRQ]: Ajusta la frecuencia de cruce de los altavoces seleccionados (filtro de paso alto o de paso bajo).  
Si se selecciona [THROUGH], todas las señales se envían a los altavoces seleccionados.
- [SLOPE]/[F-HPF SLOPE]/[R-HPF SLOPE]/[SW LPF SLOPE]/[HPF SLOPE]/[LPF SLOPE]: Ajusta la pendiente de cruce.  
Puede seleccionarse solo si se seleccionó un ajuste distinto de [THROUGH] para la frecuencia de cruce.
- [SW LPF PHASE]/[PHASE]: Selecciona la fase de la salida del altavoz de acuerdo con la salida del otro altavoz.
- [GAIN LEFT]/[GAIN RIGHT]/[F-HPF GAIN]/[R-HPF GAIN]/[SW LPF GAIN]/[GAIN]: Ajusta el volumen de salida del altavoz seleccionado.

## Ajustes de audio

### Elementos de ajuste de crossover de 2 vías

[SPEAKER SIZE]			
[FRONT]	[SIZE]	[8CM]/[10CM]/[12CM]/[13CM]/[16CM]/[17CM]/[18CM]/[4×6]/[5×7]/[6×8]/[6×9]/[7×10]	
	[TWEETER]	[SMALL]/[MIDDLE]/[LARGE]/[NONE] (no conectado)	
[REAR]		[8CM]/[10CM]/[12CM]/[13CM]/[16CM]/[17CM]/[18CM]/[4×6]/[5×7]/[6×8]/[6×9]/[7×10]/[NONE] (no conectado)	
[SUBWOOFER]*1*2		[16CM]/[20CM]/[25CM]/[30CM]/[38CM OVER]/[NONE] (no conectado)	
[X ' OVER]			
[TWEETER]	[FRQ]	[1KHZ]/[1.6KHZ]/[2.5KHZ]/[4KHZ]/[5KHZ]/[6.3KHZ]/[8KHZ]/[10KHZ]/[12.5KHZ]	
	[GAIN LEFT]	[−8] a [0]	
	[GAIN RIGHT]	[−8] a [0]	
[FRONT HPF]	[F-HPF FRQ]	[30HZ]/[40HZ]/[50HZ]/[60HZ]/[70HZ]/[80HZ]/[90HZ]/[100HZ]/[120HZ]/[150HZ]/[180HZ]/[220HZ]/[250HZ]/[THROUGH]	
	[F-HPF SLOPE]	[−6DB]/[−12DB]/[−18DB]/[−24DB]	
	[F-HPF GAIN]	[−8] a [0]	
[REAR HPF]	[R-HPF FRQ]		
	[R-HPF SLOPE]		Configure los ajustes de los altavoces traseros de manera similar a los altavoces delanteros.
	[R-HPF GAIN]		

[SUBWOOFER LPF]*1*2	[SW LPF FRQ]	[30HZ]/[40HZ]/[50HZ]/[60HZ]/[70HZ]/[80HZ]/[90HZ]/[100HZ]/[120HZ]/[150HZ]/[180HZ]/[220HZ]/[250HZ]/[THROUGH]
	[SW LPF SLOPE]	[−6DB]/[−12DB]/[−18DB]/[−24DB]
	[SW LPF PHASE]	[REVERSE] (180°)/[NORMAL] (0°)
	[SW LPF GAIN]	[−8] a [0]

### Elementos de ajuste de crossover de 3 vías

[SPEAKER SIZE]		
[TWEETER]		[SMALL]/[MIDDLE]/[LARGE]
[MID RANGE]		[8CM]/[10CM]/[12CM]/[13CM]/[16CM]/[17CM]/[18CM]/[4×6]/[5×7]/[6×8]/[6×9]
[WOOFER]*2		[16CM]/[20CM]/[25CM]/[30CM]/[38CM OVER]/[NONE] (no conectado)
[X ' OVER]		
[TWEETER]	[HPF FRQ]	[1KHZ]/[1.6KHZ]/[2.5KHZ]/[4KHZ]/[5KHZ]/[6.3KHZ]/[8KHZ]/[10KHZ]/[12.5KHZ]
	[SLOPE]	[−6DB]/[−12DB]
	[PHASE]	[REVERSE] (180°)/[NORMAL] (0°)
	[GAIN]	[−8] a [0]

## Ajustes de audio

[MID RANGE]	[HPF FRQ]	[30HZ]/[40HZ]/[50HZ]/[60HZ]/[70HZ]/[80HZ]/[90HZ]/[100HZ]/[120HZ]/[150HZ]/[180HZ]/[220HZ]/[250HZ]/[THROUGH]
	[HPF SLOPE]	[−6DB]/[−12DB]
	[LPF FRQ]	[1KHZ]/[1.6KHZ]/[2.5KHZ]/[4KHZ]/[5KHZ]/[6.3KHZ]/[8KHZ]/[10KHZ]/[12.5KHZ]/[THROUGH]
	[LPF SLOPE]	[−6DB]/[−12DB]
	[PHASE]	[REVERSE] (180°)/[NORMAL] (0°)
	[GAIN]	[−8] a [0]
[WOOFER]*2	[LPF FRQ]	[30HZ]/[40HZ]/[50HZ]/[60HZ]/[70HZ]/[80HZ]/[90HZ]/[100HZ]/[120HZ]/[150HZ]/[180HZ]/[220HZ]/[250HZ]/[THROUGH]
	[SLOPE]	[−6DB]/[−12DB]
	[PHASE]	[REVERSE] (180°)/[NORMAL] (0°)
	[GAIN]	[−8] a [0]

\*1 Para **KMM-BT206**: Seleccionable solo si [SWITCH PREOUT] está ajustado a [SUB-W]. (Página 6)

\*2 Seleccionable solo si [SUBWOOFER SET] está ajustado a [ON]. (Página 23)

### Ajustes de la alineación del tiempo digital

La Alineación de Tiempo Digital ajusta el tiempo de retardo de la salida de los altavoces creando un entorno más adecuado para su vehículo.

- Para obtener más información, consulte “Cómo determinar automáticamente el tiempo de retraso” en la página 27.

### [DTA SETTINGS]

#### [POSITION]

Selecciona su posición de escucha (punto de referencia).  
**[ALL]**: Sin compensación; **[FRONT RIGHT]**: Asiento delantero derecho; **[FRONT LEFT]**: Asiento delantero izquierdo; **[FRONT ALL]**: Asientos delanteros  
 • **[FRONT ALL]** se visualiza solo cuando se selecciona **[2-WAY X'OVER]**. (Página 7)

#### [DISTANCE]

**[0CM]** a **[610CM]**: Ajusta con precisión la distancia a compensar. (Antes de hacer un ajuste, seleccione el altavoz que desee ajustar.)

#### [GAIN]

**[−8DB]** a **[0DB]**: Ajusta con precisión el volumen de salida del altavoz seleccionado. (Antes de hacer un ajuste, seleccione el altavoz que desee ajustar.)

#### [DTA RESET]

**[YES]**: Restablece los ajustes (**[DISTANCE]** y **[GAIN]**) de la posición seleccionada en **[POSITION]** a sus valores predeterminados.; **[NO]**: Se cancela.

### [CAR SETTINGS]

Identifica su tipo de automóvil y la ubicación del altavoz trasero para realizar el ajuste de **[DTA SETTINGS]**.

#### [CAR TYPE]

**[COMPACT]**/[FULL SIZE CAR]/[WAGON]/[MINIVAN]/[SUV]/[MINIVAN(LONG)]: Selecciona el tipo de vehículo.; **[OFF]**: Sin compensación.

#### [R-SP LOCATION]

Selecciona la ubicación de los altavoces traseros en su vehículo para calcular la distancia mayor desde la posición de escucha seleccionada (punto de referencia).  
 • **[DOOR]/[REAR DECK]**: Solo se puede seleccionar si se seleccionó previamente **[CAR TYPE]** como **[OFF]**, **[COMPACT]**, **[FULL SIZE CAR]**, **[WAGON]** o **[SUV]**.  
 • **[2ND ROW]/[3RD ROW]**: Solo se puede seleccionar si se seleccionó previamente **[CAR TYPE]** como **[MINIVAN]** o **[MINIVAN(LONG)]**.

- Antes de realizar un ajuste para **[DISTANCE]** y **[GAIN]** de **[DTA SETTINGS]**, seleccione el altavoz que desee ajustar:

Cuando se ha seleccionado crossover de 2 vías:

**[FRONT LEFT]**/[FRONT RIGHT]/[REAR LEFT]/[REAR RIGHT]/[SUBWOOFER]

- Solo se puede seleccionar **[REAR LEFT]**, **[REAR RIGHT]** y **[SUBWOOFER]** si se seleccionó previamente un ajuste distinto de **[NONE]** para **[REAR]** y **[SUBWOOFER]** de **[SPEAKER SIZE]**. (Página 25)

## Ajustes de audio

Cuando se ha seleccionado crossover de 3 vías:

[TWEETER LEFT]/[TWEETER RIGHT]/[MID LEFT]/[MID RIGHT]/[WOOFER]

– Solo se puede seleccionar [WOOFER] si se seleccionó previamente un ajuste distinto de [NONE] para [WOOFER] de [SPEAKER SIZE]. (Página 25)

- [R - SP LOCATION] de [CAR SETTINGS] solo se puede seleccionar si:
  - Se ha seleccionado crossover de 2 vías. (Página 7)
  - Se ha seleccionado un ajuste distinto de [NONE] para [REAR] de [SPEAKER SIZE]. (Página 25)

### Cómo determinar automáticamente el tiempo de retraso

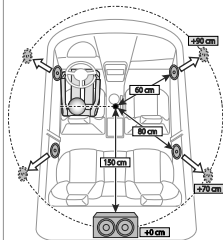

Si especifica la distancia a cada altavoz desde la posición de escucha actualmente establecida, el tiempo de retraso se calcula automáticamente.

- 1 Configure [POSITION] y determine la posición de escucha como punto de referencia (el punto de referencia para [FRONT ALL] estará en el centro entre la derecha e izquierda de los asientos delanteros).
- 2 Mida las distancias desde el punto de referencia hacia los altavoces.
- 3 Calcule la distancia entre el altavoz más alejado (subwoofer en la ilustración) y otros altavoces.
- 4 Ajuste la [DISTANCE] calculada en el paso 3 para cada uno de los altavoces.
- 5 Ajuste [GAIN] para cada uno de los altavoces.

Ejemplo: Cuando se seleccionó [FRONT ALL] como la posición de escucha.

## Ajustes de visualización

Identificación de zonas para los ajustes de color y de brillo

KMM-BT356

KMM-BT306

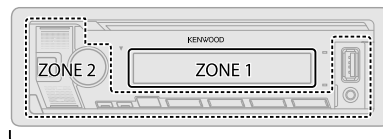

ALL ZONE

Identificación de zonas para los ajustes de brillo

KMM-BT206

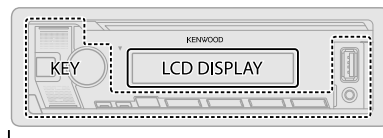

ALL ZONE

### Ajuste del dimmer

Pulse y mantenga pulsado DISP para activar o desactivar el dimmer.

- Una vez que pulse y mantenga pulsado este botón, se sobrescribirá el ajuste [DIMMER] (página 28).

## Ajustes de visualización

### Cambie los ajustes de visualización

- 1 Pulse la rueda de volumen para ingresar en [FUNCTION].
- 2 Gire la rueda de volumen para seleccionar un elemento (consulte la siguiente tabla) y, a continuación, pulse la rueda.
- 3 Repita el paso 2 hasta que se seleccione o active el elemento que desee o siga las instrucciones indicadas en el elemento seleccionado.
- 4 Para salir, pulse y mantenga pulsado **Q** / **↵**.

Para volver al elemento de ajuste anterior, pulse **Q** / **↵**.

Predeterminado: **[XX]**

<b>[DISPLAY]</b>	
<b>[COLOR SELECT]</b>	<p>(Para <b>KMM-BT356</b> / <b>KMM-BT306</b>) Selección por separado los colores de iluminación para <b>[ALL ZONE]</b>, <b>[ZONE 1]</b> y <b>[ZONE 2]</b>.</p> <ol style="list-style-type: none"><li>1 Seleccione una zona. (Véase la ilustración en la página 27.)</li><li>2 Seleccione un color preajustado para la zona seleccionada. Predeterminado: <b>[VARIABLE SCAN]</b></li></ol> <p>Para crear su propio color, seleccione <b>[CUSTOM R/G/B]</b>. El color creado se guardará en <b>[CUSTOM R/G/B]</b>.</p> <ol style="list-style-type: none"><li>1 Pulse la rueda de volumen para introducir el ajuste detallado de color.</li><li>2 Pulse <b>◀◀▶▶</b> para seleccionar el color <b>[R]</b>/<b>[G]</b>/<b>[B]</b> que desea ajustar.</li><li>3 Gire la rueda de volumen para ajustar el nivel <b>[0]</b> a <b>[9]</b> y, a continuación, pulse la rueda.</li></ol>
<b>[DIMMER]</b>	<p>Oscurece la iluminación.</p> <p><b>[ON]</b>: El dimmer está activado. <b>[OFF]</b>: El dimmer está desactivado.</p> <p><b>[DIMMER TIME]</b>: Fije la hora para activar y desactivar el dimmer.</p> <ol style="list-style-type: none"><li>1 Gire la rueda de volumen para ajustar el tiempo de activación <b>[ON]</b> y, a continuación, pulse la rueda.</li><li>2 Gire la rueda de volumen para ajustar el tiempo de desactivación <b>[OFF]</b> y, a continuación, pulse la rueda.</li></ol> <p>Predeterminado: <b>[ON]</b>: <b>[18:00]</b>; <b>[OFF]</b>: <b>[6:00]</b></p>

<b>[BRIGHTNESS]</b>	<p>Ajuste separadamente el brillo para uso diurno y nocturno.</p> <ol style="list-style-type: none"><li>1 <b>[DAY]</b>/<b>[NIGHT]</b>: Selecciona ajuste diurno o nocturno.</li><li>2 Selecciona una zona. (Véase la ilustración en la página 27.)</li><li>3 <b>[LVLOO]</b> a <b>[LVL31]</b>: Ajusta el nivel de brillo.</li></ol>
<b>[TEXT SCROLL]</b>	<p><b>[ONCE]</b>: Desplaza una vez la información en pantalla.; <b>[AUTO]</b>: El desplazamiento se repite a intervalos de 5 segundos.; <b>[OFF]</b>: Se cancela.</p>
<b>[LEVEL METER]</b>	<p>(Para <b>KMM-BT356</b> / <b>KMM-BT306</b>) <b>[ON]</b>: Muestra el medidor de nivel en la ventanilla de visualización (como se muestra a continuación).; <b>[OFF]</b>: Se cancela.</p>  <p>Medidor de nivel</p>
<b>[CLOCK]</b>	
<b>[CLOCK DISPLAY]</b>	<p><b>[ON]</b>: La hora del reloj siempre se visualiza en la pantalla cuando la unidad está apagada.; <b>[OFF]</b>: Se cancela.</p>
<b>[DEMO MODE]</b>	<p><b>[ON]</b>: La demostración en pantalla se activa automáticamente tras un periodo de inactividad de aproximadamente 15 segundos.; <b>[OFF]</b>: Se desactiva.</p>

### Color preajustado:

**[INITIAL COLOR]**/**[VARIABLE SCAN]**/**[CUSTOM R/G/B]**/**[RED1]**/**[RED2]**/**[RED3]**/**[PURPLE1]**/**[PURPLE2]**/**[PURPLE3]**/**[PURPLE4]**/**[BLUE1]**/**[BLUE2]**/**[BLUE3]**/**[SKYBLUE1]**/**[SKYBLUE2]**/**[LIGHTBLUE]**/**[AQUA1]**/**[AQUA2]**/**[GREEN1]**/**[GREEN2]**/**[GREEN3]**/**[YELLOWGREEN1]**/**[YELLOWGREEN2]**/**[YELLOW]**/**[ORANGE1]**/**[ORANGE2]**/**[ORANGERED]**

# Instalación/Conexión

Esta sección es para los instaladores profesionales. Para fines de seguridad, deje que un profesional realice el cableado y el montaje. Consulte con un distribuidor de productos de audio para automóviles.





## ▲ ADVERTENCIA

- La unidad puede utilizarse solamente con una fuente de alimentación de 12 V CC con negativo a masa.
- Desconecte el terminal negativo de la batería antes de realizar el cableado y el montaje.
- Para evitar un cortocircuito, no conecte el cable de la batería (amarillo) ni el cable de encendido (rojo) al chasis del vehículo o cable de conexión a masa (negro).
- Para evitar cortocircuitos:
  - Utilice una cinta de vinilo para aislar los cables no conectados.
  - Asegúrese de volver a conectar a masa esta unidad al chasis del automóvil después de la instalación.
  - Para proteger los cables, asegúrelos con abrazaderas de cables y con una cinta de vinilo, enrolle los cables que entran en contacto con partes metálicas.

## ▲ PRECAUCIÓN

- Instale esta unidad en la consola de su vehículo. No toque las partes metálicas de la unidad durante o un poco después del uso de la unidad. Las partes metálicas, tales como el disipador de calor o la carcasa, pueden estar muy calientes.
- No conecte los cables  $\ominus$  de los altavoces al chasis del vehículo, al cable de conexión a masa (negro) o en paralelo.
- Monte la unidad a un ángulo de menos de 30°.
- Si el mazo de conductores de su vehículo no dispone de terminal de encendido, conecte el cable de encendido (rojo) al terminal de la caja de fusibles del vehículo, el cual suministrará una alimentación de 12 V CC y podrá conectarse y desconectarse mediante la llave de encendido.
- Mantenga todos los cables alejados de las partes metálicas disipadoras de calor.
- Después de instalar la unidad, compruebe que las lámparas de freno, las luces intermitentes, el limpiaparabrisas, etc. funcionen satisfactoriamente.
- Si se funde el fusible, en primer lugar asegúrese de que los cables no estén en contacto con el chasis del vehículo y, a continuación, reemplace el fusible usado por otro del mismo régimen.

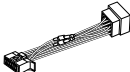
## Lista de piezas para la instalación

- (A) Placa frontal (×1) 
- (B) Placa embellecedora (×1) 
- (C) Manguito de montaje (×1) 
- (D) Mazo de conductores (×1) 
- (E) Herramienta de extracción (×2) 

## Procedimiento básico

- 1 Quite la llave del interruptor de encendido; después, desconecte el terminal  $\ominus$  de la batería del automóvil.
- 2 Conecte los cables correctamente.  
Consulte "Conexión del cableado" en la página 31.
- 3 Instale la unidad en su automóvil.  
Consulte "Instalación de la unidad (montaje en el tablero)" en la página 30.
- 4 Conecte el terminal  $\ominus$  de la batería del automóvil.
- 5 Pulse  $\odot$  SRC para encender la unidad.
- 6 Extraiga la placa frontal y reinicie la unidad en menos de 5 segundos.  
(Página 4)

## Instalación/Conexión

### Instalación de la unidad (montaje en el tablero)

1

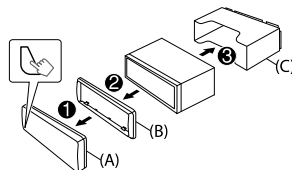

2

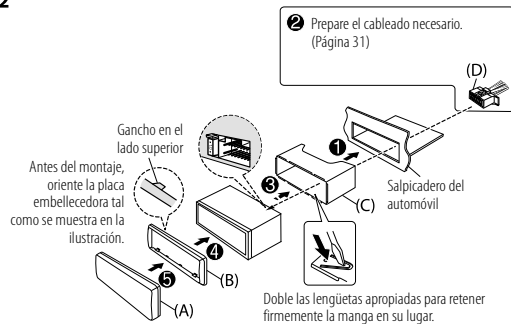

### Desmontaje de la unidad

- 1 Desmonte la placa frontal.
- 2 Retire la placa embellecedora.
- 3 Inserte las herramientas de extracción hasta el fondo de las ranuras a ambos lados y, a continuación, siga la dirección de las flechas, como se muestra en la ilustración.

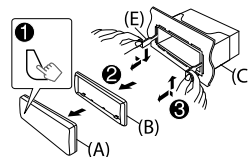



## Instalación/Conexión

### Conexión del cableado

#### Si su vehículo no tiene un terminal ISO:

Se recomienda instalar la unidad con un mazo de cables disponible en el mercado que sea adecuado para su automóvil y, para fines de seguridad, deje esta tarea en manos de profesionales. Consulte con un distribuidor de productos de audio para automóviles.

#### Conexión de los conectores ISO en algunos automóviles VW/Audi u Opel (Vauxhall)

Puede ser necesario modificar el cableado del mazo de conductores suministrado, como se muestra a continuación.

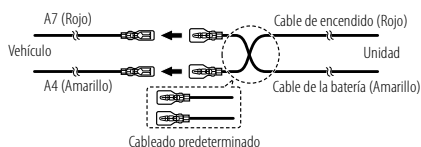

Patilla	Color y función (para conectores ISO)
A4	Amarillo : Batería
A5	Azul/Blanco*1 : Control de alimentación
A7	Rojo : Encendido (ACC)
A8	Negro : Conexión a tierra (masa)
B1	Púrpura ⊕ : Altavoz trasero (derecho)
B2	Púrpura/negro ⊖ : Para crossover de 3 vías: Tweeter (derecho)
B3	Gris ⊕ : Altavoz delantero (derecho)
B4	Gris/negro ⊖ : Para crossover de 3 vías: Altavoz de rango medio (derecho)
B5	Blanco ⊕ : Altavoz delantero (izquierdo)
B6	Blanco/negro ⊖ : Para crossover de 3 vías: Altavoz de rango medio (izquierdo)
B7	Verde ⊕ : Altavoz trasero (izquierdo)
B8	Verde/negro ⊖ : Para crossover de 3 vías: Tweeter (izquierdo)

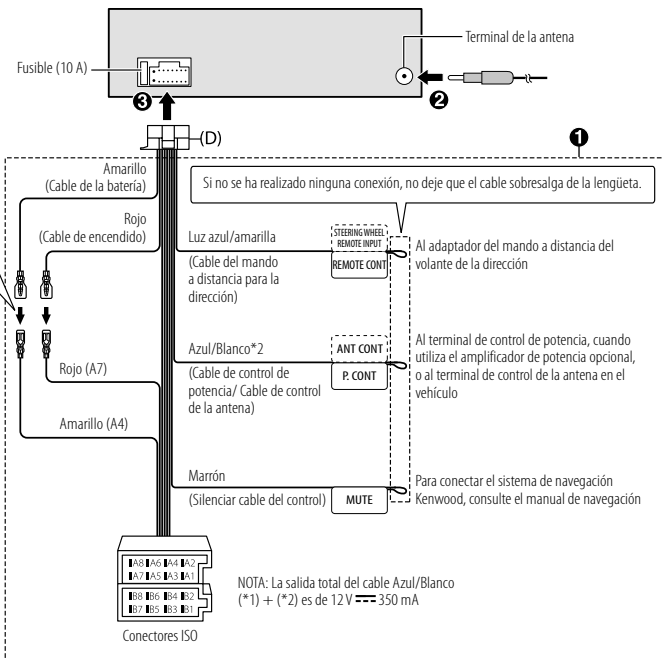

## Instalación/Conexión

### Conecte los componentes externos

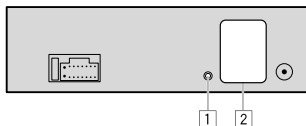

#### No. Pieza

- 1 Jack de entrada de micrófono (Página 15)
- 2 Terminales de salida (Consulte lo siguiente "Conecte los amplificadores externos a través de los terminales de salida")

### Conecte los amplificadores externos a través de los terminales de salida

Cuando conecte un amplificador externo a los terminales de salida de esta unidad, conecte firmemente el cable a tierra del amplificador al chasis del vehículo para evitar daños a la unidad.

Modelo	Terminales de salida	Crossover de 2 vías	Crossover de 3 vías
<b>KMM-BT356</b> <b>KMM-BT306</b>	 REAR:	Salida posterior	Salida del tweeter
	 FRONT:	Salida frontal	Salida de rango medio
	 SW:	Salida del subwoofer	Salida del woofer
<b>KMM-BT206</b>	 REAR/SW:	Salida posterior/subwoofer	Salida del woofer

32 ESPAÑOL

## Referencias

### Mantenimiento

#### Limpieza de la unidad

Limpie la suciedad de la placa frontal con un paño suave o paño de silicona seco.

#### Limpieza del conector

Desmonte la placa frontal y limpie el conector con un palillo de algodón. Tenga cuidado de no dañar el conector.



Conector (en el reverso de la placa frontal)

### Más información

Para: — Últimas actualizaciones de firmware y lista de los últimos elementos compatibles  
— Aplicación original KENWOOD  
— Cualquier otra información más reciente  
Visite <[www.kenwood.com/cs/ce/](http://www.kenwood.com/cs/ce/)>.

#### Archivos reproducibles

- Para el dispositivo de clase de almacenamiento masivo USB:  
MP3 (.mp3), WMA (.wma), AAC (.aac), AAC (.m4a), WAV (.wav), FLAC (.flac)
- Sistema de archivos del dispositivo USB reproducible: FAT12, FAT16, FAT32  
Aunque los archivos de audio cumplan con los criterios mencionados arriba, la reproducción podría no ser posible dependiendo de los tipos o condiciones del medio o dispositivos.
- Para obtener información detallada y notas acerca de los archivos de audio que pueden reproducirse, visite <[www.kenwood.com/cs/ce/audiofile/](http://www.kenwood.com/cs/ce/audiofile/)>

#### Acerca de los dispositivos USB

- No es posible conectar un dispositivo USB a través de un concentrador USB.
- La conexión con un cable de más de 5 m de largo puede ocasionar una reproducción anormal.
- Esta unidad no puede reconocer ningún dispositivo USB cuyo régimen sea distinto de 5 V y que exceda de 1,5 A.

## Referencias

### Acerca del iPod/iPhone

- Made for
  - iPod touch (6th generation)
  - iPhone 5S, 6, 6 Plus, 6S, 6S Plus, SE, 7, 7 Plus, 8, 8 Plus, X, XS, XS MAX, XR (iOS 12.1 o posterior)
- No se puede navegar a través de archivos de video en el menú "Videos" en [MODE OFF].
- El orden de canciones mostrado en el menú de selección de esta unidad puede diferir del que se encuentra en el iPod/iPhone.
- El iPod no se puede utilizar si se visualiza "KENWOOD" o "✓" en el iPod.
- Según la versión del sistema operativo del iPod/iPhone, algunas funciones podrían no estar disponibles en esta unidad.

### Acerca de Spotify

- La aplicación Spotify es compatible con:
  - iPhone 5S, 6, 6 Plus, 6S, 6S Plus, SE, 7, 7 Plus, 8, 8 Plus, X, XS, XS MAX, XR (iOS 12.1 o posterior)
  - iPod touch (6th generation)
  - Android OS 4.0.3 o superior
- Debido a que Spotify es un servicio de terceros, las especificaciones se encuentran sujetas a cambios sin previo aviso. Por consiguiente, la compatibilidad podría verse afectada, y alguno o todos los servicios podrían dejar de estar disponibles.
- Algunas funciones de Spotify no están disponibles desde esta unidad.
- Si tiene alguna duda sobre el uso de esta aplicación, póngase en contacto con <www.spotify.com>.

### Acerca de AMAZON ALEXA

- Debido a que Alexa es un servicio de terceros, las especificaciones se encuentran sujetas a cambios sin previo aviso. Por consiguiente, la compatibilidad podría verse afectada, y alguno o todos los servicios podrían dejar de estar disponibles.

## Cambiar la información en pantalla

(Para **KMM-BT356** / **KMM-BT306**)

Cada vez que pulsa DISP, la información en pantalla cambia.

- Si la información no está disponible o no está registrada, aparecerá "NO TEXT", "NO INFO", u otra información (por ej., nombre de la emisora) o la pantalla quedará en blanco.

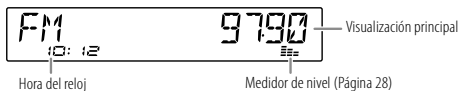

Nombre de la fuente	Información en pantalla: Visualización principal
STANDBY	Nombre de la fuente ➔ Fecha ➔ vuelta al comienzo
RADIO	Frecuencia ➔ Fecha ➔ vuelta al comienzo  Disponible solo para emisoras del FM Radio Data System: Nombre de la emisora/Tipo de programa ➔ Radio texto ➔ Radio texto+ ➔ Radio texto+ título de la canción/Radio texto+ artista ➔ Frecuencia ➔ Fecha ➔ vuelta al comienzo
USB	Para archivos MP3/WMA/AAC/WAV/FLAC: Título de la canción/Artista ➔ Título del álbum/Artista ➔ Nombre de la carpeta ➔ Nombre del archivo ➔ Tiempo de reproducción ➔ Fecha ➔ vuelta al comienzo
iPod USB / iPod BT	Cuando se selecciona [MODE OFF] (página 10): Título de la canción/Artista ➔ Título del álbum/Artista ➔ Tiempo de reproducción ➔ Fecha ➔ vuelta al comienzo
SPOTIFY/ SPOTIFY BT	Título del contexto ➔ Título de la canción ➔ Artista ➔ Título del álbum ➔ Tiempo de reproducción ➔ Fecha ➔ vuelta al comienzo
BT AUDIO/ ALEXA	Título de la canción/Artista ➔ Título del álbum/Artista ➔ Tiempo de reproducción ➔ Fecha ➔ vuelta al comienzo
AUX	Nombre de la fuente ➔ Fecha ➔ vuelta al comienzo

## Referencias

(Para **KMM-BT206**)

Cada vez que pulsa DISP, la información en pantalla cambia.

- Si la información no está disponible o no está registrada, aparecerá "NO TEXT"; "NO INFO"; u otra información (por ej., nombre de la emisora) o la pantalla quedará en blanco.

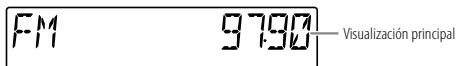

Nombre de la fuente	Información en pantalla: Visualización principal
STANDBY	Nombre de la fuente/Reloj → Reloj → vuelta al comienzo
RADIO	Nombre de la fuente/Reloj → Frecuencia → Reloj → vuelta al comienzo Disponible solo para emisoras del FM Radio Data System: Nombre de la fuente/Reloj → Nombre de la emisora/Tipo de programa → Radio texto → Radio texto+ → Radio texto+ título de la canción/Radio texto+ artista → Frecuencia → Reloj → vuelta al comienzo
USB	Para archivos MP3/WMA/AAC/WAV/FLAC: Nombre de la fuente/Reloj → Título de la canción/Artista → Título del álbum/Artista → Nombre de la carpeta → Nombre del archivo → Tiempo de reproducción → Reloj → vuelta al comienzo
iPod USB / iPod BT	Cuando se selecciona <b>[MODE OFF]</b> (página 10): Nombre de la fuente/Reloj → Título de la canción/Artista → Título del álbum/Artista → Tiempo de reproducción → Reloj → vuelta al comienzo
SPOTIFY/ SPOTIFY BT	Nombre de la fuente/Reloj → Título del contexto → Título de la canción → Artista → Título del álbum → Tiempo de reproducción → Reloj → vuelta al comienzo
BT AUDIO/ ALEXA	Nombre de la fuente/Reloj → Título de la canción/Artista → Título del álbum/Artista → Tiempo de reproducción → Reloj → vuelta al comienzo
AUX	Nombre de la fuente/Reloj → Reloj → vuelta al comienzo

## Localización y solución de problemas

Síntoma	Solución	
El sonido no se escucha.	<ul style="list-style-type: none"> <li>• Ajuste el volumen al nivel óptimo.</li> <li>• Inspeccione los cables y las conexiones.</li> </ul>	
Aparece "MISWIRING CHECK WIRING THEN PWR ON".	Apague la unidad y luego compruebe que los terminales de los cables de altavoz estén correctamente aislados. A continuación, vuelva a encender la unidad.	
Aparece "PROTECTING SEND SERVICE".	Lleve la unidad al centro de servicio más cercano.	
La fuente no se puede seleccionar.	Verifique el ajuste <b>[SOURCE SELECT]</b> . (Página 6)	
General	<ul style="list-style-type: none"> <li>• El sonido no se escucha.</li> <li>• La unidad no se enciende.</li> <li>• La información mostrada en la pantalla no es correcta.</li> </ul>	Limpie los conectores. (Página 32)
	El receptor no funciona en absoluto.	Reinicialice la unidad. (Página 4)
Radio	No se visualizan los caracteres correctos.	<ul style="list-style-type: none"> <li>• Esta unidad visualiza sólo letras mayúsculas, números, y un número limitado de símbolos.</li> <li>• Dependiendo del idioma en pantalla que haya seleccionado en (página 7), algunos caracteres podrían no visualizarse correctamente.</li> </ul>
	<ul style="list-style-type: none"> <li>• Recepción de radio deficiente.</li> <li>• Ruidos estáticos mientras se escucha la radio.</li> </ul>	Conecte firmemente la antena.
USB/iPod	El orden de reproducción no es el que se esperaba.	El orden de reproducción se determina por el orden en que fueron grabados los nombres de archivos (USB).
	El tiempo de reproducción transcurrido no es correcto.	Esto depende del proceso de grabación anterior (USB).
	El mensaje "READING" sigue destellando.	<ul style="list-style-type: none"> <li>• No utilice demasiados niveles de jerarquías y carpetas.</li> <li>• Vuelva a conectar el dispositivo (USB/iPod/iPhone).</li> </ul>

## Localización y solución de problemas

Síntoma	Solución
Aparece "UNSUPPORTED DEVICE".	<ul style="list-style-type: none"> <li>Verifique si el dispositivo USB conectado es compatible con esta unidad y asegúrese de que los sistemas de archivos estén en formatos compatibles. (Página 32)</li> <li>Vuelva a conectar el dispositivo USB.</li> </ul>
Aparece "UNRESPONSIVE DEVICE".	Asegúrese de que no exista ningún fallo de funcionamiento en el dispositivo USB y vuelva a conectarlo.
Aparece "USB HUB IS NOT SUPPORTED".	No es posible conectar un dispositivo USB a través de un concentrador USB a esta unidad.
<ul style="list-style-type: none"> <li>La fuente no cambia a "USB" cuando se conecta un dispositivo USB mientras escucha cualquier otra fuente.</li> <li>Aparece "USB ERROR".</li> </ul>	<p>El puerto USB está emitiendo más potencia que el límite de diseño. Apague la alimentación y desconecte el dispositivo USB. A continuación, encienda la alimentación y vuelva a conectar el dispositivo USB.</p> <p>Si con lo anterior no se soluciona el problema, apague la alimentación o vuelvala a encender (o reinicialice la unidad) antes de reemplazarlo por otro dispositivo USB.</p>
El iPod/iPhone no se enciende o no funciona.	<ul style="list-style-type: none"> <li>Verifique la conexión entre esta unidad y el iPod/iPhone.</li> <li>Desconecte y realice el reinicio forzado del iPod/iPhone.</li> </ul>
"LOADING" aparece al acceder al modo búsqueda presionando <b>Q/5</b> .	Esta unidad está preparando todavía la lista de música del iPod/iPhone. Puede que tarde un poco, inténtelo de nuevo más tarde.
"NA FILE"	Asegúrese de que el medio (USB) contenga archivos de audio compatibles. (Página 32)
"COPY PRO"	Se reprodujo un archivo con protección contra copias (USB).
"NO DEVICE"	Conecte un dispositivo (USB/iPod/iPhone) y cambie de nuevo a la fuente USB o iPod USB.
"NO MUSIC"	Conecte un dispositivo (USB/iPod/iPhone) que contenga archivos de audio reproducibles.

USB/iPod

Síntoma	Solución	
USB/iPod	"iPod ERROR"	<ul style="list-style-type: none"> <li>Vuelva a conectar el iPod.</li> <li>Reinicialice el iPod.</li> </ul>
	"MEMORY FULL"	Ha alcanzado el límite máximo de almacenamiento en su iPod/iPhone.
Spotify	"DISCONNECTED"	El USB está desconectado de la unidad cabezal. Por favor asegúrese de que el dispositivo esté correctamente conectado a través de USB.
	"CONNECTING"	<ul style="list-style-type: none"> <li>Conectado a través del terminal de entrada USB: El dispositivo está conectado a la unidad cabezal. Por favor espere.</li> <li>Conectado a través de Bluetooth: El Bluetooth está desconectado. Por favor compruebe la conexión Bluetooth y asegúrese de que tanto el dispositivo como la unidad estén emparejados y conectados.</li> </ul>
	"CHECK APP"	La aplicación Spotify no está conectada correctamente, o el usuario no ha iniciado sesión. Finalice la aplicación Spotify y vuelvala a iniciar. A continuación, inicie sesión en su cuenta de Spotify.
Bluetooth®	No se detecta ningún dispositivo Bluetooth.	<ul style="list-style-type: none"> <li>Vuelva a buscar el dispositivo Bluetooth.</li> <li>Reinicialice la unidad. (Página 4)</li> </ul>
	No es posible el emparejamiento de Bluetooth.	<ul style="list-style-type: none"> <li>Asegúrese de haber ingresado el mismo código PIN en la unidad y en el dispositivo Bluetooth.</li> <li>Elimine la información de emparejamiento de la unidad y del dispositivo Bluetooth; a continuación, vuelva a realizar el emparejamiento. (Página 16)</li> </ul>
	Se escucha ruido o eco durante una conversación telefónica.	<ul style="list-style-type: none"> <li>Ajuste la posición del micrófono. (Página 15)</li> <li>Verifique el ajuste <b>[ECHO CANCEL]</b>. (Página 17)</li> </ul>
	La calidad del sonido del teléfono es baja.	<ul style="list-style-type: none"> <li>Reduzca la distancia entre la unidad y el dispositivo Bluetooth.</li> <li>Mueva el automóvil a un lugar donde exista mejor recepción de señal.</li> </ul>

## Localización y solución de problemas

Síntoma	Solución
El método de llamada de voz no funciona.	<ul style="list-style-type: none"> <li>Utilice el método de llamada de voz en un entorno con menos bullicio.</li> <li>Reduzca la distancia al micrófono cuando pronuncia el nombre.</li> <li>Asegúrese de utilizar la misma voz que la etiqueta de voz registrada.</li> </ul>
El sonido se interrumpe o se omite durante la reproducción de un reproductor de audio Bluetooth.	<ul style="list-style-type: none"> <li>Reduzca la distancia entre la unidad y el reproductor de audio Bluetooth.</li> <li>Apague la unidad y vuelva a encenderla; intente conectar nuevamente.</li> <li>Otros dispositivos Bluetooth pueden estar intentando conectarse a la unidad.</li> </ul>
No se puede controlar el reproductor de audio Bluetooth conectado.	<ul style="list-style-type: none"> <li>Verifique si el reproductor de audio Bluetooth conectado es compatible con Audio/Video Remote Control Profile (AVRCP). (Consulte las instrucciones del reproductor de audio.)</li> <li>Desconecte y vuelva a conectar el reproductor Bluetooth.</li> </ul>
Bluetooth®	
"NOT SUPPORT"	El teléfono conectado no es compatible con la función de reconocimiento de voz ni con la de transferencia de la guía telefónica.
"NO ENTRY"/"NO PAIR"	No hay ningún dispositivo registrado conectado/localizado a través de Bluetooth.
"ERROR"	Inténtelo nuevamente. Si vuelve a aparecer "ERROR", verifique si el dispositivo es compatible con la función que está intentando utilizar.
"NO INFO"/"NO DATA"	El dispositivo Bluetooth no puede obtener la información de contacto.
"HF ERROR XX"/ "BT ERROR"	Reinicie la unidad y vuelva a intentar la operación. Si con esto no se consigue resolver el problema, póngase en contacto con su centro de servicio más cercano.
"SWITCHING NG"	Los teléfonos conectados no son compatibles con la función cambio de teléfono.
La conexión Bluetooth entre el dispositivo Bluetooth y la unidad es inestable.	Elimine de la unidad el dispositivo Bluetooth registrado no utilizado. (Página 19)

Síntoma	Solución
Alexa no responde a las entradas de voz.	La nube de Amazon no pudo analizar la entrada de voz.
Respuesta incorrecta de Alexa.	Alexa no me entiende o no capta todo mi petición o frase. Por favor intente de nuevo. (Página 21)
"DISCONNECTED"	Asegúrese de conectar su smartphone a la unidad a través de Bluetooth. (Página 16)
AMAZON ALEXA	
No se puede conectar o volver a conectar a la aplicación móvil de Alexa.	<ul style="list-style-type: none"> <li>Asegúrese de que el dispositivo de audio esté conectado a través de Bluetooth. Seleccione el dispositivo de audio desde [AUDIO SELECT] en [BT MODE]. (Página 19)</li> <li>Repita el proceso One-Time Setup. Consulte "Cómo configurar por primera vez" en la página 21.</li> <li>Apague la unidad y vuelva a encenderla; intente conectar nuevamente.</li> <li>En el dispositivo iOS, asegúrese de seleccionar la fuente ALEXA o la fuente iPod BT.</li> </ul>

# Especificaciones

Sintonizador	FM	Gama de frecuencias	87,5 MHz — 108,0 MHz (pasos de 50 kHz)
		Sensibilidad útil (Relación señal/ruido = 30 dB)	0,71 $\mu$ V/75 $\Omega$
		Sensibilidad de silenciamiento (DIN S/N = 46 dB)	2,0 $\mu$ V/75 $\Omega$
		Respuesta de frecuencia ( $\pm 3$ dB)	30 Hz — 15 kHz
		Relación señal a ruido (MONO)	64 dB
		Separación estéreo (1 kHz)	40 dB
MW (AM)	Gama de frecuencias	531 kHz — 1 611 kHz (pasos de 9 kHz)	
		Sensibilidad útil (Relación señal/ruido = 20 dB)	28,2 $\mu$ V
LW (AM)	Gama de frecuencias	153 kHz — 279 kHz (pasos de 9 kHz)	
		Sensibilidad útil (Relación señal/ruido = 20 dB)	50,0 $\mu$ V

USB	Estándar USB	USB 1.1, USB 2.0 (Alta velocidad)
	Sistema de archivos	FAT12/16/32
	Corriente máxima de alimentación	5 V CC $\approx$ 1,5 A
	Respuesta de frecuencia ( $\pm 1$ dB)	20 Hz — 20 kHz
	Relación señal a ruido	98 dB (1 kHz)
	Gama dinámica	93 dB
	Separación de canales	92 dB
	MP3 decodificado	Compatible con MPEG-1/2 Audio Layer-3
	WMA decodificado	Compatible con Windows Media Audio
	AAC decodificado	Archivos AAC-LC ".aac", ".m4a"
WAV decodificado	PCM lineal	
FLAC decodificado	Archivo FLAC (Hasta 96 kHz/24 bits)	

Auxiliar	Respuesta de frecuencia ( $\pm 3$ dB)	20 Hz — 20 kHz
	Voltaje de entrada máximo	1 000 mV
	Impedancia de entrada	30 k $\Omega$

Bluetooth	Versión	Bluetooth 4.2
	Gama de frecuencias	2,402 GHz — 2,480 GHz
	Potencia de salida RF (E.I.R.P.)	+4 dBm (MAX), potencia clase 2
	Alcance máximo de comunicación	En línea recta, aproximadamente 10 m
Perfil	HFP 1.7.1 (Perfil manos libres)	
	A2DP (Perfil Avanzado de Distribución de Audio)	
	AVRCP 1.6.1 (Perfil de mando a distancia de Audio/Video)	
PBAP (Perfil de acceso a la guía telefónica)		
SPP (Perfil del puerto en serie)		

Audio	Potencia de salida máxima	50 W $\times$ 4
	Potencia en todo el ancho de banda (a menos del 1% THD)	22 W $\times$ 4
	Impedancia del altavoz	4 $\Omega$ — 8 $\Omega$

## Especificaciones

Audio	Acción tonal	Banda 1: 62,5 Hz $\pm$ 9 dB Banda 2: 100 Hz $\pm$ 9 dB Banda 3: 160 Hz $\pm$ 9 dB Banda 4: 250 Hz $\pm$ 9 dB Banda 5: 400 Hz $\pm$ 9 dB Banda 6: 630 Hz $\pm$ 9 dB Banda 7: 1 kHz $\pm$ 9 dB Banda 8: 1,6 kHz $\pm$ 9 dB Banda 9: 2,5 kHz $\pm$ 9 dB Banda 10: 4 kHz $\pm$ 9 dB Banda 11: 6,3 kHz $\pm$ 9 dB Banda 12: 10 kHz $\pm$ 9 dB Banda 13: 16 kHz $\pm$ 9 dB
	Nivel de salida de preamplificador/carga	<b>KMM-BT356</b> : 5 000 mV/10 k $\Omega$  <b>KMM-BT306</b> / <b>KMM-BT206</b> : 2 500 mV/10 k $\Omega$
	Impedancia de salida de preamplificador	$\leq$ 600 $\Omega$
General	Voltaje de trabajo	Batería de 12V CC para vehículos
	Tamaño de instalación (An $\times$ Al $\times$ F)	182 mm $\times$ 53 mm $\times$ 100 mm
	Peso neto (incluyendo placa embellecedora, manguito de montaje)	0,6 kg

Sujeto a cambios sin previo aviso.





# Índice

Antes de utilizar .....	3
Fundamentos .....	4
Introdução .....	5
1 Selecione o idioma de visualização e cancele a demonstração	
2 Defina o relógio e a data	
3 Configure as outras definições opcionais	
Rádio .....	8
USB/iPod .....	9
Spotify .....	12
AUX .....	13
Utilização de outras aplicações .....	14
Aplicação KENWOOD Remote	
Tuneln Radio/Tuneln Radio Pro	
Bluetooth® .....	15
Bluetooth — Conexão	
Bluetooth — Telemóvel	
Bluetooth — Áudio	
AMAZON ALEXA.....	21
Ajustes do áudio .....	23
Ajustes de exibição .....	27
Instalação/Conexão .....	29

Referências .....	32
Manutenção	
Mais informações	
Mudar a informação no visor	
Localização e solução de problemas .....	34
Especificações .....	37

## Como ler este manual

- As visualizações e painéis frontais mostrados neste manual são exemplos utilizados para fornecer explicações claras das operações. Por este motivo, podem ser diferentes das visualizações e painéis frontais reais.
- As operações são explicadas utilizando principalmente os botões no painel frontal do **KMM-PT356**.
- São utilizadas indicações em inglês para a finalidade de explicação. Pode seleccionar o idioma de apresentação no menu **[FUNCTION]**. (Página 7)
- **[XX]** indica os itens seleccionados.
- (Página XX) indica que há referências disponíveis na página indicada.



Este símbolo no produto indica instruções de operação e manutenção importantes neste manual. Certifique-se de que lê cuidadosamente essas instruções no manual.

# Antes de utilizar

## IMPORTANTE

- Para garantir a utilização adequada, leia atentamente este manual antes de utilizar o produto. É especialmente importante que leia e observe os Avisos e Cuidados indicados neste manual.
- Guarde o manual em um lugar seguro e acessível para futuras consultas.

## ▲ AVISO

- **Não opere nenhuma função que prejudique a sua atenção para uma condução segura.**
- **Não ingira a bateria, perigo de queimadura química.**  
O controlo remoto fornecido com este produto contém uma pilha de célula em botão.  
Se a pilha de célula em botão for engolida, pode causar queimaduras internas graves em apenas 2 horas e levar à morte.  
Mantenha as pilhas novas e usadas fora do alcance das crianças.  
Se o compartimento da pilha não se fechar de forma segura, deixe de usar o produto e mantenha-o fora do alcance das crianças.  
Se achar que possam ter sido engolidas pilhas ou colocadas dentro de qualquer parte do corpo, procure ajuda médica imediatamente.

## ▲ CUIDADO

### Definição do volume:

- Ajuste o volume de forma que possa ouvir os sons de tráfego para prevenir acidentes.
- Baixe o volume antes de iniciar a leitura de fontes digitais para evitar danos aos altifalantes pelo aumento súbito do nível de saída do som.

### Geral:

- Evite utilizar o dispositivo externo se o mesmo puder prejudicar a condução segura do veículo.
- Certifique-se de fazer uma cópia de segurança de todos os dados importantes. Não aceitaremos nenhuma responsabilidade por quaisquer perdas de dados gravados.
- Para prevenir curtos-circuitos, nunca coloque nem deixe cair objetos metálicos (moedas ou ferramentas de metal, por exemplo) dentro do aparelho.

- A classificação USB é indicada na unidade principal. Para ver, retire o painel frontal. (Página 4)
- Dependendo do tipo do veículo, a antena estender-se-á automaticamente ao ligar o aparelho com o fio de controlo de antena ligado (página 31). Desligue o aparelho ou mude a fonte para STANDBY ao estacionar em uma área com um teto baixo.

### Controlo remoto (RC-406):

- Não deixe o controlo remoto em locais quentes tais como sobre o tablier.
- Existe o risco de incêndio e explosão se a pilha for substituída por um tipo incorreto.  
Certifique-se de que substitui somente pelo mesmo tipo.
- Existe o risco de incêndio, explosão ou fuga de líquido ou gás inflamável se a pilha for deixada em uma ambiente com uma temperatura extremamente alta e/ou se for sujeita a uma pressão do ar extremamente baixa. A bateria ou pilhas não devem ser expostas ao calor excessivo, como luz do sol, fogo ou algo semelhante.
- Existe o risco de incêndio, explosão ou fuga de líquido ou gás inflamável se a pilha for eliminada ao fogo ou em um forno quente, recarregada, posta em curto-circuito, esmagada ou cortada mecanicamente.
- Se o fluido derramado entrar em contato com seus olhos ou roupas, lave imediatamente com água e consulte um médico.

# Fundamentos

## Panel frontal

KMM-BT356

KMM-BT306

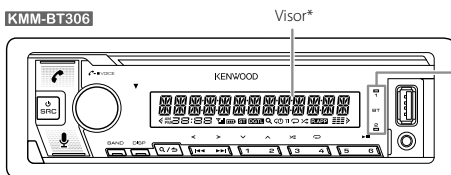

Acende-se quando uma conexão Bluetooth é estabelecida. (Página 16)

KMM-BT206

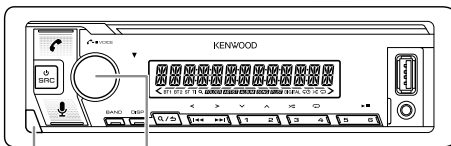

Botão de remoção    Botão de volume

\* Somente para a finalidade de ilustração.

Para	No painel frontal
Ligar a corrente	Prima  SRC. <ul style="list-style-type: none"><li>• Mantenha premido para desligar a alimentação.</li></ul>
Ajustar o volume	Rode o botão do volume.
Selecione uma fonte	<ul style="list-style-type: none"><li>• Prima  SRC repetidamente.</li><li>• Prima  SRC e, em seguida, rode o botão do volume dentro de 2 segundos.</li></ul>
Mudar a informação no visor	Prima DISP repetidamente. (Página 33, 34)

### Colocar



### Retirar

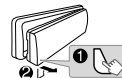

### Como reiniciar



Reinicie a unidade dentro de 5 segundos após remover o painel frontal.

## Fundamentos

### Controlo remoto (RC-406) (fornecido para **KMM-BT356**)

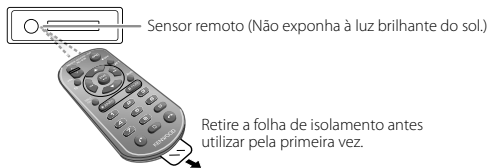

**KMM-BT306 / KMM-BT206**: As funções do telecomando não estão disponíveis.

### Como substituir a pilha

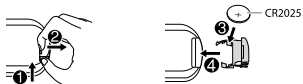

Para	No telecomando
Ajustar o volume	Prima VOL ▲ ou VOL ▼. • Mantenha VOL ▲ premido para aumentar continuamente o volume para 15.  Prima ATT durante a leitura para atenuar o som. • Prima de novo para cancelar.
Selecione uma fonte	Prima SRC repetidamente.
Desliga a corrente	Mantenha SRC premido para desligar a corrente. (Premir SRC não liga a corrente.)

## Introdução

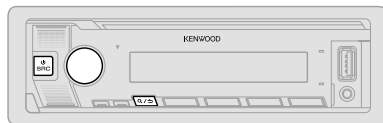

### 1 Seleccione o idioma de visualização e cancele a demonstração

Ao ligar a alimentação pela primeira vez (ou ao definir [FACTORY RESET] para [YES], consulte a página 7), aparece o seguinte no visor: "SEL LANGUAGE" → "PRESS" → "VOLUME KNOB"

- 1 Rode o botão de volume para seleccionar [EN] (inglês) / [RU] (russo) / [SP] (espanhol) / [FR] (francês) / [GE] (alemão), e, em seguida, prima-o. [EN] é seleccionado para a configuração inicial.  
Em seguida, o visor mostrará: "CANCEL DEMO" → "PRESS" → "VOLUME KNOB".
- 2 Prima o botão de volume de novo. [YES] é seleccionado para a configuração inicial.
- 3 Prima o botão de volume de novo. Aparece a indicação "DEMO OFF".

De seguida, o visor mostrará o tipo de cruzamento seleccionado: "2-WAY X'OVER" ou "3-WAY X'OVER"  
• Para mudar o tipo de cruzamento, consulte "Altere o tipo de cruzamento" na página 7.

### 2 Defina o relógio e a data

- 1 Prima o botão de volume para entrar no modo [FUNCTION].
- 2 Rode o botão de volume para seleccionar [CLOCK] e, em seguida, prima-o.

## Introdução

### Para ajustar o relógio

- 3 Rode o botão de volume para selecionar [CLOCK ADJUST] e, em seguida, prima-o.
- 4 Rode o botão de volume para fazer as definições e, em seguida, prima-o. Defina a hora na ordem de "Horas" → "Minutos".
- 5 Rode o botão de volume para selecionar [CLOCK FORMAT] e, em seguida, prima-o.
- 6 Rode o botão de volume para selecionar [12H] ou [24H] e, em seguida, prima-o.

### Para definir a data

- 7 Rode o botão de volume para selecionar [DATE FORMAT] e, em seguida, prima-o.
- 8 Rode o botão do volume para selecionar [DD/MM/YY] ou [MM/DD/YY] e, em seguida, prima-o.
- 9 Rode o botão de volume para selecionar [DATE SET] e, em seguida, prima-o.
- 10 Rode o botão de volume para fazer as definições e, em seguida, prima-o. Defina a data na ordem de "Dia" → "Mês" → "Ano" ou "Mês" → "Dia" → "Ano".
- 11 Mantenha **Q**/**S** premido para sair.

Para voltar ao item de definição anterior, prima **Q**/**S**.

### 3 Configure as outras definições opcionais

Pode definir apenas os seguintes itens enquanto o aparelho está na fonte STANDBY.

- 1 Prima **SRC** repetidamente para entrar em STANDBY.
- 2 Prima o botão de volume para entrar no modo [FUNCTION].
- 3 Rode o botão do volume para selecionar um item (consulte a seguinte tabela) e, em seguida, prima-o.
- 4 Repita o passo 3 até que o item desejado seja selecionado ou ativado.
- 5 Mantenha **Q**/**S** premido para sair.

Para voltar ao item de definição anterior, prima **Q**/**S**.

Predefinição: [XX]

[AUDIO CONTROL]	
[SWITCH PREOUT]	(Para <b>KMM-BT206</b> : Aplicável apenas se [X'OVER] estiver definido para [2WAY].) (Página 7) <b>[REAR]/[SUB-W]</b> : Seleciona se os altifalantes traseiros ou um subwoofer estão ligados aos terminais de saída de linha na traseira (através de um amplificador externo). (Página 32)
[DISPLAY]	
[EASY MENU]	(Para <b>KMM-BT356 / KMM-BT306</b> ) Ao entrar em [FUNCTION]... <b>[ON]</b> : As iluminações de [ZONE 1] mudam para a cor branca. ; <b>[OFF]</b> : A iluminação de [ZONE 1] permanece como a cor definida em [COLOR SELECT]. (Página 28) • A iluminação de [ZONE 2] muda para azul claro ao entrar em [FUNCTION], independentemente da definição de [EASY MENU]. • Consulte a ilustração na página 27 para a identificação da zona.
[TUNER SETTING]	
[PRESET TYPE]	<b>[NORMAL]</b> : Memoriza uma estação para cada botão predefinido em cada banda (FM1/FM2/FM3/MW/LW). ; <b>[MIX]</b> : Memoriza uma estação para cada botão predefinido independentemente da banda selecionada.
[SYSTEM]	
[KEY BEEP]	(Aplicável apenas se [X'OVER] estiver definido para [2WAY].) (Página 7) <b>[ON]</b> : Ativa o som de pressão de tecla. ; <b>[OFF]</b> : Desativa.
[SOURCE SELECT]	
[SPOTIFY SRC]	<b>[ON]</b> : Ativa SPOTIFY/SPOTIFY BT na seleção de fonte. ; <b>[OFF]</b> : Desativa. (Página 12)
[BT AUDIO SRC]	<b>[ON]</b> : Ativa BT AUDIO na seleção de fonte. ; <b>[OFF]</b> : Desativa. (Página 20)
[BUILT-IN AUX]	<b>[ON]</b> : Ativa AUX na seleção de fonte. ; <b>[OFF]</b> : Desativa. (Página 13)

## Introdução

[P-OFF WAIT]	Aplicável somente quando o modo de demonstração está desativado. Define a duração de desligamento automático do aparelho (no modo de espera) para economizar a energia da bateria. [20M]: 20 minutos ; [40M]: 40 minutos ; [60M]: 60 minutos ; [---]: Cancela
[F/W UPDATE]	
[UPDATE SYSTEM]	
[F/W UP xxxx]	[YES]: Inicia a atualização do firmware. ; [NO]: Cancela (a atualização não é ativada). Para mais detalhes sobre como atualizar o firmware, visite < <a href="http://www.kenwood.com/cs/ce/">www.kenwood.com/cs/ce/</a> >.
[FACTORY RESET]	[YES]: Reinicia as definições às predefinições (exceto a estação armazenada). ; [NO]: Cancela.
[ENGLISH]	
[РУССКИЙ]	
[ESPAÑOL]	Selecione o idioma de apresentação para o menu [FUNCTION] e a informação de música se aplicável.
[FRANCAIS]	Por predefinição, [ENGLISH] é selecionado.
[DEUTSCH]	

## Altere o tipo de cruzamento

- 1 Prima  repetidamente para entrar em STANDBY.
- 2 Mantenha premido os botões 4 e 5 para entrar no modo de seleção de cruzamento.  
O tipo de cruzamento atual aparece.
- 3 Rode o botão de volume para selecionar "2WAY" ou "3WAY" e, em seguida, prima-o.
- 4 Rode o botão do volume para selecionar "YES" ou "NO" e, em seguida, prima-o.  
O tipo de cruzamento selecionado aparece.

- Para cancelar, mantenha  /  premido.
- Para ajustar as definições do tipo de cruzamento selecionado, consulte a página 24.

### ▲ CUIDADO

Selecione um tipo de cruzamento de acordo com a maneira em que os altifalantes estão ligados. (Página 31, 32)

Se selecionar um tipo errado:

- Os altifalantes podem ser danificados.
- O nível de saída do som pode ficar extremamente alto ou baixo.

# Rádio

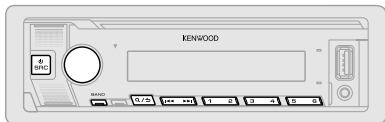

- O indicador "ST" acende-se quando se recebe uma transmissão FM estéreo com um sinal suficientemente forte.
- O aparelho muda automaticamente para alarme FM ao receber um sinal de alarme da transmissão FM.

## Procura de uma estação

- 1 Prima **SRC** repetidamente para selecionar **RADIO**.
- 2 Prima **BAND** repetidamente (ou prima **#FM+/\*AM-** no telecomando) para selecionar **FM1/FM2/FM3/MW/LW**.
- 3 Prima **◀◀/▶▶** (ou prima **◀◀/▶▶** (+) no telecomando) para procurar uma estação.

Pode armazenar até 18 estações para FM e 6 estações para MW/LW.

- **Para armazenar uma estação:** Mantenha premido um dos botões numéricos (1 a 6).
- **Para selecionar uma estação armazenada:** Prima um dos botões numéricos (1 a 6) (ou prima um dos botões numéricos (1 a 6) no telecomando).

## Sintonização de acesso direto (para **KMM-BT356** com o telecomando)

- 1 Prima **DIRECT** para entrar no modo de sintonização de acesso direto.
  - 2 Prima os botões numéricos para introduzir uma frequência de estação.
  - 3 Prima **ENT ▶▶** para procurar uma estação.
- Para cancelar, prima **↵** ou **DIRECT**.
  - Se nenhuma operação for realizada dentro de 10 segundos após o passo 2, a sintonização de acesso direto será automaticamente cancelada.

## Outras definições

- 1 Prima o botão de volume para entrar no modo **[FUNCTION]**.
- 2 Rode o botão do volume para selecionar um item (consulte a seguinte tabela) e, em seguida, prima-o.
- 3 Repita o passo 2 até que o item pretendido seja selecionado/ativado ou siga as instruções dadas no item selecionado.
- 4 Mantenha **◀/▶** premido para sair.

Para voltar ao item de definição anterior, prima **◀/▶**.

Predefinição: **[XX]**

[TUNER SETTING]	
[SEEK MODE]	Seleciona o método de procura para os botões <b>◀◀/▶▶</b> ao ser premido. [AUTO1]: Procura automática de uma estação. ; [AUTO2]: Busque uma estação predefinida. ; [MANUAL]: Procura manual de uma estação.
[LOCAL SEEK]	[ON]: Busca somente as estações com boa receção. ; [OFF]: Cancela. • As definições feitas são aplicáveis somente à fonte/estação selecionada. Após mudar a fonte/estação, é necessário fazer as definições novamente.
[AUTO MEMORY]	[YES]: Inicia automaticamente a memorização de 6 estações com boa receção. ; [NO]: Cancela. • Selecionável somente se [NORMAL] for selecionado para [PRESET TYPE]. (Página 6)
[MONO SET]	[ON]: Melhora a receção FM, mas o efeito estéreo será perdido. ; [OFF]: Cancela.
[NEWS SET]	[ON]: O aparelho mudará temporariamente para Programa de Notícias, se disponível. ; [OFF]: Cancela.
[REGIONAL]	[ON]: Muda para outra estação somente na região específica com o controlo "AF"; [OFF]: Cancela.
[AF SET]	[ON]: Procura automaticamente outra estação que esteja a transmitir o mesmo programa na mesma rede Radio Data System com uma melhor receção quando a receção atual não está boa. ; [OFF]: Cancela.



## Rádio

[TI]	[ON]: Permite que o aparelho mude temporariamente para a informação de tráfego (O indicador "TI" acende-se), se disponível, enquanto se escuta qualquer fonte exceto MW/LW. ; [OFF]: Cancela.
[PTY SEARCH]	<ol style="list-style-type: none"><li>1 Rode o botão do volume para selecionar o Tipo de programa disponível (consulte o seguinte "Tipo de programa disponível para [PTY SEARCH]") e, em seguida, prima-o.</li><li>2 Rode o botão de volume para selecionar o idioma PTY ([ENGLISH]/[FRENCH]/[GERMAN]) e, em seguida, prima-o.</li><li>3 Prima <b>◀◀</b> / <b>▶▶</b> para iniciar a procura.</li></ol>
[CLOCK]	
[TIME SYNC]	[ON]: Sincroniza a hora do aparelho com a hora da estação Radio Data System. ; [OFF]: Cancela.

- ([LOCAL SEEK]/[MONO SET]/[NEWS SET]/[REGIONAL]/[AF SET]/[TI]/[PTY SEARCH]) é selecionável apenas quando a banda é FM1/FM2/FM3.
- Se o volume for ajustado durante a receção de informações sobre o tráfego ou de boletim de notícias, o volume ajustado será automaticamente memorizado. Será aplicado na próxima ativação de informação de tráfego ou de boletim de notícias.

### Tipo de programa disponível para [PTY SEARCH]

[SPEECH]: [NEWS], [AFFAIRS], [INFO] (informação), [SPORT], [EDUCATE], [DRAMA], [CULTURE], [SCIENCE], [VARIED], [WEATHER], [FINANCE], [CHILDREN], [SOCIAL], [RELIGION], [PHONE IN], [TRAVEL], [LEISURE], [DOCUMENT]

[MUSIC]: [POP M] (música), [ROCK M] (música), [EASY M] (música), [LIGHT M] (música), [CLASSICS], [OTHER M] (música), [JAZZ], [COUNTRY], [NATION M] (música), [OLDIES], [FOLK M] (música)

O aparelho procurará o tipo de programa classificado em [SPEECH] ou [MUSIC] se selecionado.

## USB/iPod

### Conecte um dispositivo USB

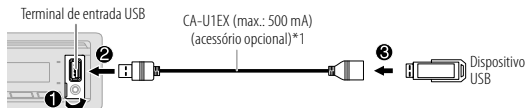

A fonte muda automaticamente para USB e a reprodução começa.

### Conexão de um iPod/iPhone

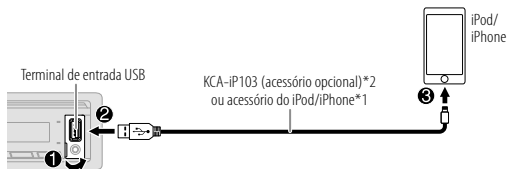

A fonte muda automaticamente para iPod USB e a reprodução começa.

- Pode também ligar um iPod/iPhone via Bluetooth. (Página 16)

\*1 Não deixe o cabo dentro do automóvel quando não estiver a utilizar.

\*2 KCA-iP103: Tipo de iluminação



Para	No painel frontal	No telecomando
Reprodução/pausa	Prima 6 ►	Prima ENT ►
Retrocesso/Avanço rápido	Mantenha ◀◀/▶▶I premido.	Mantenha ◀◀/▶▶I (+) premido.
Selecionar um ficheiro	Prima ◀◀/▶▶I.	Prima ◀◀/▶▶I (+).
Selecionar uma pasta*1	Prima 2 ^ / 1 v.	Prima #FM+/*AM-.
Reprodução repetida*2	Prima 4 ↻ repetidamente. [FILE REPEAT]/[FOLDER REPEAT]/[ALL REPEAT]: Ficheiro MP3/WMA/AAC/WAV/FLAC [REPEAT ONE]/[REPEAT ALL]/[REPEAT OFF]: iPod	
Reprodução aleatoria*2	Prima 3 ⚡ repetidamente. [FOLDER RANDOM]/[RANDOM OFF]: Ficheiro MP3/WMA/AAC/WAV/FLAC [SHUFFLE ON]/[SHUFFLE OFF]: iPod  Mantenha 3 ⚡ premido para selecionar [ALL RANDOM]*1.	

\*1 Isto não funciona para iPod.

\*2 Para iPod: Aplicável somente quando [MODE OFF] está selecionado.

### Selecionar a unidade de música

Com a fonte USB selecionada, prima 5 repetidamente.

As canções armazenada na seguinte unidade serão lidas.

- Memória interna ou externa selecionada de um smartphone (Classe de armazenamento em massa).
- Unidade selecionada de um dispositivo com múltiplas unidades.

Pode também selecionar a unidade de música no menu [FUNCTION].

- 1 Prima o botão de volume para entrar no modo [FUNCTION].
- 2 Rode o botão de volume para selecionar [USB] e, em seguida, prima-o.
- 3 Rode o botão de volume para selecionar [MUSIC DRIVE] e, em seguida, prima-o.
- 4 Rode o botão de volume para selecionar [DRIVE CHANGE] e, em seguida, prima-o.  
A próxima unidade ([DRIVE 1] a [DRIVE 4]) é automaticamente selecionada e a reprodução começa.
- 5 Repita os passos de 1 a 4 para selecionar as unidades seguintes.
- 6 Mantenha Q/↵ premido para sair.

Para voltar ao item de definição anterior, prima Q/↵

### Selecionar o modo de controlo

Com a fonte iPod USB (ou fonte iPod BT) selecionada, prima 5 repetidamente.

[MODE ON]: Controla o iPod/iPhone usando o próprio iPod/iPhone. No entanto, ainda pode realizar a reprodução/pausa, salto de ficheiro, avanço rápido ou retrocesso rápido a partir deste aparelho.

[MODE OFF]: Controle o iPod/iPhone a partir deste aparelho.

### Procura direta de música (para KMM-BT356 com o telecomando)

- 1 Prima DIRECT.
- 2 Prima os botões numéricos para introduzir um número de ficheiro.
- 3 Prima ENT ►|| para procurar uma música.

## USB/iPod

- Para cancelar, prima **↵** ou DIRECT.
- Não disponível se a leitura aleatória estiver selecionada.
- Não aplicável para iPod USB.

### Selecione um ficheiro para reproduzir

#### De uma pasta ou lista

- Para iPod, aplicável somente quando [MODE OFF] estiver selecionado. (Página 10)

- 1 Prima **Q/↵**.
- 2 Rode o botão do volume para selecionar uma pasta/lista e, em seguida, prima-o.
- 3 Rode o botão do volume para selecionar um ficheiro e, em seguida, prima-o.  
A reprodução do ficheiro selecionado começa.

#### Procura rápida (aplicável apenas para fonte USB)

Se tiver muitos ficheiros, pode buscar rapidamente através dos mesmos.

- 1 Prima **Q/↵**.
- 2 Rode o botão do volume para selecionar uma pasta/lista e, em seguida, prima-o.
- 3 Rode o botão do volume rapidamente para pesquisar a lista rapidamente.
- 4 Rode o botão do volume para selecionar um ficheiro e, em seguida, prima-o.  
A reprodução do ficheiro selecionado começa.

#### Procura de salto (aplicável apenas para fonte iPod USB e fonte iPod BT)

Se tiver muitos ficheiros na lista selecionada, pode realizar o seguinte procedimento para procurar um ficheiro saltando através da lista a uma taxa selecionada em [SKIP SEARCH].

- Para iPod, aplicável somente quando [MODE OFF] estiver selecionado. (Página 10)

- 1 Prima **Q/↵**.
- 2 Rode o botão do volume para selecionar uma lista e, em seguida, prima-o.
- 3 Prima **◀◀/▶▶** para procurar a uma razão de procura de salto predeterminada.
  - Manter **◀◀/▶▶** premido procura a uma taxa de 10%, independentemente das definições de [SKIP SEARCH].

- 4 Rode o botão do volume para selecionar um ficheiro e, em seguida, prima-o.  
A reprodução do ficheiro selecionado começa.

#### Definição de [SKIP SEARCH]

- 1 Prima o botão de volume para entrar no modo [FUNCTION].
- 2 Rode o botão de volume para selecionar [USB] e, em seguida, prima-o.
- 3 Rode o botão de volume para selecionar [SKIP SEARCH] e, em seguida, prima-o.
- 4 Rode o botão do volume para selecionar a taxa de procura de salto e, em seguida, prima-o.  
[0.5%] (predefinição)/[1%]/[5%]/[10%]  
A taxa de procura de salto é mostrada como uma percentagem do total de ficheiros.
- 5 Mantenha **Q/↵** premido para sair.

#### Procura alfabética (aplicável apenas para fonte iPod USB e fonte iPod BT)

Pode procurar um ficheiro de acordo com o primeiro carácter.

- Para iPod, aplicável somente quando [MODE OFF] estiver selecionado. (Página 10)

- 1 Prima **Q/↵**.
- 2 Rode o botão do volume para selecionar uma lista e, em seguida, prima-o.
- 3 Rode o botão do volume rapidamente para selecionar a procura de caracteres.
- 4 Rode o botão do volume para selecionar um carácter.
  - Selecione "\*" para procurar um carácter diferente de A a Z, 0 a 9.
- 5 Prima **◀◀/▶▶** para mover para a posição de entrada.
  - Pode introduzir até 3 caracteres.
- 6 Prima o botão de volume para iniciar a procura.
- 7 Rode o botão do volume para selecionar um ficheiro e, em seguida, prima-o.  
A reprodução do ficheiro selecionado começa.

- Para retornar à pasta raiz/primeiro ficheiro/menu inicial, prima 5. (Não aplicável para fonte BT AUDIO.)
- Para voltar ao item de definição anterior, prima **Q/↵**.
- Para cancelar, mantenha **Q/↵** premido.

# Spotify

Pode ouvir Spotify em um iPhone/iPod touch (via Bluetooth ou via terminal de entrada USB) ou dispositivo Android (via Bluetooth).

## Preparação:

- Instale a última versão da aplicação Spotify no seu dispositivo (iPhone/iPod touch ou dispositivo Android) e, em seguida, crie uma conta e inicie uma sessão em Spotify.
- Selecione [ON] para [SPOTIFY SRC] em [SOURCE SELECT]. (Página 6)

## Comece a escutar

- 1 Inicie a aplicação Spotify no seu dispositivo.
- 2 Conecte o seu dispositivo ao terminal de entrada USB.

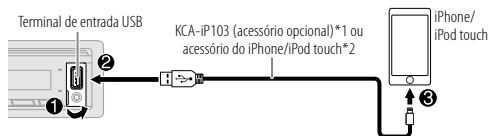

Pode também ligar um iPhone/iPod touch ou um dispositivo Android via Bluetooth. (Página 16)

- Certifique-se de que o terminal de entrada USB não está ligado a nenhum dispositivo ao ligar via Bluetooth.
- 3 Prima **SRC** repetidamente para selecionar SPOTIFY (para iPhone/iPod touch) ou SPOTIFY BT (para dispositivo Android). A transmissão começa automaticamente.

Para	No painel frontal	No telecomando
Reprodução/pausa	Prima 6 <b>▶  </b> .	Prima ENT <b>▶  </b> .
Saltar uma faixa	Prima <b>◀◀*3 / ▶▶</b> .	Prima <b>◀◀*3 / ▶▶ (+)</b> .
Selecione polegar para cima ou polegar para baixo*4	Prima 2 <b>^ / v</b> .	Prima <b>#FM+/*AM-</b> .
Iniciar rádio	Mantenha 5 premido.	
Reprodução repetida*5	Prima 4 <b>↺</b> repetidamente. [REPEAT ALL], [REPEAT ONE]*3, [REPEAT OFF]	
Reprodução aleatória*5	Prima 3 <b>↻</b> repetidamente*3. [SHUFFLE ON], [SHUFFLE OFF]	

\*1 KCA-iP103: Tipo de iluminação

\*2 Não deixe o cabo dentro do automóvel quando não estiver a utilizar.

\*3 Disponível apenas para utilizadores com conta premium.

\*4 Este recurso está disponível apenas para faixas em Rádio. Se polegar para baixo for selecionado, a faixa atual será saltada.

\*5 Disponível apenas para faixas em listas de reprodução.

## Guardar informações de canções favoritas

Durante a escuta de rádio em Spotify...

**Mantenha o botão de volume premido.**

"SAVED" aparece e as informações são armazenada em "Your Music (Sua música)" ou "Your Library (Sua biblioteca)" em sua conta Spotify.

Para remover, repita o mesmo procedimento.

"REMOVED" aparece e as informações são removidas de "Your Music (Sua música)" ou "Your Library (Sua biblioteca)" em sua conta Spotify.

## Spotify

### Procura de uma canção ou estação

- 1 Prima **Q/↵**.
- 2 Rode o botão do volume para selecionar um tipo de lista e, em seguida, prima-o.  
Os tipos de lista visualizados diferem dependendo das informações enviadas por Spotify.
- 3 Rode o botão do volume (ou prima **▲ / ▼** no telecomando) para selecionar a canção ou estação pretendida.
- 4 Prima o botão do volume (ou prima **ENT ▶ ||** no telecomando) para confirmar.  
Pode pesquisar através da lista rapidamente rodando o botão do volume rapidamente.

Para cancelar, mantenha **Q/↵** premido.

## AUX

Pode ouvir música de um leitor de áudio portátil através da tomada de entrada auxiliar.

### Preparação:

Selecione **[ON]** para **[BUILT-IN AUX]** em **[SOURCE SELECT]**. (Página 6)

### Comece a escutar

- 1 Conecte um leitor de áudio portátil (disponível comercialmente).

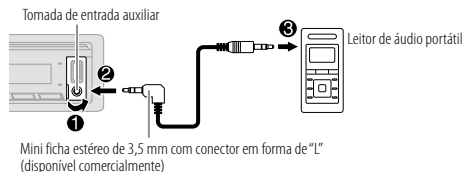

- 2 Prima **↵SRC** repetidamente para selecionar **AUX**.
- 3 Ligue o leitor de áudio portátil e inicie a reprodução.

### Defina o nome do dispositivo externo

Enquanto escuta um leitor de áudio portátil ligado ao aparelho...

- 1 Prima o botão de volume para entrar no modo **[FUNCTION]**.
- 2 Rode o botão de volume para selecionar **[SYSTEM]** e, em seguida, prima-o.
- 3 Rode o botão de volume para selecionar **[AUX NAME SET]** e, em seguida, prima-o.
- 4 Rode o botão de volume para selecionar um item e, em seguida, prima-o. **[AUX]** (predefinição)/**[DVD]**/**[PORTABLE]**/**[GAME]**/**[VIDEO]**/**[TV]**
- 5 Mantenha **Q/↵** premido para sair.

Para voltar ao item de definição anterior, prima **Q/↵**.

# Utilização de outras aplicações

## Aplicação KENWOOD Remote

Pode controlar o recetor de automóvel KENWOOD a partir de um iPhone/iPod touch (via Bluetooth ou via terminal de entrada USB) ou dispositivo Android (via Bluetooth) com a aplicação KENWOOD Remote.

- Para mais informações, visite <<http://www.kenwood.com/cs/ce/>>.

### Preparação:

Instale a última versão da aplicação KENWOOD Remote no seu dispositivo antes de ligar.

## Comece a utilizar a aplicação KENWOOD Remote

- 1 Inicie a aplicação KENWOOD Remote no seu dispositivo.
- 2 Ligue o seu dispositivo.
  - Para dispositivo Android:  
Emparelhe o dispositivo Android com este aparelho via Bluetooth. (Página 16)
  - Para iPhone/iPod touch:  
Ligue o iPhone/iPod touch ao terminal de entrada USB. (Página 9) (ou)  
Emparelhe o iPhone/iPod touch com este aparelho via Bluetooth. (Página 16) (Certifique-se de que o terminal de entrada USB não está ligado a nenhum dispositivo.)
- 3 Seleccione o dispositivo que pretende utilizar do menu [FUNCTION].  
Consulte o seguinte "Definições para utilizar a aplicação KENWOOD Remote". Por predefinição, [ANDROID] é seleccionado. Para utilizar um iPhone/iPod touch, seleccione [YES] para [IOS].
  - Para **KMM-BT356** / **KMM-BT306**, o indicador "R.APP" acende-se ao ligar a aplicação KENWOOD Remote.

## Definições para utilizar a aplicação KENWOOD Remote

- 1 Prima o botão de volume para entrar no modo [FUNCTION].
- 2 Rode o botão do volume para seleccionar um item (consulte a seguinte tabela) e, em seguida, prima-o.
- 3 Repita o passo 2 até que o item desejado seja seleccionado/ativado.
- 4 Mantenha **Q/➔** premido para sair.

Para voltar ao item de definição anterior, prima **Q/➔**.

Predefinição: [XX]

[REMOTE APP]	
[SELECT]	Selecione o dispositivo ([IOS] ou [ANDROID]) para utilizar a aplicação.
[IOS]	[YES]: Seleciona iPhone/iPod touch para utilizar a aplicação via Bluetooth ou via terminal de entrada USB. ; [NO]: Cancela. Se [IOS] for seleccionado, seleccione a fonte iPod BT (ou fonte iPod USB se o seu iPhone/iPod touch estiver ligado via terminal de entrada USB) para ativar a aplicação. <ul style="list-style-type: none"><li>• A conectividade da aplicação será interrompida ou desligada se:<ul style="list-style-type: none"><li>– Pode mudar da fonte iPod BT para qualquer fonte de leitura ligada via terminal de entrada USB.</li><li>– Pode mudar da fonte iPod USB para a fonte iPod BT.</li></ul></li></ul>
[ANDROID]	[YES]: Seleciona o dispositivo Android para utilizar a aplicação via Bluetooth. ; [NO]: Cancela.
[ANDROID LIST]	Seleciona o dispositivo Android para utilizar da lista. <ul style="list-style-type: none"><li>• Visualizado somente quando [ANDROID] ou [SELECT] está definido para [YES].</li></ul>

## Utilização de outras aplicações

### [STATUS]

Mostra o estado do dispositivo selecionado.

**[IOS CONNECTED]:** É possível utilizar a aplicação com o iPhone/iPod touch ligado via Bluetooth ou terminal de entrada USB.

**[IOS NOT CONNECTED]:** Não há um dispositivo iOS ligado para utilizar a aplicação.

**[ANDROID CONNECTED]:** É possível utilizar a aplicação com o dispositivo Android ligado via Bluetooth.

**[ANDROID NOT CONNECTED]:** Não há um dispositivo Android ligado para utilizar a aplicação.

## Tuneln Radio/Tuneln Radio Pro

Enquanto escuta Tuneln Radio ou Tuneln Radio Pro, ligue o iPhone/iPod touch ao terminal de entrada USB do aparelho de forma que o aparelho emita o som a partir dessas aplicações.

## Bluetooth®

- Dependendo da versão de Bluetooth, do sistema operativo e da versão do firmware do seu telemóvel, as funções Bluetooth podem não funcionar com este aparelho.
- Certifique-se de que liga a função Bluetooth do dispositivo para realizar as seguintes operações.
- As condições do sinal variam dependendo dos arredores.

### Bluetooth — Conexão

#### Perfis Bluetooth suportados

- Perfil Mãos-Livres (HFP, da sigla em inglês Hands-Free Profile)
- Perfil de distribuição avançada de áudio (A2DP, da sigla em inglês Advanced Audio Distribution Profile)
- Perfil de controlo remoto de áudio/vídeo (AVRCP, da sigla em inglês Audio/Video Remote Control Profile)
- Perfil de porta série (SPP, da sigla em inglês Serial Port Profile)
- Perfil de acesso à lista telefónica (PBAP, da sigla em inglês Phonebook Access Profile)

#### Codecs de Bluetooth suportados

- Codec de banda secundária (SBC)
- Codificação avançada de áudio (AAC)

### Conecte o microfone

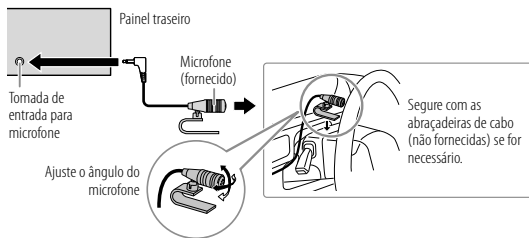

## Bluetooth®

### Emparelhe e ligue um dispositivo Bluetooth pela primeira vez

- 1 Prima **↻** para ligar a alimentação do aparelho.
- 2 Busque e selecione o nome do seu recetor ("KMM-BT356"/"KMM-BT306"/"KMM-BT206") no dispositivo Bluetooth.  
"PAIRING" → "PASS XXXXXX" → "Nome do dispositivo" → "PRESS" → "VOLUME KNOB" aparece no visor.
  - Para alguns dispositivos Bluetooth, pode ser necessário introduzir o número de identificação pessoal (PIN) logo após a procura.
- 3 Prima o botão do volume para iniciar o emparelhamento.  
"PAIRING OK" aparece quando o emparelhamento é concluído.

Uma vez concluído o emparelhamento, a ligação Bluetooth é automaticamente estabelecida.

- **KMM-BT356 / KMM-BT306**: O indicador "BT1" e/ou "BT2" acende(m)-se no painel frontal.  
O indicador **BATT** acende-se para mostrar a intensidade da bateria e do sinal do dispositivo ligado.
  - **KMM-BT206**: O indicador "BT1" e/ou "BT2" acendem-se no visor.
- Este aparelho suporta o emparelhamento simples e seguro (SSP, da sigla em inglês Secure Simple Pairing).
  - Podem ser registados (emparelhados) até cinco dispositivos.
  - Uma vez concluído emparelhamento, o dispositivo Bluetooth permanecerá registado no aparelho, mesmo que o aparelho seja reiniciada. Para apagar o dispositivo emparelhado, consulte **[DEVICE DELETE]** na página 19.
  - É possível conectar um máximo de dois telefones Bluetooth e um dispositivo de áudio Bluetooth em qualquer momento. Para ligar ou desligar o dispositivo registado, consulte **[PHONE SELECT]** ou **[AUDIO SELECT]** em **[BT MODE]**. (Página 19)  
No entanto, enquanto na fonte BT AUDIO, pode ligar até cinco dispositivos de áudio Bluetooth e mudar entre esses cinco dispositivos. (Página 20)
  - Alguns dispositivos Bluetooth podem não ser automaticamente ligados à unidade após o emparelhamento. Conecte o dispositivo à unidade manualmente.
  - Consulte o manual de instruções do dispositivo Bluetooth para mais informações.

### Emparelhamento automático

Ao ligar um iPhone/iPod touch ao terminal de entrada USB, o pedido de emparelhamento (via Bluetooth) é automaticamente ativado se **[AUTO PAIRING]** estiver definido para **[ON]**. (Página 19)

Prima o botão do volume para emparelhar depois de confirmar o nome do dispositivo.

### Bluetooth — Telemóvel

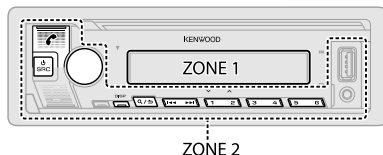

### Receber uma chamada

Quando uma chamada é recebida:

- **KMM-BT356 / KMM-BT306**:  
A **[ZONE 2]** ilumina-se em verde e pisca.
- O aparelho responde a chamada automaticamente se **[AUTO ANSWER]** estiver definido para um período selecionado. (Página 17)

Durante uma chamada:

- **KMM-BT356 / KMM-BT306**:  
A **[ZONE 1]** ilumina-se de acordo com as definições feitas para **[DISPLAY]** (página 28) e a **[ZONE 2]** ilumina-se em verde.
- Se desligar o aparelho ou remover o painel frontal, a função Bluetooth será desativada.



## Bluetooth®

As seguintes operações podem diferir ou não estar disponíveis dependendo do telefone ligado.

Para	No painel frontal	No telecomando
Primeira chamada recebida...		
Responder uma chamada	Prima  ou o botão do volume ou um dos botões numéricos (1 a 6).	Prima .
Rejeitar uma chamada	Prima  / .	Prima .
Termine uma chamada	Prima  / .	Prima .
Durante uma conversação na primeira chamada recebida...		
Atenda uma outra chamada recebida e retenha a chamada atual	Prima .	Prima .
Rejeite uma outra chamada recebida	Prima  / .	Prima .
Enquanto tiver duas chamadas ativas...		
Termine a chamada atual e ative a chamada retida	Prima  / .	Prima .
Altere entre a chamada atual e a chamada retida	Prima .	Prima .
Ajustar o volume do telefone*1 [00] a [35] (Predefinição: [15])	Rode o botão do volume durante uma chamada.	Prima VOL *2 ou VOL  durante uma chamada.
Mudar entre os modos de mãos-livres e de conversação privada*3	Prima 6  durante uma chamada.	( Não disponível )

\*1 Este ajuste não afetará o volume de outras fontes.

\*2 Mantenha VOL premido para aumentar continuamente o volume para 15.

\*3 As operações podem variar de acordo com o dispositivo Bluetooth conectado.

### Melhore a qualidade da voz

Durante uma conversação no telefone...

- 1 Prima o botão de volume para entrar no modo [FUNCTION].
- 2 Rode o botão do volume para selecionar um item (consulte a seguinte tabela) e, em seguida, prima-o.
- 3 Repita o passo 2 até que o item desejado seja selecionado ou ativado.
- 4 Mantenha / premido para sair.

Para voltar ao item de definição anterior, prima / .

Predefinição: [XX]

[MIC GAIN]	[LEVEL -10] a [LEVEL +10] ([LEVEL -4]): A sensibilidade do microfone aumenta à medida que o número aumenta.
[NR LEVEL]	[LEVEL -5] a [LEVEL +5] ([LEVEL 0]): Ajuste o nível de redução de ruído até que o menor ruído possível seja ouvido durante uma conversação telefônica.
[ECHO CANCEL]	[LEVEL -5] a [LEVEL +5] ([LEVEL 0]): Ajuste o tempo de atraso do cancelamento de eco até que o menor eco seja ouvido durante a conversação telefônica.

### Faça a definição para atender uma chamada



- 1 Prima para entrar no modo Bluetooth.
- 2 Rode o botão de volume para selecionar [SETTINGS] e, em seguida, prima-o.
- 3 Rode o botão de volume para selecionar [AUTO ANSWER] e, em seguida, prima-o.
- 4 Rode o botão do volume para selecionar o tempo (em segundos) para que o aparelho atenda a chamada automaticamente e, em seguida, prima-o. [01] a [30], ou selecione [OFF] para cancelar. (Predefinição: [OFF])
- 5 Mantenha / premido para sair.

Para voltar ao item de definição anterior, prima / .

## Bluetooth®

### Faça uma chamada

Pode fazer uma chamada a partir do histórico de chamadas, lista telefónica ou marcando o número. A chamada por voz também é possível se o seu telemóvel tiver tal função.





- 1 Prima**  **para entrar no modo Bluetooth.**  
“(Nome do primeiro dispositivo)” aparece.
  - Se houver dois telefones Bluetooth ligados, prima  novamente para mudar para o outro telefone.  
“(Nome do segundo dispositivo)” aparece.
- 2 Rode o botão do volume para selecionar um item (consulte a seguinte tabela) e, em seguida, prima-o.**
- 3 Repita o passo 2 até que o item pretendido seja selecionado/ativado ou siga as instruções dadas no item selecionado.**
- 4 Mantenha**  **premiado para sair.**

Para voltar ao item de definição anterior, prima .

**[CALL HISTORY]** (Aplicável somente se o telemóvel suportar PBAP)



- 1** Prima o botão do volume para selecionar um nome ou número de telefone.
  - “I” indica chamada recebida, “O” indica chamada feita, “M” indica chamada perdida.
  - Prima DISP para mudar a categoria de visualização (NUMBER ou NAME).
  - “NO DATA” aparece se não houver um histórico de chamadas ou um número de chamada registado.
- 2** Prima o botão do volume para fazer uma chamada.

**[PHONE BOOK]** (Aplicável somente se o telemóvel suportar PBAP)

- 1** Rode o botão do volume rapidamente para entrar no modo de busca alfabética (se a lista telefónica tiver muitos contactos).  
O primeiro menu (ABCDEFGHIJK) aparece.
  - Para ir para o outro menu (LMNOPQRSTU ou WXYZ1\*), prima **2**  / **1** .
  - Para selecionar a primeira letra pretendida, rode o botão do volume ou prima  /  e, em seguida, prima o botão.  
Seleção “1” para buscar números e seleção “\*” para buscar com símbolos.
- 2** Rode o botão do volume para selecionar um nome e, em seguida, prima-o.
- 3** Rode o botão do volume para selecionar um número de telefone e, em seguida, prima o botão para chamar.

- Para utilizar a lista telefónica com este aparelho, certifique-se de que permite o acesso ou transferência a partir do seu smartphone. Dependendo do telefone ligado, o processo pode ser diferente.
- Os contactos são classificados como: HM (casa), OF (escritório), MO (móvel), OT (outros), GE (geral)
- Este aparelho só pode visualizar letras sem acentos. (As letras com acento como “Ü” são visualizadas como “U”).

**[NUMBER DIAL]** **1** Rode o botão do volume para selecionar um número (0 a 9) ou carácter (\*, #, +).

- 1** Prima  /  para mover a posição de introdução.  
Repita os passos 1 e 2 até introduzir o número de telefone completo.
- 3** Prima o botão do volume para fazer uma chamada.

(ou com o telecomando)

- 1** Prima os botões numéricos (0 a 9) para introduzir o número de telefone.
- 2** Prima  para fazer a chamada.

**[VOICE]**

Fale o nome do contato que pretende chamar ou o comando de voz para controlar as funções de telefone. (Consulte também “Faça uma chamada utilizando o reconhecimento de voz” na página 19.)

**[LOW]/[MID]/[FULL]:** Mostra a intensidade da bateria.\*

**[NO SIGNAL]/[LOW]/[MID]/[MAX]:** Mostra a intensidade do sinal recebido atualmente.\*

\* A funcionalidade depende do tipo do telefone utilizado.

## Bluetooth®

### ■ Faça uma chamada utilizando o reconhecimento de voz

- 1 Mantenha  premido para ativar o reconhecimento por voz do telefone ligado.
  - 2 Fale o nome do contato que pretende chamar ou o comando de voz para controlar as funções de telefone.
- As funções de Reconhecimento de Voz suportadas variam com cada telefone. Consulte o manual de instruções do telefone conectado para mais detalhes.

### ■ Armazene um contato na memória

Pode armazenar até 6 contatos nos botões numéricos (1 a 6).



- 1 Prima  para entrar no modo Bluetooth.
- 2 Rode o botão do volume para selecionar [CALL HISTORY], [PHONE BOOK] ou [NUMBER DIAL] e, em seguida, prima-o.
- 3 Rode o botão do volume para selecionar um contato ou introduza um número de telefone.  
Se um contato estiver selecionado, prima o botão do volume para mostrar o número do telefone.
- 4 Mantenha premido um dos botões numéricos (1 a 6).  
"STORED" aparece quando o contato é armazenado.

Para apagar um contacto da memória predefinida, selecione [NUMBER DIAL] no passo 2, armazene um número em branco no passo 3 e prossiga com o passo 4.



### ■ Faça uma chamada para um número registado

- 1 Prima  para entrar no modo Bluetooth.
- 2 Prima um dos botões numéricos (1 a 6).
- 3 Prima o botão do volume para fazer uma chamada.  
"NO MEMORY" aparece se não houver nenhum contacto armazenado.

### Definições do modo Bluetooth

- 1 Prima o botão de volume para entrar no modo [FUNCTION].
  - 2 Rode o botão do volume para selecionar um item (consulte a seguinte tabela) e, em seguida, prima-o.
  - 3 Repita o passo 2 até que o item pretendido seja selecionado/ativado ou siga as instruções dadas no item selecionado.
  - 4 Mantenha  /  premido para sair.
- Para voltar ao item de definição anterior, prima .

Predefinição: [XX]

[BT MODE]	
[PHONE SELECT]	Seleciona o telefone ou dispositivo de áudio para conectar ou desconectar. "✳" aparece na frente do nome do dispositivo quando conectado. "▷" aparece na frente do dispositivo de áudio de leitura atual.
[AUDIO SELECT]	<ul style="list-style-type: none"><li>• É possível ligar um máximo de dois telefones Bluetooth e um dispositivo de áudio Bluetooth de cada vez.</li></ul>
[DEVICE DELETE]	<ol style="list-style-type: none"><li>1 Rode o botão do volume para selecionar um dispositivo para apagar e, em seguida, prima-o.</li><li>2 Rode o botão do volume para selecionar [YES] ou [NO] e, em seguida, prima-o.</li></ol>
[PIN CODE EDIT] (0000)	Muda o código PIN (até 6 dígitos). <ol style="list-style-type: none"><li>1 Rode o botão do volume para selecionar um número.</li><li>2 Prima  /  para mover a posição de introdução. Repita os passos 1 e 2 até introduzir o código PIN completo.</li><li>3 Prima o botão do volume para confirmar.</li></ol>
[RECONNECT]	[ON]: O aparelho é ligado de novo automaticamente quando o último dispositivo Bluetooth ligado voltar para dentro do alcance de conexão.; [OFF]: Cancela.
[AUTO PAIRING]	[ON]: O aparelho é automaticamente emparelhado com o dispositivo Bluetooth suportado (iPhone/iPod touch) após a sua conexão através do terminal de entrada USB. Dependendo do sistema operativo do dispositivo conectado, esta função pode não funcionar.; [OFF]: Cancela.

## Bluetooth®

[INITIALIZE]

[YES]: Inicializa todas as definições Bluetooth (incluindo o emparelhamento armazenado, lista telefónica, etc.); [NO]: Cancela.

### Modo de teste de Bluetooth

Pode verificar a conectividade do perfil suportado entre o dispositivo Bluetooth e o aparelho.

- Certifique-se de que não há um dispositivo Bluetooth conectado.

- 1 **Mantenha**  **premiado.**  
"PLEASE PAIR YOUR PHONE PIN 0000" aparece no visor.
- 2 **Busque e selecione o nome do seu recetor ("KMM-BT356"/ "KMM-BT306"/"KMM-BT206") no dispositivo Bluetooth.**
- 3 **Opere o dispositivo Bluetooth para confirmar o emparelhamento.**  
"TESTING" começa a piscar no visor.

**O resultado da conectividade (OK ou NG) aparece após o teste.**

PAIRING: Estado do emparelhamento

HF CNT: Compatibilidade com o perfil Mãos-Livres (HFP, da sigla em inglês Hands-Free Profile)

AUD CNT: Compatibilidade com o perfil de distribuição avançada de áudio (A2DP, da sigla em inglês Advanced Audio Distribution Profile)

PB DL: Compatibilidade com o perfil de acesso à lista telefónica (PBAP, da sigla em inglês Phonebook Access Profile)



Para cancelar o modo de teste, mantenha  SRC premido para desligar o aparelho.

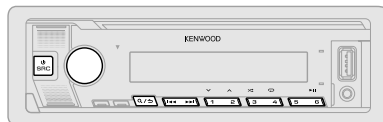











## Bluetooth — Áudio





Enquanto na fonte BT AUDIO, pode ligar até cinco dispositivos de áudio Bluetooth e mudar entre esses cinco dispositivos.

### Ouçã o leitor de áudio via Bluetooth

- 1 Prima  SRC repetidamente (ou prima SRC no telecomando) para selecionar BT AUDIO.
  - Para **KMM-BT356**: Premir  seleciona BT AUDIO diretamente.
- 2 Opere o leitor de áudio via Bluetooth para iniciar a reprodução.

Para	No painel frontal	No telecomando
Reprodução/pausa	Prima 6 	Prima ENT 
Selecionar um grupo ou pasta	Prima 2  / 1 	Prima #FM+/*AM-
Saltar para trás/para a frente	Prima  / 	Prima  /  (+).
Retrocesso/Avanço rápido	Mantenha  /  premido.	Mantenha  /  (+) premido.

## Bluetooth®

Para	No painel frontal
Reprodução repetida	Prima 4  repetidamente. [ALL REPEAT], [FILE REPEAT], [GROUP REPEAT]*, [REPEAT OFF]
Reprodução aleatória	Mantenha 3  premido para seleccionar [ALL RANDOM] ou [GROUP RANDOM]*. <ul style="list-style-type: none"><li>• Prima 3  para seleccionar [RANDOM OFF].</li></ul>
Selecione um ficheiro de uma pasta/lista	Consulte "Selecione um ficheiro para reproduzir" na página 11.
Mudar entre dispositivos de áudio Bluetooth ligados	Prima 5. (Premir a tecla "Play" no próprio dispositivo ligado também causa a mudança da saída do som do dispositivo.)

\* Dependendo do dispositivo ligado, alguns dispositivos podem não suportar esta função.

As operações e as indicações no visor diferem de acordo com a sua disponibilidade no dispositivo conectado.

### Audição de iPod/iPhone via Bluetooth

Pode ouvir canções no iPod/iPhone via Bluetooth neste aparelho.

Prima  SRC repetidamente para seleccionar iPod BT.

- Pode operar o iPod/iPhone da mesma maneira que o iPod/iPhone via terminal de entrada USB. (Página 9)
- Se ligar um iPod/iPhone ao terminal de entrada USB enquanto estiver a ouvir a fonte iPod BT, a fonte mudará automaticamente para fonte iPod USB. Prima  SRC para seleccionar a fonte iPod BT se o dispositivo ainda estiver ligado via Bluetooth.

## AMAZON ALEXA (para KMM-BT306 / KMM-BT206)

Alexa é um serviço de voz baseado em nuvem desenvolvido pela Amazon. Pode pedir à Alexa para reproduzir música, obter previsões do tempo, informações de tráfego, controlar dispositivos domésticos inteligentes, fazer compras na Amazon, fazer buscas na internet, definir lembretes, e muito mais.

### Preparação:



- Crie uma conta em <www.amazon.com>.
- Instale a última versão da aplicação Alexa no seu dispositivo (iPhone/iPod touch ou dispositivo Android) e, em seguida, inicie uma sessão na aplicação.
- Certifique-se de que permite a ligação internet em seu smartphone.

### Configuração na primeira vez

#### Para dispositivo Android

- 1 Emparelhe o seu dispositivo com este aparelho via Bluetooth. (Página 16)
- 2 Inicie a aplicação Alexa no seu dispositivo.
- 3 Emparelhe este aparelho à aplicação Alexa.  
Realize a Opção A ou a Opção B.

#### Para iPhone/iPod touch

- 1 Emparelhe o seu dispositivo com este aparelho via Bluetooth. (Página 16)
- 2 Inicie a aplicação Alexa no seu dispositivo.
- 3 Prima  no aparelho para seleccionar a fonte ALEXA.
  - Pode também premir  SRC repetidamente para seleccionar a fonte iPod BT.
- 4 Emparelhe este aparelho à aplicação Alexa.  
Realize a Opção A ou a Opção B.

#### Opção A: Ligação direta

Aceda ao seguinte URL ou digitalize o código QR com o seu smartphone:

<https://www.kenwood.com/car/alexa>



#### Opção B: Emparelhamento manual

- 1 Inicie a aplicação Alex e vá para o separador "Devices (Dispositivos)".
- 2 Toque no ícone "+" no canto direito superior.

## AMAZON ALEXA (para KMM-BT306 / KMM-BT206)

- 3 Toque em "Add Device (Adicionar Dispositivo)".
- 4 Toque em "Automotive Accessory (Acessório Automotivo)" ou "Headphones (Auscultadores)" da lista de tipos de dispositivos.
- 5 Toque no nome do seu recetor ("KMM-BT306"/"KMM-BT206") e siga as instruções.

Uma vez concluído o processo de configuração, a aplicação Alexa estabelecerá uma ligação com este aparelho.

- A ligação Alexa pode ser desligada se:
  - O perfil A2DP for desligado
  - A função Bluetooth for desligada
  - O aparelho for desligado
  - Quaisquer outras condições dependendo do dispositivo ligado.Para estabelecer a ligação Alexa novamente, volte a ligar o perfil A2DP.
- A ligação Alexa não pode ser estabelecida se:
  - Reinstalar a aplicação Alexa
  - Apagar o dispositivo emparelhado e realizar o emparelhamento novamente (para dispositivo Android)Para estabelecer a ligação Alexa novamente, realize o procedimento de configuração de novo.
- Pode verificar a ligação Alexa a partir da aplicação Alexa. Se o nome deste aparelho aparecer no ecrã de "ALL DEVICES", não é necessário realizar o processo de configuração de novo.

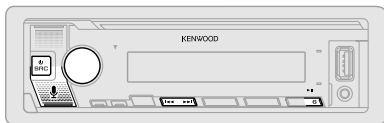

### Operações básicas

Uma vez estabelecida a ligação Alexa...

- 1 Prima **👆** no aparelho para falar com a Alexa.  
O visor mostrará: "ALEXA" ➔ "LISTENING..."

- 2 Comunique-se com a Alexa através do microfone ligado. (Página 15)  
"THINKING..." aparece quando a Alexa está a processar sua entrada de voz.  
"SPEAKING..." aparece quando a Alexa está a responder sua entrada de voz.  
"ALEXA" ou informações como tempo de reprodução, título da canção, etc. aparecem enquanto a Alexa está no estado inativo.

- Para retornar à fonte anterior à ALEXA, prima **🔊** SRC (ou prima SRC no telecomando).
- Para ativar a Alexa, prima **👆**.
- Para cancelar o estado de escuta atual, prima **👆**.
- Para cancelar os estados de a pensar/a falar atuais e ir para o estado de escuta, prima **👆**.
- Apenas uma ligação Alexa pode ser estabelecida de uma vez.
- "DISCONNECTED" aparece se o aparelho for desligado da aplicação Alexa ou se a ligação Bluetooth for desligada.

### Comece a escutar

No estado inativo da Alexa...

- 1 Prima **👆** no aparelho para ativar a Alexa.  
O visor mostrará: "LISTENING..."
- 2 Comunique-se com a Alexa através do microfone ligado. (Página 15)
- 3 Durante a reprodução de música com a fonte ALEXA, pode realizar as seguintes operações:

Para	No painel frontal	No telecomando
Reprodução/pausa	Prima <b>▶▶</b> / <b>⏸</b>	Prima ENT <b>▶▶</b> / <b>⏸</b>
Saltar para trás/para a frente	Prima <b>◀◀</b> / <b>▶▶</b>	Prima <b>◀◀</b> / <b>▶▶</b> (+)

Durante a reprodução de música, prima **👆** para pausar a música e ativar a Alexa. Agora pode começar a comunicar-se com a Alexa.

# Ajustes do áudio

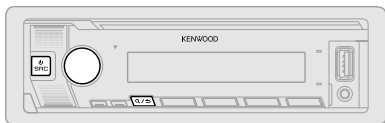

- 1 Prima o botão de volume para entrar no modo [FUNCTION].
- 2 Rode o botão do volume para selecionar um item (consulte a seguinte tabela) e, em seguida, prima-o.
- 3 Repita o passo 2 até que o item desejado seja selecionado ou ativado.
- 4 Mantenha **Q/** premido para sair.

(ou com o telecomando)

- 1 Prima AUD para selecionar [AUDIO CONTROL].
- 2 Prima **▲/▼** para selecionar um item e, em seguida, prima ENT **▶||**.

Para voltar ao item de definição anterior, prima **Q/**.

Predefinição: [XX]

[AUDIO CONTROL]	
[SUB-W LEVEL]	[LEVEL -50] a [LEVEL +10] ([LEVEL 0]): Ajusta o nível de saída do subwoofer.
[EASY EQ]	Ajuste as suas próprias definições de som. <ul style="list-style-type: none"> <li>• As definições são armazenadas em [USER] em [PRESET EQ].</li> <li>• As definições feitas podem afetar as definições atuais de [MANUAL EQ].</li> </ul>
[SW]:	[LEVEL -50] a [LEVEL +10] (Predefinição: [LEVEL 0])
[BASS]:	[LEVEL -9] a [LEVEL +9] ([LEVEL 0])
[MID]:	[LEVEL -9] a [LEVEL +9] ([LEVEL 0])
[TRE]:	[LEVEL -9] a [LEVEL +9] ([LEVEL 0])

[MANUAL EQ]	Ajusta suas próprias definições de som para cada fonte. <ul style="list-style-type: none"> <li>• As definições são armazenadas em [USER] em [PRESET EQ].</li> <li>• As definições feitas podem afetar as definições atuais de [EASY EQ].</li> </ul>	
[62.5HZ]	[LEVEL]	[LEVEL -9] a [LEVEL +9] ([LEVEL 0]): Ajusta o nível a memorizar para cada fonte. (Antes de fazer um ajuste, selecione a fonte que deseja ajustar.)
	[BASS EXTEND]	[ON]: Ativa os graves expandidos.; [OFF]: Cancela.
[100HZ]/[160HZ]/[250HZ]/[400HZ]/[630HZ]/[1KHZ]/[1.6KHZ]/[2.5KHZ]/[4KHZ]/[6.3KHZ]/[10KHZ]/[16KHZ]	[LEVEL -9] a [LEVEL +9] ([LEVEL 0]): Ajusta o nível a memorizar para cada fonte. (Antes de fazer um ajuste, selecione a fonte que deseja ajustar.)	
[Q FACTOR]	[1.35]/[1.50]/[2.00]: Ajusta o fator de qualidade.	
[PRESET EQ]	[NATURAL]/[ROCK]/[POPS]/[EASY]/[TOP40]/[JAZZ]/[POWERFUL]/[USER]: Seleciona um equalizador predefinido adequado ao gênero musical. <ul style="list-style-type: none"> <li>• Quando a demonstração de visualização estiver ativada ([ON] é inicialmente selecionado, página 28), [ROCK] é automaticamente selecionado como [PRESET EQ].                 <ul style="list-style-type: none"> <li>– Se definir [DEMO MODE] para [OFF] (página 28), [NATURAL] é selecionado como a predefinição para [PRESET EQ].</li> </ul> </li> </ul> (Selecione [USER] para utilizar as definições feitas em [EASY EQ] ou [MANUAL EQ].)	
[BASS BOOST]	[LV1] a [LV5]: Seleciona o nível de reforço dos graves preferido.; [OFF]: Cancela.	
[LOUDNESS]	[LV1]/[LV2]: Seleciona o seu reforço preferido das frequências baixas ou altas para produzir um som equilibrado com um volume baixo.; [OFF]: Cancela.	
[SUBWOOFER SET]	[ON]: Ativa a saída do subwoofer.; [OFF]: Cancela.	
[FADER]	(Não aplicável se o cruzamento de 3 vias estiver selecionado.) [R15] a [F15] ([LO]): Ajuste o balanço de saída dos altifalantes frontal e traseiro.	

## Ajustes do áudio

[BALANCE]	[L15] a [R15] ([O]): Ajusta o balanço de saída dos altifalantes esquerdos e direitos.
[VOLUME OFFSET]	[–15] a [+6] ([O]): Predefina o nível do volume inicial de cada fonte em comparação com o nível do volume FM. (Selecione a fonte que deseja ajustar antes de efetuar o ajuste.)
[SOUND EFFECT]	
[SOUND RECNSTR]	(Não aplicável para fonte RADIO e fonte AUX.) (Reconstrução do som) [ON]: Cria um som realístico compensando os componentes de alta frequência e restaurando o tempo de subida da forma de onda que são perdidos na compressão de dados de áudio.; [OFF]: Cancela.
[SPACE ENHANCE]	(Não aplicável para fonte RADIO.) [SML]/[MED]/[LRG]: Melhora virtualmente o espaço sonoro.; [OFF]: Cancela.
[SND REALIZER]	[LV1]/[LV2]/[LV3]: Deixa o som mais realístico virtualmente.; [OFF]: Cancela.
[STAGE EQ]	[LOW]/[MID]/[HI]: Ajusta virtualmente a posição do som ouvida desde os altifalantes.; [OFF]: Cancela.
[DRIVE EQ]	[ON]: Realça a frequência para reduzir o ruído ouvido do lado de fora do veículo ou o ruído de rolamento do pneus.; [OFF]: Cancela.
[SPEAKER SIZE]	Dependendo do tipo de cruzamento selecionado (consulte "Altere o tipo de cruzamento" na página 7), o item de definição de cruzamento de 2 vias ou de cruzamento de 3 vias será visualizado. (Consulte o seguinte "Definições de cruzamento")
[X' OVER]	Por predefinição, o tipo de cruzamento de 2 vias é selecionado.
[DTA SETTINGS]	Para as definições, consulte "Definições de alinhamento de tempo digital" na página 26.
[CAR SETTINGS]	

- **KMM-BT206**: Para cruzamento de 2 vias: [SUB-W LEVEL]/[SUBWOOFER SET] só é selecionável se [SWITCH PREOUT] estiver definido para [SUB-W]. (Página 6)
- [SUB-W LEVEL] só é selecionável se [SUBWOOFER SET] estiver definido para [ON]. (Página 23)

## Definições de cruzamento

A seguir estão os itens de definição disponíveis para o cruzamento de 2 vias e cruzamento de 3 vias.

### SPEAKER SIZE

Seleciona de acordo com o tamanho dos altifalantes ligados para um desempenho ótimo.

- As definições da frequência e da curva são automaticamente feitas para o cruzamento do altifalante selecionado.
- Se [NONE] for selecionado para o seguinte altifalante em [SPEAKER SIZE], a definição [X' OVER] do altifalante selecionado não estará disponível.
  - Cruzamento de 2 vias: [TWEETER] de [FRONT]/[REAR]/[SUBWOOFER]
  - Cruzamento de 3 vias: [WOOFER]

### X' OVER (cruzamento)

- [FRQ]/[F-HPF FRQ]/[R-HPF FRQ]/[SW LPF FRQ]/[HPF FRQ]/[LPF FRQ]: Ajusta a frequência de cruzamento para os altifalantes selecionados (filtro passa-alto ou filtro passa-baixo).  
Se [THROUGH] for selecionado, todos os sinais serão enviados para os altifalantes selecionados.
- [SLOPE]/[F-HPF SLOPE]/[R-HPF SLOPE]/[SW LPF SLOPE]/[HPF SLOPE]/[LPF SLOPE]: Ajusta a curva de cruzamento.  
Selecionável apenas se uma definição diferente de [THROUGH] estiver selecionada para a frequência de cruzamento.
- [SW LPF PHASE]/[PHASE]: Seleciona a fase da saída do altifalante para ficar em linha com a saída de outro altifalante.
- [GAIN LEFT]/[GAIN RIGHT]/[F-HPF GAIN]/[R-HPF GAIN]/[SW LPF GAIN]/[GAIN]: Ajusta o volume da saída do altifalante selecionado.



## Ajustes do áudio

### Itens de definição de cruzamento de 2 vias

[SPEAKER SIZE]			
[FRONT]	[SIZE]	[8CM]/[10CM]/[12CM]/[13CM]/[16CM]/[17CM]/[18CM]/[4×6]/[5×7]/[6×8]/[6×9]/[7×10]	
	[TWEETER]	[SMALL]/[MIDDLE]/[LARGE]/[NONE] (não ligado)	
[REAR]		[8CM]/[10CM]/[12CM]/[13CM]/[16CM]/[17CM]/[18CM]/[4×6]/[5×7]/[6×8]/[6×9]/[7×10]/[NONE] (não ligado)	
[SUBWOOFER]*1*2		[16CM]/[20CM]/[25CM]/[30CM]/[38CM OVER]/[NONE] (não ligado)	
[X ' OVER]			
[TWEETER]	[FRQ]	[1KHZ]/[1.6KHZ]/[2.5KHZ]/[4KHZ]/[5KHZ]/[6.3KHZ]/[8KHZ]/[10KHZ]/[12.5KHZ]	
	[GAIN LEFT]	[–8] a [0]	
	[GAIN RIGHT]	[–8] a [0]	
[FRONT HPF]	[F-HPF FRQ]	[30HZ]/[40HZ]/[50HZ]/[60HZ]/[70HZ]/[80HZ]/[90HZ]/[100HZ]/[120HZ]/[150HZ]/[180HZ]/[220HZ]/[250HZ]/[THROUGH]	
	[F-HPF SLOPE]	[–6DB]/[–12DB]/[–18DB]/[–24DB]	
	[F-HPF GAIN]	[–8] a [0]	
[REAR HPF]	[R-HPF FRQ]		
	[R-HPF SLOPE]		Configure as definições para os altifalantes traseiros de maneira similar à dos altifalantes frontais.
	[R-HPF GAIN]		

[SUBWOOFER LPF]*1*2	[SW LPF FRQ]	[30HZ]/[40HZ]/[50HZ]/[60HZ]/[70HZ]/[80HZ]/[90HZ]/[100HZ]/[120HZ]/[150HZ]/[180HZ]/[220HZ]/[250HZ]/[THROUGH]
	[SW LPF SLOPE]	[–6DB]/[–12DB]/[–18DB]/[–24DB]
	[SW LPF PHASE]	[REVERSE] (180°)/[NORMAL] (0°)
	[SW LPF GAIN]	[–8] a [0]

### Itens de definição de cruzamento de 3 vias

[SPEAKER SIZE]		
[TWEETER]		[SMALL]/[MIDDLE]/[LARGE]
[MID RANGE]		[8CM]/[10CM]/[12CM]/[13CM]/[16CM]/[17CM]/[18CM]/[4×6]/[5×7]/[6×8]/[6×9]
[WOOFER]*2		[16CM]/[20CM]/[25CM]/[30CM]/[38CM OVER]/[NONE] (não ligado)
[X ' OVER]		
[TWEETER]	[HPF FRQ]	[1KHZ]/[1.6KHZ]/[2.5KHZ]/[4KHZ]/[5KHZ]/[6.3KHZ]/[8KHZ]/[10KHZ]/[12.5KHZ]
	[SLOPE]	[–6DB]/[–12DB]
	[PHASE]	[REVERSE] (180°)/[NORMAL] (0°)
	[GAIN]	[–8] a [0]

## Ajustes do áudio

[MID RANGE]	[HPF FRQ]	[30HZ]/[40HZ]/[50HZ]/[60HZ]/[70HZ]/[80HZ]/[90HZ]/[100HZ]/[120HZ]/[150HZ]/[180HZ]/[220HZ]/[250HZ]/[THROUGH]
	[HPF SLOPE]	[-6DB]/[-12DB]
	[LPF FRQ]	[1KHZ]/[1.6KHZ]/[2.5KHZ]/[4KHZ]/[5KHZ]/[6.3KHZ]/[8KHZ]/[10KHZ]/[12.5KHZ]/[THROUGH]
	[LPF SLOPE]	[-6DB]/[-12DB]
	[PHASE]	[REVERSE] (180°)/[NORMAL] (0°)
	[GAIN]	[-8] a [0]
[WOOFER]*2	[LPF FRQ]	[30HZ]/[40HZ]/[50HZ]/[60HZ]/[70HZ]/[80HZ]/[90HZ]/[100HZ]/[120HZ]/[150HZ]/[180HZ]/[220HZ]/[250HZ]/[THROUGH]
	[SLOPE]	[-6DB]/[-12DB]
	[PHASE]	[REVERSE] (180°)/[NORMAL] (0°)
	[GAIN]	[-8] a [0]

\*1 Para **[KMM-BT206]**: Seleccionável apenas se **[SWITCH PREOUT]** estiver definido para **[SUB-W]**. (Página 6)

\*2 Seleccionável apenas se **[SUBWOOFER SET]** estiver definido para **[ON]**. (Página 23)

### Definições de alinhamento de tempo digital

O alinhamento de tempo digital define o tempo de atraso da saída do altifalante para criar um ambiente mais adequado para o seu veículo.

- Para mais informações, consulte "Determinação automática do tempo de atraso" na página 17.

[DTA SETTINGS]	
[POSITION]	Selecciona a sua posição de audição (ponto de referência). [ALL]: Sem compensação ; [FRONT RIGHT]: Assento dianteiro direito ; [FRONT LEFT]: Assento dianteiro esquerdo ; [FRONT ALL]: Assentos dianteiros • [FRONT ALL] só é visualizado quando [2-WAY X'OVER] está selecionado. (Página 7)
[DISTANCE]	[OCM] a [610CM]: Ajuste fino da distância para compensação. (Antes de fazer um ajuste, seleccione o altifalante que deseja ajustar.)
[GAIN]	[-8DB] a [0DB]: Ajuste fino do volume da saída do altifalante selecionado. (Antes de fazer um ajuste, seleccione o altifalante que deseja ajustar.)
[DTA RESET]	[YES]: Restaura as definições ([DISTANCE] e [GAIN]) da opção [POSITION] selecionada para predefinição. ; [NO]: Cancela.
[CAR SETTINGS]	Identifique o tipo de seu veículo e a localização dos altifalantes traseiro para fazer o ajuste para [DTA SETTINGS].
[CAR TYPE]	[COMPACT]/[FULL SIZE CAR]/[WAGON]/[MINIVAN]/[SUV]/[MINIVAN(LONG)]: Selecciona o tipo de veículo. ; [OFF]: Sem compensação.
[R-SP LOCATION]	Selecciona a localização dos altifalantes traseiros em seu veículo para calcular a distância mais longa desde a posição de audição selecionada (ponto de referência). • [DOOR]/[REAR DECK]: Seleccionável apenas quando [CAR TYPE] está selecionado como [OFF], [COMPACT], [FULL SIZE CAR], [WAGON] ou [SUV]. • [2ND ROW]/[3RD ROW]: Seleccionável apenas quando [CAR TYPE] está selecionado como [MINIVAN] ou [MINIVAN(LONG)].

- Antes de fazer um ajuste para [DISTANCE] e [GAIN] de [DTA SETTINGS], seleccione o altifalante que deseja ajustar:

Quando o cruzamento de 2 vias estiver selecionado:

[FRONT LEFT]/[FRONT RIGHT]/[REAR LEFT]/[REAR RIGHT]/[SUBWOOFER]

- Pode seleccionar apenas [REAR LEFT], [REAR RIGHT] e [SUBWOOFER] se uma definição diferente de [NONE] for seleccionada para [REAR] e [SUBWOOFER] de [SPEAKER SIZE]. (Página 25)

## Ajustes do áudio

Quando o cruzamento de 3 vias estiver selecionado:

[TWEETER LEFT]/[TWEETER RIGHT]/[MID LEFT]/[MID RIGHT]/[WOOFER]

– Pode selecionar apenas [WOOFER] se uma definição diferente de [NONE] for selecionada para [WOOFER] de [SPEAKER SIZE]. (Página 25)

- [R-SP LOCATION] de [CAR SETTINGS] é selecionável apenas se:
  - O cruzamento de 2 vias estiver selecionado. (Página 7)
  - Uma definição diferente de [NONE] estiver selecionada para [REAR] de [SPEAKER SIZE]. (Página 25)

### Determinação automática do tempo de atraso

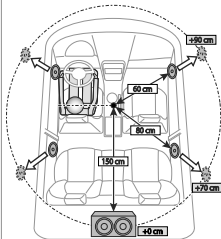

Se especificar a distância desde a posição de audição atualmente definida para cada altifalante, o tempo de atraso será automaticamente calculado.

- 1 Defina [POSITION] e determine a posição de audição como o ponto de referência (o ponto de referência para [FRONT ALL] será o centro entre a direita e esquerda nos assentos dianteiros).
- 2 Meça as distâncias desde o ponto de referência até aos altifalantes.
- 3 Calcule a distância entre o altifalante mais distante (subwoofer na ilustração) e os outros altifalantes.
- 4 Defina o item [DISTANCE] calculado no passo 3 para altifalantes individuais.
- 5 Ajuste [GAIN] para altifalantes individuais.

Exemplo: Quando [FRONT ALL] é selecionado como a posição de audição

## Ajustes de exibição

Identificação de zona para definições da cor e definições do brilho

KMM-BT356

KMM-BT306

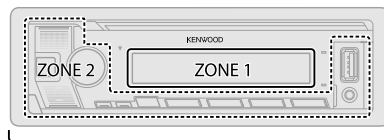

ALL ZONE

Identificação de zona para definições do brilho

KMM-BT206

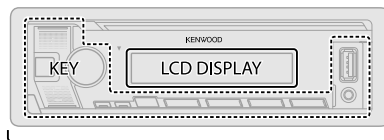

ALL ZONE

### Defina o regulador de luminosidade

Mantenha DISP premido para ativar ou desativar o regulador de luminosidade.

- Depois de manter este botão premido, a definição [DIMMER] (página 28) será substituída.

## Ajustes de exibição

### Altere as definições de visualização

- 1 Prima o botão de volume para entrar no modo [FUNCTION].
- 2 Rode o botão do volume para selecionar um item (consulte a seguinte tabela) e, em seguida, prima-o.
- 3 Repita o passo 2 até que o item pretendido seja selecionado/ativado ou siga as instruções dadas no item selecionado.
- 4 Mantenha **Q**/**↵** premido para sair.

Para voltar ao item de definição anterior, prima **Q**/**↵**.

Predefinição: [XX]

[DISPLAY]	
[COLOR SELECT]	<p>(Para <b>KMM-BT356</b> / <b>KMM-BT306</b>) Selecione as cores de iluminação para [ALL ZONE], [ZONE 1] e [ZONE 2] separadamente.</p> <ol style="list-style-type: none"><li>1 Selecione uma zona. (Veja a ilustração na página 27.)</li><li>2 Selecione uma cor predefinida para a zona selecionada. Predefinição: [VARIABLE SCAN]</li></ol> <p>Para criar a sua própria cor, selecione [CUSTOM R/G/B]. A cor criada pode ser armazenada em [CUSTOM R/G/B].</p> <ol style="list-style-type: none"><li>1 Prima o botão de volume para entrar no ajuste detalhado de cor.</li><li>2 Prima <b>◀◀▶▶</b> para selecionar a cor ([R]/[G]/[B]) para ajustar.</li><li>3 Rode o botão de volume para ajustar o nível ([0] a [9]) e, em seguida, prima-o.</li></ol>
[DIMMER]	<p>Escureça a iluminação. [ON]: O regulador de luminosidade é ativado. [OFF]: O regulador de luminosidade é desativado. [DIMMER TIME]: Define o tempo para ligar e para desligar o regulador de luminosidade.</p> <ol style="list-style-type: none"><li>1 Rode o botão de volume para ajustar a hora [ON] e, em seguida, prima-o.</li><li>2 Rode o botão de volume para ajustar a hora [OFF] e, em seguida, prima-o. Predefinição: [ON]: [18:00]; [OFF]: [6:00]</li></ol>

[BRIGHTNESS]	<p>Defina o brilho para o dia e noite separadamente.</p> <ol style="list-style-type: none"><li>1 [DAY]/[NIGHT]: Seleciona dia ou noite.</li><li>2 Selecione uma zona. (Veja a ilustração na página 27.)</li><li>3 [LVL00] a [LVL31]: Define o nível do brilho.</li></ol>
[TEXT SCROLL]	<p>[ONCE]: Desloca a informação no visor uma vez.; [AUTO]: Repete o deslocamento em intervalos de 5 segundos.; [OFF]: Cancela.</p>
[LEVEL METER]	<p>(Para <b>KMM-BT356</b> / <b>KMM-BT306</b>) [ON]: Mostra o medidor de nível no visor (como mostrado abaixo).; [OFF]: Cancela.</p>  <p>Medidor de nível</p>
[CLOCK]	
[CLOCK DISPLAY]	<p>[ON]: A hora do relógio é apresentada no visor mesmo quando o aparelho está desligado.; [OFF]: Cancela.</p>
[DEMO MODE]	<p>[ON]: Ativa automaticamente a demonstração de visualização se nenhuma operação for realizada dentro de aproximadamente 15 segundos.; [OFF]: Desativa.</p>

### Cor predefinida:

[INITIAL COLOR]/[VARIABLE SCAN]/[CUSTOM R/G/B]/[RED1]/[RED2]/[RED3]/[PURPLE1]/[PURPLE2]/[PURPLE3]/[PURPLE4]/[BLUE1]/[BLUE2]/[BLUE3]/[SKYBLUE1]/[SKYBLUE2]/[LIGHTBLUE]/[AQUA1]/[AQUA2]/[GREEN1]/[GREEN2]/[GREEN3]/[YELLOWGREEN1]/[YELLOWGREEN2]/[YELLOW]/[ORANGE1]/[ORANGE2]/[ORANGERED]

# Instalação/Conexão

Esta secção é para o instalador profissional.  
Para o propósito de segurança, encarregue as ligações e a montagem a profissionais. Consulte o revendedor de áudio para automóveis.

## ▲ AVISO

- Este aparelho só pode ser utilizado com um fornecimento de energia de CC de 12 V, com terra negativa.
- Desconecte o terminal negativo da bateria antes de efetuar as conexões e montagem.
- Não conecte o fio da bateria (amarelo) e o fio da ignição (vermelho) ao chassis do automóvel ou fio terra (preto) para prevenir um curto-circuito.
- Para evitar um curto-circuito:
  - Isole os fios não ligados com uma fita de vinilo.
  - Certifique-se de aterrar este aparelho ao chassis do automóvel de novo após a instalação.
  - Segure os fios com braçadeiras de cabo e enrole a fita de vinilo em torno dos fios que entrem em contacto com partes metálicas para proteger os fios.

## ▲ CUIDADO

- Instale este aparelho na consola do seu automóvel. Não toque nas partes de metal deste aparelho durante e logo após a utilização do aparelho. As partes de metal, tal como o dissipador de calor e a caixa ficam muito quentes.
- Não conecte os fios  $\ominus$  dos altifalantes ao chassis do automóvel ou fio terra (preto), nem os conecte em paralelo.
- Monte o aparelho num ângulo inferior a 30°.
- Se a cablagem do seu automóvel não tiver um terminal de ignição, ligue o fio de ignição (vermelho) ao terminal na caixa de fusíveis do automóvel que forneça uma energia de CC de 12 V e que seja ligado e desligado pela chave de ignição.
- Mantenha todos os cabos longe das partes metálicas de dissipação de calor.
- Depois que o aparelho tiver sido instalado, verifique se as lâmpadas de stop, os pisca-piscas, os limpa para-brisas, etc. do automóvel estão funcionando corretamente.
- Se o fusível queimar-se, primeiro certifique-se de que os fios não estão em contato com o chassis do automóvel e, em seguida, substitua o fusível por um novo com a mesma capacidade.

## Lista de peças para instalação

(A) Painel frontal (x1)



(B) Placa de guarrição (x1)



(C) Manga de montagem (x1)



(D) Cablagem (x1)



(E) Chave de extração (x2)



## Processo básico

- 1 Retire a chave do interruptor de ignição e, em seguida, desconecte o terminal  $\ominus$  da bateria do automóvel.**
- 2 Conecte os fios adequadamente.**  
Consulte "Conexão da cablagem" na página 31.
- 3 Instale o aparelho no seu automóvel.**  
Consulte "Instalação do aparelho (montagem no tablier)" na página 30.
- 4 Conecte o terminal  $\ominus$  da bateria do automóvel.**
- 5 Prima  $\odot$  SRC para ligar o aparelho.**
- 6 Retire o painel frontal e reinicie o aparelho dentro de 5 segundos.**  
(Página 4)

## Instalação/Conexão

### Instalação do aparelho (montagem no tablier)

1

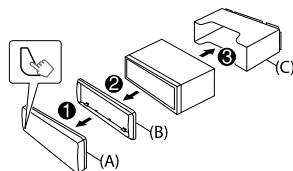

2

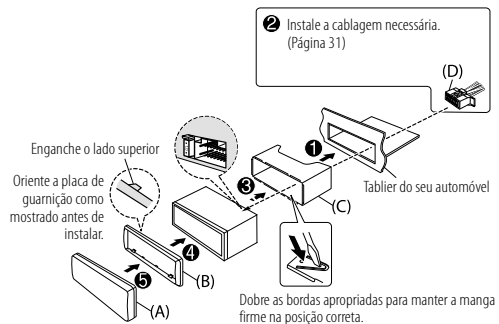

### Remoção do aparelho

- 1 Destaque o painel frontal.
- 2 Retire a placa de guarnição.
- 3 Insira as chaves de extração profundamente nas aberturas em cada lado e, em seguida, siga as setas mostradas na ilustração.

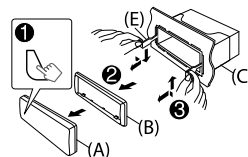

# Instalação/Conexão

## Conexão da cablagem

### Se o seu carro não tiver um terminal ISO:

Recomendamos a instalação do aparelho com uma cablagem personalizada disponível no comércio, específica para o seu veículo, e para a sua segurança, certifique-se de solicitar este trabalho a profissionais. Consulte o seu revendedor de áudio para automóveis.

### Conexão dos conectores ISO em alguns automóveis VW/Audi ou Opel (Vauxhall)

Pode precisar modificar a cablagem fornecida como mostrado abaixo.

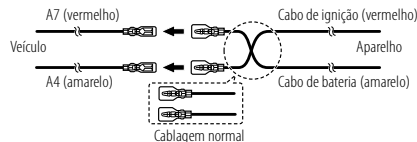

Pino	Cor e função (para conectores ISO)
A4	Amarelo : Bateria
A5	Azul/Branco*1 : Controle de energia
A7	Vermelho : Ignição (ACC)
A8	Preto : Conexão terra (massa)
B1	Roxo ⊕ : Altifalante traseiro (direito)
B2	Roxo/preto ⊖ : Para cruzamento de 3 vias: Tweeter (direito)
B3	Cinzeno ⊕ : Altifalante frontal (direito)
B4	Cinzeno/preto ⊖ : Para cruzamento de 3 vias: Altifalante Mid range (direito)
B5	Branco ⊕ : Altifalante frontal (esquerdo)
B6	Branco/preto ⊖ : Para cruzamento de 3 vias: Altifalante Mid range (esquerdo)
B7	Verde ⊕ : Altifalante traseiro (esquerdo)
B8	Verde/preto ⊖ : Para cruzamento de 3 vias: Tweeter (esquerdo)

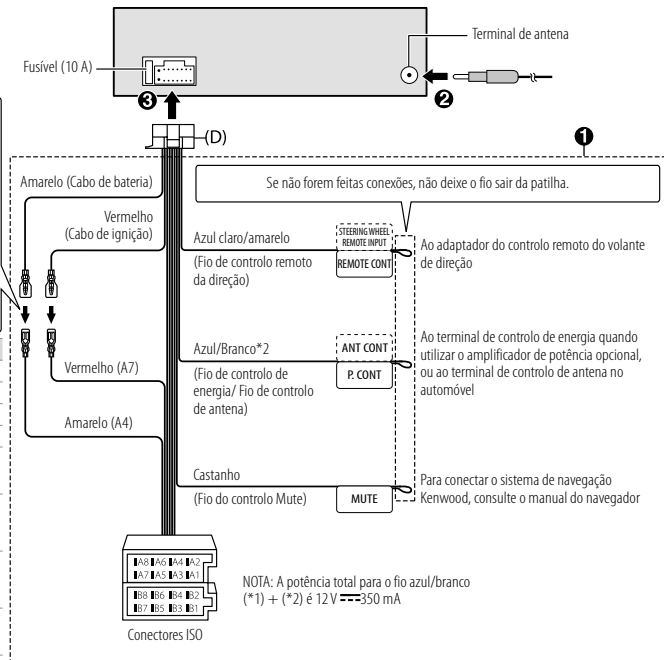

## Instalação/Conexão

### Ligação de componentes externos

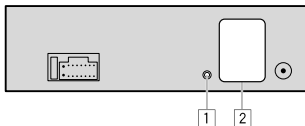

#### Não Parte

- 1 Tomada de entrada para microfone (página 15)
- 2 Terminais de saída (Consulte o seguinte "Ligação de amplificadores externos através dos terminais de saída")

### Ligação de amplificadores externos através dos terminais de saída

Ao ligar um amplificador externo aos terminais de saída deste aparelho, ligue com firmeza o fio de terra do amplificador ao chassis do automóvel para evitar danos ao aparelho.

Modelo	Terminais de saída	Cruzamento de 2 vias	Cruzamento de 3 vias
<b>KMM-BT356</b> <b>KMM-BT306</b>		REAR: Saída traseira	Saída de tweeter
		FRONT: Saída dianteira	Saída de mid range
		SW: Saída de subwoofer	Saída de woofer
<b>KMM-BT206</b>		REAR/SW: Saída traseira/subwoofer	Saída de woofer

32 PORTUGUÊS

## Referências

### Manutenção

#### Para limpar o aparelho

Limpe a sujidade do painel frontal com um pano macio ou de silicone seco.

#### Limpeza do conector

Remova o painel frontal e limpe o conector gentilmente com uma mecha de algodão. Tome cuidado para não danificar o conector.



Conector (no lado inverso do painel frontal)

### Mais informações

Para: — Atualizações mais recentes do firmware e lista mais recente dos itens compatíveis  
— Aplicação original da KENWOOD  
— Quaisquer outras informações recentes  
Visite <[www.kenwood.com/cs/ce/](http://www.kenwood.com/cs/ce/)>.

#### Ficheiros legíveis

- Para dispositivo de classe de armazenamento em massa USB: MP3 (.mp3), WMA (.wma), AAC (.aac), AAC (.m4a), WAV (.wav), FLAC (.flac)
- Sistema de ficheiros de dispositivo USB legível: FAT12, FAT16, FAT32  
Mesmo que os ficheiros de áudio satisfaçam as normas listadas acima, a reprodução pode não ser possível dependendo dos tipos ou condições do suporte ou dispositivos.
- Para informações detalhadas e notas sobre os ficheiros de áudio que podem ser reproduzidos, visite <[www.kenwood.com/cs/ce/audiofile/](http://www.kenwood.com/cs/ce/audiofile/)>.

#### Sobre dispositivos USB

- Não é possível conectar um dispositivo USB através de um concentrador USB.
- Conexão dum cabo cujo comprimento total seja mais longo que 5 m pode resultar numa leitura anormal.
- Este aparelho não reconhece um dispositivo USB com uma voltagem diferente de 5 V e com mais do que 1,5 A.



## Referências

### Sobre iPod/iPhone

- Made for
  - iPod touch (6th generation)
  - iPhone 5S, 6, 6 Plus, 6S, 6S Plus, SE, 7, 7 Plus, 8, 8 Plus, X, XS, XS MAX, XR (iOS 12.1 ou posterior)
- Não é possível procurar ficheiros video no menu "Vídeos" em **[MODE OFF]**.
- A ordem das canções visualizada no menu de seleção deste aparelho pode diferir da ordem que aparece no iPod/iPhone.
- Não é possível operar o iPod se "KENWOOD" ou  estiver visualizado no iPod.
- Dependendo da versão do sistema operativo do iPod/iPhone, algumas funções podem não funcionar neste aparelho.

### Sobre Spotify

- A aplicação Spotify suporta:
  - iPhone 5S, 6, 6 Plus, 6S, 6S Plus, SE, 7, 7 Plus, 8, 8 Plus, X, XS, XS MAX, XR (iOS 12.1 ou posterior)
  - iPod touch (6th generation)
  - OS Android 4.0.3 ou acima
- Spotify é um serviço de terceiros e, portanto, as especificações estão sujeitas a mudanças sem aviso prévio. Por este motivo, a compatibilidade pode ser prejudicada ou algum ou todos os serviços podem ficar indisponíveis.
- Algumas funções de Spotify não podem ser operadas a partir deste aparelho.
- Para informações sobre o uso da aplicação, contate Spotify em <[www.spotify.com](http://www.spotify.com)>.

### Sobre AMAZON ALEXA

- Alexa é um serviço de terceiros e, portanto, as especificações estão sujeitas a mudanças sem aviso prévio. Por este motivo, a compatibilidade pode ser prejudicada ou algum ou todos os serviços podem ficar indisponíveis.

### Mudar a informação no visor

(Para **KMM-BT356 / KMM-BT306**)

Cada vez que premir DISP, a informação no visor mudará.

- Se não houver informação disponível ou gravada, aparecerá "NO TEXT", "NO INFO" ou outra informação (por ex., nome da estação) ou o visor ficará em branco.



Nome da fonte	Informações no visor: Visor principal
STANDBY	Nome da fonte ➔ Data ➔ voltar ao início
RADIO	Frequência ➔ Data ➔ voltar ao início  Somente para estações FM com Radio Data System: Nome da estação/Tipo de programa ➔ Texto de rádio ➔ Texto de rádio+ ➔ Texto de rádio+ título da canção/Texto de rádio+ artista ➔ Frequência ➔ Data ➔ voltar ao início
USB	Para ficheiros MP3/WMA/AAC/WAV/FLAC: Título da canção/Artista ➔ Título do álbum/Artista ➔ Nome da pasta ➔ Nome do ficheiro ➔ Tempo de leitura ➔ Data ➔ voltar ao início
iPod USB / iPod BT	Ao seleccionar <b>[MODE OFF]</b> (página 10): Título da canção/Artista ➔ Título do álbum/Artista ➔ Tempo de leitura ➔ Data ➔ voltar ao início
SPOTIFY/ SPOTIFY BT	Título de contexto ➔ Título da canção ➔ Artista ➔ Título do álbum ➔ Tempo de leitura ➔ Data ➔ voltar ao início
BT AUDIO/ ALEXA	Título da canção/Artista ➔ Título do álbum/Artista ➔ Tempo de leitura ➔ Data ➔ voltar ao início
AUX	Nome da fonte ➔ Data ➔ voltar ao início

## Referências

(Para **KMM-BT206**)

Cada vez que premir DISP, a informação no visor mudará.

- Se não houver informação disponível ou gravada, aparecerá “NO TEXT”, “NO INFO” ou outra informação (por ex., nome da estação) ou o visor ficará em branco.

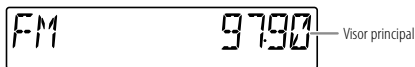

Nome da fonte	Informações no visor: Visor principal
STANDBY	Nome da fonte/Relógio → Relógio → voltar ao início
RADIO	Nome da fonte/Relógio → Frequência → Relógio → voltar ao início
	Somente para estações FM com Radio Data System: Nome da fonte/Relógio → Nome da estação/Tipo de programa → Texto de rádio → Texto de rádio+ → Texto de rádio+ título da canção/Texto de rádio+ artista → Frequência → Relógio → voltar ao início
USB	Para ficheiros MP3/WMA/AAC/WAV/FLAC: Nome da fonte/Relógio → Título da canção/Artista → Título do álbum/Artista → Nome da pasta → Nome do ficheiro → Tempo de leitura → Relógio → voltar ao início
	Ao seleccionar <b>[MODE OFF]</b> (página 10): Nome da fonte/Relógio → Título da canção/Artista → Título do álbum/Artista → Tempo de leitura → Relógio → voltar ao início
SPOTIFY/ SPOTIFY BT	Nome da fonte/Relógio → Título de contexto → Título da canção → Artista → Título do álbum → Tempo de leitura → Relógio → voltar ao início
BT AUDIO/ ALEXA	Nome da fonte/Relógio → Título da canção/Artista → Título do álbum/Artista → Tempo de leitura → Relógio → voltar ao início
AUX	Nome da fonte/Relógio → Relógio → voltar ao início

## Localização e solução de problemas

Sintoma	Solução	
O som não pode ser ouvido.	<ul style="list-style-type: none"> <li>• Ajuste o volume para o nível ideal.</li> <li>• Verifique os cabos e conexões.</li> </ul>	
“MISWIRING CHECK WIRING THEN PWR ON” aparece.	Desligue a alimentação e, em seguida, certifique-se de que os terminais dos fios de altifalante estão adequadamente isolados. Ligue a alimentação novamente.	
“PROTECTING SEND SERVICE” aparece.	Envie o aparelho para o centro de serviço mais próximo.	
A fonte não pode ser selecionada.	Marque a definição <b>[SOURCE SELECT]</b> . (Página 6)	
Geral	<ul style="list-style-type: none"> <li>• O som não pode ser ouvido.</li> <li>• O aparelho não é ligado.</li> <li>• A informação que aparece no visor está incorreta.</li> </ul>	Limpe os conectores. (Página 32)
	O aparelho não funciona de todo.	Reinicie o aparelho. (Página 4)
	Caracteres corretos não são visualizados.	<ul style="list-style-type: none"> <li>• Este aparelho só pode visualizar letras maiúsculas, números e um número limitado de símbolos.</li> <li>• Dependendo do idioma de apresentação selecionado (página 7), alguns caracteres podem não ser corretamente apresentados.</li> </ul>
Rádio	<ul style="list-style-type: none"> <li>• A recepção do rádio está má.</li> <li>• Um ruído estático é produzido ao escutar rádio.</li> </ul>	Verifique a conexão da antena.
	A ordem de leitura não está conforme pretendido.	A ordem de reprodução é determinada pela ordem na qual os nomes dos ficheiros foram gravados (USB).
USB/iPod	A indicação de tempo de leitura decorrido não é correta.	Isso depende do processo de gravação mais cedo (USB).
	“READING” está a piscar.	<ul style="list-style-type: none"> <li>• Não utilize demasiados níveis hierárquicos e pastas.</li> <li>• Volte a colocar o dispositivo (USB/iPod/iPhone).</li> </ul>

## Localização e solução de problemas

Sintoma	Solução
“UNSUPPORTED DEVICE” aparece.	<ul style="list-style-type: none"> <li>Verifique se o dispositivo USB conectado é compatível com este aparelho e certifique-se de que os sistemas de ficheiros estão nos formatos suportados. (Página 32)</li> <li>Volte a colocar o dispositivo USB.</li> </ul>
“UNRESPONSIVE DEVICE” aparece.	Certifique-se de que o dispositivo USB não está funcionando incorretamente e recoloque o dispositivo USB.
“USB HUB IS NOT SUPPORTED” aparece.	Este aparelho não pode suportar um dispositivo USB ligado através de um concentrador USB.
<ul style="list-style-type: none"> <li>A fonte não muda para “USB” ao ligar um dispositivo USB durante a escuta de uma outra fonte.</li> <li>“USB ERROR” aparece.</li> </ul>	<p>A porta USB está a consumir mais energia do que o limite das especificações. Desligue a alimentação e desligue o dispositivo USB. Logo, ligue a alimentação e volte a ligar o dispositivo USB.</p> <p>Se isso não resolver o problema, desligue a alimentação e ligue-a novamente (ou reinicialize o aparelho) antes de substituir por um outro dispositivo USB.</p>
O iPod/iPhone não se liga ou não funciona.	<ul style="list-style-type: none"> <li>Verifique a conexão entre este aparelho e o iPod/iPhone.</li> <li>Desconecte e reinicialize o iPod/iPhone utilizando a reinicialização física.</li> </ul>
“LOADING” aparece ao entrar no modo de procura premindo 	Este aparelho ainda está a preparar a lista de música de iPod/iPhone. Pode demorar algum tempo para carregar, tente novamente mais tarde.
“NA FILE”	Certifique-se de que o suporte (USB) contém ficheiros de áudio suportados. (Página 32)
“COPY PRO”	Está a ser lido um ficheiro protegido contra cópia (USB).
“NO DEVICE”	Ligue um dispositivo (USB/iPod/iPhone) e mude a fonte de novo para USB ou iPod USB.
“NO MUSIC”	Ligue um dispositivo (USB/iPod/iPhone) que contenha ficheiros de áudio que podem ser reproduzidos.

USB/iPod

Sintoma	Solução	
USB/iPod	“iPod ERROR”	<ul style="list-style-type: none"> <li>Volte a conectar o iPod.</li> <li>Reinicialize o iPod.</li> </ul>
	“MEMORY FULL”	O limite máximo de armazenamento do seu iPod/iPhone foi atingido.
Spotify	“DISCONNECTED”	O dispositivo USB está desligado da unidade principal. Certifique-se de que o dispositivo está corretamente ligado através de USB.
	“CONNECTING”	<ul style="list-style-type: none"> <li>Ligado através do terminal de entrada USB: O dispositivo está a ser ligado à unidade principal. Aguarde.</li> <li>Ligado via Bluetooth: O dispositivo Bluetooth está desligado. Verifique a ligação Bluetooth e certifique-se de que tanto o dispositivo como o aparelho estão emparelhados e ligados.</li> </ul>
	“CHECK APP”	A aplicação Spotify não está corretamente ligada, ou o utilizador não está registado. Feche a aplicação Spotify e reinicie. Logo, entre na sua conta Spotify.
Bluetooth*	Nenhum dispositivo Bluetooth foi detetado.	<ul style="list-style-type: none"> <li>Repita a procura a partir do dispositivo Bluetooth.</li> <li>Reinicie o aparelho. (Página 4)</li> </ul>
	O emparelhamento Bluetooth não pôde ser realizado.	<ul style="list-style-type: none"> <li>Certifique-se de que introduziu o mesmo código PIN tanto para o aparelho como para o dispositivo Bluetooth.</li> <li>Apague a informação de emparelhamento do aparelho e do dispositivo Bluetooth e, em seguida, realize o emparelhamento de novo. (Página 16)</li> </ul>
	Ouve-se eco ou ruído durante uma conversa telefónica.	<ul style="list-style-type: none"> <li>Ajuste a posição da unidade do microfone. (Página 15)</li> <li>Verifique a definição [ECHO CANCEL]. (Página 17)</li> </ul>
	A qualidade do som do telefone não está boa.	<ul style="list-style-type: none"> <li>Reduza a distância entre o aparelho e o dispositivo Bluetooth.</li> <li>Mova o carro para um local onde a receção do sinal seja melhor.</li> </ul>

## Localização e solução de problemas

Sintoma	Solução
O método de chamada por voz não foi bem-sucedido.	<ul style="list-style-type: none"> <li>Utilize o método de chamada por voz em um ambiente mais quieto.</li> <li>Reduza a distância do microfone ao falar o nome.</li> <li>Certifique-se de que utiliza a mesma voz da etiqueta de voz registada.</li> </ul>
O som é interrompido ou salta durante a leitura de um leitor áudio Bluetooth.	<ul style="list-style-type: none"> <li>Reduza a distância entre o aparelho e o leitor de áudio Bluetooth.</li> <li>Desligue e volte a ligar a alimentação do aparelho e, em seguida, tente conectar de novo.</li> <li>Outros dispositivos Bluetooth podem estar a tentar a conexão com o aparelho.</li> </ul>
Não é possível controlar o leitor de áudio Bluetooth conectado.	<ul style="list-style-type: none"> <li>Verifique se o leitor de áudio Bluetooth conectado suporta o perfil de controlo remoto de áudio/vídeo (AVRCP). (Consulte o manual de instruções dos seu leitor de áudio.)</li> <li>Desconecte e conecte o leitor Bluetooth de novo.</li> </ul>
Bluetooth®	
"NOT SUPPORT"	O telefone ligado não suporta a função de Reconhecimento de Voz ou a transferência de lista telefónica.
"NO ENTRY"/"NO PAIR"	Não há dispositivo registado conectado/encontrado via Bluetooth.
"ERROR"	Repita a operação. Se "ERROR" aparecer de novo, verifique se o dispositivo suporta a função que tentou executar.
"NO INFO"/"NO DATA"	O dispositivo Bluetooth não pode obter informações de contato.
"HF ERROR XX"/ "BT ERROR"	Reinicie o aparelho e tente a operação de novo. Se isso não resolver o problema, consulte o seu centro de serviço mais próximo.
"SWITCHING NG"	Os telefones ligados não suportam a função de mudança de telefone.
A conexão Bluetooth entre o dispositivo Bluetooth e o aparelho está instável.	Apague o dispositivo Bluetooth registado não utilizado deste aparelho. (Página 19)

Sintoma	Solução
Nenhuma resposta da Alexa após a entrada de voz.	O Amazon Cloud não pôde analisar a entrada de voz.
Resposta errada da Alexa.	A Alexa não compreendeu o que foi dito ou não ouviu completamente o pedido ou frase falada. Tente novamente. (Página 21)
AMAZON ALEXA	
"DISCONNECTED"	Certifique-se de que liga o seu smartphone ao aparelho via Bluetooth. (Página 16)
Não foi possível ligar ou religar à aplicação Alexa.	<ul style="list-style-type: none"> <li>Certifique-se de que o dispositivo de áudio está ligado via Bluetooth. Seleccione o dispositivo de áudio de [AUDIO SELECT] em [BT MODE]. (Página 19)</li> <li>Volte a realizar o processo de configuração de uma única vez. Consulte "Configuração na primeira vez" na página 21.</li> <li>Desligue e volte a ligar a alimentação do aparelho e, em seguida, tente conectar de novo.</li> <li>Para um dispositivo iOS, certifique-se de que a fonte ALEXA ou iPod BT está seleccionada.</li> </ul>

## Especificações

Sintonizador	FM	Gama de frequência	87,5 MHz — 108,0 MHz (passos de 50 kHz)	
		Sensibilidade Útil (S/N = 30 dB)	0,71 $\mu$ V/75 $\Omega$	
		Sensibilidade de repouso (DIN S/N = 46 dB)	2,0 $\mu$ V/75 $\Omega$	
		Resposta de frequência ( $\pm 3$ dB)	30 Hz — 15 kHz	
		Relação Sinal-Ruído (MONO)	64 dB	
	MW (AM)	Gama de frequência	531 kHz — 1 611 kHz (passos de 9 kHz)	
		Sensibilidade útil (S/N = 20 dB)	28,2 $\mu$ V	
		LW (AM)	Gama de frequência	153 kHz — 279 kHz (passos de 9 kHz)
			Sensibilidade útil (S/N = 20 dB)	50,0 $\mu$ V

USB	Padrão USB	USB 1.1, USB 2.0 (Alta velocidade)
	Sistema de ficheiros	FAT12/16/32
	Corrente de consumo máxima	CC 5 V $\equiv$ 1,5 A
	Resposta de frequência ( $\pm 1$ dB)	20 Hz — 20 kHz
	Relação sinal-ruído	98 dB (1 kHz)
	Gama dinâmica	93 dB
	Separação de canais	92 dB
	Descodificador MP3	Em conformidade com MPEG-1/2 Audio Layer-3
	Descodificador WMA	Em conformidade com Windows Media Audio
	Descodificador AAC	Ficheiros AAC-LC “.aac”, “.m4a”
	Descodificador WAV	PCM Linear
	Descodificador FLAC	Ficheiro FLAC (Até 96 kHz/24 bits)

Auxiliar	Resposta de frequência ( $\pm 3$ dB)	20 Hz — 20 kHz
	Voltagem máxima de entrada	1 000 mV
	Impedância de entrada	30 k $\Omega$

Bluetooth	Versão	Bluetooth 4.2
	Gama de frequência	2,402 GHz — 2,480 GHz
	Potência de saída RF (E.I.R.P.)	+4 dBm (MÁX), Classe de potência 2
	Alcance máximo de comunicação	Linha de vista aprox. 10 m
	Perfil	HFP 1.7.1, da sigla em inglês Hands-Free Profile (Perfil Mãos-Livres)
		A2DP, da sigla em inglês Advanced Audio Distribution Profile (Perfil de distribuição avançada de áudio)
		AVRCP 1.6.1, da sigla em inglês Audio/Video Remote Control Profile (Perfil de controlo remoto de áudio/vídeo)
PBAP, da sigla em inglês Phonebook Access Profile (Perfil de acesso à lista telefónica)		
SPP, da sigla em inglês Serial Port Profile (Perfil de porta série)		

Áudio	Potência máxima de saída	50 W $\times$ 4
	Potência em toda a banda (inferior a 1 % THD)	22 W $\times$ 4
	Impedância do altifalante	4 $\Omega$ — 8 $\Omega$

## Especificações

Áudio	Ação de tonalidade	Banda 1: 62,5 Hz $\pm$ 9 dB Banda 2: 100 Hz $\pm$ 9 dB Banda 3: 160 Hz $\pm$ 9 dB Banda 4: 250 Hz $\pm$ 9 dB Banda 5: 400 Hz $\pm$ 9 dB Banda 6: 630 Hz $\pm$ 9 dB Banda 7: 1 kHz $\pm$ 9 dB Banda 8: 1,6 kHz $\pm$ 9 dB Banda 9: 2,5 kHz $\pm$ 9 dB Banda 10: 4 kHz $\pm$ 9 dB Banda 11: 6,3 kHz $\pm$ 9 dB Banda 12: 10 kHz $\pm$ 9 dB Banda 13: 16 kHz $\pm$ 9 dB
	Nível de preout/Carga	<b>KMM-BT356</b> : 5 000 mV/10 k $\Omega$  <b>KMM-BT306 / KMM-BT206</b> : 2 500 mV/10 k $\Omega$
	Impedância de preout	$\leq$ 600 $\Omega$
Geral	Voltagem de funcionamento	Bateria de automóvel de CC 12 V
	Dimensões da instalação (L $\times$ A $\times$ P)	182 mm $\times$ 53 mm $\times$ 100 mm
	Peso líquido (inclui placa de guarnição, manga de montagem)	0,6 kg

Sujeito a modificações sem aviso prévio.



# Содержание

Перед использованием .....	3
Основные сведения .....	4
Начало эксплуатации.....	5
1 Выбор языка отображения и отмена демонстрации	
2 Установка часов и даты	
3 Задайте опционные настройки	
Радиоприемник.....	8
USB/iPod .....	9
Spotify .....	12
AUX.....	13
Использование других приложений.....	14
Приложение KENWOOD Remote	
TuneIn Radio/TuneIn Radio Pro	
Bluetooth® .....	15
Bluetooth — Подключение	
Bluetooth — Мобильный телефон	
Bluetooth — Звук	
AMAZON ALEXA.....	21
Звуковые настройки.....	23
Настройки дисплея .....	27
Установка и Подключение .....	29

Справочные материалы .....	32
Обслуживание	
Дополнительная информация	
Изменение отображаемой информации	
Устранение проблем.....	34
Технические характеристики.....	37

## Как пользоваться данным руководством

- Экраны и панели, приведенные в данном руководстве представляют собой примеры, используемые для наглядного объяснения операций. Поэтому они могут отличаться от реального вида экранов или панелей.
- Операции объясняются в основном с использованием кнопок на передней панели модели **KMM4BT65G**.
- В объяснительных целях используются индикации на английском языке. Вы можете выбрать язык отображения из меню [FUNCTION]. (Стр. 7)
- [XX] обозначает выбранные элементы.
- (Стр. XX) означает, что материалы доступны на указанной странице.



Этот символ на изделии означает наличие в данном руководстве важных инструкций по эксплуатации или техническому обслуживанию. Обязательно внимательно прочтите инструкции в данном руководстве.



# Перед использованием

## ВАЖНО

- В целях обеспечения надлежащей эксплуатации, пожалуйста, перед тем как приступить к эксплуатации данного изделия, внимательно прочтите настоящее руководство. Особенно важно, чтобы вы прочли и соблюдали все указания в данном руководстве, отмеченные словами Предупреждение и Внимание.
- Пожалуйста, держите данное руководство в надежном и доступном месте для обращения к нему за справками в будущем.

## ▲ ПРЕДУПРЕЖДЕНИЕ

- **Не используйте функции, которые отвлекают внимание и мешают безопасному вождению.**
- **Не глотайте батарею – опасность химического ожога.**

Пульт дистанционного управления в комплекте этого изделия содержит аккумулятор кнопочного типа.

В случае проглатывания аккумулятора кнопочного типа он может вызвать сильные внутренние ожоги всего через 2 часа и привести к смерти. Храните новые и использованные аккумуляторы в недоступном для детей месте.

Если аккумуляторный отсек не закрыт надежно, прекратите использование изделия и поместите его в недоступное для детей место.

Если вы полагаете, что батарея могла быть проглочена или находится внутри любой части тела, немедленно обратитесь за медицинской помощью.

## ▲ ВНИМАНИЕ

### Настройка громкости:

- Отрегулируйте громкость таким образом, чтобы слышать звуки за пределами автомобиля для предотвращения аварий.
- Уменьшите громкость перед воспроизведением, чтобы предотвратить повреждение динамиков из-за внезапного повышения уровня громкости на выходе.

### Общие характеристики:

- Не используйте внешние устройства, если это может отрицательно повлиять на безопасность движения.
- Убедитесь в том, что созданы резервные копии всех важных данных. Мы не несем ответственность за потерю записанных данных.
- Никогда не оставляйте металлические предметы (например, монеты или металлические инструменты) внутри устройства во избежание коротких замыканий.

- Напряжение USB указано на главном устройстве. Для просмотра снимите переднюю панель. (Стр. 4)
- В зависимости от типа автомобиля антенна может автоматически выдвигаться при включении устройства, если подключен провод управления антенной (стр. 31). При парковке в месте с низким потолком выключайте устройство или переключайте источник в режим STANDBY.

### Пульт дистанционного управления (RC-406):

- Не оставляйте пульт дистанционного управления в нагреваемых местах, таких как приборная панель.
- Замена батареи на батарею несоответствующего типа создает риск воспламенения или взрыва. Обязательно заменяйте только на батарею того же типа.
- Если батарея будет оставлена в условиях чрезмерно высокой температуры и/или подвержена чрезмерно низкому давлению воздуха, это создаст риск воспламенения, взрыва или протекания легковоспламеняющейся жидкости или газа. Блок аккумуляторов или аккумуляторы нельзя подвергать избыточному нагреванию в солнечных лучах, огне и т.п.
- Бросание батареи в огонь или в разогретую печь, попытка перезарядки, короткое замыкание контактов, механическое повреждение или разрезание батареи создает риск воспламенения, взрыва или протекания легковоспламеняющейся жидкости или газа.
- В случае попадания пролитого электролита в глаза или на одежду немедленно промойте пораженные участки водой и обратитесь к врачу.

# Основные сведения

## Передняя панель

КММ-ВТ356

КММ-ВТ306

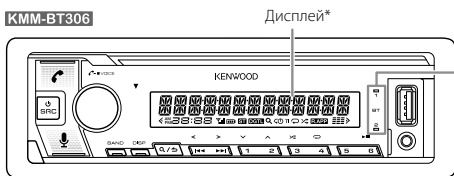

Загорается при установлении соединения Bluetooth. (Стр. 16)

КММ-ВТ206

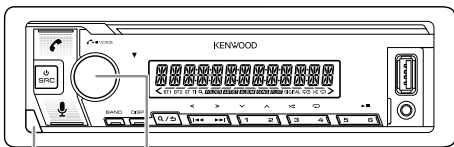

Кнопка отсоединения    Ручка регулировки громкости

\* Только в целях наглядности.

### Прикрепление



### Отсоединение

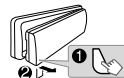

### Порядок сброса



Выполните сброс настроек устройства в течение 5 секунд после отсоединения передней панели.

### Задача

Включение питания

### На передней панели

- Нажмите кнопку SRC.
- Нажмите и удерживайте нажатой, чтобы отключить питание.

Настройка громкости

Поверните ручку регулировки громкости.

Выберите источник

- Нажмите кнопку SRC несколько раз.
- Нажмите кнопку SRC, затем поверните ручку регулировки громкости в течение 2 секунд.

Изменение отображаемой информации

Нажмите кнопку DISP несколько раз. (Стр. 33, 34)

## Основные сведения

**Пульт дистанционного управления (RC-406)** (входит в комплект поставки **KMM-BT356**)

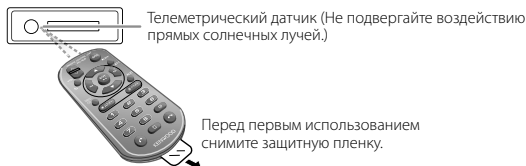

**KMM-BT306 / KMM-BT206**: Функции дистанционного управления недоступны.

### Замена аккумулятора

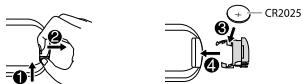

### Задача

### На пульте дистанционного управления

Настройка громкости	Нажмите кнопку VOL ▲ или VOL ▼. <ul style="list-style-type: none"><li>Нажмите и удерживайте в нажатом положении VOL ▲ для последовательного увеличения уровня громкости до 15.</li></ul>
Нажмите кнопку ATT во время проигрывания для уменьшения звука.	<ul style="list-style-type: none"><li>Нажмите кнопку еще раз, чтобы отменить действие.</li></ul>
Выберите источник	Нажмите кнопку SRC несколько раз.
Выключение питания	Нажмите и удерживайте нажатой кнопку SRC, чтобы отключить питание. (Нажатие кнопки SRC не включает питание.)

## Начало эксплуатации

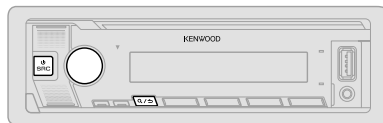

### 1 Выбор языка отображения и отмена демонстрации

При первом включении питания (или для параметра [FACTORY RESET] установлено значение [YES], см. стр. 7) на дисплее отображается следующая информация: "SEL LANGUAGE" → "PRESS" → "VOLUME KNOB"

- 1 Поверните ручку регулировки громкости для выбора [EN] (Английский) / [RU] (Русский) / [SP] (Испанский) / [FR] (Французский) / [GE] (Немецкий), а затем нажмите ее.

В качестве начальной настройки выбрано значение [EN].  
Затем на дисплее отображается: "CANCEL DEMO" → "PRESS" → "VOLUME KNOB"

- 2 Нажмите ручку регулировки громкости еще раз. В качестве начальной настройки выбрано значение [YES].
- 3 Нажмите ручку регулировки громкости еще раз. Отображается надпись "DEMO OFF".

Затем дисплей отображает тип выбранного кроссовера: "2-WAY X'OVER" или "3-WAY X'OVER"

- Чтобы изменить тип кроссовера, см. "Изменение типа кроссовера" на стр. 7.

### 2 Установка часов и даты

- 1 Нажмите ручку регулировки громкости для перехода в режим [FUNCTION].
- 2 Поверните ручку регулировки громкости для выбора элемента [CLOCK], а затем нажмите ее.

## Начало эксплуатации

### Чтобы настроить часы

- 3 Поверните ручку регулировки громкости для выбора элемента [CLOCK ADJUST], а затем нажмите ее.
- 4 Поворачивайте ручку регулировки громкости, чтобы выбрать значения параметров, а затем нажмите ее.  
Установите время в порядке "Час" → "Минута".
- 5 Поверните ручку регулировки громкости для выбора элемента [CLOCK FORMAT], а затем нажмите ее.
- 6 Поверните ручку регулировки громкости для выбора [12H] или [24H], а затем нажмите ее.

### Чтобы установить дату



- 7 Поверните ручку регулировки громкости для выбора элемента [DATE FORMAT], а затем нажмите ее.
- 8 Поверните ручку регулировки громкости для выбора [DD/MM/YY] или [MM/DD/YY], а затем нажмите ее.
- 9 Поверните ручку регулировки громкости для выбора элемента [DATE SET], а затем нажмите ее.
- 10 Поворачивайте ручку регулировки громкости, чтобы выбрать значения параметров, а затем нажмите ее.  
Установите дату в порядке "День" → "Месяц" → "Год" или "Месяц" → "День" → "Год".
- 11 Нажмите кнопку  и удерживайте ее нажатой для выхода.

Для возврата к предыдущему элементу настройки нажмите кнопку 

3

### Задать опционные настройки

Вы можете устанавливать следующие элементы, только когда устройство находится в режиме источника STANDBY.

- 1 Нажмите  несколько раз для перехода в режим STANDBY.
- 2 Нажмите ручку регулировки громкости для перехода в режим [FUNCTION].
- 3 Чтобы выбрать элемент, поверните ручку регулировки громкости (см. следующую таблицу), затем нажмите ее.
- 4 Повторяйте действие 3 до тех пор, пока не будет выбран или активирован необходимый элемент.
- 5 Нажмите кнопку  и удерживайте ее нажатой для выхода.

Для возврата к предыдущему элементу настройки нажмите кнопку 

По умолчанию: [XX]



[AUDIO CONTROL]	
[SWITCH PREOUT]	(Для <b>KMM-BT206</b> ) : Доступно, только если для параметра [X'OVER] установлено значение [2WAY.] (Стр. 7) [REAR]/[SUB-W] : Выбор подключения задних динамиков или низкочастотного динамика к разъемам "line out" на задней панели устройства (через внешний усилитель). (Стр. 32)
[DISPLAY]	
[EASY MENU]	(Для <b>KMM-BT356</b> / <b>KMM-BT306</b> ) При переходе в режим [FUNCTION]... [ON] : Цвет подсветки [ZONE 1] изменяется на белый. ; [OFF] : Цвет подсветки [ZONE 1] остается таким, каким был задан в [COLOR SELECT]. (Стр. 28) <ul style="list-style-type: none"><li>• При переходе в режим [FUNCTION] цвет подсветки [ZONE 2] изменяется на светло-голубой независимо от настройки [EASY MENU].</li><li>• Чтобы определить зону, см. рисунок на стр. 27.</li></ul>
[TUNER SETTING]	
[PRESET TYPE]	[NORMAL] : Запоминание одной радиостанции для каждой запрограммированной кнопки в каждом диапазоне частот (FM1/FM2/FM3/MW/LW). ; [MIX] : Запоминание одной радиостанции для каждой запрограммированной кнопки вне зависимости от выбранного диапазона частот.
[SYSTEM]	
[KEY BEEP]	(Доступно, только если для параметра [X'OVER] установлено значение [2WAY.] (Стр. 7) [ON] : Включение звука нажатия кнопки. ; [OFF] : Выключение.
[SOURCE SELECT]	
[SPOTIFY SRC]	[ON] : Включение варианта SPOTIFY/SPOTIFY BT при выборе источника. ; [OFF] : Отключение. (Стр. 12)
[BT AUDIO SRC]	[ON] : Включение варианта BT AUDIO при выборе источника. ; [OFF] : Отключение. (Стр. 20)
[BUILT-IN AUX]	[ON] : Включение варианта AUX при выборе источника. ; [OFF] : Отключение. (Стр. 13)

6 РУССКИЙ

## Начало эксплуатации

[P-OFF WAIT]	Применимо, только если выключен демонстрационный режим. Выбор времени автоматического выключения устройства (в режиме ожидания) в целях экономии аккумулятора. [20M]: 20 минут; [40M]: 40 минут; [60M]: 60 минут; [---]: Отмена
[F/W UPDATE]	
[UPDATE SYSTEM]	
[F/W UP xxxx]	[YES]: Запуск обновления встроенного программного обеспечения.; [NO]: Отмена (обновление не запущено). Для получения более подробной информации об обновлении встроенного программного обеспечения посетите < <a href="http://www.kenwood.com/cs/ce/">www.kenwood.com/cs/ce/</a> >.
[FACTORY RESET]	[YES]: Сброс всех настроек на значения по умолчанию (кроме сохраненных радиостанций); [NO]: Отмена.
[ENGLISH]	
[РУССКИЙ]	
[ESPAÑOL]	Выберите язык отображения для меню [FUNCTION] и в применимы случая информации о музыке.
[FRANCAIS]	По умолчанию выбрано значение [ENGLISH].
[DEUTSCH]	

## Изменение типа кроссовера

- 1 Нажмите  SRC несколько раз для перехода в режим STANDBY.
  - 2 Нажмите и удерживайте нажатыми нумерованные кнопки 4 и 5, чтобы перейти в режим выбора кроссовера.  
Отобразится текущий тип кроссовера.
  - 3 Поверните ручку регулировки громкости для выбора "2WAY" или "3WAY", а затем нажмите ее.
  - 4 Поверните ручку регулировки громкости для выбора "YES" или "NO", а затем нажмите ее.  
Отобразится выбранный тип кроссовера.
- Для отмены нажмите и удерживайте нажатой кнопку .
  - Чтобы отрегулировать настройки выбранного кроссовера, см. стр. 24.

### ▲ ВНИМАНИЕ

Выбирайте тип кроссовера в соответствии с конфигурацией подключения динамиков. (Стр. 31, 32)

Если вы выберете неправильный тип:

- Динамики могут повредиться.
- Уровень выходного звука может быть чрезмерно высоким или низким.

# Радиоприемник

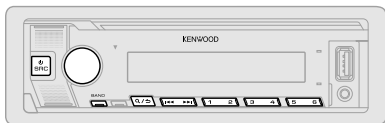

- Индикатор "ST" загорается при приеме стереосигнала FM-трансляции достаточного уровня.
- При приеме тревожного сигнала по FM-вещанию устройство автоматически переключается на FM предупреждение.

## Поиск радиостанции

- 1 Нажмите кнопку **SR** несколько раз для выбора RADIO.
- 2 Нажмите кнопку **BAND** несколько раз (или нажмите **#FM+/\*AM-** на пульте дистанционного управления) для выбора FM1/FM2/FM3/MW.
- 3 Для поиска станции нажмите **◀◀ / ▶▶** (или нажмите **◀◀ / ▶▶**) (+) на пульте дистанционного управления).

Можно сохранять до 18 радиостанций FM и 6 радиостанций MW/LW.

- **Порядок сохранения радиостанции:** Нажмите и удерживайте нажатой одну из нумерованных кнопок (от 1 до 6).
- **Порядок выбора сохраненной радиостанции:** Нажмите одну из нумерованных кнопок (от 1 до 6) (или нажмите одну из нумерованных кнопок (от 1 до 6) на пульте дистанционного управления).

## Режим настройки посредством прямого доступа (для **KLMPSTBSS** с помощью пульта дистанционного управления)

- 1 Нажмите кнопку **DIRECT** для перехода в режим настройки посредством прямого доступа.
  - 2 Нажимайте нумерованные кнопки для ввода частоты радиостанции.
  - 3 Нажмите **ENT ▶▶**, чтобы выполнить поиск радиостанции.
- Для отмены нажмите кнопку **↶** или **DIRECT**.
  - Режим настройки посредством прямого доступа автоматически выключается, если в течение 10 секунд после действия 2 не выполнено ни одной операции.

8 РУССКИЙ

## Другие настройки

- 1 Нажмите ручку регулировки громкости для перехода в режим **[FUNCTION]**.
- 2 Чтобы выбрать элемент, поверните ручку регулировки громкости (см. следующую таблицу), затем нажмите ее.
- 3 Повторяйте действие 2 до тех пор, пока не будет выбран/активирован желаемый элемент, или следуйте инструкциям, приведенным для выбранного элемента.
- 4 Нажмите кнопку **Q/↶** и удерживайте ее нажатой для выхода.

Для возврата к предыдущему элементу настройки нажмите кнопку **Q/↶**

По умолчанию: **[XX]**

[TUNER SETTING]	
[SEEK MODE]	Выбор метод поиска для кнопок <b>◀◀ / ▶▶</b> при нажатии. <b>[AUTO1]:</b> Автоматический поиск станции. ; <b>[AUTO2]:</b> Поиск запрограммированной радиостанции. ; <b>[MANUAL]:</b> Поиск станции вручную.
[LOCAL SEEK]	<b>[ON]:</b> Поиск только станций с хорошим качеством приема. ; <b>[OFF]:</b> Отмена. • Выполняемые настройки применяются только к выбранному источнику/ радиостанции. После переключения источника/радиостанции, настройки требуется выполнить еще раз.
[AUTO MEMORY]	<b>[YES]:</b> Автоматический запуск запоминания 6 станций с хорошим качеством приема. ; <b>[NO]:</b> Отмена. • Доступно только в том случае, если для параметра <b>[PRESET TYPE]</b> выбрано значение <b>[NORMAL]</b> . (Стр. 6)
[MONO SET]	<b>[ON]:</b> Улучшение качества приема в FM-диапазоне (при этом стереоэффект может быть утрачен). ; <b>[OFF]:</b> Отмена.
[NEWS SET]	<b>[ON]:</b> Устройство временно переключается на программу новостей, если она доступна. ; <b>[OFF]:</b> Отмена.
[REGIONAL]	<b>[ON]:</b> Переключение на другую станцию только в определенном регионе с помощью элемента управления "AF". ; <b>[OFF]:</b> Отмена.
[AF SET]	<b>[ON]:</b> Автоматический поиск другой станции, транслирующей эту же программу в данной сети Radio Data System с более высоким качеством приема, если текущее качество приема является неудовлетворительным. ; <b>[OFF]:</b> Отмена.

## Радиоприемник

[TI]	[ON]: Позволяет устройству временно переключаться в режим приема сообщений о движении на дорогах, когда эти сообщения доступны (загорается индикатор "TI"), во время прослушивания всех источников, кроме режима MW/LW.; [OFF]: Отмена.
[PTY SEARCH]	<ol style="list-style-type: none"><li>1 Поверните ручку регулировки громкости для выбора доступного типа программы (смотрите ниже "Доступные типы программ для [PTY SEARCH]"), а затем нажмите ручку.</li><li>2 Поверните ручку регулировки громкости для выбора языка функции PTY ([ENGLISH]/[FRENCH]/[GERMAN]), а затем нажмите ее.</li><li>3 Нажмите ◀◀ / ▶▶, чтобы начать поиск.</li></ol>
[CLOCK]	
[TIME SYNC]	[ON]: Синхронизация времени устройства со временем станции Radio Data System.; [OFF]: Отмена.

- Параметр [LOCAL SEEK]/[MONO SET]/[NEWS SET]/[REGIONAL]/[AF SET]/[TI]/[PTY SEARCH] доступен для выбора, только когда используется диапазон частот FM1/FM2/FM3.
- В случае регулировки громкости в процессе приема информации о дорожной ситуации или новостей настроенная громкость фиксируется в памяти автоматически. Настройка будет применена при следующем включении информирования о дорожной ситуации или новостях.

### Доступные типы программ для [PTY SEARCH]

[SPEECH]: [NEWS], [AFFAIRS], [INFO] (информация), [SPORT], [EDUCATE], [DRAMA], [CULTURE], [SCIENCE], [VARIED], [WEATHER], [FINANCE], [CHILDREN], [SOCIAL], [RELIGION], [PHONE IN], [TRAVEL], [LEISURE], [DOCUMENT]  
[MUSIC]: [POP M] (музыка), [ROCK M] (музыка), [EASY M] (музыка), [LIGHT M] (музыка), [CLASSICS], [OTHER M] (музыка), [JAZZ], [COUNTRY], [NATION M] (музыка), [OLDIES], [FOLK M] (музыка)

Устройство выполняет поиск типа программы, выбранного в функциях [SPEECH] или [MUSIC] (если тип выбран).

## USB/iPod

### Подключение устройства USB

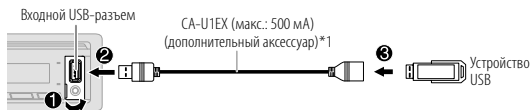

Происходит автоматическая смена источника на USB, и начинается воспроизведение.

### Подключите iPod/iPhone

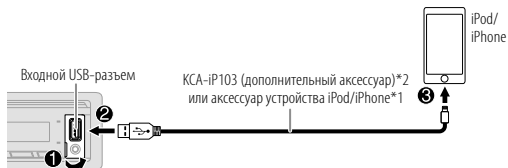

Происходит автоматическая смена источника на iPod USB, и начинается воспроизведение.

- Вы также можете подключить iPod/iPhone через Bluetooth. (Стр. 16)

\*1 Не оставляйте кабель в автомобиле, когда он не используется.

\*2 KCA-iP103: Типа Lightning



Задача	На передней панели	На пульте дистанционного управления
Воспроизведение/пауза	Нажмите кнопку 6 <b>▶▶</b> .	Нажмите кнопку ENT <b>▶▶</b> .
Перемотка назад или вперед	Нажмите и удерживайте нажатой кнопку <b>◀◀ / ▶▶</b> .	Нажмите и удерживайте нажатой кнопку <b>◀◀ / ▶▶</b> (+).
Выбор файла	Нажмите кнопку <b>◀◀ / ▶▶</b> .	Нажмите кнопку <b>◀◀ / ▶▶</b> (+).
Выбор папки*1	Нажмите кнопку <b>2 ^ / 1 v</b> .	Нажмите кнопку #FM+/*AM-.
Воспроизведение в режиме повтора*2	Нажмите кнопку 4 <b>↻</b> несколько раз. [FILE REPEAT]/[FOLDER REPEAT]/[ALL REPEAT]: Файл MP3/WMA/AAC/WAV/FLAC [REPEAT ONE]/[REPEAT ALL]/[REPEAT OFF]: iPod	
Воспроизведение в случайном порядке*2	Нажмите кнопку 3 <b>⚡</b> несколько раз. [FOLDER RANDOM]/[RANDOM OFF]: Файл MP3/WMA/AAC/WAV/FLAC [SHUFFLE ON]/[SHUFFLE OFF]: iPod  Нажмите и удерживайте нажатой кнопку 3 <b>⚡</b> для выбора элемента [ALL RANDOM]*1.	

\*1 Эта функция не работает для устройства iPod.

\*2 Для iPod: Применимо, только если выбрано [MODE OFF].

## Выбор музыкального диска

Когда источником является USB, последовательно нажимайте 5.

Будут воспроизводиться песни, сохраненные на следующем диске.

- Выбранная внутренняя или внешняя память смартфона (запоминающее устройство большой емкости).
- Выбранный привод устройства с несколькими приводами.

Вы также можете выбрать музыкальный диск из меню [FUNCTION].

- 1 Нажмите ручку регулировки громкости для перехода в режим [FUNCTION].
- 2 Поверните ручку регулировки громкости для выбора элемента [USB], а затем нажмите ее.
- 3 Поверните ручку регулировки громкости для выбора элемента [MUSIC DRIVE], а затем нажмите ее.
- 4 Поверните ручку регулировки громкости для выбора элемента [DRIVE CHANGE], а затем нажмите ее.  
Следующий диск (с [DRIVE 1] по [DRIVE 4]) выбирается автоматически, и начинается воспроизведение.
- 5 Для выбора следующих дисков повторите действия 1 – 4.
- 6 Нажмите кнопку **Q / S** и удерживайте ее нажатой для выхода.

Для возврата к предыдущему элементу настройки нажмите кнопку **Q / S**.

## Выбор режима управления

Когда выбран источник iPod USB (или источник iPod BT), последовательно нажимайте 5.

[MODE ON]: Управление устройством iPod/iPhone с самого iPod/iPhone. Однако с помощью устройства по-прежнему можно выполнять операции: паузы/воспроизведения, пропуска файлов, быстрой перемотки вперед или назад.

[MODE OFF]: Управление устройством iPod/iPhone с данного устройства.

## Режим непосредственного поиска музыки (для KMM-BT356 с помощью пульта дистанционного управления)

- 1 Нажмите кнопку DIRECT.
- 2 Чтобы ввести номер файла, используйте нумерованные кнопки.
- 3 Нажмите кнопку ENT **▶▶** для поиска музыки.



## USB/iPod

- Для отмены нажмите кнопку  или DIRECT.
- Недоступно, если выбрано воспроизведение в произвольном порядке.
- Неприменимо для iPod USB.

### Выбор файла для воспроизведения

#### Из папки или списка

- Для iPod применимо, только когда выбрано [MODE OFF]. (Стр. 10)

- 1 Нажмите кнопку .
- 2 Поверните ручку регулировки громкости для выбора папки/списка, а затем нажмите ручку.
- 3 Поверните ручку регулировки громкости для выбора файла, а затем нажмите ручку.  
Начинается воспроизведение выбранного файла.

#### Быстрый поиск (применимо только для источника USB)





Если у вас имеется большое количество файлов, вы можете выполнить быстрый поиск по ним.

- 1 Нажмите кнопку .
- 2 Поверните ручку регулировки громкости для выбора папки/списка, а затем нажмите ручку.
- 3 Для быстрого просмотра списка быстро поворачивайте ручку регулировки громкости.
- 4 Поверните ручку регулировки громкости для выбора файла, а затем нажмите ручку.  
Начинается воспроизведение выбранного файла.

#### Поиск с пропусками (применимо только для источника iPod USB и источника iPod BT)

Если в выбранном списке имеется много файлов, вы можете выполнить следующую процедуру для поиска файла, пропуская файлы с коэффициентом, выбранной в [SKIP SEARCH].

- Для iPod применимо, только когда выбрано [MODE OFF]. (Стр. 10)

- 1 Нажмите кнопку .
- 2 Поверните ручку регулировки громкости для выбора списка, а затем нажмите ручку.
- 3 Нажмите  /  для поиска с предварительно заданным коэффициентом пропуска при поиске.
  - При нажатии и удержании нажатой кнопки  /  поиск выполняется с коэффициентом 10% независимо от настроек [SKIP SEARCH].

- 4 Поверните ручку регулировки громкости для выбора файла, а затем нажмите ручку.

Начинается воспроизведение выбранного файла.



#### Настройка [SKIP SEARCH]



- 1 Нажмите ручку регулировки громкости для перехода в режим [FUNCTION].
- 2 Поверните ручку регулировки громкости для выбора элемента [USB], а затем нажмите ее.
- 3 Поверните ручку регулировки громкости для выбора элемента [SKIP SEARCH], а затем нажмите ее.
- 4 Поверните ручку регулировки громкости для выбора коэффициента поиска с пропусками, а затем нажмите ее.  
[0.5%] (по умолчанию)/[1%]/[5%]/[10%]  
Коэффициент поиска с пропусками отображается в виде процентного соотношения к объему количеству файлов.
- 5 Нажмите кнопку  и удерживайте ее нажатой для выхода.

#### Поиск по алфавиту (применимо только для источника iPod USB и источника iPod BT)

Вы можете выполнить поиск файла по первому символу в имени.

- Для iPod применимо, только когда выбрано [MODE OFF]. (Стр. 10)

- 1 Нажмите кнопку .
- 2 Поверните ручку регулировки громкости для выбора списка, а затем нажмите ручку.
- 3 Быстро поверните ручку регулировки громкости для ввода искомого символа.
- 4 Поверните ручку регулировки громкости для выбора символа.
  - Выберите "\*" для поиска по символам, отличным от A-Z и 0-9.
- 5 Нажмите  /  для перемещения положения записи.
  - Предусмотрен ввод не более трех символов.
- 6 Нажмите ручку регулировки громкости, чтобы запустить поиск.
- 7 Поверните ручку регулировки громкости для выбора файла, а затем нажмите ручку.  
Начинается воспроизведение выбранного файла.

- Для возврата к корневой папке/первому файлу/верхнему меню нажмите кнопку 5. (Не применимо для источника BT AUDIO.)
- Для возврата к предыдущему элементу настройки нажмите кнопку .
- Для отмены нажмите и удерживайте нажатой кнопку .

# Spotify

Вы можете прослушивать Spotify с iPhone/iPod touch (через Bluetooth или через входной USB-разъем) или устройство Android (через Bluetooth)

## Подготовка:

- Установите последнюю версию приложения Spotify на ваше устройство (iPhone/iPod touch или устройство Android), затем создайте учетную запись и войдите в Spotify.
- Выберите [ON] для [SPOTIFY SRC] в [SOURCE SELECT]. (Стр. 6)

## Начало прослушивания

- 1 Запустите приложение Spotify на вашем устройстве.
- 2 Подсоедините ваше устройство к входному USB-разъему.



Вы также можете подключить iPhone/iPod touch или устройство Android через Bluetooth. (Стр. 16)

- При подключении через Bluetooth убедитесь в том, что входной USB-разъем не подключен ни к какому устройству.
- 3 Нажмите кнопку  $\odot$  SRC несколько раз, чтобы выбрать SPOTIFY (для iPhone/iPod touch) или SPOTIFY BT (для устройства Android). Воспроизведение принимаемого вещания начнется автоматически.

Задача	На передней панели	На пульте дистанционного управления
Воспроизведение/пауза	Нажмите кнопку 6 $\blacktriangleright \parallel$	Нажмите кнопку ENT $\blacktriangleright \parallel$ .
Пропуск дорожки	Нажмите кнопку $\blacktriangleleft * 3 / \blacktriangleright \blacktriangleleft$ .	Нажмите кнопку $\blacktriangleleft * 3 / \blacktriangleright \blacktriangleleft (+)$ .
Выбор большие пальцы вверх или большие пальцы вниз*4	Нажмите кнопку 2 $\wedge / 1 \vee$ .	Нажмите кнопку #FM+/*AM-.
Запустить радио	Нажмите и удерживайте нажатой кнопку 5.	
Воспроизведение в режиме повтора*5	Нажмите кнопку 4 $\curvearrowright$ несколько раз. [REPEAT ALL], [REPEAT ONE]*3, [REPEAT OFF]	
Воспроизведение в случайном порядке*5	Нажмите кнопку 3 $\infty$ несколько раз*3. [SHUFFLE ON], [SHUFFLE OFF]	

\*1 KCA-iP103: Изна Lightning

\*2 Не оставляйте кабель в автомобиле, когда он не используется.

\*3 Доступно только для пользователей с премиум аккаунтом.

\*4 Данная функция доступна только для дорожек в режиме Радио. Если выбраны большие пальцы вниз, текущая дорожка пропускается.

\*5 Доступно только для дорожек в списках воспроизведения.

## Сохранение информации о любимых песнях

Во время прослушивания радио через Spotify...

**Нажмите и удерживайте ручку регулировки громкости.**

Отобразится "SAVED" и информация будет сохранена в "Your Music (Ваша музыка)" или "Your Library (Ваша библиотека)" в вашем аккаунте на Spotify.

Чтобы удалить из памяти, повторите ту же процедуру.

Отобразится "REMOVED" и информация будет удалена из "Your Music (Ваша музыка)" или "Your Library (Ваша библиотека)" в вашем аккаунте на Spotify.

### Поиск песни или радиостанции

- 1 Нажмите кнопку **Q/↵**.
- 2 Поверните ручку регулировки громкости для выбора типа списка, а затем нажмите ручку.  
Отображаемые типы списков отличаются в зависимости от информации, переданной со Spotify.
- 3 Поверните ручку регулировки громкости (или нажмите **▲/▼** на пульте дистанционного управления) для выбора желаемой песни или радиостанции.
- 4 Для подтверждения нажмите ручку регулировки громкости (или нажмите **ENT ▶||** на пульте дистанционного управления).  
Вы можете быстро просматривать список, быстро поворачивая ручку регулировки громкости.

Для отмены нажмите и удерживайте нажатой кнопку **Q/↵**.

## AUX

Вы можете прослушивать музыку с портативного аудиопроигрывателя через дополнительный входной разъем.

### Подготовка:

Выберите **[ON]** для **[BUILT-IN AUX]** в **[SOURCE SELECT]**. (Стр. 6)

### Начало прослушивания

- 1 Подключите портативный аудиопроигрыватель (имеется в продаже).

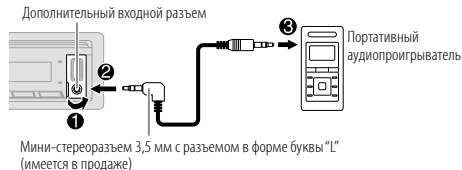

- 2 Нажмите кнопку **⏻SRC** несколько раз для выбора AUX.
- 3 Включите портативный аудиопроигрыватель и начните воспроизведение.

### Задание имени внешнего устройства

Во время прослушивания портативного аудиопроигрывателя, подключенного к устройству...

- 1 Нажмите ручку регулировки громкости для перехода в режим **[FUNCTION]**.
- 2 Поверните ручку регулировки громкости для выбора элемента **[SYSTEM]**, а затем нажмите ее.
- 3 Поверните ручку регулировки громкости для выбора элемента **[AUX NAME SET]**, а затем нажмите ее.
- 4 Поверните ручку регулировки громкости для выбора элемента, а затем нажмите ручку.  
**[AUX]** (по умолчанию)/**[DVD]**/**[PORTABLE]**/**[GAME]**/**[VIDEO]**/**[TV]**
- 5 Нажмите кнопку **Q/↵** и удерживайте ее нажатой для выхода.

Для возврата к предыдущему элементу настройки нажмите кнопку **Q/↵**.

# Использование других приложений

## Приложение KENWOOD Remote

Вы можете управлять автомобильным приемником KENWOOD с iPhone/iPod touch (через Bluetooth или через входной USB-разъем) или устройством Android (через Bluetooth) с помощью приложения KENWOOD Remote.

- Для получения дополнительной информации посетите <<http://www.kenwood.com/cs/ce/>>.

### Подготовка:

Установите последнюю версию приложения KENWOOD Remote на ваше устройство до его подключения.

## Как начать пользоваться приложением KENWOOD Remote

- 1 Запустите приложение KENWOOD Remote на вашем устройстве.
- 2 Подключите ваше устройство.
  - Для устройство Android: Выполните сопряжение устройства Android с данным устройством через Bluetooth. (Стр. 16)
  - Для iPhone/iPod touch: Подсоедините iPhone/iPod touch к входному USB-разъему. (Стр. 9) (или) Выполните сопряжение устройства iPhone/iPod touch с данным устройством через Bluetooth. (Стр. 16) (Убедитесь в том, что входной USB-разъем не подключен ни к какому устройству.)
- 3 Выберите устройство для использования из меню [FUNCTION]. См. следующий раздел "Настройки для использования приложения KENWOOD Remote". По умолчанию выбрано значение [ANDROID]. Чтобы использовать iPhone/iPod touch, выберите [YES] для [IOS].
  - Для **KMM-BT356 / KMM-BT306**: индикатор "RAPP" загорается при подсоединении приложения KENWOOD Remote.

## Настройки для использования приложения KENWOOD Remote

- 1 Нажмите ручку регулировки громкости для перехода в режим [FUNCTION].
- 2 Чтобы выбрать элемент, поверните ручку регулировки громкости (см. следующую таблицу), затем нажмите ее.
- 3 Повторяйте действие 2 до тех пор, пока не будет выбран/активирован необходимый элемент.
- 4 Нажмите кнопку **Q/↵** и удерживайте ее нажатой для выхода.

Для возврата к предыдущему элементу настройки нажмите кнопку **Q/↵**

По умолчанию: [XX]

[REMOTE APP]	
[SELECT]	Выберите устройство ([IOS] или [ANDROID]) для использования приложения.
[IOS]	[YES]: Выбор устройства iPhone/iPod touch для использования приложения через Bluetooth или подключения через входной USB-разъем.; [NO]: Отмена. Если выбрано [IOS], выберите источник iPod BT (или источник iPod USB, если ваш iPhone/iPod touch подключен через входной USB-разъем), чтобы активировать приложение. <ul style="list-style-type: none"><li>• Соединение с приложением может быть прервано или разорвано, если:<ul style="list-style-type: none"><li>— вы переключите с источника iPod BT на любой источник воспроизведения, подключенный через входной USB-разъем.</li><li>— вы переключите с источника iPod USB на источник iPod BT.</li></ul></li></ul>
[ANDROID]	[YES]: Выбор устройство Android для использования приложения через Bluetooth.; [NO]: Отмена.
[ANDROID LIST]	Выбор устройство Android для использования из списка. <ul style="list-style-type: none"><li>• Отображается только в том случае, если для параметра [ANDROID] в [SELECT] установлено значение [YES].</li></ul>

## Использование других приложений

### [STATUS]

Отображение состояния выбранного устройства.

**[IOS CONNECTED]:** Вы можете использовать приложение с помощью iPhone/iPod touch, подключенного через Bluetooth или входной USB-разъем.  
**[IOS NOT CONNECTED]:** Отсутствует устройство iOS, подключенное для использования приложения.

**[ANDROID CONNECTED]:** Вы можете использовать приложение с помощью устройства Android, подключенного через Bluetooth.

**[ANDROID NOT CONNECTED]:** Отсутствует устройство Android, подключенное для использования приложения.

### Tuneln Radio/Tuneln Radio Pro

При прослушивания Tuneln Radio или Tuneln Radio Pro подключите iPhone/iPod touch к входному USB-разъему устройства, чтобы устройство вывело звук с этих приложений.

## Bluetooth®

- В зависимости от версии Bluetooth, операционной системы и версии встроенного программного обеспечения, функции Bluetooth могут не работать с данным устройством.
- Для выполнения следующих операций обязательно включите функцию Bluetooth на вашем устройстве.
- Окружающая среда оказывает влияние на состояние сигнала.

### Bluetooth — Подключение

#### Поддерживаемые профили Bluetooth

- Hands-Free Profile — профиль громкой связи (HFP)
- Advanced Audio Distribution Profile — профиль расширенного распространения звука (A2DP)
- Audio/Video Remote Control Profile — профиль удаленного управления звуком и видеоизображением (AVRCP)
- Serial Port Profile — профиль последовательного порта (SPP)
- Phonebook Access Profile — профиль доступа к телефонной книге (PBAP)

#### Поддерживаемые кодеки Bluetooth

- Sub Band Codec (SBC)
- Advanced Audio Coding (AAC)

### Подключение микрофона



### Сопряжение и подключение устройства Bluetooth в первый раз

- 1 Для включения устройства нажмите **SRC**.
- 2 На устройстве Bluetooth найдите и выберите название используемого приемника ("KMM-BT356"/"KMM-BT306"/"KMM-BT206").  
"PAIRING" → "PASS XXXXXX" → "Имя устройства" → "PRESS" → "VOLUME KNOB" появляется на дисплее.
  - Для некоторых устройств Bluetooth может потребоваться ввод персонального идентификационного кода (PIN) непосредственно после поиска.
- 3 Нажмите ручку регулировки громкости, чтобы запустить сопряжение. При завершении сопряжения отображается надпись "PAIRING OK".

После того как сопряжение будет завершено, соединение Bluetooth устанавливается автоматически.

- **KMM-BT356 / KMM-BT306**: Загорится индикатор "BT1" и/или "BT2" на передней панели.  
"BT1" индикатор загорается, показывая заряд батареи и силу сигнала подключенного устройства.
  - **KMM-BT206**: Загорится индикатор "BT1" и/или "BT2" в окне дисплея.
  - Данное устройство поддерживает SSP (Secure Simple Pairing).
  - Всего можно зарегистрировать (выполнить сопряжение) до пяти устройств.
  - После сопряжения устройство Bluetooth останется зарегистрированным в устройстве даже при сбросе его настроек. Чтобы удалить сопряженное устройство, см. [DEVICE DELETE] на стр. 19.
  - Одновременно могут быть подключены не более двух телефонов Bluetooth и одно аудиоустройство Bluetooth. Чтобы подключить или отключить зарегистрированное устройство, см. [PHONE SELECT] или [AUDIO SELECT] в [BT MODE]. (Стр. 19)
- Однако в режиме источника BT AUDIO вы можете подключать до пяти аудиоустройств Bluetooth и переключать между этими пятью устройствами. (Стр. 20)
- Некоторые устройства Bluetooth могут автоматически выполнять подключение после сопряжения. Подключите такое устройство вручную.
  - Подробные сведения см. в руководстве устройства Bluetooth.

### Автоматическое сопряжение

При подсоединении устройства iPhone/iPod touch к входному USB-разъему запрос на сопряжение (через Bluetooth) автоматически активируется, если для параметра [AUTO PAIRING] установлено значение [ON]. (Стр. 19)

Нажмите ручку регулировки громкости для сопряжения после того, как подтвердите имя устройства.

### Bluetooth — Мобильный телефон

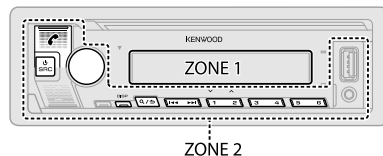

### Прием вызова

При поступлении входящего вызова:

- **KMM-BT356 / KMM-BT306**: [ZONE 2] подсвечивается зеленым цветом и мигает.
- Устройство отвечает на вызов автоматически, если для параметра [AUTO ANSWER] установлено выбранное время. (Стр. 17)

Во время вызова:

- **KMM-BT356 / KMM-BT306**: [ZONE 1] подсвечивается в соответствии с настройками, заданными для параметра [DISPLAY] (стр. 28), и [ZONE 2] подсвечивается зеленым цветом.
- Если вы отключите устройство или отсоедините переднюю панель, соединение Bluetooth будет разорвано.

## Bluetooth®

Следующие операции могут отличаться или быть недоступными в зависимости от подключенного телефона.

Задача	На передней панели	На пульте дистанционного управления
Первый входящий вызов...		
Ответ на вызов	Нажмите  или ручку регулировки громкости либо одну из нумерованных кнопок (от 1 до 6).	Нажмите кнопку .
Отклонение вызова	Нажмите кнопку .	Нажмите кнопку .
Завершение вызова	Нажмите кнопку .	Нажмите кнопку .
Во время разговора при первом входящем вызове...		
Ответ на другой входящий вызов и удержание текущего вызова	Нажмите кнопку .	Нажмите кнопку .
Отклонение другого входящего вызова	Нажмите кнопку .	Нажмите кнопку .
При наличии двух активных вызовов...		
Завершение текущего вызова и активация удерживаемого вызова	Нажмите кнопку .	Нажмите кнопку .
Переключение между текущим вызовом и удерживаемым вызовом	Нажмите кнопку .	Нажмите кнопку .
Настройка громкости телефона*1 От [00] до [35] (По умолчанию: [15])	Во время вызова поверните ручку регулировки громкости.	Во время вызова нажмите VOL *2 или VOL .
Переключение между режимами громкой связи и частного разговора*3	Во время вызова нажмите 6 .	(Недоступно)

\*1 Эта настройка не влияет на уровень громкости других источников.

\*2 Нажмите и удерживайте в нажатом положении VOL для последовательного увеличения уровня громкости громкости до 15.

\*3 Набор доступных функциональных возможностей зависит от подключенного устройства Bluetooth.

### ■ Улучшение качества голосовой связи

Во время разговора по телефону...

- 1 Нажмите ручку регулировки громкости для перехода в режим [FUNCTION].
- 2 Чтобы выбрать элемент, поверните ручку регулировки громкости (см. следующую таблицу), затем нажмите ее.
- 3 Повторяйте действие 2 до тех пор, пока не будет выбран или активирован необходимый элемент.
- 4 Нажмите кнопку и удерживайте ее нажатой для выхода.

Для возврата к предыдущему элементу настройки нажмите кнопку .

По умолчанию: [XX]

[MIC GAIN]	От [LEVEL -10] до [LEVEL +10] ([LEVEL -4]): Чувствительность микрофона увеличивается с увеличением числа.
[NR LEVEL]	От [LEVEL -5] до [LEVEL +5] ([LEVEL 0]): Настройте уровень подавления шума, пока шум не будет минимальным во время телефонного разговора.
[ECHO CANCEL]	От [LEVEL -5] до [LEVEL +5] ([LEVEL 0]): Настройте задержку эхоподавления, пока эхо не будет минимальным во время телефонного разговора.



### ■ Выполнение настройки для ответа на вызов

- 1 Нажмите для включения режима Bluetooth.
- 2 Поверните ручку регулировки громкости для выбора элемента [SETTINGS], а затем нажмите ее.
- 3 Поверните ручку регулировки громкости для выбора элемента [AUTO ANSWER], а затем нажмите ее.
- 4 Поверните ручку регулировки громкости, чтобы выбрать время (в секундах), чтобы устройство автоматически отвечало на входящие звонки, затем нажмите ручку.
- 5 От [01] до [30] или выберите [OFF], чтобы отменить. (По умолчанию: [OFF])  
Нажмите кнопку и удерживайте ее нажатой для выхода.

Для возврата к предыдущему элементу настройки нажмите кнопку .

## Выполнение вызова

Вы можете выполнять вызов из истории вызовов, из телефонной книги или через набор номера. Вызов по голосовой команде также возможен, если ваш мобильный телефон поддерживает эту функцию.

- 1 **Нажмите  для включения режима Bluetooth.**  
Отобразится "(Имя первого устройства)".
  - Если подключены два телефона Bluetooth, нажмите  еще раз, чтобы переключить на другой телефон.  
Отобразится "(Имя второго устройства)".
- 2 **Чтобы выбрать элемент, поверните ручку регулировки громкости (см. следующую таблицу), затем нажмите ее.**
- 3 **Повторяйте действие 2 до тех пор, пока не будет выбран/активирован желаемый элемент, или следуйте инструкциям, приведенным для выбранного элемента.**
- 4 **Нажмите кнопку  и удерживайте ее нажатой для выхода.**

Для возврата к предыдущему элементу настройки нажмите кнопку .

### [CALL HISTORY]

(Применимо, только если телефон поддерживает PBAP.)

- 1 **Нажмите ручку регулировки громкости для выбора имени или номера телефона.**
  - "I" указывает на входящий вызов, "O" указывает на исходящий вызов, а "M" указывает на пропущенный вызов.
  - Нажмите DISP для переключения отображаемой категории (NUMBER или NAME).
  - При отсутствии записей в журнале вызовов или номеров вызовов отображается сообщение "NO DATA".
- 2 **Нажмите ручку регулировки громкости, чтобы выполнить вызов.**

### [PHONE BOOK]

(Применимо, только если телефон поддерживает PBAP.)

- 1 **Быстро поверните ручку регулировки громкости для перехода в режим поиска (если телефонная книга содержит много контактов).**  
Отображается первое меню (ABCDEFHIJK).
  - Для перехода к другому меню (LMNOPQRSTU или WXYZI\*) нажмите  $2 \wedge / 1 \vee$ .
  - Для выбора желаемой первой буквы поверните ручку регулировки громкости или нажмите  $\leftarrow \leftarrow / \rightarrow \rightarrow$ , а затем нажмите ручку.  
Выберите "I" для поиска по номерам и "\*" для поиска по символам.
- 2 **Поверните ручку регулировки громкости для выбора имени, а затем нажмите ручку.**
- 3 **Поверните ручку регулировки громкости для выбора номера телефона, а затем нажмите ее для вызова.**
  - Для использования телефонной книги с данным устройством обязательно разрешите доступ или перенесите ее с вашего смартфона. Процедура может отличаться в зависимости от подключенного телефона.
  - Контакты распределяются по следующим категориям: HM (домашний), OF (рабочий), MO (мобильный), OT (другие), GE (общий)
  - Данное устройство может отображать только неакцентированные буквы. (Акцентированные буквы, такие как "Ü", будут отображаться как "U".)

### [NUMBER DIAL]

- 1 **Поверните ручку регулировки громкости и выберите число (0 – 9) или символ (\*, #, +).**
- 2 **Нажмите  $\leftarrow \leftarrow / \rightarrow \rightarrow$  для переноса позиции ввода.**  
Повторяйте действия 1 и 2 до тех пор, пока не завершите ввод номера телефона.
- 3 **Нажмите ручку регулировки громкости, чтобы выполнить вызов.**  
(или с помощью пульта дистанционного управления)
- 1 **С помощью цифровых кнопок (0–9) введите номер телефона.**
- 2 **Нажмите  для выполнения вызова.**

### [VOICE]

Произнесите имя контакта, которому нужно позвонить, или голосовую команду для управления функциями телефона. (См. также "Выполнение вызова с помощью распознавания голоса" на стр. 19.)

[LOW]/[MID]/[FULL]: Отображение заряда аккумулятора.\*

[NO SIGNAL]/[LOW]/[MID]/[MAX]: Отображение силы текущего принимаемого сигнала.\*

\* Функционирование зависит от типа используемого телефона.



### Выполнение вызова с помощью распознавания голоса

- 1 Нажмите и удерживайте  для активации функции распознавания голоса подсоединенного телефона.
  - 2 Произнесите имя контакта, которому нужно позвонить, или голосовую команду для управления функциями телефона.
- Поддерживаемые функции распознавания голоса зависят от телефона. Подробные сведения см. в руководстве подключенного телефона.

### Сохранение контакта в памяти

Вы можете сохранить до 6 контактов под нумерованными кнопками (от 1 до 6).



- 1 Нажмите  для включения режима Bluetooth.
- 2 Поверните ручку регулировки громкости для выбора [CALL HISTORY], [PHONE BOOK] или [NUMBER DIAL], а затем нажмите ее.
- 3 Поверните ручку регулировки громкости для выбора контакта или ввода номера телефона.  
Если контакт выбран, нажмите ручку регулировки громкости для отображения номера телефона.
- 4 Нажмите и удерживайте нажатой одну из нумерованных кнопок (от 1 до 6).  
После сохранения контакта отображается сообщение "STORED".

Чтобы удалить контакт из памяти, выберите [NUMBER DIAL] в действии 2, сохраните пустой номер в действии 3 и перейдите к действию 4.

### Выполнение вызова на зарегистрированный номер



- 1 Нажмите  для включения режима Bluetooth.
- 2 Нажмите одну из нумерованных кнопок (от 1 до 6).
- 3 Нажмите ручку регулировки громкости, чтобы выполнить вызов.  
При отсутствии сохраненных в памяти контактов отображается сообщение "NO MEMORY".

### Настройки режима Bluetooth

- 1 Нажмите ручку регулировки громкости для перехода в режим [FUNCTION].
- 2 Чтобы выбрать элемент, поверните ручку регулировки громкости (см. следующую таблицу), затем нажмите ее.
- 3 Повторяйте действие 2 до тех пор, пока не будет выбран/активирован желаемый элемент, или следуйте инструкциям, приведенным для выбранного элемента.
- 4 Нажмите кнопку  /  и удерживайте ее нажатой для выхода.

Для возврата к предыдущему элементу настройки нажмите кнопку  / 

По умолчанию: [XX]

[BT MODE]	
[PHONE SELECT]	Выбор телефона или аудиоустройства для подключения или отключения. "Ж" отображается перед именем устройства при установлении соединения.
[AUDIO SELECT]	"▷" отображается перед текущим воспроизводимым аудиоустройством. • Вы можете одновременно подключать не более двух телефонов Bluetooth и одного аудиоустройства Bluetooth.
[DEVICE DELETE]	<ol style="list-style-type: none"><li>1 Поверните ручку регулировки громкости для выбора удаляемого устройства, а затем нажмите ручку.</li><li>2 Поверните ручку регулировки громкости для выбора [YES] или [NO], а затем нажмите ее.</li></ol>
[PIN CODE EDIT] (0000)	Изменение PIN-кода (до 6 цифр). <ol style="list-style-type: none"><li>1 Для выбора номера поверните ручку регулировки громкости.</li><li>2 Нажмите  /  для переноса позиции ввода. Повторяйте действия 1 и 2 до тех пор, пока не завершите ввод PIN-кода.</li><li>3 Нажмите ручку регулировки громкости для подтверждения.</li></ol>
[RECONNECT]	[ON]: Устройство автоматически повторно подключается, когда устройство Bluetooth, подключавшееся последним, находится в зоне связи ; [OFF]: Отмена.
[AUTO PAIRING]	[ON]: Устройство автоматически выполняет сопряжение с поддерживаемым устройством Bluetooth (iPhone/iPod touch), когда оно подключено к входному разъему USB. В зависимости от операционной системы подключаемого устройства, данная функция может не работать ; [OFF]: Отмена.

## Bluetooth®

[INITIALIZE]

[YES]: Инициализирует все настройки Bluetooth (включая сохраненное сопряжение, телефонную книгу и т. д.); [NO]: Отмена.

### Режим тестирования Bluetooth

Можно проверить подключение поддерживаемого профиля между устройством Bluetooth и данным устройством.

- Убедитесь в отсутствии какого-либо сопряженного устройства Bluetooth.

- 1 **Нажмите и удерживайте нажатой кнопку** . "PLEASE PAIR YOUR PHONE PIN 0000" появляется на дисплее.
- 2 **На устройстве Bluetooth найдите и выберите название используемого приемника** ("KMM-BT356"/"KMM-BT306"/"KMM-BT206").
- 3 **Используйте устройство Bluetooth для подтверждения сопряжения.** На дисплее мигает надпись "TESTING".

**После теста отображаются результаты подключения ("OK" или "NG").**

PAIRING: Состояние сопряжения

HF CNT: Совместимость с профилем громкой связи (Hands-Free Profile — HFP)

AUD CNT: Совместимость с профилем расширенного распространения звука (Advanced Audio Distribution Profile — A2DP)

PB DL: Совместимость с профилем доступа к телефонной книге (Phonebook Access Profile — PBAP)

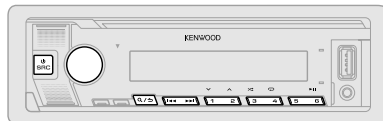

Чтобы отменить тестовый режим, нажмите и удерживайте  SRC для отключения устройства.

## Bluetooth — Звук





В режиме источника BT AUDIO вы можете подключать до пяти аудиоустройств Bluetooth и переключать между этими пятью устройствами.

### Прслушивание аудиопроигрывателя через Bluetooth

- 1 **Нажмите кнопку**  SRC несколько раз (или нажмите SRC на пульте дистанционного управления) для выбора BT AUDIO.
  - (Для **KMM-BT356**: Нажатие  напрямую переключает в BT AUDIO.
- 2 **Управляйте аудиопроигрывателем по Bluetooth, чтобы начать воспроизведение.**

Задача	На передней панели	На пульте дистанционного управления
Воспроизведение/пауза	Нажмите кнопку 6  .	Нажмите кнопку ENT  .
Выбор группы/папки	Нажмите кнопку 2  / 1  .	Нажмите кнопку #FM+/*AM-.
Переход назад/ Переход вперед	Нажмите кнопку   .	Нажмите кнопку   (+).
Перемотка назад или вперед	Нажмите и удерживайте нажатой кнопку   .	Нажмите и удерживайте нажатой кнопку   (+).

## Bluetooth®

Задача	На передней панели
Воспроизведение в режиме повтора	Нажмите кнопку 4  несколько раз. [ALL REPEAT], [FILE REPEAT], [GROUP REPEAT]*, [REPEAT OFF]
Воспроизведение в случайном порядке	Нажмите и удерживайте нажатой кнопку 3  для выбора элемента [ALL RANDOM] или [GROUP RANDOM]*. <ul style="list-style-type: none"><li>Нажмите 3 , чтобы выбрать [RANDOM OFF].</li></ul>
Выбор файла из папки/списка	См. "Выбор файла для воспроизведения" на стр.11.
Переключение между подключенными аудиоустройствами Bluetooth	Нажмите кнопку 5. (Нажатие кнопки "Play" на самом подключенном устройстве также вызывает переключение звука, выводимого с устройства.)

\* В зависимости от подключенного устройства, некоторые устройства могут не поддерживать эту функцию.

Функции и отображаемые элементы могут различаться в зависимости от их наличия на подключенном устройстве.

### Прслушивание iPod/iPhone через Bluetooth

Вы можете прослушивать песни с iPod/iPhone через Bluetooth на данном устройстве.

Нажмите кнопку  SRC несколько раз для выбора iPod BT.

- Вы можете управлять iPod/iPhone таким же образом, как устройством iPod/iPhone через входной USB-разъем. (Стр. 9)
- Если вы подсоедините iPod/iPhone к входному USB-разъему во время прослушивания источника iPod BT, источник автоматически переключится на источник iPod USB. Нажмите , чтобы выбрать источник iPod BT, если устройство все еще подключено через Bluetooth.

## AMAZON ALEXA (для KMM-BT306 / KMM-BT206)

Alexa представляет собой голосовой облачный сервис, разработанный компанией Amazon. Вы можете попросить Alexa воспроизвести музыку, получить прогноз погоды, информацию о ситуации на дорогах, управлять приборами для умного дома, сделать покупки на Amazon, выполнить поиск в Интернете, задать напоминания и т. д.

### Подготовка:



- Создайте учетную запись на <www.amazon.com>.
- Установите последнюю версию мобильного приложения Alexa на ваше устройство (iPhone/iPod touch или устройство Android), затем войдите в приложение.
- Обязательно включите интернет-соединение на вашем смартфоне.

### Первоначальная настройка

#### Для устройство Android

- 1 Выполните сопряжение вашего устройства с данным устройством через Bluetooth. (Стр. 16)
- 2 Запустите мобильное приложение Alexa на вашем устройстве.
- 3 Выполните сопряжение устройства с мобильным приложением Alexa. Выполните Опцию А или Опцию В.

#### Для iPhone/iPod touch

- 1 Выполните сопряжение вашего устройства с данным устройством через Bluetooth. (Стр. 16)
- 2 Запустите мобильное приложение Alexa на вашем устройстве.
- 3 Нажмите  на данном устройстве, чтобы перейти на источник ALEXA.
  - Вы также можете нажать  SRC несколько раз для выбора источника iPod BT.
- 4 Выполните сопряжение устройства с мобильным приложением Alexa. Выполните Опцию А или Опцию В.

#### Опция А: Прямая ссылка

Перейдите по следующему URL-адресу или отсканируйте QR-код смартфоном:

<https://www.kenwood.com/car/alexa>



#### Опция В: Сопряжение вручную

- 1 Запустите мобильное приложение Alexa и перейдите на закладку "Devices (Устройства)".
- 2 Коснитесь значка "+" в верхнем правом углу.

## AMAZON ALEXA (для KMM-BT306 / KMM-BT206)

- 3 Коснитесь "Add Device (Добавить устройство)".
- 4 Коснитесь "Automotive Accessory (Автомобильный аксессуар)" или "Headphones (Наушники)" в списке типов устройств.
- 5 Коснитесь названия вашего приемника ("KMM-BT306"/"KMM-BT206") и следуйте инструкциям.

После завершения процесса настройки мобильное приложение Alexa установит соединение с данным устройством.

- Соединение Alexa может разорваться, если:
  - разорвано соединение профиля A2DP
  - Bluetooth отсоединено
  - устройство выключено
  - при любых иных состояниях в зависимости от подключенного устройства.Чтобы вновь установить соединение Alexa, восстановите соединение профиля A2DP.
- Соединение Alexa не может быть установлено, если вы:
  - переустановили мобильное приложение Alexa
  - удалили сопряженное устройство и выполнили сопряжение вновь (для устройства Android)Чтобы вновь установить соединение Alexa, снова выполните процедуру настройки.
- Вы можете проверить соединение Alexa из мобильного приложения Alexa. Если название данного устройства отображается на экране "ALL DEVICES", нет необходимости снова выполнять процедуру настройки.

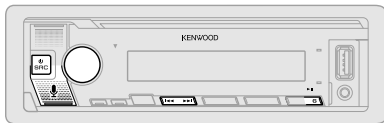





### Основные операции

Когда соединение Alexa установлено...

- 1 Нажмите  на данном устройстве, чтобы говорить с Alexa. На дисплее отображается: "ALEXA" → "LISTENING..."

22 РУССКИЙ





- 2 Общайтесь с Alexa через подключенный микрофон. (Стр. 15)  
"THINKING..." отображается, когда Alexa обрабатывает ваш голосовой запрос.  
"SPEAKING..." отображается, когда Alexa отвечает на ваш голосовой запрос. Когда Alexa находится в режиме ожидания, отображается "ALEXA" или информация, такая как время воспроизведения, название песни и т. п.

- Для возврата к источнику, использовавшемуся до ALEXA, нажмите  SRC (или нажмите SRC на пульте дистанционного управления).
- Чтобы активировать Alexa, нажмите .
- Чтобы отменить текущее состояние прослушивания, нажмите .
- Чтобы отменить текущие состояния обработки/ответа на запрос и перейти к состоянию прослушивания, нажмите .
- Одновременно может использоваться только одно соединение Alexa.
- "DISCONNECTED" отображается, если устройство отсоединяется от мобильного приложения Alexa или соединение Bluetooth разрывается.

### Начало прослушивания

В режиме ожидания Alexa...

- 1 Нажмите  на данном устройстве, чтобы активировать Alexa. На дисплее отображается: "LISTENING..."
- 2 Общайтесь с Alexa через подключенный микрофон. (Стр. 15)
- 3 Во время воспроизведения музыки в режиме источника ALEXA вы можете выполнять следующие операции:

Задача	На передней панели	На пульте дистанционного управления
Воспроизведение/пауза	Нажмите кнопку  .	Нажмите кнопку ENT  .
Переход назад/Переход вперед	Нажмите кнопку  .	Нажмите кнопку  .

Во время воспроизведения музыки нажимайте , чтобы поставить музыку на паузу и активировать Alexa. Теперь вы можете начать общаться с Alexa.

# Звуковые настройки

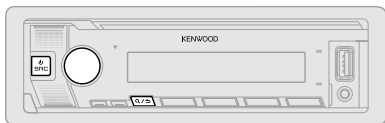

- 1 Нажмите ручку регулировки громкости для перехода в режим [FUNCTION].
- 2 Чтобы выбрать элемент, поверните ручку регулировки громкости (см. следующую таблицу), затем нажмите ее.
- 3 Повторяйте действие 2 до тех пор, пока не будет выбран или активирован необходимый элемент.
- 4 Нажмите кнопку **Q** / **↔** и удерживайте ее нажатой для выхода.

(или с помощью пульта дистанционного управления)

- 1 Нажмите кнопку AUD для перехода в режим [AUDIO CONTROL].
- 2 Нажмите **▲** / **▼**, чтобы выбрать элемент, затем нажмите ENT **▶** **||**.

Для возврата к предыдущему элементу настройки нажмите кнопку **Q** / **↔**

По умолчанию: [XX]

<b>[AUDIO CONTROL]</b>	
<b>[SUB-W LEVEL]</b>	От [LEVEL -50] до [LEVEL +10] ([LEVEL 0]): Настройте уровень выходного сигнала низкочастотного динамика.
<b>[EASY EQ]</b>	Настройте собственные параметры звука. <ul style="list-style-type: none"> <li>• Настройки сохраняются в разделе [USER] в [PRESET EQ].</li> <li>• Заданные настройки могут повлиять на текущие настройки [MANUAL EQ].</li> </ul>
[SW]:	От [LEVEL -50] до [LEVEL +10] (По умолчанию: [LEVEL 0])
[BASS]:	От [LEVEL -9] до [LEVEL +9] ([LEVEL 0])
[MID]:	От [LEVEL -9] до [LEVEL +9] ([LEVEL 0])
[TRE]:	От [LEVEL -9] до [LEVEL +9] ([LEVEL 0])

<b>[MANUAL EQ]</b>	Регулировка собственных настроек звука для каждого источника. <ul style="list-style-type: none"> <li>• Настройки сохраняются в разделе [USER] в [PRESET EQ].</li> <li>• Заданные настройки могут повлиять на текущие настройки [EASY EQ].</li> </ul>
<b>[62.5HZ]</b>	<b>[LEVEL]</b> От [LEVEL -9] до [LEVEL +9] ([LEVEL 0]): Настройте уровень для сохранения в каждом источнике. (Перед выполнением настройки выберите источник, который необходимо настроить.)
<b>[BASS EXTEND]</b>	<b>[ON]:</b> Включение усиленных нижних частот. ; <b>[OFF]:</b> Отмена.
<b>[100HZ]/[160HZ]/[250HZ]/[400HZ]/[630HZ]/[1KHZ]/[1.6KHZ]/[2.5KHZ]/[4KHZ]/[6.3KHZ]/[10KHZ]/[16KHZ]</b>	От [LEVEL -9] до [LEVEL +9] ([LEVEL 0]): Настройте уровень для сохранения в каждом источнике. (Перед выполнением настройки выберите источник, который необходимо настроить.)
<b>[Q FACTOR]</b>	<b>[1.35]/[1.50]/[2.00]:</b> Настройка коэффициента качества.
<b>[PRESET EQ]</b>	<b>[NATURAL]/[ROCK]/[POPS]/[EASY]/[TOP40]/[JAZZ]/[POWERFUL]/[USER]:</b> Выберите предварительно установленный режим эквалайзера, соответствующего музыкальному жанру. <ul style="list-style-type: none"> <li>• Когда включена демонстрация на дисплее (изначально выбрано [ON], стр. 28), в качестве [PRESET EQ] автоматически выбирается [ROCK].             <ul style="list-style-type: none"> <li>– Если для параметра [DEMO MODE] установлено значение [OFF] (стр. 28), для [PRESET EQ] в качестве значения по умолчанию выбирается [NATURAL].</li> </ul> </li> </ul> (Чтобы использовать настройки, заданные в [EASY EQ] или [MANUAL EQ], выберите [USER].)
<b>[BASS BOOST]</b>	От [LV1] до [LV5]: Выбор предпочитаемого уровня подъема нижних частот. ; <b>[OFF]:</b> Отмена.
<b>[LOUDNESS]</b>	<b>[LV1]/[LV2]:</b> Выбор предпочитаемых низких или высоких частот для получения хорошо сбалансированного звучания при низком уровне громкости. ; <b>[OFF]:</b> Отмена.
<b>[SUBWOOFER SET]</b>	<b>[ON]:</b> Включение выходного сигнала низкочастотного динамика. ; <b>[OFF]:</b> Отмена.
<b>[FADER]</b>	(Не применимо, если выбран 3-полосный кроссовер.) От [R15] до [F15] ([Q]): Настройка выходного баланса передних и задних динамиков.

## Звуковые настройки

[BALANCE]	От [L15] до [R15] ([O]): Настройка выходного баланса левых и правых динамиков.
[VOLUME OFFSET]	От [-15] до [+6] ([O]): Программирование первоначального уровня громкости для каждого источника через сравнение с уровнем громкости FM. (Перед настройкой выберите источник, который необходимо настроить.)
[SOUND EFFECT]	
[SOUND RECNSTR] (Реконструкция звука)	(Не применимо для источника RADIO и источника AUX.) [ON]: Создание реалистичного звука путем компенсации высокочастотных компонентов и восстановления времени достижения максимального эффекта волны, которые были потеряны при аудиокомпрессии данных. ; [OFF]: Отмена.
[SPACE ENHANCE]	(Не применимо для источника RADIO.) [SML]/[MED]/[LRG]: Виртуальное улучшение звукового пространства. ; [OFF]: Отмена.
[SND REALIZER]	[LV1]/[LV2]/[LV3]: Виртуальное повышение реалистичности звучания. ; [OFF]: Отмена.
[STAGE EQ]	[LOW]/[MID]/[HI]: Виртуальная регулировка позиции звука, воспроизводимого через динамики. ; [OFF]: Отмена.
[DRIVE EQ]	[ON]: Усиление частоты в целях снижения шума, слышимого извне автомобиля, или шума шин. ; [OFF]: Отмена.
[SPEAKER SIZE]	В зависимости от выбранного вами типа кроссовера (см. "Изменение типа кроссовера" на стр. 7), будут отображаться элементы настройки 2-полосового кроссовера или 3-полосового кроссовера. (См. следующий раздел "Настройки кроссовера") По умолчанию выбран тип 2-полосового кроссовера.
[X' OVER]	
[DTA SETTINGS]	Для настроек, см. "Настройки функции цифровой задержки сигнала" на стр. 26.
[CAR SETTINGS]	

- **KMM-BT206**: Для 2-полосового кроссовера: Элемент [SUB-W LEVEL]/[SUBWOOFER SET] доступен только в том случае, если для параметра [SWITCH PREOUT] установлено значение [SUB-W]. (Стр. 6)
- Элемент [SUB-W LEVEL] доступен только в том случае, если для параметра [SUBWOOFER SET] установлено значение [ON]. (Стр. 23)

## Настройки кроссовера

Ниже приведены доступные элементы настройки для 2-полосового кроссовера и 3-полосового кроссовера.

### SPEAKER SIZE

Выбирается в соответствии с размером подключенного динамика для обеспечения оптимальных характеристик.

- Настройки частоты и крутизны для кроссовера выбранного динамика устанавливаются автоматически.
- Когда [NONE] выбрано для следующего динамика в [SPEAKER SIZE], настройка [X' OVER] выбранного динамика не доступна.
  - 2-полосный кроссовер: [TWEETER] в [FRONT]/[REAR]/[SUBWOOFER]
  - 3-полосный кроссовер: [WOOFER]

### X' OVER (кроссовер)

- [FRQ]/[F-HPF FRQ]/[R-HPF FRQ]/[SW LPF FRQ]/[HPF FRQ]/[LPF FRQ]: Регулировка частоты кроссовера для выбранных динамиков (фильтр высоких частот или фильтр низких частот).  
Если выбрано [THROUGH], все сигналы передаются на выбранные динамики.
- [SLOPE]/[F-HPF SLOPE]/[R-HPF SLOPE]/[SW LPF SLOPE]/[HPF SLOPE]/[LPF SLOPE]: Регулировка крутизны кроссовера.  
Доступно для выбора, только если для частоты кроссовера выбрана другая настройка, кроме [THROUGH].
- [SW LPF PHASE]/[PHASE]: Выбор фазы выходного сигнала динамика в соответствии с выходным сигналом другого динамика.
- [GAIN LEFT]/[GAIN RIGHT]/[F-HPF GAIN]/[R-HPF GAIN]/[SW LPF GAIN]/[GAIN]: Регулировка уровня выходного сигнала выбранного динамика.

## Звуковые настройки

### Элементы настройки 2-полосного кроссовера

[SPEAKER SIZE]		
[FRONT]	[SIZE]	[8CM]/[10CM]/[12CM]/[13CM]/[16CM]/[17CM]/[18CM]/[4×6]/[5×7]/[6×8]/[6×9]/[7×10]
	[TWEETER]	[SMALL]/[MIDDLE]/[LARGE]/[NONE] (не подключено)
[REAR]		[8CM]/[10CM]/[12CM]/[13CM]/[16CM]/[17CM]/[18CM]/[4×6]/[5×7]/[6×8]/[6×9]/[7×10]/[NONE] (не подключено)
[SUBWOOFER]*1*2		[16CM]/[20CM]/[25CM]/[30CM]/[38CM OVER]/[NONE] (не подключено)
[X ' OVER]		
[TWEETER]	[FRQ]	[1KHZ]/[1.6KHZ]/[2.5KHZ]/[4KHZ]/[5KHZ]/[6.3KHZ]/[8KHZ]/[10KHZ]/[12.5KHZ]
	[GAIN LEFT]	От [-8] до [0]
	[GAIN RIGHT]	От [-8] до [0]
[FRONT HPF]	[F-HPF FRQ]	[30HZ]/[40HZ]/[50HZ]/[60HZ]/[70HZ]/[80HZ]/[90HZ]/[100HZ]/[120HZ]/[150HZ]/[180HZ]/[220HZ]/[250HZ]/[THROUGH]
	[F-HPF SLOPE]	[-6DB]/[-12DB]/[-18DB]/[-24DB]
	[F-HPF GAIN]	От [-8] до [0]
	[REAR HPF]	
	[R-HPF FRQ]	
	[R-HPF SLOPE]	Задайте настройки для задних динамиков аналогично передним динамикам.
	[R-HPF GAIN]	

[SUBWOOFER LPF]*1*2	[SW LPF FRQ]	[30HZ]/[40HZ]/[50HZ]/[60HZ]/[70HZ]/[80HZ]/[90HZ]/[100HZ]/[120HZ]/[150HZ]/[180HZ]/[220HZ]/[250HZ]/[THROUGH]
	[SW LPF SLOPE]	[-6DB]/[-12DB]/[-18DB]/[-24DB]
	[SW LPF PHASE]	[REVERSE] (180°)/[NORMAL] (0°)
	[SW LPF GAIN]	От [-8] до [0]

### Элементы настройки 3-полосного кроссовера

[SPEAKER SIZE]		
[TWEETER]		[SMALL]/[MIDDLE]/[LARGE]
[MID RANGE]		[8CM]/[10CM]/[12CM]/[13CM]/[16CM]/[17CM]/[18CM]/[4×6]/[5×7]/[6×8]/[6×9]
[WOOFER]*2		[16CM]/[20CM]/[25CM]/[30CM]/[38CM OVER]/[NONE] (не подключено)
[X ' OVER]		
[TWEETER]	[HPF FRQ]	[1KHZ]/[1.6KHZ]/[2.5KHZ]/[4KHZ]/[5KHZ]/[6.3KHZ]/[8KHZ]/[10KHZ]/[12.5KHZ]
	[SLOPE]	[-6DB]/[-12DB]
	[PHASE]	[REVERSE] (180°)/[NORMAL] (0°)
	[GAIN]	От [-8] до [0]

## Звуковые настройки

[MID RANGE]	[HPF FRQ]	[30HZ]/[40HZ]/[50HZ]/[60HZ]/[70HZ]/[80HZ]/[90HZ]/[100HZ]/[120HZ]/[150HZ]/[180HZ]/[220HZ]/[250HZ]/[THROUGH]
	[HPF SLOPE]	[−6DB]/[−12DB]
	[LPF FRQ]	[1KHZ]/[1.6KHZ]/[2.5KHZ]/[4KHZ]/[5KHZ]/[6.3KHZ]/[8KHZ]/[10KHZ]/[12.5KHZ]/[THROUGH]
	[LPF SLOPE]	[−6DB]/[−12DB]
	[PHASE]	[REVERSE] (180°)/[NORMAL] (0°)
	[GAIN]	От [−8] до [0]
[WOOFER]*2	[LPF FRQ]	[30HZ]/[40HZ]/[50HZ]/[60HZ]/[70HZ]/[80HZ]/[90HZ]/[100HZ]/[120HZ]/[150HZ]/[180HZ]/[220HZ]/[250HZ]/[THROUGH]
	[SLOPE]	[−6DB]/[−12DB]
	[PHASE]	[REVERSE] (180°)/[NORMAL] (0°)
	[GAIN]	От [−8] до [0]

1 Для **[KMM-BT208]** доступно для выбора, только если для параметра [SWITCH PREOUT] установлено значение [SUB-W]. (Стр. 6)

\*2 Доступно для выбора, только если для параметра [SUBWOOFER SET] установлено значение [ON]. (Стр. 23)

### Настройки функции цифровой задержки сигнала

Функция цифровой задержки сигнала устанавливает время задержки выходного сигнала динамика для создания более подходящих условий для вашего автомобиля.

- Для получения дополнительной информации см. "Определение времени задержки автоматически" на стр. 27.

[DTA SETTINGS]	
[POSITION]	Выбор позиции прослушивания (контрольная точка). [ALL]: Без компенсации; [FRONT RIGHT]: Переднее правое сиденье; [FRONT LEFT]: Переднее левое сиденье; [FRONT ALL]: Передние сиденья • [FRONT ALL] отображается, только когда выбрано [2-WAY X'OVER]. (Стр. 7)
[DISTANCE]	От [OCM] до [610CM]: Тонкая регулировка расстояния для компенсации. (Перед выполнением настройки выберите динамик, который необходимо настроить.)
[GAIN]	От [−8DB] до [0DB]: Тонкая регулировка уровня выходного сигнала выбранного динамика. (Перед выполнением настройки выберите динамик, который необходимо настроить.)
[DTA RESET]	[YES]: Сброс настроек ([DISTANCE] и [GAIN]) выбранного параметра [POSITION] на значения по умолчанию.; [NO]: Отмена.
[CAR SETTINGS]	Задайте тип вашего автомобиля и место расположения заднего динамика, чтобы выполнить настройки для [DTA SETTINGS].
[CAR TYPE]	[COMPACT]/[FULL SIZE CAR]/[WAGON]/[MINIVAN]/[SUV]/[MINIVAN(LONG)]: Выбор типа автомобиля.; [OFF]: Без компенсации.
[R-SP LOCATION]	Выбор места расположения задних динамиков в автомобиле для расчета максимального расстояния от выбранной позиции прослушивания (контрольной точки). • [DOOR]/[REAR DECK]: Доступно для выбора, только когда для параметра [CAR TYPE] выбрано [OFF], [COMPACT], [FULL SIZE CAR], [WAGON] или [SUV]. • [2ND ROW]/[3RD ROW]: Доступно для выбора, только когда для параметра [CAR TYPE] выбрано [MINIVAN] или [MINIVAN(LONG)].

- Перед тем как выполнять настройки для параметров [DISTANCE] и [GAIN] в [DTA SETTINGS], выберите динамик, который необходимо настроить:

Когда выбран 2-полосный кроссовер:

[FRONT LEFT]/[FRONT RIGHT]/[REAR LEFT]/[REAR RIGHT]/[SUBWOOFER]

- Параметры [REAR LEFT], [REAR RIGHT] и [SUBWOOFER] доступны для выбора, только если для параметров [REAR] и [SUBWOOFER] в [SPEAKER SIZE] выбрано значение, отличное от [NONE]. (Стр. 25)



## Звуковые настройки

Когда выбран 3-полосный кроссовер:

[TWEETER LEFT]/[TWEETER RIGHT]/[MID LEFT]/[MID RIGHT]/[WOOFER]

- Параметры [WOOFER] доступны для выбора, только если для параметров [WOOFER] в [SPEAKER SIZE] выбрано значение, отличное от [NONE]. (Стр. 25)
- Параметр [R-SP LOCATION] в [CAR SETTINGS] доступен для выбора, только если:
  - Выбран 2-полосный кроссовер. (Стр. 7)
  - Для параметра [REAR] в [SPEAKER SIZE] выбрано значение, отличное от [NONE]. (Стр. 25)

### Определение времени задержки автоматически

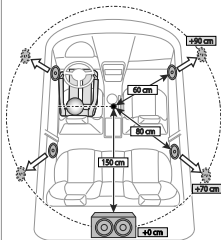

Если вы укажете расстояние от текущей заданной позиции прослушивания до каждого динамика, время задержки будет вычислено автоматически.

- 1 Задайте [POSITION] и определите позицию прослушивания в качестве контрольной точки (контрольной точкой [FRONT ALL] будет центр между правым и левым передними сиденьями).
- 2 Измерьте расстояния от контрольной точки до динамиков.
- 3 Рассчитайте расстояние между самым дальним динамиком (сабвуфер на рисунке) и другими динамиками.
- 4 Установите значение [DISTANCE], вычисленное в шаге 3, для каждого отдельного динамика.
- 5 Отрегулируйте параметр [GAIN] для каждого отдельного динамика.

Пример: Когда в качестве позиции прослушивания выбрано [FRONT ALL].

## Настройки дисплея

Определение зоны для настроек цвета и настроек яркости

KMM-BT356

KMM-BT306

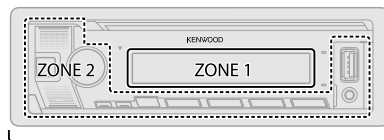

ALL ZONE

Определение зоны для настроек яркости

KMM-BT206

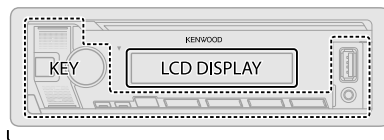

ALL ZONE

### Настройка затемнения

Нажмите и удерживайте нажатой кнопку DISP, чтобы включить или выключить затемнение.

- После нажатия и удержания этой кнопки, настройка [DIMMER] (стр. 28) будет перезаписана.

## Настройки дисплея

### Изменение настроек дисплея

- 1 Нажмите ручку регулировки громкости для перехода в режим [FUNCTION].
- 2 Чтобы выбрать элемент, поверните ручку регулировки громкости (см. следующую таблицу), затем нажмите ее.
- 3 Повторяйте действие 2 до тех пор, пока не будет выбран/активирован желаемый элемент, или следуйте инструкциям, приведенным для выбранного элемента.
- 4 Нажмите кнопку **Q**/**S** и удерживайте ее нажатой для выхода.

Для возврата к предыдущему элементу настройки нажмите кнопку **Q**/**S**

По умолчанию: [XX]

#### [DISPLAY]

##### [COLOR SELECT]

(Для **KMM-BT356** / **KMM-BT306**)

Выбор цвета подсветки для [ALL ZONE], [ZONE 1] и [ZONE 2], отдельно.

- 1 Выбор зоны. (См. рисунок на стр. 27.)
- 2 Выберите предустановленный цвет для выбранной зоны.

По умолчанию: [VARIABLE SCAN]

Чтобы создать собственный цвет, выберите [CUSTOM R/G/B]. Созданный цвет сохранится в in [CUSTOM R/G/B].

- 1 Нажмите ручку регулировки громкости для перехода в режим подробной настройки цвета.
- 2 Нажмите **←**/**→**, чтобы выбрать цвет ([R]/[G]/[B]) для настройки.
- 3 Поверните ручку регулировки громкости для настройки уровня (от [0] до [9]), а затем нажмите ее.

##### [DIMMER]

Затемнение подсветки.

[ON]: Затемнение включено.

[OFF]: Затемнение выключено.

[DIMMER TIME]: Задание времени для включения затемнения и выключения затемнения.

- 1 Поверните ручку регулировки громкости для настройки значения времени [ON], а затем нажмите ее.
- 2 Поверните ручку регулировки громкости для настройки значения времени [OFF], а затем нажмите ее.

По умолчанию: [ON]: [18:00]; [OFF]: [6:00]

##### [BRIGHTNESS]

Настройка яркости для дневного и ночного времени по отдельности.

- 1 [DAY]/[NIGHT]: Выбор дневного или ночного времени.
- 2 Выбор зоны. (См. рисунок на стр. 27.)
- 3 От [LVL00] до [LVL31]: Задание уровня яркости.

##### [TEXT SCROLL]

[ONCE]: Однократная прокрутка отображаемой информации.;

[AUTO]: Повторная прокрутка через 5-секундные интервалы.;

[OFF]: Отмена.

##### [LEVEL METER]

(Для **KMM-BT356** / **KMM-BT306**)

[ON]: Отображение индикатора уровня в окне дисплея (как показано ниже).;

[OFF]: Отмена.



Индикатор уровня

##### [CLOCK]

##### [CLOCK DISPLAY]

[ON]: Даже в выключенном состоянии на дисплее отображается текущее время.;

[OFF]: Отмена.

##### [DEMO MODE]

[ON]: Автоматическое включение демонстрации на дисплее, если в течение около 15 секунд не выполняется никаких операций.;

[OFF]: Выключение.

### Предустановленный цвет:

[INITIAL COLOR]/[VARIABLE SCAN]/[CUSTOM R/G/B]/[RED1]/[RED2]/[RED3]/[PURPLE1]/[PURPLE2]/[PURPLE3]/[PURPLE4]/[BLUE1]/[BLUE2]/[BLUE3]/[SKYBLUE1]/[SKYBLUE2]/[LIGHTBLUE]/[AQUA1]/[AQUA2]/[GREEN1]/[GREEN2]/[GREEN3]/[YELLOWGREEN1]/[YELLOWGREEN2]/[YELLOW]/[ORANGE1]/[ORANGE2]/[ORANGERED]

# Установка и Подключение

Данный раздел предназначен для специалиста по установке. В целях безопасности работа по подключению проводов и монтажу должна выполняться специалистами. Обратитесь к поставщику автомобильных аудиосистем.

## ▲ ПРЕДУПРЕЖДЕНИЕ

- Устройство можно использовать только с источником питания 12 В постоянного тока с отрицательным заземлением.
- Отключите отрицательную клемму аккумулятора перед подключением проводов и монтажом.
- Не подключайте провод аккумулятора (жёлтый) и провод высокого напряжения (красный) к корпусу машины или проводу заземления (чёрный), чтобы не допустить короткое замыкание.
- Во избежание короткого замыкания:
  - Изолируйте неподсоединённые провода с помощью виниловой ленты.
  - После установки обязательно заземлите данное устройство на корпус автомобиля.
  - Закрепите провода с помощью фиксаторов кабеля и оберните провода, контактирующие с металлическими частями, виниловой лентой, чтобы защитить провода.

## ▲ ВНИМАНИЕ

- Данное устройство подлежит установке в консоль автомобиля. Не прикасайтесь к металлическим деталям устройства в процессе и на протяжении некоторого времени после завершения эксплуатации устройства. Температура металлических деталей, таких как радиатор охлаждения и кожух, существенно повышается.
- Не подключайте провода динамиков ⊖ к корпусу машины, проводу заземления (чёрный) или параллельно.
- Установите устройство под углом менее 30°.
- Если в электропроводке транспортного средства нет клеммы зажигания, подключите провод высокого напряжения (красный) к клемме на блоке плавких предохранителей, которая обеспечивает питание с напряжением 12 В постоянного тока и которая включается и выключается ключом зажигания.
- Держите все кабели вдали от тепловыделяющих металлических частей.
- После установки устройства, убедитесь в том, что все осветительные и электронные приборы вашего автомобиля работают в прежнем режиме.
- Если предохранитель сгорел, первым делом убедитесь в том, что кабели не касаются корпуса автомобиля, после чего замените предохранитель на аналогичный новый.

## Список деталей для установки

(A) Передняя панель (×1)



(B) Декоративная панель (×1)



(C) Посадочный корпус (×1)



(D) Жгут проводов (×1)

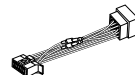

(E) Ключ для демонтажа (×2)



## Стандартная процедура

- 1 Извлеките ключ из замка зажигания, затем отсоедините разъем ⊖ автомобильного аккумулятора.
- 2 Правильно подключите провода.  
См. "Подключение проводов" на стр. 31.
- 3 Установите устройство в ваш автомобиль.  
См. "Установка устройства (установка в приборную панель)" на стр. 30.
- 4 Подключите клемму ⊖ автомобильного аккумулятора.
- 5 Нажмите ⊕SRC, чтобы включить питание.
- 6 Отсоедините переднюю панель и выполните сброс устройства в течение 5 секунд. (Стр. 4)

## Установка и Подключение

### Установка устройства (установка в приборную панель)

1

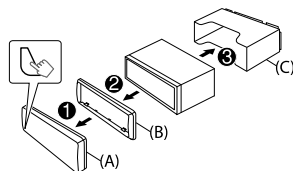

2

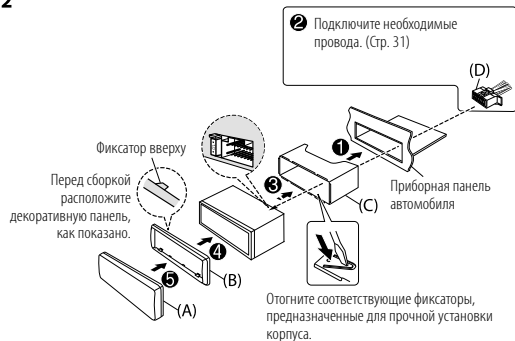

### Демонтаж устройства

- 1 Снимите переднюю панель.
- 2 Снимите декоративную панель.
- 3 Введите ключи для демонтажа в прорези на каждой стороне, затем следуйте инструкциям со стрелками, как показано на рисунке.

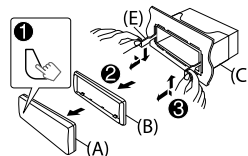

## Установка и Подключение

### Подключение проводов

#### Если в автомобиле отсутствует разъем ISO:

Рекомендуется устанавливать устройство с использованием имеющегося в продаже жгута проводов, специально предназначенного для вашего автомобиля, и, в целях вашей безопасности, поручить эту работу профессионалам. Обратитесь к поставщику автомобильных аудиосистем.

#### Подключение разъемов ISO на некоторых автомобилях VW/Audi или Opel (Vauxhall)

Возможно, потребуется изменить схему соединений для прилагаемого жгута проводов, как показано на рисунке.

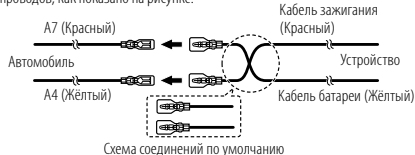

Контакт	Цвет и функция (для разъемов ISO)
A4	Жёлтый : Аккумулятор
A5	Синий/белый*1 : Управление питанием
A7	Красный : Зажигание (АСС)
A8	Чёрный : Заземляющее соединение (земля)
B1	Фиолетовый ⊕ : Задний динамик (правый)
B2	Фиолетовый/чёрный ⊖ : Для 3-полосного кроссовера: Высокочастотный динамик (правый)
B3	Серый ⊕ : Передний динамик (правый)
B4	Серый/чёрный ⊖ : Для 3-полосного кроссовера: Среднечастотный динамик (правый)
B5	Белый ⊕ : Передний динамик (левый)
B6	Белый/чёрный ⊖ : Для 3-полосного кроссовера: Среднечастотный динамик (левый)
B7	Зелёный ⊕ : Задний динамик (левый)
B8	Зелёный/чёрный ⊖ : Для 3-полосного кроссовера: Высокочастотный динамик (левый)

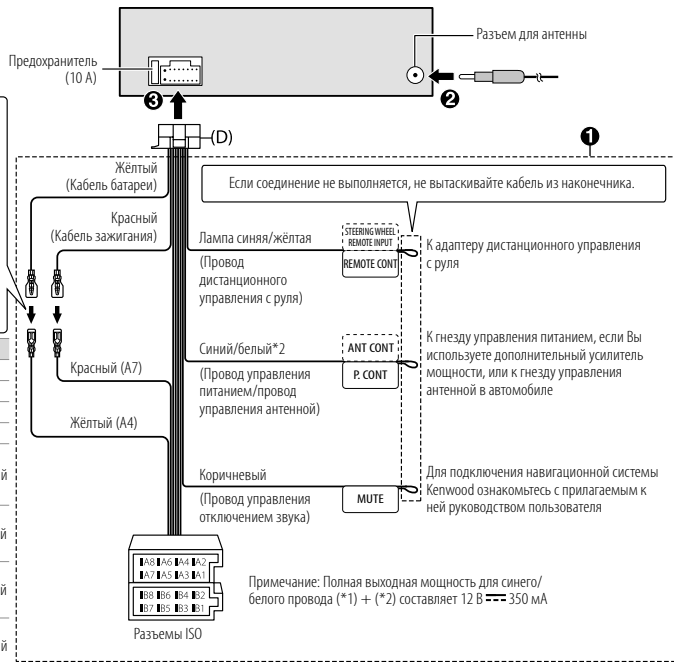

## Установка и Подключение

### Подсоединение внешних компонентов

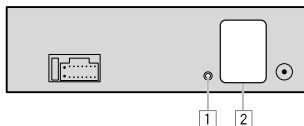

#### № Часть

- 1 Входной разъем микрофона (стр. 15)
- 2 Выходные разъемы (См. следующий раздел "Подключение внешних усилителей через выходные разъемы".)

### Подключение внешних усилителей через выходные разъемы

При подключении внешнего усилителя к выходным разъемам этого устройства надежно подсоедините провод заземления усилителя к корпусу автомобиля, чтобы предотвратить повреждение устройства.

Модель	Выходные разъемы	2-полосный кроссовер	3-полосный кроссовер
KMM-BT356 / KMM-BT306	REAR:	Выход заднего динамика	Выход на высокочастотный динамик
	FRONT:	Фронтальный выход	Выход на среднечастотный динамик
	SW:	Выход сабвуфера	Выход на низкочастотный динамик
KMM-BT206	REAR/SW:	Выходные разъемы для задних/низкочастотного динамиков	Выход на низкочастотный динамик

32 РУССКИЙ

## Справочные материалы

### Обслуживание

#### Чистка устройства

В случае загрязнения протрите переднюю панель сухой силиконовой или мягкой тканью.

#### Чистка разъема

Отсоедините лицевую панель и аккуратно протрите разъем ватной палочкой. Будьте осторожны, чтобы не повредить разъем.



Разъем (на обратной стороне лицевой панели)

### Дополнительная информация

Для: — Последние обновления встроенного программного обеспечения и последний список поддерживаемых функций  
— Оригинальное приложение KENWOOD  
— Любая другая последняя информация  
Посетите <[www.kenwood.com/cs/ce/](http://www.kenwood.com/cs/ce/)>.

#### Воспроизводимые файлы

- Для запоминающего устройства USB большой емкости: MP3 (.mp3), WMA (.wma), AAC (.aac), AAC (.m4a), WAV (.wav), FLAC (.flac)
- Воспроизводимая файловая система устройств USB: FAT12, FAT16, FAT32
- Даже если аудиофайлы соответствуют перечисленным выше стандартам, при некоторых типах или состояниях носителей или устройств воспроизведение может оказаться невозможным.
- Чтобы ознакомиться с подробными сведениями и примечаниями относительно доступных для воспроизведения звуковых файлов, посетите <[www.kenwood.com/cs/ce/audiofile/](http://www.kenwood.com/cs/ce/audiofile/)>.

#### Об устройствах USB

- Запрещается подключать USB-носитель через USB-концентратор.
- Подключение кабеля, общая длина которого превышает 5 м, может привести к некорректному воспроизведению.
- Это устройство не распознает устройства USB с номинальным напряжением, отличным от 5 В, и номинальным током свыше 1,5 А.

## Справочные материалы

### Об iPod/iPhone

- Made for
  - iPod touch (6th generation)
  - iPhone 5S, 6, 6 Plus, 6S, 6S Plus, SE, 7, 7 Plus, 8, 8 Plus, X, XS, XS MAX, XR (iOS 12.1 или более поздней версии)
- Просмотр видеофрагментов в меню “Videos” в режиме [MODE OFF] невозможен.
- Порядок отображения песен в меню выбора данного устройства может отличаться от порядка песен в проигрывателе iPod/iPhone.
- Управление iPod невозможно, если на нем отображается текст “KENWOOD” или “✓”.
- В зависимости от версии операционной системы iPod/iPhone некоторые функции могут не работать на данном устройстве.

### 0 функции Spotify

- Приложение Spotify поддерживает:
  - iPhone 5S, 6, 6 Plus, 6S, 6S Plus, SE, 7, 7 Plus, 8, 8 Plus, X, XS, XS MAX, XR (iOS 12.1 или более поздней версии)
  - iPod touch (6th generation)
  - Android OS 4.0.3 или выше
- Spotify является услугой, предоставляемой третьей стороной, поэтому ее технические и функциональные характеристики могут изменяться без предварительного уведомления. Соответственно, совместимость может нарушаться, либо некоторые или все из предоставляемых услуг могут стать недоступными.
- Некоторые функции Spotify не могут управляться с данного устройства.
- По всем вопросам работы с приложением, пожалуйста, обращайтесь в Spotify по адресу <[www.spotify.com](http://www.spotify.com)>.

### Об AMAZON ALEXA

- Alexa является услугой, предоставляемой третьей стороной, поэтому ее технические и функциональные характеристики могут изменяться без предварительного уведомления. Соответственно, совместимость может нарушаться, либо некоторые или все из предоставляемых услуг могут стать недоступными.

### Изменение отображаемой информации

(Для **КММ-ВТ356** / **КММ-ВТ306**)

Каждое нажатие кнопки DISP переключает отображаемую информацию.

- Если информация не доступна или не записана, отображается сообщение “NO TEXT”, “NO INFO” или другая информация (например, название радиостанции) либо экран будет пустым.

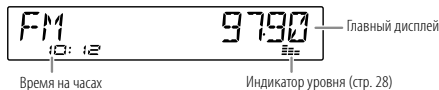

Название источника	Информация на дисплее: Главный дисплей
STANDBY	Название источника ➔ Дата ➔ обратно к началу
RADIO	Частота ➔ Дата ➔ обратно к началу  Только для FM-радиостанций системы передачи цифровой информации: Название радиостанции/Тип программы ➔ Радиотекст ➔ Радиотекст+ ➔ Радиотекст+ название песни/Радиотекст+ исполнитель ➔ Частота ➔ Дата ➔ обратно к началу
USB	Для файлов MP3/WMA/AAC/WAV/FLAC: Название песни/Исполнитель ➔ Название альбома/Исполнитель ➔ Имя папки ➔ Имя файла ➔ Время воспроизведения ➔ Дата ➔ обратно к началу
iPod USB / iPod BT	Когда выбрано [MODE OFF] (стр. 10): Название песни/Исполнитель ➔ Название альбома/Исполнитель ➔ Время воспроизведения ➔ Дата ➔ обратно к началу
SPOTIFY/ SPOTIFY BT	Контекстное название ➔ Название песни ➔ Исполнитель ➔ Название альбома ➔ Время воспроизведения ➔ Дата ➔ обратно к началу
BT AUDIO/ ALEXA	Название песни/Исполнитель ➔ Название альбома/Исполнитель ➔ Время воспроизведения ➔ Дата ➔ обратно к началу
AUX	Название источника ➔ Дата ➔ обратно к началу

## Справочные материалы

(Для **KMM-BT206**)

Каждое нажатие кнопки DISP переключает отображаемую информацию.

- Если информация не доступна или не записана, отображается сообщение "NO TEXT"; "NO INFO" или другая информация (например, название радиостанции) либо экран будет пустым.

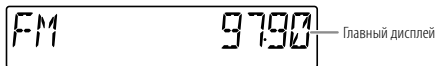

Название источника	Информация на дисплее: <b>Главный дисплей</b>
STANDBY	Название источника/Часы → Часы → обратно к началу
RADIO	Название источника/Часы → Частота → Часы → обратно к началу  Только для FM-радиостанций системы передачи цифровой информации: Название источника/Часы → Название радиостанции/ Тип программы → Радиотекст → Радиотекст+ → Радиотекст+ название песни/Радиотекст+ исполнитель → Частота → Часы → обратно к началу
USB	Для файлов MP3/WMA/AAC/MP4/FLAC: Название источника/Часы → Название песни/Исполнитель → Название альбома/Исполнитель → Имя папки → Имя файла → Время воспроизведения → Часы → обратно к началу
iPod USB / iPod BT	Когда выбрано <b>[MODE OFF]</b> (стр. 10): Название источника/Часы → Название песни/Исполнитель → Название альбома/Исполнитель → Время воспроизведения → Часы → обратно к началу
SPOTIFY/ SPOTIFY BT	Название источника/Часы → Контекстное название → Название песни → Исполнитель → Название альбома → Время воспроизведения → Часы → обратно к началу
BT AUDIO/ ALEXA	Название источника/Часы → Название песни/Исполнитель → Название альбома/Исполнитель → Время воспроизведения → Часы → обратно к началу
AUX	Название источника/Часы → Часы → обратно к началу

34 РУССКИЙ

## Устранение проблем

Симптомы	Способы устранения	
Звук не слышен.	<ul style="list-style-type: none"> <li>• Установите оптимальный уровень громкости.</li> <li>• Проверьте кабели и соединения.</li> </ul>	
Отображается надпись "MISWIRING CHECK WIRING THEN PWR ON".	Выключите питание, затем выполните проверку, чтобы убедиться, что контакты проводов динамиков должным образом изолированы. Снова включите питание.	
Отображается надпись "PROTECTING SEND SERVICE".	Отправьте устройство в ближайший сервисный центр.	
Общие характеристики	Источник нельзя выбрать.	Проверьте настройку <b>[SOURCE SELECT]</b> . (Стр. 6)
	<ul style="list-style-type: none"> <li>• Звук не слышен.</li> <li>• Устройство не включается.</li> <li>• На дисплее отображается неправильная информация.</li> </ul>	Почистите разъемы. (Стр. 32)
	Приемник не работает.	Выполните сброс устройства. (Стр. 4)
Радиоприемник	Правильные символы не отображаются.	<ul style="list-style-type: none"> <li>• Данное устройство может отображать только буквы верхнего регистра, цифры и ограниченное число символов.</li> <li>• В зависимости от выбранного вами языка отображения (стр. 7), некоторые символы могут отображаться неправильно.</li> </ul>
	<ul style="list-style-type: none"> <li>• Слабый радиоприем.</li> <li>• Статические помехи при прослушивании радио.</li> </ul>	Плотно вставьте антенну.
USB/iPod	Неправильный порядок воспроизведения.	Порядок воспроизведения определяется порядком записи имен файлов (USB).
	Время от начала воспроизведения неправильное.	Это зависит от прежнего процесса записи (USB).
	Продолжает мигать текст "READING".	<ul style="list-style-type: none"> <li>• Не используйте многоуровневую иерархическую структуру и много папок.</li> <li>• Повторно подключите устройство (USB/iPod/iPhone).</li> </ul>



## Устранение проблем

Симптомы	Способы устранения
Отображается надпись "UNSUPPORTED DEVICE".	<ul style="list-style-type: none"> <li>Убедитесь в том, что подключенное USB-устройство совместимо с данным устройством и что формат файловой системы поддерживается. (Стр. 32)</li> <li>Повторно подключите USB устройство.</li> </ul>
Отображается надпись "UNRESPONSIVE DEVICE".	Убедитесь в том, что USB-устройство исправно, и повторно подключите USB-устройство.
Отображается надпись "USB HUB IS NOT SUPPORTED".	Данное устройство не поддерживает USB-устройства, подключенные через USB-концентратор.
<ul style="list-style-type: none"> <li>Источник не переключается на "USB" при подключении USB-устройства во время прослушивания другого источника.</li> <li>Отображается надпись "USB ERROR".</li> </ul>	<p>USB-порт отбирает мощность, превышающую конструктивную предельную нагрузку. Выключите питание и отсоедините USB-устройство. Затем включите питание и переподсоедините USB-устройство. Если это не решит проблему, выключите и включите питание (или выполните сброс настроек устройства) перед тем как заменить USB-устройство другим.</p>
Проигрыватель iPod/iPhone не включается или не работает.	<ul style="list-style-type: none"> <li>Проверьте соединение между устройством и iPod/iPhone.</li> <li>Отключите и перезагрузите iPod/iPhone с помощью аппаратной перезагрузки.</li> </ul>
"LOADING" отображается при переходе в режим поиска посредством нажатия <b>Q/5</b>	Данное устройство еще подготавливает список музыки на iPod/iPhone. Для загрузки может потребоваться некоторое время, повторите попытку позже.
"NA FILE"	Убедитесь, что носитель (USB) содержит поддерживаемые аудиофайлы. (Стр. 32)
"COPY PRO"	Воспроизводится защищенный от копирования файл (USB).
"NO DEVICE"	Подсоедините устройство (USB/iPod/iPhone) и снова измените источник на USB или iPod USB.
"NO MUSIC"	Подсоедините устройство (USB/iPod/iPhone), содержащие доступные для воспроизведения аудиофайлы.

USB/iPod

Симптомы	Способы устранения
USB/iPod	<p>"iPod ERROR"</p> <ul style="list-style-type: none"> <li>Повторно выполните подключение iPod.</li> <li>Перезапустите iPod.</li> </ul> <p>"MEMORY FULL"</p> <p>Вы достигли максимального предела хранения данных на вашем iPod/iPhone.</p>
	<p>"DISCONNECTED"</p> <p>USB отсоединено от основного аппарата. Пожалуйста, убедитесь в том, что устройство правильно подключено через USB.</p>
Spotify	<p>"CONNECTING"</p> <ul style="list-style-type: none"> <li>Подключение через входной USB-разъем: Идет подключение устройства к основному аппарату. Пожалуйста, подождите.</li> <li>Подключение через Bluetooth: Bluetooth отсоединено. Пожалуйста, проверьте соединение Bluetooth и убедитесь в том, что и устройство и данный аппарат сопряжены и соединены.</li> </ul> <p>"CHECK APP"</p> <p>Приложение Spotify не подключено надлежащим образом или пользователь не вошел в систему. Завершите приложение Spotify и перезапустите. Затем выполните вход в ваш аккаунт Spotify.</p>
	<p>Устройства Bluetooth не обнаружены.</p> <ul style="list-style-type: none"> <li>Выполните поиск с устройства Bluetooth еще раз.</li> <li>Выполните сброс устройства. (Стр. 4)</li> </ul>
	<p>Не удается выполнить сопряжение Bluetooth.</p> <ul style="list-style-type: none"> <li>Удостоверьтесь, что введен одинаковый PIN-код на устройстве и устройстве Bluetooth.</li> <li>Удалите информацию о сопряжении с устройства и устройства Bluetooth, а затем выполните сопряжение еще раз. (Стр. 16)</li> </ul>
Bluetooth*	<p>Во время телефонного разговора слышится эхо или шум.</p> <ul style="list-style-type: none"> <li>Отрегулируйте положение микрофона. (Стр. 15)</li> <li>Проверьте настройку [ECHO CANCEL]. (Стр. 17)</li> </ul>
	<p>Плохое качество звука телефона.</p> <ul style="list-style-type: none"> <li>Уменьшите расстояние между устройством и устройством Bluetooth.</li> <li>Переместите автомобиль в место с более сильным уровнем сигнала сотовой сети.</li> </ul>

## Устранение проблем

Симптомы	Способы устранения
Ошибка голосового вызова.	<ul style="list-style-type: none"> <li>Используйте метод голосового вызова в более бесшумных условиях.</li> <li>Будьте ближе к микрофону, когда произносите имя.</li> <li>Необходимо произносить команды зарегистрированным голосом.</li> </ul>
Во время воспроизведения с помощью аудиопроигрывателя Bluetooth происходит прерывание звука.	<ul style="list-style-type: none"> <li>Уменьшите расстояние между устройством и аудиопроигрывателем Bluetooth.</li> <li>Выключите и включите приемник, затем подключите устройство.</li> <li>Другие устройства Bluetooth могут пытаться подключиться к устройству.</li> </ul>
Не удастся осуществить управление подключенным аудиопроигрывателем Bluetooth.	<ul style="list-style-type: none"> <li>Проверьте, поддерживает ли подключенный аудиопроигрыватель Bluetooth профиль Audio/Video Remote Control Profile (AVRCP — профиль удаленного управления звуком и видеозображением). (См. инструкции к аудиопроигрывателю.)</li> <li>Отключите и подключите проигрыватель Bluetooth еще раз.</li> </ul>
Bluetooth®	
“NOT SUPPORT”	Подключенный телефон не поддерживает функцию распознавания голоса или передачу телефонной книги.
“NO ENTRY”/“NO PAIR”	Нет зарегистрированных устройств, подключенных/обнаруженных через Bluetooth.
“ERROR”	Попытайтесь выполнить операцию еще раз. Если снова отображается сообщение “ERROR”, проверьте, поддерживает ли устройство запрашиваемую функцию.
“NO INFO”/“NO DATA”	Устройство Bluetooth не может получить информацию о контактах.
“HF ERROR XX” / “BT ERROR”	Выполните сброс приемника и повторите операцию. Если проблема не устранена, обратитесь в ближайший центр обслуживания.
“SWITCHING NG”	Подключенные телефоны могут не поддерживать функцию переключения телефонов.
Соединение Bluetooth между устройством Bluetooth и данным устройством не стабильно.	Удалите с данного устройства неиспользуемые зарегистрированные устройства Bluetooth. (Стр. 19)

Симптомы	Способы устранения
Alexa не отвечает на голосовой запрос.	Облако Amazon не смогло проанализировать голосовой запрос.
Неверный ответ от Alexa.	Alexa не поняла, что было сказано, или не уловила произнесенный запрос или предложение целиком. Пожалуйста, попробуйте еще раз. (Стр. 21)
AMAZON ALEXA	
“DISCONNECTED”	Обязательно подключите ваш смартфон к данному устройству через Bluetooth. (Стр. 16)
Не удается подключиться или переподключиться к мобильному приложению Alexa.	<ul style="list-style-type: none"> <li>Убедитесь в том, что аудиоустройство подключено через Bluetooth. Выберите аудиоустройство из [AUDIO SELECT] в [BT MODE]. (Стр. 19)</li> <li>Выполните процедуру разовой настройки еще раз. См. “Первоначальная настройка” на стр. 21.</li> <li>Выключите и включите приемник, затем подключите устройство.</li> <li>Для устройства iOS: убедитесь в том, что выбран источник ALEXA или источник iPod BT.</li> </ul>

# Технические характеристики

Тюнер	FM	Диапазон частот	87,5 МГц — 108,0 МГц (интервалом 50 кГц)
		Полезная чувствительность (отношение сигнал/шум = 30 дБ)	0,71 мкВ/75 Ом
		Пороговая чувствительность (ДИН отношение сигнал/шум = 46 дБ)	2,0 мкВ/75 Ом
		Частотная характеристика ( $\pm 3$ дБ)	30 Гц — 15 кГц
		Отношение сигнал/шум (MONO)	64 дБ
		Разделение стереоканалов (1 кГц)	40 дБ
MW (AM)	Диапазон частот	531 кГц — 1 611 кГц (интервалом 9 кГц)	
	Полезная чувствительность (отношение сигнал/шум = 20 дБ)	28,2 мкВ	
LW (AM)	Диапазон частот	153 кГц — 279 кГц (интервалом 9 кГц)	
	Полезная чувствительность (отношение сигнал/шум = 20 дБ)	50,0 мкВ	

USB	USB-стандарт	USB 1.1, USB 2.0 (Высокая скорость)
	Система файлов	FAT12/16/32
	Максимальный ток источника питания	Постоянный ток 5 В $\overline{\text{---}}$ 1,5 А
	Частотная характеристика ( $\pm 1$ дБ)	20 Гц — 20 кГц
	Отношение сигнал/шум	98 дБ (1 кГц)
	Динамический диапазон	93 дБ
	Разделение каналов	92 дБ
	MP3-декодирование	В соответствии с аудиоуровнем-3 стандарта MPEG-1/2
	WMA-декодирование	Совместимо с Windows Media Audio
	AAC-декодирование	Файлы AAC-LC "aac", "m4a"
	WAV-декодирование	Линейный PCM
FLAC-декодирование	Файл FLAC (До 96 кГц/ 24 бит)	

Вспом. оборуд.	Частотная характеристика ( $\pm 3$ дБ)	20 Гц — 20 кГц
	Максимальное напряжение на входе	1 000 мВ
	Полное сопротивление на входе	30 кОм

Bluetooth	Версия	Bluetooth 4.2
	Диапазон частот	2,402 ГГц — 2,480 ГГц
	Выходная мощность РЧ (E.I.R.P.)	+4 дБм (МАКС.), Класс мощности 2
	Максимальный диапазон связи	Луч обзора приблизительно 10 м
	Профиль	HFP 1.7.1 (Hands-Free Profile — профиль громкой связи) A2DP (Advanced Audio Distribution Profile — профиль расширенного распространения звука) AVRCP 1.6.1 (Audio/Video Remote Control Profile — профиль удаленного управления звуком и видеозображением) PBAP (Phonebook Access Profile — профиль доступа к телефонной книге) SPP (Serial Port Profile — профиль последовательного порта)

Звук	Максимальная выходная мощность	50 Вт $\times$ 4
	Полный диапазон частот (есть чем 1 % THD)	22 Вт $\times$ 4
	Полное сопротивление катушки громкоговорителя	4 Ом — 8 Ом

## Технические характеристики

Звук	Тоновоспроизведение	Диапазон 1: 62,5 Гц ±9 дБ Диапазон 2: 100 Гц ±9 дБ Диапазон 3: 160 Гц ±9 дБ Диапазон 4: 250 Гц ±9 дБ Диапазон 5: 400 Гц ±9 дБ Диапазон 6: 630 Гц ±9 дБ Диапазон 7: 1 кГц ±9 дБ Диапазон 8: 1,6 кГц ±9 дБ Диапазон 9: 2,5 кГц ±9 дБ Диапазон 10: 4 кГц ±9 дБ Диапазон 11: 6,3 кГц ±9 дБ Диапазон 12: 10 кГц ±9 дБ Диапазон 13: 16 кГц ±9 дБ
	Уровень/нагрузка предусилителя	<b>KMM-BT356</b> : 5 000 мВ/10 кОм  <b>KMM-BT306 / KMM-BT206</b> : 2 500 мВ/10 кОм
	Полное сопротивление выхода предусилителя	≤ 600 Ом
Общие характеристики	Рабочее напряжение	Аккумуляторная система напряжением 12 В постоянного тока
	Установочные размеры (Ш × В × Г)	182 мм × 53 мм × 100 мм
	Вес нетто (включая декоративную панель и посадочный корпус)	0,6 кг

Данные могут быть изменены без уведомления.







- Microsoft and Windows Media are either registered trademarks or trademarks of Microsoft Corporation in the United States and/or other countries.
- Use of the Made for Apple badge means that an accessory has been designed to connect specifically to the Apple product(s) identified in the badge and has been certified by the developer to meet Apple performance standards. Apple is not responsible for the operation of this device or its compliance with safety and regulatory standards. Please note that the use of this accessory with an Apple product may affect wireless performance.
- Apple, iPhone, iPod, iPod touch, and Lightning are trademarks of Apple Inc., registered in the U.S. and other countries.
- Android is a trademark of Google LLC.
- SPOTIFY and the Spotify logo are among the registered trademarks of Spotify AB.
- The Bluetooth® word mark and logos are registered trademarks owned by Bluetooth SIG, Inc. and any use of such marks by JVCKENWOOD Corporation is under license. Other trademarks and trade names are those of their respective owners.
- Amazon Alexa is not available in all languages and countries.
- Amazon, Alexa and all related logos are trademarks of Amazon.com, Inc. or its affiliates.

Made for

 iPhone | iPod

