WATT

Аккумуляторная дрель-шуруповерт WAS-12Li-2



Руководство по эксплуатации

Минск, 2020

ООО «ЭС ПИ АЙ Трейд» ТЕЛ.: +375 17 511-98-18 / 511-98-19

www.belinstrument.by

Содержание:

Введение	3
Общие сведения и описание.....	4
Технические характеристики	10
Общие указания по технике безопасности.....	13
Техническое обслуживание и сервис.....	17
Неисправности и способы их устранения	19
Хранение и транспортировка.....	20
Сведения о квалификации персонала.....	20
Рекомендации по утилизации	20
Гарантийный срок и негарантийные случаи.....	21
Гарантийный талон	23

Введение

Уважаемый покупатель! Мы благодарим Вас за выбор инструмента WATT!

Аккумуляторная дрель-шуруповерт WATT отличается надежностью, прочностью, эргономичностью и простотой работы и обслуживания.

Данная модель предназначена для завинчивания и отвинчивания шурупов/винтов, а также сверления отверстий в дереве, металле, пластике, керамике.

Мы постоянно работаем над улучшением и усовершенствованием инструмента торговой марки WATT. В связи с этим, технические характеристики, дизайн и комплектация могут меняться без предварительного уведомления. Приносим Вам наши глубочайшие извинения за возможные причиненные этим неудобства!

Обратите внимание, что компания WATT, а в частности ее руководство, должностные лица, служащие или агенты не несут ответственности за любые косвенные, специальные, случайные или являющиеся следствием чего-либо убытки (включая убытки из-за потери прибыли, потери бизнеса, потери данных, приостановки работы и т.п.), даже если компания WATT сообщила о возможности таких убытков, возникающих из-за любой недоработки или ошибки в данном руководстве или продукте.

Общие сведения и описание

Рисунок 1. Общий вид аккумуляторной дрели-шуруповерта.



1. Патрон быстрозажимной
2. Регулятор крутящего момента
3. Светодиодная подсветка
4. Кнопка пуска
5. Фиксатор аккумулятора
6. Аккумулятор
7. Индикатор заряда батареи
8. Переключатель направления вращения
9. Вентиляционные отверстия
10. Переключатель скорости вращения

Принцип действия аккумуляторной дрели-шуруповерта заключается в передаче крутящего момента от двигателя через редуктор к закрепленной в патроне насадке.



Внимание! Устройство предназначено только для бытового использования внутри помещений. Инструмент не предназначен для использования в производственных или коммерческих целях. Рекомендуемый режим работы: до 3 часов в день с 10-минутным перерывом каждые 10 - 15 минут работы.

Ваш аккумуляторный дрель-шуруповерт предназначен для сверления отверстий и завинчивания шурупов в древесину, ДСП, металл, пластмассу и керамические изделия.



Внимание! При сверлении стен и завинчивании шурупов избегайте попадания в скрытые электропроводку, трубы газо- и водоснабжения. Предварительно обследуйте рабочие поверхности с помощью металлодетектора.

Дрель-шуруповерт можно использовать только в соответствии с его предназначением. Любое другое, выходящее за эти рамки использование, считается не соответствующим предписанию. За возникшие в результате этого ущерб или травмы любого рода несет ответственность пользователь или оператор, работающий с инструментом, а не изготовитель.

Ваш инструмент предназначен для эксплуатации и хранения в следующих условиях:

- температура окружающей среды от 10 до 35°C;
- относительная влажность воздуха до 80% при температуре 25C.



ВНИМАНИЕ! Если Ваш инструмент внесен в зимнее время в отапливаемое помещение с улицы или из холодного помещения, не распаковывайте и не включайте его в течение 8 часов. Инструмент должен прогреться до температуры окружающего воздуха. В противном случае он может выйти из строя при включении.

Периодически очищайте вентиляционные отверстия инструмента от пыли и грязи.

Регулярно протирайте корпус и все доступные снаружи пластмассовые детали тканью без применения чистящих средств.

Следите и ухаживайте за состоянием оснастки. Только остро заточенные и чистые инструменты безупречно и надёжно работают!

Проведение своевременного технического обслуживания инструмента — гарант долгой и успешной работы инструмента. Регулярно предоставляйте инструмент в авторизованные сервисные центры на профилактическое обслуживание. Невыполнение вышеперечисленных рекомендаций может служить основанием отказа в гарантийном ремонте.

Перед первым вводом в эксплуатацию

Проверьте, соответствует номинальное напряжение и частота питающей сети параметрам, заявленным в технических характеристиках зарядного устройства. Перед эксплуатацией устройства внимательно ознакомьтесь с данной инструкцией.

Зарядка аккумулятора



ВНИМАНИЕ! Перед вводом эксплуатацию полностью зарядите аккумуляторы.

Для зарядки аккумулятора выполните следующие действия:

1. Извлеките аккумулятор из дрели-шуруповерта. Надавите на фиксатор аккумулятора (5) и потяните аккумулятор на себя;
2. Подключите аккумулятор к зарядному устройству, входящему в комплект;
3. Подключите зарядное устройство к питающей сети. Убедитесь, что питающая сеть соответствует следующим требованиям: $\sim 230V \pm 10\%$ / 50-60Гц.

Примерное время полной зарядки при температуре окружающей среды 20°C: 120-180 минут. Время может отличаться в зависимости от температуры окружающей среды и напряжения питающей сети, а также емкости заряжаемого аккумулятора.



ВНИМАНИЕ! Для зарядки аккумулятора используйте только оригинальное зарядное устройство, поставляемое в комплекте.

Рекомендации по эксплуатации аккумуляторов:

- Аккумуляторы дрели-шуруповерта сконструированы по технологии Li-Ion.
- Данный тип аккумуляторов не обязательно заряжать полностью.
- Не рекомендуется глубоко разряжать аккумулятор.
- В случаях, когда во время работы инструментом произойдет отключение аккумулятора по причине его разряда, необходимо сразу же поставить аккумулятор на зарядку.



ВНИМАНИЕ! Нельзя хранить данный аккумулятор в разряженном состоянии.

- Не подвергайте аккумулятор воздействию высокой температуры, прямого солнечного света и влаги. Не бросайте и не роняйте аккумулятор.
- Не пытайтесь вскрывать и ремонтировать аккумулятор.
- Не замыкайте контакты аккумулятора.
- Если индикатор зарядного устройства не отключился по истечении двух часов, остановите процесс зарядки и обратитесь в сервисный центр.



ВНИМАНИЕ! Если в процессе эксплуатации аккумулятор разрядился и шуруповерт остановился, не нажимайте повторно кнопку пуска (4) – это может привести к сокращению срока службы или выходу из строя аккумулятора. Зарядите аккумулятор перед дальнейшей эксплуатацией.



ВНИМАНИЕ! Аккумуляторы разряжаются, даже если шуруповертом не пользуются. Поэтому аккумуляторы необходимо регулярно ставить на зарядку.



ВНИМАНИЕ! Не оставляйте аккумулятор в зарядном устройстве, если оно находится не в рабочем состоянии. В интересах длительного срока службы следует своевременно и регулярно подзаряжать аккумуляторы, даже если шуруповерт не используется.

Включение и отключение шуруповерта

Шуруповерт включается при нажатии на кнопку пуска (4), размещённой на рукоятке. Для отключения шуруповерта необходимо отпустить кнопку пуска. При нажатии на кнопку пуска загорается светодиод подсветки (3) расположенный на корпусе шуруповерта, светодиод автоматически гаснет через 10-15 секунд после выключения шуруповерта.



ВНИМАНИЕ! Не смотрите на горящий светодиод через оптические приборы; светодиод класса 1M, классифицирован по EN 60825-1: 2003, длина волны: 400–700 нм; 300 мкс.

Переключатель направления вращения

При нажатии до упора переключателя (8) рабочий шпиндель машины вращается в соответствующем направлении (по часовой либо против часовой стрелки). Выключатель дрели блокируется, если переключатель находится в среднем положении. Благодаря этому исключается случайное включение машины и обеспечивается защита аккумулятора от нежелательной разрядки. Кроме того, в этом положении блокируется рабочий шпиндель. Это дает возможность произвести замену сверла или наконечника (бита), а также снять и снова установить сверлильный патрон.





ВНИМАНИЕ! Переключение направления вращения должно осуществляться только после полной остановки шуруповерта.

Предварительная установка крутящего момента

Аккумуляторная дрель-шуруповерт оснащена механизмом (2) предварительной установки крутящего момента в 18 положениях. Момент затяжки для определенного винта или шурупа устанавливается по шкале регулировочного кольца. Величина крутящего момента зависит от нескольких факторов: рода и твердости обрабатываемого материала, вида и длины используемых шурупов и винтов, наличия предварительно просверленного отверстия под шуруп, а также требований, предъявляемых к винтовому соединению.



Таблица соответствия положения редуктора примерным видам работ:

Положение редуктора	Примерный вид работ
Положение 1 и 2	для закручивания шурупов небольшого диаметра
Положение 3 и 4	для закручивания шурупов в мягкие материалы либо пластик
Положение 5 - 7	для закручивания шурупов в мягкие породы древесины
Положение 11 - 14	для закручивания шурупов в твердые породы древесины
Положение 15 - 18	для закручивания шурупов большого диаметра и сверления
Положение 	для сверления

Индикатор заряда батареи

Данная модель шуруповерта снабжена индикатором заряда батареи (7). Индикатор расположен на корпусе шуруповерта (см. рис. 1).

Схематичное обозначение заряда батареи:

-  3 горящих светодиода означают 100% заряд батареи
-  2 горящих светодиода означают 50% заряд батареи
-  1 горящий светодиод означает низкий заряд батареи и необходимость зарядки

Быстрозажимной сверлильный патрон

Быстрозажимной сверлильный патрон открывается при вращении вправо и закрывается при вращении влево.



ВНИМАНИЕ! При работе со сверлами с мягкими хвостовиками необходимо через короткие промежутки времени обязательно подтягивать патрон!

Установка сверла, биты в сверлильный патрон

Вставьте сверло или биту в патрон до упора. Затяните втулку в направлении по часовой стрелке. Сверло, бита зафиксированы в патроне. Убедитесь, что сверло или бита надежно закреплены.



ВНИМАНИЕ! В условиях продолжительной нагрузки на малых оборотах возможен перегрев двигателя. В этой ситуации двигатель необходимо охладить, дав ему поработать в режиме холостого хода на больших оборотах.

Переключатель скоростей

Переключатель скоростей (10) в данной модели шуруповерта имеет два режима работы – первый **L** (0-400 об/мин) для заворачивания шурупов и сверления больших отверстий, второй **H** (0-1450 об/мин) для сверления небольших отверстий.

Переключатель скоростей расположен сверху на корпусе шуруповерта. Он позволяет подобрать оптимальный режим работы.

Для работы на низких оборотах переведите переключатель скоростей вперед, от себя, для работы на высоких оборотах переведите переключатель назад, к себе.

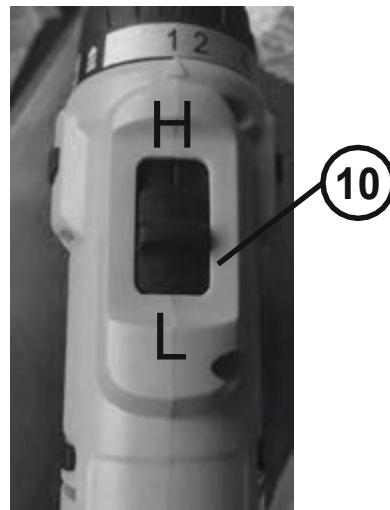

ВНИМАНИЕ! Переключение скоростей должно осуществляться только после полной остановки двигателя шуруповерта. Переключение скоростей во

время работы шуруповерта приводит к повреждению шестерен редуктора и выхода его из строя.

Указания по практическому применению

Мелкие обрабатываемые заготовки всегда закрепляйте в тисках или аналогичном зажимном устройстве. Всегда подбирайте число оборотов, подходящее для данного обрабатываемого материала и для диаметра используемого сверла.

Для сверления металла используйте только идеально заточенные свёрла, во избежание проскальзывания сверла вначале сверления отверстия накерните просверливаемое место. При сверлении по металлу используйте смазочно-охлаждающую жидкость. Исключениями являются чугун и латунь, обрабатываемые в сухую.

Помните, что слишком сильное надавливание на шуруповерт не ускоряет процесс сверления. Напротив, избыточное давление лишь повреждает сверло и снижает его производительность, сокращая при этом срок службы инструмента.

На выходе сверла из просверливаемого отверстия на шуруповерт и сверло воздействует огромное усилие. Удерживайте шуруповерт прочной хваткой, соблюдайте особую осторожность, когда сверло покажется с другой стороны заготовки.

Застрявшее в просверливаемом материале сверло можно легко высвободить, поменяв направление вращения с помощью переключателя реверса на обратный ход.

Для сверления камня и бетона используйте только специальные свёрла по камню с твердосплавными напайками.

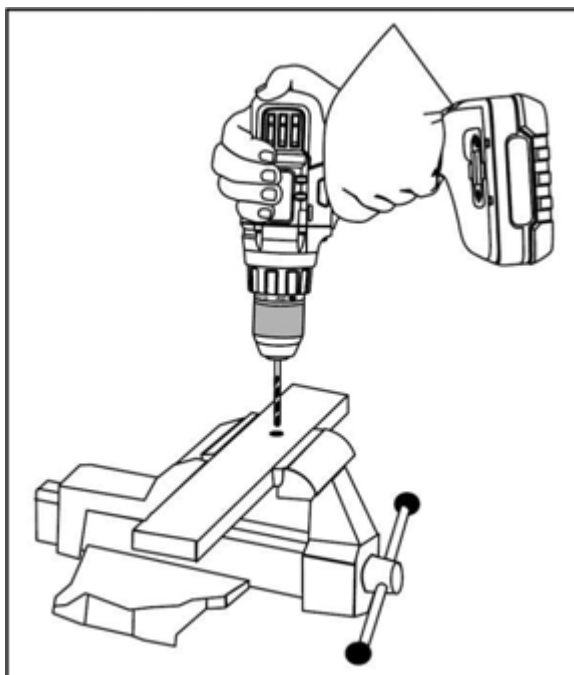

Следите за тем, чтобы при сверлении стружка не попадала в вентиляционные каналы корпуса. Для режима сверления установите кольцо регулировки крутящего момента на символ  (сверления).

В этом положении муфта сцепления для крутящего момента отключена. При работе в режиме сверления в Вашем распоряжении будет максимально возможный крутящий момент.

При сверлении керамической плитки начинать сверление стоит на малых оборотах. При работе избегайте блокировки двигателя дрели-шурупверта, при заклинивании сверла либо бура пользуйтесь реверсом.

Для достижения максимально возможного срока службы старайтесь не ставить сразу же после кратковременного использования аккумуляторы на подзарядку, разряжайте их по возможности до нижнего предела емкости и только затем снова заряжайте.

Старайтесь не допускать блокировки шурупверта. Вызванное блокировкой избыточное поступление тока приводит к быстрой разрядке и повышенному износу аккумулятора.

Постоянно сокращающееся время работы аккумулятора после каждой подзарядки говорит о том, что аккумулятор выработал свой ресурс и его необходимо заменить.

Технические характеристики

Аккумуляторная дрель-шуруповерт	WAS-12Li-2
Артикул (номер для заказа)	1.012.027.12
Предварительная регулировка скорости вращения	Да
Правое/левое вращение	Да
Светодиодная подсветка	Да
Индикация заряда батареи	Да
Число оборотов на холостом ходу 1 скорость	0-400 мин ⁻¹
Число оборотов на холостом ходу 2 скорость	0-1450 мин ⁻¹
Крутящий момент	27 NM
Число ступеней крутящего момента	18+1
Быстрозажимной сверлильный патрон	0,8-10 мм
Номинальное напряжение	12 В
Время зарядки	1 час (быстрое)
Аккумулятор	Li-on
Ёмкость аккумулятора	2,0 Ач
Вес	1,3 кг
Уровень звукового давления	75,0 dB(A)
Уровень звуковой мощности	81,0 dB(A)
Коэффициент неопределенности	3,0 dB(A)
Вибрация	1,29 м/с ²
Коэффициент неопределенности	0,7 м/с ²

Осторожно!

Параметры шумов и вибрации были измерены в соответствии с нормами EN 60745. Используйте защиту органов слуха. Воздействие шума может вызвать потерю слуха.

Приведенное значение эмиссии вибрации измерено стандартным методом проведения испытаний, оно может изменяться в зависимости от вида и способа использования электрического инструмента и в исключительных случаях превышать указанную величину.

Приведенное значение эмиссии вибрации может быть использовано для сравнения одного электрического инструмента с другим.

Приведенное значение эмиссии вибрации может быть использовано для предварительной оценки негативного влияния.

Сведите образование шумов и вибрации к минимуму!

- Используйте только безукоризненно работающие устройства.
- Регулярно проводите техническое обслуживание и очистку устройства.
- При работе учитывайте особенности Вашего устройства.
- Не подвергайте устройство перегрузке.
- При необходимости дайте проверить устройство специалистам.
- Отключайте устройство, если вы его не используете.
- Используйте перчатки.
- Остаточные опасности

Даже в том случае, если Вы используете описываемый электрический инструмент в соответствии с предписанием, то и тогда всегда остается место для риска. Ниже приведен список остаточных опасностей, связанных с конструкцией настоящего электрического инструмента:

1. Заболевание легких, в том случае если не используется соответствующий респиратор.

2. Повреждение слуха, в том случае если не используется соответствующее средство защиты слуха.

3. Нарушения здоровья в результате воздействия вибрации на руку при длительном использовании устройства или при неправильном пользовании и ненадлежащем техническом уходе.

Комплект поставки:

- Аккумуляторная дрель-шуруповерт;
- Зарядное устройство;
- 2 аккумуляторной батареи;
- Инструкция;
- Пластиковый кейс.

Поставщик:

ООО «Эс Пи Ай Трейд»

Юр. адрес: 223053 Беларусь, Минская обл., Минский р-н, Боровлянский с/с, западная окраина д. Малиновка, д. б/н, комн. 12.

Почтовый адрес: 223053 Беларусь, Минская обл., Минский р-н, Боровлянский с/с, д. Боровляны, ул. 40 лет Победы, 23А, офис 44-12. Тел. +375 17 511-98-18, +375 17 511-98-19

Производитель:

Watt China Group Ltd. Room 813, 8/F, Hollywood Plaza, 610 Nathan Road, Hong Kong, People's Republic of China.

Дата производства : **Апрель 2020 года**

Срок службы 2 года. После достижения назначенного срока службы подлежит утилизации на общепринятых основаниях. Устройство поставляется в упаковке для предотвращения повреждений при транспортировке. Эта упаковка является сырьем и поэтому может быть использована вновь или направлена на повторную переработку сырья. Устройство и его принадлежности изготовлены из различных материалов, например, металла и пластмасс. Они подлежат вторичной переработке и поэтому не могут быть утилизированы с бытовыми отходами. Для правильной утилизации устройство необходимо сдать в подходящий пункт приема. Если Вы не знаете, где находится пункт приема, уточните это в органах коммунального управления.

Данный инструмент соответствует требованиям:

ТР ТС 004/2011 "О безопасности низковольтного оборудования"

ТР ТС 010/2011 "О безопасности машин и оборудования"

ТР ТС 020/2011 "Электромагнитная совместимость технических средств"



Сертификат соответствия/Декларация о соответствии: ТС RU С-CN.АП02.В.04011 с 18.07.2018 по 17.07.2023.

ТР ТС 037/2016 «Об ограничении применения опасных веществ в изделиях электротехники и радиоэлектроники»

Сертификат соответствия/Декларация о соответствии ЕАЭС N RU Д-НК.НВ11.В.07807/20 с 10.03.2020 по 09.03.2025

Общие указания по технике безопасности



ПРЕДУПРЕЖДЕНИЕ! Для снижения риска травмирования электроинструментом прочтите руководство по эксплуатации. Невыполнение инструкций и указаний по технике безопасности может привести к поражению электрическим током, возгоранию и/или к получению тяжелых травм. Сохраните все инструкции и указания по технике безопасности. Дальнейшую передачу инструмента осуществляйте только вместе с этими документами.



Внимание! Для Вашей собственной безопасности и защиты агрегата от повреждений соблюдайте указания, отмеченные данным символом!

Рабочее место

Следите за чистотой и порядком на Вашем рабочем месте. Беспорядок на рабочем месте и плохое освещение может привести к несчастным случаям.

Не работайте с электроинструментом во взрывоопасной зоне, в которой находятся горючие жидкости, газы или пыль. При работе электроинструмент искрит, и искры могут воспламенить пыль или пары.

Не допускайте детей и других лиц к Вашему рабочему месту во время работы с электроинструментом. Отвлекаясь от работы, Вы можете потерять контроль над электроинструментом.

Вилка сетевого кабеля электроинструмента должна соответствовать электрической розетке. Не изменяйте конструкцию вилки. Не используйте переходные штепсельные вилки с электроинструментами с защитным заземлением. Использование оригинальных вилок и соответствующих им розеток снижает риск поражения электрическим током.

Избегайте контакта с заземленными поверхностями (трубами, нагревательными элементами, печами и холодильниками). Опасность поражения электрическим током!

Предохраняйте электроинструмент от дождя и воздействия влаги. Проникновение воды в электроинструмент повышает риск поражения электрическим током.

Не используйте сетевой кабель не по назначению, например, для переноски электроинструмента, его подвешивания или для вытягивания вилки из розетки. Примите меры по защите кабеля от воздействий высоких температур, масла, острых кромок или подвижных частей электроинструмента. Поврежденный или спутанный кабель повышает риск поражения электрическим током.

При работе с электроинструментом на открытом воздухе используйте только удлинительный кабель, который разрешено использовать вне помещений. Использование специального удлинительного кабеля снижает риск поражения электрическим током.

Если электроинструмент должен эксплуатироваться во влажной среде, используйте автоматический выключатель для защиты от тока утечки. Использование автоматического выключателя снижает риск поражения электрическим током.

Будьте внимательны, следите за своими действиями и серьезно относитесь к работе с электроинструментом. Не пользуйтесь электроинструментом, если Вы устали, находитесь под действием наркотиков, алкоголя или лекарств.

Невнимательность при работе с электроинструментом может привести к серьезным травмам.



Пользуйтесь средствами индивидуальной защиты и всегда надевайте защитные очки. Средства индивидуальной защиты, применяемые в зависимости от вида и использования электроинструмента (например: пылезащитный респиратор,

нескользящая обувь, защитный шлем, защитные наушники) снижают риск получения травм. Избегайте непреднамеренного включения электроинструмента. Перед подключением электроинструмента к сети электропитания и/или аккумулятору, а также перед тем переноской убедитесь, что электроинструмент выключен. Не держите палец на выключателе во время переноса инструмента или если Вы подключаете электроинструмент к сети электропитания, это может привести к несчастным случаям.

Удалите регулировочные инструменты и гаечные ключи перед включением электроинструмента. Инструмент или гаечный ключ, находящийся во вращающейся части электроинструмента, может привести к травмам.

Следите за правильной постановкой корпуса при работе с электроинструментом. Примите устойчивое положение и обеспечьте надежный захват электроинструмента для сохранения равновесия в любой рабочей ситуации. Это позволит лучше контролировать электроинструмент в непредвиденных ситуациях.

Надевайте подходящую одежду. Не надевайте просторную одежду или украшения. Оберегайте волосы, одежду и перчатки подальше от вращающихся узлов электроинструмента. Свободная одежда, украшения или длинные волосы могут быть захвачены ими.

Если предусмотрено подсоединение устройств для удаления и сбора пыли, убедитесь в том, что они присоединены и используются по назначению. Использование данных устройств помогает снизить уровень вреда, причиняемого пылью.

Не допускайте перегрузки электроинструмента. Используйте для выполняемой Вами работы предназначенный для этого электроинструмент. Соблюдение этого правила обеспечит более высокое качество и безопасность работы в данном диапазоне мощности.

Не пользуйтесь электроинструментом с неисправным выключателем.

Электроинструмент, включение или выключение которого затруднено, опасен и подлежит ремонту.

Перед регулировкой электроинструмента, заменой принадлежностей или перерывом в работе, выньте вилку из розетки и/или аккумулятор из электроинструмента. Эта мера предосторожности предотвращает случайное включение электроинструмента. Исключите вероятность случайного включения. Убедитесь, что выключатель находится в положении «ВЫКЛ» до подключения электроинструмента к сети питания и/или к отсеку для батарей или прежде, чем взять или переносить электроинструмент. Опасность повреждений возрастает, если пальцы находятся на выключателе или при подаче питания на электроинструмент, имеющий выключатель. При наличии блокиратора на кнопке включения при прекращении электроснабжения, обязательно переводить выключатель в положение «ВЫКЛ» для предотвращения самопроизвольного включения аппарата.

Неиспользуемые электроинструменты храните в недоступном для детей месте. Не позволяйте использовать электроинструмент лицам, не умеющим обращаться с ним или не читавшим настоящих инструкций. В руках неопытного персонала электроинструменты представляют опасность.

Тщательно следите за состоянием Вашего электроинструмента. Проверяйте безупречное функционирования подвижных частей, легкость их хода, целостность всех частей или отсутствие повреждений, которые могли бы вызвать нарушение правильного функционирования электроинструмента. Сдавайте поврежденные части электроинструмента в ремонт до его использования. Причиной многих числа несчастных случаев является несоблюдение правил технического обслуживания электроинструментов.

Следите за тем, чтобы режущие инструменты были острыми и чистыми. Заклинивание содержащихся в рабочем состоянии инструментов происходит реже, им легче управлять.

Используйте электроинструмент, принадлежности, рабочие инструменты и т. д. в соответствии с приведенными инструкциями. Учитывайте при этом условия рабочие условия и характер выполняемой работы. Использование электроинструментов не по назначению может привести к возникновению опасных ситуаций.

Специальные правила по технике безопасности:



Опасность получения травм вследствие удара электрическим током!
Предупреждение об опасности травмирования при работе с электрооборудованием.

При выполнении работ вблизи скрытой электропроводки держите инструмент только за изолированные поверхности. При контакте с токопроводящим кабелем металлические части электроинструмента могут оказаться под напряжением, что может привести к поражению электрическим током.

Убедитесь (например, с помощью металлоискателя), что в том месте, где будут производиться работы, не проходят линии электро-, водо- и газоснабжения.

Заряжайте аккумуляторы только в рекомендуемых изготовителем зарядных устройствах. Если для зарядки аккумулятора использовать зарядное устройство, предназначенное для других типов аккумуляторов, на данном устройстве может возникнуть пожар.

Используйте в электроинструментах только предусмотренные для них аккумуляторы. Использование других аккумуляторов может привести к травмам и возникновению пожара.

Не храните неиспользуемый аккумулятор вместе с канцелярскими скрепками, монетами, ключами, гвоздями, винтами и другими небольшими металлическими предметами, которые могут вызвать короткое замыкание контактов. Короткое замыкание контактов аккумулятора может привести к ожогам или возникновению пожара.

Примите меры по защите аккумуляторного блока от попадания влаги!

Не подвергайте аккумуляторные блоки воздействию открытого огня!

Не используйте дефектные или деформированные аккумуляторные блоки! Не вскрывайте аккумуляторные блоки! Не касайтесь контактов аккумуляторных блоков! Не замыкайте их накоротко!



Из неисправного литий-ионного аккумуляторного блока может вытекать слабо- кислая горючая жидкость!



Если электролит пролился и попал на кожу, немедленно промойте этот участок большим количеством воды. При попадании электролита в глаза промойте их чистой водой и срочно обратитесь к врачу!



Примите меры по защите аккумуляторного блока от попадания влаги!



Не подвергайте аккумуляторные блоки воздействию открытого огня!

Извлекайте аккумуляторный блок из электроинструмента перед каждым регулировкой, переоснащением, техобслуживанием или очисткой.

Убедитесь в том, что электроинструмент при установке аккумуляторного блока выключен.

Пыль, возникающая при обработке материалов, содержащих свинец, некоторых видов древесины, минералов и металлов, может представлять собой опасность для здоровья. Вдыхание частиц такой пыли или контакт с ней может стать причиной появления аллергических реакций и/или заболеваний дыхательных путей.

Некоторые виды пыли (например, пыль, возникающая при обработке дуба или бука) считаются канцерогенными, особенно в комбинации с дополнительными материалами, используемыми для

обработки древесины (соли хромовой кислоты, средства защиты древесины). Обработка материалов с содержанием асбеста должна выполняться только специалистами.

По возможности используйте подходящий пылеотсасывающий аппарат.

Обеспечьте хорошую вентиляцию рабочей зоны.

Рекомендуется надевать респиратор с фильтром класса P2.

Соблюдайте действующие национальные предписания по обработке материалов.

Тщательно закрепите обрабатываемую деталь, например, с помощью зажимов.

Светодиод (3): не смотрите на горящий светодиод через оптические приборы; светодиод класса 1M, классифицирован по EN 60825-1: 2003, длина волны: 400–700 нм; 300 мкс.

Техническое обслуживание и сервис



Внимание! Перед проверкой или проведением технического обслуживания всегда проверяйте, чтобы инструмент был выключен, а силовой кабель отключен от розетки (в аккумуляторном инструменте АКБ должен быть извлечен из инструмента). Запрещается использовать бензин, лигроин, растворитель, спирт и т.п. Это может привести к изменению цвета, деформации и появлению трещин.

Для обеспечения качественной и безопасной работы следует постоянно содержать электроинструмент и вентиляционные отверстия в чистоте. После работы в помещениях с повышенным содержанием пыли или мелких опилок необходимо продуть вентиляционные отверстия инструмента и двигатель сжатым воздухом. Через каждые 120 часов эксплуатации изделия, требуется провести его профилактический осмотр в уполномоченном сервисном центре.

Любое техническое обслуживание, ремонт и проверка после ремонта должны производиться только в авторизованных сервисных центрах квалифицированным персоналом, что исключает комплектацию ручного инструмента каким либо диагностическим оборудованием.

Поручайте ремонт Вашего электроинструмента только квалифицированному специальному персоналу. Для ремонта должны использоваться только оригинальные запасные части. Этим обеспечивается сохранение эксплуатационной надежности инструмента.

Испытания Вашего инструмента происходят при сертификации электроинструмента. Повторное испытание производится по окончании каждого последующего ремонта и состоит из следующих этапов:

- проверка правильности сборки (внешний осмотр и трехразовое включение и выключение выключателя у подключенного на номинальное напряжение электроинструмента). При этой проверке не должно быть отказов пуска и остановки;
- проверка исправности цепи заземления (для электроинструмента класса I);
- испытание изоляции на электрическую прочность;
- обкатка инструмента в рабочем режиме в течение не менее 30 мин.

Все регулировки ручного инструмента производятся без применения какого-либо специализированного оборудования или инструмента.

Перечень критических отказов:

- повреждение аккумуляторного блока, нарушение его герметичности или его разрушение;
- нечеткая работа выключателя;
- искрение щеток на коллекторе, сопровождающееся появлением кругового огня на его поверхности;
- вытекание смазки из редуктора или вентиляционных каналов;
- появление дыма или запаха, характерного для горячей изоляции;
- появление повышенного шума, стука, вибрации;
- поломка или появление трещин в корпусной детали, рукоятке, защитном ограждении;
- повреждение рабочей части электроинструмента;

Действия персонала в случае инцидента, критического отказа или аварии:

- Работу необходимо немедленно прекратить, а неисправный электроинструмент сдать для проверки и ремонта в авторизованный сервисный центр. Список сервисных центров указан на веб-сайте <http://www.mservice.by>.

Критерии предельных состояний: Не существует.

Ошибочные действия персонала:

- Работа инструментом без его предварительного осмотра;
- Использование электроинструмента не по назначению;
- Работа неисправным инструментом;
- Использование поврежденной оснастки и/или не предназначенной для данного типа инструмента;
- Касание движущихся частей электроинструмента во время работы;
- Неустойчивое положение тела при работе электроинструментом;
- Работа без индивидуальных средств защиты (перчатки, очки);
- Переноска инструмента за сетевой шнур;
- Замена оснастки эл. инструмента без его предварительного отключения от сети;
- Производство работ вне помещений при неблагоприятных погодных условиях (осадки, сильный ветер);
- Работа в условиях недостаточной видимости/ освещенности;
- Работа в помещениях с повышенной опасностью (загазованность, токопроводящая пыль, вредные испарения и т.д.);
- Самостоятельный разбор и ремонт электроинструмента.

Сервисный центр

Список авторизованных сервисных центров указан на веб-сайте <http://www.mservice.by>.

Вы можете уточнить адреса и список авторизованных сервисных центров по телефонам: +375 29 567-67-67, +375 29 657-67-67, +375 29 544-66-88, +375 44 544-66-88.

Неисправности и способы их устранения

Неисправность	Возможная причина	Способ устранения
Выключатель включен, но двигатель не работает	Неплотное соединение аккумулятора	Проверьте правильность соединения аккумулятора
	Выключатель неисправен	Замените выключатель
	Аккумулятор полностью разряжен	Зарядите аккумулятор
	Аккумулятор поврежден	Обратитесь в сервисный центр
Выключатель включен, двигатель не работает или работает очень медленно, посторонние шумы	Нарушение контакта выключателя	Замените выключатель
	Повреждение частей редуктора	Обратитесь в сервисный центр
	Чрезмерная нагрузка на инструмент	Не перегружайте инструмент во время выполнения задачи
Устройство перегревается	Попадание посторонних объектов внутрь двигателя.	Удалите посторонние объекты
	Перекрытие вентиляционных отверстий	Убедитесь, что вентиляционные отверстия ничем не заблокированы
	Чрезмерная нагрузка на инструмент	Не перегружайте инструмент во время выполнения задачи
Сильное искрение	Чрезмерный износ или повреждение электродвигателя	Необходимо заменить электродвигатель. Обратитесь в сервисный центр
Аккумулятор не заряжается	Повреждение зарядного устройства или аккумулятора	Обратитесь в сервисный центр



ВНИМАНИЕ! Для вашей собственной безопасности никогда не производите демонтаж/монтаж/замену деталей или аксессуаров электроинструмента во время работы устройства. В случае неисправности или повреждений электроинструмента обращайтесь в ремонт только в специализированные сервисные центры.

Хранение и транспортировка

Хранить изделие следует в помещении с нормальной влажностью при температуре +5 С и не выше +45 С.

Транспортировка электроинструмента может осуществляться любым видом транспортных средств и в прилагаемой упаковке.

Консервация: Не требует консервации.

Сведения о квалификации персонала

К оператору инструмента квалификация не требуется. Устранять неисправности, разбирать и ремонтировать инструмент, кабель, штепсельные соединения и т. п., должны специально подготовленные работники, имеющие допуск не ниже III группы электробезопасности.

Рекомендации по утилизации

Инструмент, отслуживший свой срок и не подлежащий восстановлению, должен утилизироваться согласно нормам, действующим в стране эксплуатации.

Не выбрасывайте инструмент, принадлежности и упаковку вместе с бытовым мусором.

Рекомендуется обращаться в специализированные пункты вторичной переработки сырья.

Гарантийный срок и негарантийные случаи



ВНИМАНИЕ! Инструмент предназначен только для бытового использования (непрерывное время работы - 10-15 минут в час)!

1. Гарантийный срок составляет 25 месяцев со дня продажи через розничную торговую сеть, но не более 30 месяцев со дня выписки гарантийной карты. 25 месяцев гарантии предоставляется при условии прохождения профилактического обслуживания через каждые 8-10 месяцев со дня продажи (о чем делается соответствующая отметка в гарантийном талоне).

В случае не предоставления инструмента для профилактического обслуживания гарантийный срок составляет 12 месяцев со дня продажи.

Срок службы инструмента – 2 года.

2. Гарантийный ремонт и сервисное обслуживание может производиться только в уполномоченных сервисных центрах. Список сервисных центров указан на веб-сайте <http://mservice.by>.

3. Гарантия распространяется только на заводские производственные дефекты, выявленные в процессе эксплуатации инструмента в период гарантийного срока.

4. Инструмент принимается в гарантийный ремонт только при наличии заполненного гарантийного талона, с указанием наименования инструмента, заводского номера инструмента, даты продажи, подписи покупателя и продавца, штампа торговой организации, а также при наличии и сохранности гарантийных наклеек и серийного номера на инструменте.

5. Гарантийные обязательства не распространяются на:

5.1 Узлы и детали, являющиеся расходными, подвергающиеся естественному износу в процессе эксплуатации: втулки, подшипники скольжения, угольные щетки, болты, гайки, крыльчатки, фланцы крепления, элементы крепления режущих органов, уплотнения, сальники, др. резинотехнические изделия, смазку, расходные материалы;

5.2 Сменные принадлежности и вспомогательные инструменты: держатели бит, переходники, патроны и т.п.

5.3 Сменный инструмент и оснастку (сверла, биты, щетки и т.п.) поставляемые в комплекте с инструментом и бывшие в употреблении.

6. Гарантийное обслуживание не производится в следующих случаях:

6.1 При отсутствии гарантийной карты;

6.2 По истечении срока гарантии;

6.3 Если гарантийный талон не заполнен, либо заполнен неверно, неразборчиво или не полностью (отсутствует печать (штамп) продавца, а также подпись покупателя);

6.4 Если в гарантийном талоне присутствуют незаверенные продавцом (сервисом) исправления;

6.5 Сведения об инструменте, указанные в гарантийном талоне, не соответствуют предъявленному изделию;

6.6 Инструмент бытового назначения использовался для нужд связанных с осуществлением промышленной или предпринимательской деятельности;

6.7 Инструмент вскрывался покупателем либо иными не уполномоченными на то лицами;

6.8 При отсутствии товарного чека или отрывного талона продавца (в спорных случаях);

6.9 При отсутствии профилактического сервисного обслуживания в сроки, оговоренные в гарантийном талоне (для случаев расширенной гарантии);

6.10 В случае отсутствия заводской упаковки (в спорных случаях);

6.11 При безусловных признаках перегрузки, таких как: изменение внешнего вида узлов и частей (в т.ч. окалина), деформация, коробление или оплавление деталей и узлов, потемнение

или отслаивание изоляции проводов, выгорание статора или ротора (кроме электрического пробоя);

6.12 При использовании инструмента не по назначению, или ошибочных действиях владельца;

6.13 Применение некачественных ГСМ: масла, смазки;

6.14 При механических повреждениях инструмента, вызванных: внешним воздействием (трещины, сколы и т. п.) или воздействием агрессивных сред и высоких температур;

6.15 При попадании внутрь кнопки пуска абразивного материала;

6.16 При попадании внутрь инструмента инородных материалов, веществ, насекомых, которые не являются отходами, появляющимися при применении инструмента по назначению;

6.17 Неправильного хранения или транспортировки (коррозия запасных частей);

6.18 Неблагоприятных внешних воздействий на инструмент, таких как дождь, снег, повышенная влажность, нагрев и другие агрессивные среды;

Условия гарантии в общем случае не предусматривают профилактику и чистку агрегата, а также выезд мастера к месту установки изделия с целью его подключения, настройки, ремонта, технического обслуживания. Транспортные расходы не входят в объём гарантийного обслуживания.

Сервисный центр обязуется принять и отремонтировать инструмент в течение 14 дней (с письменного согласия клиента срок ремонта может быть увеличен до 30 дней) только при выполнении условий гарантии и наличия запчастей на складе центра. В случае их отсутствия срок ремонта может быть увеличен до момента получения запчастей от фирмы-производителя.

Товар получен в исправном состоянии, без видимых повреждений, в полной комплектности, проверен в моем присутствии, претензий по качеству товара не имею.

С условиями гарантийного обслуживания ознакомлен и согласен.

_____ (подпись клиента)

Гарантийный талон

БЫТОВОЙ
ЭЛЕКТРОИНСТРУМЕНТ



WATT

ГАРАНТИЙНАЯ КАРТА № _____ ОТ _____ 20 _____

Артикул инструмента _____

Наименование инструмента _____

Заводской номер _____

Наименование продавца _____

Дата продажи _____

Подпись продавца _____

Печать (штамп) продавца _____

ОТРЫВНОЙ ТАЛОН WATT №1	ОТРЫВНОЙ ТАЛОН WATT №2	ОТРЫВНОЙ ТАЛОН WATT №3
<p>ДАТА ПРИЕМКИ</p> <p>_____</p>	<p>ДАТА ПРИЕМКИ</p> <p>_____</p>	<p>ДАТА ПРИЕМКИ</p> <p>_____</p>
<p>Качеством ремонта удовлетворен(-а)</p> <p>_____</p>	<p>Качеством ремонта удовлетворен(-а)</p> <p>_____</p>	<p>Качеством ремонта удовлетворен(-а)</p> <p>_____</p>
<p>Гарантийная карта Изделие: _____</p>	<p>Гарантийная карта Изделие: _____</p>	<p>Гарантийная карта Изделие: _____</p>
 <p>6 951012 027124</p>	 <p>6 951012 027124</p>	 <p>6 951012 027124</p>
<p>С условиями гарантии ознакомлен(-а)</p> <p>_____</p>	<p>С условиями гарантии ознакомлен(-а)</p> <p>_____</p>	<p>С условиями гарантии ознакомлен(-а)</p> <p>_____</p>
<p>(подпись клиента)</p>	<p>(подпись клиента)</p>	<p>(подпись клиента)</p>

Данные проведение профилактического осмотра:

Дата проведения осмотра: _____ Подпись и печать СЦ _____

Дата проведения осмотра: _____ Подпись и печать СЦ _____

ent.
LTD / v.
strument.by /
ADE LTD / www.
belinstrument.by / SPI
PI TRADE LTD / www.belin-
www.belinstrument.by / SPI TRADE
y / SPI TRADE LTD / www.belinstru-
D / www.belinstrument.by / SPI TRADE LTD / v.
ent.by / SPI TRADE LTD / www.belinstru-
DE LTD / www.belinstrument.by / SPI TRADE LTD / v.
strument.by / SPI TRADE LTD / www.belinstru-
TRADE LTD / www.belinstrument.by / SPI TRADE LTD / v.
belinstrument.by / SPI TRADE LTD / www.belinstru-
www.belinstrument.by / SPI TRADE LTD / www.belinstru-
by / SPI TRADE LTD / www.belinstrument.by / SPI TR
D / www.belinstrument.by / SPI TRADE LTD / www.belinstru-
ment.by / SPI TRADE LTD / www.belinstrument.by / SPI TR
E LTD / www.belinstrument.by / SPI TRADE LTD / www.belinstru-
strument.by / SPI TRADE LTD / www.belinstrument.by / SPI TR
TRADE LTD / www.belinstrument.by / SPI TRADE LTD / www.belinstru-
instrument.by / SPI TRADE LTD / www.belinstrument.by / SPI TR
E LTD / www.belinstrument.by / SPI TRADE LTD / www.belinstru-
ment.by / SPI TRADE LTD / www.belinstrument.by / SPI TR
D / www.belinstrument.by / SPI TRADE LTD / www.belinstru-
ment.by / SPI TRADE LTD / www.belinstrument.by / SPI TR
E LTD / www.belinstrument.by / SPI TRADE LTD / www.belinstru-
strument.by / SPI TRADE LTD / www.belinstrument.by / SPI TR
TRADE LTD / www.belinstrument.by / SPI TRADE LTD / www.belinstru-
instrument.by / SPI TRADE LTD / www.belinstrument.by / SPI TR
E LTD / www.belinstrument.by / SPI TRADE LTD / www.belinstru-
ment.by / SPI TRADE LTD / www.belinstrument.by / SPI TR
D / www