

ATLANT

RUS РУКОВОДСТВО ПО ЭКСПЛУАТАЦИИ
ХОЛОДИЛЬНИК

UKR КЕРІВНИЦТВО З ЕКСПЛУАТАЦІЇ
ХОЛОДИЛЬНИК

KAZ ПАЙДАЛАНУ ЖӨНІНДЕГІ НҰСҚАУЛЫҚ
ТОҢАЗЫТҚЫШ



X-2401-100

Уважаемый покупатель!

Внимательно изучив руководство по эксплуатации, Вы сможете правильно пользоваться холодильником. Сохраняйте руководство по эксплуатации на протяжении всего срока службы холодильника.

При покупке холодильника проверьте правильность заполнения гарантийной карты, наличие штампа организации, продавшей его, и даты продажи на отрывных талонах.

1 ОБЩИЕ СВЕДЕНИЯ

1.1 Холодильник предназначен для охлаждения и кратковременного хранения свежих продуктов, напитков, овощей в отделении для хранения свежих пищевых продуктов I (далее — ХО); для замораживания свежих продуктов, хранения замороженных продуктов, приготовления пищевого льда в морозильном отделении II (далее — МО) в соответствии с рисунком 1.

1.2 Холодильник предназначен для эксплуатации в домашних и аналогичных условиях, а именно:

- в помещениях для принятия пищи сотрудниками магазинов, офисов и в других служебных помещениях;
- в крестьянских (фермерских) хозяйствах; в отелях, мотелях и других типах жилья для использования постояльцами;
- в гостиницах, предоставляющих номера с завтраками;
- в местах общественного питания и в других аналогичных местах нерозничной торговли.

Не рекомендуется эксплуатировать холодильник в спальнях помещений. Следует учитывать, что работа холодильника сопровождается функциональными шумами и звуками.

ВНИМАНИЕ! Помещение, в котором следует эксплуатировать холодильник, должно иметь объем, исходя из расчета не менее 1 м³ на 8 г хладагента R600a в изделии. Масса хладагента указана на табличке холодильника.

1.3 Эксплуатировать холодильник необходимо:

- в диапазоне номинальных напряжений 220–230 В при отклонении напряжения $\pm 10\%$ от номинального и частоте (50 ± 1) Гц в электрической сети переменного тока;
- при относительной влажности не более 75 %;
- в диапазоне температур окружающей среды от плюс 16 °С до плюс 38 °С.

При иных условиях эксплуатации теплоэнергетические характеристики холодильника могут не соответствовать указанным изготовителем.

1.4 В комплект поставки входят: комплектующие изделия (см. таблицу 1), руководство по эксплуатации, перечень уполномоченных сервисных организаций, этикетка энергетической эффективности холодильных приборов, гарантийная карта.

На табличке (рисунок 4) и гарантийной карте нанесен заводской номер холодильника. Информация по определению недели и года выпуска изделия представлена в гарантийной карте.

1.5 Общее пространство, необходимое для эксплуатации холодильника, определяется габаритными размерами, указанными на рисунке 2. Для беспрепятственного извлечения комплектующих из холодильника необходимо открывать дверь отделения на угол не менее 90°.

1.6 Технический лист с характеристиками холодильника приведен в таблице 2.

1.7 Изготовитель, сохраняя неизменными основные технические характеристики холодильника, может совершенствовать его конструкцию.

ВНИМАНИЕ! Изготовитель (продавец) не несет ответственности (в том числе и в гарантийный период) за дефекты и повреждения изделия, возникшие вследствие нарушения условий эксплуатации или его хранения, действия непреодолимой силы (пожара, стихийного бедствия и т.п.), воздействия домашних животных, насекомых и грызунов.

2 Информация для предварительного ознакомления. Официальной информацией изготовителя не является

Таблица 1 – Комплектующие

Наименование	Поз. на рис. 1	Кол-во, шт.
Сосуд для овощей или фруктов	1	1
Полка-стекло (нижняя)	2	1
Полка-стекло	3	1
Дверца	4	1
Емкость с крышкой	5	1
Емкость	6	1
Емкость (нижняя)	7	1
Вкладыш для яиц	8	2

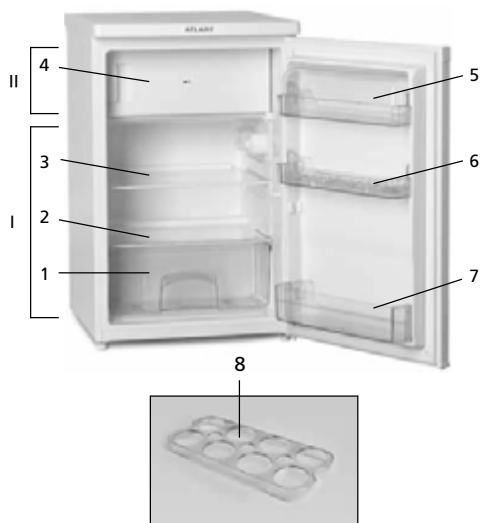

I – отделение для хранения свежих пищевых продуктов (ХО);
 II – морозильное отделение (МО)

Рисунок 1

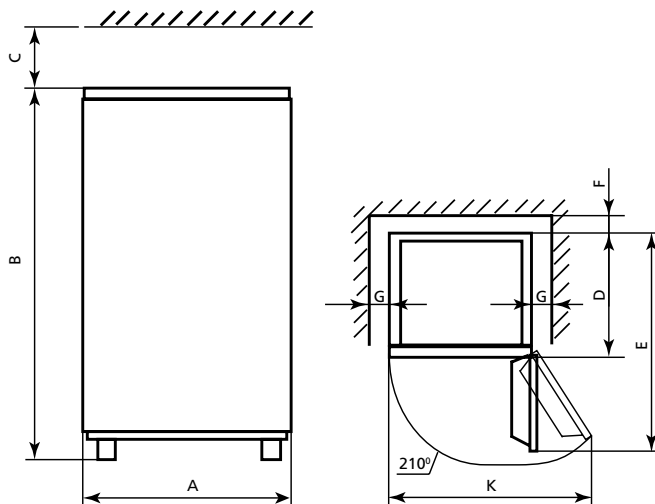

Обозначение размера	A	B	C	D	E	F	G	K
Размер, мм	550	850	100	580	1075	30	50	1065

Рисунок 2

Информация для предварительного ознакомления. Официальной информацией изготовителя не является

Таблица 2 — Технический лист

НАИМЕНОВАНИЕ		Значение
Товарный знак		ATLANT
Модель		X-2401-100
Категория холодильного прибора ¹⁾		6
Класс энергетической эффективности ²⁾		A+
Годовое потребление электроэнергии, кВт·ч/год ³⁾		174
Номинальный полезный объем, дм ³	отделения для хранения свежих пищевых продуктов	103
	морозильного отделения	15 ✱ ✱ ✱ ✱
Отделения без инееобразования (No Frost)		нет
Время повышения температуры продуктов в МО от минус 18 °С до минус 9 °С при отключении электроэнергии, ч		9
Номинальная замораживающая способность, кг/сут		2
Климатический класс ⁴⁾		N, ST
Корректированный уровень звуковой мощности, дБ, не более		42
Тип холодильника		отдельностоящий
Номинальный общий объем брутто, дм ³		120
Габаритные размеры, мм (ВхШхГ)		850x550x580
Масса нетто, кг		26
Температура хранения замороженных пищевых продуктов, °С		минус 18
Содержание серебра, г		0,426
<p>¹⁾ Категория определена в соответствии с СТБ 24752016.</p> <p>²⁾ От A+++ (наиболее эффективный) до G (наименее эффективный).</p> <p>³⁾ Потребление электроэнергии, основано на результатах стандартного испытания, проводимого в течение 24 ч. Фактическое энергопотребление будет зависеть от того, как будет использоваться холодильный прибор и где он установлен.</p> <p>⁴⁾ Прибор предназначен для использования при температуре окружающей среды от плюс 16 °С до плюс 38 °С.</p> <p>Примечание — Определение технических характеристик производится в специально оборудованных лабораториях по определенным методикам.</p>		

2 ТРЕБОВАНИЯ БЕЗОПАСНОСТИ

2.1 Холодильник — электробытовой прибор, поэтому при его эксплуатации следует соблюдать общие правила электробезопасности.

2.2 Прибор не предназначен для использования лицами (включая детей) с пониженными физическими, чувственными или умственными способностями или при отсутствии у них жизненного опыта или знаний, если они не находятся под контролем или не проинструктированы об использовании прибора лицом, ответственным за их безопасность.

Дети должны находиться под контролем для недопущения игры с прибором.

2.3 По типу защиты от поражения электрическим током холодильник относится к классу I и должен подключаться к электрической сети через двухполюсную розетку с заземляющим контактом.

Для установки розетки с заземляющим контактом необходимо обратиться к квалифицированному электрику. Розетка должна быть установлена в месте, доступном для экстренного отключения холодильника от внешней электрической сети.

ЗАПРЕЩАЕТСЯ заземление прокладывать отдельным проводом от газового, отопительного, водопроводного или канализационного оборудования.

ВНИМАНИЕ! Изготовитель (продавец) не несет ответственности за причиненный ущерб здоровью и собственности, если он вызван несоблюдением указанных требований к подключению.

2.4 Перед подключением холодильника к электрической сети необходимо визуально проверить отсутствие повреждений шнура питания и вилки. При повреждении шнура питания его замену, во избежание опасности, должен производить изготовитель, сервисная служба или аналогичный квалифицированный персонал.

2.5 Необходимо отключать холодильник от электрической сети, вынув вилку шнура питания из розетки, при:

- уборке холодильника;
- замене лампы освещения;
- перестановке его на другое место;
- мытье пола под ним.

ВНИМАНИЕ! При работе холодильника компрессор нагревается и может стать причиной ожога при прикосновении к нему.

2.6 В холодильной системе холодильника содержится хладагент изобутан (R600a).

ВНИМАНИЕ! Не допускайте повреждения контуров холодильных систем.

ВНИМАНИЕ! Не используйте механические устройства или другие средства для ускорения процесса размораживания.

Не применяйте предметы и устройства для удаления снегового покрова, не рекомендованные в руководстве по эксплуатации холодильника.

ВНИМАНИЕ! Не используйте электрические приборы внутри холодильника.

ВНИМАНИЕ! При повреждении контура холодильной системы необходимо тщательно проветрить помещение и не допускать появления открытых источников огня вблизи холодильника, так как изобутан легко воспламеняющийся газ.

ВНИМАНИЕ! Не устанавливайте холодильник в непосредственной близости от легко воспламеняющихся и распространяющих огонь предметов и веществ (шторы, лаки, краски и т.п.).

ЗАПРЕЩАЕТСЯ устанавливать холодильник в нишу, если над холодильником и с боковых его сторон нет свободного пространства (см. рисунок 2).

ВНИМАНИЕ! Запрещается устанавливать холодильник в соприкосновении с металлическими раковинами, трубами водопровода, отопления, канализации и газоснабжения, с другими металлическими заземленными коммуникациями.

Для обеспечения электрической и пожарной безопасности ЗАПРЕЩАЕТСЯ:

- подключать холодильник к электрической сети, имеющей неисправную защиту от токовых перегрузок. Электрическая сеть должна иметь устройство защиты, рассчитанное на ток 10 А;
- использовать для подключения холодильника к электрической сети переходники, многоместные розетки (имеющие два и более мест подключения) и удлинительные шнуры;
- вставлять и вынимать вилку шнура питания из розетки мокрыми руками;
- отключать холодильник от электрической сети, взявшись за шнур питания;
- хранить в холодильнике крепкие алкогольные напитки (с содержанием спирта 40° и выше) в неплотно закрытых бутылках;
- хранить в холодильнике взрывоопасные и взрывчатые вещества, а также аэрозольные баллончики с легковоспламеняющимися пропеллентами;
- хранить в МО стеклянные емкости с замерзающими жидкостями;
- эксплуатировать холодильник при отсутствии сосуда для сбора талой воды на компрессоре;
- устанавливать в холодильник лампу освещения мощностью более 10 Вт;
- устанавливать на холодильник другие электрические приборы (микроволновая печь, тостер и др.), а также емкости с жидкостями, комнатные растения во избежание попадания влаги на элементы электропроводки.

2.7 Ремонт холодильника должен производиться только квалифицированным механиком сервисной службы, так как после неквалифицированно выполненного ремонта изделие может стать источником опасности.

2.8 В случае возникновения неисправности в работе холодильника, связанной с появлением электрического треска, задымления и т.п., следует немедленно отключить холодильник от электрической сети, вынув вилку шнура питания из розетки, и вызвать механика сервисной службы.

При возникновении пожара следует немедленно отключить холодильник от электрической сети, принять меры к тушению пожара и вызвать пожарную службу.

2.9 Срок службы холодильника 10 лет.

ВНИМАНИЕ! По истечении срока службы холодильника изготовитель (продавец) не несет ответственности за безопасную работу изделия. Дальнейшая эксплуатация может быть небезопасной, так как значительно увеличивается вероятность возникновения электро- и пожароопасных ситуаций из-за естественного старения материалов и износа составных частей холодильника.

3 УСТАНОВКА ХОЛОДИЛЬНИКА

3.1 Холодильник необходимо установить в месте, недоступном для прямых солнечных лучей, на расстоянии не менее 50 см от нагревательных приборов (газовых и электрических плит, печи и радиаторов отопления).

3.2 Над холодильником и с боковых его сторон должно быть свободное пространство на расстоянии, указанном на рисунке 2, для циркуляции воздуха.

ВНИМАНИЕ! Не загромождайте вентиляционные отверстия, расположенные в корпусе холодильника или во встраиваемой конструкции.

ЗАПРЕЩАЕТСЯ располагать любое навесное кухонное оборудование над холодильником ближе, чем на 10 см (см. рисунок 2).

3.3 Холодильник следует выставить горизонтально относительно пола, выворачивая или вворачивая регулируемые опоры в соответствии с рисунком 3. Холодильник должен устойчиво стоять.



Рисунок 3

Рисунок 4

4 ПОДГОТОВКА ХОЛОДИЛЬНИКА К ЭКСПЛУАТАЦИИ

4.1 Освободить комплектующие от упаковочных материалов (полиэтиленовых пакетов, липких лент, вспененных прокладок).

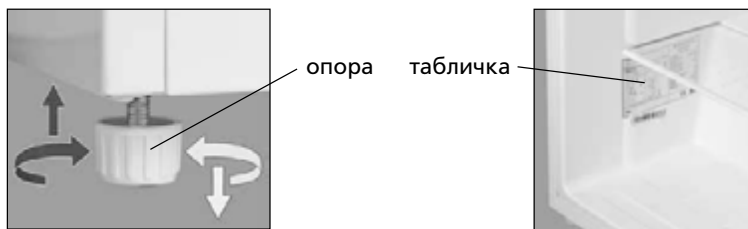
4.2 После транспортировки холодильника перед включением в электрическую сеть следует выдержать не менее 1,5 часа.

После транспортировки при температуре окружающей среды ниже 0 °С холодильник следует выдержать не менее 2 часов с открытой дверью при комнатной температуре.

4.3 Вымыть наружные окрашенные поверхности холодильника мягкой тканью, смоченной в теплой воде или в слабом мыльном растворе, приготовленном в теплой воде. Комплектующие и пластмассовые поверхности внутри холодильника вымыть мягкой тканью, смоченной в слабом мыльном или содовом растворе, приготовленном в теплой воде (1 чайная ложка пищевой соды на 1 л воды). Затем протереть мягкой тканью, смоченной в чистой воде и вытереть насухо. Холодильник тщательно проветрить.

ЗАПРЕЩАЕТСЯ использовать при мойке холодильника губки с абразивными элементами, абразивные пасты, полирующие и моющие средства, содержащие кислоты, растворители, а также средства для мытья посуды.

ВНИМАНИЕ! Не удаляйте табличку с полной информацией о холодильнике, расположенную внутри ХО в соответствии с рисунком 4. Данная информация важна для технического обслуживания и ремонта холодильника на протяжении всего срока службы.

4.4 Дверь холодильника, дверцу МО можно перенавесить на правостороннее открывание. Чтобы исключить поломку пластмассовых деталей, перенавеску дверей должен выполнять только механик сервисной службы.

5 УПРАВЛЕНИЕ РАБОТОЙ ХОЛОДИЛЬНИКА

5.1 ПЕРВОЕ ВКЛЮЧЕНИЕ

5.1.1 Подключить холодильник к электрической сети: вставить вилку шнура питания в розетку.

Открыть дверь холодильника. На боковой стенке ХО справа находится ручка регулировки температуры в соответствии с рисунком 5. При первом включении рекомендуется установить ручку на деление "3" или "4" возле указателя, включится освещение. Закрыть дверь. Продукты можно помещать в холодильник через 2 – 3 часа.

5.2 РЕГУЛИРОВКА ТЕМПЕРАТУРЫ

5.2.1 Регулировка температуры в холодильнике производится поворотом ручки и совмещением деления на ней с указателем в соответствии с рисунком 5.

Деление "1" ручки соответствует наиболее высокой температуре в холодильнике (наименьшее охлаждение), деление "7" – наиболее низкой (наибольшее охлаждение).



Рисунок 5

При необходимости следует произвести регулировку температуры с помощью ручки. После регулировки температура в холодильнике поддерживается автоматически.

5.3 ВЫКЛЮЧЕНИЕ И ОТКЛЮЧЕНИЕ ХОЛОДИЛЬНИКА

5.3.1 Выключение холодильника производится поворотом ручки до совмещения возле указателя отметки "0" — освещение выключится.

5.3.2 Для отключения холодильника следует вынуть вилку шнура питания из розетки.

6 ЭКСПЛУАТАЦИЯ ХОЛОДИЛЬНОГО ОТДЕЛЕНИЯ

6.1 РАЗМЕЩЕНИЕ И ХРАНЕНИЕ ПРОДУКТОВ

6.1.1 При размещении продуктов следует учитывать, что самая холодная зона в ХО располагается непосредственно над сосудом для овощей или фруктов, самая теплая — на верхней полке.

6.1.2 Температура в ХО зависит от количества вновь загружаемых продуктов, частоты открывания двери, места установки холодильника в помещении и т.п.

6.1.3 Положение полки-стекло в ХО, кроме полки-стекло (нижней), можно менять по высоте: приподняв задний край, полку-стекло выдвинуть на себя и установить на новое место.

6.1.4 На стеклянных полках ХО может образовываться конденсат (капли воды). Его появление вызвано повышением влажности воздуха в отделении, которое связано: с загрузкой большого количества овощей и фруктов, с частым или длительным открыванием двери; с повышением температуры в ХО; с несоблюдением условий эксплуатации в соответствии с 1.3 и рекомендаций по хранению продуктов; с засорением системы слива. Для удаления конденсата с полки-стекло используется легковпитывающий влагу материал.

6.1.5 Положение емкости на двери можно менять по высоте: приподнять ее двумя руками вверх и освободить пазы из элементов крепления на двери в соответствии с рисунком 6.



Рисунок 6



Рисунок 7

Выбрать место установки и установить емкость, совместив пазы с элементами крепления на панели двери.

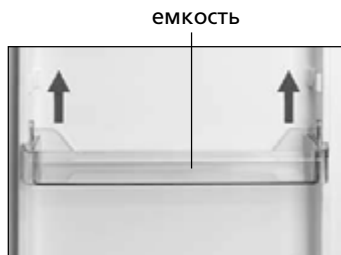
6.2 СИСТЕМА АВТОМАТИЧЕСКОГО ОТТАИВАНИЯ ХО

6.2.1 В ХО предусмотрена автоматическая система оттаивания. Иней, появляющийся на задней стенке отделения, после отключения циклично работающего компрессора тает и превращается в капли воды. Капли талой воды стекают в лоток в соответствии с рисунком 7, через отверстие в нем попадают в сосуд на компрессоре и испаряются.

6.2.2 Необходимо регулярно (не реже 1 раза в 3 месяца) следить за чистотой лотка и проверять отсутствие воды в лотке.

Наличие воды в лотке указывает на засорение системы слива. Для устранения засорения следует прочистить отверстие в лотке, чтобы вода без препятствий стекала в сосуд.

7 ЭКСПЛУАТАЦИЯ МОРОЗИЛЬНОГО ОТДЕЛЕНИЯ

7.1 ЗАМОРАЖИВАНИЕ СВЕЖИХ ПРОДУКТОВ В МО

7.1.1 Температура в МО зависит от количества хранящихся и вновь загружаемых продуктов, частоты открывания двери и дверцы МО, места установки холодильника в помещении и т.п.

7.1.2 Для замораживания упакованные свежие продукты следует уложить в МО и закрыть дверцу с помощью ручки до ощутимого щелчка.

ВНИМАНИЕ! Не опирайтесь на открытую дверцу МО, чтобы не обломать ее.

7.1.3 Масса замораживаемых свежих продуктов в течение суток не должна превышать замораживающей способности холодильника (см. таблицу 2) во избежание потери качества продуктов и сокращения сроков их хранения.

ВНИМАНИЕ! Не допускайте контакта свежих продуктов, загружаемых для замораживания в МО, и ранее замороженных во избежание повышения температуры замороженных продуктов и сокращения сроков их хранения.

7.2 РАЗМЕЩЕНИЕ ЗАМОРОЖЕННЫХ ПРОДУКТОВ

7.2.1 Замороженные продукты следует укладывать как можно ближе друг к другу, чтобы низкая температура в МО сохранилась дольше в случае нарушений подачи электрической энергии, при выходе из строя холодильника и т.п.

8 РАЗМОРАЖИВАНИЕ И УБОРКА ХОЛОДИЛЬНИКА

8.1 Если в МО образовался снеговой покров более 3 мм, холодильник следует отключить для размораживания и уборки. Снеговой покров препятствует передаче холода продуктам.

ЗАПРЕЩАЕТСЯ применять для удаления снегового покрова металлические предметы.

8.2 Для размораживания и уборки холодильника необходимо:

- отключить холодильник от электрической сети, вынув вилку шнура питания из розетки;
- переложить продукты из холодильника в другое холодное место;
- оставить дверь холодильника и дверцу МО открытыми;
- удалять воду из МО легковпитывающим влагу материалом по мере оттаивания снегового покрова;
- по окончании размораживания вымыть холодильник в соответствии с 4.3 и вытереть насухо.

8.3 МО рекомендуется размораживать не реже двух раз в месяц.

ВНИМАНИЕ! Не допускайте вытекания талой воды из МО при размораживании и уборке.

9 РЕКОМЕНДАЦИИ ПО ХРАНЕНИЮ, ЗАМОРАЖИВАНИЮ ПРОДУКТОВ

9.1 ХРАНЕНИЕ ПРОДУКТОВ В ХО

9.1.1 Чтобы продукты сохранили аромат, цвет, влагу и свежесть, их следует хранить в упаковке или в плотно закрытой посуде. Хранение жидкостей в плотно закрытой посуде предотвращает повышение влажности и появление посторонних запахов в ХО.

9.1.2 Неупакованными могут храниться фрукты и овощи, помещенные в сосуд (вымытые овощи и фрукты следует высушить). При этом возможно образование конденсата на поверхности полки-стекло (нижней).

9.1.3 Рекомендации по срокам хранения и размещению основных продуктов питания в ХО приведены в таблице 3.

ВНИМАНИЕ! Растительные масла и жиры не должны попадать на уплотнитель двери и на пластмассовые поверхности холодильника, так как могут вызвать их разрушение.

9.2 ЗАМОРАЖИВАНИЕ И ХРАНЕНИЕ ЗАМОРОЖЕННЫХ ПРОДУКТОВ В МО

9.2.1 Чтобы создать благоприятные условия для обработки холодом, замораживаемые продукты целесообразно разделить на порции и уложить в пакеты. Чем тоньше слой замораживаемого продукта, тем интенсивнее замораживание, выше качество продукта и продолжительнее сроки его хранения. Упаковка должна плотно прилегать к продукту и быть герметично закрыта.

ВНИМАНИЕ! Соблюдайте сроки хранения замороженных продуктов, указанные на упаковке производителя.

9.3 ПРИГОТОВЛЕНИЕ ПИЩЕВОГО ЛЬДА

9.3.1 Для приготовления пищевого льда следует заполнить форму для льда (не входит в комплект поставки) на три четверти питьевой водой и поместить в МО.

ВНИМАНИЕ! Не кладите кубики льда в рот сразу после извлечения из формы и не прикасайтесь к замороженным продуктам мокрыми руками во избежание примерзания.

9.4 Не рекомендуется:

- помещать в холодильник горячие продукты. Следует предварительно охладить их до комнатной температуры;
- замораживать повторно размороженные продукты.

Таблица 3 — Рекомендации по срокам хранения и размещению в ХО основных продуктов питания

Продукты	Срок хранения, сут.	Размещение в ХО
Мясо сырое, рыба свежая, фарш	От 1 до 2	На полке-стекло нижней (наиболее холодное место)
Масло сливочное, сыр (в зависимости от сорта)	От 5 до 7	В емкости на двери либо на полке-стекло
Молоко, сливки, кефир	От 1 до 3	В емкости (нижней) на двери либо на полке-стекло
Яйца	10	Во вкладышах для яиц в емкости на двери
Овощи, фрукты	До 10	В сосуде для овощей или фруктов

10 ОСОБЕННОСТИ В РАБОТЕ ХОЛОДИЛЬНИКА

10.1 Если не удастся открыть только что закрытую дверь холодильника, следует подождать от 1 до 3 минут, пока давление внутри отделения не выравняется с наружным, и открыть дверь.

10.2 Работа холодильника сопровождается шумами, которые носят функциональный характер и не связаны с каким-либо дефектом.

Для поддержания температуры на заданном уровне в холодильнике периодически включается и выключается компрессор. Возникающие при этом шумы автоматически становятся тише, как только в холодильнике устанавливается рабочая температура.

В холодильнике при включении (выключении) компрессора может быть слышен щелчок – срабатывает датчик-реле температуры.

Звуки журчания сопровождают циркуляцию хладагента по трубкам холодильных систем, а незначительные потрескивания связаны с температурными расширениями материалов.

10.3 Холодильник имеет интегрированный за боковые стенки шкафа тепловой конденсатор холодильного агрегата, что приводит к нагреву боковых стенок при работе компрессора.

10.4 В процессе эксплуатации холодильника могут возникнуть источники дополнительных шумов.

Усиление шума может быть вызвано неправильной установкой комплектующих (полок-стекло, емкостей и др.) или соприкосновением емкостей с продуктами, размещенными в холодильнике. Шум можно уменьшить, переустановив комплектующие или устранив касание емкостей друг с другом.

Источниками шума могут стать также элементы холодильника (трубки, провода, элементы системы слива талой воды), если после транспортирования (перемещения или неправильной установки после уборки) они стали соприкасаться друг с другом. Отрегулировав положение элементов холодильника или правильно установив их, можно устранить дополнительный шум при работе холодильника.

10.5 При перепаде напряжения в электрической сети холодильник включается в работу после восстановления рабочего напряжения с возможной задержкой по времени.

10.6 На поверхностях холодильника в процессе производства допускаются незначительные неровности, вызванные свойствами теплоизоляционного материала, которые не влияют на работу холодильника и не ухудшают теплоизоляцию.

11 РЕКОМЕНДАЦИИ ПО ЭКОНОМИИ ЭЛЕКТРОЭНЕРГИИ

11.1 Потребление электроэнергии холодильником зависит от многих условий, таких как температура окружающей среды, место установки и др.

11.2 Холодильник следует устанавливать в сухом, хорошо проветриваемом помещении на расстоянии не менее 50 см от нагревательных приборов и других источников тепла. Следует избегать попадания прямых солнечных лучей на холодильник.

Для обеспечения циркуляции воздуха над холодильником и с боковых его сторон должно быть свободное пространство в соответствии с рисунком 2.

Не загромождайте вентиляционные отверстия прибора.

11.3 Полки-стекло в ХО и комплектующие рекомендуется располагать равномерно по высоте для обеспечения циркуляции воздуха в отделении.

11.4 Энергопотребление прибора зависит от установленной температуры в отделении. Не рекомендуется устанавливать температуру ниже необходимого уровня.

Чем выше (теплее) установленная температура, тем ниже энергопотребление, но срок хранения продуктов сокращается.

11.5 При размещении продуктов в холодильнике следует учитывать расположение зон охлаждения в приборе. Самая холодная зона в ХО располагается непосредственно над со-судом для овощей или фруктов, самая теплая – на верхней полке.

11.6 Не следует помещать в холодильник горячие продукты и напитки. Их следует предварительно охладить до комнатной температуры во избежание повышения температуры в отделении, что приводит к увеличению длительности работы компрессора и, соответственно, к повышению расхода электроэнергии.

11.7 Продукты для хранения или замораживания следует герметично упаковывать или укладывать в закрытые емкости.

11.8 Замороженные продукты для размораживания рекомендуется перекладывать в ХО, чтобы использовать низкую температуру замороженных продуктов для охлаждения продуктов в ХО.

11.9 Дверь холодильника рекомендуется открывать на предельно короткое время. Частое и длительное открывание двери приводит к повышению температуры в отделениях и, соответственно, к повышению расхода электроэнергии.

11.10 Необходимо регулярно размораживать МО. Образование инея в отделении ведет к снижению эффективности работы холодильного агрегата и увеличению энергопотребления.

12 ПРАВИЛА ХРАНЕНИЯ И ТРАНСПОРТИРОВАНИЯ

12.1 Упакованный холодильник должен храниться при относительной влажности не выше 80 % в закрытых помещениях с естественной вентиляцией.

12.2 Если холодильник длительное время не будет эксплуатироваться, его следует отключить от электрической сети, вынуть все продукты, разморозить МО, провести уборку. Двери после уборки оставить приоткрытыми, чтобы в холодильнике не появился запах.

12.3 Транспортировать холодильник необходимо в рабочем положении (вертикально) любым видом крытого транспорта, надежно закрепив его.

ЗАПРЕЩАЕТСЯ подвергать холодильник ударным нагрузкам при погрузочно-разгрузочных работах.

ВНИМАНИЕ! Не перемещайте холодильник, взявшись за дверь, чтобы не поломать ее.

13 ВОЗМОЖНЫЕ НЕИСПРАВНОСТИ И МЕТОДЫ ИХ УСТРАНЕНИЯ

13.1 Неисправности, которые могут быть устранены потребителем, указаны в таблице 4. Если устранить неисправность самостоятельно не удалось, следует вызвать механика сервисной службы.

13.2 При обращении в сервисную службу необходимо указать модель и заводской номер холодильника.

14 ЗАМЕНА ЛАМПЫ ОСВЕЩЕНИЯ



Рисунок 8

14.1 Для замены лампы освещения необходимо:

- отключить холодильник от электрической сети, вынув вилку шнура питания из розетки;
- отвернуть винт в соответствии с рисунком 8 и демонтировать плафон;
- заменить лампу мощностью не более 10 Вт;
- установить плафон и завернуть винт.

Таблица 4

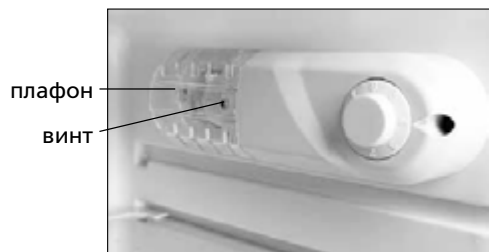
Возможная неисправность	Вероятная причина	Метод устранения
Не работает включенный в электрическую сеть холодильник	Отсутствует напряжение в электрической сети	Проверить наличие напряжения в электрической сети, включив в сеть другой бытовой электрический прибор
	Отсутствует контакт между вилкой шнура холодильника и розеткой электрической сети	Обеспечить контакт вилки шнура с розеткой
	Ручка регулировки температуры установлена на деление "0"	Установить ручку на деление "3". При необходимости произвести регулировку температуры
Повышен уровень шума при работе холодильника	Неправильно установлен холодильник	Установить холодильник в соответствии с разделом 3
Не горит лампа освещения при работающем холодильнике	Перегорела лампа освещения ХО	Заменить лампу исправной в соответствии с разделом 14
Наличие воды на дне холодильника	Засорена система слива талой воды	Удалить воду из лотка и со дна холодильника. Прочистить систему слива
Повышена или понижена температура в отделениях, компрессор работает непрерывно	Неплотно закрыта дверь	Плотно закрыть дверь холодильника
	Нарушены условия эксплуатации	Обеспечить выполнение 1.3, 3.1, 3.2
	Неправильно выбрано деление ручки регулировки температуры в холодильнике	Произвести регулировку температуры

15 УТИЛИЗАЦИЯ

15.1 Материалы, применяемые для упаковки холодильника, могут быть полностью переработаны и использованы повторно, если поступят на пункты по сбору вторичного сырья.

ВНИМАНИЕ! Не разрешайте детям играть с упаковочными материалами, так как существует опасность задохнуться, закрывшись в картонной коробке или запутавшись в упаковочной пленке.

15.2 Холодильник, подлежащий утилизации, необходимо привести в непригодность, обрезать шнур питания, и утилизировать в соответствии с действующим законодательством страны.

15.3 Содержащийся в холодильных системах хладагент R600a должен утилизироваться специалистом. Необходимо быть внимательным и следить, чтобы трубки холодильных систем не были повреждены до утилизации.

16 ГАРАНТИЙНЫЕ ОБЯЗАТЕЛЬСТВА И ТЕХНИЧЕСКОЕ ОБСЛУЖИВАНИЕ

16.1 Гарантийный срок эксплуатации холодильника 3 года.

Гарантийный срок эксплуатации исчисляется с даты продажи, а при отсутствии отметки о продаже — с даты изготовления, указанной в заводском номере изделия (см. гарантийную карту).

16.2 Гарантия не распространяется на лампу накаливания, полку-стекло, пластмассовые изделия, входящие в комплект поставки, опоры, уплотнитель двери и пластмассовую ручку.

16.3 Гарантийные обязательства не распространяются:

- на проведение ремонта лицами, не включенными в перечень сервисных организаций;
- при эксплуатации изделия на всех видах движущегося транспорта;
- при несоблюдении правил установки, подключения, эксплуатации и требований безопасности, изложенных в руководстве по эксплуатации;
- на механические, химические и термические повреждения изделия и его составных частей;
- на неисправности и повреждения, вызванные экстремальными условиями или действием непреодолимой силы (пожар, стихийные бедствия и т.д.), а также домашними животными, насекомыми и грызунами.

16.4 В гарантийный срок эксплуатации проверка качества работы холодильника производится бесплатно. Доставка холодильника для гарантийного ремонта и возврат его после ремонта производятся силами и средствами организаций, осуществляющих гарантийный ремонт.

Если в результате проверки недостаток холодильника не подтвердился, транспортные расходы оплачивает владелец по прейскуранту сервисной службы.

В случае возникновения недостатка из-за нарушений условий эксплуатации холодильника транспортные расходы и ремонт оплачивает владелец по прейскуранту сервисной службы.

ВНИМАНИЕ! Изготовитель (продавец) не несет ответственности за вред, причиненный жизни, здоровью или имуществу потребителя, вызванный несоблюдением правил установки, подключения и эксплуатации изделия.

Права и обязанности потребителя, продавца и изготовителя регламентируются Законом “О защите прав потребителей”.

16.5 Техническое обслуживание и ремонт холодильника в течение всего срока службы должны проводиться квалифицированным механиком сервисной службы.

16.6 Сведения о местонахождении сервисной службы следует получить в организации, продавшей холодильник, а также найти в перечне уполномоченных сервисных организаций, который входит в комплект поставки.

ВНИМАНИЕ! Требуется от механика сервисной службы заполнения таблицы 5 (см. стр. 39) по всем выполненным работам в период срока службы холодильника.



Шановний покупець!

Після уважного вивчення керівництва з експлуатації Ви зможете правильно користуватися холодильником. Зберігайте керівництво з експлуатації протягом всього терміну холодильника.

Купуючи холодильник перевірте правильність заповнення гарантійної карти, наявність штампа організації, що продала його, і дати продажу на відривних талонах.

1 ЗАГАЛЬНІ ВІДОМОСТІ

1.1 Холодильник призначений для охолодження і короткочасного зберігання свіжих продуктів, напоїв, овочів у відділенні для зберігання свіжих харчових продуктів I (надалі – ХВ); для заморожування свіжих продуктів, зберігання заморожених продуктів, приготування харчового льоду в морозильному відділенні II (надалі – МВ) відповідно до малюнку 1.

1.2 Холодильник призначений для експлуатації в домашніх та аналогічних умовах, а саме:
– в приміщеннях для прийому їжі співробітниками магазинів, офісів і в інших службових приміщеннях;

– в селянських (фермерських) господарствах; в готелях, мотелях та інших типах житла для використання постояльцями;

– в готелях, що надають кімнати зі сніданком;

– в місцях громадського харчування та в інших аналогічних місцях нероздрібної торгівлі.

Не рекомендується експлуатувати холодильник в спальних приміщеннях. Слід враховувати, що робота холодильника супроводжується функціональними шумами та звуками.

УВАГА! Приміщення, в якому слід експлуатувати холодильник, повинно мати об'єм, з розрахунку не менше 1 м³ на кожні 8 г холодоагенту R600a у виробі. Маса холодоагенту вказана на таблиці холодильника.

1.3 Експлуатувати холодильник необхідно:

– у діапазоні номінальної напруги 220-230 В при відхиленні напруги $\pm 10\%$ від номінальної та частоті (50 ± 1) Гц в електричній мережі змінного струму;

– при відносній вологості не більше 75 %;

– у діапазоні температур навколишнього середовища від плюс 16 °С до плюс 38 °С.

За інших умов експлуатації теплоенергетичні характеристики холодильника можуть не відповідати тим, що зазначив виробник.

1.4 До комплексу поставки входять: комплектуючі вироби (див. таблицю 1), керівництво з експлуатації, перелік уповноважених сервісних організацій, етикетка енергетичної ефективності холодильних приладів, гарантійна карта.

На таблиці (малюнок 4) і гарантійній карті нанесено заводський номер холодильника. Інформація по визначенню тижня і року випуску виробу представлена в гарантійній карті.

1.5 Загальний простір, необхідний для експлуатації холодильника, визначається габаритними розмірами, зазначеними на малюнку 2. Для безперешкодного вилучення комплектуючих з холодильника необхідно відкривати двері відділення на кут не менше 90°.

1.6 Мікрофіша (технічний лист) з характеристиками холодильника наведено в таблиці 2.

1.7 Виробник, зберігаючи незмінними основні технічні характеристики морозильника, може удосконалювати його конструкцію.

УВАГА! Виробник (продавець) не несе відповідальності (в тому числі і в гарантійний період) за дефекти і пошкодження виробу, що виникли внаслідок порушення умов експлуатації або його зберігання, дії непереборної сили (пожежі, стихійного лиха тощо), впливу домашніх тварин, комах і гризунів.

Інформація для попереднього ознайомлення. Офіційною інформацією изготовителя не является 15

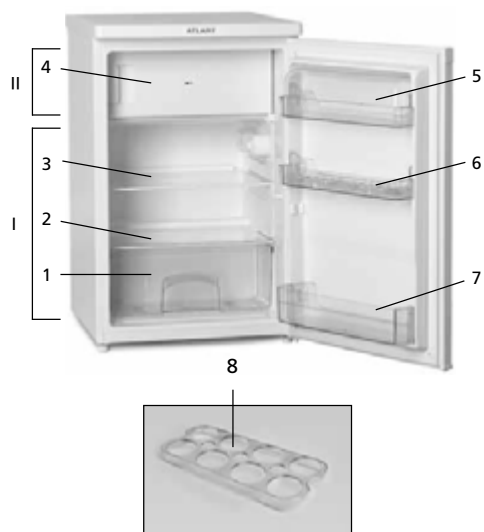

Таблиця 1 — Комплектуючі

Найменування	Поз. на мал. 1	Кількість, шт.
Судина для овочів або фруктів	1	1
Полка-скло (нижня)	2	1
Полка-скло	3	1
Дверцята	4	1
Ємність з кришкою	5	1
Ємність	6	1
Ємність (нижня)	7	1
Вкладиш для яєць	8	2

I — відділення для зберігання свіжих харчових продуктів (ХВ);
 II — морозильне відділення (МВ)

Малюнок 1

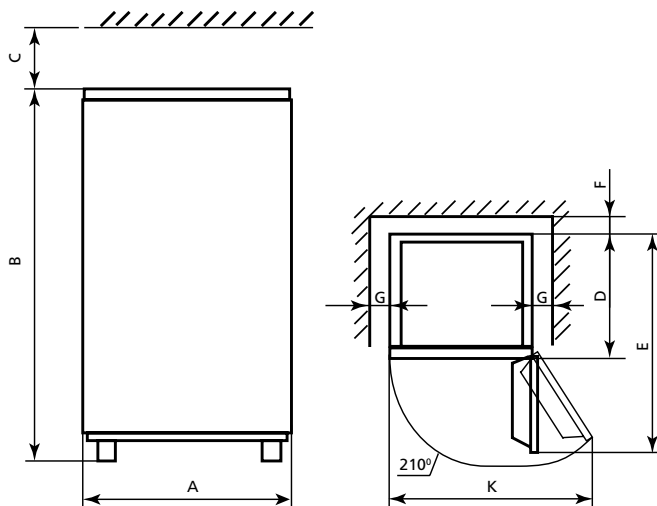

Позначення розміру	A	B	C	D	E	F	G	K
Розмір, мм	550	850	100	580	1075	30	50	1065

Малюнок 2

Таблиця 2 – Мікрофіша (технічний лист)

НАЙМЕНУВАННЯ		Значення
Товарний знак		ATLANT
Модель		X-2401-100
Категорія холодильного приладу ¹		6
Клас енергетичної ефективності ²		A+
Річне споживання енергії, кВт•годин/рік ³		174
Номінальний корисний об'єм, дм ³	відділення для зберігання свіжих харчових продуктів	103
	морозильного відділення	15 ✱***
Відділення без утворення інею (No Frost)		немає
Номінальний час підвищення температури харчових продуктів в морозильному відділенні від мінус 18 °С до мінус 9 °С при відключенні електроенергії, годин		9
Номінальна заморожувача здатність, кг/добу		2
Кліматичний клас ⁴		N, ST
Корегований рівень звукової потужності, дБ, не більше		42
Вбудований прилад		стоїть окремо
Номінальний загальний об'єм брутто, дм ³		120
Габаритні розміри, мм (ВхШхГ)		850x550x580
Маса нетто, кг		26
Температура зберігання заморожених харчових продуктів, °С,		мінус 18
Вміст срібла, г		0,426
¹ Категорія визначена відповідно до СТБ 2475-2016. ² Від A+++ (найбільш ефективний) до G (найменш ефективний). ³ Споживання електроенергії, засноване на результатах стандартного випробування, проведеного протягом 24 годин. Фактичне енергоспоживання буде залежати від того, як буде використовуватися холодильний прилад і де він встановлений. ⁴ Прилад призначений для використання при температурі навколишнього середовища від плюс 16 °С до плюс 38 °С. Примітка – Визначення значень параметрів проводиться в спеціально обладнаних лабораторіях за певними методиками.		

2 ВИМОГИ БЕЗПЕКИ

2.1 Холодильник – електропобутовий прилад, тому при його експлуатації слід дотримуватися загальних правил електробезпеки.

2.2 Прилад не призначений для використання особами (включно з дітьми) зі зниженими фізичними, чуттєвими або розумовими здібностями або при відсутності в них життєвого досвіду або знань, якщо вони не знаходяться під контролем або не проінструктовані про використання

Інформація для попереднього ознайомлення. Офіційною інформацією изготовителя не являється 17

приладу особою, відповідальною за їх безпеку.

Діти повинні перебувати під контролем, щоб виключити ймовірність гри з приладом.

2.3 За типом захисту від ураження електричним струмом холодильник відноситься до класу I і повинен підключатися до електричної мережі через двополосну розетку з заземлюючим контактом.

Для установки розетки із заземлюючим контактом необхідно звернутися до кваліфікованого електрика. Розетка повинна бути встановлена в місці, доступному для екстреного відключення холодильника від зовнішньої електричної мережі.

ЗАБОРОНЯЄТЬСЯ заземлення прокласти окремим дротом від газового, опалювального, водопровідного або каналізаційного обладнання.

УВАГА! Виробник (продавець) не несе відповідальності за завдані збитки здоров'ю і власності, якщо їх викликало недотримання зазначених вимог до підключення.

2.4 Перед підключенням холодильника до електричної мережі необхідно візуально перевірити відсутність ушкоджень шнура та вилки. При пошкодженні кабелю живлення його заміну, щоб уникнути небезпеки, повинен проводити виробник, сервісна служба або аналогічний кваліфікований персонал.

2.5 Необхідно вимикати холодильник від електричної мережі, виймаючи вилку шнура живлення з розетки, за умов:

- прибирання холодильника;
- заміні лампи освітлення;
- перестановці його на інше місце;
- миття підлоги під ним.

УВАГА! При роботі холодильника компресор нагрівається і може стати причиною опіку при дотику до нього.

2.6 В холодильній системі холодильника міститься холодагент ізобутан (R600a).

УВАГА! Не допускайте пошкодження контуру холодильної системи.

УВАГА! Не використовуйте механічні пристрої або інші засоби для прискорення процесу розморожування.

Не застосовуйте предмети та прилади для видалення снігового покриву, які не рекомендовані керівництвом з експлуатації холодильника.

УВАГА! Не використовуйте електричні прилади всередині холодильника.

УВАГА! При пошкодженні контуру холодильної системи необхідно ретельно провітрити приміщення і не допускати появи відкритих джерел вогню поблизу холодильника, тому що ізобутан легкозаймистий газ.

УВАГА! Не встановлюйте холодильник в безпосередній близькості від легкозаймистих предметів і речовин (штори, лаки, фарби тощо), а також таких, що поширюють вогонь.

ЗАБОРОНЯЄТЬСЯ встановлювати холодильник в нішу, якщо над холодильником і з його боків немає вільного простору (див. малюнок 2).

УВАГА! Забороняється встановлювати холодильник в поєднанні з металевими раковинами, трубами водопроводу, опалення, каналізації та газопостачання, з іншими металевими заземленими комунікаціями.

Для забезпечення електричної та пожежної безпеки ЗАБОРОНЯЄТЬСЯ:

– підключати холодильник до електричної мережі, що має несправний захист від струмових перевантажень. Електрична мережа повинна мати пристрій захисту, розрахований на струм 10 А;

– використовувати для підключення холодильника до електричної мережі перехідники, багатомісні розетки (мають два та більше місць підключення) і подовжувальні шнури;

– вставляти і виймати вилку шнура живлення з розетки мокрими руками;

– відключати холодильник від електричної мережі, тримаючись за шнур живлення;

- зберігати в холодильнику міцні алкогольні напої (з вмістом спирту 40⁰ та вище) в нещільно закритих пляшках;
- зберігати в холодильнику вибухонебезпечні і вибухові речовини, а також аерозольні балончики з легкозаймистими пропелентами;
- зберігати в МВ скляні ємності з рідинами, що замерзають;
- експлуатувати холодильник за відсутності судини для збору талої води на компресорі;
- встановлювати в холодильник лампу освітлення потужністю більше 10 Вт;
- встановлювати на морозильник інші електричні прилади (мікрохвильова піч, тостер і ін.), а також ємності з рідинами, кімнатні рослини, щоб уникнути попадання вологи на елементи електропроводки.

2.7 Ремонт холодильника має проводитися тільки кваліфікованим механіком сервісної служби, оскільки після некваліфікованого ремонту виріб може стати джерелом небезпеки.

2.8 У разі виникнення несправності в роботі холодильника, пов'язаної з появою електричного тріску, задимлення тощо, слід негайно відключити холодильник від електричної мережі, через виймання вилки шнура живлення з розетки, і викликати механіка сервісної служби.

При виникненні пожежі слід негайно відключити холодильник від електричної мережі, вжити заходів до гасіння пожежі та викликати пожежну службу.

2.9 Термін служби холодильника 10 років.

УВАГА! Після закінчення терміну служби морозильника виробник (продавець) не несе відповідальності за безпечну роботу виробу. Подальша експлуатація може бути небезпечною, так як значно збільшується ймовірність виникнення електро- та пожежонебезпечних ситуацій через природне старіння матеріалів і знос складових частин холодильника.

3 ВСТАНОВЛЕННЯ ХОЛОДИЛЬНИКА

3.1 Холодильник необхідно встановити в місці, недоступному для прямих сонячних променів, на відстані не менше 50 см від нагрівальних приладів (газових і електричних плит, печей і радіаторів опалення).

3.2 Над холодильником і з його боків має бути вільний простір на відстані, що зазначена на малюнку 2, для циркуляції повітря.

УВАГА! Не закривайте вентиляційні отвори, розташовані в корпусі холодильника або у вбудованій конструкції.

ЗАБОРОНЯЄТЬСЯ розташовувати будь-яке навісне кухонне обладнання над холодильником ближче, ніж на 10 см (див. малюнок 2).

3.3 Холодильник слід встановити горизонтально відносно підлоги, вивертаючи або вкручуючи регульовані опори відповідно до малюнку 3. Холодильник має стояти стійко.

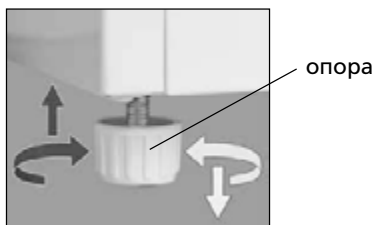

Малюнок 3

Інформація для попереднього ознайомлення. Офіційною інформацією изготовителя не являється 19

4 ПОДГОТОВКА ХОЛОДИЛЬНИКА ДО ЕКСПЛУАТАЦІЇ

4.1 Звільнити комплектуючі від пакувальних матеріалів (поліетиленових пакетів, липких стрічок, спінених прокладок).

4.2 Після транспортування холодильника перед підключенням до електричної мережі слід витримати не менше 1,5 години.

Після транспортування за температури навколишнього середовища нижче за 0 °С холодильник слід витримати не менше 2 годин з відкритими дверима за кімнатної температури.

4.3 Вимити зовнішні пофарбовані поверхні холодильника м'якою тканиною, змоченою в теплій воді або в слабкому мильному розчині, приготовленому в теплій воді. Комплектуючі та пластмасові поверхні всередині морозильника вимити м'якою тканиною, змоченою в мильному або содовому розчині, приготовленому в теплій воді (1 чайна ложка харчової соди на 1 л води). Потім протерти м'якою тканиною, змоченою у чистій воді і витерти насухо. Холодильник ретельно провітрити.

ЗАБОРОНЯЄТЬСЯ використовувати при митті холодильника губки з абразивними елементами, абразивні пасти, поліруючі і миючі засоби, що містять кислоти, розчинники, а також засоби для миття посуду.

УВАГА! Не знімайте табличку з повною інформацією про холодильник, що розташована всередині ХВ відповідно до малюнку 4. Дана інформація є важливою для технічного обслуговування і ремонту холодильника протягом усього терміну служби.

4.4 Двері МВ можна перевісити на правостороннє відкривання. Щоб виключити поломку пластмасових деталей, перевішувати двері повинен тільки механік сервісної служби.

5 УПРАВЛІННЯ РОБОТОЮ ХОЛОДИЛЬНИКА

5.1 ПЕРШЕ ВКЛЮЧЕННЯ

5.1.1 Підключити холодильник до електричної мережі: вставити вилку шнура живлення в розетку.

Відкрити двері холодильника. На бічній стінці ХВ справа знаходиться ручка регулювання температури відповідно до малюнку 5. При першому включенні рекомендується встановити ручку на ділення «3» або «4» біля вказівника, включиться освітлення. Закрити двері. Продукти можна поміщати в холодильник через 2 – 3 години.

5.2 РЕГУЛЮВАННЯ ТЕМПЕРАТУРИ

5.2.1 Регулювання температури в холодильнику проводиться поворотом ручки і суміщенням ділення на ній зі вказівником відповідно до малюнку 5.

Ділення «1» ручки відповідає найвищій температурі в холодильнику (найменше охолодження), ділення «7» – найнижчій (найбільше охолодження).

За необхідності слід провести регулювання температури за допомогою ручки. Після регулювання температура в холодильнику підтримується автоматично.



табличка

Малюнок 4



Малюнок 5

20 Інформація для попереднього ознайомлення. Офіційною інформацією изготовителя не являється

5.3 ВИКЛЮЧЕННЯ І ВІДКЛЮЧЕННЯ ХОЛОДИЛЬНИКА

5.3.1 Виключення холодильника проводиться поворотом ручки до суміщення біля вказівника позначки «0» — освітлення виключиться.

5.3.2 Для відключення холодильника слід виїняти вилку шнура живлення з розетки.

6 ЕКСПЛУАТАЦІЯ ХОЛОДИЛЬНОГО ВІДДІЛЕННЯ

6.1 РОЗМІЩЕННЯ ТА ЗБЕРІГАННЯ ПРОДУКТІВ

6.1.1 При розміщенні продуктів слід враховувати, що найхолодніша зона в ХВ розташовується безпосередньо над судиною для овочів або фруктів, найтепліша – на верхній полиці.

6.1.2 Температура в ХВ залежить від кількості продуктів, які знову завантажуються, частоти відкривання дверей, місця установки холодильника в приміщенні тощо.

6.1.3 Положення полкискла в ХВ, окрім полкискла (нижньої), можна міняти по висоті: піднімаючи задній край, полку-скло висунути на себе і встановити на нове місце.

6.1.4 На скляних полках ХВ може утворюватися конденсат (краплі води). Його поява викликана підвищенням вологості повітря у відділенні, що пов'язане: із завантаженням великої кількості овочів і фруктів, з частим або тривалим відкриванням дверей; з підвищенням температури в ХВ; з недотриманням умов експлуатації відповідно до 1.3 та рекомендацій щодо зберігання продуктів; із засміченням системи зливу. Для видалення конденсату з полки-скла використовується матеріал, що легко вбирає вологу.

6.1.5 Положення ємності на двері можна міняти по висоті: підняти її двома руками вгору і звільнити пази з елементів кріплення на двері відповідно до малюнку 6. Обрати місце установки і встановити ємність, поєднанням пазів з елементами кріплення на панелі дверей.

6.2 СИСТЕМА АВТОМАТИЧНОГО ВІДТАВАННЯ ХВ

6.2.1 У ХВ передбачена автоматична система відтавання. Іній, що з'являється на задній стінці відділення, після відключення циклічно працюючого компресора тане і перетворюється в краплі води. Краплі талої води стікають в лоток відповідно до малюнку 7, через отвір в ньому потрапляють в судину на компресорі і випаровуються.

6.2.2 Необхідно регулярно (не рідше 1 разу на 3 місяці) стежити за чистотою лотка і перевіряти відсутність води в лотку.

Наявність води в лотку вказує на засмічення системи зливу. Для усунення засмічення слід прочистити отвір в лотку, щоб вода без перешкод стікала в судину.

7 ЕКСПЛУАТАЦІЯ МОРОЗИЛЬНОГО ВІДДІЛЕННЯ

7.1 ЗАМОРОЖУВАННЯ СВІЖИХ ПРОДУКТІВ У МВ

7.1.1 Температура у МВ залежить від кількості продуктів, що зберігаються і знову завантажуються, частоти відкривання дверей та дверцят МВ, місця установки холодильника в приміщенні тощо.

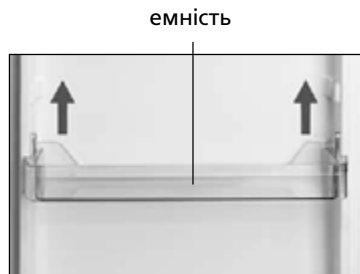

Малюнок 6

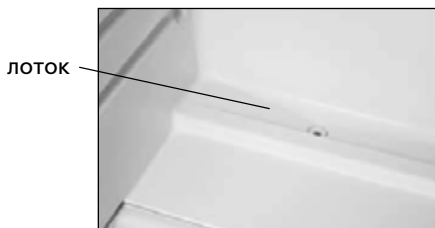

Малюнок 7

Інформація для попереднього ознайомлення. Офіційної інформації изготовителя не является 21

7.1.2 Для заморожування упаковані свіжі продукти слід укласти до МВ і закрити дверцята за допомогою ручки до відчутного клацання.

УВАГА! Не спирайтеся на відкриті дверцята МВ, щоб не зламати їх.

7.1.3 Маса свіжих продуктів, що заморожуються, протягом доби не повинна перевищувати потужності заморожування холодильника (див. таблицю 2), щоб уникнути втрати якості продуктів і скорочення термінів їх зберігання.

УВАГА! Не допускайте контакту свіжих продуктів, що завантажуються для заморожування в МВ, і раніше заморожених, щоб уникнути підвищення температури заморожених продуктів і скорочення термінів їх зберігання.

7.2 РОЗМІЩЕННЯ ЗАМОРОЖЕНИХ ПРОДУКТІВ

7.2.1 Заморожені продукти слід укладати якомога ближче один до одного, щоб низька температура в МВ зберігалася довше в разі порушень подачі електричної енергії, при виході з ладу холодильника тощо.

8 РОЗМОРОЖУВАННЯ І ПРИБИРАННЯ ХОЛОДИЛЬНИКА

8.1 Якщо у МВ утворився сніговий покрив більше 3 мм, холодильник слід відключити для розморожування і прибирання. Сніговий покрив перешкоджає передачі холоду продуктам.

ЗАБОРОНЯЄТЬСЯ застосовувати для видалення снігового покриву металеві предмети.

8.2 Для розморожування та прибирання холодильника необхідно:

- відключити холодильник від електричної мережі, шляхом виймання вилки шнура живлення з розетки;
- перекласти продукти з холодильника в інше холодне місце;
- залишити двері холодильника і дверцята МВ відкритими;
- видалити воду з МВ матеріалом, що легко вбирає вологу, по мірі відтавання снігового покриву;
- після закінчення розморожування вимити холодильник відповідно до 4.3 і витерти насухо.

8.3 МВ рекомендовано розморожувати не рідше двох разів на місяць.

УВАГА! Уникайте витікання талої води з МВ при розморожуванні і прибиранні.

9 РЕКОМЕНДАЦІЇ ЩОДО ЗБЕРІГАННЯ, ЗАМОРОЖУВАННЯ ПРОДУКТІВ

9.1 ЗБЕРІГАННЯ ПРОДУКТІВ У ХВ

9.1.1 Щоб продукти зберегли аромат, колір, вологу і свіжість, їх слід зберігати в упаковці або в щільно закритому посуді. Зберігання рідин в щільно закритому посуді запобігає підвищенню вологості і появи сторонніх запахів в ХВ.

9.1.2 Неупакованими можуть зберігатися фрукти і овочі, поміщені в судину (вимиті овочі та фрукти слід висушити). При цьому можливе утворення конденсату на поверхні полки-скла (нижньої).

9.1.3 Рекомендації щодо термінів зберігання і розміщення основних продуктів харчування в ХВ наведені в таблиці 3.

УВАГА! Рослинні олії та жири не повинні потрапляти на ущільнювач двері і на пластмасові поверхні холодильника, оскільки можуть викликати їх руйнування.

9.2 ЗАМОРОЖУВАННЯ ТА ЗБЕРІГАННЯ ЗАМОРОЖЕНИХ ПРОДУКТІВ У МВ

9.2.1 Щоб створити сприятливі умови для обробки холодом, продукти, що заморожуються, доцільно розділити на порції і укласти в пакети. Чим тонший шар продукту, що заморожується, тим інтенсивніше заморожування, вище якість продукту і триваліші терміни його зберігання. Упаковка повинна щільно прилягати до продукту і бути герметично закритою.

Таблиця 3 — Рекомендації щодо термінів зберігання та розміщення в ХВ основних продуктів харчування

Продукти	Термін зберігання, діб.	Розміщення в ХВ
М'ясо сире, риба свіжа, фарш	Від 1 до 2	На полицісклі нижній (найхолодніше місце)
Масло вершкове, сир (в залежності від сорту)	Від 5 до 7	В ємності на двері або на полицісклі
Молоко, вершки, кефір	Від 1 до 3	В ємності (нижній) на двері або на полицісклі
Яйця	10	У вкладишах для яєць в ємності на двері
Овочі, фрукти	Від 10	В судині для овочів або фруктів

УВАГА! Дотримуйтесь термінів зберігання заморожених продуктів, зазначених на упаковці виробника.

9.3 ПРИГОТУВАННЯ ХАРЧОВОГО ЛЬОДУ

9.3.1 Для приготування харчового льоду слід заповнити форму для льоду (не входить до комплексу поставки) на три чверті питною водою і помістити до МВ.

УВАГА! Не кладіть кубики льоду в рот відразу після вилучення з форми і не торкайтеся до заморожених продуктів мокрими руками, щоб уникнути примерзання.

9.4 Не рекомендується:

- поміщати в холодильник гарячу їжу. Слід попередньо охолодити її до кімнатної температури;
- заморозувати продукти, що вже були розморожені.

10 ОСОБЛИВОСТІ РОБОТИ ХОЛОДИЛЬНИКА

10.1 Якщо не вдається відкрити зачинені двері холодильника, слід почекати від 1 до 3 хвилин, доки тиск всередині відділення не вирівняється із зовнішнім, та відкрити двері.

10.2 Робота холодильника супроводжується шумами, які носять функціональний характер і не пов'язані з жодними дефектами.

Для підтримки температури на заданому рівні в холодильнику періодично вмикається і вимикається компресор. Шуми, що при цьому виникають, автоматично стають тихіше, як тільки у холодильнику встановлюється робоча температура.

У холодильнику при включенні (виключенні) компресора може бути чути клацання – спрацьовує датчик-реле температури.

Звуки дзюрчання супроводжують циркуляцію холодоагента по трубках холодної системи, а незначні потріскування пов'язані з температурними розширеннями матеріалів.

10.3 Холодильник має інтегрований за бічні стінки шафи тепловий конденсатор холодильного агрегату, що призводить до нагрівання бічних стінок при роботі компресора.

10.4 В процесі експлуатації холодильника можуть виникнути джерела додаткових шумів.

Посилення шуму може бути викликане неправильною установкою комплектуючих (полок-скла, ємностей тощо) або зіткненням ємностей з продуктами, розміщеними в холодильнику. Шум можна зменшити, шляхом перевстановлення комплектуючих або усуненням дотику ємностей один до одного.

Джерелами шуму можуть стати також елементи холодильника (трубки, дроти, елементи системи зливу талої води), якщо після транспортування (переміщення або неправильної

установки після збирання) вони стали стикатися один з одним. Регулювання положення елементів холодильника або правильне встановлення їх може усунути додатковий шум при роботі холодильника.

10.5 При перепаді напруги в електричній мережі холодильник включається в роботу після відновлення робочої напруги з можливою затримкою у часі.

10.6 На поверхнях холодильника в процесі виробництва допускаються незначні нерівності, викликані властивостями теплоізоляційного матеріалу, які не впливають на роботу холодильника і не погіршують теплоізоляцію.

11 РЕКОМЕНДАЦІЇ ЩОДО ЕКОНОМІЇ ЕЛЕКТРОЕНЕРГІЇ

11.1 Споживання електроенергії холодильником залежить від багатьох умов, таких як температура навколишнього середовища, місце установки тощо.

11.2 Холодильник слід встановлювати в сухому, добре провітрюваному приміщенні на відстані не менше 50 см від нагрівальних приладів та інших джерел тепла. Слід уникати потрапляння прямих сонячних променів на холодильник.

Для забезпечення циркуляції повітря над холодильником і з бічних його сторін має бути вільний простір відповідно до малюнку 2.

Не закривайте вентиляційні отвори приладу.

11.3 Полкискло в ХВ та комплектуючі рекомендується розташовувати рівномірно по висоті для забезпечення циркуляції повітря у відділенні.

11.4 Енергоспоживання приладу залежить від встановленої температури у відділенні. Не рекомендується встановлювати температуру нижче необхідного рівня.

Чим вище (тепліше) встановлена температура, тим нижче енергоспоживання, але термін зберігання продуктів скорочується.

11.5 При розміщенні продуктів в холодильнику слід враховувати розташування зон охолодження в приладі. Найхолодніша зона в ХВ розташовується безпосередньо над судиною для овочів або фруктів, найтепліша — на верхній полиці.

11.6 Не слід поміщати у холодильник гарячу їжу і напої. Їх слід попередньо охолодити до кімнатної температури, щоб уникнути підвищення температури у відділенні, що призводить до збільшення тривалості роботи компресора і, відповідно, до підвищення витрат електроенергії.

11.7 Продукти для зберігання або заморожування слід герметично упакувати або укладати в закриті ємності.

11.8 Заморожені продукти для розморожування рекомендується перекладати у ХВ, щоб використовувати низьку температуру заморожених продуктів для охолодження продуктів у ХВ.

11.9 Двері холодильника рекомендується відкривати на максимально короткий час. Часте і тривале відкривання дверей призводить до підвищення температури у відділеннях і, відповідно, до підвищення витрат електроенергії.

11.10 Необхідно регулярно розморожувати МВ. Утворення інію у відділенні веде до зниження ефективності роботи холодильного агрегату і збільшення енергоспоживання.

12 ПРАВИЛА ЗБЕРІГАННЯ ТА ТРАНСПОРТУВАННЯ

12.1 Упакований холодильник повинен зберігатися за відносної вологості не вище 80% в закритих приміщеннях з природною вентиляцією.

12.2 Якщо холодильник тривалий час не буде експлуатуватися, його слід відключити від електричної мережі, вийняти всі продукти, розморозити МВ, провести прибирання. Двері після збирання залишити відкритими, щоб у холодильнику не з'явився запах.

12.3 Транспортувати холодильник необхідно в робочому положенні (вертикально) будь-яким видом критого транспорту після надійного закріплення його.

ЗАБОРОНЯЄТЬСЯ наражати холодильник на ударні навантаження при вантажно-розвантажувальних роботах.

УВАГА! Не переміщуйте холодильник, тримаючи його за двері, щоб не зламати їх.

13 МОЖЛИВІ НЕСПРАВНОСТІ ТА МЕТОДИ ЇХ УСУНЕННЯ

13.1 Несправності, які можуть бути усунені споживачем, вказані в таблиці 4. Якщо усунути несправність самостійно не вдалося, слід викликати механіка сервісної служби.

13.2 При зверненні до сервісної служби необхідно вказати модель та заводський номер холодильника.

14 ЗАМІНА ЛАМПИ ОСВІТЛЕННЯ

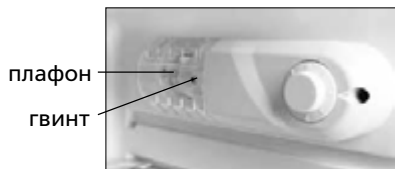

Малюнок 8

- 14.1** Для заміни лампи освітлення необхідно:
- відключити холодильник від електричної мережі, виймаючи вилку шнура живлення з розетки;
 - відвернути гвинт відповідно до малюнку 8 та демонтувати плафон;
 - замінити лампу потужністю не більше 10 Вт;
 - встановити плафон і загорнути гвинт.

15 УТИЛІЗАЦІЯ

15.1 Матеріали, що застосовуються для упаковки холодильника, можуть бути повністю перероблені і використані повторно, якщо надійдуть до пунктів збору вторинної сировини.

УВАГА! Не дозволяйте дітям грати з пакувальними матеріалами, оскільки існує небезпека задихнутися у закритій картонній коробці або заплутавшись в пакувальній плівці.

15.2 Холодильник, що підлягає утилізації, необхідно привести в непридатність: обрізати шнур живлення та утилізувати відповідно до чинного законодавства країни.

15.3 Холодоагент R600a, що міститься у холодильній системі, має утилізуватися спеціалістом. Необхідно бути уважним та слідкувати за тим, щоб трубки холодної системи не були пошкодженими до утилізації.

16 ГАРАНТІЙНІ ЗОБОВ'ЯЗАННЯ І ТЕХНІЧНЕ ОБСЛУГОВУВАННЯ

16.1 Гарантійний термін експлуатації холодильника 3 роки.

Гарантійний термін експлуатації обчислюється з дати продажу, а за відсутності відмітки про продаж – з дати виготовлення, що зазначена в заводському номері виробу (див. гарантійну карту).

16.2 Гарантія не поширюється на лампу накаливання, полицю-скло, пластмасові вироби, що входять до комплекту поставки, опори, ущільнювач двері та пластмасову ручку.

16.3 Гарантійні зобов'язання не поширюються:

- на проведення ремонту особами, що не включені до переліку сервісних організацій;
- за експлуатації виробу на всіх видах транспорту, що рухається;
- за умов недотримання правил установки, підключення, експлуатації та вимог безпеки, викладених в керівництві з експлуатації;
- на механічні, хімічні та термічні пошкодження виробу та його складових частин;
- на дефекти або пошкодження, викликані екстремальними умовами або дією непереборної сили (пожежа, стихійні лиха тощо), а також тваринами, комахами і гризунами.

Таблиця 4

Можлива несправність	Ймовірна причина	Метод усунення
Не працює включений в електричну мережу холодильник	Відсутня напруга в електричній мережі	Перевірити наявність напруги в електричній мережі шляхом підключення до мережі іншого побутового електричного приладу
	Відсутній контакт між виделкою шнура холодильника і розеткою електричної мережі	Забезпечити контакт вилки шнура з розеткою
	Регулювання температури встановлено на ділення «0»	Встановити ручку на ділення «3». За необхідності провести регулювання температури
Підвищений рівень шуму при роботі холодильника	Неправильно встановлений холодильник	Встановити холодильник відповідно до розділу 3
Не горить лампа освітлення при працюючому холодильнику	Перегоріла лампа освітлення ХВ	Замінити лампу на справну відповідно до розділу 14
Наявність води на дні холодильника	Засмічена система зливу талої води	Видалити воду з лотка та дна холодильника. Прочистити систему зливу
Підвищена або знижена температура у відділеннях, компресор працює безперервно	Дверцята зачинені нещільно	Щільно закрити дверцята холодильника
	Порушено умови експлуатації	Забезпечити виконання 1.3, 3.1, 3.2
	Неправильно вибрано ділення ручки регулювання температури в холодильнику	Провести регулювання температури

16.4 В гарантійний термін експлуатації перевірка якості роботи холодильника проводиться безкоштовно. Доставка холодильника для гарантійного ремонту і повернення його після ремонту здійснюється силами і засобами організацій, що здійснюють гарантійний ремонт.

Якщо в результаті перевірки недолік холодильника не підтвердився, транспортні витрати оплачує власник за прејскурантом сервісної служби.

У разі виникнення дефекту через порушення умов експлуатації холодильника транспортні витрати і ремонт оплачує власник за прејскурантом сервісної служби.

УВАГА! Виробник (продавець) не несе відповідальності за шкоду, заподіяну життю, здоров'ю або майну споживача, що спричинені недотриманням правил установки, підключення та експлуатації виробу.

Права та обов'язки споживача, продавця і виробника регламентуються Законом "Про захист прав споживачів".

16.5 Технічне обслуговування і ремонт холодильника протягом всього терміну служби повинні проводитися кваліфікованим механіком сервісної служби.

16.6 Відомості про місцезнаходження сервісної служби слід отримати в організації, що продала холодильник, а також знайти в переліку уповноважених сервісних організацій, який входить до комплексу поставки.

УВАГА! Вимагайте від механіка сервісної служби заповнення таблиці 5 (див. с. 39) за всіма виконаними роботами в період терміну служби холодильника.

Құрметті сатып алушы!

Пайдалану жөніндегі нұсқаулықты мұқият зерделеп алып, Сіз тоңазытқышты дұрыс пайдалана аласыз. Пайдалану жөніндегі нұсқаулықты тоңазытқыштың күллі қызмет ету мерзімі бойы сақтаңыз.

Тоңазытқышты сатып алған кезде оны сатқан ұйымның мөртабанын, кепілдік картасын толтырудың дұрыстығын, және үзбелі талондарындағы сатып алу күнін тексеріп алыңыз.

1 ЖАЛПЫ МАҒЛҰМАТ

1.1 Тоңазытқыш жаңа тағамдарды сақтау камерасында I (бұдан әрі – ХО) жаңа өнімдерді, сусындарды, көкөністерді салқындатуға және қысқа мерзімді сақтауға арналған; жаңа піскен тағамды қатыру, мұздатылған тағамды сақтау, 1-суретке сәйкес мұздың мұзын мұздатқыш камераға II (бұдан әрі – МО).

1.2 Тоңазытқыш үйде және ұқсас жағдайларда пайдалануға арналған, атап айтқанда:

- дүкендердің, кеңселердің және басқа да кеңселердің қызметкерлері тамақтанатын үй-жайларда;
- шаруа (жеке) шаруа қожалықтарында; қонақ үйлерде, отельдерде және қонақтардың пайдалану үшін басқа да тұру түрлерінде;
- таңғы ас бөлмелері бар қонақүйлерде;
- қоғамдық тамақтандыру орындарында және басқа да осындай бөлшек сауда орындарында.

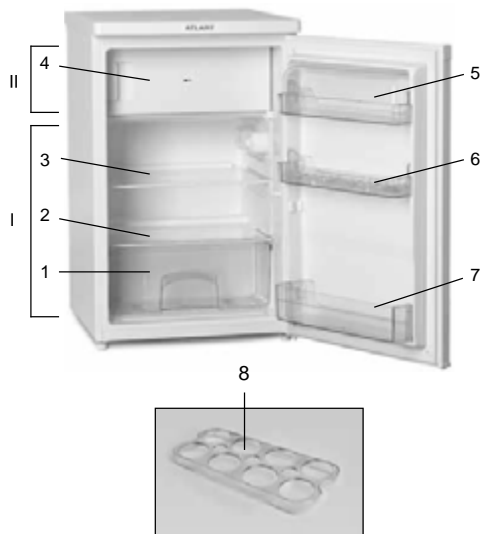

I — балғын ас өнімдерін сақтауға арналған бөлім (ХО);

II — мұздатқыш бөлімі (МО)

1 сурет

1 кесте — Жинағы

Атауы	1 суретте белгіленуі	Саны, дана
Жеміс жидекке арналған ыдыс	1	1
Шыны сөре (төменгі)	2	1
Шыны-сөре	3	1
Есіктер	4	1
Қақпақты ыдыс	5	1
Ыдыс	6	1
Ыдыс (төменгі)	7	1
Жұмыртқаға арналған ыдыс	8	2

Информация для предварительного ознакомления. Официальной информацией изготовителя не является 27

КАЗ

Тоңазытқышты жатын бөлмесінде қолдану ұсынылмайды. Тоңазытқыштың жұмысы функционалдық шу мен дыбыстармен бірге жүретінін ескеру керек.

НАЗАР АУДАРЫҢЫЗ! Тоңазытқышты пайдаланатын бөлме өнімдегі 8 г хладагентта R600a үшін кемінде 1 м³ есептелетін көлемде болуы керек. Хладагент салмағы тоңазытқыш тақтасында көрсетілген.

1.3 Тоңазытқышты пайдалану қажет:

- ауыспалы ток желісіндегі $\pm 50\%$ номиналды кернеу мен жиілік (50 ± 1) Гц кернеу ауытқуы кезінде 220-230 В номиналды кернеулер ауқымында;
- 75% -дан аспайтын салыстырмалы ылғалдылық кезінде;
- плюс 16 °С-ден плюс 38 °С-қа дейін қоршаған ортаның температурасы.

Басқа пайдалану жағдайларында тоңазытқыштың жылу және қуат сипаттамалары өндіруші белгілеген параметрлерге сәйкес келмеуі мүмкін.

1.4 Жеткізу жиынтығына мыналар кіреді: құрамдас бөліктер (1 кестені қараңыз), пайдалану нұсқаулары, уәкілетті сервистік ұйымдардың тізімі, тоңазытқыш құрылғыларының энергия тиімділігінің белгісі, кепілдік картасы.

Тоңазытқыштың сериялық нөмірі пластинада және кепілдік картасында белгіленген. Кепілдік картасында өнімнің шығарылу аптасын және жылын анықтау туралы ақпарат ұсынылады.

1.5 Тоңазытқыштың негізгі техникалық сипаттамалары 2 кестеде келтірілген.

2 кесте – Техникалық парақ

АТАУЫ		Мәні
Тауар белгісі		ATLANT
Модель		X-2401-100
Тоңазыту құралының категориясы ¹		6
Энергетикалық тиімділік тобы ²		A+
Кезінде номиналды қатыру мүмкіндігі, кВт•сағ/жыл ³		174
Номиналды пайдалы көлем, дм ³	жаңа азық-түлік өнімдерін сақтауға арналған бөлімшелер	103
	тоңазыту бөлімшесі	15 
Қырау баспайтын бөлімше (No Frost)		нет
Мұздату бөлімшесінде азық-түлік өнімдерінің температурасы минус 18 °С-дан минус 9 °С-ға дейін, артудың номиналды уақыты, сағ		9
Кезінде номиналды қатыру қабілеті, кг/тәулік		2
Климаттық топ ⁴		N, ST
Дыбыстық қуаттың түзетілген деңгейі, дБ, артық емес		42
Кірістірілетін құрал		жеке тұрған
Таза салмақтың номиналды жалпы көлемі, дм ³		120
Габариттік көлемдер, мм (БхЕхТ)		850x550x580
Жалпы массасы, кг		26
Мұздатылған тағамды сақтау температурасы, °С		минус 18
Күмістің құрамы, г		0,426

¹ Категория СТБ 2475-2016 сәйкес анықталған.

² A+++ тен (ең тиімді) G-ге дейін (тиімділігі ең аз).

³ Электр қуатын тұтыну 24 сағат бойы өткізілетін стандартты сынақ нәтижелеріне негізделген. Нақты энергияны тұтыну мұздату құралы қалай қолданылатынына және оның қай жерде орнатылғанына байланысты.

⁴ Құрал қоршаған орта температурасы плюс 16 °С-дан плюс 38 °С-ға дейінгі аралықта пайдалануға арналған.

Ескерту – Параметрлердің мәндері белгілі бір әдістемелер бойынша арнайы жабдықталған зертханаларда анықталады.

28 Информация для предварительного ознакомления. Официальной информацией изготовителя не является

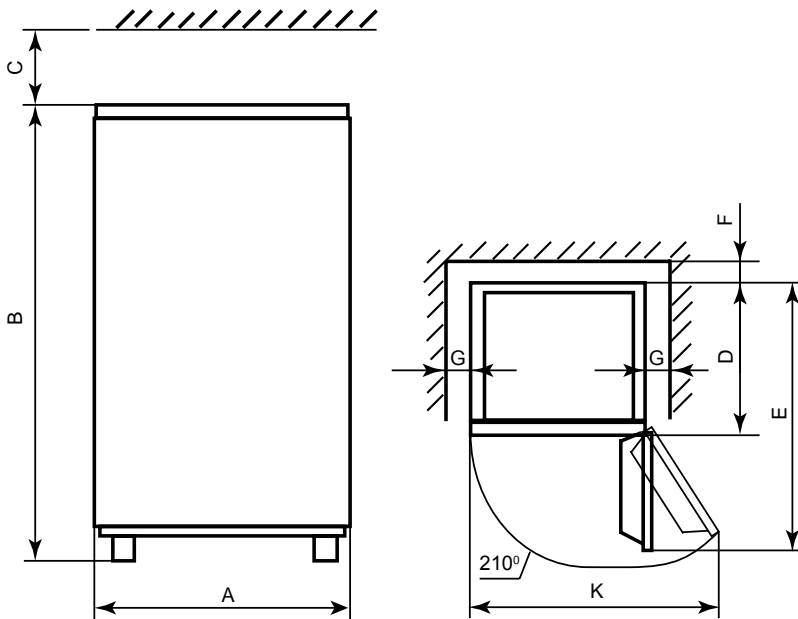

Өлшемдердің белгісі	A	B	C	D	E	F	G	K
Өлшемі, мм	550	850	100	580	1075	30	50	1065

2 сурет

1.6 Тоңазытқышты пайдалану үшін қажетті жалпы кеңістік 2-суретте көрсетілген жалпы өлшемдермен анықталады. Тоңазытқыштан компоненттерді кедергісіз алу үшін кем дегенде 90° бұрышпен бөлгіш есігін ашу қажет.

1.7 Өндіруші, тоңазытқыштың негізгі техникалық сипаттамаларын сақтай отырып, оның дизайнын жақсартады.

НАЗАР АУДАРЫҢЫЗ! Өндіруші (сатушы) жұмыс жағдайларының немесе сақтаудың, форс-мажордың (өрттің, табиғи апаттың және т.б.) бұзылуы, үй жануарларына әсер етуі нәтижесінде өнімге зақым келтіргені немесе бүлінуі үшін жауапкершілік көтермейді (кепілдік кезеңінде) жәндіктер мен кеміргіштерден сақтау керек.

2 ҚАУІПСІЗДІК ТАЛАПТАРЫ

2.1 Тоңазытқыш электрлік құрал болып табылады, сондықтан оны пайдалану кезінде жалпы электр қауіпсіздігі ережелерін сақтау керек.

2.2 Осы құрылғыны физикалық, сенсорлық немесе ақыл-ой қабілеттерін төмендеткен немесе өмірлік тәжірибе немесе білім болмаған адамдар (соның ішінде балалар) оларды қауіпсіздігіне жауапты адамның құрылғыны пайдалануына бақылау жасалмаған немесе нұсқаулық берілмеген жағдайда пайдалануға арналмаған.

Құрылғыны ойнауға жол бермеу үшін балаларға қадағалау керек.

2.3 Ток соғудан қорғаудың түріне қатысты тоңазытқыш I класына жатады және электр желісіне жерге қосушы контакті бар екі полюстық розетка арқылы қосылуға тиіс.

Информация для предварительного ознакомления. Официальной информацией изготовителя не является 29

КАЗ

Розетканы жерге қосу контактісімен орнату үшін білікті электрикке хабарласыңыз. Розетка тоңазытқышты сыртқы электр желісінен төтенше өшіру үшін қол жетімді жерде орнатылуы керек.

ТЫЙЫМ САЛЫНАДЫ газдан, жылудан, судан немесе кәріздік қондырғылардан бөлек сым арқылы жерге қосуға.

НАЗАР АУДАРЫҢЫЗ! Өндіруші (сатушы) көрсетілген байланыс талаптарына сәйкес келмеуі салдарынан денсаулыққа және мүліктің бүлінуіне жауапты емес.

2.4 Тоңазытқышты электр желісіне қоспас бұрын, қуат сымына және штепсельдік ұшына зақым келуін көзбен тексеріңіз. Егер қуат сымы зақымдалған болса, оны алмастыру қауіпті болдырмау үшін өндіруші, тұтынушыларға қызмет көрсету немесе ұқсас білікті қызметкерлер қажет.

2.5 Қуат сымын розеткадан суыру арқылы тоңазытқышты желіден ажыратып алу қажет:

- тоңазытқышты тазалау;
- жарық шамын ауыстыру;
- оны басқа жерге қайта орналастыру;
- астындағы еденді жуу.

НАЗАР АУДАРЫҢЫЗ! Тоңазытқыш жұмыс істеп тұрғанда, компрессор қызып кетіп, оған тиіп кетсе, күйіп қалуы мүмкін.

2.6 Тоңазытқыштың тоңазытқыш жүйесінде изобутан хладагент болып келеді (R600a).

НАЗАР АУДАРЫҢЫЗ! Тоңазытқыш жүйелерінің тізбектеріне зақым келтірмеңіз.

НАЗАР АУДАРЫҢЫЗ! Жібіту процесін жеделдету үшін механикалық құрылғыларды немесе басқа құралдарды пайдаланбаңыз.

Тоңазытқыш нұсқаулығында ұсынылмаған қар тазалау құралдарын және аспаптарды қолданбаңыз.

НАЗАР АУДАРЫҢЫЗ! Тоңазытқыш ішіндегі электр құрылғыларын пайдаланбаңыз.

НАЗАР АУДАРЫҢЫЗ! Хладагент контуры зақымдалған болса, бөлмені мұқият желдетіп, тоңазытқыштың жанында ашық от көзінің пайда болуын болдырмау керек, өйткені изобутан – жанғыш газ болып табылады.

НАЗАР АУДАРЫҢЫЗ! Тоңазытқышты тұтанғыш және өртке қарсы заттар мен заттардың (перделер, лактар, бояулар және т.б.) орнатпаңыз.

ТЫЙЫМ САЛЫНАДЫ тоңазытқышты және оның жақтарынан жоғары бос орын болмаса, тоңазытқышты орнына орнатыңыз (2суретті қараңыз).

НАЗАР АУДАРЫҢЫЗ! Тоңазытқышты металдан жасалған раковиналармен, су құбырларымен, жылытумен, кәрізбен және газбен жабдықтаумен, басқа металмен байланысқан байланыстармен орнатпаңыз.

Электр және өрт қауіпсіздігін қамтамасыз ету үшін **ТЫЙЫМ САЛЫНАДЫ:**

- тоңазытқышты ток шамадан тыс қорғаныссыз электр желісіне қосыңыз. Электр желісінде 10 А-да номиналды қорғау құрылғысы болуы керек;
- тоңазытқышты электр желісіне қосу үшін адаптерлерді, бірнеше жергілікті сокеттерді (екі немесе одан да көп қосылу нүктелерін) және ұзартқыш сымдарды қолданыңыз;
- қуат сымының ашасын розеткадан дымқыл қолмен салыңыз;
- қуат сымын ұстап, тоңазытқышты қуат көзінен ажыратыңыз;
- тоңазытқышта қатты алкогольді сусындар (40⁰-ден жоғары және одан жоғары алкоголь өнімдері бар) тұйық шөлмектерде сақтау;
- жарылғыш және жарылғыш заттарды тоңазытқышта сақтауға, сондай-ақ тұтанғыш отынмен аэрозольді каналдарды сақтауға;
- мұздаған сұйықтықтары бар шыны ыдыстарда сақтаңыз;
- компрессорға ерітінді суын гинау үшін ыдыс болмаған жағдайда тоңазытқышты пайдалану;
- тоңазытқышта 10 Вт-тан астам қуаты бар жарық шамын орнату;
- тоңазытқышқа басқа электр құрылғыларын (микротолқынды пеш, тостер және т.б.),

сондай-ақ сымдарды ылғалдың енуіне жол бермеу үшін сұйықтықтар, ыдыстар бар ыдыстар орнатыңыз.

2.7 Тоңазытқышты білікті техникалық қызмет көрсету мамандары ғана жөндей алады, өйткені сапасыз жөндеуден кейін өнім қауіптің көзі болуы мүмкін.

2.8 Тоңазытқыштың, түтіннің, түтіннің пайда болуына байланысты тоңазытқыш жұмысында ақаулық туындаған жағдайда, қуат сымын розеткадан суырып, қызмет көрсету техникасын шақырған кезде тоңазытқышты желіден ажыратыңыз.

Өрт болған жағдайда, тоңазытқышты электр желісінен дереу ажыратып, өртті сөндіруге өрт сөндіру бөліміне хабарласыңыз

2.9 Тоңазытқыштың қызмет ету мерзімі 10 жыл.

НАЗАР АУДАРЫҢЫЗ! Тоңазытқыш мерзімі аяқталғаннан кейін өндіруші (сатушы) өнімнің қауіпсіз жұмыс істеуіне жауапты емес. Кейінгі жұмыс қауіпті болуы мүмкін, себебі электр және өрт қауіпті жағдайлардың пайда болуы материалдардың табиғи қартаюы мен тоңазытқыштың компоненттерінің тозуынан айтарлықтай арта түседі.

3 ТОҢАЗЫТҚЫШТЫ ОРНАТУ

3.1 Тоңазытқышты тікелей күн сәулесінің түсетін жерлеріне, жылыту құралдарынан (газ және электр пештері, пештер мен радиаторлардан) кем дегенде 50 см қашықтықта орнату керек.

3.2 Тоңазытқыштың үстінен және оның жағынан бос айналымдар ауа айналымы үшін 2-суретте көрсетілген қашықтықта болуы керек.

НАЗАР АУДАРЫҢЫЗ! Тоңазытқыш корпусында немесе кіріктірілген құрылымда орналасқан желдеткіш тесіктерді жаппаңыз.

ТҮЙІМ САЛЫНАДЫ ас үй аспаптарын тоңазытқыштан 10 см-ге жақынырақ орналастыруға (2 суретті қараңыз).

3.3 Тоңазытқыш 3-суретке сәйкес реттелетін тіректерді бұрап немесе бұрау арқылы еденге қатысты көлденең орнатылған болуы керек. Тоңазытқыш тұрақты түрде тұруы керек.

4 ТОҢАЗЫТҚЫШТЫ ЖҰМЫСЫНА ДАЙЫНДАУ

4.1 Орам материалдарынан компоненттерді шығарыңыз (пластик пакеттер, жабысқақ таспалар, көбікті шүберек).

4.2 Тоңазытқышты тасымалдағаннан кейін оны іске қосу алдында кемінде 1,5 сағат сақтаңыз.

Қоршаған ортаның температурасы 0 °С-тан төменірек болғаннан кейін, тоңазытқышты бөлме температурасында ашық есікпен кем дегенде 2 сағат ұстау керек.

4.3 Тоңазытқыштың сыртқы боялған беттерін жылы суға малынған жұмсақ шүберекпен немесе жылы сумен дайындалған жұмсақ сабын ерітіндісімен жуыңыз. Тоңазытқыш ішіндегі керек-жарақтар мен пластмасса беттерді жылы суда (1 литр су үшін 1 шай қасық қопсытқыш содасы) дайындалған жұмсақ сабын немесе сода ерітіндісіне малынған жұмсақ

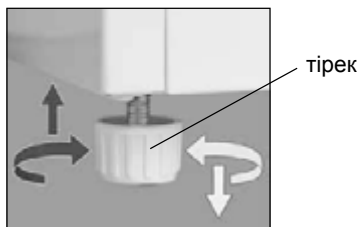

3 сурет

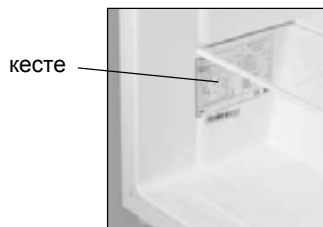

4 сурет

Информация для предварительного ознакомления. Официальной информацией изготовителя не является 31

шүберекпен жуыңыз. Содан кейін таза суға малынған жұмсақ шүберекпен сүртіп, құрғатыңыз. Тоңазытқышты абайлап ағытып алыңыз.

ТҮЙІМ САЛЫНАДЫ тоңазытқыштың губкаларының абразивті элементтері, абразивті пасталары, қышқылдары, еріткіштері бар жуғыш заттар, сондай-ақ жуғыш сұйықтықтар пайдалануға.

НАЗАР АУДАРЫҢЫЗ! 4 суретке сәйкес ХО ішіндегі тоңазытқыш туралы толық ақпаратты тақтайшадан шығармаңыз. Бұл ақпарат тоңазытқыштың қызмет ету мерзімі және оның бүкіл мерзімі ішінде жөндеу үшін маңызды.

4.4 Тоңазытқыштың есігі, МО-дің есігі оң жаққа қарай орналасуы мүмкін. Пластикалық бөлшектердің зақымдалуын болдырмау үшін, есікті тек қызмет көрсету технигісінің көмегімен ғана қайтадан қою керек.

5 ТОҢАЗЫТҚЫШ ЖҰМЫСЫН БАСҚАРУ

5.1 АЛҒАШҚЫ ҚОСУ

5.1.1 Тоңазытқышты электр желісіне қосыңыз: қуат сымын розеткаға қосыңыз.

Тоңазытқыштың есігін ашыңыз. Оң жағындағы ХО бүйір қабырғасында 5 суретке сәйкес температура реттегіші бар. Алғашқы іске қосу кезінде көрсеткіштің жанында «3» немесе «4» бөлігіндегі тұтқаны орнатуға кеңес беріледі, жарықтандыру қосылады. Есікті жабыңыз. Өнімдерді тоңазытқышта 2 – 3 сағат өткен соң орналастыруға болады.

5.2 ТЕМПЕРАТУРАНЫ РЕТТЕУ

5.2.1 Тоңазытқыштағы температураны реттеу тұтқаны бұрау арқылы және 5-суретке сәйкес бөлгішті көрсеткішпен біріктіріп жүзеге асырылады.

Тұтқаның «1» бөлімі тоңазытқыштағы ең төмен температураға (ең аз салқындату) сәйкес келеді, «7» бөлу – ең төменгі (ең үлкен салқындату).

Қажет болса, температураны тұтқамен реттеңіз. Тоңазытқышта температураны реттегеннен кейін автоматты түрде сақталады.

5.3 ТОҢАЗЫТҚЫШТЫ ҚОСУ ЖӘНЕ АЖЫРАТУ

5.3.1 Көрсеткіштің жанында «0» белгісі пайда болғанша тұтқаны бұрап, тоңазытқышты өшіріңіз - жарық өшіріледі.

5.3.1 Тоңазытқышты ажырату үшін қуат сымын розеткадан суырыңыз.

6 ТОҢАЗЫТҚЫШ БӨЛІМІНІҢ ЖҰМЫСЫ

6.1 ӨНІМДЕРДІ САЛУ МЕН САҚТАУ

6.1.1 Өнімдерді орналастырған кезде, ХО ішіндегі ең суық аймақ көкөніс немесе жеміс-жидек үшін ең жоғары деңгейде, ең жылы – жоғарғы сәреде орналасқан.

6.1.2 ХО температурасы жаңа жүктелген өнімнің санына, есікті ашу жиілігіне, бөлмедегі тоңазытқыштың орналасуына және т.б. байланысты болады.

тұтқа көрсеткіш

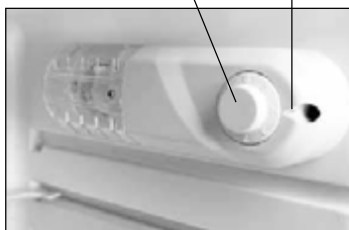

5 сурет

6.1.3 ХО ішіндегі жарты шыны жағдайы, жарты шыны (түбіне) қоспағанда, биіктікте өзгеруі мүмкін: артқы жиекті көтеру арқылы еден шыны алынып, жаңа орынға орнатылуы керек.

6.1.4 Шыны сәреде ХО конденсатын (су тамшысы) құра алады. Оның пайда болуы жалғанған ылғалдылығы бөлікке артуына байланысты болып отыр: жиі немесе ұзақ есік саңылаулары бар, жемістер мен көкөністерді көп санын жүктеу; ХО температурасының жоғарылауымен; өнімнің сақталуы туралы ұсынымдар мен 1.3-ге сәйкес жұмыс жағдайлары сақталмаған; дренаж жүйесінің бітелуімен. Конденсатты еден шыныны алу үшін жеңіл ылғал сіңіретін материал қолданылады.

6.1.5 Есігінде контейнердің позиция биіктігі өзгертуге болады дейін екі қолын көтеріп 6 суретке сәйкес есік бекіту элементтерін саңылауларына босатады орнату орнын таңдап, есік панельдер бекіткіш элементтерімен ұяшықтарын туралау арқылы сыйымдылығы орнату.

6.2 АВТОМАТТЫ ТҮРДЕ ЖІБІТУ ЖҮЙЕСІ ХО

6.2.1 ХО автоматты жібіту жүйесімен жабдықталған. Аяз бөліктің артқы қабырғаға пайда, су циклді операциялық компрессорды өшіргеннен кейін төмендейді ериді және суға айналады. Жылымық су 7 суретке сәйкес науасына ағып, ол саңылау арқылы компрессордың класына түсіп және буланып төмендейді.

6.2.2 Ол науаның тазалығын бақылауға және науаға су жоқтығын тексеру үшін (3 айда кемінде 1 рет) тұрақты қажет.

Науада су болуы бітелген дренаж жүйесін көрсетеді. су ыдысқа кедергісіз ағып етіп бітеп тастауы жою үшін, науада тесік тазалау керек.

7 МҰЗДАТҚЫШ БӨЛІМІНІҢ ЖҰМЫСЫ

7.1 МО БАЛҒЫН ӨНІМДЕРДІ ТОҢАЗЫТУ

7.1.1 МО-дағы температура сақталған және жаңадан салынған өнімдердің санына, есікті және МО есікті ашу жиілігіне, бөлмедегі тоңазытқыштың орналасуына және т.б. байланысты болады.

7.1.2 Бумаланған жаңа өнімдерді мұздату үшін МО-ға орналастырыңыз және елеулі басу арқылы есікті тұтқаны жабыңыз.

НАЗА АУДАРЫҢЫЗ! Сынып қалудан аулақ болу үшін ашық МО есікке сүйенбеңіз.

7.1.3 24 сағат ішінде мұздатылған жаңа өнімдердің салмағы өнімдердің сапасын жоғалтпау және оларды сақтау мерзімін қысқарту үшін тоңазытқыштың мұздату сыйымдылығынан аспауы керек (2-кестені қараңыз).

НАЗАР АУДАРЫҢЫЗ! Тоңазытылған тағам өнімдерін МО-ға жүктеуге және мұздатылған тағамдардың температурасының көтерілуіне жол бермеу және сақтау мерзімін қысқарту үшін бұрын мұздаған заттармен жанасуына жол бермеңіз.

7.2 МҰЗДАТЫЛҒАН ӨНІМДЕРДІ ОРНАЛАСТЫРУ

7.2.1 Тоңазытылған тағамдарды МО-дағы төмен температураға мүмкіндігінше жақындату керек, бұл жағдайда электр қуаты тоқтап қалған жағдайда, тоңазытқыш сәтсіз болғанда және т.б.

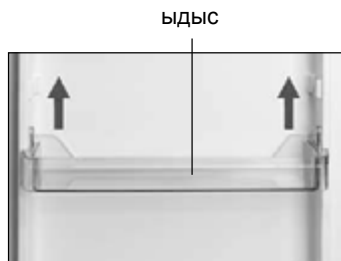

6 сурет

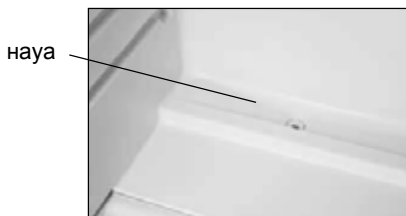

7 сурет

8 ЖІБІТУ ЖӘНЕ ТОҢАЗЫТҚЫШТЫ ЖИНАУ

8.1 Егер МО 3 мм-нен астам қар жамылғысын құраса, мұздату және тазалау үшін тоңазытқышты өшіру керек. Қар жамылғысы суық өнімдерді ауыстыруға жол бермейді.

ТҮЙІМ САЛЫНАДЫ Қар жамылғысын алып тастау үшін металл заттарды пайдаланыңыз.

8.2 Тоңазытқышты жібіту және тазалау үшін сізге қажет:

- қуат сымын розеткадан суыру арқылы тоңазытқышты желіден ажыратыңыз;
- тағамды тоңазытқыштан басқа суық жерге жылжытыңыз;
- тоңазытқыш есігін және МО есікті ашық қалдырыңыз;
- қардың жамылғысы ерітіндісімен, ылғал сіңіретін материалмен МО-дан суды кетіреді;
- ерігеннен кейін тоңазытқышты жуып, құрғатыңыз.

8.3 МО айына кемінде екі рет еріту керек.

НАЗАР АУДАРЫҢЫЗ! Жібіту және тазалау кезінде балқытылған судың МО шығып кетуіне жол бермеңіз.

9 ӨНІМДЕРДІ МҰЗДАТУ МЕН САҚТАУ БОЙЫНША ҰСЫНЫСТАР

9.1 ХО ӨНІМДЕРДІ САҚТАУ

9.1.1 Өнімдердің хош иісі, түсі, ылғалдығы мен сергектігін сақтап қалу үшін оларды қорапта немесе тығыз жабық контейнерде сақтау керек. Сұйықтарды тығыз жабық контейнерлерде сақтау ылғалдылықтың жоғарлауына және ХО ішіндегі бөтен иістердің пайда болуына жол бермейді.

9.1.2 Розеткаға орналастырылған жемістер мен көкөністерді (жууға және кептіруге арналған жемістер мен көкөністер) орап алуға болады. Бұл жағдайда полимистикалық шыны (төменгі) бетінде конденсация болуы мүмкін.

9.1.3 Кестедегі негізгі тағамдардың сақталу мерзімі мен орны туралы ұсыныстар 3 кестеде келтірілген.

НАЗАР АУДАРЫҢЫЗ! Өсімдік майлары мен майларды есік тығыздағышына және тоңазытқыштың пластикалық беттеріне түсіп кетпеуі керек, себебі олар бұзылуына әкелуі мүмкін.

9.2 МО МҰЗДАТЫЛҒАН ТАҒАМДАРДЫ САҚТАУ ЖӘНЕ МҰЗДАТУ

9.2.1 Мұздатылған өнімдерді суық емдеу үшін қолайлы жағдайлар жасау үшін бөліктерге бөліп, буып-түю керек. Мұздатылған өнімнің қабаты неғұрлым жұқа болса, мұздату неғұрлым

Кесте 3 — ХО-да сақтау және орналастыру мерзіміне қатысты ұсынымдар негізгі азық-түлік өнімдері

Өнімдер	Сақтау мерзімі, тәулік	ХО орналасуы
Шикі ет, балық, тартылған ет	1 ден 2 дейін	Төменгі шыны сөреде (біршама салқын орын)
Май, ірімшік (түріне байланысты)	5 ден 7 дейін	Есіктегі орындарда
Сүт, қаймақ, айран	1 ден 3 дейін	Төменгі есік жақтауындағы орындарда немесе астыңғы шыны сөреде
Жұмыртқа	10	Есікте орналасқан жұмыртқа салатын орындарда
Жеміс жидек, көкөніс	10 дейін	Жеміс жидекке арналған ыдыста

қарқынды болса, өнімнің сапасы соғұрлым жоғары болады және сақтау уақыты неғұрлым ұзақ болады. Буып-түю өнімге жақын болуы керек және мөрленуі керек.

HAZAP AУDAPЫҢЫЗ! Өндiрушiнiң орамында көрсетiлген мұздатылған өнiмдердiң сақтау мерзiмiн сақтаңыз.

9.3 AC MҰЗЫН ДАЙЫНДАУ

9.3.1 Азық-түлік мұзын дайындау үшін мұз түрін (қосылмаған) ішу суларының төрттен үш бөлігімен толтырып, оны МО-ға орналастырыңыз.

HAZAP AУDAPЫҢЫЗ! Мұз текшелерін ауыздың ішінен алып тастағаннан кейін бірден қоймаңыз және қатып қалмас үшін мұздатылған тағамды ылғал қолмен ұстамаңыз.

9.4 Ұсынылмайды:

– тоңазытқышқа ыстық тағамдарды қойыңыз. Оларды бөлме температурасына дейін суытыңыз;

– жаңартылған тағамдарды қатыру.

10 TOҢАЗЫTҚЫШ ЖҰМЫCЫНДАҒЫ EPKШEЛIКTEP

10.1 Егер есік ашылған тоңазытқыш есігін ашу мүмкін болмаса, бөлме ішіндегі қысым сырттағы деңгейге дейін және есікті ашқанша 1 – 3 минут күтіңіз.

10.2 Тоңазытқыштың жұмысы функционалдық сипатқа ие және кез-келген ақаулыққа байланысты емес шуды қоса алады.

Температураны белгіленген деңгейде ұстау үшін, компрессор мезгіл-мезгіл тоңазытқышта қосылып, өшіріледі. Тоңазытқышта жұмыс температурасы орнатылғаннан кейін пайда болған шу автоматты түрде тыныш болады.

Тоңазытқышта компрессор қосулы (өшірулі) болғанда, нұқу естіледі – температура сенсоры іске қосылады.

Құрылғының дыбысы салқындатқыш жүйе құбырлары арқылы хладагент ағымымен бірге жүреді, ал кішігірім жарықшақтар материалдардың температуралық кеңеюімен байланысты.

10.3 Тоңазытқышты пайдалану кезінде қосымша шу көздері пайда болуы мүмкін.

Шуды күшейту компоненттерді дұрыс орнатпау (полокстекло, контейнерлер және т.б.) немесе контейнерлерді тоңазытқышта орналасқан өнімдермен байланыстыру арқылы туындауы мүмкін. Қосалқы бөлшектерді қайта орнату немесе контейнерлердің бір-бірімен жанасуын болдырмау арқылы шуды азайтуға болады.

Шуылдың көздері тоңазытқыштың элементтері бола алады (құбырлар, сымдар, балқыту суды ағызу жүйесінің элементтері), тасымалдаудан кейін (қозғалатын немесе дұрыс орнатылмағаннан кейін) олар бір-бірімен байланысады. Тоңазытқыштың элементтерінің орналасуын реттеу немесе оларды дұрыс орнату арқылы тоңазытқышты пайдалану кезінде қосымша шуды жоюға болады.

10.4 Электр желісінде кернеудің төмендеуі орын алса, тоңазытқыш жұмыс кернеуі уақыт өткеннен кейін қалпына келтірілгеннен кейін қосылады.

10.5 Тоңазытқыштың бетінде өндіріс процесінде тоңазытқыштың жұмысына әсер етпейтін және жылу оқшаулауын төмендетпейтін жылу оқшаулағыш материалдардың қасиеттерінен туындаған сәтсіздікке жол берілмейді.

11 ЭЛЕКТРОЭНЕРГИЯCЫН ҮНЕМДЕУ ҮШІН ҰCЫНЫCТАP

11.1 Тоңазытқыштың қуат тұтынуы қоршаған ортаның температурасы, орнату орны және т.б. сияқты көптеген шарттарға байланысты.

11.2 Тоңазытқышты жылыту құрылғылары мен басқа жылу көздерінен кем дегенде 50 см қашықтықта құрғақ, жақсы желдетілетін жерге орнатыңыз. Тоңазытқышта тікелей күн сәулесінен аулақ болыңыз.

Тоңазытқыш пен оның жағынан ауа айналымын қамтамасыз ету үшін 2-суретке сәйкес бос орын болуы керек.

Желдеткіш тесіктерді жаппаңыз.

Информация для предварительного ознакомления. Официальной информацией изготовителя не является 35

KAZ

11.3 Шыны-сөре ХО-де және аксессуарларда бөлмедегі ауа айналымын қамтамасыз ету үшін біркелкі биіктікке ие болу ұсынылады.

11.4 Құрылғының қуат тұтынуы бөліктегі белгіленген температураға байланысты. Температураны қажетті деңгейден төмен орнату ұсынылмайды.

Белгіленген температураның неғұрлым жоғары (жылы) температурасы неғұрлым төмен болса, онда өнімнің жарамдылық мерзімі азаяды.

11.5 Тоңазытқышқа өнімдерді орналастырған кезде, құрылғының салқындатқыш аймағының орналасуына назар аударыңыз. СН-дегі ең суық аймақ көкөніс немесе жеміс-жидек үшін тікелей ыдыстың үстінде орналасқан, ең жылы - жоғарғы сөреде.

11.6 Тоңазытқышта ыстық тағам мен сусындарды салмаңыз. Бөлмедегі температура көтерілуін болдырмау үшін бөлме температурасына дейін алдын-ала салқындату керек, бұл компрессордың ұзақтығын ұлғайтуға және тиісінше, электр энергиясын тұтыну көлемін арттыруға әкеледі.

11.7 Сақтау немесе мұздатуға арналған өнімдер жабық контейнерлерде мөрмен немесе буып-түюге тиіс.

11.8 Мұздатылған өнімдерді мұздатылған өнімдердің төменгі температурасын МО-де суыту үшін ХО-ға ауыстыруға ұсынылады.

11.9 Тоңазытқыштың есігін өте қысқа уақытқа аша отырып ұсынылады. Есіктің жиі және ұзаққа созылған ашылуы бөлімдердегі температура мен сәйкесінше, электр энергиясын тұтынудың артуына әкеледі.

11.10 МО-ды үнемі жібіту керек. Кафедрадағы аязды қалыптастыру тоңазытқыш қондырғысының тиімділігін төмендетуге және энергияны тұтынудың артуына әкеледі.

12 САҚТАУ ЖӘНЕ ТАСЫМАЛДАУ ЕРЕЖЕЛЕРІ

12.1 Тозандатылған тоңазытқыш табиғи желдетуі бар жабық кеңістіктерде 80% -дан аспайтын салыстырмалы ылғалдылықта сақтау керек.

12.2 Егер тоңазытқыш ұзақ уақыт пайдаланылмайтын болса, оны электр желісінен ажыратып, барлық өнімдерді алып тастаңыз, МО-ды жібітуіңіз керек, оны тазалаңыз. Тазалаудан кейін есіктерді бос қалдырыңыз, сондықтан иіс тоңазытқышта пайда болмауы керек.

12.3 Тоңазытқыш жұмыс жағдайында (тігінен) кез-келген жабық көлікпен тасымалдануы тиіс, оны сенімді түрде қамтамасыз ету керек.

ТЫЙЫМ САЛЫНАДЫ тоңазытқышты тиеу-түсіру операциялары кезінде соққы жүктемесіне ұшыратуға

НАЗАР АУДАРЫҢЫЗ! Тоңазытқышты бұзбау үшін есікті ұстап тұрмаңыз.

13 МҮМКІН БОЛАТЫН КЕМШІЛІКТЕР МЕН ОЛАРДЫ ЖОЮ ӘДІСІ

13.1 Жоюға болатын кемшіліктер 4 кестеде көрсетілген. Егер ақаулықты өзіңіз түзете алмасаңыз, қызмет көрсету техникасын.

13.2 Қызмет көрсету бөліміне хабарласқан кезде тоңазытқыштың үлгісін және сериялық нөмірін көрсетуіңіз керек.

14 ЖАРЫҚ БЕРУ ЛАМПАСЫН ОРНАТУ

14.1 Шамды ауыстыру үшін сізге қажет:

- қуат сымын розеткадан суыру арқылы тоңазытқышты желіден ажыратыңыз;
- 8-суретке сәйкес бұранданы бұрап алыңыз да, қақпақты алыңыз;
- шамды 10 Вт-тан аспайтын қуатпен ауыстырыңыз;
- жарықты орнатыңыз және бұранданы бұраңыз.

4 кесте

Мүмкін болатын кемшіліктер	Себебі	Жою әдісі
Тоңазытқыш электр желісінде жұмыс істемейді	Электр желісінде кернеу жоқ	Электр желісіндегі кернеудің басқа үйдегі электр құрылғысының желісіне қосылу арқылы тексеріңіз
	Тоңазытқыш сымының ашасы мен электр розеткасы арасындағы байланыс жоқ	Шнур ұштың розеткамен байланысын қамтамасыз етіңіз
	Температура реттегіші «0» күйіне орнатылады	Тұтқаны «3» бөлігіне орнатыңыз. Қажет болса, температураны реттеңіз
Тоңазытқыштың жұмысы кезінде шу деңгейін жоғарылату	Дұрыс орнатылмаған тоңазытқыш	Тоңазытқышты 3-бөлімге сай орнатыңыз
Тоңазытқыш жұмыс істеп тұрған кезде шам жанбайды	ХО жарықтандыру шамы жұмыс істемейді	Шамды 14-тармаққа сәйкес ауыстырыңыз
Тоңазытқыштың түбіндегі судың болуы	Балқы бар суды төгу жүйесі бұзылған	Науадағы суды және тоңазытқыш түбінен суды алып тастаңыз. Су төгу жүйесін тазалаңыз
Бөлімдердегі температура көтеріледі немесе төмендетіледі, компрессор үздіксіз жұмыс істейді	Есік дұрыс жабылмаған	Тоңазытқыштың есігін мұқият жабыңыз
	Жұмыс жағдайлары бұзылған	1.3, 3.1, 3.2 талаптарына сәйкестігін қамтамасыз ету
	Тоңазытқыштағы температураны реттеу тұтқасын дұрыс таңдамау	Температураны реттеңіз

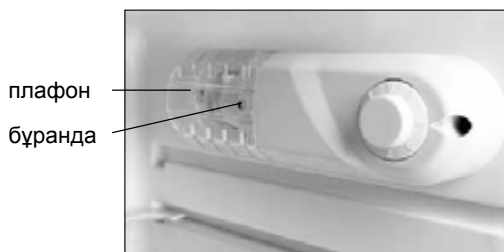

8 сурет

Информация для предварительного ознакомления. Официальной информацией изготовителя не является 37

15 ЖОЮ

15.1 Тоңазытқышты орау үшін қолданылатын материалдар толығымен қайта өңделеді және қайталама шикізаттарға арналған жинау орындарына кірсе, қайта пайдаланылуы мүмкін.

НАЗАР АУДАРЫҢЫЗ! Балалардың орам материалдарымен ойнауына жол бермеңіз, өйткені тұншығу қаупі бар, картон қорапшасында жабылады немесе орауышқа шегеленеді.

15.2 Қоқысқа түсетін тоңазытқыш қуат сымын кесіп, елдегі қолданыстағы заңнамаға сәйкес жойылған кезде қолдануға болмайды.

15.3 Салқындатқыш жүйедегі R600a салқындатқышы маманға тапсырылуы керек. Абайлаңыз және хладагент түтіктерінің кәдеге жарату алдында зақымданбағанына көз жеткізу керек.

16 ТЕХНИКАЛЫҚ ҚЫЗМЕТ КӨРСЕТУ БОЙЫНША КЕПІЛДІК МІНДЕТТЕРІ

16.1 Тоңазытқышты пайдаланудың кепілді мерзімі – 3 жыл.

Кепілдік мерзімі операция жасалған күннен бастап, ал сату туралы белгі болмаған жағдайда – өнімнің сериялық нөмірінде көрсетілген күннен бастап (кепілдікті картаны қараңыз).

16.2 Кепілдік шамдармен, тіреулермен, есік тығыздағыштарымен және пластикалық тұтқалармен қамтылған, шамдармен, жарты шыны, пластиктен жасалған бұйымдарға қолданылмайды.

16.3 Кепілдік міндеттері қолданылмайды:

– қызмет көрсетуші ұйымдардың тізіміне кірмейтін тұлғалардың жөндеу жұмыстарын жүргізуі;

– егер өнім қозғалмалы көлік құралдарының барлық түрлерінде жұмыс істейтін болса;

– пайдалану жөніндегі нұсқаулықта орнату, қосу, пайдалану және қауіпсіздік талаптары сақталмаса;

– өнімге және оның компоненттеріне механикалық, химиялық және жылу зақымдануы;

– төтенше жағдайлар немесе форс-мажорлық жағдайлар (өрт, табиғи апаттар және т.б.), сондай-ақ үй жануарлары, жәндіктер мен кеміргіштер туындаған бұзылулар мен зақымдар үшін.

16.4 Пайдаланудың кепілдік мерзімі ішінде тоңазытқыштың өнімділігі тегін тексеріледі. Тоңазытқышты кепілді жөндеуге жеткізу және оны жөндеуден кейін қайтару кепілді жөндеуді жүзеге асыратын ұйымдардың күштері мен құралдарымен жүзеге асырылады.

Тексеру нәтижесінде тоңазытқыштың ақаулығы расталмаса, көлік шығындарын сервис бөлімінің бағалары бойынша иесі төлейді.

Тоңазытқыштың пайдалану жағдайларының бұзылуына байланысты ақау болған жағдайда, көлік шығындарын және жөндеуді сервистік қызмет көрсету бөлімінің преискуррантына сәйкес иесі төлейді.

НАЗАР АУДАРЫҢЫЗ! Өндіруші (сатушы) өнімнің орнату, қосылу және жұмыс істеу ережелеріне сәйкес келмеуіне байланысты тұтынушының өміріне, денсаулығына немесе мүлкіне келтірілген зиян үшін жауап бермейді.

Тұтынушының, сатушының және өндірушінің құқықтары мен міндеттері «Тұтынушылардың құқықтарын қорғау туралы» Заңмен реттеледі.

16.5 Тоңазытқышты бүкіл қызмет көрсету мерзімі ішінде күтіп ұстау және жөндеуді білікті техникалық қызмет көрсету мамандары жүргізуі керек.

16.6 Қызметтің орналасқан жері туралы ақпарат тоңазытқышты сатқан ұйымнан алынуы керек, сондай-ақ жеткізу пакетіне кіретін уәкілетті сервистік ұйымдардың тізімін табуға тиіс.

НАЗАР АУДАРЫҢЫЗ! Тоңазытқыштың қызмет ету мерзімі ішінде орындалатын барлық жұмыстар үшін қызмет көрсету техникінің 5 кестені (39 бетті қараңыз) толтыруын талап етіңіз.

RUS

Сделано Хома Апплайансис Ко., Лтд.

Изготовитель: Хома Апплайансис Ко., Лтд.,

ул. Норд Донгфу 54, Наньтоу,

Чжуншань, Гуандун, Китай

Импортер в Республике Беларусь: ЗАО «АТЛАНТ»

пр. Победителей, 61, 220035, г. Минск, Республика Беларусь

Импортер в Российской Федерации: ООО «Умприм ЛТД»,

пр. Октября, д. 8, этаж 1, помещения 1-5,

450001, г. Уфа, Республика Башкортостан, Российская Федерация

UKR

Зроблено Хома Апплайансис Ко., Лтд.

Виробник: Хома Апплайансис Ко., Лтд.,

вул. Норд Донгфу 54, Наньтоу,

Чжуншань, Гуандун, Китай

Імпортер в Україні: СП ПрАТ «Атлант Україна»

Україна, м. Київ, вул. Будівельників, 30

KAZ

Дайындаған: Хома Апплайансис Со.,Ltd.

Норд Донгфу көшесі, 54, Наньтоу,

Чжуншань, Гуандун, Қытай

Импорттаушы: «АТЛАНТ» ЖАҚ

Победители даңғылы, 61,

220035, Минск қ., Беларусь Республикасы

[www.atlant.by](https://tm.by)