

brennenstuhl®

LED Strahler

LED Strahler mit Infrarot-Bewegungsmelder

LED Light

LED Light with infrared motion detector

Projecteur LED

Projecteur LED avec détecteur de mouvements infrarouge

JARO

(DE)	Bedienungsanleitung	7
(GB)	Operating instructions	12
(FR)	Mode d'emploi	16
(NL)	Gebruikshandleiding	20
(IT)	Istruzioni per l'uso	24
(SE)	Bruksanvisning	28
(ES)	Manual de instrucciones	32
(PL)	Instrukcja obsługi	36
(CZ)	Návod k obsluze	40
(HU)	Kezelési útmutató	44
(TR)	Kullanım kılavuzu	48
(FI)	Käyttöohje	52
(GR)	Οδηγίες χρήσης	56
(RU)	Руководство по эксплуатации	60
(PT)	Manual de instruções	64
(EE)	Kasutusjuhend	68
(SK)	Návod na používanie	72
(SI)	Navodila za uporabo	76
(LV)	Lietošanas instrukcija	80
(LT)	Naudojimo instrukcija	84

(DE)	Typ	Netzstecker	Bewegungsmelder	Kabellänge	Nennleistung	Strom max.
(GB)	Model	Mains plug	Motion detector	Cable length	Electrical Power	Current max.
(FR)	Type	Fiche secteur	Détecteur de mouvements	Longueur du câble	Puissance nominale	Courant max.
(NL)	Type	Netstekker	Bewegingsmelder	Kabellengte	Nominaal vermogen	Max. stroom
(IT)	Modello	Spina	Segnalatore di movimento	Lunghezza del cavo	Potenza	Flusso luminoso
(SE)	Typ	Nätkontakt	Rörelsedetektor	Kabellängd	Märkeffekt	Max. Ström
(ES)	Tipo	Adaptador de red	Detector de movimiento	Longitud del cable	Potencia nominal	Strom max.
(PL)	Typ	Wtyczka sieciowa	Czujnik ruchu	Długość przewodu	Moc znamionowa	Prąd maks.
(CZ)	Typ	Sítová zástrčka	Hlásič pohybu	Délka kabelu	Jmenovitý výkon	Proud max.
(HU)	Típus	Hálózati csatlakozó dugó	Mozgásérzékelő	Kábelhossz	Névleges teljesítmény	Áram max.
(TR)	Typ	Elektrik fişi	Hareket sensörü	Kablo uzunluğu	Nominal güç	Akım maks.
(FI)	Typppi	Verkkopistoke	Liikeilmaisoin	Johdon pituus	Nimellisteho	Suurin virta
(GR)	Τύπος	Φίς	Ανιχνευτής κίνησης	Μήκος καλωδίου	Ονομαστική ισχύς	Μέγ. ηλεκτρικό ρεύμα
(RU)	Тип	Сетевой штекер	Датчик движения	Длина кабеля	Номинальная мощность	Макс. сила тока
(PT)	Tipo	Ficha eléctrica	Sensor de movimentos	Comprimento do cabo	Potência nominal	Corrente máxima
(EE)	Tüüp	Toitepistik	Liikumisandur	Kaabli pikkus	Nimivõimsus	Max voluupinge
(SK)	Typ	Sieťová zástrčka	Hlásič pohybu	Dĺžka kábla	Nominálny výkon	Prúd max.
(SI)	Tip	Vtičnica	Senzor gibanja	Dolžina kabla	Nazivna moč	Maksimalna napetost
(LV)	Tips	Kontaktdakša	Kustības detektors	Kabeļa garums	Nominālā jauda	Maks. strāva
(LT)	Modelis	Tinklo kištukas	Judesio detektorius	Kabelio ilgis	Vardinė galia	Maks. srovė
				m	W	A
JARO 1000					10	0,08
JARO 1000 P			X			
JARO 2000					20	0,16
JARO 2000 P			X			
JARO 3000					30	0,17
JARO 3000 P			X			
JARO 5000					50	0,25
JARO 5000 P			X			
JARO 7000					80	0,5
JARO 9000					100	
JARO 9012		CH		5	100 – 3000K	0,6

(DE)	Montageanleitung	4 – 6	(PL)	Instrukcja montażu	4 – 6
(GB)	Installation instructions	4 – 6	(CZ)	Montážní návod	4 – 6
(FR)	Manuel d'installation	4 – 6	(HU)	Szerelési utasítás	4 – 6
(NL)	Montagehandleiding	4 – 6	(TR)	Montaj talimatı	4 – 6
(IT)	Istruzioni per il montaggio	4 – 6	(FI)	Asennusohje	4 – 6
(SE)	Monteringsanvisning	4 – 6	(GR)	Οδηγίες εγκατάστασης	4 – 6
(ES)	Instrucciones de instalación	4 – 6	(RU)	Руководство по монтажу	4 – 6

	Leistungsfaktor	Maße Schutzabdeckung	Gewicht	max. projizierte Fläche	Maße
	Power factor	Protective cover dimensions	Weight	max. projected area	Dimensions
	Facteur de puissance	Dimensions couvercle de protection	Poids	Surface de projection maximale	Dimensions
	Capaciteitsfactor	Afmetingen veiligheidsplaat	Gewicht	Maximale projectieoppervlakte	Afmetingen
	Fattore di potenza	Dimensioni copertura protettiva	Peso	Massima superficie proiettata	Dimensioni
	Effektfaktor	Mått på skyddshölje	Vikt	Maximal projektionsyta	Mått
	Factor de potencia	Dimensiones de la cubierta protectora	Peso	Área rea máxima proyectada	Dimensión
	Współczynnik mocy	Wymiary obudowy ochronnej	Ciężar	Maks. powierzchnia oświetlana	Wymiary
	Výkonový faktor	Rozměry ochranného krytu	Hmotnost	Maximální plocha projekce	Rozměry
	Teljesítménytényező	Védőfedél méretei	Súly	Maximális bevilágított felület	Méreték
	Güç faktörü	Koruyucu kapağın ölçüleri	Ağırlık	Azami aydınlatma alanı	Ölçüler
	Tehokerroin	Suojuksen koko	Paino	Suurin heijastava alue	Mitat
	Συντελεστής ισχύος	Διαστάσεις προστατευτικού καλύμματος	Βάρος	Μέγιστη επιφάνεια φωτισμού	Διαστάσεις
	Кoeffициент мощности	Размеры защитное покрытие	Вес	Максимальная проецируемая площадь	Размеры
	Fator de potência	Dimensões da tampa de proteção	Peso	Área rea máxima projectada	Dimensões
	Võimsustegur	Kaitsekatte mõõtmed	Kaal	Maksimaalne valgustatav pindala	Mõõtmed
	Výkonový faktor	Rozměry ochranného krytu	Hmotnost	Maximální plocha projekce	Rozměry
	Faktor moči	Mere zaščite	Teža	Maksimalna projicirana površina	Mere
	Jaudas faktors	Aizsargstikla izmēri	Svars	Maksimāli apgaismotais laukums	Izmēri
	Galios koeficientas	Apsauginio gaubto matmenys	Svoris	Maksimalus projekcinis plotas	Matmenys
		mm	kg	cm²	mm
	> 0,5	113,6 x 89,6 x 4	0,39 0,46	202,3 244,6	141 x 69 x 143 141 x 69 x 173,5
	> 0,5	153,6 x 121,6 x 4	0,71 0,76	342,2 377,9	183 x 71 x 186,5 183 x 71 x 206,5
	> 0,9	202,8 x 160,8 x 4	1,20 1,26	596,5 617,5	233 x 72,5 x 255 233 x 72,5 x 265
	> 0,9	213,2 x 161,2 x 4	1,58 1,63	772,3 768,2	264,5 x 83 x 291 264,5 x 83 x 291
	> 0,9	248,8 x 171,8 x 5	2,41	800	310 x 60 x 273
	> 0,9	281,8 x 197,8 x 5	2,93 3,55	1100	345 x 60 x 308

- PT **Instruções de instalação** 4 – 6
EE **Paigaldusjuhend** 4 – 6
SK **Montážny návod** 4 – 6
SI **Navodila za montažo** 4 – 6
LV **Montāžas instrukcija** 4 – 6
LT **Montavimo instrukcija** 4 – 6

JARO 10-50 W

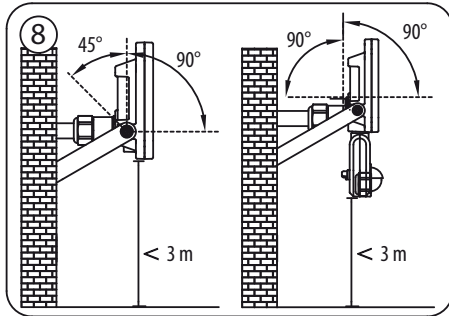
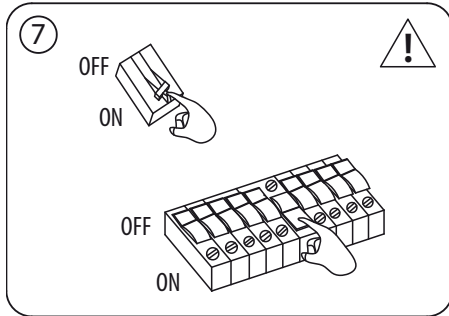
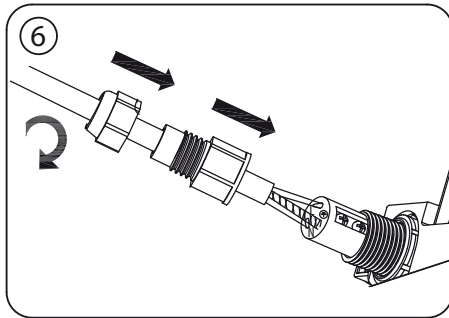
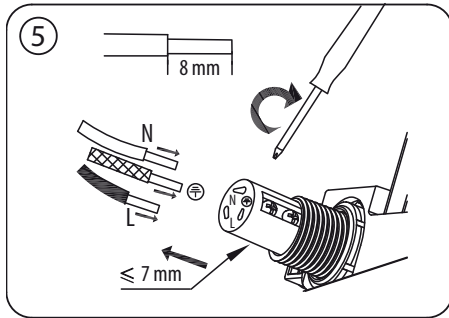
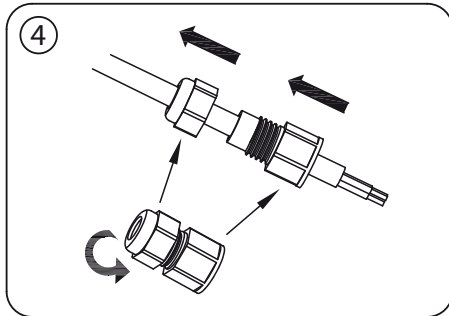
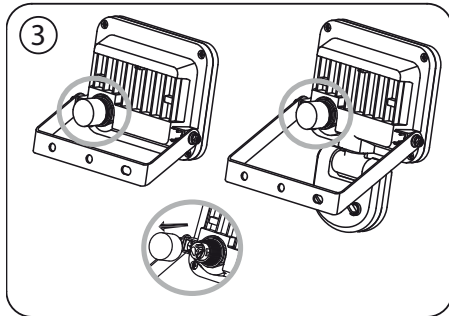
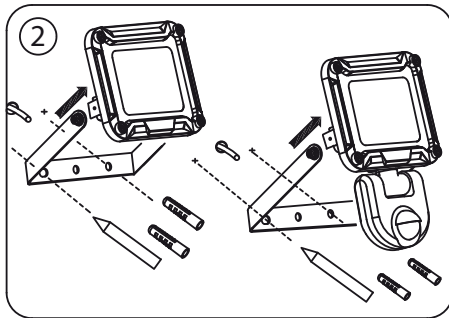
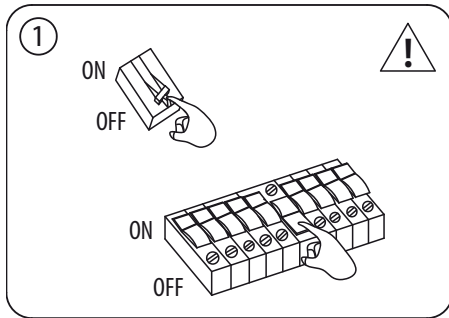

JARO 80/100 W

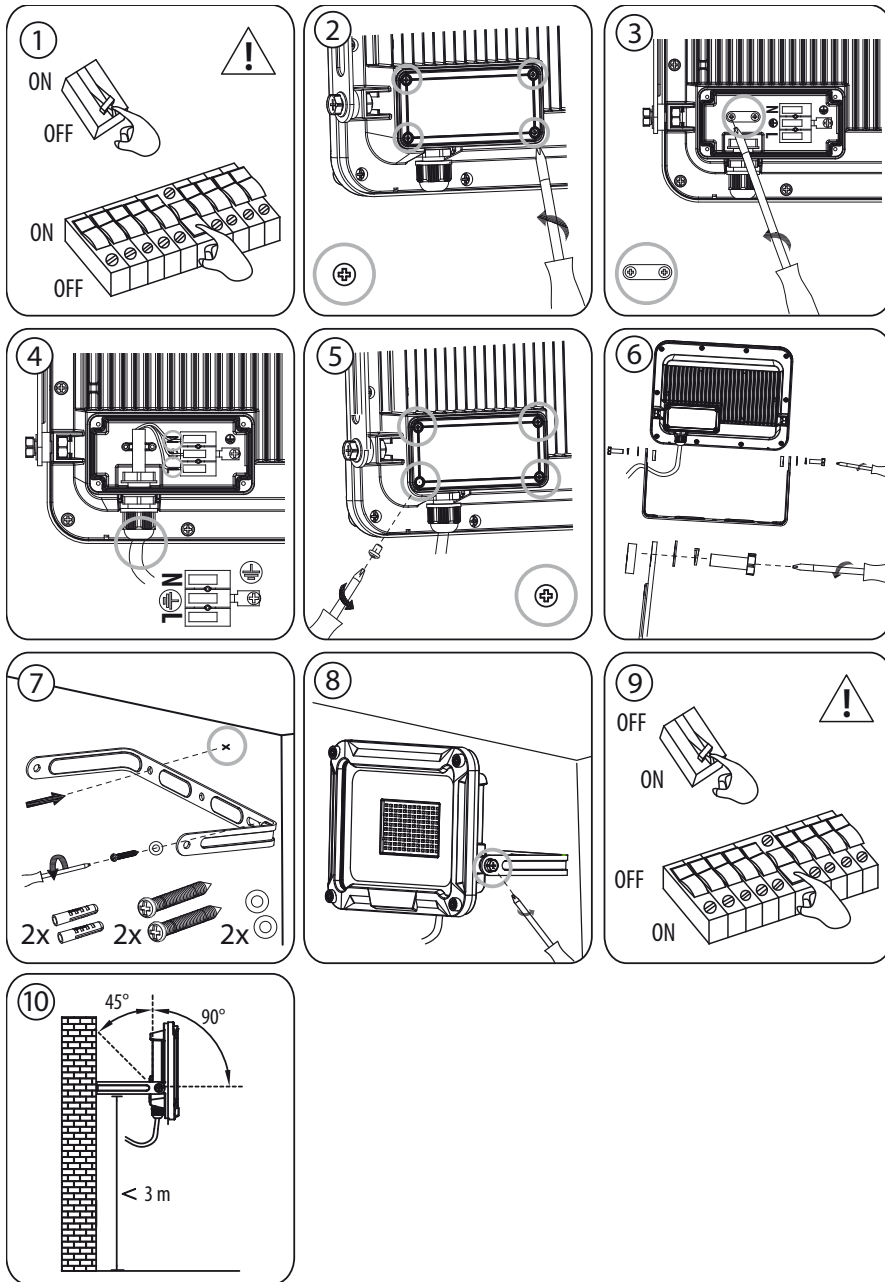

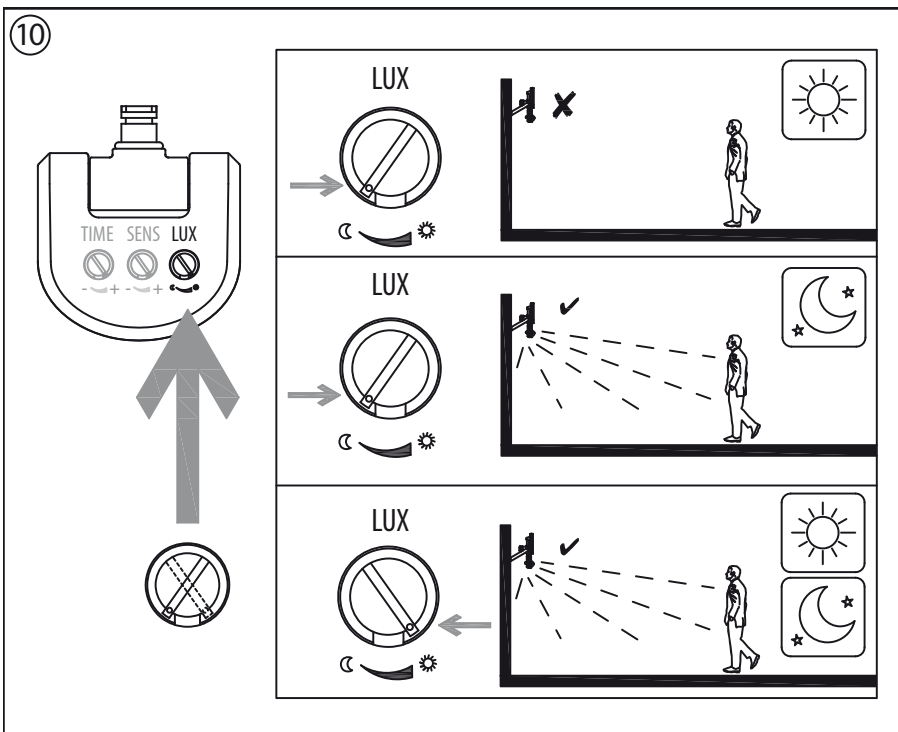
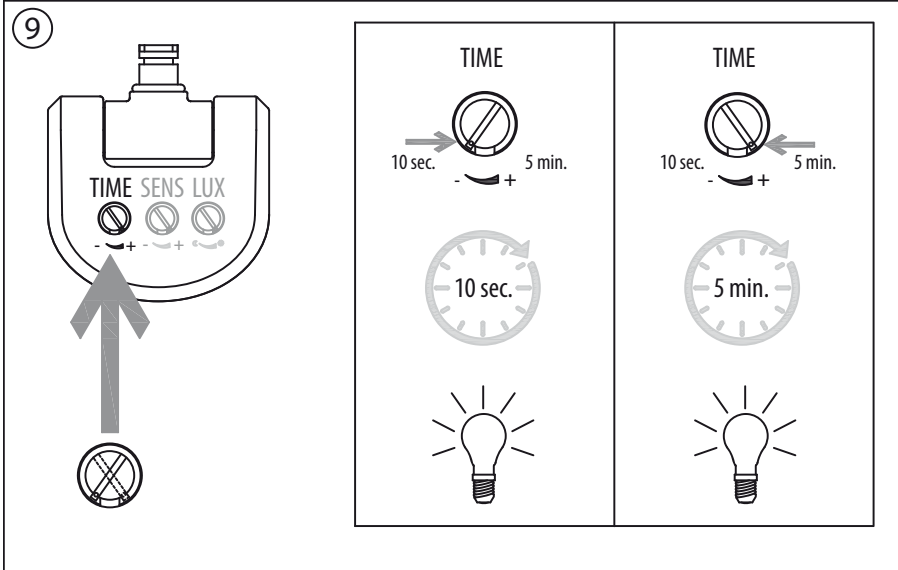

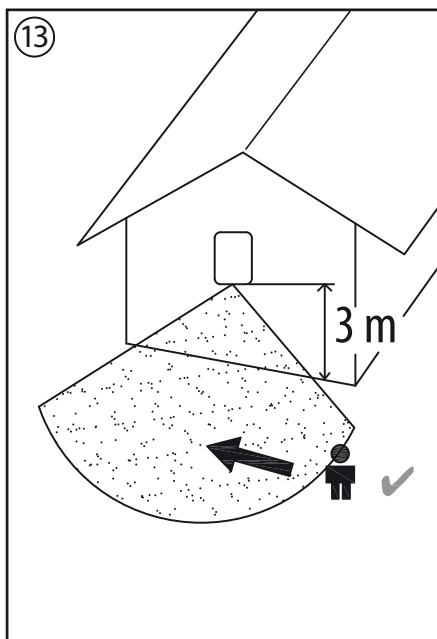
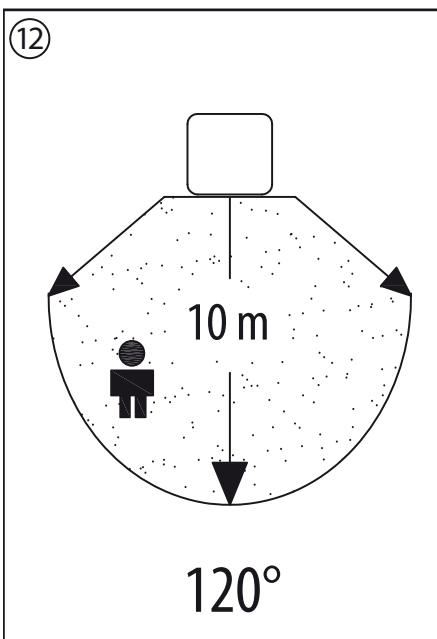
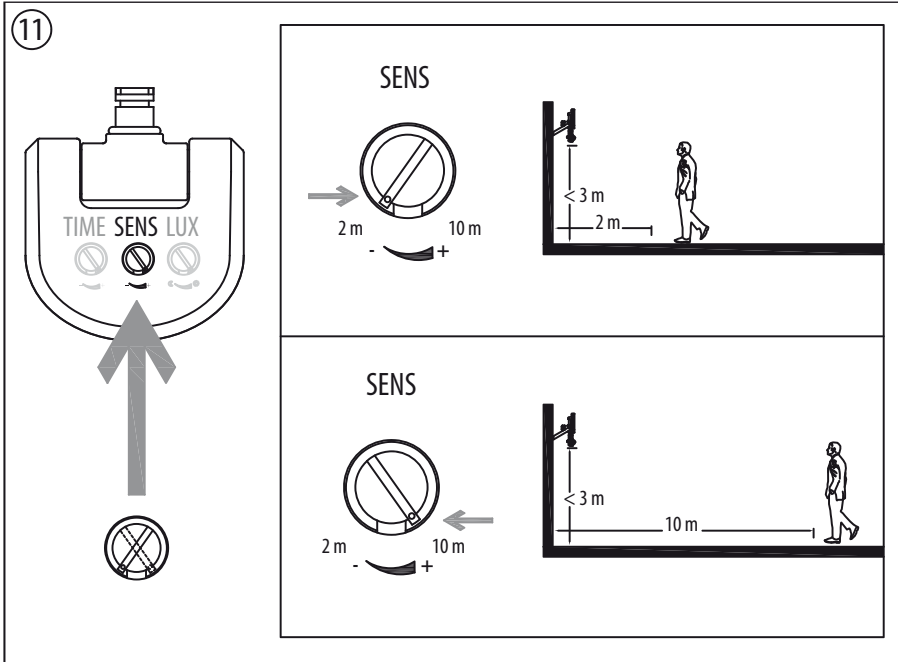

DE

Bedienungsanleitung

LED Strahler

LED Strahler mit Infrarot-Bewegungsmelder

JARO

Achtung: Lesen Sie vor dem Gebrauch des Strahlers diese Gebrauchsanweisung bitte aufmerksam durch und bewahren Sie sie anschließend gut auf!

TECHNISCHE DATEN

Schutzklasse:	I
Schutzart Versionen ohne Bewegungsmelder:	IP 65
Schutzart Versionen mit Bewegungsmelder:	IP 44
Nennspannung:	220 – 240 V~ 50/60 Hz
Leistungsfaktor:	siehe Tabelle (Seite 2)

Dieser Hochleistungs-LED-Strahler ist für Beleuchtungszwecke im Innen- und Außenbereich geeignet und für die Festmontage vorgesehen.
Der Strahler darf nicht für andere Zwecke eingesetzt werden.

SICHERHEITSHINWEISE

1. Die Installation und Wartung des Strahlers muss durch eine qualifizierte Fachkraft erfolgen.
2. Elektroinstallationen dürfen nur unter Einhaltung der Sicherheitsvorschriften (VDE 0100 für Deutschland) durchgeführt werden.
3. Zum Anschluss muss eine VDE-zertifizierte Anschlussleitung (mindestens H05RN-F 3G1,0) verwendet werden.
4. Der Strahler muss ordnungsgemäß geerdet werden.
5. Der Strahler darf ohne alle ordnungsgemäß angebrachten Dichtungsringe nicht benutzt werden!
6. LED-Leuchten sind extrem hell. Bitte niemals direkt in das Licht schauen.
7. Eine zerstörte Schutzabdeckung muss vor weiterer Benutzung des Strahlers durch eine Original Brennenstuhl Schutzabdeckung ersetzt werden.

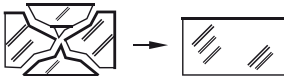

8. Wenn die Netzanschlussleitung des Strahlers oder die Anschlussbox beschädigt wird, muss sie durch eine qualifizierte Fachkraft ersetzt werden, um Gefährdungen zu vermeiden.



9. Heiße Oberfläche bei 100 W Versionen.

MONTAGE UND ANSCHLUSS AN STROMVERSORGUNG 10 – 50 W

siehe Abbildungen Seite 4, 6 und 7

1. Schalten Sie vor der Installation stets die Spannungsversorgung ab ①.
2. Montage-Position: Der Strahler sollte idealer Weise mit der Wandhalterung befestigt werden. Der Strahler muss in einer Höhe von weniger als 3 m montiert werden ⑧.
Empfohlene Montagehöhe bei Modellen mit Bewegungsmelder 2,5 m.
Der Strahler kann nach unten und nach oben geneigt werden.
3. Entfernen Sie den Haltebügel von dem Strahler ②.
4. Markieren Sie die Position der Bohrlöcher für die Befestigung des Haltebügels und bohren Sie entsprechende Löcher in die Wand ②. Befestigen Sie den Bügel mit geeigneten Schrauben an der Wand.
5. Öffnen Sie den Anschluss Stecker ③.
6. Führen Sie die Anschlussleitung durch die mit einer Dichtung versehenen Steckerhülsen ④.
7. Befestigen Sie den Strahler am Haltebügel.
8. Schließen Sie die Litzen des Anschlusskabels entsprechend der ⑤ an der Lüsterklemme des Eingangssteckers an (N = blaues Kabel, Erdungszeichen = grün/gelbes Kabel, L = braunes Kabel).
9. Schieben Sie die Hülsen wie ⑥ über den Eingangsstecker und drehen diese fest Stellen Sie sicher, dass beide Hülsen ausreichend fest angedreht sind – damit wird ausreichende Dichtung sichergestellt.
10. Montieren Sie den Haltebügel wieder an den Strahler.
11. Stellen Sie die gewünschte Position der Lampe ein und ziehen Sie die Bügelschrauben fest.
12. Schalten Sie die Spannungsversorgung wieder ein ⑦.

MONTAGE UND ANSCHLUSS AN STROMVERSORGUNG 80/100 W

siehe Abbildungen Seite 5

Montage-Position: Der Strahler sollte idealer Weise mit der Wandhalterung befestigt werden.

Die Installationshöhe muss kleiner als 3 m sein ⑩.

Die Leuchte kann 90° nach unten und 45° nach oben geneigt werden ⑩.

1. Schalten Sie vor der Installation stets die Spannungsversorgung ab ①.
2. Schrauben Sie die Anschlussdose ② an der Rückseite auf und lösen Sie die Andruckplatte ③.
3. Führen Sie das Anschlusskabel ④ durch das Einführungsrohr der Anschlussdose und verbinden die Litzen des Anschlusskabels entsprechend der Markierung N und L ④.
4. Befestigen Sie die Andruckplatte und Schrauben Sie die Anschlussdose zu ⑤.
5. Entfernen Sie den Haltebügel von dem Strahler ⑥.
6. Markieren Sie die Position der Bohrlöcher ⑦ für die Befestigung des Haltebügels und bohren Sie entsprechende Löcher in die Wand. Befestigen Sie den Bügel mit geeigneten Schrauben an der Wand ⑦.
7. Befestigen Sie den Strahler am Haltebügel ⑧.
8. Stellen Sie die gewünschte Position des Strahlers ein und ziehen Sie die Bügelschrauben fest ⑧.
9. Schalten Sie die Spannungsversorgung wieder ein ⑨.

FUNKTIONSBESCHREIBUNG

(nur für Versionen mit Bewegungsmelder)

Dieser Strahler ist mit einem Infrarot-Sensor ausgestattet. Er schaltet sich automatisch an, wenn der Sensor im Umfeld Bewegungen feststellt.

Richten Sie den Bewegungsmelder möglichst nicht auf Schwimmbecken, Heizluftabzüge, Klimaanlage oder Objekte, die starken Temperaturschwankungen ausgesetzt sind.

Vermeiden Sie, den Bewegungsmelder auf Bäume oder Büsche zu richten oder auf Plätze, an denen sich oft Haustiere aufhalten könnten.

Der Bewegungsmelder kann horizontal nach rechts und links gedreht und vertikal nach oben und nach unten geneigt werden.

Beachten Sie bei der Anbringung des Strahlers, dass der Bewegungsmelder am empfindlichsten auf Bewegungen reagiert, die quer durch sein Erfassungsfeld laufen und am wenigsten empfindlich bei Bewegungen, die direkt auf das Gerät zulaufen.

BEWEGUNGSMELDER (PIR) EINSTELLEN

Auf der Rückseite des Bewegungsmelders befinden sich drei Regler ⑨.

TIME – Zeiteinstellung (links):

Mit diesem Regler können Sie eine beliebige Einschaltzeit zwischen ca. 10 Sekunden und 5 Minuten wählen, nachdem die letzte Bewegung erfasst wurde. Durch Drehen des TIME-Reglers im Uhrzeigersinn nimmt die Zeitspanne ab, gegen den Uhrzeigersinn nimmt sie zu.

LUX – Lichteinstellung (Sonne- und Mondsymbol, rechts) ⑩:

Die Lichteinstellung bestimmt, ab welcher Helligkeit der Sensor des Strahlers einschaltet.

Die Position (Symbol Sonne) zeigt an, dass der Sensor am Tag und in der Nacht arbeitet, in der Position (Symbol Mond) arbeitet der Sensor nur bei Nacht. Zum Einstellen warten Sie, bis die gewünschte Umgebungshelligkeit erreicht ist. Drehen Sie den Lichteinstellungsregler ganz auf das Symbol (Mond). Drehen Sie den Regler langsam in Richtung Symbol (Sonne), bis sich der Strahler durch Bewegung einschaltet.

Der Strahler wird sich nun ab der eingestellten Helligkeit beim Erkennen einer Bewegung einschalten.

SENS – Empfindlichkeitseinstellung (Mitte) ⑪:

Die Empfindlichkeit des Sensors hängt von der Umgebungstemperatur ab. Je niedriger die Umgebungstemperatur, desto größer ist die Empfindlichkeit des Bewegungsmelders.

Der Sensor ist am empfindlichsten, wenn den SENS-Regler vollständig in Richtung (+) gedreht wird.

Bewegungsmelder:	passiver Infrarotsensor (PIR)
Erfassungsbereich:	bis zu 10 m / bis zu 120° (horizontal) ⑫
Zeiteinstellung:	ca. 10 sek. bis 5 min.
Umgebungshelligkeit:	0–2000 lux
Empfindlichkeit:	3 bis 10 m je nach Montageort ⑬

WARTUNG

Die Lichtquelle dieser Leuchte ist nicht ersetzbar; wenn die Lichtquelle ihr Lebensdauerende erreicht hat, ist die gesamte Leuchte zu ersetzen.

REINIGUNG

Verwenden Sie keine Lösungsmittel, ätzende Reinigungsmittel oder ähnliches. Benutzen Sie zur Reinigung nur ein trockenes oder leicht angefeuchtetes Tuch.

ENTSORGUNG

Elektrogeräte umweltgerecht entsorgen!

Elektrogeräte gehören nicht in den Hausmüll!

Gemäß Europäischer Richtlinie 2012/19/EU über Elektro- und Elektronikaltgeräte müssen verbrauchte Elektrogeräte getrennt gesammelt und einer umweltgerechten Wiederverwertung zugeführt werden.

Möglichkeiten zur Entsorgung des ausgedienten Geräts erfahren Sie bei Ihrer Gemeinde- oder Stadtverwaltung.

KONFORMITÄTSERKLÄRUNG

Die Konformitätserklärung ist beim Hersteller hinterlegt.

Adressen

Hugo Brennenstuhl GmbH & Co. KG
Seestraße 1 – 3 · D-72074 Tübingen

H. Brennenstuhl S.A.S.
4 rue de Bruxelles · F-67170 Bernolsheim

lectra-t ag
Blegistrasse 13 · CH-6340 Baar

www.brennenstuhl.com

GB

Operating Instructions

LED Light

LED Light with infrared motion detector

JARO

Note: Before use of the floodlight, please carefully read the operating instructions and store them at a proper location!

TECHNICAL DATA

Protection class:	I
Protection type versions without motion detector:	IP 65
Protection type versions with motion detector:	IP 44
Nominal voltage:	220 – 240 V~ 50/60 Hz
Power factor:	see table (page 2)

This high-power LED floodlight is suitable for indoor and outdoor lighting purposes and for fixed assembly.

The floodlight must not be used for other purposes.

SAFETY INFORMATION

1. The floodlight must be installed and maintained by a qualified specialist.
2. Electric installations may only be completed in compliance with the safety regulations (VDE 0100 for Germany).
3. For the connection, a VDE-certified connection line (at least H05RN-F 3G1,0) must be used.
4. The floodlight must be grounded properly.
5. The floodlight must not be used without properly attached sealing rings!
6. LED floodlights are extremely bright. Please never look directly into the light.
7. If the protective cover is broken, it should be replaced with an original Brennenstuhl protective cover before further use of the floodlight.

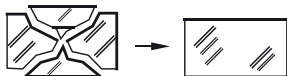

8. If the mains connection line for the floodlight or the connection box is damaged, it must be replaced by a qualified specialist to avoid any risk.



9. Hot surface at 100 W versions.

INSTALLATION AND CONNECTION TO POWER SUPPLY 10 – 50 W

see figures p. 4,6 and 7

1. Before installation, always switch off the voltage supply ①.
2. Installation position: the floodlight should ideally be mounted using the wall bracket. The floodlight must be installed at a height of less than 3 m ⑧.
Recommended installation height for models with motion detector 2.5 m.
The floodlight can be angled up and down.
3. Remove the mounting bracket from the floodlight ②.
4. Mark the position of the drill holes for fastening the mounting bracket and drill corresponding holes into the wall ②. Attach the bracket to the wall using suitable screws.
5. Open the plug connection ③.
6. Feed the connection cable through the plug sleeve, which has a seal ④.
7. Attach the floodlight to the mounting bracket.
8. Connect the strands of the connection cable to the luster terminal in the input connector in accordance with ⑤ (N = blue cable, earth symbol = green/yellow cable, L = brown cable).
9. Slide the cases over the input connector as shown in ⑥ and tighten it. Take care to ensure that both cases are sufficiently tightened – this ensures a sufficient seal.
10. Re-attach the mounting bracket to the floodlight.
11. Adjust the desired position of the floodlight and fasten the U bolts.
12. Switch the supply voltage back on ⑦.

INSTALLATION AND CONNECTION TO POWER SUPPLY 80/100 W

see figures p. 5

Mounting position: The spotlight should be ideally fixed with the wall bracket. It must be installed at a height less than 3 m ⑩.

The light can be tilted by 90° downwards and by 45° upwards ⑩.

1. Always turn off the power supply before installation ①.
2. Unscrew the junction box ② on the back and loosen the pressure plate ③.
3. Insert the connection cable ④ through the inlet pipe of the junction box and connect the braids of the connection cable according to marking N and L ④.
4. Fasten the pressure plate and screw the junction box on ⑤.
5. Remove the retaining bracket from the spotlight ⑥.
6. Mark the position of boreholes ⑦ for securing the retaining bracket and drill the respective holes on the wall. Attach the bracket to the wall with suitable screws ⑦.
7. Secure the spotlight to the retaining bracket ⑧.
8. Adjust the desired position of the spotlight and tighten the U-bolts ⑧.
9. Turn the power supply back on ⑨.

FUNCTIONAL DESCRIPTION

(only for versions with motion sensor)

This floodlight is equipped with an infrared sensor. It is switched on automatically if the sensor detects motion in the environment.

If possible, do not direct the motion sensor at swimming pools, heating air exhausts, air conditioning units or objects which are exposed to major temperature fluctuations.

Avoid directing the motion sensor at trees or bushes or at places which could be frequently visited by pets.

The motion sensor can be turned horizontally to the right and left and angled vertically up and down.

When mounting the floodlight remember that the motion sensor will react most sensitively to motions crossing its field of detection from one side to the other and least sensitively to motions directly approaching the unit.

CONFIGURING THE MOTION DETECTOR (PIR)

Three controllers are located on the rear of the motion detector ⑨.

TIME – time adjustment (left):

Using this controller, you can select any switch-on time between approx. 10 seconds and 5 minutes after the last motion was detected. Rotating the TIME controller clockwise decreases the time period, rotating it counterclockwise increases it.

LUX – light adjustment (sun and moon symbol, right) ⑩:

The light adjustment determines from what brightness level the sensor will switch on the floodlight.

The (sun symbol) position indicates that the sensor works by day and at night, in the (moon symbol) position, the sensor will only work at night. To adjust the sensor, wait until the desired ambient brightness is reached. Completely rotate the light adjustment controller to the (moon) symbol. Slowly rotate the controller in the direction of the (sun) symbol until the floodlight is switched on by the motion.

The floodlight will now be activated from the set brightness when a motion is detected.

SENS – sensitivity adjustment (centre) ⑪:

The sensitivity of the sensor depends on the ambient temperature. The lower the ambient temperature, the greater the sensitivity of the motion detector.

The sensor is at its most sensitive when the SENS controller is turned all the way to the (+) direction.

Motion sensor:	passive infrared sensor (PIR)
Detection range:	up to 10 m/up to 120° (horizontal) ⑫
Time adjustment:	approx. 10 sec. to 5 min.
Ambient brightness:	0 – 2000 lux
Sensitivity:	3 to 10 m depending on the installation location ⑬

MAINTENANCE

The light source of this lamp cannot be replaced; if the light source has reached the end of its service life, the entire lamp has to be replaced.

CLEANING

Do not use solvents, caustic cleaning agents or similar products. Only use a dry or slightly moistened cloth for cleaning.

DISPOSAL



Dispose of electric appliances in an environmentally friendly manner!

Electric appliances must not be disposed of in household waste!

The European Directive 2012/19/EU on Waste Electrical and Electronic Equipment rules that used electric appliances should be collected separately and recycled in an environmentally friendly manner.

For possibilities of disposal of the used appliance, please contact your local or municipal administration.

DECLARATION OF CONFORMITY

The declaration of conformity is stored at the manufacturer's.

Addresses

Hugo Brennenstuhl GmbH & Co. KG
Seestraße 1 – 3 · D-72074 Tübingen

H. Brennenstuhl S.A.S.
4 rue de Bruxelles · F-67170 Bernolsheim

lectra-t ag
Blegistrasse 13 · CH-6340 Baar

www.brennenstuhl.com

FR

Mode d'emploi

Projecteur LED

Projecteur LED avec détecteur de mouvements infrarouge

JARO

Attention : Veuillez lire attentivement le présent mode d'emploi avant utilisation du projecteur et conservez-le ensuite soigneusement.

CARACTÉRISTIQUES TECHNIQUES

Classe de protection :	I
Indice de protection pour les versions sans détecteur de mouvements :	IP 65
Indice de protection pour les versions avec détecteur de mouvements :	IP 44
Tension nominale :	220 – 240 V~ 50/60 Hz
Facteur de puissance :	voir tableau (page 2)

Ce projecteur LED haute performance est conçu pour une utilisation en intérieur et en extérieur et pour une installation fixe.

Le projecteur ne doit pas être utilisé à d'autres fins.

CONSIGNES DE SÉCURITÉ

1. L'installation et l'entretien du projecteur doivent être effectués par un professionnel habilité.
2. Les installations électriques doivent être effectuées uniquement dans le respect des consignes de sécurité (pour l'Allemagne : VDE 0100).
3. Pour le raccordement, un câble certifié VDE doit être utilisé (au minimum H05RN-F 3G1,0).
4. Le projecteur doit être relié à la terre de manière réglementaire.
5. Le projecteur ne doit pas être utilisé sans joint d'étanchéité monté de manière réglementaire !
6. Les projecteurs LED sont extrêmement clairs. Ne regardez jamais directement dans le faisceau lumineux.
7. Si la vitre de sécurité est endommagée, veuillez la remplacer par une pièce de rechange d'origine Brennenstuhl avant d'utiliser le projecteur.

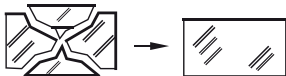

8. Si le cordon d'alimentation du projecteur ou le boîtier de raccordement sont endommagés, ils doivent être remplacés par un professionnel habilité afin d'éviter tout danger.



9. Surfaces chaudes sur les versions 100 W.

INSTALLATION ET BRANCHEMENT ÉLECTRIQUE 10 – 50 W

Voir les illustrations pages 4, 6 et 7

1. Avant de commencer l'installation, coupez l'alimentation en tension ①.
2. Installation : Le projecteur doit être installé idéalement sur le support mural. Le projecteur doit être installé à une hauteur inférieure à 3 m ⑧. Installation recommandée à une hauteur de 2,5 m pour les modèles avec détecteur de mouvements. Le projecteur peut être incliné vers le haut et vers le bas.
3. Ôtez le support de maintien du projecteur ②.
4. Marquez l'emplacement des trous de fixation du support de maintien et percez les trous correspondants dans le mur ②. Fixez le support au mur à l'aide de vis appropriées.
5. Ouvrez le connecteur ③.
6. Introduisez le câble de raccordement à travers le serre-câble du connecteur muni d'un joint d'étanchéité ④.
7. Fixez le projecteur sur son support de maintien.
8. Branchez les fils du câble de raccordement conformément à ⑤ au domino du connecteur d'entrée (N = fil bleu, symbole Mise à la terre = fil vert/jaune, L = fil brun).
9. Glissez les manchons conformément à ⑥ sur le connecteur d'entrée et tournez-les jusqu'à ce que les deux manchons soient suffisamment serrés, afin d'assurer une étanchéité suffisante.
10. Fixez maintenant votre projecteur au mur.
11. Placez le projecteur dans la position choisie et serrez les vis du support mural.
12. Remettez l'alimentation en marche ⑦.

INSTALLATION ET BRANCHEMENT ÉLECTRIQUE 80/100 W

Voir les illustrations page 5

Installation : Le projecteur doit être installé idéalement sur le support mural. La hauteur d'installation ne doit pas dépasser 3 m ⑩.

Le projecteur peut être incliné à 90° vers le bas et à 45° vers le haut ⑩.

1. Avant de commencer l'installation, coupez l'alimentation en tension ①.
2. Dévissez le couvercle sur le boîtier de raccordement ② situé à l'arrière et ôtez-le ③.
3. Faites passer le câble de raccordement ④ par le presse-étoupe du boîtier de raccordement et raccordez les fils du câble de raccordement conformément aux repères N et L ④.
4. Refixez le couvercle sur le boîtier de raccordement ⑤ à l'aide des vis.
5. Ôtez le support de maintien du projecteur ⑥.
6. Marquez l'emplacement des trous ⑦ de fixation du support de maintien et percez les trous correspondants dans le mur. Fixez le support au mur à l'aide de vis appropriées ⑦.
7. Fixez le projecteur sur son support de maintien ⑧.
8. Réglez le projecteur dans la position souhaitée et serrez les vis du support ⑧.
9. Rétablissez la tension. ⑨

DESCRIPTION DU FONCTIONNEMENT

(uniquement pour les versions avec détecteur de mouvements)

Le projecteur est équipé d'un capteur infrarouge. Il s'allume automatiquement si le capteur détecte des mouvements aux alentours.

Si possible, ne dirigez pas le détecteur de mouvements vers des bassins, des ventilations à air chaud, des systèmes de climatisation ou des objets exposés à de fortes variations de température.

Évitez de diriger le détecteur de mouvements vers des arbres ou des buissons, ou vers des endroits abritant souvent des animaux domestiques.

Le détecteur de mouvements peut être pivoté horizontalement vers la droite ou la gauche et incliné vers le haut ou vers le bas.

Lors de l'installation du projecteur, veillez à ce que le détecteur de mouvements soit le plus sensible aux mouvements traversant son champ de détection et le moins sensible à ceux arrivant directement sur l'appareil.

RÉGLAGE DU DÉTECTEUR DE MOUVEMENTS (PIR)

Trois commandes de réglage sont situées à l'arrière du détecteur de mouvements ⑨.

TIME – Réglage de l'heure (à gauche) :

Ce régulateur vous permet de choisir une durée d'éclairage de 10 secondes à 5 minutes environ, après la détection du dernier mouvement. En tournant le régulateur de temps dans le sens des aiguilles d'une montre, l'intervalle de temps diminue. Dans le sens inverse des aiguilles d'une montre, il augmente.

LUX – Réglage de l'éclairage (symboles du soleil et de la lune, à droite) ⑩ :

Le réglage de l'éclairage détermine le degré de luminosité à partir duquel le capteur du projecteur s'allume.

La position (symbole du soleil) indique que le capteur fonctionne la journée et la nuit. En position (symbole de la lune), le capteur ne fonctionne que la nuit. Pour le réglage, attendez que votre environnement atteigne la luminosité ambiante souhaitée. Tournez complètement la commande de réglage de l'éclairage sur le symbole (lune). Tournez lentement la commande de réglage vers le symbole (soleil) jusqu'à ce que le projecteur s'allume suite à un mouvement.

Le projecteur s'allumera dorénavant lorsqu'il détectera un mouvement, à partir du degré de luminosité configuré.

SENS – Réglage de la sensibilité (au milieu) ⑪ :

La sensibilité du capteur dépend de la luminosité ambiante. Plus la luminosité ambiante est faible, plus la sensibilité du détecteur de mouvements est élevée.

La sensibilité du capteur est maximale lorsque la commande SENS est tournée à fond dans la direction (+).

Détecteur de mouvements :	capteur infrarouge passif (PIR)
Plage de détection :	jusqu'à 10 m à 120° (horizontal) ⑫
Durée de fonctionnement :	de 10 secondes environ à 5 minutes environ
Luminosité ambiante :	0 à 2000 lux
Sensibilité :	de 3 à 10 m selon le lieu de montage ⑬

MAINTENANCE

La source lumineuse de cette lampe n'est pas remplaçable. Lorsque la source lumineuse a atteint la fin de sa durée de vie, remplacez l'intégralité de la lampe.

NETTOYAGE

N'utilisez aucun solvant, produit de nettoyage abrasif ou autres produits similaires. Pour le nettoyage, utilisez uniquement un chiffon sec ou légèrement humide.

MISE AU REBUT



Les appareils électriques doivent être mis au rebut conformément aux normes environnementales !

Les appareils électriques ne doivent pas être jetés dans les ordures ménagères

Conformément à la directive européenne 2012/19/UE concernant les appareils électriques et électroniques, les appareils électriques usagés doivent être collectés séparément dans un bac à recyclage écologique.

Pour connaître les solutions de mise au rebut d'un appareil usagé, adressez-vous à votre administration locale ou communale.

DÉCLARATION DE CONFORMITÉ

La déclaration de conformité est disponible auprès du fabricant.

Adresses

Hugo Brennenstuhl GmbH & Co. KG
Seestraße 1 – 3 · D-72074 Tübingen

H. Brennenstuhl S.A.S.
4 rue de Bruxelles · F-67170 Bernolsheim

lectra-t ag
Blegistrasse 13 · CH-6340 Baar

www.brennenstuhl.com

NL Gebruikshandleiding LED-schijnwerper LED-schijnwerper met infrarood- bewegingsmelder

JARO

Opgelet: Lees voordat u de werkklamp gebruikt deze handleiding zorgvuldig door en bewaar ze!

TECHNISCHE GEGEVENS

Beschermingsgraad:	I
Beschermingsklasse van versie zonder bewegingsmelder:	IP 65
Beschermingsklasse van versie met bewegingsmelder:	IP 44
Nominale spanning:	220 – 240 V~ 50/60 Hz
Vermogensfactor:	zie tabel (pag. 2)

Deze high-performance LED-schijnwerper is geschikt voor verlichtingsdoeleinden voor binnen en buiten, en is bedoeld voor vaste montage.

De schijnwerper mag niet voor andere doeleinden worden gebruikt.

VEILIGHEIDSINSTRUCTIE

1. De schijnwerper moet door een erkend vakman worden geïnstalleerd en onderhouden.
2. Elektrische installaties mogen alleen worden uitgevoerd volgens de veiligheidsvoorschriften (in Duitsland de wet VDE 0100).
3. Gebruik een VDE-gecertificeerd aansluitkabel (minstens H05RN-F 3G1,0) voor de aansluiting.
4. De schijnwerper moet correct worden geaard.
5. De schijnwerper mag niet worden gebruikt zonder dat alle afdichtingsringen correct bevestigd zijn!
6. LED-lampen zijn uiterst helder. Kijk nooit direct in het licht.
7. Een beschadigde beschermingsplaat moet door een originele Brennenstuhl-beschermingsplaat worden vervangen om het product te kunnen blijven gebruiken.

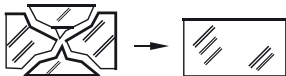

8. Indien de aansluitkabel voor de netspanning van de schijnwerper of de aansluitdoos beschadigd is, moet hij door een erkend vakman worden vervangen, om risico's te voorkomen.



9. Heet oppervlak bij versies van 100 W.

DE SCHIJNWERPER MONTEREN EN AANSLUITEN OP HET LICHTNET 10 – 50 W

zie afbeeldingen op blz. 4, 6 en 7

1. Schakel altijd de netstroom uit ① voordat u aan de installatie begint.
2. Installatieplek: De schijnwerper moet idealiter met de montagebeugel worden bevestigd. De schijnwerper mag niet hoger dan 3 meter worden gemonteerd ⑧. Aanbevolen montagehoogte bij modellen met een bewegingsmelder: 2,5 m. De schijnwerper kan naar onderen en naar boven worden gezwenkt.
3. Verwijder de montagebeugel van de schijnwerper ②.
4. Markeer de positie van de boorgaten voor het monteren van de montagebeugel en boor de gaten in de wand ②. Bevestig de montagebeugel op de wand met behulp van geschikte schroeven.
5. Open de aansluitstekker ③.
6. Leg de aansluitkabel door de stekkerhuls met mof ④.
7. Bevestig de schijnwerper op de montagebeugel.
8. Sluit de aderstreng van de aansluitkabel volgens afb. ⑤ aan op het klemmenblok van de ingangstekker (N = blauwe ader, aarde = groene/gele adere, L = bruine ader).
9. Schuif de huls over de ingangstekker zoals in afb. ⑥ en draai de huls vast. Controleer of beide hulzen vast genoeg aangedraaid zijn, om te zorgen voor een correcte dichting.
10. Monteer de montagebeugel weer op de schijnwerper.
11. Zet de lamp in de gewenste positie en draai de schroeven van de montagebeugel vast.
12. Schakel de stroomvoorziening weer in ⑦.

DE SCHIJNWERPER MONTEREN EN AANSLUITEN OP HET LICHTNET 80/100 W

zie afbeeldingen op blz. 5

Installatieplek: De schijnwerper moet idealiter met de montagebeugel worden bevestigd. De installatiehoogte moet kleiner dan 3 m zijn ⑩. De lamp kan 90° naar onderen en 45° naar boven worden gezwenkt ⑩.

1. Schakel altijd de netstroom uit ① voordat u aan de installatie begint.
2. Schroef de contactdoos ② op de achterkant open en draai de aandrukplaat los ③.
3. Voer de aansluitkabel ④ door het kabelgat van de contactdoos en verbind de streng van de aansluitkabel op de markeringen N en L ④.
4. Bevestig de aandrukplaat en Schroef de contactdoos dicht ⑤.
5. Verwijder de montagebeugel van de schijnwerper ⑥.
6. Markeer de positie van de boorgaten ⑦ voor het monteren van de wandhouder en boor de gaten in de wand. Bevestig de montagebeugel op de wand ⑦ met behulp van geschikte schroeven.
7. Bevestig de schijnwerper op de montagebeugel ⑧.
8. Zet de schijnwerper in de gewenste positie en draai de schroeven van de montagebeugel vast ⑧.
9. Schakel de stroomvoorziening weer in ⑨.

WERKING

(alleen voor versies met bewegingsmelder)

Deze schijnwerper is voorzien van een infraroodsensor. Hij schakelt automatisch in wanneer de sensor een beweging in de omgeving detecteert.

Richt de bewegingsmelder niet op zwembaden, warmeluchtroosters, airconditioners of voorwerpen die onderhevig zijn aan sterke temperatuurschommelingen.

Richt de bewegingsmelder niet op bomen of struiken of op plaatsen waar zich vaak huisdieren bevinden.

De bewegingsmelder kan horizontaal naar rechts en links worden gedraaid en kan verticaal naar boven en naar onderen worden gezwenkt.

Houd er bij het installeren van de schijnwerper rekening mee dat de bewegingsmelder het gevoeligst reageert op bewegingen die dwars door het waarnemingsveld lopen en het minst gevoelig reageert op bewegingen die direct naar de bewegingsmelder toe lopen.

BEWEGINGSMELDER (PIR) INSTELLEN

Op de achterkant van de bewegingsmelder bevinden zich drie draaiknoppen ⑨.

TIME: instellen van verlichtingsduur (links):

Met deze draaiknop kunt u een gewenste verlichtingsduur kiezen tussen ong. 10 seconden en 5 minuten nadat de laatste beweging waargenomen is. Draai de TIME-draaiknop rechtsom om de verlichtingsduur te reduceren en linksom om de verlichtingsduur te verhogen.

LUX: instellen van helderheid (zon- en maanpictogram, rechts) ⑩:

Deze instelling bepaalt vanaf welke helderheid de melder de schijnwerper inschakelt.

De positie (zonnepictogram) geeft aan dat de sensor overdag en 's nachts werkt, de positie (maanpictogram) geeft aan dat de sensor alleen 's nachts werkt. Om dit in te stellen, wacht u totdat de gewenste helderheid van de omgeving is bereikt. Draai dan de lichtdraaiknop helemaal naar het pictogram (maan). Draai vervolgens de draaiknop langzaam in de richting van het pictogram (zon), totdat de schijnwerper door een beweging wordt ingeschakeld.

De schijnwerper zal zich alleen vanaf de ingestelde helderheid bij het herkennen van een beweging inschakelen.

SENS: instellen van gevoeligheid (midden) ⑪:

De gevoeligheid van de sensor hangt af van de omgevingstemperatuur. Hoe lager de omgevingstemperatuur, hoe groter de gevoeligheid van bewegingsmelder.

De sensor is het gevoeligst wanneer de SENS-draaiknop volledig in de richting (+) is gedraaid.

Bewegingsmelder:	passieve infraroodsensor (PIR)
Detectiebereik:	tot 10 m/tot 120° (horizontaal) ⑫
Verlichtingsduur:	ongeveer 10 seconden tot 4 minuten
Helderheid omgeving:	0 – 2000 lux
Gevoeligheid:	3 tot 10 m, afhankelijk van installatieplek ⑬

ONDERHOUD

De lichtbron van deze werklamp kan niet worden vervangen. Wanneer de levensduur van de lichtbron vervallen is, moet de volledige werklamp worden vervangen.

REINIGING

Gebruik geen oplosmiddelen, bijtende reinigingsmiddelen of gelijksoortige middelen. Gebruik voor het schoonmaken van de lamp alleen een droge of licht bevochtigde doek.

AFVOER AFVAL

Elektrische apparaten milieuvriendelijk afvoeren!

Elektrische apparaten behoren niet bij het huisvuil!

Volgens Europese Richtlijn 2012/19/EU betreffende elektrische en elektronische apparatuur moeten afgedankte elektrische apparaten gescheiden worden ingezameld en naar een milieuvriendelijk recyclebedrijf afgevoerd worden.

Over mogelijkheden voor het afvoeren van afgedankte apparaten kunt u informatie vragen bij uw gemeente of stadsbestuur.

CONFORMITEITSVERKLARING

De conformiteitsverklaring is beschikbaar bij de fabrikant.

Adressen

Hugo Brennenstuhl GmbH & Co. KG
Seestraße 1 – 3 · D-72074 Tübingen

H. Brennenstuhl S.A.S.
4 rue de Bruxelles · F-67170 Bernolsheim

lectra-t ag
Blegistrasse 13 · CH-6340 Baar

www.brennenstuhl.com

IT

Istruzioni per l'uso

Faretto LED

Faretto LED con segnalatore di movimento ad infrarossi

JARO

Attenzione: si prega di leggere attentamente le presenti istruzioni per l'uso prima di utilizzare il faretto e di conservarle con cura!

DATI TECNICI

Classe di protezione:	I
Grado di protezione delle versioni senza segnalatore di movimento:	IP 65
Grado di protezione delle versioni con segnalatore di movimento:	IP 44
Tensione nominale:	220 – 240 V~ 50/60 Hz
Fattore di potenza:	vedi tabella (pagina 2)

Questo faretto LED ad alta prestazione è idoneo ai fini dell'illuminazione in ambienti interni ed esterni.

Non è consentito l'uso del faretto per altri scopi.

AVVERTENZE PER LA SICUREZZA

1. L'installazione e la manutenzione del faretto devono essere eseguiti da personale qualificato.
2. Le installazioni elettriche possono essere eseguite solo in ottemperanza alle disposizioni di sicurezza (VDE 0100 per la Germania).
3. Per il collegamento è necessario utilizzare una linea di allacciamento certificata dalla VDE (almeno H05RN-F 3G1,0).
4. Il faretto deve essere messo a terra correttamente.
5. Non è consentito utilizzare il faretto senza aver debitamente installato tutti gli anelli di tenuta!
6. I faretti LED sono estremamente luminosi. Si prega di non guardare mai direttamente nel flusso di luce.
7. Se la copertura protettiva è rotta, essa deve essere sostituita con una copertura protettiva originale Brennenstuhl prima di proseguire con l'utilizzo del faretto.



8. Qualora il cavo di collegamento del faretto o la scatola di collegamento fossero danneggiati, essi devono essere sostituiti da parte di personale qualificato per evitare di incorrere in pericoli.



9. Superficie bollente nelle versioni da 100 W.

MONTAGGIO E COLLEGAMENTO ALL'ALIMENTAZIONE ELETTRICA 10 – 50 W

Vedi immagini a pagina 4, 6 e 7

1. Scollegare sempre l'alimentazione di tensione prima dell'installazione ①.
2. Posizione per il montaggio: idealmente il fissaggio del faretto dovrebbe avvenire con un supporto a parete.
Il faretto deve essere montato ad un'altezza di meno di 3 m ⑧.
Altezza consigliata per il montaggio nei modelli con segnalatore di movimento: 2,5 m.
È possibile orientare il faretto anche verso l'alto o verso il basso.
3. Rimuovere la staffa di fissaggio dal faretto ②.
4. Segnare la posizione dei fori da eseguire per fissare la staffa di fissaggio ed effettuare i fori in questione sulla parete ②. Fissare la staffa alla parete con le apposite viti.
5. Aprire la spina di collegamento ③.
6. Inserire l'alimentatore nelle apposite guaine per la spina dotate di guarnizione ④.
7. Fissare il faretto sulla staffa di fissaggio.
8. Collegare i trefoli del cavo di collegamento come mostrato al passaggio ⑤ alla scatola di raccordo della presa di ingresso (N = cavo blu, simbolo di messa a terra = cavo verde/blu, L = cavo marrone).
9. Spingere le guaine sulla spina di ingresso come illustrato al passaggio ⑥ e ruotarle saldamente. Assicurarsi che entrambe le guaine siano ben salde: in tal modo si garantisce una tenuta sufficiente.
10. Montare di nuovo la staffa di fissaggio al faretto.
11. Regolare la posizione desiderata del faretto e avvitare i bulloni a U.
12. Riallacciare l'alimentazione di tensione ⑦.

MONTAGGIO E COLLEGAMENTO ALL'ALIMENTAZIONE ELETTRICA 80/100 W

Vedi immagini a pagina 5

Posizione per il montaggio: idealmente il fissaggio del faretto dovrebbe avvenire con un supporto a parete. L'altezza di installazione deve essere minore di 3 m ⑩.
È possibile orientare il faretto anche verso il basso di 90° o verso l'alto di 45° ⑩.

1. Scollegare sempre l'alimentazione di tensione prima dell'installazione ①.
2. Svitare la scatola di collegamento ② presente sul retro e allentare la piastra a pressione ③.
3. Inserire il cavo di collegamento ④ nell'apposita conduttura della scatola di collegamento ed unire i cavetti del cavo di collegamento come mostrato dalle marcature N e L ④.
4. Fissare la piastra a pressione ed avvitare la scatola di collegamento ⑤.
5. Rimuovere la staffa di fissaggio dal faretto ⑥.
6. Segnare la posizione dei fori da eseguire ⑦ per fissare la staffa di fissaggio ed effettuare i fori in questione sulla parete. Fissare la staffa alla parete con le apposite viti ⑦.
7. Fissare il faretto sulla staffa di fissaggio ⑧.
8. Regolare la posizione desiderata del faretto e avvitare i bulloni a U ⑧.
9. Riallacciare l'alimentazione di tensione ⑨.

DESCRIZIONE DEL FUNZIONAMENTO

(Solo per le versioni con segnalatore di movimento)

Questo faretto è dotato di un sensore ad infrarossi. Si accende automaticamente quando il sensore rileva movimenti nell'ambiente.

Ove possibile, non orientare i segnalatori di movimento in direzione di vasche, sfiatatoi dell'aria calda, impianti di climatizzazione o oggetti che sono esposti a forti oscillazioni di temperatura. Evitare di orientare il segnalatore di movimento verso alberi o cespugli oppure verso luoghi dove potrebbero sostare spesso animali domestici.

È possibile inclinare il segnalatore di movimento verso destra e sinistra quando è in orizzontale e verso l'alto e il basso quando è in verticale.

Durante l'installazione del faretto assicurarsi che il segnalatore di movimento rilevi al massimo i movimenti che si spostano in obliquo nel suo campo di rilevamento e al minimo i movimenti che si svolgono direttamente sull'apparecchio.

REGOLAZIONE DEL SEGALATORE DI MOVIMENTO (PIR)

Sul retro del segnalatore di movimento si trovano tre manopole di regolazione ⑨.

TIME – Impostazione dell'intervallo temporale (a sinistra):

Con questa manopola di regolazione è possibile selezionare un intervallo temporale tra ca. 10 secondi e 5 minuti dopo che è stato rilevato l'ultimo movimento. Ruotando la manopola di regolazione TIME in senso orario, l'intervallo temporale diminuisce, mentre in senso antiorario aumenta.

LUX – Impostazione dell'intensità luminosa (simboli di sole e luna, a destra) ⑩:

L'impostazione dell'intensità luminosa determina a partire da quale grado di luminosità si accende il sensore.

La posizione (simbolo del sole) mostra che il sensore funziona di giorno e di notte, nella posizione (simbolo della luna) il sensore funziona solo di notte. Per regolarla attendere fino al raggiungimento della luminosità dell'ambiente desiderata. Ruotare la manopola di regolazione per l'impostazione dell'intensità luminosa sul simbolo (luna). Ruotare lentamente la manopola di regolazione in direzione del simbolo (sole) fino a quando non si accende il faretto.

Il faretto si accenderà ora al rilevamento di un movimento quando viene raggiunta la luminosità impostata.

SENS – Impostazione della sensibilità (centro) ⑪:

La sensibilità del sensore dipende dalla temperatura dell'ambiente. Quanto più essa è bassa, tanto maggiore è la sensibilità del segnalatore di movimento.

Il sensore è tanto più sensibile quanto più si ruoti la manopola di regolazione SENS completamente in direzione (+).

Segnalatore di movimento:	sensore passivo ad infrarossi (PIR)
Area di rilevamento:	fino a 10 m/fino a 120° (orizzontale) ⑫
Impostazione intervallo temporale:	da ca. 10 sec. fino a 5 min.
Luminosità dell'ambiente:	0 – 2000 lux
Sensibilità:	da 3 a 10 m in base al luogo del montaggio ⑬

MANUTENZIONE

La fonte luminosa di questa lampada non è sostituibile; al termine della vita della fonte luminosa è necessario sostituire l'intera lampada.

PULIZIA

Non utilizzare solventi, detersivi abrasivi o simili. Per la pulizia utilizzare solo un panno asciutto o leggermente umido.

SMALTIMENTO

Smaltire gli elettrodomestici nel rispetto dell'ambiente!

Non gettare gli elettrodomestici tra i rifiuti domestici!

Ai sensi della direttiva europea 2012/19/UE concernente i rifiuti di apparecchiature elettriche ed elettroniche, è necessario effettuare la raccolta differenziata degli elettrodomestici usati e sottoporli ad uno smaltimento ecocompatibile.

Contattare la propria amministrazione comunale o cittadina per maggiori informazioni riguardo lo smaltimento di apparecchi non più utilizzabili.

DICHIARAZIONE DI CONFORMITÀ

La dichiarazione di conformità è depositata presso il produttore.

Indirizzi

Hugo Brennenstuhl GmbH & Co. KG
Seestraße 1 – 3 · D-72074 Tubinga

H. Brennenstuhl S.A.S.
4 rue de Bruxelles · F-67170 Bernolsheim

lectra-t ag
Blegistrasse 13 · CH-6340 Baar

www.brennenstuhl.com

SE

Bruksanvisning LED-strålkastare LED-strålkastare med infraröd rörelsedetektor

JARO

Obs: Innan du börjar använda den här strålkastaren ska du noggrant läsa igenom den här bruksanvisningen och därefter förvara den på en säker och lättillgänglig plats!

TEKNISK SPECIFIKATION

Skyddsklass:	I
Kapslingsklass för versioner utan rörelsedetektor:	IP 65
Kapslingsklass för versioner med rörelsedetektor:	IP 44
Märkspänning:	220 – 240 V~ 50/60 Hz
Effektfaktor:	se tabellen (sidan 2)

Den här högeffektiva LED-strålkastaren är avsedd för inomhus- och utomhusbelysning och ska monteras fast.

Strålkastaren får inte användas för några andra ändamål.

SÄKERHETSANVISNINGAR

1. Strålkastaren måste installeras och underhållas av en kvalificerad fackman.
2. Elinstallationer får endast genomföras såvida säkerhetsbestämmelserna (VDE 0100 för Tyskland) följs.
3. För anslutningen måste man använda en VDE-certifierad anslutningskabel (minst H05RN-F 3G1,0).
4. Strålkastaren måste vara korrekt jordad.
5. Strålkastaren får inte användas utan korrekt fastsatta tätningsringar!
6. LED-lampor har extremt starkt ljus. Titta aldrig direkt in i lampskenet.
7. Om det finns en trasig skyddskåpa måste man börja med att byta ut den mot en originalkåpa från Brennenstuhl innan man fortsätter att använda strålkastaren.

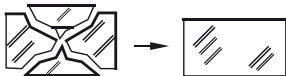

8. Om strålkastarens strömkabel eller kopplingslådan skadas måste den bytas ut av en certifierad elektriker så att man inte utsätts för några risker.



9. Het yta på 100 W-versioner.

MONTERING OCH ANSLUTNING TILL STRÖMFÖRSÖRJNINGEN 10 – 50 W

se bilderna på sidorna 4, 6 och 7

1. Före installationen ska man alltid bryta strömförsörjningen ①.
2. Monteringsläge: Det bästa är om man fäster strålkastaren med väggfästet. Strålkastaren får inte monteras högre upp än 3 m ⑧. Rekommenderad monteringshöjd för modeller med rörelsedetektor 2,5 m. Det är möjligt att vinkla strålkastaren nedåt och uppåt.
3. Ta bort strålkastarens fästbygel ②.
4. Markera borrhålens läge för att fästa fästbygeln och borra lämpliga hål i väggen ②. Fäst bygeln med passande skruvar i väggen.
5. Öppna kontaktdonet ③.
6. Led anslutningskabeln genom de tätade hylsorna ④.
7. Fäst strålkastaren i fästbygeln.
8. Anslut anslutningskabelns trådar enligt ⑤ till ingångskontaktens anslutning (N = blå kabel, jordningssymbol = grön/gul kabel, L = brun kabel).
9. Skjut på hylsorna enligt ⑥ på ingångskontakten och dra åt dem. Kontrollera att båda hylsorna är tillräckligt åtdragna – på detta sätt säkerställer man tillräcklig tätning.
10. Montera tillbaka fästbygeln på strålkastaren.
11. Ställ in lampan i önskat läge och dra åt bygelskruvarna.
12. Slå på strömmen igen ⑦.

MONTERING OCH ANSLUTNING TILL STRÖMFÖRSÖRJNINGEN 80/100 W

se bilderna på sidorna 5

Monteringsläge: Det bästa är om man fäster strålkastaren med väggfästet.

Installationshöjden får inte överskrida 3 m ⑩.

Man kan luta lampan 90° nedåt och 45° uppåt ⑩.

1. Före installationen ska man alltid bryta strömförsörjningen ①.
2. Skruva på kopplingsdosan ② på baksidan och lossa tryckplattan ③.
3. Led anslutningskabeln ④ genom kopplingsdosans ledningsrör och förbind kopplingsdosans kardeler enligt markeringarna N och L ④.
4. Sätt fast tryckplattan och skruva fast kopplingsdosan ⑤.
5. Ta bort strålkastarens fästbygel ⑥.
6. Markera borrhålens läge ⑦ för att fästa fästbygeln och borra lämpliga hål i väggen. Fäst bygeln med passande skruvar i väggen ⑦.
7. Fäst strålkastaren i fästbygeln ⑧.
8. Ställ in önskat läge för strålkastaren och dra åt bygelskruvarna ⑧.
9. Slå på strömmen igen ⑨.

FUNKTIONSBESKRIVNING

(gäller endast versioner med rörelsedetektor)

Den här strålkastaren har en infraröd sensor. Den slås på automatiskt när den märker av rörelser i omgivningen.

Försök att inte rikta rörelsedetektorn mot simbassänger, utgående varmluft, luftkonditioneringsapparater eller föremål som utsätts för kraftiga temperaturväxlingar.

Rikta inte in rörelsedetektorn mot träd eller buskar eller platser där det ofta kan finnas husdjur.

Det är möjligt att antingen luta rörelsedetektorn i vågrätt läge åt höger eller vänster eller i lodrätt läge uppåt eller nedåt.

När man sätter fast strålkastaren ska man observera att strålkastaren reagerar mest på rörelser som sker tvärs över upptagningsområdet och minst på rörelser direkt mot enheten.

STÄLLA IN RÖRELSEDETEKTORN (PIR)

Det finns tre reglage på rörelsedetektorns baksida ⑨.

TIME – tidsinställning (vänster):

Med hjälp av det här reglaget ställer du in valfri inkopplingstid på mellan ca 10 sekunder och 5 minuter efter att den senaste rörelsen blev registrerad. När man vrider medsols på TIME-reglaget förkortas tiden, medan den förlängs när man vrider motsols.

LUX – ljusinställning (sol- och månsymbol till höger) ⑩:

Med hjälp av ljusinställningen avgörs det från och med vilken ljusstyrka strålkastarens sensor slås på.

Läget (solsymbol) anger att sensorn är igång på dag- och nattetid, vid det andra läget (månsymbol) arbetar endast sensorn på natten. Ställ inte in förrän den omgivande ljusstyrkan har uppnåtts. Vrid ljusinställningsreglaget, så att det hamnar helt och hållet på symbolen (måne).

Vrid reglaget försiktigt mot symbolen (sol) tills strålkastaren på grund av en rörelse slås på.

Nu slås strålkastaren på med den inställda ljusstyrkan så fort den känner av en rörelse.

SENS – inställning av känsligheten (mitten) ⑪:

Hur känslig sensorn är beror på omgivningstemperaturen. Ju lägre omgivningstemperatur, desto känsligare rörelsedetektor.

Sensorn är känsligast när SENS-reglaget är helt och hållet vridet i riktning (+).

Rörelsedetektor:	passiv infraröd sensor (PIR)
Täckning:	upp till 10 m/upp till 120° (vågrätt) ⑫
Tidsinställning:	ca 10 sek. upp till 5 min.
Omgivande ljusstyrka:	0–2 000 lux
Känslighet:	3 till 10 m beroende på monteringsställe ⑬

UNDERHÅLL

Det är inte möjligt att byta ut den här lampans ljuskälla. När ljuskällan har uppnått slutet av sitt serviceliv måste man byta ut hela lampan.

RENGÖRING

Använd inga lösningsmedel, frätande rengöringsmedel eller liknande. Vid rengöring skall endast en torr eller lätt fuktad trasa användas.

AVFALLSHANTERING

Hantera elektronisk utrustning miljövänligt!

Elektronisk utrustning hör inte hemma i hushållsavfallet!

Enligt europaparlamentets och rådets direktiv 2012/19/EU om avfall som utgörs av eller innehåller elektrisk eller elektronisk utrustning måste uttjänta elektriska enheter samlas in separat och återvinnas på ett miljövänligt sätt.

Alternativa bortskaffningsmöjligheter för uttjänt utrustning hittar du hos din kommunala förvaltning.

FÖRSÄKRAN OM ÖVERENSSTÄMMELSE

Försäkran om överensstämmelse förvaras hos tillverkaren.

Adresser

Hugo Brennenstuhl GmbH & Co. KG
Seestraße 1 – 3 · D-72074 Tübingen

H. Brennenstuhl S.A.S.
4 rue de Bruxelles · F-67170 Bernolsheim

lectra-t ag
Blegistrasse 13 · CH-6340 Baar

www.brennenstuhl.com

ES

Manual de instrucciones

Foco LED

Foco LED con detector de movimiento por infrarrojos

JARO

¡Atención: ¡Antes de utilizar el foco lea cuidadosamente las instrucciones de uso y guárdelas para cualquier consulta futura!

DATOS TÉCNICOS

Clase de protección:	I
Tipo de protección para versiones sin detector de movimiento:	IP 65
Tipo de protección para versiones con detector de movimiento:	IP 44
Tensión nominal:	220 – 240 V~ 50/60 Hz
Factor de potencia:	ver tabla (página 2)

Este foco LED de alta potencia es adecuado para la iluminación de interiores y exteriores y está diseñado para una instalación fija.

El foco no puede ser utilizado para otros propósitos.

INDICACIONES DE SEGURIDAD

1. La instalación y el mantenimiento del foco debe ser realizada por un profesional cualificado.
2. Las instalaciones eléctricas solo deben realizarse en conformidad con las normas de seguridad (VDE 0100 para Alemania).
3. Para la conexión debe utilizarse un cable certificado por la Federación alemana de electrotécnicos VDE (al menos H05RN-F 3G1,0).
4. El foco debe estar correctamente conectado a una toma de tierra.
5. ¡Este foco no puede ser utilizado sin que se hayan colocado de forma correcta las juntas anulares!
6. Las luces LED son extremadamente brillantes. Por favor, no dirija su mirada directamente hacia la luz.
7. En caso de que la cubierta protectora se dañe, ésta deberá ser reemplazada antes de volver a utilizar el foco por una cubierta protectora original de Brennenstuhl.

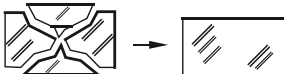

8. En caso de que el cable de red del foco o de la caja de conexión esté dañado se deberá reemplazar por una persona cualificada para evitar situaciones de peligro.



9. Superficie caliente en versiones de 100 W.

MONTAJE Y CONEXIÓN A LA RED ELÉCTRICA 10 – 50 W

Consulte las ilustraciones de la página 4, 6 y 7

1. Apague siempre el suministro de corriente antes de la instalación ①.
2. Posición de montaje: Se recomienda que el foco esté fijado al soporte de pared. El foco debe montarse a una altura no superior de 3 m. ⑧.
Altura de montaje recomendada de 2,5 m. para modelos con detector de movimiento. El foco se puede inclinar hacia abajo y hacia arriba.
3. Retire el soporte de montaje del foco ②.
4. Marque en la pared la posición de los agujeros por donde entrarán los tornillos del soporte y realice los correspondientes agujeros ②. Fije el soporte a la pared con tornillos adecuados.
5. Abra la clavija de conexión ③.
6. Pase el cable de conexión a través de la junta con la que vienen provistos los casquillos del conector ④.
7. Una el foco con el soporte de montaje.
8. Conecte los cordones del cable de conexión, como se muestra en la figura 5, a la regleta del conector de entrada (N = cable azul, señal toma tierra = cable verde / amarillo, L = cable marrón).
9. Deslice los casquillos como se muestra en ⑥ a través del conector de entrada y apriételes. Asegúrese de que ambos casquillos estén lo suficientemente apretados como para asegurar un cierre adecuado.
10. Monte el soporte de montaje de nuevo al foco.
11. Ajuste la posición deseada de la lámpara y apriete los tornillos del estribo.
12. Vuelva a conectar el suministro de corriente ⑦.

MONTAJE Y CONEXIÓN A LA RED ELÉCTRICA 80/100 W

Consulte las ilustraciones de la página 5

Posición de montaje: Se recomienda que el foco esté fijado al soporte de pared. La altura de instalación debe ser inferior a 3 m. ⑩.

La lámpara puede inclinarse 90° hacia abajo y 45° hacia arriba ⑩.

1. Apague siempre el suministro de corriente antes de la instalación ①.
2. Atornille la caja de conexiones ② en la parte posterior y afloje el disco de presión ③.
3. Inserte el cable de conexión ④ a través del tubo de conducción de la caja de conexiones y conecte los cables trenzados al cable de conexión de acuerdo con las marcas N y L ④.
4. Coloque el disco de presión y atornille la caja de conexiones ⑤.
5. Retire el soporte de montaje del foco ⑥.
6. Marque en la pared la posición de los agujeros ⑦ por donde entrarán los tornillos del soporte y realice los correspondientes agujeros. Fije el soporte a la pared con tornillos adecuados ⑦.
7. Una el foco con el soporte de montaje ⑧.
8. Ajuste la posición deseada del foco y apriete los tornillos del estribo ⑧.
9. Vuelva a conectar el suministro de corriente ⑨.

DESCRIPCIÓN DE LA FUNCIÓN

(Sólo para las versiones con detector de movimiento)

Este foco está equipado con un detector de movimiento infrarrojo. Se enciende automáticamente cuando el sensor detecta movimiento en el ambiente.

No coloque el detector de movimiento junto a piscinas, salidas de calefacción y climatización u objetos que se exponen a cambios bruscos de temperatura.

Evite dirigir el detector de movimiento hacia árboles o arbustos o en lugares donde suelen frecuentar las mascotas de casa.

El detector de movimiento puede girarse horizontalmente hacia la izquierda y hacia la derecha y también puede inclinarse verticalmente hacia arriba y hacia abajo.

Observe al montar el foco que el detector de movimiento es más sensible a los movimientos que se realizan a través de su campo de detección y menos sensible a los movimientos que tienen una dirección directa (frontal) hacia el dispositivo.

AJUSTAR DETECTOR DE MOVIMIENTO (PIR)

En la parte posterior del detector de movimiento hay tres reguladores ⑨.

TIME – Ajuste de la hora (izquierda):

Con este regulador puede controlar el tiempo que desee que se conecte el detector de movimiento, este tiempo puede variar de los 10 seg. hasta los 5 minutos después del último movimiento detectado. Gire el regulador TIME en dirección a las agujas del reloj y el tiempo de detección disminuirá, si lo gira en dirección opuesta al sentido de las agujas el tiempo de detección aumentará.

LUX – Ajuste de la iluminación (símbolo de sol y luna, derecha) ⑩:

El ajuste de iluminación determina a partir de qué intensidad de iluminación se debe activar el sensor del foco.

La posición (símbolo sol) indica que el sensor está operativo tanto de día como de noche, en posición (símbolo luna) el sensor sólo funciona por la noche. Para el ajuste espere hasta que se haya alcanzado la iluminación de ambiente deseada. Gire el regulador del ajuste de iluminación hacia el icono (luna). Gire el regulador lentamente hacia el icono (sol) hasta que el foco se encienda con el movimiento.

El foco se encenderá ahora cuando detecte un movimiento dentro del alcance de iluminación establecido.

SENS – Ajuste de la sensibilidad (en medio) ⑪:

La sensibilidad del sensor depende de la temperatura ambiente. Cuanto menor sea la temperatura ambiente, mayor es la sensibilidad del detector de movimiento.

El sensor es más sensible cuando el regulador SENS se gira al máximo hacia la dirección (+) .

Detector de movimiento:	sensor infrarrojo pasivo (PIR)
Alcance de detección:	hasta 10 m/hasta 120° (horizontal) ⑫
Ajustes de tiempo:	aprox. de 10 seg. hasta 5 min
Luminosidad del entorno:	0–2000 lux
Sensibilidad:	De 3 a 10 m dependiendo del sitio de instalación ⑬

MANTENIMIENTO

La fuente de luz de esta lámpara no es reemplazable; cuando la fuente de luz llegue al final de su vida útil se deberá cambiar la lámpara entera.

LIMPIEZA

No utilice detergentes o disolventes para su limpieza. Utilice sólo un paño seco o ligeramente humedecido.

ELIMINACIÓN



¡Desechar los dispositivos eléctricos de acuerdo con las regulaciones ambientales!

¡Los dispositivos eléctricos no deben tirarse a la basura doméstica!

En conformidad con la Directiva Europea 2012/19/CE sobre residuos de aparatos eléctricos y electrónicos, los equipos eléctricos deben ser seleccionados, separados y reciclados para que puedan volver a ser reutilizados.

Contacte con las autoridades locales de su zona u oficina municipal para informarse sobre las posibilidades de eliminación del dispositivo.

DECLARACIÓN DE CONFORMIDAD

La declaración de conformidad ha sido dispuesta por el fabricante.

Dirección

Hugo Brennenstuhl GmbH & Co. KG
Seestraße 1 – 3 · D-72074 Tübingen

H. Brennenstuhl S.A.S.
4 rue de Bruxelles · F-67170 Bernolsheim

lectra-t ag
Blegistrasse 13 · CH-6340 Baar

www.brennenstuhl.com

PL

Instrukcja obsługi

Naświetlacz LED

Naświetlacz LED z czujnikiem ruchu na podczerwień

JARO

Uwaga: Przed rozpoczęciem użytkowania naświetlacza należy uważnie przeczytać niniejszą instrukcję obsługi, którą należy zachować!

DANE TECHNICZNE

Klasa ochrony:	I
Stopień ochrony dla wersji bez czujnika ruchu:	IP 65
Stopień ochrony dla wersji z czujnikiem ruchu:	IP 44
Napięcie znamionowe:	220 – 240 V~ 50/60 Hz
Współczynnik mocy:	patrz tabela (strona 2)

Wysokowydajny naświetlacz LED sprawdza się jako oświetlenie wewnętrzne i zewnętrzne oraz jest przewidziany do montażu na stałe.

Używanie naświetlacza do innych celów jest zabronione.

WSKAZÓWKI BEZPIECZEŃSTWA

1. Instalacja i konserwacja naświetlacza to czynności, które muszą być wykonane przez wykwalifikowanego specjalistę.
2. Prace w zakresie instalacji elektrycznej mogą być przeprowadzane tylko z zachowaniem przepisów bezpieczeństwa (VDE 0100 dla Niemiec).
3. Do podłączenia należy użyć przewodu podłączeniowego z aprobatą VDE (minimum H05RN-F 3G1,0).
4. Naświetlacz należy prawidłowo uziemić.
5. Użytkowanie naświetlacza bez prawidłowo założonych wszystkich pierścieni uszczelniających jest zabronione!
6. Diody LED emitują ekstremalnie jasne światło. Nigdy nie patrzeć bezpośrednio w źródło światła.
7. Zniszczoną obudowę ochronną należy wymienić na oryginalną obudowę ochronną marki Brennenstuhl, zanim ponownie rozpoczniemy użytkowanie naświetlacza.

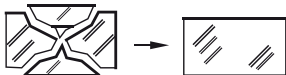

8. Jeżeli przewód zasilający naświetlacza lub skrzynka podłączeniowa ulegnie uszkodzeniu, musi on/ona zostać wymieniony/a przez wykwalifikowanego specjalistę w celu uniknięcia ewentualnych zagrożeń.



9. Gorąca powierzchnia w wersjach 100 W.

MONTAŻ I PODŁĄCZENIE DO ZASILANIA ELEKTRYCZNEGO 10 – 50 W

patrz ilustracje na stronach 4, 6 oraz 7

1. Przed instalacją należy zawsze odłączyć zasilanie elektryczne ①.
2. Pozycja montażowa: Optymalnym rozwiązaniem jest montaż naświetlacza przy użyciu uchwyty ściennego.
Naświetlacz należy zamontować na wysokości poniżej 3 m ⑧.
Zalecana wysokość montażowa w przypadku modeli z czujnikiem ruchu wynosi 2,5 m.
Naświetlacz można przechylać w górę i w dół.
3. Zdjąć pałąk mocujący z naświetlacza ②.
4. Zaznaczyć miejsca, w których mają być wykonane otwory służące do zamocowania pałąka mocującego, a następnie wywiercić je w ścianie ②. Przymocować pałąk do ściany przy użyciu odpowiednich śrub.
5. Otworzyć wtyczkę podłączeniową ③.
6. Przewód podłączeniowy wprowadzić przez wyposażone w uszczelkę tulejki wtyczki ④.
7. Zamocować naświetlacz na pałąku.
8. Skrętki przewodu podłączeniowego podłączyć zgodnie z ilustracją ⑤ do łącznika świecznikowego wtyczki wejściowej (N = kabel niebieski, symbol uziemienia = kabel zielono-żółty, L = kabel brązowy).
9. Nasunąć tulejki w sposób przedstawiony na ilustracji ⑥ na wtyczkę wejściową i dokręcić. Upewnić się, że obie tulejki są odpowiednio mocno dokręcone, aby zapewnić dostateczne uszczelnienie.
10. Pałąk mocujący ponownie zamontować w naświetlaczu.
11. Ustawić naświetlacz w preferowanej pozycji i dokręcić śruby pałąka.
12. Ponownie włączyć zasilanie elektryczne ⑦.

MONTAŻ I PODŁĄCZENIE DO ZASILANIA ELEKTRYCZNEGO 80/100 W

patrz ilustracje na stronie 5

Pozycja montażowa: Optymalnym rozwiązaniem jest montaż naświetlacza przy użyciu uchwyty ściennego. Wysokość instalacji musi być mniejsza niż 3 m ⑩.
Naświetlacz można przechylić 90° w dół oraz 45° w górę ⑩.

1. Przed instalacją należy zawsze odłączyć zasilanie elektryczne ①.
2. Odkręcić gniazdo przyłączeniowe ② z tyłu i zwolnić płytkę dociskową ③.
3. Przewód podłączeniowy ④ poprowadzić przez rurkę wlotową gniazda przyłączeniowego i połączyć skrętki przewodu podłączeniowego zgodnie z oznakowaniem N i L ④.
4. Zamocować płytkę dociskową i dokręcić gniazdo przyłączeniowe ⑤.
5. Zdjąć pałąk mocujący z naświetlacza ⑥.
6. Zaznaczyć miejsca, w których mają być wykonane otwory ⑦ służące do zamocowania pałąka mocującego, a następnie wywiercić je w ścianie. Przymocować pałąk do ściany przy użyciu odpowiednich śrub ⑦.
7. Zamocować naświetlacz na pałąku ⑧.
8. Ustawić naświetlacz w preferowanej pozycji i dokręcić śruby pałąka ⑧.
9. Ponownie włączyć zasilanie elektryczne ⑨.

OPIS DZIAŁANIA

(dotyczy tylko wersji z czujnikiem ruchu)

Naświetlacz jest wyposażony w czujnik podczerwieni. Naświetlacz załącza się automatycznie, gdy czujnik wykryje ruch w otoczeniu.

W miarę możliwości nie kierować czujnika ruchu w stronę basenu, wyciągów gorącego powietrza, klimatyzatorów lub obiektów, które narażone są na duże wahania temperatury.

Zwrócić uwagę, aby czujnik ruchu nie był skierowany na drzewa, krzewy oraz miejsca, w których mogą przebywać zwierzęta domowe.

Czujnik ruchu można obracać w prawo i w lewo w poziomie oraz przechylać w górę i w dół w pionie.

Podczas mocowania naświetlacza należy pamiętać o tym, że czujnik ruchu reaguje najczulej na ruchy, które przebiegają w poprzek jego pola detekcji, a najmniej czule w przypadku ruchów, które zbliżają się do urządzenia na wprost.

USTAWIANIE CZUJNIKA RUCHU (PIR)

Z tyłu czujnika ruchu znajdują się trzy regulatory ⑨.

TIME – ustawianie czasu (strona lewa):

Za pomocą tego regulatora można wybrać dowolny czas załączenia w zakresie od ok. 10 sekund do 5 minut, po tym jak czujnik ruchu wykryje ostatni ruch. Obracanie regulatora w kierunku zgodnym z ruchem wskazówek zegara zmniejsza zakres czasowy, natomiast obracanie w kierunku przeciwnym powoduje jego zwiększenie.

LUX – ustawianie światła (symbol słońca i księżyca, strona prawa) ⑩:

Ustawienie światła określa próg jasności, po którego przekroczeniu czujnik włączy naświetlacz.

Pozycja (symbol słońca) wskazuje, że czujnik pracuje w dzień i w nocy, w pozycji (symbol księżyca) czujnik pracuje tylko w nocy. Aby dokonać ustawienia, należy odczekać do momentu nastania żądanej jasności otoczenia. Przeszawić pokrętło regulatora ustawienia światła całkowicie na symbol (księżyc). Obrócić regulator powoli w kierunku symbolu (słońce) do momentu włączenia się naświetlacza w następstwie wykrycia ruchu.

Od tego momentu naświetlacz będzie się włączać od ustawionego progu jasności po wykryciu ruchu.

SENS – ustawianie czułości (środek) ⑪:

Czułość czujnika zależy od temperatury otoczenia. Im niższa temperatura otoczenia, tym większa czułość czujnika ruchu.

Czujnik jest najbardziej czuły, gdy regulator SENS przestawiony jest całkowicie w stronę (+).

Czujnik ruchu:	pasywny czujnik podczerwieni (PIR)
Zakres detekcji:	do 10 m/do 120° (w poziomie) ⑫
Ustawienie czasu:	od ok. 10 s do 5 min
Jasność otoczenia:	0 – 2000 lux
Czułość:	od 3 do 10 m w zależności od miejsca montażu ⑬

KONSERWACJA

Źródło światła w naświetlaczu nie jest wymienne. Gdy źródło światła wyeksploatuje się, należy wymienić cały naświetlacz.

CZYSZCZENIE

Nie stosować rozpuszczalników, żrących środków czyszczących itp. Do czyszczenia używać tylko suchej lub delikatnie zwilżonej ściereczki.

UTYLIZACJA



Sprzęt elektryczny należy utylizować w sposób bezpieczny dla środowiska naturalnego!

Urządzenia elektryczne to nie domowe śmieci czy odpadki!

Zgodnie z Dyrektywą Europejską 2012/19/UE w sprawie zużytego sprzętu elektrycznego i elektronicznego, zużyte urządzenia elektryczne należy gromadzić osobno i przekazywać do ponownego przetworzenia w sposób bezpieczny dla środowiska naturalnego.

O możliwościach utylizacji wysłużonego urządzenia dowiedzą się Państwo w urzędzie miasta lub gminy.

DEKLARACJA ZGODNOŚCI

Deklaracja zgodności jest zdeponowana u producenta.

Adresy

Hugo Brennenstuhl GmbH & Co. KG
Seestraße 1 – 3 · D-72074 Tübingen

H. Brennenstuhl S.A.S.
4 rue de Bruxelles · F-67170 Bernolsheim

lectra-t ag
Blegistrasse 13 · CH-6340 Baar

www.brennenstuhl.com

CZ **Návod k obsluze** **LED zářič** **zářič s infračerveným hlásičem pohybu** **JARO**

Pozor: Přečtěte si před použitím zářiče pozorně tento návod k používání a pak jej řádně uschovejte!

TECHNICKÁ DATA

Třída ochrany:	I
Druh ochrany verze bez hlásiče pohybu:	IP 65
Druh ochrany verze s hlásičem pohybu:	IP 44
Jmenovité napětí:	220 – 240 V~ 50/60 Hz
Výkonový faktor:	viz tabulka (strana 2)

Tento vysoce výkonný LED zářič je vhodný k osvětlení v interiéru a exteriéru a naplánovaný pro fixní montáž.

Zářič nelze používat k jiným účelům.

BEZPEČNOSTNÍ POKYNY

1. Instalaci a údržbu zářiče musí provádět kvalifikovaný odborný personál.
2. Elektrickou instalaci lze provádět pouze při dodržování bezpečnostních předpisů (VDE 0100 pro Německo).
3. K připojení se musí používat certifikované spojovací vedení VDE (minimálně H05RN-F 3G1,0).
4. Zářič se musí uzemnit podle předpisů.
5. Zářič nelze používat bez namontovaných těsnících podložek podle předpisů!
6. LED lampy jsou extrémně světlé. Nehleďte nikdy přímo do světla.
7. Zničený ochranný kryt se musí před dalším používáním zářiče vyměnit za originální ochranný kryt firmy Brennenstuhl.

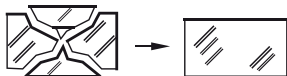

8. Pokud je poškozené síťové spojovací vedení zářiče nebo spojovací skříňka, musí je vyměnit kvalifikovaný odborný personál, aby se zamezilo nebezpečím.



9. Horké povrchy u verzí 100 W.

MONTÁŽ A PŘIPOJENÍ K NAPÁJENÍ PROUDEM 10 – 50 W

viz obrázky strana 4,6 a 7

1. Před instalací musíte vždy vypnout napájení napětím ①.
2. Montážní poloha: Zářič by se měl v ideálním případě upevnit nástěnným držákem. Zářič se musí montovat ve výšce nižší než 3 m ⑧.
Doporučovaná montážní výška u modelů s hlásičem pohybu 2,5 m.
Zářič lze spustit dolů nebo zvednout nahoru.
3. Odstraňte držák ze zářiče ②.
4. Označte polohu otvorů k upevnění držáku a vyvrtejte příslušné otvory do zdi ②. Upevněte držák pomocí vhodných šroubů na zeď.
5. Otevřete přípojku zástrčky ③.
6. Přesuňte spojovací vedení přes objímky zástrčky ④ vybavené těsněním.
7. Upevněte zářič na držák.
8. Připojte prameny spojovacího kabelu podle obrázku ⑤ na svorku svítidla vstupní zástrčky (N = modrý kabel, symbol uzemnění = zelený/žlutý kabel, L = hnědý kabel).
9. Přesuňte objímky tak, jak je to znázorněné na obrázku ⑥, přes vstupní zástrčku a řádně je utáhněte. Ujistěte se, že jsou objímky dostatečně pevně utažené – zajistí se tak dostatečné utěsnění.
10. Namontujte držák zpět na zářič.
11. Nastavte požadovanou polohu lampy a řádně utáhněte šrouby držáku.
12. Opět zapněte napájení napětím ⑦.

MONTÁŽ A PŘIPOJENÍ K NAPÁJENÍ PROUDEM 80/100 W

viz obrázky strana 5

Montážní poloha: Zářič by se měl v ideálním případě upevnit pomocí nástěnného držáku. Instalační výška musí být menší než 3m ⑩.

Lampu lze sklopit o 90° dolů a vyklopit o 45° nahoru ⑩.

1. Před instalací musíte vždy vypnout napájení napětím ①.
2. Našroubujte spojovací dózu ② na zadní stranu a uvolněte přítlačnou desku ③.
3. Přesuňte spojovací kabel ④ přes vstupní trubku spojovací dózy a spojte lanka spojovacího kabelu podle značek N a L ④.
4. Upevněte přítlačnou desku a přišroubujte spojovací dózu ⑤.
5. Odstraňte držák ze zářiče ⑥.
6. Vyznačte polohu upevňovacích otvorů ⑦ k upevnění držáku a vyvrtejte příslušné otvory do zdi. Upevněte držák vhodnými šrouby na zeď ⑦.
7. Upevněte zářič na držák ⑧.
8. Nastavte požadovanou polohu zářiče a řádně utáhněte šrouby držáku ⑧.
9. Opět zapněte napájení napětím ⑨.

FUNKČNÍ POPIS

(pouze verze s hlásičem pohybu)

Tento zářič je vybavený infračerveným senzorem. Zapne se automaticky, pokud identifikuje senzor v okolí pohybu.

Nesměřujte senzor pohybu pokud možno na plavecké bazény, šachty na odvod vzduchu z topení, klimatizace nebo objekty, které jsou vystaveny kolísání teploty.

Zamezte tomu, aby senzor směřoval na stromy nebo křoví, případně na místa, na kterých by se mohly zdržovat domácí zvířata.

Hlásič pohybu lze otáčet horizontálně vpravo a vlevo a zvednout nebo sklopit vertikálně nahoru a dolů.

Respektujte při montáži zářiče, že hlásič pohybu reaguje nejcitlivěji na pohyby, které probíhají šikmě přes jeho identifikační pole a nejméně citlivě na pohyby, které přichází přímo k přístroji.

NASTAVENÍ HLÁSIČE POHYBU (PIR)

Na zadní straně hlásiče pohybu se nachází tři regulátory ⑨.

TIME – nastavení času (vlevo):

Pomocí tohoto regulátoru můžete zvolit libovolnou dobu zapnutí mezi cca 10 sekundami a 5 minutami potom, co byl identifikovaný poslední pohyb. Otáčením regulátoru TIME ve směru hodinových ručiček se snižuje časový interval, otáčením v protisměru hodinových ručiček se interval zvyšuje.

LUX – Nastavení světla (symbol slunce a měsíce, vpravo) ⑩:

Nastavení světla určuje, od kterého světlosti se zapne senzor zářiče.

Poloha (symbol slunce) zobrazuje, že senzor pracuje přes den a v noci, v poloze (symbol měsíce) pracuje senzor pouze v noci. Počkejte, dokud se nedosáhne požadovaná světlost okolí. Otočte regulátor k nastavení světlosti úplně na symbol (měsíc). Otáčejte regulátor pomalu ve směru symbol (slunce), dokud se nezapne zářič prostřednictvím pohybu.

Zářič se pak bude zapínat od nastavené světlosti při identifikaci pohybu.

SENS – Nastavení citlivosti (střed) ⑪:

Citlivost senzoru závisí od okolní teploty. Čím nižší je okolní teplota, tím větší je citlivost hlásiče pohybu.

Senzor je nejcitlivější, když se otočí regulátor SENS úplně do směru (+).

Hlásič pohybu:	pasivní infračervený senzor (PIR)
Rozsah zaznamenávání:	až do 10 m/až do 120° (horizontálně) ⑫
Nastavení času:	cca 10 sek. až 5 min.
Světlost okolí:	0 – 2000 lux
Citlivost:	3 až 10 m vždy podle místa montáže ⑬

ÚDRŽBA

Světelný zdroj této lampy nelze vyměnit; pokud dosáhl zdroj světla konec své životnosti, musí se vyměnit kompletní lampa.

ČIŠTĚNÍ

Nepoužívejte žádná rozpouštědla, dráždivé nebo podobné čisticí prostředky. Používejte k čištění pouze suchý nebo lehce navlhčený hadřík.

LIKVIDACE

Ekologicky zlikvidujte elektrické přístroje!

Elektrické spotřebiče nepatří k domovnímu odpadu!

Podle Evropské směrnice 2012/19/EU o elektrických a elektronických starých přístrojích se musí opotřebené elektrospotřebiče shromáždit zvlášť a odvést k ekologicky nezávadné recyklaci.

O možnostech likvidace vysloužilých přístrojů se můžete informovat u svého obecního nebo městského úřadu.

PROHLÁŠENÍ O SHODĚ

Prohlášení o shodě je uloženo u výrobce.

Adresy

Hugo Brennenstuhl GmbH & Co. KG
Seestraße 1 – 3 · D-72074 Tübingen

H. Brennenstuhl S.A.S.
4 rue de Bruxelles · F-67170 Bernolsheim

lectra-t ag
Blegistrasse 13 · CH-6340 Baar

www.brennenstuhl.com



Kezelési útmutató LED-es fényszóró LED-es fényszóró infravörös mozgásérzékelővel JARO

Figyelmeztetés: Kérjük, hogy a sugárzó használatba vétele előtt olvassa el figyelmesen ezt a kezelési útmutatót, majd gondosan őrizze azt meg.

MŰSZAKI ADATOK

Védettségi osztály:	I
Védettség módja mozgásérzékelő nélkül:	IP 65
Védettség módja mozgásérzékelővel:	IP 44
Névleges feszültség:	220 – 240 V~ 50/60 Hz
Teljesítménytényező:	lásd táblázatot (2. oldal)

Ez a nagy teljesítményű fényszóró beltéri és kültéri megvilágítási célokra alkalmas, és végleges helyre való felszerelést igényel.

A fényszórót nem szabad más célra használni.

BIZTONSÁGI TUDNIVALÓK

1. A fényszóró felszerelését és javítását szakképzett szakembernek kell végeznie.
2. Elektromos szereléseket csak a biztonsági előírások (VDE 0100 Németország) betartása mellett szabad végrehajtani.
3. A csatlakoztatáshoz VDE-tanúsítvánnyal rendelkező csatlakozó vezeték (legalább H05RN-F 3G1,0) kell használni.
4. A fényszórót előírászerűen földelni kell kell.
5. A fényszóró az összes, előírászerűen elhelyezett tömítőgyűrű nélkül nem használható!
6. A LED-lámpák nagyon erős fényűek. Tilos közvetlenül a lámpa fényébe lenézni.
7. A fényszóró további használata előtt a sérült védőburkolatot ki kell cserélni eredeti Brennenstuhl védőburkolatra.

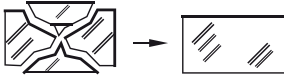

8. Ha a fényszóró hálózati csatlakozó vezetéke vagy a csatlakozódoboz sérült, akkor a veszélyek megelőzése érdekében szakképzett szakemberekkel ki kell cseréltetni azokat.



9. Forró felület a 100 W teljesítményű változatoknál.

FELSZERELÉS ÉS CSATLAKOZTATÁS AZ ÁRAMELLÁTÁSRA 10 – 50 W

lásd az ábrákat a 4., 6. és 7. oldalon

1. Szerelés előtt mindig kapcsolja le az áramellátást ①.
2. Szerelési pozíció: A fényszórót ideális esetben a faltartóval kell rögzíteni.
A fényszórót 3 m-nél kisebb magasságban kell felszerelni ⑧.
A mozgásérzékelővel ellátott modelleknél az ajánlott szerelési magasság 2,5 m.
A fényszórót lefelé vagy felfelé lehet dönteni.
3. Vegye le a tartó kengyelt a fényszóróról ②.
4. Jelölje be a tartó kengyel rögzítésére szolgáló furatok helyét, és fúrja ki ezeket a furatokat a falban ②. Rögzítse a kengyelt a falban a megfelelő csavarokkal.
5. Nyissa ki a hálózati csatlakozót ③.
6. Vezesse át a csatlakozó vezetékét a tömszelencével ellátott csatlakozó hüvelyen.
7. Rögzítse a fényszórót a tartó kengyelre.
8. A csatlakozó kábel vezetőit az ⑤ ábra szerint kösse be a sorkapcsokra (N = kék vezeték, földelés = zöld/sárga vezeték, L = barna vezeték).
9. A ⑥ ábra szerint csúsztassa be a hüvelyt a bekötő csatlakozáson és húzza meg azt. Ügyeljen rá, hogy mindkét hüvely megfelelően be legyen csavarva – ezáltal biztosítható a kellő tömítés.
10. Szerelje vissza a tartó kengyelt a fényszóróra.
11. Állítsa be a lámpa kívánt helyzetét és húzza meg a kengyelcsavarokat.
12. Kapcsolja vissza a feszültségellátást ⑦.

FELSZERELÉS ÉS CSATLAKOZTATÁS AZ ÁRAMELLÁTÁSRA 80/100 W

lásd az ábrákat a 5. oldalon

Szerelési pozíció: A sugárzót ideális esetben a fali tartóval rögzítse.

A szerelési magasság 3 m alatt legyen ⑩.

A lámpát 90 fokkal lehet lefelé, és 45 fokkal felfelé hajtani ⑩.

1. Telepítés előtt mindig kapcsolja le a feszültségellátást ①.
2. Csavarozza fel a csatlakozó dobozt ② a hátoldalon, és lazítsa meg a nyomólemezt ③.
3. Vezesse át a csatlakozókábelt ④ a csatlakozódoboz bevezetőcsövén, és csatlakoztassa a csatlakozókábel huzaljait az N és L rajzoknak megfelelően.
4. Rögzítse a nyomólemezt, és csavarozza rá a csatlakozódobozt ⑤.
5. Vegye le a tartókengyelt a sugárzóról ⑥.
6. Jelölje ki a tartókengyel rögzítéséhez szükséges furatok ⑦ helyét a falon, és fúrja ki a lyukakat. Rögzítse a kengyelt a falon a megfelelő csavarokkal ⑦.
7. Rögzítse a sugárzót a tartókengyelre ⑧.
8. Állítsa a sugárzót a megfelelő pozícióba, és szorítsa meg a kengyel csavarjait ⑧.
9. Kapcsolja vissza az áramellátást ⑨.

A MŰKÖDÉS LEÍRÁSA

(csak a mozgásérzékelővel ellátott változathoz)

Ez a fényszóró infravörös érzékelővel van ellátva. Automatikusan bekapcsol, ha az érzékelő mozgást észlel az érzékelési területén.

A mozgásérzékelőt lehetőleg ne irányítsa úszómedencékre, forrólevegős hajszárítókra, klímaberendezésekre vagy olyan tárgyakra, amelyek erős hőmérsékleti ingadozásoknak vannak kitéve.

Kerülje el, hogy a mozgásérzékelőt fákra vagy bokrokra irányítsa, vagy olyan területekre, ahol gyakran tartózkodnak háziállatok.

A mozgásérzékelő vízszintesen jobbra és balra forgatható, és függőlegesen felfelé és lefelé hajtható.

A fényszóró felszerelésénél vegye figyelembe, hogy a mozgásérzékelő azokra a mozgásokra reagál a legérzékenyebben, amelyek az érzékelési területére keresztirányban történnek, és kisebb érzékenységgel azokra a mozgásokra reagál, amelyek az eszköz felé irányulnak.

A MOZGÁSÉRZÉKELŐ (PIR) BEÁLLÍTÁSA

A mozgásérzékelő hátoldalán három kezelőszerv található ⑨.

TIME – Az idő beállítása (balra):

Ezzel a kezelőszervvel tetszőleges bekapcsolási időt választhat a legutóbbi mozgás után eltelt kb. 10 másodperc és 5 perc között. A TIME kezelőszerv órajárás irányában történő forgatásával az időtartam csökken, az órajárással szemben történő forgatásával nő.

LUX – Fény beállítása (nap és hold szimbólum, jobbra) ⑩:

A fény beállítása azt határozza meg, hogy a fényszóró érzékelője milyen külső világosság esetén kapcsoljon be.

A (nap szimbólum) pozíció azt jelzi, hogy az érzékelő nappal és éjszaka is működik, míg a (hold szimbólum) pozícióban az érzékelő csak éjszaka működik. A beállításhoz várja meg, amíg a környezetben be nem áll a kívánt szűrőküvet. Forgassa a fény beállításának kezelőszervét teljesen a (hold) szimbólumra. A kezelőszervet forgassa lassan a (nap) szimbólum felé, amíg a fényszóró a mozgás hatására be nem kapcsol.

A fényszóró ekkor csak a beállított külső világosság esetén kapcsol be, ha mozgást érzékel.

SENS – Az érzékenység beállítása (középen) ⑪:

Az érzékelő érzékenysége függ a környezeti hőmérséklettől. Minél kisebb a környezeti hőmérséklet, annál nagyobb a mozgásérzékelő érzékenysége.

Az érzékelő akkor a legérzékenyebb, ha a SENS kezelőszerv teljesen a (+) irányba van elforgatva.

Mozgásérzékelő:	passzív infravörös érzékelő (PIR)
Érzékelési tartomány:	max. 10 m/max. 120° (vízszintes) ⑫
Idő beállítása:	kb. 10 mp – 5 perc
Külső világosság:	0 – 2000 lux
Érzékenység:	3 – 10 m között, felszerelés helyétől függően ⑬

KARBANTARTÁS

Ennek a fényszórónak a fényforrása nem cserélhető; ha a fényforrás elérte élettartama végét, akkor az egész fényszórót kell cserélni.

TISZTÍTÁS

Ne használjon oldószereket, maró határú tisztítószeret, vagy ehhez hasonlókat. A tisztításhoz csak egy száraz vagy enyhén nyirkos ruhát használjon.

SELEJTEZÉS



Az elektromos készülékeket környezetbarát módon kell ártalmatlanítani!

Elektromos készülékeket tilos a háztartási szeméttárolóba dobni!

Az elhasznált elektromos és elektronikus készülékekről szóló 2012/19/EU Európai Irányelv szerint az elavult elektromos készülékeket külön kell begyűjteni, és fel kell ajánlani környezetbarát újrahasznosításra.

A kiszolgált készülékek ártalmatlanításának lehetőségeiről tájékozódjon a közösségi vagy városi közigazgatásnál.

MEGFELELŐSÉGI NYILATKOZAT

A megfelelőségi nyilatkozat a gyártónál tekinthető meg.

Címek

Hugo Brennenstuhl GmbH & Co. KG
Seestraße 1 – 3 · D-72074 Tübingen

H. Brennenstuhl S.A.S.
4 rue de Bruxelles · F-67170 Bernolsheim

lectra-t ag
Blegistrasse 13 · CH-6340 Baar

www.brennenstuhl.com

TR

Kullanım kılavuzu

LED Projektör

Kızılötesi Hareket Sensörlü LED Projektör

JARO

Dikkat: Lütfen projektörü kullanmadan önce bu kullanım kılavuzunu dikkatlice okuyunuz ve ardından itinayla saklayınız!

TEKNİK VERİLER

Koruma sınıfı:	I
Hareket sensörsüz versiyonların koruma tipi:	IP 65
Hareket sensörlü versiyonların koruma tipi:	IP 44
Anma gerilimi:	220 – 240 V~ 50/60 Hz
Güç faktörü:	bakınız tablo (Sayfa 2)

Yüksek performanslı LED projektör iç ve dış mekandaki aydınlatma amaçları için uygundur ve sabit montaj için öngörülmüştür.

Projektör başka amaçlar için kullanılamaz.

GÜVENLİK UYARILARI

1. Projektörün kurulumu ve bakımı kalifiye bir uzman tarafından yapılmalıdır.
2. Elektrik tesisatı işleri sadece güvenlik talimatlarına (Almanya için VDE 0100) uyularak gerçekleştirilebilir.
3. Bağlantı için VDE sertifikalı bir elektrik kablosu (en az H05RN-F 3G1,0) kullanılmalıdır.
4. Projektör kurallara uygun topraklanmalıdır.
5. Projektör, tüm salmastra halkaları kurallara uygun takılmadan kullanılamaz!
6. LED lambaları son derece aydınlıktır. Lütfen asla doğrudan işiğe bakmayınız.
7. Projektörü kullanmaya devam etmeden, hasarlı bir koruma kapağı orijinal Brennenstuhl koruma kapağı ile değiştirilmelidir.

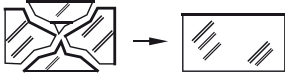

8. Projektörün elektrik bağlantı kablosu veya bağlantı kutusu zarar görmüşse, tehlikeleri önlemek için, kalifiye bir uzman tarafından değiştirilmelidir.



9. 100 W versiyonlarında sıcak yüzey.

MONTAJ VE ELEKTRİK BESLEMESİNE BAĞLANTI 10 – 50 W

Sayfa 4, 6 ve 7'deki şekillere bakınız

1. Kurulmadan önce daima gerilim beslemesini kapatın ①.
2. Montaj pozisyonu: Projektör ideal durumda duvar aparatıyla sabitlenmelidir. Projektör 3 m'den az yüksekliğe monte edilmelidir ⑧.
Hareket sensörlü modellerde tavsiye edilen montaj yüksekliği 2,5 m.
Projektör aşağıya ve yukarıya doğru eğilebilir.
3. Askıyı projektörden çıkarın ②.
4. Askının sabitlenmesi için deliklerin pozisyonunu işaretleyin ve duvara uygun delikler delin ②.
Askıyı uygun vidalar ile duvara sabitleyin.
5. Bağlantı fişini açın ③.
6. Elektrik kablosunu contaya sahip fiş kovanlarından geçirin ④.
7. Projektörü askıya sabitleyin.
8. Bağlantı kablosunun bükülü tellerini giriş soketinin klemensine ⑤'te gösterildiği şekilde bağlayın (N = mavi kablo, Toprak işareti = yeşil/sarı kablo, L = kahverengi kablo).
9. Kovanları ⑥'daki gibi giriş fişinin üzerinden çekin ve sıkın. Her iki kovanın da yeterince sıkıldığından emin olun – böylelikle yeterli contalama garantisi edilir.
10. Askıyı tekrar projektöre monte edin.
11. Projektörün istenilen pozisyonunu ayarlayın ve askı vidalarını sıkın.
12. Gerilim beslemesini tekrar açın ⑦.

MONTAJ VE ELEKTRİK BESLEMESİNE BAĞLANTI 80/100 W

Sayfa 5'teki şekillere bakınız

Montaj pozisyonu: Projektör ideal durumda duvar aparatıyla sabitlenmelidir. Kurulum yüksekliği 3 m altında olmalıdır ⑩.

Projektör 90° aşağıya ve 45° yukarıya eğilebilir ⑩.

1. Kurulmadan önce daima gerilim beslemesini kapatın ①.
2. Arka taraftaki bağlantı kutusunun ② vidasını sökün ve bastırma plakasını ③ gevşetin.
3. Bağlantı kablosunu ④ bağlantı kutusunun giriş borusundan geçirin ve bağlantı kablosunun bükülü tellerini N ve L işaretlemesine ④ göre bağlayın.
4. Bastırma plakasını sabitleyin ve bağlantı kutusunu vidalayın ⑤.
5. Askıyı projektörden çıkarın ⑥.
6. Askının sabitlenmesi için deliklerin pozisyonunu ⑦ işaretleyin ve duvara uygun delikler delin.
Askıyı uygun vidalar ile duvara sabitleyin ⑦.
7. Projektörü askıya sabitleyin ⑧.
8. Projektörün istenilen pozisyonunu ayarlayın ve askı vidalarını sıkın ⑧.
9. Gerilim beslemesini tekrar açın ⑨.

FONKSİYON TANIMI

(sadece hareket sensörlü versiyonlar için)

Bu projektör bir kızılötesi sensör ile donatılmıştır. Sensör çevrede hareketler tespit ettiğinde otomatik açılır.

Hareket sensörünü mümkünse yüzme havuzlarına, ısıtma havası bacalarına, klima sistemlerine veya yüksek sıcaklık dalgalanmalarına maruz kalan objelere yönlendirmeyin.

Hareket sensörünü ağaçlara veya çalılara ya da evcil hayvanların sıkça bulunduğu noktalara yönlendirmekten kaçının.

Hareket sensörü yatay olarak sağa ve sola çevrilebilir ve dikey olarak yukarıya ve aşağıya eğilebilir. Projektörü takarken, hareket sensörünün algılama alanına çapraz olarak yapılan hareketlere karşı çok hassas olduğunu ve doğrudan cihazın üzerine gelen hareketlere en az tepkiyi verdiğini dikkate alın.

HAREKET SENSÖRÜNÜN (PIR) AYARLANMASI

Hareket sensörünün arka tarafında üç ayar düğmesi bulunuyor ⑨.

TIME – Zaman ayarı (solda):

Bu ayar düğmesiyle, son hareket algılandıktan sonra yakl. 10 saniye ile 5 dakika arası istediğiniz çalışma süresini seçebilirsiniz. TIME düğmesi saat yönünde çevrildiğinde zaman aralığı azalır, saat yönüne ters ise artar.

LUX – Işık ayarı (güneş ve ay sembolü, sağda) ⑩:

Işık ayarı projektörün sensörü hangi aydınlık derecesinden itibaren çalışacağını belirler.

Güneş sembolü pozisyonu sensörün gündüz ve gece çalıştığını gösterir; ay sembolünde ise sensör sadece gece çalışır. Ayarlamak için istenilen ortam aydınlığına ulaşmayı beklemelisiniz. Işık ayar düğmesini tamamen ay sembolüne doğru çevirin. Projektör hareket ile çalışana kadar ayar düğmesini yavaşça güneş sembolüne doğru çevirin.

Artık projektör ayarlanan aydınlık derecesinde bir hareket algıladığında yanacaktır.

SENS – Hassaslık ayarı (ortada) ⑪:

Sensörün hassaslığı ortam sıcaklığına bağlıdır. Ortam sıcaklığı ne kadar düşükse, hareket sensörünün hassaslığı o kadar büyüktür.

Sensör, SENS ayar düğmesi tamamen (+) yönünde çevrildiğinde en hassastır.

Hareket sensörü:	Pasif Kızılötesi Sensör (PIR)
Algılama alanı:	10 m/120°'ye kadar (yatay) ⑫
Zaman ayarı:	yakl. 10 san. ile 5 dak. arası
Ortam aydınlığı:	0 – 2000 lüks
Hassaslık:	Montaj yerine ⑬ göre 3 ila 10 m arası

BAKIM

Bu projektörün ampülü değiştirilemez; ampul ömrünün sonuna ulaştığında projektörün tamamı değiştirilmelidir.

TEMİZLİK

Çözücü maddeler, aşındırıcı temizleme maddeleri veya benzerlerini kullanmayın. Temizleme için sadece kuru veya hafif nemlendirilmiş bir bez kullanın.

ATIK GİDERME

Elektrikli cihazları çevre dostu olarak imha edin!

Elektrikli cihazları evsel atık ile birlikte atmayın!

Atık Elektrikli ve Elektronik Cihazlar hakkındaki 2012/19/AB sayılı Avrupa Yönetmeliği uyarınca kullanılan elektrikli cihazlar toplanmalı ve çevreye uygun geri dönüşüme tabi tutulmalıdır.

Kullanılmış olan cihazın imhasıyla ilgili olası çözümler için belediye ya da şehir yönetimine başvurabilirsiniz.

UYGUNLUK BEYANI

Uygunluk beyanı üreticide bulunmaktadır.

Adresler

Hugo Brennenstuhl GmbH & Co. KG
Seestraße 1 – 3 · D-72074 Tübingen

H. Brennenstuhl S.A.S.
4 rue de Bruxelles · F-67170 Bernolsheim

lectra-t ag
Blegistrasse 13 · CH-6340 Baar

www.brennenstuhl.com

FI

Käyttöohje LED-kohdevalo LED-kohdevalo ja infrapuna-liikeilmaisin

JARO

Huomio: Lue ennen kohdevalon käyttöä tämä käyttöohje huolellisesti lävitse ja säilytä se turvallisessa paikassa myöhempää tarvetta varten!

TEKNISET TIEDOT

Suojausluokka:	I
Koteloitusluokitus ilman liikeilmaisinta:	IP 65
Koteloitusluokitus liikeilmaisimen kanssa:	IP 44
Nimellisjännite:	220 – 240 V~ 50/60 Hz
Tehokerroin:	ks. taulukko (sivu 2)

Tämä huipputehoinen LED-kohdevalo on tarkoitettu sisä- ja ulkutilojen valaisuun ja kiinteästi asennettavaksi.

Kohdevaloa ei saa käyttää muihin tarkoituksiin.

TURVALLISUUSOHJEET

1. Kohdevalo on jätettävä asennettavaksi ja huollettavaksi pätevälle alan ammattilaiselle.
2. Sähköasennukset saa suorittaa vain turvallisuusmääräysten mukaan (VDE 0100 Saksaa varten).
3. Liitäntää varten on käytettävä VDE-sertifioitua liitäntäjohtoa (vähintään H05RN-F 3G1,0).
4. Kohdevalo on maadoitettava asianmukaisesti.
5. Kohdevaloa ei saa käyttää ilman kaikkia asianmukaisesti kiinnitettyjä tiivistysrenkaita!
6. LED-valot ovat äärimmäisen kirkkaita. Älä koskaan katso suoraan valoon.
7. Vaurioitunut suojuus on vaihdettava uuteen, alkuperäiseen Brennenstuhl-suojukseen ennen kohdevalon käytön jatkamista.



8. Jos kohdevalon tai liitäntärasian verkkoliitäntäjohto on vaurioitunut, se on riskien välttämiseksi jätettävä ammattilaisen vaihdettavaksi.



9. 100 W:n versioiden pinnat kuumenevat.

ASENNUS JA LIITÄNTÄ VIRTALÄHTEESEEN 10 – 50 W

ks. kuvat sivuilla 4, 6 ja 7

1. Sammuta jännitteensyöttö aina ennen asennusta ①.
2. Asennusasento: Kohdevalo pitäisi mahdollisuuksien mukaan kiinnittää seinäpidikkeen kanssa.
Kohdevaloa ei saa asentaa 3 metriä korkeammalle ⑧.
Suositeltu asennuskorkeus malleille, joissa on liikeilmaisin, on 2,5 m.
Kohdevaloa voidaan kääntää alas- tai ylöspäin.
3. Irrota lukitussalpa kohdevalosta ②.
4. Merkitse lukitussalvan kiinnittämiseen tarkoitettujen reikien sijainti ja poraa vastaavat reiät seinään ②. Kiinnitä salpa seinään soveltuvilla ruuveilla.
5. Avaa pistokeliitäntä ③.
6. Vie liitäntäjohto tiivisteellä varustetun pistokeholkin ④ läpi.
7. Kiinnitä kohdevalo lukitussalpaan.
8. Liitä liitäntäjohtoon kierretty johdon kohdan ⑤ mukaisesti tulopistokkeen eristysliitokseen (N = sininen johto, maadoitusmerkki = vihreä/keltainen johto, L = ruskea johto).
9. Työnnä holkit kohdan ⑥ mukaan tulopistokkeen yläpuolelle ja kierrä nämä tiukasti kiinni. Varmista, että molemmat holkit on kierretty riittävän tiukalle – näin voidaan varmistaa riittävä tiivistys.
10. Asenna lukitussalpa jälleen kohdevaloon.
11. Säädä lampun haluttu asento ja kiristä salparuuvit.
12. Kytke jännitteensyöttö jälleen päälle ⑦.

ASENNUS JA LIITÄNTÄ VIRTALÄHTEESEEN 80/100 W

ks. kuvat sivuilla 5

Asennusasento: Kohdevalo pitäisi mahdollisuuksien mukaan kiinnittää seinäpidikkeen kanssa.

Asennuskorkeus ei saa ylittää 3 metriä ⑩.

Valoa voi kääntää 90° alaspäin ja 45° ylöspäin ⑩.

1. Sammuta jännitteensyöttö aina ennen asennusta ①.
2. Ruuvaa taustapuolella oleva liitäntärasia ② irti ja poista painettava levy ③.
3. Vie liitäntäjohto ④ liitäntärasian läpivientiputken kautta sisään ja yhdistä liitäntäjohtoon johtimet merkintöjen N ja L mukaisesti ④.
4. Kiinnitä painettava levy ja ruuvaa liitäntärasia kiinni ⑤.
5. Irrota lukitussalpa kohdevalosta ⑥.
6. Merkitse lukitussalvan kiinnittämiseen tarkoitettujen reikien ⑦ sijainti ja poraa vastaavat reiät seinään. Kiinnitä salpa seinään soveltuvilla ruuveilla ⑦.
7. Kiinnitä kohdevalo lukitussalpaan ⑧.
8. Säädä kohdevalon haluttu asento ja kiristä salparuuvit ⑧.
9. Kytke jännitteensyöttö jälleen päälle ⑨.

TOIMINTAKUVAUS

(Vain versiot, joissa on liikeilmaisoin.)

Tässä kohdevalossa on infrapuna-anturi. Valo syttyy automaattisesti palamaan, kun anturi tunnistaa liikkeen ympäristössä.

Jos mahdollista, älä suuntaa liikeunnistinta kohti uima-altaita, kuuman ilman imulaitteita, ilmas-
tointilaitteita tai kohteita, jotka altistuvat suurille lämpötilanvaihteluille.

Vältä myös liikeunnistimen suuntaamista kohti puita tai pensaita tai paikkoja, joissa kotieläimet
usein liikkuvat.

Liikeilmaisinta voidaan kääntää vaakatasossa oikealle ja vasemmalle ja pystysuorassa ylös tai alas.
Huomioi kohdevalo kiinnittäessäsi, että liikeilmaisoin reagoi herkimmin liikkeisiin, jotka kulkevat
sen havaintoalueen poikki ja heikoimmin liikkeisiin, jotka kulkevat suoraan laitetta kohti.

LIIKEILMAISIMEN (PIR) ASETTAMINEN

Liikeilmaisimen takapuolella on kolme säädintä ⑨.

TIME – ajan asetus (vasemmalla):

Tällä säätimellä voit asettaa minkä tahansa kytkentäajan n. 10 sekunnin ja 5 minuutin välillä las-
kettuna siitä, kun viimeisin liike havaittiin. Kun TIME-säädintä käännetään myötäpäivään, aikaväli
lyhenee. Vastapäivään käännettäessä aikaväli pitenee.

LUX – valon säätö (aurinko- ja kuusymboli, oikealla) ⑩:

Valoasetus määrittää, mistä kirkkaudesta alkaen kohdevalon anturi kytkeytyy päälle.
Asento (aurinkosymboli) esittää, että anturi toimii sekä päivällä että yöllä. Asennossa (kuusym-
boli) anturi toimii vain öisin. Odota asetusta varten, että haluttu ympäristön valoisuus on
saavutettu. Käännä valoasetussäädin kokoaan symbolin (kuu) kohdalle. Käännä säädintä hitaasti
symbolin (aurinko) suuntaan, kunnes kohdevalo syttyy palamaan liikkeestä johtuen.
Kohdevalo syttyy nyt palamaan asetetusta kirkkaudesta lähtien liikkeen havaitsemisen yhtey-
dessä.

SENS – herkkyysasetus (keskellä) ⑪:

Anturin herkkyys riippuu ympäristön lämpötilasta. Mitä alhaisempi ympäristön lämpötila, sitä
herkemmin liikeilmaisoin toimii.

Anturi on herkimmillään, kun SENS-säädin on käännetty loppuun saakka suuntaan (+).

Liikeilmaisoin:	passiivinen infrapuna-anturi (PIR)
Kattavuusalue:	enintään 10 m/enintään 120° (vaakatasossa) ⑫
Aika-asetus:	n. 10 sek. – 5 min.
Ympäristön kirkkkaus:	0 – 2000 lux
Herkkyys:	3 – 10 m asennuspaikasta riippuen ⑬

HUOLTO

Tämän valon valonlähdettä ei voida vaihtaa; kun valonlähde on käyttöikänsä lopussa, koko valaisin on vaihdettava.

PUHDISTUS

Älä puhdista laitetta liuotainaineilla, syövyttävillä puhdistusaineilla tai vastaavilla. Käytä puhdistamiseen vain kuivaa tai hieman kostutettua liinaa.

HÄVITTÄMINEN

Hävitä sähkölaitteet ympäristöystävällisesti!

Sähkölaitteita ei saa hävittää kotitalousjätteen mukana!

Vanhoja sähkö- ja elektroniikkalaitteita koskevan eurooppalaisen direktiivin 2012/19/EU mukaan käytetyt sähkölaitteet on kerättävä erikseen ja toimitettava kierrätyspisteeseen ympäristöä kunnioittaen.

Tietoja vanhan laitteen hävittämismahdollisuuksista saat kunnan- tai kaupunginviranomaisilta.

VAATIMUSTENMUKAISUUSVAKUUTUS

Valmistaja on antanut vaatimustenmukaisuusvakuutuksen.

Osoitteet

Hugo Brennenstuhl GmbH & Co. KG
Seestraße 1 – 3 · D-72074 Tübingen

H. Brennenstuhl S.A.S.
4 rue de Bruxelles · F-67170 Bernolsheim

lectra-t ag
Blegistrasse 13 · CH-6340 Baar

www.brennenstuhl.com

GR

Οδηγίες Χρήσης Προβολέας LED Προβολέας LED με ανιχνευτή κίνησης με υπέρυθρες ακτίνες

JARO

Προσοχή: Παρακαλούμε διαβάστε με προσοχή πριν από τη χρήση του προβολέα τις παρούσες οδηγίες χρήσης και στη συνέχεια φυλάξτε τις!

ΤΕΧΝΙΚΕΣ ΠΡΟΔΙΑΓΡΑΦΕΣ

Κατηγορία προστασίας:	I
Εκδόσεις κατηγορίας προστασίας χωρίς ανιχνευτή κίνησης:	IP 65
Εκδόσεις κατηγορίας προστασίας με ανιχνευτή κίνησης:	IP 44
Ονομαστική τάση:	220 – 240 V~ 50/60 Hz
Συντελεστής ισχύος:	βλέπε πίνακα (σελίδα 2)

Ο παρών προβολέας LED υψηλής απόδοσης προβλέπεται για τον φωτισμό σε εσωτερικούς και εξωτερικούς χώρους και τοποθετείται σε σταθερό σημείο. Δεν επιτρέπεται η χρήση του προβολέα για άλλους σκοπούς.

ΥΠΟΔΕΙΞΕΙΣ ΑΣΦΑΛΕΙΑΣ

1. Η εγκατάσταση και η συντήρηση του προβολέα πρέπει να πραγματοποιείται από εξειδικευμένο τεχνικό.
2. Ηλεκτρολογικές εγκαταστάσεις επιτρέπεται να πραγματοποιούνται μόνο τηρώντας τους κανονισμούς ασφαλείας (VDE 0100 για Γερμανία).
3. Για τη σύνδεση πρέπει να χρησιμοποιηθεί ηλεκτρικό καλώδιο με πιστοποίηση VDE (τουλάχιστον H05RN-F 3G1,0).
4. Ο προβολέας πρέπει να γειώνεται σωστά.
5. Ο προβολέας δεν επιτρέπεται να χρησιμοποιηθεί χωρίς να έχουν τοποθετηθεί σωστά όλοι οι δακτύλιοι στεγανότητας!
6. Οι προβολείς LED είναι εξαιρετικά φωτεινοί. Μην κοιτάτε ποτέ απευθείας στο φως.
7. Εάν το προστατευτικό κάλυμμα έχει υποστεί ζημιά, θα πρέπει πριν την περαιτέρω χρήση του προβολέα να το αντικαταστήσετε με ένα αυθεντικό προστατευτικό κάλυμμα της Brennenstuhl.



8. Σε περίπτωση φθοράς του ηλεκτρικού καλωδίου του προβολέα ή του κιβωτίου σύνδεσης, πρέπει αυτά να αντικαθίστανται από εξειδικευμένο τεχνικό, προκειμένου να αποφευχθούν οι κίνδυνοι.



9. Καυτή επιφάνεια στις εκδοχές με 100 W.

ΣΥΝΑΡΜΟΛΟΓΗΣΗ ΚΑΙ ΣΥΝΔΕΣΗ ΣΤΗΝ ΤΡΟΦΟΔΟΣΙΑ ΡΕΥΜΑΤΟΣ 10 – 50 W

βλέπε εικόνες στις σελίδες 4, 6 και 7

1. Απενεργοποιήστε πριν από την εγκατάσταση την τροφοδοσία τάσης ①.
2. Σημείο τοποθέτησης: Ιδανικά ο προβολέας τοποθετείται χρησιμοποιώντας το στήριγμα τοίχου.
Ο προβολέας πρέπει να τοποθετείται σε ύψος μικρότερο από 3 m ⑧.
Το συνιστώμενο ύψος εγκατάστασης για τα μοντέλα με ανιχνευτή κίνησης είναι τα 2,5 m.
Μπορείτε να περιστρέψετε τον προβολέα προς τα κάτω ή προς τα πάνω.
3. Αφαιρέστε τον βραχίονα στήριξης από τον προβολέα ②.
4. Σημειώστε τη θέση των οπών διάτρησης για την τοποθέτηση του βραχίονα στήριξης και ανοίξτε τις αντίστοιχες τρύπες στον τοίχο ②. Στηρίξτε τον βραχίονα με τις κατάλληλες βίδες στον τοίχο.
5. Ανοίξτε το φικς ③.
6. Περάστε το ηλεκτρικό καλώδιο μέσα από τους κυλίνδρους του φικς που είναι μονωμένοι ④.
7. Στηρίξτε τον προβολέα στον βραχίονα στήριξης.
8. Συνδέστε τη συμμάτωση του ηλεκτρικού καλωδίου σύμφωνα με την εικόνα ⑤ στον πίνακα σύνδεσης του φικς (N = μπλε καλώδιο, σήμα γείωσης = πράσινο/κίτρινο καλώδιο, L = καφέ καλώδιο).
9. Σπρώξτε τους κυλίνδρους πάνω από το φικς όπως στην εικόνα ⑥ και περιστρέψτε τους καλά. Βεβαιωθείτε ότι και οι δυο κύλινδροι είναι σφιχτά τοποθετημένοι, έτσι ώστε να διασφαλίζεται η επαρκής μόνωση.
10. Τοποθετήστε και πάλι τον βραχίονα στήριξης στον προβολέα.
11. Ρυθμίστε την επιθυμητή θέση του προβολέα και σφίξτε καλά τις βίδες του βραχίονα.
12. Ενεργοποιήστε και πάλι την τροφοδοσία τάσης ⑦.

ΣΥΝΑΡΜΟΛΟΓΗΣΗ ΚΑΙ ΣΥΝΔΕΣΗ ΣΤΗΝ ΤΡΟΦΟΔΟΣΙΑ ΡΕΥΜΑΤΟΣ 80/100 W

βλέπε εικόνες στις σελίδες 5

Σημείο τοποθέτησης: Ιδανικά ο προβολέας τοποθετείται χρησιμοποιώντας το στήριγμα τοίχου. Το ύψος της εγκατάστασης πρέπει να είναι μικρότερο από 3 m ⑩.

Ο προβολέας μπορεί να περιστραφεί 90° προς τα κάτω και 45° προς τα πάνω ⑩.

1. Απενεργοποιήστε πριν από την εγκατάσταση την τροφοδοσία τάσης ①.
2. Ξεβιδώστε και ανοίξτε το κουτί σύνδεσης ② στο πίσω μέρος και αφαιρέστε την πλάκα ③.
3. Περάστε το καλώδιο σύνδεσης ④ μέσα από τον σωλήνα εισαγωγής του κουτιού σύνδεσης και συνδέστε τις συμματώσεις του καλωδίου σύνδεσης σύμφωνα με τη σήμανση N και L ④.
4. Στερεώστε την πλάκα και βιδώστε το κουτί σύνδεσης ⑤.
5. Αφαιρέστε τον βραχίονα στήριξης από τον προβολέα ⑥.
6. Σημειώστε τη θέση των οπών διάτρησης ⑦ για την τοποθέτηση του βραχίονα στήριξης και ανοίξτε τις αντίστοιχες τρύπες στον τοίχο. Στηρίξτε τον βραχίονα με τις κατάλληλες βίδες στον τοίχο ⑦.
7. Στηρίξτε τον προβολέα στον βραχίονα στήριξης ⑧.
8. Ρυθμίστε την επιθυμητή θέση του προβολέα και σφίξτε καλά τις βίδες του βραχίονα ⑧.
9. Ενεργοποιήστε και πάλι την τροφοδοσία τάσης ⑨.

ΠΕΡΙΓΡΑΦΗ ΛΕΙΤΟΥΡΓΙΑΣ

(Μόνο για τις εκδόσεις με ανιχνευτή κίνησης)

Ο προβολέας αυτός διαθέτει αισθητήρα με υπέρυθρες ακτίνες. Ανάβει αυτόματα όταν ο αισθητήρας εντοπίσει κίνηση στην περιοχή.

Μην τοποθετείτε τον ανιχνευτή κίνησης προς την κατεύθυνση πισίνων, απορροφητήρων αέρα θέρμανσης, κλιματιστικών ή αντικειμένων, τα οποία εκτίθενται σε μεγάλες μεταβολές θερμοκρασίας.

Αποφύγετε την τοποθέτηση του ανιχνευτή κίνησης προς δένδρα ή θάμνους ή χώρους, στους οποίους μπορεί να υπάρχουν κατοικίδια.

Ο ανιχνευτής κίνησης περιστρέφεται οριζόντια προς τα δεξιά και προς τα αριστερά και κάθετα προς τα πάνω και προς τα κάτω.

Λάβετε κατά την τοποθέτηση του προβολέα υπόψη σας ότι ο ανιχνευτής κίνησης αντιδρά με μεγαλύτερη ευαισθησία σε κινήσεις που διέρχονται εγκάρσια μέσα από το πεδίο εμπέλειάς του και είναι λιγότερο ευαίσθητος σε κινήσεις που κατευθύνονται άμεσα προς τη συσκευή.

ΡΥΘΜΙΣΗ ΑΝΙΧΝΕΥΤΗ ΚΙΝΗΣΗΣ (PIR)

Στην οπίσθια πλευρά του ανιχνευτή κίνησης υπάρχουν τρεις διακόπτες ⑨.

TIME – Ρύθμιση χρόνου (αριστερά):

Με τον διακόπτη αυτό μπορείτε να επιλέξετε έναν οποιοδήποτε χρόνο ενεργοποίησης μεταξύ περίπου 10 δευτερολέπτων και 5 λεπτών μετά την τελευταία ανίχνευση κίνησης. Περιστρέφοντας δεξιόστροφα τον διακόπτη TIME μειώνεται το χρονικό διάστημα, ενώ αριστερόστροφα αυξάνεται.

LUX – Ρύθμιση φωτισμού (σύμβολο ήλιου και φεγγαριού δεξιά) ⑩:

Η ρύθμιση φωτισμού καθορίζει τον βαθμό φωτεινότητας κατά τον οποίο ενεργοποιείται ο αισθητήρας του προβολέα.

Η θέση (σύμβολο ήλιου) δηλώνει ότι ο αισθητήρας λειτουργεί και την ημέρα και τη νύχτα, ενώ στη θέση (σύμβολο φεγγαριού) ο αισθητήρας λειτουργεί μόνο νύχτα. Για τη ρύθμιση περιμένετε έως ότου επιτευχθεί η επιθυμητή φωτεινότητα περιβάλλοντος. Περιστρέψτε τον διακόπτη ρύθμισης φωτισμού τέρμα προς ο σύμβολο (φεγγάρι). Περιστρέψτε τον διακόπτη αργά προς την κατεύθυνση του συμβόλου (ήλιος), έως ότου ο προβολέας ενεργοποιηθεί από κάποια κίνηση.

Ο προβολέας θα ενεργοποιείται εφεξής στο συγκεκριμένο ρυθμισμένο επίπεδο φωτεινότητας όταν ανιχνεύσει κάποια κίνηση.

SENS – Ρύθμιση ευαισθησίας (μέση) ⑪:

Η ευαισθησία του αισθητήρα εξαρτάται από τη θερμοκρασία του περιβάλλοντος. Όσο μικρότερη είναι η θερμοκρασία περιβάλλοντος τόσο μεγαλύτερη είναι η ευαισθησία του ανιχνευτή κίνησης. Ο αισθητήρας διαθέτει μέγιστη ευαισθησία όταν περιστρέψετε τον διακόπτη SENS τέρμα προς την κατεύθυνση (+).

Ανιχνευτής κίνησης:	παθητικός αισθητήρας υπέρυθρης ακτινοβολίας (PIR)
Πεδίο εμπέλειας:	έως 10 m/έως 120° (οριζόντια) ⑫
Ρύθμιση χρόνου:	περ. 10 δευτ. έως 5 min.
Φωτεινότητα περιβάλλοντος:	0 – 2000 lux
Ευαισθησία:	3 έως 10 m ανάλογα με τη θέση τοποθέτησης ⑬

ΣΥΝΤΗΡΗΣΗ

Ο λαμπτήρας του προβολέα αυτού δεν αντικαθίσταται. Όταν ο λαμπτήρας ολοκληρώσει τη διάρκεια ζωής του, θα πρέπει να αντικαταστήσετε ολόκληρο τον προβολέα.

ΚΑΘΑΡΙΣΜΟΣ

Μη χρησιμοποιείτε διαλυτικά, καυστικά καθαριστικά ή παρόμοια προϊόντα. Για τον καθαρισμό χρησιμοποιήστε ένα στεγνό ή ελαφρώς νωπό πανί.

ΑΠΟΡΡΙΨΗ

**Να απορρίπτετε τις ηλεκτρικές συσκευές πάντα με περιβαλλοντικά υπεύθυνο τρόπο
Οι ηλεκτρονικές συσκευές δεν αποτελούν οικιακά απορρίμματα!**

Σύμφωνα με την Ευρωπαϊκή Οδηγία 2002/96/Ε.Κ. περί ηλεκτρικών και ηλεκτρονικών παλαιών συσκευών, οι μεταχειρισμένες ηλεκτρικές συσκευές θα πρέπει να συλλέγονται ξεχωριστά και να οδηγούνται σε φιλική προς το περιβάλλον ανακύκλωση.

Μπορείτε να ενημερωθείτε από το δήμο ή την κοινότητά σας όσον αφορά τις δυνατότητες απόρριψης των άχρηστων συσκευών.

ΔΗΛΩΣΗ ΣΥΜΜΟΡΦΩΣΗΣ

Η δήλωση συμμόρφωσης είναι καταχωρημένη στα αρχεία του κατασκευαστή.

Διευθύνσεις

Hugo Brennenstuhl GmbH & Co. KG
Seestraße 1 – 3 · D-72074 Tübingen

H. Brennenstuhl S.A.S.
4 rue de Bruxelles · F-67170 Bernolsheim

lectra-t ag
lectra-t ag · Blegistrasse 13 · CH-6340 Baar

www.brennenstuhl.com

RU

Руководство по эксплуатации Светодиодный излучатель Светодиодный излучатель с инфракрасным датчиком движения

JARO

Внимание: Перед использованием излучателя нужно внимательно ознакомиться с настоящим руководством по эксплуатации, а впоследствии хранить его в надежном месте!

ТЕХНИЧЕСКИЕ ХАРАКТЕРИСТИКИ

Класс защиты:	I
Степень защиты для моделей без датчика движения:	IP 65
Степень защиты для моделей с датчиком движения:	IP 44
Номинальное напряжение:	220 – 240 В пер. тока, 50/60 Гц
Коэффициент мощности:	см. таблицу (стр. 2)

Этот высокомоощный излучатель на светодиодах предназначен для целей освещения во внутренних помещениях и на прилегающей территории и рассчитан для стационарного монтажа.

Запрещается использовать излучатель для других целей.

УКАЗАНИЯ МЕР ПО ТЕХНИКЕ БЕЗОПАСНОСТИ

1. Установку и техобслуживание излучателя должен производить квалифицированный специалист.
2. Электромонтажные работы разрешается производить только при условии соблюдения требований техники безопасности (стандарт VDE 0100 для Германии).
3. Для подсоединения должен использоваться соединительный кабель, сертифицированный по стандарту VDE (как минимум, H05RN-F 3G1,0).
4. Излучатель должен быть заземлен с соблюдением технических требований.
5. Запрещается пользоваться излучателем без установленных надлежащим образом всех уплотнительных колец!
6. Светильники на светодиодах светят очень ярко. Поэтому ни в коем случае не следует смотреть непосредственно на свет.
7. Разрушенный защитный кожух перед дальнейшим использованием излучателя необходимо заменить оригинальным защитным кожухом фирмы Brennenstuhl.

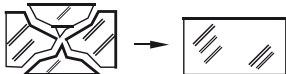

8. При повреждении сетевого соединительного кабеля или клеммной коробки излучателя во избежание опасных ситуаций их замену должен производить квалифицированный специалист.



9. Горячая поверхность в случае с версиями на 100 Вт.

МОНТАЖ И ПОДКЛЮЧЕНИЕ К ЭЛЕКТРОПИТАНИЮ 10 – 50 W

См. иллюстрации на страницах 4, 6 и 7

1. Перед установкой нужно всегда отключать источник питания ①.
2. Монтажное положение: В идеальном случае излучатель должен крепиться на настенном крепежном устройстве.
Излучатель должен монтироваться на высоте менее 3-х метров ⑧.
Рекомендованная монтажная высота для моделей с датчиком движения – 2,5 м.
Излучатель можно наклонять вниз и вверх.
3. Снять крепежную дужку с излучателя ②.
4. Промаркировать положение крепежных отверстий для закрепления крепежной дужки и высверлить соответствующие дырки в стене ②. Закрепить дужку на стене с помощью соответствующих шурупов.
5. Вскрыть соединительный штекер ③.
6. Протянуть соединительный кабель через патроны штекера, снабженные уплотнением ④.
7. Закрепить излучатель на крепежной дужке.
8. Подсоединить жилы соединительного кабеля в соответствии с ⑤ на клеммной колодке входного штекера (N = синий кабель, условное обозначение заземления = зеленый/желтый кабель, L = коричневый кабель).
9. Надвинуть патроны на входной штекер, как на ⑥ и туго закрутить их. Удостовериться, что оба патрона прикручены достаточно туго – тем самым обеспечивается достаточное уплотнение.
10. Снова смонтировать крепежную дужку на излучателе.
11. Выставить нужное положение лампы и туго затянуть винты на хомуте.
12. Снова включить источник питания ⑦.

МОНТАЖ И ПОДКЛЮЧЕНИЕ К ЭЛЕКТРОПИТАНИЮ 80/100 W

См. иллюстрации на страницах 5

Монтажное положение: В идеальном случае излучатель должен крепиться на настенном крепежном устройстве. Монтажная высота должна составлять менее 3 м ⑩.

Светильник можно наклонять вниз на 90° и вверх на 45° ⑩.

1. Перед установкой нужно всегда отключать источник питания ①.
2. Отвинтить соединительную коробку ② на тыльной стороне и ослабить прижимную пластину ③.
3. Провести соединительный кабель ④ через входную трубку соединительной коробки и подсоединить жилы соединительного кабеля в соответствии с маркировкой N и L ④.
4. Закрепить прижимную пластину и привинтить соединительную коробку ⑤.
5. Снять крепежную дужку с излучателя ⑥.
6. Промаркировать положение крепежных отверстий ⑦ для закрепления крепежной дужки и высверлить соответствующие дырки в стене. Закрепить дужку на стене с помощью соответствующих шурупов ⑦.
7. Закрепить излучатель на крепежной дужке ⑧.
8. Выставить нужное положение излучателя и туго затянуть винты на хомуте ⑧.
9. Снова включить источник питания ⑨.

ФУНКЦИОНАЛЬНОЕ ОПИСАНИЕ

(только для моделей с датчиком движения)

Этот излучатель укомплектован инфракрасным датчиком. Он включается автоматически, когда датчик фиксирует движения на прилегающей территории.

По возможности не следует выставлять датчик движения на плавательные бассейны, вытяжки горячего воздуха, кондиционеры или объекты, которые подвержены резким температурным колебаниям.

Следует избегать выставления датчика движения на деревья или кустарники или на участки, на которых часто могут находиться домашние животные.

Датчик движения может поворачиваться вправо и влево по горизонтали и наклоняться вверх и вниз по вертикали.

При установке излучателя следует учитывать, что датчик движения наиболее чувствительно реагирует на движения, пересекающие его поле охвата и менее всего чувствителен к движениям, прямо направленным на прибор.

НАСТРОЙКА ДАТЧИКА ДВИЖЕНИЯ (ПАССИВНЫЙ ИК-ДАТЧИК)

На тыльной стороне датчика движения расположены три регулятора ⑨.

TIME – настройка времени (слева):

С помощью этого регулятора в диапазоне от примерно 10 секунд до 5 минут можно выбрать произвольное время включения после того, как было зафиксировано последнее движение. При проворачивании регулятора TIME по часовой стрелке интервал времени увеличивается, при проворачивании против часовой стрелки – уменьшается.

LUX – настройка яркости (условное обозначение солнца и луны, справа) ⑩:

Настройка яркости определяет, начиная с какой освещенности включается датчик излучателя.

Положение (условное обозначение: солнце) указывает, что датчик срабатывает днем и ночью; в положении (условное обозначение: луна) датчик срабатывает только ночью. Для выполнения настройки нужно дождаться наступления нужной освещенности окружающей среды. Полностью повернуть регулятор настройки яркости на условное обозначение (луна). Медленно повернуть регулятор в направлении условного обозначения (солнце), пока в результате передвижения излучатель не включится.

Теперь излучатель будет включаться при фиксации движения, начиная с настроенной освещенности.

SENS – настройка чувствительности (по центру) ⑪:

Чувствительность датчика зависит от окружающей температуры. Чем ниже окружающая температура, тем больше чувствительность датчика движения.

Датчик срабатывает наиболее чувствительно, когда регулятор SENS полностью повернут в направлении (+).

Датчик движения:	пассивный инфракрасный датчик (PIR)
Диапазон охвата:	до 10 м/до 120° (по горизонтали) ⑫
Настройка времени:	от примерно 10 с до 5 мин
Освещенность окружающей среды:	0 – 2000 лк
Чувствительность:	от 3 до 10 м в зависимости от места монтажа ⑬

ТЕХНИЧЕСКОЕ ОБСЛУЖИВАНИЕ

Источник света в этом светильнике не подлежит замене; если источник света исчерпал свой рабочий ресурс, замене подлежит весь светильник.

ОЧИСТКА

Нельзя использовать растворители, разъедающие чистящие вещества и т. п. Для очистки следует использовать только сухую или слегка увлажненную ткань.

УТИЛИЗАЦИЯ



Электроприборы подлежат экологически-чистой утилизации!

Запрещается выбрасывать электроприборы вместе с бытовыми отходами!

В соответствии с Директивой ЕС № 2012/19/EU по отработанным электроприборам и электронной аппаратуре отработанные электроприборы должны собираться в отдельные контейнеры и отправляться на утилизацию с соблюдением норм защиты окружающей среды.

О возможностях утилизации прибора, отработавшего свой ресурс, можно узнать в местном сельском или городском самоуправлении.

ДЕКЛАРАЦИЯ СООТВЕТСТВИЯ

Декларация соответствия хранится у Изготовителя.

Адреса

Hugo Brennenstuhl GmbH & Co. KG

Seestraße 1 – 3 · D-72074 Tübingen

H. Brennenstuhl S.A.S.

4 rue de Bruxelles · F-67170 Bernolsheim

lectra-t ag

Blegistrasse 13 · CH-6340 Baar

www.brennenstuhl.com

PT

Manual de instruções

Projetor LED

Projetor LED com sensor de movimentos infravermelho

JARO

Atenção: antes de utilizar o projetor, leia atentamente este manual de instruções e mantenha-o em lugar seguro!

DADOS TÉCNICOS

Classe de proteção:	I
Versões de tipo de proteção sem sensor de movimentos:	IP 65
Versões de tipo de proteção com sensor de movimentos:	IP 44
Tensão nominal:	220 – 240 V~ 50/60 Hz
Fator de potência:	consultar a tabela (página 2)

Este projetor LED de alta potência é adequado para fins de iluminação interna e externa e destina-se à instalação permanente. O projetor não deve ser aplicado para outros fins.

AVISOS DE SEGURANÇA

1. A instalação e a manutenção do projetor só podem ser efetuadas por um especialista qualificado.
2. As instalações elétricas só podem ser executadas em conformidade com as normas de segurança nacionais equivalentes (normas DIN VDE 0100).
3. Deve-se aplicar um cabo de conexão de rede com certificação VDE (no mínimo H05RN-F 3G1,0).
4. O projetor tem de ser devidamente aterrado.
5. O projetor não pode ser utilizado sem as anilhas de vedação corretamente instaladas!
6. Os projetores LED são extremamente brilhantes. Nunca se deve olhar diretamente para o foco de luz.
7. Uma capa protetora danificada deve ser imediatamente substituída por uma capa protetora original da Brennenstuhl antes de utilizar o projetor.



8. Se o cabo de alimentação do projetor ou a caixa de junção elétrica estiverem danificados, a sua substituição terá de ser feita por um electricista qualificado para evitar situações de perigo.



9. Superfície quente em versões de 100 W.

MONTAGEM E CONEXÃO À FONTE DE ALIMENTAÇÃO 10 – 50 W

ver ilustrações nas páginas 4, 6 e 7

1. Antes da instalação, desligar sempre a fonte de alimentação ①.
2. Posição de montagem: o projetor deve ser preferencialmente montado com o suporte de parede.
A altura de montagem deve ser inferior a 3 metros ⑧.
Para modelos com sensor de movimentos, recomenda-se uma altura de montagem de 2,5 metros.
Pode-se inclinar o projetor para baixo e para cima.
3. Retirar o suporte de retenção do projetor ②.
4. Marcar a posição dos furos para montar o suporte de retenção e fazer os furos na parede ②.
Fixar o suporte à parede com parafusos adequados.
5. Abrir a ficha de ligação ③.
6. Introduzir o cabo de ligação através das buchas já providas de anilha de vedação ④.
7. Fixar o projetor ao suporte de retenção.
8. Ligar os fios do cabo de conexão de acordo com o ⑤ terminal de lustre da entrada da ficha (N = cabo azul, sinal de ligação à terra = cabo verde/amarelo, L = cabo castanho).
9. Empurrar a bucha como ⑥ sobre a entrada da ficha e apertar a ficha. Verificar se ambas as buchas estão bem apertadas, de modo a garantir uma vedação segura.
10. Montar novamente o suporte de retenção no projetor.
11. Ajustar a posição desejada da lâmpada e apertar os parafusos do suporte.
12. Ligar novamente a fonte de alimentação ⑦.

MONTAGEM E CONEXÃO À FONTE DE ALIMENTAÇÃO 80/100 W

ver ilustrações na página 5

Posição de montagem: o projetor deve idealmente ser fixado com o suporte de parede. A altura da instalação deve ser inferior a 3 metros ⑩.

O projetor pode ser inclinado para baixo a 90° e para cima a 45° ⑩.

1. Desligar sempre a fonte de alimentação elétrica antes da instalação ①.
2. Desapertar a caixa de junção ② na traseira do dispositivo e soltar a placa de pressão ③.
3. Inserir o cabo de conexão ④ pelo tubo de inserção da caixa de junção, e conectar os fios ao cabo de conexão de acordo com as marcações N e L ④.
4. Fixar a placa de pressão e apertar a caixa de junção com os parafusos ⑤.
5. Retirar o suporte de retenção do projetor ⑥.
6. Marcar a posição dos furos ⑦ para fixar o suporte de retenção e fazer os respetivos furos na parede. Fixar o suporte à parede com parafusos adequados ⑦.
7. Fixar o projetor ao suporte de retenção ⑧.
8. Ajustar a posição do projetor conforme o desejado, e apertar os parafusos de forma U ⑧.
9. Ligar novamente a fonte de alimentação elétrica ⑨.

DESCRIÇÃO DAS FUNÇÕES

(só para versões com sensor de movimentos)

Este projetor está equipado com um sensor infravermelho, que liga automaticamente quando o sensor detecta movimentos nas suas imediações.

Se possível, não direcionar o sensor de movimentos para piscinas, esquentadores, sistemas de ar condicionado ou objetos expostos a fortes flutuações de temperatura. Evitar direcionar o sensor de movimentos para árvores ou arbustos, ou para locais onde estão frequentemente os animais de estimação.

Pode-se girar o sensor de movimentos para a direita e para a esquerda em posição horizontal e inclinar para cima e para baixo em posição vertical.

Durante a instalação, note que o sensor de movimentos reage de forma mais sensível a movimentos feitos transversalmente no campo de detecção, sendo menos sensível a movimentos que ocorrem em direção ao dispositivo.

CONFIGURAÇÃO DO SENSOR DE MOVIMENTOS (IVP)

Na parte traseira do sensor de movimentos há três botões reguladores ⑨.

TIME – Configuração da hora (a esquerda):

Com este regulador pode seleccionar qualquer tempo entre 10 segundos e 5 minutos após o último movimento que foi detectado. Ao girar o botão regulador TIME no sentido dos ponteiros do relógio, o período de tempo diminui. Se girar o botão no sentido contrário ao dos ponteiros do relógio, o período de tempo aumenta.

LUX – Configuração da luz (símbolos sol e lua, a direita) ⑩:

A configuração da luz determina a intensidade de luz que ligará o sensor do projetor.

A posição (símbolo sol) indica que o sensor está a funcionar dia e noite, na posição (símbolo lua), o sensor só está a funcionar à noite. Para ajustar, aguarde até atingir a luz ambiente desejada.

Girar totalmente o botão regulador da luz até ao símbolo (lua). Girar o regulador lentamente em direção ao símbolo (sol) até que o projetor se ligue através do movimento.

Agora o projetor ligar-se-á, a partir da intensidade de luz definida, quando detectar um movimento.

SENS – Configuração da sensibilidade (centro) ⑪:

A sensibilidade do sensor depende da temperatura ambiente. Quanto mais baixa a temperatura ambiente, maior a sensibilidade do sensor de movimentos.

O sensor é ainda mais sensível quando se rodar totalmente o regulador SENS para a posição (+).

Sensor de movimentos: sensor infravermelho passivo (IVP)

Área de detecção: até 10 m/até 120° (horizontal) ⑫

Configuração hora: cerca de 10 seg. a 5 min.

Luz ambiente: 0 – 2000 lux

Sensibilidade: 3 até 10 m conforme o local de montagem ⑬

MANUTENÇÃO

A fonte de luz deste projetor não é substituível; quando a fonte de luz atingir o fim da vida útil, substituir totalmente o aparelho de iluminação.

LIMPEZA

Não utilizar solventes, agentes de limpeza corrosivos ou produtos semelhantes. Limpar apenas com um pano seco ou ligeiramente húmido.

ELIMINAÇÃO DE RESÍDUOS



Eliminar aparelhos elétricos de forma ecológica!

Os aparelhos elétricos não fazem parte do lixo doméstico!

De acordo com a Diretiva Europeia 2012/19/UE relativa a equipamentos elétricos e eletrónicos, os aparelhos elétricos usados devem ser recolhidos separadamente e reciclados de forma ecológica e benéfica ao meio-ambiente.

Informe-se junto às autoridades da sua localidade sobre as possibilidades de eliminar resíduos de aparelhos usados.

DECLARAÇÃO DE CONFORMIDADE

Solicitar a declaração de conformidade junto ao fabricante.

Endereços

Hugo Brennenstuhl GmbH & Co. KG
Seestraße 1 – 3 · D-72074 Tübingen

H. Brennenstuhl S.A.S.
4 rue de Bruxelles · F-67170 Bernolsheim

lectra-t ag
Blegistrasse 13 · CH-6340 Baar

www.brennenstuhl.com



Kasutusjuhend LED-valgusti LED-valgusti infrapuna-liikumisanduriga JARO

Hoiatus! Enne valgusti kasutamist lugege tähelepanelikult läbi käesolev kasutusjuhend ja hoidke see hilisemaks kasutamiseks alles!

TEHNILISED ANDMED

Kaitseklass:	I
Ilma liikumisandurita mudelite kaitseklass:	IP 65
Liikumisanduriga mudelite kaitseklass:	IP 44
Nimipinge:	220 – 240 V~ 50/60 Hz
Võimsustegur:	vt tabelist (lk 2)

See suure võimsusega LED-valgusti sobib valgustamiseks sise- ja välitingimustes ning on mõeldud püsipaigalduse jaoks.

Valgustit ei tohi kasutada muudel otstarvetel.

OHUTUSNÕUDED

1. Valgusti paigaldust ja hooldust peab teostama kvalifitseeritud spetsialist.
2. Elektripaigaldusi on lubatud teostada ainult ohutuseeskirju järgides (Saksamaal VDE 0100).
3. Ühendamiseks tuleb kasutada VDE-sertifitseeritud ühendusjuhett (vähemalt H05RN-F 3G1,0).
4. Valgusti peab olema nõuetekohaselt maandatud.
5. Valgustit ei tohi kasutada ilma nõuetekohaselt paigaldatud rõngastihenditeta!
6. LED-valgustid on väga ereda valgusega. Ärge vaadake otse valgusse.
7. Purunenud kaitsekate tuleb enne valgusti kasutamist asendada uue Brennerstuhli originaalkaitsekattega.

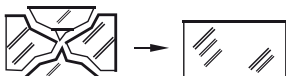

8. Kui valgusti toitejuhe või ühenduskarp on kahjustatud, tuleb see ohtude vältimiseks lasta kvalifitseeritud spetsialistil välja vahetada.



9. Kuum pealispind 100 W mudelitel.

PAIGALDAMINE JA VOOLUTOITEGA ÜHENDAMINE 10 – 50 W

vt jooniseid lk 4, 6 ja 7

1. Enne paigaldamist lülitage voolutoide alati välja ①.
2. Paigaldusasend: valgusti tuleb ideaaljuhul paigaldada seinahoidikule. Valgusti tuleb paigaldada kõrgusele mitte üle 3 m ⑧. Soovitav paigalduskõrgus liikumisanduritega mudelitel on 2,5 m. Valgusti saab suunata alla- ja ülespoole.
3. Eemaldage valgustilt kinnitusaas ②.
4. Märkige paigalduskohale puuravade asukoht kinnitusaasa paigaldamiseks ja puurige seina sisse vastavad augud ②. Kinnitage aas sobivate kruvide abil seina külge.
5. Avage ühenduspistik ③.
6. Vedage ühendusjuhe tihendiga varustatud hülssidest ④ läbi.
7. Kinnitage valgusti kinnitusaasa külge.
8. Ühendage ühenduskaabli juhtmed vastavalt värvikoodile ⑤ sisendpistiku klemmi külge (N = sinine juhe, maanduse sümbol = roheline/kollane juhe, L = pruun juhe).
9. Lükake hülsid ⑥ sisendpistiku peale ja keerake need kinni. Kontrollige, et mõlemad hülsid oleks piisavalt tugevalt kinni keeratud – sellega tagatakse piisav tihendus.
10. Paigaldage kinnitusaas taas valgusti külge.
11. Seadke lamp soovitud asendisse ja keerake aaskruvid kinni.
12. Lülitage voolutoide uuesti sisse ⑦.

PAIGALDAMINE JA VOOLUTOITEGA ÜHENDAMINE 80/100 W

vt jooniseid lk 5

Paigaldusasend: valgusti tuleb ideaaljuhul paigaldada seinahoidikule. Paigalduskõrgus peab olema alla 3 m ⑩. Valgustit saab kallutada 90° allapoole ja 45° ülespoole ⑩.

1. Enne paigaldamist lülitage voolutoide alati välja ①.
2. Kruvige lahti ühenduskarp ② tagaküljel ja vabastage surveplaat ③.
3. Vedage ühendusjuhe ④ läbi ühenduskarbi ühendustoru ja ühendage ühendusjuhtme traadid vastavalt märgistusele N ja L ④.
4. Kinnitage surveplaat ja kruvige ühenduskarp kinni ⑤.
5. Eemaldage valgustilt kinnitusaas ⑥.
6. Märkige ära puuravade ⑦ asukoht hoidiku kinnitamiseks ja puurige vastavad augud seina. Kinnitage hoidik sobivate kruvide abil seina külge ⑦.
7. Kinnitage valgusti hoidiku ⑧ külge.
8. Seadke valgusti soovitud asendisse ja keerake hoidiku aaskruvid kinni ⑧.
9. Lülitage voolutoide uuesti sisse ⑨.

TÖÖPÕHIMÕTTE KIRJELDUS

(ainult liikumisanduriga mudelite kohta)

See valgusti on varustatud infrapuna-anduriga. Valgusti lülitub automaatselt sisse, kui andur tuvastab ümbruses liikumist.

Liikumisandurit pole soovitatav suunata basseini, kütteõhu väljutusavade, kliimaseadmete poole ega suure temperatuurikõikumisega objektide poole.

Vältige liikumisanduri suunamist puudele või pöösastele või kohtade suunas, kus võivad sageli viibida koduloomad.

Liikumisandurit saab pöörata horisontaalselt paremale ja vasakule ning kallutada vertikaalselt üles ja alla.

Valgusti paigaldamisel pidage silmas, et liikumisandur reageerib kõige tundlikumalt liikumistele, mis kulgevad risti läbi tuvastusala, ning kõige vähem tundlikult otse seadme suunas toimuvale liikumisele.

LIIKUMISANDURI (PIR) SEADISTAMINE

Liikumisanduri tagaküljel on kolm regulaatorit ⑨.

TIME – aja seadistamine (vasakul):

Selle regulaatori abil saate valida sisselülitusaja vahemikus ca 10 sekundit kuni 5 minutit pärast viimase liikumise tuvastamist. TIME-regulaatori päripäeva keeramisel ajavahemik lüheneb, vastupäeva keeramisel pikeneb.

LUX – valguse seadistamine (päikese ja kuu sümbol, paremal) ⑩:

Valguse seadistus määrab ära heledusastme, millest alates valgusti andur sisse lülitub.

Positsioon (päikese sümbol) näitab, et andur töötab päeval ja öösel, positsioonis (kuu sümbol) töötab andur ainult öösel. Seadistamisel oodake, kuni soovitud ümbruse heledus on saavutatud.

Keerake heledusastme regulaator lõpuni sümboli peale (kuu). Keerake regulaatorit aegalselt sümboli (päike) suunas, kuni valgusti liikumise tõttu sisse lülitub.

Nüüdsest lülitub valgusti sisse seadistatud heledusastmel, kui tuvastatakse liikumine.

SENS – tundlikkuse seadistamine (keskel) ⑪:

Anduri tundlikkus sõltub ümbritsevast temperatuurist. Mida madalam temperatuur, seda suurem on liikumisanduri tundlikkus.

Andur on kõige tundlikum, kui SENS-regulaator keeratakse lõpuni suunas (+).

Liikumisandur:	passiivne liikumisandur (PIR)
Tuvastusala:	kuni 10 m / kuni 120° (horisontaalselt) ⑫
Aja seadistusvahemik:	ca 10 s kuni 5 min
Ümbritseva valguse heledusaste:	0–2000 lux
Tundlikkus:	3 kuni 10 m, olenevalt paigalduskohast ⑬

HOOLDAMINE

Valgusti valgusallikas pole vahetatav; kui valgusallika tööiga on läbi, tuleb kogu valgusti välja vahetada.

PUHASTAMINE

Ärge kasutage lahusteid, söövitavaid puhastusvahendeid vms. Kasutage puhastamiseks ainult kuiva või kergelt niisutatud lappi.

JÄÄTMEKÄITLUS

Kõrvaldage elektriseadmed keskkonnanõudeid järgides!

Elektriseadmete koht ei ole majapidamisprahi hulgass!

Vastavalt Euroopa direktiivile 2012/19/EÜ elektri- ja elektroonikajäätmete kohta tuleb kasutatud elektriseadmed eraldi kokku koguda ja suunata keskkonnasõbralikule utiliseerimisele.

Kasutuselt kõrvaldatud seadme utiliseerimise võimaluste kohta saate teavet oma valla- või linnavalitsusest.

VASTAVUSAVALDUS

Vastavusavaldus on saadaval tootja käest.

Aadressid

Hugo Brennenstuhl GmbH & Co. KG
Seestraße 1 – 3 · D-72074 Tübingen

H. Brennenstuhl S.A.S.
4 rue de Bruxelles · F-67170 Bernolsheim

lectra-t ag
Blegistrasse 13 · CH-6340 Baar

www.brennenstuhl.com

SK **Návod na používanie** **LED žiarič** **LED žiarič s infračerveným hlásičom pohybu** **JARO**

Pozor: Prečítajte si pred použitím žiarice pozorne tento návod na používanie a potom si ho riadne uschovajte!

TECHNICKÉ ÚDAJE

Trieda ochrany:	I
Druh ochrany verzie bez hlásiča pohybu:	IP 65
Druh ochrany verzie s hlásičom pohybu:	IP 44
Menovité napätie:	220 – 240 V~ 50/60 Hz
Výkonový faktor:	pozri tabuľka (strana 2)

Tento vysoko výkonný LED žiarič je vhodný na osvetľovanie v interiéri a exteriéri a naplánovaný na fixnú montáž.

Žiarič sa nesmie používať na iné účely.

BEZPEČNOSTNÉ POKYNY

1. Inštaláciu a údržbu žiariča musí vykonávať kvalifikovaný odborný personál.
2. Elektrické inštalácie sa môžu vykonávať iba pri dodržovaní bezpečnostných predpisov (VDE 0100 pre Nemecko).
3. Na pripojenie sa musí použiť spojovacie vedenie s certifikátom VDE (minimálne H05RN-F 3G1,0).
4. Žiarič sa musí uzemniť podľa predpisov.
5. Žiarič sa nesmie používať bez všetkých tesniacich podložiek namontovaných podľa predpisov!
6. LED lampy sú extrémne svetlé. Nikdy nehladte priamo do svetla. Nehladte nikdy priamo do svetla.
7. Zničený ochranný kryt sa musí vymeniť pred ďalším použitím žiariča za originálny ochranný kryt firmy Brennenstuhl.

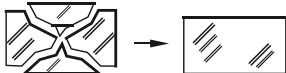

8. Ak sa poškodí sieťové spojovacie vedenie alebo spojovacia skrinka, musí ho vymeniť kvalifikovaný odborný personál, aby sa zabránilo ohrozeniu.

9.  Horúce povrchy pri verziách 100 W.

MONTÁŽ A PRIPOJENIE K NAPÁJANIU ELEKTRICKÝM PRÚDOM 10 – 50 W

pozri obrázky strana 4,6 a 7

1. Vypnite pred inštaláciou vždy napájanie napätím ①.
2. Montážna poloha: Žiarič by sa mal v ideálnom prípade upevniť pomocou nástenného držiaka.
Žiarič sa musí montovať vo výške menej než 3 m ⑧.
Odporúčaná montážna výška u modelov s hlásičom pohybu 2,5 m.
Žiarič sa dá sklopiť dole alebo zdvihnúť hore.
3. Odstráňte držiak zo žiariča ②.
4. Vyznačte polohu upevňovacích otvorov na upevnenie držiaka a vyvrtajte príslušné otvory do steny ②. Upevniť držiak vhodnými skrutkami na stenu.
5. Otvorte prípojku zástrčky ③.
6. Presuňte spojovacie vedenie cez objímky zástrčky ④ vybavené tesnením.
7. Upevniť žiarič na držiak.
8. Pripojiť pramene spojovacieho kábla podľa obrázku ⑤ na svorku svietidla vstupnej zástrčky (N = modrý kábel, uzemňovací symbol – zeleno/žltý kábel, L = hnedý kábel).
9. Nasunúť objímky podľa obrázku ⑥ na vstupnú zástrčku a pevne ich utiahnuť. Ubezpečte sa, že sú obe objímky dostatočne pevne utiahnuté – tak sa zabezpečí dostatočné utesnenie.
10. Namontujte držiak späť na žiarič.
11. Nastaviť požadovanú polohu lampy a riadne utiahnuť skrutky držiaka.
12. Zapnite opäť napájanie napätím ⑦.

MONTÁŽ A PRIPOJENIE K NAPÁJANIU ELEKTRICKÝM PRÚDOM 80/100W

pozri obrázky strana 5

Montážna poloha: Žiarič by sa mal v ideálnom prípade upevniť pomocou nástenného držiaka. Inštalačná výška musí byť menšia než 3m ⑩.
Lampa sa dá sklopiť o 90° dole a vyklopiť o 45° hore ⑩.

1. Pred inštaláciou musíte vypnúť napájanie napätím ①.
2. Naskrutkujte spojovaciu dózu ② na zadnú stranu a uvoľnite prítlačnú dosku ③.
3. Presuňte spojovací kábel ④ cez vstupnú rúrku spojovacej dózy a spojte lanká spojovacieho kábla podľa značiek N a L ④.
4. Upevnite prítlačnú dosku a priskrutkujte spojovaciu dózu ⑤.
5. Odstráňte držiak zo žiariča ⑥.
6. Vyznačte polohu upevňovacích otvorov ⑦ na upevnenie držiaka a vyvrtajte príslušné otvory do steny. Upevnite držiak vhodnými skrutkami na stenu ⑦.
7. Upevnite žiarič na držiak ⑧.
8. Nastavte požadovanú polohu žiariča a riadne utiahnite skrutky držiaka ⑧.
9. Opäť zapnite napájanie napätím ⑨.

FUNKČNÝ POPIS

(iba u verzí s hlásičom pohybu)

Tento žiarič je vybavený infračerveným senzorom. Senzor sa zapne automaticky, ak identifikuje pohyby v okolí.

Nesmerujte hlásič pohybu pokiaľ možno na plavecké bazény, výpusty horúceho vzduchu, klimatizačné zariadenia alebo objekty, ktoré sú vystavené silnému kolísaniu teploty.

Zabráňte nasmerovaniu hlásiča pohybu na stromy alebo kriky, prípadne na miesta, na ktorých sa môžu často zdržiavať domáce zvieratá.

Hlásič pohybu sa dá otáčať horizontálne vpravo a vľavo a zdvíhať vertikálne hore a lebo spúšťať dole.

Rešpektujte pri montáži žiariča, že hlásič pohybu reaguje najcitlivejšie na pohyby, ktoré prebiehajú šikmo k jeho identifikačnému poľu a najmenej citlivo pohyby, ktoré prichádzajú priamo na prístroj.

NASTAVENIE HLÁSIČA POHYBU (PIR)

Na zadnej strane hlásiča pohybu sa nachádzajú tri regulátory ⑨.

TIME – Nastavenie času (vľavo):

S týmto regulátorom môžete zvoliť ľubovoľnú zapínaciu dobu medzi 10 sekundami a 5 minútami potom, čo bol zaznamenaný posledný pohyb. Otáčaním regulátora TIME v smere hodinových ručičiek klesá časový interval, otáčaním v protismere hodinových ručičiek interval stúpa.

LUX – Nastavenie svetlosti (symbol slnka a mesiaca, vpravo) ⑩:

Nastavenie svetlosti určuje, od ktorej svetlosti sa zapne senzor žiariča.

Poloha (symbol slnka) zobrazuje, že senzor pracuje cez deň a v noci, v polohe (symbol mesiaca) pracuje senzor iba v noci. Na nastavenie počkajte, kým sa dosiahne požadovaná svetlosť okolia. Otočte nastavenie svetlosti úplne na symbol (mesiac). Otáčajte regulátor pomaly v smere symbolu (slnko), kým sa žiarič nezapne prostredníctvom pohybu.

Žiarič sa potom zapne od nastavenej svetlosti pri identifikácii pohybu.

SENS – Nastavenie citlivosti (stred) ⑪:

Citlivosť senzora závisí od okolitej teploty. Čím nižšia je okolitá teplota, o to vyššia je citlivosť hlásiča pohybu.

Senzor je najcitlivejší, ak sa otáča regulátor SENS úplne v smere (+).

Hlásič pohybu:	pasívny infračervený senzor (PIR)
Rozsah zaznamenávania:	až do 10 m/až do 120° (horizontálne) ⑫
Nastavenie času:	cca 10 sek. až 5 min.
Svetlosť okolia:	0 – 2000 lux
Citlivosť:	3 až 10 m vždy podľa miesta montáže ⑬

ÚDRŽBA

Svetelný zdroj tejto lampy sa nedá vymeniť; ak dosiahol svetelný zdroj koniec svojej životnosti, musí sa vymeniť celá lampa.

ČISTENIE

Nepoužívajte žiadne rozpúšťadlá, dráždivé alebo agresívne čistiace prostriedky. Používajte na čistenie iba suchú alebo zľahka navlhčenú handričku.

LIKVIDÁCIA

Odstraňujte elektrické prístroje ekologickým spôsobom!

Elektrické prístroje nepatria do domového odpadu!

Podľa Európskej smernice 2012/19/EÚ o elektrických a elektronických starých prístrojoch so musia opotrebované elektrospotrebiče zhromaždiť zvlášť a odviezť na ekologicky bezchybnú recykláciu.

O možnostiach likvidácie starých prístrojov sa môžete informovať na svojom obecnom alebo mestskom úrade.

VYHLÁSENIE O ZHODE

Vyhlásenie o zhode je uložené u výrobcu.

Adresy

Hugo Brennenstuhl GmbH & Co. KG
Seestraße 1 – 3 · D-72074 Tübingen

H. Brennenstuhl S.A.S.
4 rue de Bruxelles · F-67170 Bernolsheim

lectra-t ag
Blegistrasse 13 · CH-6340 Baar

www.brennenstuhl.com

SI Navodilo za uporabo LED reflektor LED reflektor z infrardečim senzorjem gibanja

JARO

Pozor: Pred prvo uporabo reflektorja natančno preberite ta navodila za uporabo in jih skrbno shranite!

TEHNIČNI PODATKI

Razred zaščite:	I
Vrsta zaščite za različice brez senzorja gibanja:	IP 65
Vrsta zaščite za različice s senzorjem gibanja:	IP 44
Nazivna napetost:	220 – 240 V~ 50/60 Hz
Faktor zmogljivosti:	glejte preglednico (stran 2)

Ta zelo zmogljivosten LED reflektor je namenjen za osvetljevanje notranjih prostorov in zunanjega območja in je predviden za fiksno montažo. Reflektorja ni dovoljeno uporabljati za druge namene.

VARNOSTNA NAVODILA

1. Inštalacijo in vzdrževanje reflektorja mora izvesti usposobljeno strokovno osebje.
2. Električne inštalacije se lahko izvajajo samo ob upoštevanju varnostnih predpisov (VDE 0100 za Nemčijo).
3. Za priključitev je treba uporabiti certificiran priključni vod VDE (vsaj H05RN-F 3G1,0).
4. Reflektor je treba pravilno ozemljiti.
5. Reflektorja ni dovoljeno uporabljati brez vseh pravilno nameščenih tesnil!
6. LED sijalke so izredno svetle. Prosimo, nikoli ne glejte neposredno v svetlobo.
7. Uničen zaščitni pokrov je treba pred nadaljnjo uporabo reflektorja zamenjati z originalnim zaščitnim pokrovom Brennenstuhl.

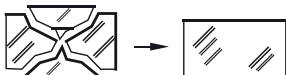

8. Če sta priključni kabel reflektorja ali priključna škatla poškodovana, ju mora zamenjati usposobljena strokovna oseba, da se preprečijo tveganja.



9. Vroča površina pri različicah 100 W.

MONTAŽA IN PRIKLJUČITEV NA ELEKTRIČNO NAPAЈANJE 10 – 50 W

Glejte slike od strani 4, 6 in 7

1. Pred inštalacijo vedno izklopite električno napajanje ①.
2. Položaj za montažo: V idealnem primeru pritrдите reflektor s stenskim držalom. Reflektor je treba namestiti na višini manj kot 3 m ⑧. Priporočena višina za montažo pri modelih s senzorjem gibanja je 2,5 m. Reflektor lahko nagnete navzdol in navzgor.
3. Z reflektorja odstranite nastavlјiv ročaj ②.
4. Označite položaj izvrtanih lukenj za pritrđitev nastavlјivega ročaja in v steno izvrtajte ustrezne luknje ②. Ročaj pritrđite z ustreznimi vijaki na steno.
5. Odprite priključni vtič ③.
6. Priključni kabel napeljite skozi kontaktne doze s tesnilom ④.
7. Reflektor pritrđite na nastavlјiv ročaj.
8. Źice priključnega kabla priključite v skladu z ⑤ na lestenčno spojko vhodnega vtiča (N= moder kabel, ozemljitveni znak = zelen/rumen kabel, L = rjav kabel).
9. Ovoje potisnite kot ⑥ čez vhodni vtič in jih trdno privijte. Prepričajte se, da sta oba ovoja zadostno privita – da je zagotovljeno zadostno tesnjenje.
10. Nastavlјiv ročaj ponovno namestite na reflektor.
11. Nastavite želen položaj luči in trdno privijte vijake ročaja.
12. Ponovno vklopite električno napajanje ⑦.

MONTAŽA IN PRIKLJUČITEV NA ELEKTRIČNO NAPAЈANJE 80/100 W

Glejte slike od strani 5

Položaj za montažo: V idealnem primeru pritrđite reflektor s stenskim držalom.

Višina pritrđitve ne sme biti manjša od 3 m ⑩.

Svetilko lahko nagnete 90° navzdol in 45° navzgor ⑩.

1. Pred inštalacijo vedno izklopite električno napajanje ①.
2. Priključno dozo ② privijte na hrbtni strani in odvijte pritrđilno ploščo ③.
3. Priključni kabel ④ napeljite skozi dovodno cev priključne doze in pramena priključnega kabla povežite v skladu z oznakama N in L ④.
4. Pitrđilno ploščo pritrđite in privijte priključno dozo ⑤.
5. Z reflektorja odstranite nastavlјiv ročaj ⑥.
6. Označite položaj izvrtanih lukenj ⑦ za pritrđitev nastavlјivega ročaja in v steno izvrtajte ustrezne luknje. Ročaj pritrđite z ustreznimi vijaki na steno ⑦.
7. Reflektor pritrđite na nastavlјiv ročaj ⑧.
8. Nastavite želen položaj reflektorja in trdno privijte vijake ročaja ⑧.
9. Ponovno vklopite električno napajanje ⑨.

OPIS FUNKCIJ

(samo za različice s senzorjem gibanja)

Ta reflektor ima infrardeči senzor. Ta se samodejno vklopi, kadar senzor v okolju zazna gibanje. Senzor gibanja po možnosti usmerite na bazene, odsesovalnike vročega zraka, klimatske naprave ali objekte, ki so izpostavljeni močnim temperaturnim nihanjem.

Senzorja gibanja ne usmerjajte na drevesa ali grmovje ali na mesta, kjer se zadržujejo hišni ljubljenci.

Senzor gibanja lahko obrnete vodoravno v desno in levo smer in ga nagnete navpično navzgor in navzdol.

Pri namestitvi reflektorja upoštevajte, da se senzor gibanja odziva najbolj občutljivo na gibanje, ki poteka prečno čez njegovo polje zaznavanja in najmanj občutljivo na gibanje usmerjeno neposredno v smeri naprave.

NASTAVITEV SENZORJA GIBANJA (PIR)

Na hrbtne strani senzorja gibanja se nahajajo trije regulatorji ⑨.

TIME – nastavitev časa (levo):

S tem regulatorjem lahko nastavite poljuben čas vklopa med pribl. 10 sekundami in 5 minutami, po tem, ko je bilo zaznano zadnje gibanje. Z vrtenjem regulatorja TIME v smeri urinega kazalca se časovni razpon zmanjšuje, v nasprotni smeri urinega kazalca se povečuje.

LUX – nastavitev svetlobe (simbol sonca in lune, desno) ⑩:

Nastavitev svetlobe določa, od katere svetlosti naprej se senzor reflektorja vklopi.

Položaj (simbol sonca) prikazuje, da senzor deluje podnevi in ponoči, v položaju (simbol lune) deluje senzor samo ponoči. Za nastavitev počakajte, dokler ni dosežena zelena svetlost okolice. Regulator svetlosti zavrtite popolnoma na simbol (luna). Regulator svetlosti počasi usmerite v smeri simbola (sonce), dokler se reflektor ne vklopi zaradi gibanja.

Sedaj se bo reflektor od nastavljene svetlosti naprej vklopil ob prepoznavanju gibanja.

SENS – Nastavitev občutljivosti (sredina) ⑪:

Občutljivost senzorja je odvisna od temperature okolice. Kolikor nižja je temperatura okolice, toliko večja je občutljivost senzorja gibanja.

Senzor je najbolj občutljiv, kadar obrnete regulator SENS popolnoma v smeri (+).

Senzor gibanja:	pasivni infrardeči senzor (PIR)
Področje zaznavanja:	do 10 m/do 120° (vodoravno) ⑫
Nastavitev časa:	pribl. 10 sek. do 5 min.
Svetlost okolice:	0–2000 luksov
Občutljivost:	3 do 10 m glede na kraj montaže ⑬

VZDRŽEVANJE

Svetlobni vir te svetilke ni nadomestljiv. Ko je svetlobni vir dosegel konec življenjske dobe, zamenjajte celotno svetilko.

ČIŠČENJE

Ne uporabljajte razredčil, jedkih čistilnih sredstev ali podobno. Za čiščenje uporabljajte samo suho ali rahlo navlaženo krpo.

ODSTRANJEVANJE



Električne naprave odstranite na okolju prijazen način!

Električne naprave ne spadajo med gospodinjske odpadke!

V skladu z evropsko direktivo 2012/19/EU o odpadni električni in elektronski opremi je potrebno uporabljene električne naprave zbirati ločeno in reciklirati na okolju prijazen način.

O možnostih odstranjevanja poteklih naprav se lahko pozanimате pri vaši lokalni ali mestni upravi.

IZJAVA O SKLADNOSTI

Izjavo o skladnosti najdete pri vašem proizvajalcu.

Naslovi

Hugo Brennenstuhl GmbH & Co. KG
Seestraße 1 – 3 · D-72074 Tübingen

H. Brennenstuhl S.A.S.
4 rue de Bruxelles · F-67170 Bernolsheim

lectra-t ag
Blegistrasse 13 · CH-6340 Baar

www.brennenstuhl.com

LV

Lietošanas instrukcija

LED prožektors

LED prožektors ar infrasarkanu staru

kustības detektoru

JARO

Uzmanību: pirms prožektora lietošanas rūpīgi izlasiet šo lietošanas instrukciju un pienācīgi glabājiet to turpmākai izmantošanai!

TEHNISKIE DATI

Aizsardzības klase:	I
Aizsardzības veida versijas bez kustības detektora:	IP 65
Aizsardzības veida versijas ar kustības detektoru:	IP 44
Nominālais spriegums:	220 – 240 V~50/60 Hz
Jaudas faktors:	skatīt tabulu (2. lappusē)

Šis ārkārtīgi jaudīgais LED prožektors ir piemērots apgaismošanas mērķiem iekštelpās un ārpus telpām un stacionārai montāžai.

Prožektoru nedrīkst izmantot citiem mērķiem.

DROŠĪBAS NORĀDĪJUMI

1. Prožektora instalēšanu un apkopi drīkst veikt vienīgi kvalificēts personāls.
2. Elektromontāžas darbus drīkst veikt, tikai ievērojot drošības tehnikas noteikumus (Vācijā – VDE 0100).
3. Pieslēguma izveidošanai ir jāizmanto VDE sertificēts pieslēguma vads (vismaz H05RN-F 3G1,0).
4. Prožektoram jābūt pareizi iezemētam.
5. Prožektoru nedrīkst lietot, ja tam nav pienācīgi uzlikti visi blīvngredzeni!
6. LED lampas ir ārkārtīgi spožas. Nekad neskatieties tieši gaismā.
7. Saplīsis aizsargs pirms prožektora turpmākās izmantošanas ir jānomaina pret jaunu oriģinālo Brennenstuhl aizsargu.

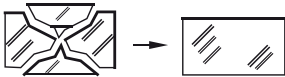

8. Ja ir bojāts prožektora elektropieslēguma vads vai pieslēguma kārba, lai izvairītos no riskiem, tā jālielk nomainīt kvalificētam speciālistam.



9. Karstas virsmas 100 W modeļu versijās.

MONTĀŽA UN PIEVIENOŠANA ELEKTRISKĀS STRĀVAS PADEVEI 10 – 50 W

žr. paveikslus nuo 4, 6 un 7 puslapio

1. Ikreiz pirms instalēšanas atvienojiet ierīci no elektriskās strāvas padeves ①.
2. Montāžas pozīcija: Ideālā variantā prožektors pie sienas būtu jāpiestiprina ar sienas stiprinājumu.
Prožektors ir jāuzstāda mazāk nekā 3 m augstumā ⑧.
Ieteicamais montāžas augstums modeļiem ar kustības detektoru ir 2,5 m.
Prožektoru var noliekt gan uz leju, gan pagriezt uz augšu.
3. Noņemiet turētāja loku no prožektora ②.
4. Atzīmējiet stiprinājuma urbumu pozīciju turētāja loka nostiprināšanai un izurbiet sienā ② atbilstošus urbumus. Ar piemērotām skrūvēm nostipriniet loku pie sienas.
5. Atveriet kontaktdakšas ③ pieslēgumu.
6. Izvadiet pieslēguma vadu caur ar blīvējumu aprīkotajiem kontaktdakšas apvalkiem ④.
7. Nostipriniet prožektoru uz turētāja loka.
8. Pievienojiet pieslēguma kabeļa vijumus atbilstoši ⑤ ieejas spraudņa lustras spaiļiem (N = zilais kabelis, iezemējuma grafiskais attēls = zaļais/dzeltenais kabelis, L = brūnais kabelis).
9. Pārvelciet apvalkus kā ⑥ pāri ieejas spraudnim un stingri pievelciet. Nodrošiniet, lai abi apvalki ir pieskrūvēti pietiekami stingri – lai tiek nodrošināts pietiekams hermētiskums.
10. Uzmontējiet turētāja loku atpakaļ uz prožektora.
11. Novietojiet lampu nepieciešamajā pozīcijā un stingri pievelciet loka skrūves.
12. Pievienojiet prožektoram elektriskās strāvas padevi ⑦.

MONTĀŽA UN PIEVIENOŠANA ELEKTRISKĀS STRĀVAS PADEVEI 80/100 W

žr. paveikslus nuo 5 puslapio

Montāžas pozīcija: Ideālā variantā prožektors pie sienas būtu jāpiestiprina ar sienas stiprinājumu.

Montāžas augstumam jābūt mazākam par 3 m ⑩.

Lampu var noliekt par 90° uz leju un pagriezt par 45° uz augšu ⑩.

1. Ikreiz pirms instalēšanas atvienojiet ierīci no elektriskās strāvas padeves ①.
2. Pieskrūvējiet aizmugurē pieslēguma ligzdu ② un noņemiet piespiedplātni ③.
3. Izvadiet pieslēguma kabeli ④ caur pieslēguma ligzdas ievada cauruli un savienojiet pieslēguma vada vijumus atbilstoši marķējumam N un L ④.
4. Nostipriniet piespiedplātni un pieskrūvējiet pieslēguma ligzdu ⑤.
5. Noņemiet turētāja loku no prožektora ⑥.
6. Atzīmējiet stiprinājuma urbumu ⑦ pozīciju turētāja loka nostiprināšanai un izurbiet sienā atbilstošus urbumus. Ar piemērotām skrūvēm nostipriniet loku pie sienas ⑦.
7. Nostipriniet prožektoru uz turētāja loka ⑧.
8. Pagrieziet prožektoru nepieciešamajā pozīcijā un stingri pievelciet loka skrūves ⑧.
9. Pievienojiet prožektoram elektriskās strāvas padevi ⑨.

DARBĪBAS APRAKSTS

(tikai versijām ar kustības detektoru)

Šis prožektors ir aprīkots ar infrasarkano staru sensoru. Tas automātiski ieslēdzas, kad sensors uztveršanas zonā identificē kustības.

Pēc iespējas neversiet kustības detektoru pret baseinu, apsildes gaisa novilcēju, gaisa kondicionēšanas iekārtām vai objektiem, kas ir pakļauti krasām temperatūras svārstībām.

Izvairieties pagriezt kustības detektoru koku vai krūmu virzienā vai pret vietām, kurās varētu uzturēties mājdzīvnieki.

Kustības detektoru horizontāli var pagriezt pa labi un pa kreisi, bet vertikāli to var pagriezt uz augšu un noliekt uz leju.

Uzstādot prožektoru, ņemiet vērā, ka kustības detektors visjutīgāk reaģē uz kustībām, kas notiek šķērsām tā uztveršanas laukumam, bet vismazāk – uz kustībām, kas notiek tieši virzienā uz ierīci.

KUSTĪBAS DETEKTORA (PIR) IESTATĪŠANA

Kustības detektora aizmugurē atrodas trīs regulatori ⑨.

TIME – laika iestatījums (kreisajā pusē):

Ar šo regulatoru varat izvēlēties jebkādu ieslēgšanās laiku no apm. 10 sekundēm līdz 5 minūtēm kopš pēdējās identificētās kustības. Griežot regulatoru „TIME” pulksteņa rādītāja kustības virzienā, laika periods samazinās, bet griežot pretēji pulksteņa rādītāja virzienam – palielinās.

LUX – gaismas iestatījums (saules un mēness simbols, labajā pusē) ⑩:

Gaismas iestatījums nosaka, kādā gaismas spilgtuma līmenī ieslēdzas prožektora sensors.

Pozīcija (simbols „saule”) norāda, ka sensors darbojas gan naktī, gan dienā, bet pozīcijā (simbols „mēness”) sensors darbojas tikai naktī. Lai veiktu iestatījumu, nogaidiet, līdz iestājas vajadzīgais āra apgaismojuma spilgtums. Pagrieziet gaismas iestatīšanas regulatoru līdz galam uz simbolu („mēness”). Pēc tam regulatoru lēni grieziet simbola („saule”) virzienā, līdz, identificējot kustību, prožektors ieslēdzas.

Tagad, identificējot kustību, prožektors ieslēgsies tikai noteiktos gaismas spilgtuma apstākļos.

SENS – jutības iestatījums (vidū) ⑪:

Sensora jutība ir atkarīga no apkārtējās temperatūras. Jo zemāka apkārtējā temperatūra, jo lielāka būs kustības detektora jutība.

Sensora jutība būs vislielākā, ja regulators „SENS” būs līdz galam pagriezts (+) virzienā.

Kustības detektors:	pasīvais infrasarkanais staru sensors (PIR)
Darbības diapazons:	līdz 10 m/līdz 120° (horizontāli) ⑫
Laika iestatījums:	apm. 10 sek. līdz 5 min.
Apkārtnes apgaismojuma spilgtums:	0 – 2000 luksa
Jutība:	3 līdz 10 m, atkarībā no montāžas vietas ⑬

APKOPE

Šīs lampas gaismas avotu nevar nomainīt. Kad gaismas avots savu laiku ir nokalpojis, ir jānomaina visa lampa.

TĪRĪŠANA

Nelietojiet šķīdinātājus, kodīgus tīrīšanas līdzekļus un tml. Ierīces tīrīšanai izmantojiet tikai sausu vai nedaudz samitrinātu lupatiņu.

UTILIZĀCIJA

Elektroiekārtas jāutilizē, saudzējot dabu!

Neizmetiet elektroierīces sadzīves atkritumos!

Saskaņā ar Eiropas Direktīvu 2012/19/EK par elektrisko un elektronisko iekārtu atkritumiem nolietotās elektroniskās un elektroierīces ir jāsavāc atsevišķi un jānogādā atkritumu pārstrādei videi nekaitīgai veidā.

Par nolietotās ierīces utilizācijas iespējām jautājiet sava pagasta vai pilsētas pašvaldībā.

ATBILSTĪBAS DEKLARĀCIJA

Atbilstības deklarācija glabājas pie ražotāja.

Adreses

Hugo Brennenstuhl GmbH & Co. KG
Seestraße 1 – 3 · D-72074 Tübingen

H. Brennenstuhl S.A.S.
4 rue de Bruxelles · F-67170 Bernolsheim

lectra-t ag
Blegistrasse 13 · CH-6340 Baar

www.brennenstuhl.com

LT

Naudojimo instrukcija LED prožektorius LED prožektorius su infraraudonųjų spindulių judesio detektoriumi

JARO

Dėmesio: prieš naudodami prožektorių, atidžiai perskaitykite šią naudojimo instrukciją ir po to ją išsaugokite!

TECHNINIAI DUOMENYS

Apsaugos klasė:	I
Versijų be judesio detektoriaus apsaugos laipsnis:	IP 65
Versijų su judesio detektoriumi apsaugos laipsnis:	IP 44
Vardinė įtampa:	220 – 240 V~ 50/60 Hz
Galios koeficientas:	žr. lentelę (2 puslapyje)

Šis didelio našumo šviesos diodų prožektorius tinka apšvietimo tikslams viduje ir išorėje, ir yra numatytas fiksuotam montavimui.

Prožektorių draudžiama naudoti kitiems tikslams.

SAUGOS NUORODOS

1. Prožektoriaus įrengimą ir techninę priežiūrą privalo atlikti kvalifikuotas specialistas.
2. Elektros instaliacijas leidžiama atlikti tik laikantis saugos taisyklių (VDE 0100 Vokietijoje).
3. Prijungimui reikia naudoti VDE sertifikuotą jungiamąjį laidą (bent jau H05RN-F 3G1,0).
4. Prožektorių privaloma tinkamai įžeminti.
5. Prožektorių draudžiama naudoti be visų tinkamai pritaisytų sandarinimo žiedų!
6. Šviesos diodų šviestuvai yra itin ryškūs. Niekada nežiūrėkite tiesiai į šviesą.
7. Sudužusį apsauginį gaubtą prieš tolesnį prožektoriaus naudojimą reikia pakeisti originaliu „Brennenstuhl“ apsauginiu gaubtu.

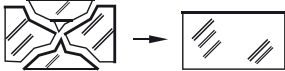

8. Pakeidus prožektoriaus maitinimo laidą arba prijungimo dėžutę, juos turi pakeisti kvalifikuotas specialistas, kad būtų išvengta pavojų.



9. Karštas paviršius 100 W versijoje.

MONTAVIMAS IR PRIJUNGIMAS PRIE ELEKTROS MAITINIMO TINKLO 10 – 50 W

skatit attēlos no 4, 6 un 7 lappusei

1. Prieš įrengimą visuomet išjunkite maitinimo įtampą ①.
2. Montavimo padėtis: Prožektorių idealiu atveju reiktų tvirtinti sieniniu laikikliu. Prožektorių reikia montuoti žemiau nei 3 m aukštyje ⑧. Rekomenduojamas modelių su judesio detektoriumi montavimo aukštis – 2,5 m. Prožektorių galima palenkti žemyn ir aukštyn.
3. Pašalinkite laikančiąją apkabą nuo prožektoriaus ②.
4. Pažymėkite gręžtinių skylių padėtį, kad pritvirtintumėte laikančiąją apkabą, ir išgręžkite atitinkamas skylės sienoje ②. Tinkamais varžtais pritvirtinkite apkabą prie sienos.
5. Atidarykite jungiamąjį kištuką ③.
6. Išveskite jungiamąjį laidą per sandariklį turinčias kištuko movas ④.
7. Pritvirtinkite prožektorių prie laikančiosios apkabos.
8. Prijunkite jungiamojo kabelio gijas pagal ⑤ prie įėjimo kištuko sietyno gnybto (N = mėlynas kabelis, žemtinimo ženklas = žalias/geltonas kabelis, L = rudas kabelis).
9. Užmaukite movas, kaip pavaizduota ⑥, ant įėjimo kištuko, ir tvirtai prisukite. Įsitinkite, kad abi movos yra pakankamai tvirtai prisuktos – taip bus užtikrintas pakankamas sandarinimas.
10. Vėl primontuokite laikančiąją apkabą prie prožektoriaus.
11. Nustatykite pageidaujama žibinto padėtį ir priveržkite apkabinius varžtus.
12. Vėl įjunkite maitinimo įtampą ⑦.

MONTAVIMAS IR PRIJUNGIMAS PRIE ELEKTROS MAITINIMO TINKLO 80/100 W

skatit attēlos no 5 lappusei

Montavimo padėtis: Prožektorių idealiu atveju reiktų tvirtinti sieniniu laikikliu. Prožektorių reikia tvirtinti ne didesniame kaip 3 m aukštyje ⑩.

Lempas galima pakreipti 90° kampu į apačią ir 45° kampu į viršų ⑩.

1. Prieš įrengimą visuomet išjunkite maitinimo įtampą ①.
2. Prijungimo dėžutę ② prisukite prie užpakalinės pusės ir atlaisvinkite prispaudimo plokštę ③.
3. Prijungimo laidą ④ prakiškite per prijungimo dėžutės įvadinį vamzdelį ir prijungimo laido gyslas prijunkite atsižvelgdami į N ir L ④ ženklimą.
4. Prisukite tvirtinimo plokštę ir prie jos priveržkite prijungimo dėžutę ⑤.
5. Pašalinkite laikančiąją apkabą nuo prožektoriaus ⑥.
6. Pasižymėkite gręžimo angų ⑦ padėtį, kurios bus naudojamos pritvirtinti laikančiąją apkabą, ir sienoje išgręžkite atitinkamas angas. Apkabą tinkamais varžtais prisukite prie sienos ⑦.
7. Prožektorių pritvirtinkite prie laikančiosios apkabos ⑧.
8. Nustatykite norimą prožektoriaus padėtį ir tvirtai prisukite laikančiosios apkabos varžtus ⑧.
9. Vėl įjunkite maitinimo įtampą ⑨.

VEIKIMO APRAŠYMAS

(tik versijoms su judesio detektoriumi)

Šis prožektorius turi infraraudonųjų spindulių jutiklį. Jis automatiškai įsijungia, kai jutiklis aplinkoje nustato judesius.

Judesio detektoriaus geriau nekreipkite į baseinus, karšto oro ištraukiklius, oro kondicionierius ar objektus, kuriuos veikia stiprūs temperatūros svyravimai.

Venkite judesio detektorių kreipti į medžius, krūmus ar vietas, kuriose dažnai gali būti naminių gyvūnų.

Judesio detektorių galima pasukti horizontaliai į dešinę ir į kairę, ir palenkti vertikaliai aukštyn ir žemyn.

Pritaisydami prožektorių atsižvelkite į tai, kad judesio detektorius jautriausiai reaguoja į judesius skersai per jo aprėpties lauką, ir mažiausiai jautrus yra judesiams tiesiai prietaiso link.

JUDESIO DETEKTORIAUS (PIR) NUSTATYMAS

Galinėje judesio detektoriaus pusėje yra trys reguliatoriai ⑨.

TIME – trukmės nustatymas (iš kairės):

Šiuo reguliatoriumi galite pasirinkti bet kokią įjungimo trukmę nuo maždaug 10 sekundžių iki 5 minučių, po to, kai buvo užfiksuotas paskutinis judesys. TIME reguliatorių sukant pagal laikrodžio rodyklę, trukmė mažėja, prieš laikrodžio rodyklę – mažėja.

LUX – šviesos nustatymas (saulės ir mėnulio simbolis, iš dešinės) ⑩:

Šviesos nustatymu pasirenkama, nuo kokio šviesumo jutiklis įjungia prožektorių.

Padėtis (saulės simbolis) rodo, kad jutiklis veikia dieną ir naktį, padėtyje (mėnulio simbolis) jutiklis veikia tik naktį. Norėdami nustatyti, palaukite, kol bus pasiektas pageidaujamas aplinkos šviesumas. Pasukite šviesos nustatymo reguliatorių iki galo prie simbolio (mėnulis). Lėtai sukite reguliatorių simbolio (saulė) kryptimi tol, kol prožektorius įsijungs dėl judėjimo.

Dabar prožektorius įsijungs nuo nustatyto šviesumo, aptikęs judėjimą.

SENS – jautrumo nustatymas (per vidurį) ⑪:

Jutiklio jautrumas priklauso nuo aplinkos temperatūros. Kuo žemesnė aplinkos temperatūra, tuo didesnis yra judesio detektoriaus jautrumas.

Jutiklis yra jautriausias, kai SENS reguliatorius iki galo pasukamas (+) kryptimi.

Judesio detektorius:	pasyvus infraraudonųjų spindulių jutiklis (PIR)
Aprėpties diapazonas:	iki 10 m/iki 120° (horizontaliai) ⑫
Trukmės nustatymas:	apie 10 sek. iki 5 min.
Aplinkos šviesumas:	0–2000 liuksų
Jautrumas:	nuo 3 iki 10 m, priklausomai nuo montavimo vietos ⑬

TECHNINĖ PRIEŽIŪRA

Šio šviestuvo šviesos šaltinis nėra keičiamas; šviesos šaltiniui pasiekus savo naudojimo trukmės pabaigą, reikia pakeisti visą šviestuvą.

VALYMAS

Nenaudokite tirpiklių, ėsdinančių valymo priemonių ar pan. Valydami naudokite tik sausą ar šiek tiek sudrėkintą šluostę.

ŠALINIMAS

Ekologiškai šalinkite elektros prietaisus!

Elektros prietaisus draudžiama šalinti su buitinėmis atliekomis!

Remiantis ES direktyva 2012/19/ES dėl elektros ir elektroninės įrangos atliekų, naudotus elektros prietaisus privaloma surinkti atskirai ir atiduoti ekologiškai perdirbti.

Dėl nebenaudojamų prietaisų šalinimo galimybių teiraukitės savo savivaldybėje.

ATITIKTIES DEKLARACIJA

Atitikties deklaraciją turi gamintojas.

Adresai

Hugo Brennenstuhl GmbH & Co. KG
Seestraße 1 – 3 · D-72074 Tübingen

H. Brennenstuhl S.A.S.
4 rue de Bruxelles · F-67170 Bernolsheim

lectra-t ag
Blegistrasse 13 · CH-6340 Baar

www.brennenstuhl.com



Hugo Brennenstuhl GmbH & Co. KG
Seestraße 1 – 3 · D-72074 Tübingen

H. Brennenstuhl S.A.S.
4 rue de Bruxelles · F-67170 Bernolsheim

lectra-t ag
Blegistrasse 13 · CH-6340 Baar
www.brennenstuhl.com

0498292/3618