

Производитель оставляет за собой право вносить в конструкцию изменения, не ухудшающие качества изделия.

### 8. Сведения о продаже

Дата продажи «\_\_\_» \_\_\_\_\_ 20\_\_ г.

подпись ответственного лица,  
штамп торгующей организации

**Внимание!** Паспорт следует хранить в течение срока службы санок.



Рис. 1 Т5



Рис. 2 Т5КЛ  
(складная ручка)



Рис. 3 Т5К (с колесом)

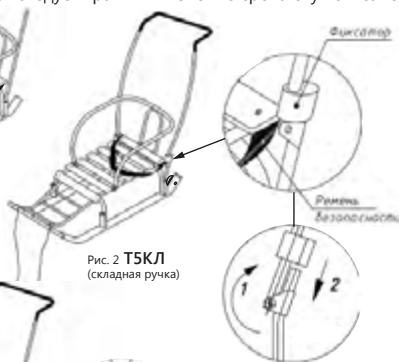

Рис. 4 Т5Ю (полозья 40 мм)

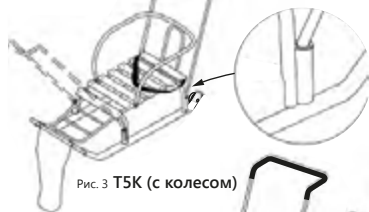

Рис. 5 Т5ЮК (с колесом)

**NiKA**  
kids

ООО «НИКА». Произведено: Россия,  
г. Ижевск, ул. Лесозаводская, 23,  
тел. (3412) 55-00-00, e-mail: info@nikaltd.ru,  
www.nika-foryou.ru

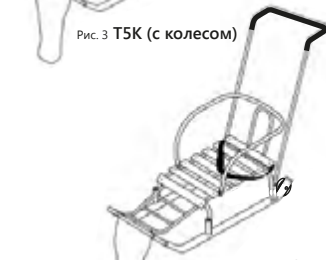

# ПАСПОРТ

и руководство по эксплуатации

**Санки детские**  
«Тумка», арт.: Т5, Т5КЛ, Т5К, Т5Ю, Т5ЮК



Товар не подлежит обязательной сертификации.  
Срок службы 5 лет, гарантийный срок 18 месяцев.

Вы можете оставить отзывы, пожелания и замечания:  
e-mail: otziv@nikaltd.ru, тел. (3412) 90-99-99

Перед эксплуатацией санок следует ознакомиться с настоящим паспортом и руководством по эксплуатации, обратив внимание на разделы «Указания по эксплуатации» и «Требования безопасности».

### 1. Назначение

Санки детские предназначены для перевозки детей по плотному снегу или льду, при температуре воздуха до -25°С. Имеют крепкую сварную конструкцию из стальных труб и сиденье из деревянных реек. Каркас покрыт порошковой эмалью, которая устойчива к низким температурам. Санки предназначены для перевозки детей от 1 года до 5 лет в сидячем положении. Описание конструкции санок приведено в табл. №2. Модели арт. Т5К и арт. Т5ЮК имеют колеса на полозьях, что позволяет осуществлять кратковременное перемещение по твердому покрытию (асфальт, бетон), а модель арт. Т5КЛ дополнительно оснащена складной ручкой.

### 2. Технические характеристики (табл. 1)

| Параметры                    | Т5           | Т5КЛ | Т5К   | Т5Ю | Т5ЮК |
|------------------------------|--------------|------|-------|-----|------|
| Длина (без ручки), мм        | 830          | 840  |       | 830 | 840  |
| Длина посадочного места, мм  | 460          |      |       |     |      |
| Ширина посадочного места, мм | 290          |      |       |     |      |
| Ширина по полозьям, мм       | 365          |      |       |     |      |
| Ширина полозьев, мм          | 30x15        |      | 40x20 |     |      |
| Высота до ручки, мм          | не более 930 |      |       |     |      |
| Высота до сиденья, мм        | 180          |      |       | 185 |      |
| Масса (без ручки), кг        | 3,4          | 3,8  | 3,5   | 3,6 | 3,7  |
| Ремень безопасности          | +            |      |       |     |      |
| Грузоподъемность, кг         | не более 25  |      |       |     |      |
| Колесо                       | -            | +    |       | -   | +    |

### 3. Комплектность

В комплект обязательной поставки входят:

- санки (одного исполнения) ..... 1 шт.
- спинка сиденья ..... 1 шт.
- ручка ..... 1 шт.
- комплект крепежа ..... 1 шт.
- шнур 2,3 м ..... 1 шт.
- паспорт и руководство по эксплуатации ..... 1 шт.
- упаковка ..... 1 шт.

(табл. 2)

| Артикул               | Краткое описание  |
|-----------------------|---|
| арт. Т5<br>(рис. 1)   | Плоские полозья, удлиненная база, поперечная рейка, ручка два положения, пластиковые вкладыши под толкатель, ступенчатая подножка, ремень безопасности.               |
| арт. Т5КЛ<br>(рис. 2) | Плоские полозья, удлиненная база, поперечная рейка, складная ручка два положения, пластик. вкладыши под толкатель, ступенчатая подножка, колеса, ремень безопасности. |

|                       |  |
|-----------------------|--|
| арт. Т5К<br>(рис. 3)  | Плоские полозья, удлиненная база, поперечная рейка, ручка два положения, пластик. вкладыши под толкатель, ступенчатая подножка, колеса, ремень безопасности.           |
| арт. Т5Ю<br>(рис. 4)  | Плоские широкие полозья (40 мм), удлиненная база, поперечная рейка, ручка 2 положения, пластик. вкладыши под толкатель, ступенчатая подножка, ремень безопас., колеса. |
| арт. Т5ЮК<br>(рис. 5) | Плоские широкие полозья (40 мм), удлиненная база, поперечная рейка, ручка два положения, пластик. вкладыши под толкатель, ступенчатая подножка, колеса, ремень безоп.  |

**Примечание:** В торговую сеть санки поставляются комплектно. Сборку санок со спинкой и ручкой необходимо провести самостоятельно.

### 4. Указания по эксплуатации

- 4.1 При необходимости закрепить шнур к передней перемычке санок.
- 4.2 Установить и закрепить при помощи винтов и гаек спинку сиденья (рис. 4).
- 4.3 Ручка устанавливается в пластиковые втулки расположенные на стойке рамы.
- 4.4 Ручка санок, арт. Т5КЛ имеет шарнир, позволяющий её складывать. В рабочем положении ручка крепится при помощи фиксатора (рис. 2).
- 4.5 Конструкция санок позволяет устанавливать ручку перед сидением и за ним (рис. 3).
- 4.6 Для перемещения по твердому покрытию санки (арт.: Т5КЛ, Т5К, Т5ЮК), необходимо наклонить до положения опоры на колеса.
- 4.7 После использования санок, очищайте все узлы от грязи, снега и солевых отложений. После окончания зимнего сезона протрите санки и храните в сухом помещении при температуре +2...+25° С, при влажности 45-70% не допуская прямого попадания солнечного света.

### 5. Требования безопасности

5.1 Запрещается:

- нагружать санки весом более 25 кг;
  - перевозить детей на санках по проезжей части дороги.
  - позволять детям самостоятельно складывать-раскладывать ручку (арт. Т5КЛ).
- 5.2 Не оставляйте детей без присмотра.

### 6. Сведения о приемке

Санки, арт.: Т5, Т5КЛ, Т5К, Т5Ю, Т5ЮК (нужное подчеркнуть) проверены на соответствие требованиям действующей конструкторской документации, соответствие образцу-эталону и признаны годным к эксплуатации.

Дата изготовления « \_\_\_\_\_ » \_\_\_\_\_ 20 \_\_\_\_ г.  
подпись и оттиск личного клейма лица,  
ответственного за приемку и упаковку изделия



### 7. Гарантии изготовления

Предприятие-изготовитель гарантирует качество санок при условии соблюдения потребителем правил и рекомендаций данного руководства. Гарантийный срок 18 месяцев исчисляется со дня продажи при наличии в паспорте отметки о дате продажи, заверенной штампом торгующей организации. Срок службы 5 лет.