



Садовый насос BP-05D



РУКОВОДСТВО ПО ЭКСПЛУАТАЦИИ

Дата производства – 05/2017



Уважаемый покупатель!

Благодарим вас за оказанное доверие и выбор, сделанный в пользу продукции DGM.

Перед использованием насоса внимательно изучите данное руководство. Любое нарушение правил, изложенных в руководстве, аннулирует действие гарантии.

Не используйте насос, не ознакомившись предварительно с руководством.

Мы всегда стремимся к тому, чтобы у наших покупателей была возможность приобретать только инновационную, высококлассную и высококачественную продукцию.

1. Область применения

Насос бытовой садовый центробежный предназначен для перекачки пресной воды из колодцев, скважин, резервуаров а также открытых водоемов, для полива садов, огородов, приусадебных участков.

Насосом нельзя перекачивать агрессивные, легко воспламеняющиеся или взрывчатые жидкости (например, бензин, масла, нитрорастворители), морскую воду, также жидкие пищевые продукты.

Насос не предназначен для перекачивания питьевой воды.

Категорически запрещается перекачивание грязной воды, содержащей абразивные вещества или длинноволоконистые включения.

Насос может использоваться в интервале температуры от +10°C до +40°C.

Внимание! Насос не предназначен для профессионального использования.

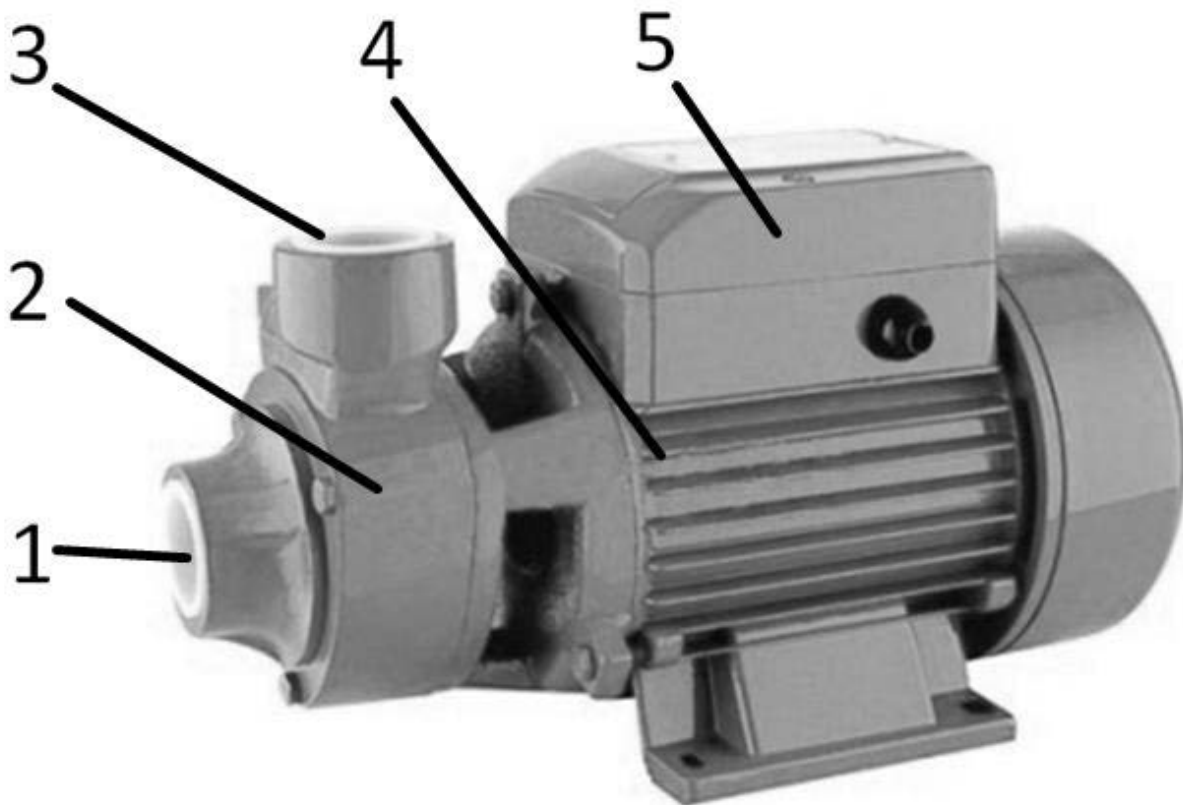
2. Устройство садового насоса

1. Входное отверстие
2. Корпус насоса
3. Напорное отверстие
4. Корпус двигателя
5. Клемная коробка

Установка насоса

3.1 Общие указания

Внимание! Перед началом проведения любых работ, убедитесь в том, что электропитание отключено и приняты все меры, чтобы исключить его случайное включение.

Внимание! Категорически запрещено опускать и поднимать насос за кабель питания электродвигателя.

- Для защиты от попадания в электродвигатель атмосферных осадков, необходимо устанавливать насос под навесом.
- Диаметры труб должны быть не меньше, чем диаметры соответствующих отверстий в насосе.
- В случаях, если высота всасывания больше 3-4 м, или протяженность горизонтального участка трубы значительна, то диаметр всасывающей трубы должен быть больше диаметра всасывающего отверстия на 1/4" дюйма.
- Электронасос снабжен трехжильным шнуром с армированной вилкой. Розетку устанавливайте под навесом на распределительный щит, при этом под заземляющий контакт розетки подведите «нулевой провод».
- В трубопроводе, перед всасывающим патрубком необходимо устанавливать фильтр предварительной механической очистки воды. Это обезопасит работу двигателя от заклинивания посторонними крупными примесями, продлит его ресурс.

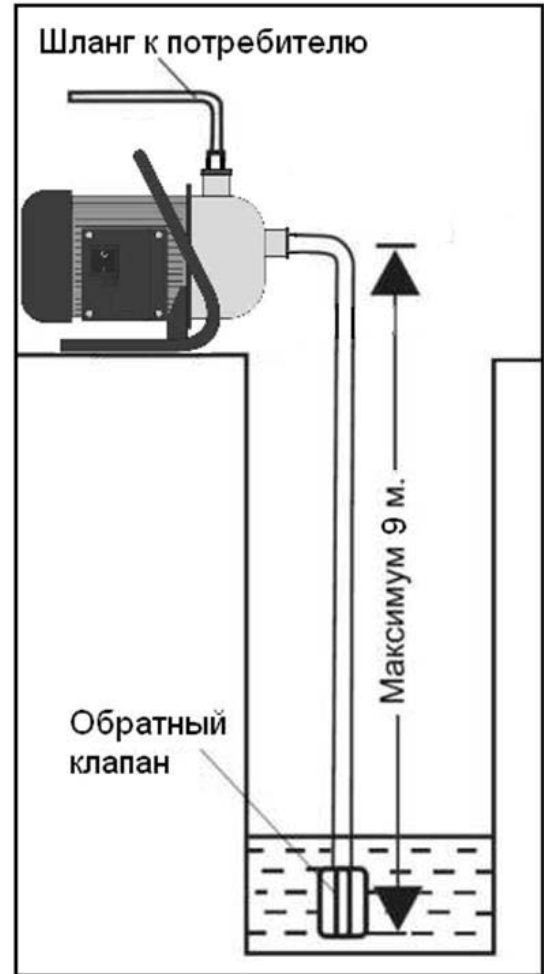

3.2 Первый запуск

- Присоединить всасывающую трубу с обратным клапаном к входному отверстию (5).
- Присоединить напорную трубу к выходному отверстию(3).
- Вывинтить пробку (4), залить насосную камеру водой и завинтить пробку.
- Удостовериться, что напряжение в сети соответствует требуемым параметрам.
- Подключить насос к сети и нажать на клавишу пускового выключателя (9).

3.3 Рекомендации по эксплуатации

- Необходимо помнить, что высота всасывания не превышает 9 м, и чем ближе к воде установлен электронасос, тем больше его производительность, расход электроэнергии и, соответственно, нагрев электродвигателя.

Внимание! Тщательно предохраняйте электродвигатель насоса от попадания в него воды, т.к. попадание воды в электродвигатель немедленно выводит его из строя.

- Не допускается работа электронасоса без заливки водой, так как в этом случае могут выйти из строя манжеты и лопастное колесо насоса.
- С увеличением протяженности нагнетательного трубопровода и числа колен увеличиваются потери: соответственно уменьшается напор и производительность электронасоса.
- Во всех случаях при появлении утечки воды из соединений трубопровода, следует немедленно прекратить работу электронасоса и заменить уплотнительные манжеты.

4. Техника безопасности

4.1. Общие правила техники безопасности



Категорически запрещается:

- обслуживание и ремонт садового насоса, включенным в электрическую сеть;
- разборка электродвигателя насоса и его механических частей с целью устранения

неисправностей.

- Для защиты от попадания в электродвигатель атмосферных осадков необходимо устанавливать насосную станцию под навесом и на твердой поверхности.
- Во избежание возникновения пожара запрещается включать насос в электрическую сеть при неисправном двигателе и кабеле питания.
- Насос должен соответствовать всем требованиям безопасности.
- Во время установки оборудования оно должно находиться только в сухом месте. Никогда не используйте насос во время дождя или в условиях повышенной влажности.
- Насос нельзя использовать для перекачки легко воспламеняемых и опасных жидкостей, а также грязной воды с большим содержанием твердых частиц, грязи, ила.
- Следите за тем, чтобы насос никогда не работал всухую. Не допускайте использовать устройство без отключения в течение долгого периода времени.
- Не используйте насос промышленных цехах, в целях осушения помещений.
- Не используйте насос без обратного клапана с донным фильтром на всасывающей трубке, это приводит к засорению и быстрой поломке насоса.



ВНИМАНИЕ!

Жидкость, оставшаяся в насосной станции, при замерзании может повредить ее. Насос следует хранить при положительной температуре. При хранении насоса в зимнее время необходимо сливать воду.

4.2. Правила электробезопасности

- Проверьте, чтобы напряжение и частота тока, указанные на бирке насоса, соответствовали параметрам электрической сети.
- Монтажник должен убедиться в том, что электрическая система имеет заземление в соответствии с действующими стандартами.
- Убедитесь, что электрическая система имеет автоматический выключатель 30мА
- Розетка также должна иметь хорошее заземление. При возникновении короткого замыкания вследствие ненадлежащего выполнения данных инструкций действие гарантии аннулируется.
- В качестве удлинителя допускается использовать только шнур того же сечения, что и установленный изготовителем основной шнур.

4.3. Защита от перегрузок

- Садовые насосы DGM имеют встроенный переключатель тепловой защиты. В случае перегрева насосная станция останавливается и включается после того как остынет, через 15-20 минут.
- Силовой кабель должен иметь минимальное сечение, эквивалентное сечению провода H07RN-F 3G1.5mm², аналога отечественного гибкого кабеля КГ 3х1,5. Сетевая вилка и разъемы должны быть защищены от попадания водяных брызг.

5. Технические характеристики

Параметры	BP-05D
Мощность, Вт	500
Рабочее напряжение, В	220
Частота тока, Гц	50
Уровень звукового давления, дБ(А)	76±3
Уровень вибрации, м/с ²	1.3±1
Класс защиты	IPX4
Номинальная скорость холостого хода, об/мин	2940
Производительность, л/ч	220
Максимальное давление, атм	4,3
Максимальная глубина самовсасывания Н _{вс} , м	5
Максимальная высота напора Н _{нап} , м	38
Максимальная температура перекачиваемой воды, °С	+3
Минимальный диаметр всасывающей трубки длиной ≥ 5 м	1"
Вес, кг	4,4

6. Эксплуатация

- После первого часа работы насоса следует произвести его первоначальный наружный осмотр.
- Нормальная работа насоса и его долговечность в значительной мере зависят от величины напряжения в электросети. Повышение напряжения выше допустимого уровня сопровождается резкими металлическими соударениями в магнитной системе насоса, приводящими к его преждевременному износу. В случае работы насоса с соударениями, необходимо отключить его и принять меры к снижению напряжения.
- При работе не рекомендуется повышать напор пережатием шланга или установкой на шланг насадок с пропускной способностью ниже номинальной производительности насоса. Работа насоса при напоре свыше номинального приводит к повышению давления на резиновые детали. Насос начинает работать с соударениями. Следует немедленно принять меры к снижению напора.
- В процессе эксплуатации насоса необходимо следить за качеством откачиваемой воды. В случае поступления загрязненной воды насос выключить и проверить его установку. Наличие песка и камней в воде приводит к размыванию проточной части корпуса насоса.
- Не забудьте слить воду из корпуса насоса и труб, если насос отключаете на длительное время или перед началом зимнего сезона.

Внимание! Не допускается использование насоса в системах горячего для подачи питьевой воды или жидкостей пищевого назначения.

Внимание! Насос должен работать не более двух часов с последующим отключением на 20 минут. Пользоваться насосом - следует не более 12-ти часов в сутки.

8. Техническое обслуживание и хранение

8.1 Техническое обслуживание

- Техническое обслуживание включает в себя профилактический осмотр насоса. Первоначальный осмотр насоса в обязательном порядке произвести через 1-1,5 часа его работы. Последующие же осмотры производить через каждые 50 часов наработки, но не реже одного раза в месяц.
- Засор входных отверстий можно устранить, прочистив отверстия затупленным плоским инструментом, исключив повреждение резиновых манжет.
- Замена или ремонт шнура питания (если таковое возможно), во избежание опасности, производится только в специализированном сервисном центре или квалифицированным лицом, прошедшем соответствующее обучение.

Внимание! Эксплуатация насоса с поврежденным проводом питания категорически запрещена.



8.2 Хранение

- Допускается долгое хранение насоса по месту использования, если температура окружающей среды находится в диапазоне от +10° до +40°С, предварительно отключив его от электросети.
- При демонтаже насоса для хранения в сухом помещении его следует промыть, просушить и сделать профилактический осмотр.



- Хранить насос следует в сухом закрытом помещении, в недоступном для детей месте, с температурой воздуха от +10° до +40°С, вдали от отопительных устройств, исключив попадание прямых солнечных лучей.

9. Возможные неисправности и способы их устранения

Если проблему не удастся устранить, обратитесь в аккредитованный сервисный центр.

Неисправности	Причины	Способы устранения
Насос не запускается	Нет напряжения Не исправен шнур питания	Проверить предохранители, исправность электропроводки. Замена шнура производится в сервисном центре.
Насос не откачивает	Не исправен электродвигатель. Заклинило вентилятор (попадание инородных предметов между вентилятором и корпусом). Перегрузка - токовое реле отключило электродвигатель	Проверить электрические соединения. Немедленно отключить электронасос от сети, размонтировать установку. Через отверстие в корпусе проверить вентилятор. При наличии грязи - прочистить. Дать охладиться насосу и уменьшить производительность
Подача воды снизилась.	Напряжение сети упало ниже допустимого предела	Подача воды установится при нормальном напряжении сети

	Засорился фильтр. Увеличилось сопротивление в нагнетательном трубопроводе	Снять клапан и очистить фильтр Не исправлен вентиль, или уменьшить длину труб в нагнетательной системе
Электродвигатель вращается, но электронасос не подает воду	При заливке насоса во всасывающей системе остался воздух. Подсос воздуха в месте соединений корпуса электронасоса со всасывающим трубопроводом, или всасывающего трубопровода с клапаном. Засорился фильтр или резиновая прокладка прилипла к основанию фильтра.	Ослабить винт, стравливающий воздух. Через винт должны выходить пузыри. Указанные соединения проверить и уплотнить Снять фильтр, прочистить его от грязи и освободить от прилипания резиновую прокладку.
При заливке насоса, вода уходит во всасывающий трубопровод.	Не герметичный клапан - пропускает заливочную воду.	Снять клапан. Заливкой в клапан воды проверить его герметичность в течение 10 сек. Если клапан течет, заменить. (Допускается капельная утечка воды)

10. Защита окружающей среды



Отправляйте сырье на переработку, а не в отходы!

Устройство, дополнительные приспособления и упаковку следует отправить на экологически безопасную переработку.

Пластиковые элементы отправляются на классифицированную переработку.

11. Гарантийные обязательства.

Гарантийный срок эксплуатации изделия составляет 12 месяцев со дня продажи конечному покупателю.

Дата изготовления: указана на первой странице данного руководства.

Производитель Skipfire Limited Romanou, 2, TLAIS TOWER, 6th floor, office 601, P.C.1070, Nicosia, Surjus, на заводе-производителе в КНР для компании DGM (Венгрия)

Адрес завода изготовителя: Ентиприс Ко., ЛТД, 15аз, Дангхеу-суджун, 455 Жхоунхан Ест Роуад, КНР.

Импортер в РФ : ООО «САДОВАЯ ТЕХНИКА И ИНСТРУМЕНТЫ» Адрес: 107076 Москва переулок Колодезный, дом 14, пом XIII, комната 41

Импортер в РБ: ООО «ТД Комплект», Республика Беларусь, 220103, г. Минск, ул. Кнорина 50, к. 302А, Тел.: 375 17 290 90 90

Срок службы изделия – 3 года при его правильной эксплуатации.

По истечении срока службы необходимо произвести техническое обслуживание квалифицированными специалистами в сервисной службе за счет владельца, с удалением продуктов износа и пыли.

Использование изделия по истечении срока службы допускается только в случае его соответствия требованиям безопасности данного руководства.

В случае если изделие не соответствует требованиям безопасности, его необходимо утилизировать.

Изделие не относится к обычным бытовым отходам. В случае утилизации необходимо доставить его к месту приема соответствующих отходов.

Дефекты сборки изделия, допущенные по вине изготовителя, устраняются бесплатно после проведения сервисным центром диагностики изделия.

ГАРАНТИЙНЫЙ РЕМОНТ ОСУЩЕСТВЛЯЕТСЯ ПРИ СОБЛЮДЕНИИ СЛЕДУЮЩИХ УСЛОВИЙ:

1. Имеется в наличии товарный или кассовый чек и гарантийный талон с указанием в нем заводского (серийного) номера изделия, даты продажи, подписи покупателя, штампа торгового предприятия.
2. Предоставление неисправного изделия в чистом виде.
3. Гарантийный ремонт производится только в течение срока, указанного в данном гарантийном талоне.



ГАРАНТИЙНОЕ ОБСЛУЖИВАНИЕ НЕ ПРЕДОСТАВЛЯЕТСЯ:

1. При неправильном и нечетком заполнении гарантийного талона;
2. На изделие, у которого не разборчив или изменен серийный номер;
3. На последствия самостоятельного ремонта, разборки, чистки и смазки изделия в гарантийный период (не требуемых по инструкции эксплуатации), о чем свидетельствует, например: заломы на шлицевых частях крепежа корпусных деталей;
4. На изделие, которое эксплуатировалось с нарушениями инструкции по эксплуатации или не по назначению;
5. На повреждения, дефекты, вызванные внешними механическими воздействиями, воздействием агрессивных средств и высоких температур или иных внешних факторов, таких как дождь, снег, повышенная влажность и др.;
6. На неисправности, вызванные попаданием в изделие инородных тел, небрежным или плохим уходом, повлекшим за собой выход из строя изделия;
7. На неисправности, возникшие вследствие перегрузки изделия, которые повлекли за собой выход из строя двигатель или другие узлы и детали.
8. На естественный износ изделия и комплектующих в результате интенсивного использования;
9. На такие виды работ, как регулировка, чистка, смазка и прочий уход, относящиеся к техническому обслуживанию изделия.
10. Предметом гарантии не является неполная комплектация изделия, которая могла быть обнаружена при продаже изделия.
11. Выход из строя деталей в результате кратковременного блокирования при работе.



Садовый насос ВР-05D

Адреса сервисных центров в Республике Беларусь:

Название организации	Населенный пункт	Адрес	Телефон
ООО "Ремонт инструмента"	г. Минск	ул. Смоленская, 31	(017) 290 90 90, (029) 325 85 38, (029) 855 90 90
ООО "Ремонт инструмента"	г. Минск	Район дер. Большое Стиклево, Ремонтно-механические мастерские	(017) 345 50 63, (029) 601 20 01
ООО "Ремонт инструмента"	г. Брест	ул. Бауманская, 27	(044) 568 37 61, (029) 168 20 72
ООО "Ремонт инструмента"	г. Витебск	ул. Двинская, 31	(0212) 35 52 24, (029) 168 40 14
ООО "Ремонт инструмента"	г. Гродно	ул. Горького, 95	(029) 169 94 02, (0152) 43 63 68
ООО "Ремонт инструмента"	г. Гомель	ул. Братьев Лизюковых, 2	(044) 492 51 63
ООО "Ремонт инструмента"	г. Могилев	ул. Вишневецкого, 8А	(0222) 285 285, (029) 170 33 9

Адреса сервисных центров в Российской Федерации:

Название организации	Населенный пункт	Адрес	Телефон
ИП Полежаева Е.В.	г. Астрахань	ул. 5-я Линейная, 30	8(8512) 59-97-00
ООО "Электротехцентр"	г. Брянск	пер. Металлистов д. 4 А	8(4832) 57-18-76
ООО "Стэки"	г. Казань	пр. Ямашева, 51(за ТЦ «7Я»)	8(843) 200-95-72
ООО "ЗВОХ"	г.Калуга	ул. Дзержинского д.58 ,2.	8(4842) 57-58-46
ИП Новиков В.В.	г.Калуга	ул. Салтыкова –Щедрина д.91	8(4842) 57-57-02
ИП Гусев И.С.	г.Киров	пер. Базарный, дом 2	8(48456)5-49-87
Славянский дом	г. Клинцы	ул. Займищенская , дом № 15А	8(483) 364-16-81
ООО «Деком»	г. Курск	ул. Ленина,12	8(4712) 51-20-10
ГК Энтузиаст	г. Москва	ул. 1-я Энтузиастов, 12	8(495)783-02-02
ИП Анисимов И.В.	г. Нерехта	ул. Орджоникидзе д.12	8(49431) 7-53-63
Славянский дом	г. Новозыбков	ул. Коммунистическая , дом № 8	8(483) 364-16-81
ИП Туркина И.А.	г. Ногинск	ул. Рабочая д. 42	8(916)627-73-48
«Лесоторговая база»	г. Орел	ул. Городская , дом № 98	8(4862) 71-48-03
ООО "ЭДС"	г. Санкт-Петербург	ул. Черняховского, 15	8(812)572-30-20
ООО "Евро Сервис"	г. Санкт-Петербург	г. Красное село Проспект Ленина, 75 вход со двора	8(812)214-18-74
ООО Стройторг Поволжье	г. Саратов	ул. 4-я Окольная д.15А	8(8452)45-97-11
ООО Сервис 68	г. Тамбов	ул. Пионерская д.22	8(4752) 42-22-68
ИП Каблицкий	г. Тверь	ул. Дарвина д.10	8(904) 026-95-30
Славянский дом	г. Унеча	ул. Залинейная , дом № 1	8(483) 512-49-33
ООО Новый свет	г. Чебоксары	Марпосадское шоссе 9	8(8352) 38-02-22