

# REDMOND

## Умный центр управления SkyCenter RSC-11S

### Руководство по эксплуатации

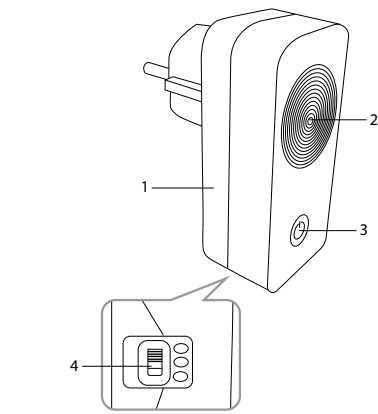

Если вы не получили требуемое качество обслуживания в сервисе, обращайтесь в головной сервисный центр по контактным данным, указанным в условиях гарантийного обслуживания

## RUS

### УВАЖАЕМЫЙ ПОКУПАТЕЛЬ!

Благодарим вас за то, что отдали предпочтение бытовой технике REDMOND. REDMOND – это качество, надежность и неизменно внимательное отношение к потребностям клиентов. Надеемся, что вам понравится продукция компании и вы также будете выбирать наши изделия в будущем.

Умный центр управления SkyCenter RSC-11S предназначен для дистанционного управления приборами с технологией Ready For Sky у вас дома.

Хотите узнать больше? Посетите наш сайт [www.redmond.com.ua](http://www.redmond.com.ua).

Здесь вы найдете актуальную информацию о предлагаемой технике REDMOND и ожидаемых новинках, сможете получить консультацию онлайн, а также заказать продукцию REDMOND и оригинальные аксессуары к ней в нашем интернет-магазине.

**Служба поддержки пользователей REDMOND в России: 8-800-200-77-21 (звонок по России бесплатный).**

Прежде чем использовать данное изделие, внимательно прочтите руководство по эксплуатации и сохраните его в качестве справочника. Правильное использование прибора значительно продлит срок его службы.

**Меры безопасности и инструкции, содержащиеся в данном руководстве, не охватывают все возможные ситуации, которые могут возникнуть в процессе эксплуатации прибора. При работе с устройством пользователь должен руководствоваться здравым смыслом, быть осторожным и внимательным.**

## МЕРЫ БЕЗОПАСНОСТИ

- Производитель не несет ответственности за повреждения, вызванные несоблюдением техники безопасности и правил эксплуатации изделия.
- Данный электроприбор предназначен для использования в бытовых условиях и может применяться в квартирах, загородных домах или в других подобных условиях непромышленной эксплуатации. Промышленное или любое другое нецелевое использование устройства будет считаться нарушением условий надлежащей эксплуатации изделия. В этом случае производитель не несет ответственности за возможные последствия.
- Перед подключением устройства к электросети проверьте, совпадает ли ее напряжение с номинальным напряжением питания прибора (см. технические характеристики или заводскую табличку изделия).
- Отключайте прибор от электросети во время грозы, а также при длительном перерыве в использовании или на время очистки.
- Запрещена эксплуатация прибора на открытом воздухе: попадание влаги или посторонних предметов внутрь устройства может привести к его серьезным повреждениям.
- Перед очисткой прибора убедитесь, что он отключен от электросети. Строго следуйте инструкциям по очистке.

**ЗАПРЕЩАЕТСЯ погружать корпус прибора в воду!**

- Прибор не предназначен для использования лицами (включая детей) с пониженными физическими, психическими или умственными способностями или при отсутствии у них опыта или знаний, если они не находятся под контролем или не проинструктированы об использовании прибора лицом, ответственным за их безопасность. Дети должны находиться под присмотром для недопущения игры с прибором.
- Запрещены самостоятельный ремонт прибора или внесение изменений в его конструкцию. Ремонт прибора должен производиться исключительно специалистом авторизованного сервис-центра. Непрофессионально выполненная работа может привести к поломке прибора, травмам и повреждению имущества.

**ВНИМАНИЕ! Запрещено использование прибора при любых неисправностях.**

### Технические характеристики

Модель.....	SkyCenter RSC-11S
Напряжение.....	220-240 В, 50 Гц
Мощность.....	7 Вт
Защита от поражения электротоком .....	класс I
Материал корпуса.....	термостойкий пластик
Индикация.....	светодиодная
Тип управления .....	электронный, дистанционный (технология Ready For Sky)
Стандарт передачи данных.....	Bluetooth v4.0, Wi-Fi
Поддержка на операционных системах.....	iOS, Android
Защита от резкого перепада напряжения .....	есть
Габаритные размеры .....	90 × 40 × 65 мм
Вес нетто.....	90 г

### Комплектация

Умный центр управления.....	1 шт.
Руководство по эксплуатации.....	1 шт.

Производитель имеет право на внесение изменений в дизайн, комплектацию, а также в технические характеристики изделия в ходе постоянного совершенствования своей продукции без дополнительного уведомления об этих изменениях. В технических характеристиках допускается погрешность ±10%.

### Устройство модели A1

- Корпус прибора
- Индикатор
- Кнопка управления
- Переключатель

## I. ПЕРЕД НАЧАЛОМ ИСПОЛЬЗОВАНИЯ

Аккуратно достаньте изделие и его комплектующие из упаковки. Удалите все упаковочные материалы и рекламные наклейки.

**Обязательно сохраните на месте предупреждающие наклейки, наклейки-указатели (при наличии) и табличку с серийным номером изделия на его корпусе!**

**После транспортировки или хранения при низких температурах необходимо выдержите прибор при комнатной температуре не менее 2 часов перед включением.**

Перед использованием убедитесь в том, что прибор не имеет повреждений, сколов и других дефектов.

## II. ЭКСПЛУАТАЦИЯ ПРИБОРА

Умный центр позволит вам управлять бытовой техникой из любой точки мира с помощью сети Интернет: он станет мостом между приборами серии Ready For Sky у вас дома и вашим мобильным устройством.

- Загрузите приложение Ready For Sky из App Store или Google Play (в зависимости от операционной системы мобильного устройства).

**Минимальную поддерживаемую версию операционной системы уточняйте на официальном сайте компании [www.redmond.com.ua](http://www.redmond.com.ua) или в описании к приложению в магазинах App Store и Google Play.**

- Запустите приложение Ready For Sky, создайте аккаунт и следуйте появляющимся подсказкам.
- Подключите умный центр управления к электросети.
- Переведите переключатель в положение «I»: индикатор на приборе мигнет. Из каталога приборов в приложении выберите подключаемый прибор и следуйте появляющимся подсказкам. При переходе в режим синхронизации индикатор будет мигать, по окончании синхронизации – гореть.

**Если в течение 30 секунд соединение с мобильным устройством не будет установлено, прибор перейдет в режим ожидания.**

Для дистанционного управления вашими приборами с технологией Ready For Sky подключите их к умному центру управления согласно их инструкциям по эксплуатации.

**Для обеспечения стабильного соединения умный центр управления должен находиться не более чем в 15 метрах от подключаемых к нему бытовых приборов.**

**Удостоверьтесь, что ваш домашний роутер поддерживает протокол UDP.**

К умному центру управления могут подключаться несколько мобильных устройств, то есть одним и тем же прибором могут управлять несколько пользователей. При этом прибор будет выполнять последнюю полученную команду. Для этого второе мобильное устройство синхронизируйте с прибором, повторите шаг 5.

- Для выключения прибора переведите переключатель в положение «O», отодвиньте его от электросети.
- Для отключения возможности дистанционного управления прибором и удаления информации о ранее подключаемых устройствах нажмите и удерживайте кнопку управления около 10 секунд, индикатор мигнет, потухнет и снова загорится. Отпустите кнопку, прибор перейдет в режим ожидания, индикатор погаснет.

## III. УХОД ЗА ПРИБОРОМ

Прежде чем приступать к очистке прибора, убедитесь, что он отключен от электросети. Очищайте корпус изделия мягкой влажной салфеткой или губкой.

**ЗАПРЕЩАЕТСЯ погружать корпус прибора в воду или помещать его под струю воды! Не допускайте попадания влаги на контактные штыри и внутрь корпуса прибора.**

**ЗАПРЕЩАЕТСЯ использование при очистке прибора грубых салфеток или губок, абразивных паст. Также недопустимо использование любых химически агрессивных веществ.**

### Хранение и транспортировка

Перед хранением и повторной эксплуатацией полностью просушите все части прибора. Храните прибор в сухом вентилируемом месте вдали от нагревательных приборов и попадания прямых солнечных лучей.

При транспортировке и хранении запрещается подвергать прибор механическим воздействиям, которые могут привести к повреждению прибора и/или нарушению целостности упаковки.

Необходимо беречь упаковку прибора от попадания воды и других жидкостей.

## IV. ПЕРЕД ОБРАЩЕНИЕМ В СЕРВИС-ЦЕНТР

Неисправность	Возможная причина	Способ устранения
Прибор не включается	Прибор не подключен к электросети Электророзетка неисправна	Убедитесь, что прибор правильно подключен к электросети Подключите прибор к исправной электророзетке
	Отключена функция Bluetooth на мобильном устройстве	Включите функцию Bluetooth на мобильном устройстве
Попытка синхронизации не удалась	Приложение Ready For Sky на мобильном устройстве не активно	Откройте приложение Ready For Sky на мобильном устройстве
	Синхронизируемые устройства находятся слишком далеко	Убедитесь, что устройства находятся в пределах 15 метров друг от друга

**В случае если неисправность устранить не удалось, обратитесь в авторизованный сервисный центр.**

**ВНИМАНИЕ! В случае возникновения какого-либо сбоя в работе приложения Ready For Sky обращение в сервисный центр не обязательно. Обратитесь в службу технической поддержки REDMOND и получите консультацию наших специалистов по устранению ошибки и/или сбоя в работе Ready For Sky. Ваши предложения и замечания по работе приложения будут учтены при очередном обновлении. Контактные данные службы поддержки пользователей продукции REDMOND в вашей стране можно найти на сайте [www.redmond.com.ua](http://www.redmond.com.ua). Вы также можете получить помощь, заполнив на данном сайте форму обратной связи.**

## V. ГАРАНТИЙНЫЕ ОБЯЗАТЕЛЬСТВА

На данное изделие предоставляется гарантия сроком на 12 месяцев с момента приобретения. В течение гарантийного периода изготовитель обязуется устранить путем ремонта, замены деталей или замены всего изделия любые заводские дефекты. Гарантия вступает в силу только в том случае, если дата покупки подтверждена печатью магазина и подписью продавца на оригинальном гарантийном талоне. Настоящая гарантия признается лишь в том случае, если изделие применялось в соответствии с руководством по эксплуатации, не ремонтировалось, не разбиралось и не было повреждено в результате неправильного обращения с ним, а также сохранена полная комплектация изделия. Данная гарантия не распространяется на естественный износ изделия и расходные материалы.

Срок службы изделия и срок действия гарантийных обязательств на него исчисляются со дня продажи или с даты изготовления изделия (в случае, если дату продажи определить невозможно).

Дату изготовления прибора можно найти в серийном номере, расположенном на идентификационной наклейке на корпусе изделия. Серийный номер состоит из 13 знаков. 6-й и 7-й знаки обозначают месяц, 8-й – год выпуска устройства.

Установленный производителем срок службы прибора составляет 3 года со дня его приобретения при условии, что эксплуатация изделия производится в соответствии с данным руководством и применимыми техническими стандартами.

**Упаковку, руководство пользователя, а также сам прибор необходимо утилизировать в соответствии с местной программой по переработке отходов. Не выбрасывайте такие изделия вместе с обычным бытовым мусором.**

## VI. УСЛОВИЯ ГАРАНТИЙНОГО ОБСЛУЖИВАНИЯ

Данная программа несет гарантийные обязательства в течение 12 месяцев со дня продажи товара. Сроки действительны только при соблюдении клиентом условий гарантийного обслуживания. Настоящая гарантия не распространяется на изделия, используемые в промышленных и/или коммерческих целях.

При продаже проследите, чтобы продавец правильно заполнил гарантийный талон, указал серийный номер аппарата, дату продажи, поставил печать, а также подпись продавца.

Проверьте изделие, комплектацию, техническое состояние, ознакомьтесь с условиями гарантии и поставьте свою подпись.

Не допускайте внесения изменения, стирать или переписывать данные, указанные в гарантийном талоне.

Гарантия не распространяется на изделия с повреждениями, вызванными:

- неправильной эксплуатацией, небрежным обращением, неправильным подключением, несоблюдением прилагаемого руководства;
- механическими, тепловыми и иными повреждениями, возникшими по причине неправильной эксплуатации, небрежного отношения или несчастного случая;
- несвоевременной очисткой фильтров, пылесборников и других частей и аксессуаров, требующих периодической очистки и замены;
- попаданием внутрь посторонних предметов, жидкостей, насекомых, грызунов и т.д.;
- повреждением электрических шинуров;
- подключением в сеть с напряжением, отличным от указанного в правилах эксплуатации на данное изделие, или с несоответствием стандартным параметрам питающей сети;
- неквалифицированным ремонтом и другими вмешательствами, повлекшими изменения конструкции изделия;
- действиями неравновесной силы (пожар, наводнение, молния и др.);
- воздействием высоких внешних температур на термостойкие части изделия;
- изменением, удалением или неразборчиво напечатанным серийным номером.

**Гарантия не распространяется на узлы, механизмы и аксессуары, имеющие естественный срок износа. В соответствии с руководством по эксплуатации под действие гарантии не попадают работы по юридическому обслуживанию прибора.**

**Адрес организации, уполномоченной на принятие претензий от покупателей и производящей ремонт и техническое обслуживание товара: 195027, РФ, г. Санкт-Петербург, ул. Шепетовская, д. 1, 000 «Ра сервис». Тел.: 8 (812)740-16-28.**

**Информацию о наличии сервисных центров в вашей стране и стране можно уточнить на сайте: [www.redmond.com.ua/services](http://www.redmond.com.ua/services).**

**Служба поддержки пользователей в России: тел. 8-800-200-77-41 (звонок по России бесплатный).**

**Служба поддержки пользователей в Республике Беларусь: тел. 8-200-007-10-211 (звонок по Республике Беларусь бесплатный).**

## UKR

**Перед началом использования уважно прочтите инструкцию к эксплуатации и берегите її як дивоїни. Правильне використання приладу значно продовжить його термін його служби.**

**Заходи безпеки та інструкції, що містяться в цьому посібнику, не охоплюють всі можливі ситуації, які можуть виникнути в процесі експлуатації приладу. Під час використання пристрою користувач повинен керуватися здоровим глуздом, бути обережним і уважним.**

## ЗАХОДИ БЕЗПЕКИ

- Виробник не несе відповідальності за пошкодження, спричинені недотриманням вимог щодо техніки безпеки та правил експлуатації виробу.
- Даний електроприлад призначений для використання в побутових умовах і може застосовуватися в квартирах, заміських будинках або в інших подібних умовах непромислової експлуатації. Промислове або будь-яке інше нецільове використання пристрою вважатиметься порушенням умов належної експлуатації виробу. У цьому випадку виробник не несе відповідальності за можливі наслідки.
- Перед підключенням пристрою до електромережі перевірте, чи збігається її напруга з номінальною напругою живлення приладу (див. технічні характеристики або заводську табличку виробу).
- Вимикайте прилад від електромережі під час грози, а також у разі тривалої перерви у використанні або під час очищення.
- Заборонено експлуатацію приладу на відкритому повітрі: потрапляння вологи або сторонніх предметів всередину корпусу пристрою може призвести до його серйозних пошкоджень.
- Перед очищенням приладу переконайтеся, що він відключений від електромережі. Чітко дотримуйтеся інструкцій щодо очищення.

**ЗАБОРОНЯЄТЬСЯ занурювати корпус приладу у воду!**

- Даний прилад не призначений для використання людьми (в тому числі дітьми), в яких є фізичні, нервові або психічні відхилення або брах досвіду та знань, за винятком випадків, коли за такими особами здійснюється надгляд або проводиться їхній технічний надгляд щодо використання даного приладу особою, що відповідає за їхню безпеку. Необхідно надглядати за дітьми, щоб не допустити їхніх ігор із приладом, його комплектуючими, а також заводською упаковкою. Очищення й обслуговування пристрою не мають виконувати діти без нагляду дорослих.
- Заборонено самостійний ремонт приладу або внесення змін до його конструкції. Ремонт приладу має здійснюватися винятково фахівцем авторизованого сервіс-центру. Некваліфіковано виконана робота може призвести до поломки приладу, травм і пошкодження майна.

**STOP** УВАГА! Заборонено використання приладу за будь-яких несправностей.

### Технічні характеристики

Модель.....	SkyCenter RSC-11S
Напруга.....	220-240 В, 50 Гц
Потужність.....	7 Вт
Захист від ураження електричним струмом .....	клас I
Матеріал корпусу.....	термостійкий пластик
Індикація.....	світлодіодна
Тип управління .....	електронний, дистанційний (Ready For Sky)
Стандарт передачі даних.....	Bluetooth v4.0, Wi-Fi
Підтримка на операційних системах.....	iOS, Android
Захист від різкого перепаду напруги.....	є
Габаритні розміри .....	90 × 40 × 65 мм
Вага нетто.....	90 г

### Комплектація

Розумний центр управління.....	1 шт.
Інструкція з експлуатації.....	1 шт.

**Виробник має право на внесення змін до дизайну, комплектуяції, а також до технічних характеристик виробу під час вдосконалення своєї продукції без додаткового повідомлення про ці зміни. У технічних характеристиках допускається похибка ±10%.**

### Будова приладу A1

- Корпус приладу
- Індикатор
- Кнопка управління
- Перемикач

## I. ПЕРЕД ПОЧАТКОМ ВИКОРИСТАННЯ

Аккуратно дістаньте виріб і його комплектуючі з коробки. Виділіть усі пакувальні матеріали та рекламні наклейки.

**Обов'язково збережіть на місці застережні наклейки, наклейки-показачики (за наявності) і табличку з серийним номером виробу на його корпусі!**

**Після транспортування або зберігання за низьких температур необхідно витримати прилад за кімнатної температури не менше ніж 2 години перед використанням.**

Перед приготуванням переконайтеся в тому, що прилад не має пошкоджень, сколів та інших дефектів.

## II. ЕКСПЛУАТАЦІЯ ПРИЛАДУ

Розумний центр дозволить вам управляти побутовою технікою з будь-якої точки світу за допомогою мережі Інтернет: він стане мостом між приладами серії Ready For Sky у вас вдома і вашим мобільним пристроєм.

- Завантажте додаток Ready For Sky з магазину додатків App Store або Google Play (залежно від операційної системи використовуваного пристрою) на свій смартфон або планшет.

**Мінімальну підтримувану версію операційної системи уточнюйте на офіційному сайті компанії [www.redmond.com.ua](http://www.redmond.com.ua) або в опісі до додатка в магазинах App Store і Google Play.**

- Запустіть додаток Ready For Sky, створіть аккаунт і дотримуйтеся підказок, що з'являються на екрані.
- Підключіть розумний розумний центр управління до електромережі.
- Переведіть перемикач в положення «I»: індикатор на приладі блимне.
- З каталогу приладів у додатку виберіть прилад, що підключається, і дотримуйтеся підказок, що з'являються. При переході в режим синхронізації індикатор буде блимати, після закінчення синхронізації – горіти.

**Якщо протягом 30 секунд з'єднання з мобільним пристроєм не буде встановлено, прилад перейде в режим очікування.**

Для дистанційного управління вашими приладами з технологією Ready For Sky підключіть їх до розумного центру управління згідно з їх інструкціями з експлуатації.

**Для забезпечення стабільного з'єднання розумний центр управління повинен знаходитися не більше ніж в 15 метрах від побутових приладів, що підключаються до нього.**

**Переконайтеся, що ваш домашній роутер підтримує протокол UDP.**

До розумного центру управління можуть підключатися кілька мобільних пристроїв, тобто одним і тим же приладом можуть управляти кілька користувачів. При цьому прилад буде виконувати останню отриману команду. Для цього другий мобільний пристрій синхронізуйте з приладом, повторивши крок 5.

- Для вилучення приладу переведіть перемикач в положення «O» відєднайте його від електромережі.
- Для відключення можливості дистанційного керування приладом і видалення інформації про раніше підключені пристрої натисніть і утримуйте кнопку управління близько 10 секунд, індикатор блимне, погасне і знову загориться. Відпустіть кнопку, прилад перейде в режим очікування, індикатор згасне.

## III. ДОГЛЯД ЗА ПРИЛАДОМ

Перш ніж розпочати очищення приладу, переконайтеся, що він відключений від електромережі. Протирайте корпус приладу вологою м'якою тканиною.

**ЗАБОРОНЯЄТЬСЯ занурювати корпус приладу у воду або поміщати його під струю води! Не допускайте потрапляння вологи на контактні штирі або всередину корпусу приладу.**

**ЗАБОРОНЯЄТЬСЯ використання під час очищення приладу грубих серветок або губок, абразивних паст. Також не можна використовувати будь-які хімічно агресивні або інші речовини.**

### Зберігання та транспортування

Зберігайте прилад у сухому вентильованому місці подаль від нагрівальних приладів і прямих сонячних променів.

Під час транспортування та зберігання забороняється надавати прилад механічному впливу, який може призвести до пошкодження пристрою та/або порушення цілісності упаковки.

Необхідно бергти упаковку приладу від потрапляння води і інших рідин.

## IV. ПЕРЕД ЗВЕРНЕННЯМ ДО СЕРВІС-ЦЕНТРУ

Несправність	Можлива причина	Спосіб усунення
Прилад не вмикається	Прилад не приєднано до електромережі Несправна електрична розетка	Переконайтеся, що прилад правильно підключений до електромережі Підключіть прилад до справної електророзетки
Спроба синхронізації не удалась	Вимкнено функцію Bluetooth на мобільному пристрої Додаток Ready For Sky на мобільному пристрої не активний	Увімкніть функцію Bluetooth на мобільному пристрої Відкрийте додаток Ready For Sky на мобільному пристрої

Несправність	Можлива причина	Спосіб усунення
Спроба синхронізації не удалась	Прилад та мобільний пристрій знаходяться дуже далеко один від одного	Переконайтеся, що дистанція знаходиться не перевищує 15 метрів

**У разі, якщо несправність усунути не вдалося, зверніться до авторизованого сервісного центру.**

**УВАГА! У разі виникнення будь-якого збою в роботі додатка Ready For Sky звернення до сервісного центру не обов'язкове. Зверніться до служби технічної підтримки REDMOND і отримайте консультацію наших фахівців із усунення проблеми та збою в роботі Ready For Sky. Ваші пропозиції та зауваження щодо роботи додатка буде враховано під час чергового оновлення. Контактні дані служби підтримки користувачів продукції REDMOND у вашій країні можна знайти на сайті [www.redmond.com.ua](http://www.redmond.com.ua). Ви також можете отримати допомогу, заповнивши на даному сайті форму зворотного зв'язку.**

## V. ГАРАНТІЙНІ ЗОБОВ'ЯЗАННЯ

На даний виріб надається гарантія терміном на 12 місяців з моменту придбання. Протягом гарантійного періоду виготовлювач зобов'язується усунути шляхом ремонту, заміни деталей або заміни усього виробу будь-які заводські дефекти. Гарантія набирає сили тільки в тому випадку, якщо дата покупки підтверждена печаткою магазину і підписом продавця на оригінальному гарантійному талоні. Дійсною гарантія визнається лише в тому випадку, якщо виріб застосовувався відповідно до інструкції з експлуатації, не ремонтувався, не розбирався і не був пошкоджений в результаті неправильного поведіння з ним, а також збережена повна комплектність виробу. Даня гарантія не поширюється на природний знос виробу і видаткові матеріали.

Термін служби виробу і термін дії гарантійних зобов'язань на нього обчислюються з дня продажу або з дати виготовлення виробу (у випадку, якщо дату продажу визначити неможливо).

Дату виготовлення приладу можна знайти в серійному номері, розташованому на ідентифікаційній наклейці на корпусі виробу. Серійний номер складається з 13 знаків. 6-й і 7-й знаки позначають місяць, 8-й – рік випуску пристрою.

Встановлений виробником термін служби приладу складає 3 роки з дня його придбання за умови, що експлуатація виробу здійснюється відповідно до цієї інструкції і застосованих технічних стандартів.

**Упаковку, посібник користувача, а також сам прилад необхідно утилізувати відповідно до місцевої програми з переробки відходів. Не викидайте такі вироби разом зі звичайним побутовим сміттям.**

## VI. УМОВИ ГАРАНТІЙНОГО ОБСЛУГОВУВАННЯ

Ця програма несе гарантійні зобов'язання впродовж 12 місяців з дня продажу товару або з дати виготовлення виробу (у випадку, якщо дату продажу визначити неможливо). Термін дієсні тільки при дотриманні клієнтом умов гарантійного обслуговування. Справжня гарантія не поширюється на вироби, що використовуються не призначено /або



осы аспапты қолдануға қатысты нұсқау жасалған жағдайлардан басқа. Балалардың аспаппен, оның жинақтаушыларымен, сонымен қатар зауыттық орамымен ойнауына жол бермеу мақсатында қадағалап отыру қажет. Құрылғыны тазалау және қызмет көрсетуді балалар ересектердің қараусыз жасамауы тиіс.

- Аспапты өздігінен жөндеуге немесе құрылымына өзгеріс енгізуге тыйым салынады. Қызмет көрсету және жөндеу бойынша барлық жұмыстарды авторландырылған сервис-орталық жасауы керек. Біліктісі жасалған жұмыс аспаптың бұзылуына, жарақат пен мүлік зақымдануына әкеліп соқтыруы мүмкін.

**STOP** *НАЗАР АУДАРЫҢЫЗ!* Аспапты кез келген ақауларда пайдалануға тыйым салынады.

<b>Техникалық сипаттамалар</b>	
Үлгі.....	SkyCenter RSC-115
Кернеуі.....	220-240 В, 50 Гц
Қуаты.....	7 Вт
Электр тогымен зақымданудан қорғау.....	І дәреже
Корпусының материалы.....	термо берік пластик
Индикациясы.....	светодиодтік
Басқару түрі.....	электрондық қашықтықтан (Ready for Sky)
Деректерді беру стандарты.....	Bluetooth v4.0, Wi-Fi
Операциялық жүйелерінде қолдау.....	iOS, Android
Кернеудің кенет түсіп кетуінен қорғау.....	бар
Габаритті өлшемдер.....	90 × 40 × 65 мм
Таза салмақ.....	90 г

#### Жинақ

Ақылды басқару орталығы..... 1 дана
Пайдалану жөніндегі нұсқаулық..... 1 дана

*Өндіруші келесі өзгерістер туралы қосымша хабарландырусыз өз өнімдерін жетілдіру барысында дизайнға, жинақталуға, сонымен қатар бұйымның техникалық сипаттамаларына өзгерістер енгізуге құқылы. Техникалық сипаттамаларда +10% көптелік жол беріледі.*

##### Аспаптың құрылымы A1

- Корпус
- Индикаторы
- Басқару батырмасы
- Ауыстырып-қосқыш

## I. ПАЙДАЛАНА БАСТАУ АЛДЫНДА

Бұйым мен оның құрамдастарын қораптан абайлап шығарыңыз. Барлық орау материалдары мен жарнамалық жапсырмаларды алып тастаңыз.

**!** *Корпусағы ескертетін жапсырма, жалсырма-көрсеткіш (бар болса) және бұйымның сериялық нөмірі бар кеспешені орында міндетті түрде сақтаңыз!*

*Тасымауда немесе тікмен температураларда сақтаған сип аспапты қосар алдында кем дегенде 2 сағатқа болме температурасында ұстау керек.*

Әзірлеудің алдында құрылғы сыртқы және көзге көрінетін ішкі бөліктерінде зақым, жарық және басқа ақау жоқтығына көз жеткізіңіз.

## II. ҚҰРАЛДЫ ПАЙДАЛАНУ

Ақылды орталық сізге Ғаламтор көмегімен тұрмыс техникасын әлемнің кез-келген нүктесінен басқаруға мүмкіндік береді: ол үйіңіздегі Ready for Sky сериясының құралдары мен сіздің мобилді құрылғыңыз арасындағы көпірге айналады.

- Өзінiздiң плашетiңiзге немесе смартфонныңызға (қолданылатын қырғылғының операциялық жүйесiне байланысты) App Store немесе Google Play қосымшалар дүкенiнен Ready for Sky қосымшасын жүктеңiз.

**i** *Минималды қолдатып операциялық жүйені компанияның www.redmond.comany ресми сайтында немесе App Store және Google Play дүкендеріндегі қосымшаның сипаттамасынан анықтаңыз.*

- Ready for Sky қосымшасын іске қосыңыз, аккаунты жасаңыз және экрандағы көмекші сөздерді орындап отырыңыз.
- Ақылды басқару орталығы электр жүйесiне қосыңыз.
- Ауыстырып-қосқышты «I» қалпына келтіріңіз: құралдағы индикатор жылылықтайды.
- Қосымшадан аспаптық каталогтан қосылатын құрылғыны таңдап, көрсетiлген нұсқауларды орындаңыз. Синхрондау режимiне өткен кезде көрсеткіш жылылықтайды, ал синхрондау аяқталғаннан кейiн – жаңады.

**i** *Егер 30 секунд iшiнде ұалы қурылғымен жалғанбайтiн болса, құрал күту режимiне ауысады.*

Ready for Sky технологиясы арқылы құралдарыңызды қашықтықтан басқару үшiн оларды қолдану нұсқаулықтарына сәйкес ақылды орталыққа қосыңыз.

**i** *Турақты қосылысты қамтамасыз ету үшiн ақылды басқару орталығы оған қосылатын тұрмыс құралдарынан 15 метрден көп емес қашықтықта болуы тиiс. Үй роутерiңiздiң UDP протокалын қолдайтындығына көз жеткiзiңiз.*

Ақылды орталыққа бірнеше мобилді құрылғылар қосыла алады, демек, бір құралды бірнеше қолданушылар басқара алады. Сонымен бiре аспап соңғы алынған командаңы орындайтiн болады. Ол үшiн 5-ші қадамды жасау керек, екiншi мобилдi құрылғыны аспабымен бiре синхрондаңыз.

- Құралды өшiру үшiн ауыстырып-қосқышты «I» қалпына келтiрiңiз, оны электр жүйесiнен ажыратыңыз.

- Құралдың қашықтықтан басқару мүмкiндiгiн және бұрын қосылған құрылғылар туралы мәлiметтi өшiру үшiн басқару батырмасын 10 минут келемiде ұстап тұрыңыз, көрсеткіш жыпылықтайды, содан кейiн өшедi және қайтандан жаңады. Батырманы жiберiңiз, құрылғы үлгу тәртіптемесiне көшедi, көрсеткіш сөнедi.

## III. АСПАП КҮТІМІ

Құралды тазалауға кiрiспес бұрын, оның электр желiсiнен ажыратылуына көз жеткiзiңiз. Құралдың тұрғын жұмсақ матамен сүртiп отырыңыз.

**STOP** *Аспап корпусын суға батытуға немесе су ағынына түсуiуге Тыйым салынады!*

*Құралдың корпусын iшiне немесе қосылған қадаларға ылғал түсуiне жол берменiз. Аспапты пазаларғанда қатты майлықты немесе зубканы, абразивтi пастаны пайдалануға Тыйым салынады. Сонымен қатар, кез келген химиялық агрессивтi немесе заттар үшiн қолдануға басқа заттарды пайдалануға болмайды.*

##### Сақтау және тасымалдау

Құралды құрғақ желденетiн жерде жылыту аспаптарынан алыс және тiкелей күн сәулелерден алыс сақтаңыз.

Тасымалдау және сақтау кезiнде құралдың зақымдануына және/немесе ораманың бүтiндiгiне әкелуi мүмкiн құралды механикалық әсерлерге ұшарытуға тыйым салынады.

Құралдың орамасын су мен басқа да сұйықтықтардан сақтау қажет.

## IV. СЕРВИС-ОРТАЛЫҚҚА ЖОЛЫҒАР АЛДЫНДА

Ақаулық	Мүмкін болатын себептері	Жою әдістері
Құрал іске қосылма йтұр	Құрал электр желісіне қосылмаған <p>Электрлік розетка жұмыс істемейді</p>	Құралды электр желісіне қосыңыз <p>Құралды жұмыс істеп тұрған розеткаға қосыңыз</p>
	Ұялы құрылғыда Bluetooth функциясы ажыратылған	Ұялы телефонда Bluetooth функциясын қосыңыз
	Ұялы құрылғыда Ready for Sky қосымшасы белсенді емес	Ұялы құрылғыдағы Ready for Sky қосымшасын ашыңыз
Синхронзациялау әрекеті сәтсіз болды	Құрал пен мобилдік құрылғы бір бірінен өте алыс жерде болады	Құрылғылардың арасындағы қашықтықтың радио-сигналдың ауы үшін 15 метрден аспайтынына

**i** *Егер қателікті дұрыстай алмасаңыз, авторизацияланған сервистік орталыққа жүзейіңіз.*

**НАЗАР АУДАРЫҢЫЗ!** Ready for Sky қосымшасының жұмысында қандай-да бір істен шығу орын алған кезде сервистік орталыққа жүгіну міндетті емес. REDMOND техникалық қолдау қызметіне барыңыз және Ready for Sky жұмысындағы істен шығу және/немесе қателіктерді жою бойынша біздің мамандардан кеңес алыңыз. Сіздің ұсыныстарыңыз бен қосымшаның жұмысы жөніндегі ескертулеріңіз кезекті жаңарту кезінде ескерілетін болады. Сіздің еліңіздегі REDMOND өнімінің пайдаланушыларын қолдау қызметінің байланыс мәліметтерін www.redmond.comany сайтынан қарауға болады. Сізге осы сайттағы кері байланыс нысанын толтыра отырып көмекті алуға болады.

## V. КЕПІЛДІКТІ МІНДЕТТЕМЕЛЕР

Осы бұйымға сатып алынған сәттен 12 ай мерзіміне кепілдік беріледі. Кепілдік кезеңі ішінде дайындаушы жөндеу, болшектерді ауыстыру немесе барлық бұйымды ауыстыру жолымен кез келген зауыттық ақауларды жоюға міндеттенеді. Кепілдік тек сатып алу күні түпнұсқалық кепілдік талонында дүкен мөрімен және сатушы қолымен расталған жағдайда ғана күшіне енеді. Осы кепілдік тек бұйым пайдалану бойынша нұсқаулыққа сәйкес қолданылған, жөнделмеген, бұзылмаған және онымен дұрыс жұмыс істемеу нәтижесінде зақымданбаған, сонымен қатар бұйымның толық жинағы сақталған жағдайда танылады. Осы кепілдік бұйымның табиғи тозуына және шығын материалдарына таралмайды.

Бұйымның қызмет мерзімі мен оған кепілдікті міндеттемелердің қолданыс мерзімі бұйым сатылған немесе өндірілген кезден есептеледі (егер сату күнін анықтау мүмкін болмаса).

Аспап өндірілген күнді бұйым корпусының сәйкестендіру жапсырмасындағы сериялық нөмірден табуға болады. Сериялық нөмір 13 белгіден тұрады. 6-шы және 7-ші белгілер айды, 8-ші – құрылғының шығарылған жылын білдіреді. Өндіруші бекіткен аспаптың қызмет ету мерзімі бұйымның пайдаланушы осы нұсқаулық пен қолданылатын техникалық стандарттарға сәйкес жүрiуi жағдайында сатып алынған күнiнен 3 жылды құрайды.

**!** *Орамды, пайдаланушы нұсқаулығын, сонымен қатар аспаптың өзiн қалдықтарды қалта өңдеу бойынша жергiлiктi бағдарламаға сәйкес пайдаға асыру керек. Қоршаған ортаға қауіптілік бiлдiрiңiз: мұндай бұйымдарды әдеттегі тұрмыстық қоқыспен пастаманыз.*

## VI. КЕПІЛДІК ҚЫЗМЕТ КӨРСЕТУДІҢ ШАРТТАРЫ

Осы бағдарлама тауар сатылған күннен 12 ай ішінде кепілдік міндеттемелерді қамтиды немесе өндірілген кезден есептеледі (егер сату күнін анықтау мүмкін болмаса). Тек клиент кепілдік қызмет көрсету шарттарын ұстанғанда ғана мерзімдер қолданылады.

Осы кепілдік өнеркәсіптік және/немесе коммерциялық мақсатта пайдаланылатын бұйымдарға таралмайды.

Сату кезінде сатушы кепілдік талонын дұрыс толтыруын, аппараттың сериялық нөмірін, сату мерзімін көрсетуін, мөр басыуын, сонымен қатар қол қоюын қадағалаңыз.

Өнімді, жынтықтылығын, техникалық жағдайын тексеріңіз, кепілдік шарттарымен танысып, қол қойыңыз.

Кепілдік талонында көрсетілген деректерге өзгеріс енгізуге, өшіруге немесе қайтандан жазуға болмайды.

Кепілдік келесіден туындаған зақымдары бар бұйымдарға таралмайды:

- дұрыс пайдаланбау, ұқынсыз қолдану немесе жазатамын оқиға себебінен туындаған механикалық, жылулық және басқа зақымдардан;
- дұрыс пайдаланбау, ұқынсыз қолдану немесе жазатамын оқиға себебінен туындаған механикалық, жылулық және басқа зақымдардан;
- тазалал және ауыстырып тұруды талап ететін сүзгілерді, шаң жинағыштарды және басқа бөлшектер мен аксессуарларды уақытында тазаламаудан;
- ішіне бөлге зат, сұйықтық, жәндіктер, кеміргіштер және т.б. түсуінен;
- электр бауы зақымдануынан;
- осы бұйымды пайдалану ережелерінде көрсетілгенінен басқа кернеумен немесе қоректендіретін желінің стандартты параметрлеріне сәйкес келмейтін желіге қосудан;
- бұйым құрылымы өзгерістерін туындатқан біліктісі жөндеуден және басқа араласудан;
- тойтарылмас күш әсерінен (өрт, тасқын, найзағай және басқа);
- бұйымның ыстыққа төзімді емес бөлшектеріне жоғары сыртқы температураның әсерінен;
- сериялық нөмірі өзгертілген, жойылған немесе анық басылмаған.

**Кепілдік нақты тозу мерзімі бар тораптар, механизмдер мен аксессуарларға (шаң сорғыш шашқалары, музвентіліргіштердің метал табактары мен күйікке қарсы жабындылары бар пішіруге арналған қалыптар, шырын шығарыштардың тор-пышақтары, пышақтар, қатар-шаң жинағыштар, ауыстырылатын сүзгілер, сусабындар, сұйықтықтар және т.б.), сонымен қатар аккумуляторлық қоректену көздеріне және қоректену батырмаларына таралмайды. Пайдалану бойынша нұсқаулыққа сәйкес кепілдіктің әрекетіне аспапқа кезеңді қызмет көрсету бойынша жұмыстар жатпайды.**

**Сіздің аймақта сервистік орталықтардың бары туралы ақпаратты сондай-ақ www.redmond.comany/services сайтынан нақтылауға болады.**

**Қазақстан Республикасында пайдаланушы қолдау қызметі: тел. 8-800-080-53-56 (Қазақстан Республика бойынша телефон соғу тегін).**

### ENG

**!** *Carefully read all instructions before operating the appliance and save them for future reference. By carefully following these instructions you can considerably prolong the service life of your appliance.*

**The safety measures and instructions contained in this manual do not cover all possible situations that may arise during the operation of the appliance. When operating the device the user should be guided by common sense, be cautious and attentive.**

## IMPORTANT SAFEGUARDS

- The manufacturer is not responsible for injuries caused by failure to comply with the safety requirements and operation rules of the appliance.
- This appliance is intended to be used for nonindustrial use in household and similar spheres of application. Industrial application or any other misuse will be regarded as violation of proper service conditions. Should this happen, manufacturer is not responsible for possible consequences.
- Before plugging in the appliance ensure that the circuit voltage matches operating voltage of the appliance (see technical specifications or manufacturer's plate on the appliance).
- Unplug the device during a thunderstorm, if it's not used for a long time or when cleaned
- Do not operate the appliance outdoors if water or any foreign object gets into the device housing it may result in serious damage to the appliance.
- Always unplug the device and let it cool down before cleaning. Follow cleaning and general maintenance guidelines when cleaning the unit.
- DO NOT immerse the housing in water!**
- This appliance can be used by children aged from 8 years and above and persons with reduced physical, sensory or mental capabilities or lack of experience and knowledge if they have been given supervision or instruction concerning the use of the appliance in a safe way and understand the hazards involved. Children shall not play with the appliance. Keep the appliance and its cord out of reach of children aged less than 8 years. Cleaning and user maintenance shall not be made by children without supervision.
- No modifications or adjustments to the product are allowed.All the repair works should be carried out by an authorized service centre. Failure to do so may result in device and property damage or injury.

**CAUTION!** Do not use the appliance in case of any malfunctions.

<b>Technical Specifications</b>		
Model.....	SkyCenter RSC-115	
Voltage.....	220-240 V, 50 Hz	
Power.....	7 W	
Electrical safety.....	class I	
Body material.....	heat-resistant plastic	
Indication.....	LED	
Type of control.....	electronic, remote (Ready for Sky)	

**Информация о произведенных ремонтах / Дәні про зроблені ремонти / Жасалған жөндеулер туралы деректер / Information on repairs made**

<b>Гарантийный талон № / Гарантийный талон № / № кепілдік талон / Warranty service coupon №</b>		
<b>Дата приема / Дата прийому / Кабылданған күні / Reception Date</b>	<b>Дата выдачи / Дата видачи / Берілген күні / Collection Date</b>	
<b>Заявленный дефект / Заявлений дефект / Мәлімделген ақау / Claimed defect</b>		
<b>Описание ремонта / Опис ремонту / Жәнеудiң сипаттамасы / Repair Description</b>		
<b>Подпись / Пiдпис / Қолы / Signature</b>	<b>Печать сервисного центра / Печатка / Сатушы / Impress</b>	

Data transmission standard.....	Bluetooth v4.0, Wi-Fi
Supported operating systems.....	iOS, Android
Protection against rapid voltage change.....	yes
Overall dimensions.....	90 × 40 × 65 mm
Net weight.....	90 g

##### Package Includes

Smart control center..... 1 pc.
User manual..... 1 pc.

**!** *The manufacturer reserves the right to make any modifications to design, packaging, or technical specifications of the product without prior notice. The specification allows an error of ±10%.*

##### Parts of the appliance A1

- Housing
- Indicator
- Control button
- Switch

## I. PRIOR TO FIRST USE

Carefully remove the multicooker and its accessories from the packaging. Dispose of all packaging materials.

**!** *Keep all warning labels, including the serial number identification label located on the housing.*

*After transportation or storage at low temperatures allow the appliance to stay at room temperature for at least 2 hours before using.*

Before operating, make sure that the device has no dents, cracks or any other visible damages.

## II. OPERATION

The smart control center allows you to control household appliances from around the world via the Internet: it will become a bridge between Ready for Sky devices at home and your mobile device.

- Download the software from the App Store or Google Play (depending on your operating system) onto your smartphone or tablet.

**i** *For the minimum supported OS version, see the company's official website www.redmond.comany or the application description at the App Store and Google Play.*

- Start the Ready for Sky app, create an account, and follow the prompts appearing on the screen.
- Connect the device to the power network
- Set the switch to the "I" position: the indicator on the device will blink.
- Select the device to be connected from the device catalog in the application and follow the pop-up tips. When switching to the synchronization mode the indicator will be blinking, it will light up when the synchronization is complete.

**i** *If the connection isn't made within 30 seconds, the appliance will switch to the standby mode.*

To remotely control your devices on the base of the Ready for Sky technology connect them to the smart control center according to their user manuals.

**i** *In order to maintain a stable connection the smart control center remote controller must be placed no more than 15 meters away from the appliances connected to it.*

*Ensure that your home router supports the UDP.*

You can connect several mobile devices to the smart control center, that means several users can control one and the same device. In this case the device will perform the last received command. To do so, synchronize the second mobile device with the appliance by repeating the step 5.

- To turn the device off, set the switch to the "0" position, unplug the device.
- To disable the remote control feature and delete information about previously connected devices, press and hold down the control button for about 10 seconds, the indicator will blink, go out and then light up again. Release the button, the appliance will switch to the standby mode, the indicator will go out.

## III. CLEANING AND MAINTENANCE

Before you start cleaning the appliance, make sure that it is unplugged. Use soft damp cloth or sponge to clean the housing.

**DO NOT immerse the housing in water or wash it under running water!** Prevent moisture from getting on contact pins or inside the housing.

**DO NOT use a sponge or tissue with hard or abrasive surface or abrasive pastes. DO NOT use any chemically aggressive substances.**

##### Storage and transportation

Store the assembled appliance in a dry, ventilated place away from heating appliances and direct sunlight.

During transportation and storage, do not expose the device to mechanical stress that may lead to damage of the device and/or violation of the package integrity.

Keep the device package away from water and other liquids.

## IV. BEFORE CONTACTING SERVICE CENTER

Problem	Possible cause	Solution
The unit does not switch on	Voltage supply failure <p>Electrical outlet is not working properly</p>	Check the voltage supply <p>Connect to properly working electrical outlet</p>
The attempt of synchronizing has failed	Bluetooth function on the mobile device is disabled <p>Ready for Sky app on the mobile device is deactivated</p> <p>Sync devices are too far</p>	Enable Bluetooth function on the mobile device <p>Run the Ready for Sky app on the mobile device</p> <p>Ensure devices are located within 15 metres from each other</p>

**i** *In case you didn't manage to eliminate the defects, please, refer to the authorized service centre.*

**NOTE!** *In case any failure occur in the operation of the Ready for Sky app, it is not obligatory to apply to the service centre. Apply to REDMOND technical support service and obtain the consultation of our specialists on error elimination and/or failure in Ready for Sky operation. Your comments and suggestions concerning application operation will be taken into account upon successive update. Contact data of user support service of REDMOND appliances can be found in your country on the website www.redmond.comany. You may also obtain the help, filling the contact form provided on the website.*

## V. PRODUCT WARRANTY

We warrant this product to be free from defects for a period of 12 months from the date of purchase. If the appliance fails to operate properly within the warranty period and is found to be defective in material or workmanship, we will repair or replace it free of charge. This warranty comes into force only in case an original warranty service coupon with a serial article number and an accurate impress of the company of the seller proves the purchase date. This limited warranty does not cover damage caused by the failure to use this product for its normal purpose or in accordance with the instructions on the

proper use and maintenance of the product, or any kind of repair works. Do not try to disassemble the appliance and keep all package contents. This warranty does not cover normal wear of the appliance and its parts.

The service life and the applicable product warranty period start on the date of purchase or the date of manufacture (if the purchase date cannot be established). You can determine the manufacture date by the serial number, located on the identification label on the housing of the appliance. The serial number consists of 13 digits. 6th and 7th digits of the serial number identify the month, 8th digit the year of manufacture.

The service life of the product, established by the manufacturer is 3 years from the date of purchase, provided that the unit is used and maintained in accordance with the user manual and applicable technical standards.

##### Environmentally friendly disposal (Waste Electrical and Electronic Equipment)

The packaging, user manual and the device itself shall be taken to the applicable collection point for the recycling of electrical and electronic equipment. Do not throw away the electronic waste to help protect the environment.

Old appliances must not be disposed with other household waste but must be collected separately. Municipal disposal of recyclable wastes is free of charge. The owners of old appliances are required to bring it to a waste facility centre. With this little extra effort, you can help to ensure that valuable raw materials are recycled and pollutants are treated as appropriate.

## VI. PRODUCT WARRANTY

We warrant this product to be free from defects for a period of 12 months. If the product fails to operate properly within the warranty period and is found to be defective in material or workmanship, we shall either repair or exchange individual parts or the entire product. During the sale make sure that the seller properly filled the warranty card, indicated the device's serial number, date of sale, applied the stamp, as well as put his signature. Check the device for completeness, technical condition, review the terms of warranty and put your signature.

It is not allowed to alter, erase or copy the data indicated in the warranty card.

**The warranty will be only VALID if:**

- Consumer submits proof of purchase in the form of user manual, service booklet (or any other documents that may prove the purchase, according to local law), and serial number identification label on the product.
- Service booklet is provided with corresponding model number and serial number of the product, date of purchase, seller's stamp and signature.
- Product was used in accordance with the user manual and applicable technical standards.
- Product was not disassembled, modified, or repaired in any way by any persons, unauthorized to do so by REDMOND; product was not damaged due to improper operation or maintenance.

**This warranty is void if the warranty service coupon has been altered, or defaced in any way.**

**The present warranty is NOT ENFORCEABLE if:**

- The product was used other than as intended and described in the product instruction manual.
- Damages or defects to the product were caused by improper use, such as:
  - improper installation or connection (including connection to a power source with

## Как настроить центр управления **SkyCenter RSC-11S** и добавить в него устройство.

Как добавить в центр управления **SkyCenter RSC-11S** устройство и управлять им.

Чтобы добавить в центр управления **SkyCenter RSC-11S** устройство и управлять им нужно:

- Зарегистрироваться в приложении **Ready for Sky**;
- Настроить управление через гейтвей **SkyCenter RSC-11S**

### **ШАГ 1: Регистрация в приложении Ready for Sky для новых пользователей**

- Скачайте на свой смартфон приложение Ready for Sky из AppStore или Google Play;
- Зарегистрируйтесь в приложении, следуя подсказкам на экране.

### **ШАГ 2: настройка управления гейтвея SkyCenter RSC-11S через приложение Ready for Sky**

**ВАЖНО (!)** Перед началом процесса настройки и добавления устройств.

**Проверьте доступность интернета в домашней сети WiFi.** Либо в той сети, к которой вы собираетесь подключать центр управления.

Для этого откройте используемый вами браузер и перейдите на любую страницу. Если она открылась, то интернет у вас есть.

- Подключите SkyCenter RSC-11S к свободной розетке у вас дома. Убедитесь, что SkyCenter находится на расстоянии не более 15 м до умных приборов; в прямой видимости. В квартире расстояние может сократиться в зависимости от материала, толщины стен и т.д.
- Откройте приложение Ready for Sky, войдите в меню «Добавить устройство» и выберите в списке SkyCenter RSC-11S; Добавить устройство находится в правом верхнем углу под пиктограммой «+».
- Переверните переключатель на SkyCenter в положение «I»;
- Нажмите кнопку включения на гейтвее, **RSC-11S** и удерживайте не менее 5 секунд, потом отпустите;
- Когда индикатор начнет мигать, перейдите в **настройки Wi-Fi вашего устройства** и выберите сеть, название которой начинается с RSC-11S. Введите пароль 12345678;
  - Для приложение Ready For Sky на Андроид не надо переходить в настройки.
- Когда подключение будет установлено, вернитесь в приложение Ready for Sky;
- Выберите на экране устройство SkyCenter RSC-11S и подключите его к домашней сети Wi-Fi, введя имя и пароль сети;
- Если индикатор на SkyCenter загорелся зеленым – устройство успешно подключилось к интернету. Если индикатор мигает зеленым – устройство обновляется. Если прошло некоторое время, а индикатор не загорелся – возможно Вы неправильно ввели пароль от wifi сети, попробуйте удалить устройство из аккаунта и произвести пейринг заново.

- **SkyCenter** автоматически обнаружит доступные в сети устройства на платформе Ready for Sky. Чтобы управлять любым из них дистанционно, нажмите на кнопку «**Подключить устройство**», далее нажмите «**Найти устройство в сети**», выберите устройство и синхронизируйте его с центром умного дома, следуя подсказкам на экране.

### **ШАГ 3: настройка управления умным устройством через SkyCenter RSC-11S**

- Откройте приложение **Ready for Sky** на вашем устройстве.
- Выберите из списка подключённых устройств **SkyCenter RSC-11S**
- Нажмите «**подключить устройство**» внизу экрана
- Откроется список видимых вам устройств. Выберите из него то, которое вы хотите добавить в умный центр управления
- **SkyCenter RSC-11S** предложит индивидуальную пошаговую инструкцию для устройства.
- Следуйте предложенной инструкции.
- Поздравляем! Вы добавили своё первое устройство.

\*Данная инструкция актуальна для приложений **R4S Home** и **Ready For Sky**.