



industry acid industry alka

INSTRUKCJA OBSŁUGI

ИНСТРУКЦИЯ

ПО ЭКСПЛУАТАЦИИ

PL

RUS

CIŚNIENIOWY OPYSKIWACZ RĘCZNY

РУЧНОЙ ПОМПОВЫЙ ОПРЫСКИВАТЕЛЬ

DANE TECHNICZNE / ТЕХНИЧЕСКИЕ ДАННЫЕ

MODEL	INDUSTRY 5 acid / alka	INDUSTRY 7 acid / alka	INDUSTRY 9 acid / alka	INDUSTRY 12 acid / alka
Symbol wyrobu / Обозначение изделия	S101.152/S111.153	S102.152/S112.153	S103.152/S113.153	S104.152/S114.153
Pojemność całkowita / Общий объем	5750 ml	7830 ml	9500 ml	11600 ml
Pojemność robocza / Рабочий объем	5000 ml	7000 ml	9000 ml	11000 ml
Wydatek cieczy / Расход жидкости	0,6 ltr/min			
Ciśnienie robocze max. / Макс. рабочее давление	0,4 MPa (4 bar) (60 PSI)			
Zabezpieczenie ciśnienia / Поддержание уровня давления	Zawór bezpieczeństwa / Предохранительный клапан			
Waga netto / Вес нетто	1,80 kg	1,90 kg	2,10 kg	2,20 kg
Materiał zbiornika / Материал бачка	Polietylen / Полипропилен			

ZNAKI BEZPIECZEŃSTWA / ЗНАКИ БЕЗОПАСНОСТИ

ZNAK ZNAK	ZNACZENIE / ЗНАЧЕНИЕ	MIĘJSCE POZYCJA
1. Tabliczka Табличка	Tabliczka znamionowa Производственная табличка	Na zbiorniku На бачке
2.	Ogólny znak ostrzegawczy, ostrzeżenie, ryzyko niebezpieczeństwa Общий предупреждающий знак, предостережение, риск опасности	Na zbiorniku На бачке
3.	Przed przystąpieniem do pracy przeczytaj instrukcję obsługi Перед началом работы следует ознакомиться с инструкцией	Na zbiorniku На бачке
4.	Ostrzeżenie przed niebezpieczeństwem zatrucia substancjami toksycznymi Предупреждение о опасности отравления токсическими веществами	Na zbiorniku На бачке

DEKLARACJA ZGODNOŚCI UE / ДЕКЛАРАЦИЯ СООТВЕТСТВИЯ ЕС

Firma Marolex oświadcza, że produkt spełnia wymagania DYREKTYWY PARLAMENTU EUROPEJSKIEGO I RADY 2006/42/WE z dnia 17 maja 2006 r. w sprawie maszyn.



Фирма Marolex заявляет, что продукт соответствует требованиям Директивы Европейского Парламента и Совета Европейского Союза 2006/42/WE от 17 мая 2006 г. о машинах и механизмах.

2 ZESTAW NAPRAWCZY / РЕМКОМПЛЕКТ INDUSTRY acid / alka

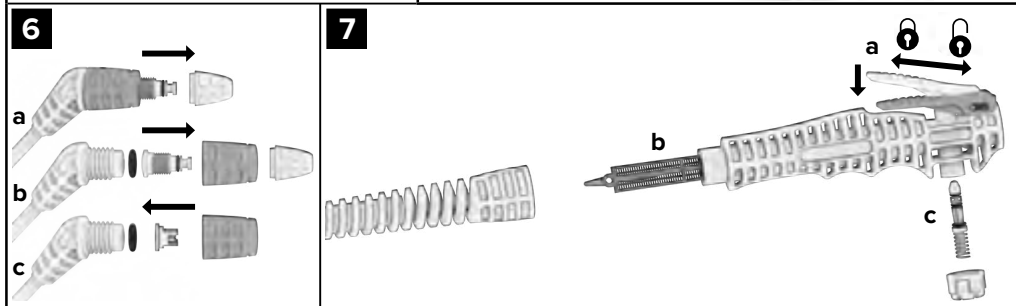
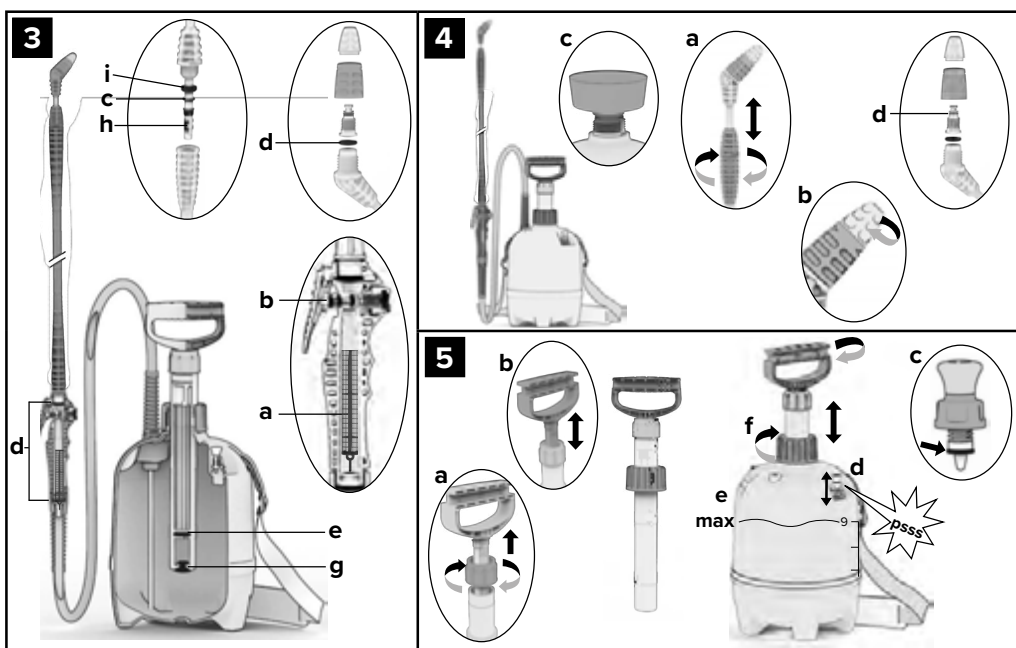
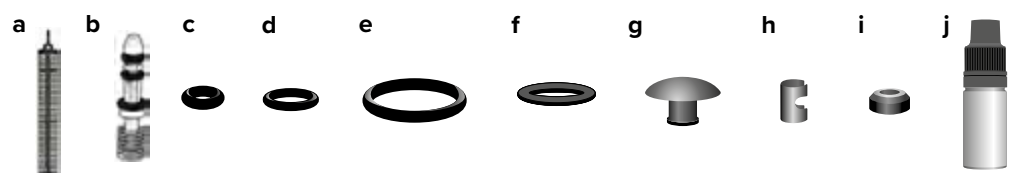

MAROLEX Sp. z o.o.
05-092 Dziekanów Lesny, ul. Reymonta 2, POLAND
www.marolex.pl www.forumogrodnicze.info

PL INSTRUKCJA OBSŁUGI

Ciśnieniowy opryskiwacz ręczny
Industry acid / Industry alka

1. ZASTOSOWANIE I PRZEZNACZENIE

Opryskiwacz industry wersja acid z uszczelnieniami VITON przeznaczony jest do aplikacji kwasów nieorganicznych, środków odtuszających, olejów i produktów ropopochodnych. Opryskiwacz wykorzystywany jest w przemyśle, warsztatach i myjniach samochodowych. Używany jest również do likwidacji skażeń oraz dezynfekcji i dezynsekcji. **Zabronione jest stosowanie:** zasad, w tym wodorotlenku sodu, wodorotlenku potasu; kwasu solnego; krótkołańcuchowych kwasów organicznych, w tym kwasu octowego, alkoholu, eterów, aldehydów i ketonów oraz chlorowych preparatów do dezynfekcji, w tym podchlorynu sodu; rozpuszczalników organicznych, w tym octanu etylu i innych cieczy łatwopalnych; cieczy o temperaturze powyżej 40°C, cieczy lepkich i gęstych oraz roztworów pozostawiających osad. **UWAGA !!!** Dopuszczalne jest używanie kwasów fluorowodorowego i azotowego oraz innych kwasów nieorganicznych w stężeniu nieprzekraczającym 10%. Natomiast kwasu siarkowego i fosforowego w stężeniu nieprzekraczającym 30%.

Opryskiwacz industry wersja alka z uszczelnieniami EPDM przeznaczony jest do aplikacji zasad, alkoholi, ketonów, eterów i kwasów organicznych. Opryskiwacz wykorzystywany jest w myjniach i warsztatach samochodowych, w auto detailingu oraz w przemyśle gdzie niezbędne jest usuwanie zabrudzeń z tłuszczu i smarów. Niezastąpiony jest przy usuwaniu osadów kamiennych. Używany jest również do likwidacji skażeń oraz dezynfekcji i dezynsekcji. **Zabronione jest stosowanie:** kwasów nieorganicznych, w tym kwasu solnego; tęgów; chlorowych preparatów do dezynfekcji, w tym podchlorynu sodu; rozpuszczalników organicznych, w tym octanu etylu i innych cieczy łatwopalnych; cieczy o temperaturze powyżej 40°C, cieczy lepkich i gęstych oraz roztworów pozostawiających osad. **UWAGA !!!** W przypadku wodorotlenku potasu i sodu dopuszczalne jest używanie środków w stężeniu do 20%.

W przypadku wątpliwości odnośnie zastosowania środka prosimy o kontakt z działem technicznym serwis@marolex.pl, tel. 662 033 320. Niestosowanie się do zasad niniejszej instrukcji może skutkować uszkodzeniem opryskiwacza lub trwałym uszczerbkiem na zdrowiu.

2. WYPOSAŻENIE OPYSKIWACZA INDUSTRY

Kompletny opryskiwacz z pompą, wężem oraz rączką lancy wraz z zaworem dozującym. Lancy teleskopowa kompozytowo stalowa z dyszą regulowaną MR 1,5 mm, lejek z siłką. Dodatkowe części i uszczelnienia oraz smar silikonowy. Instrukcja obsługi z kartą gwarancyjną **Rys. 1**. Firma Marolex Sp. z o.o. zastrzega sobie możliwość zmian w wyposażeniu opryskiwacza.

3. PRZYGOTOWANIE I PRACA OPYSKIWACZA INDUSTRY

1. Przed rozpoczęciem pracy z opryskiwaczem należy zapoznać się z niniejszą instrukcją obsługi.
2. Przed przystąpieniem do pracy należy sprawdzić działanie zaworu bezpieczeństwa oraz szczelność opryskiwacza używając czystej wody. W tym celu należy odkręcić nakrętkę pompy i wyciągnąć pompę ze zbiornika **Rys. 5f**, nalać czystej wody używając lejka **Rys. 4c**. Włożyć pompę do zbiornika i dokręcić nakrętkę, a następnie napompuć opryskiwacz za pomocą tłoczyska **Rys. 5b**, unieść uchwyt zaworu bezpieczeństwa do góry **Rys. 5d**. Z zaworu powinien wydobyć się słyszalny, wyraźny dźwięk wypuszczanego powietrza pod ciśnieniem, co oznacza poprawne działanie zaworu bezpieczeństwa.

Rozsunąć lancę **Rys. 4a** do żądanej długości, nacisnąć przycisk zaworu dozującego **Rys. 7a**, z dyszy najpierw powinno wydobyć się powietrze, a następnie woda.
3. W celu rozpoczęcia pracy opryskiwaczem należy: za pomocą zaworu bezpieczeństwa usunąć ciśnienie ze zbiornika **Rys. 5d**, odkręcić nakrętkę i wyjąć pompę **Rys. 5f**, opróżnić zbiornik z wody, po czym nalać za pomocą lejka **Rys. 4c** roztwór sporządzony wcześniej zgodnie z zaleceniami producenta środka chemicznego, nie przekraczając poziomu wskazanego na podziałce **Rys. 5e**. Włożyć pompę, dokręcić nakrętkę i wytworzyć ciśnienie w zbiorniku za pomocą tłoczyska pompy **Rys. 5b**. Po nadmiernym napompowaniu zawór bezpieczeństwa otwiera się samoczynnie wypuszczając nadmiar powietrza **Rys. 5d**. Następnie należy skierować lancę w stronę miejsca oprysku i naciskając przycisk zaworu dozującego **Rys. 7a**, rozpocząć oprysk. Istnieje możliwość regulacji kąta strumienia cieczy, w tym celu należy obracać białą nakrętkę dyszy **Rys. 4b** do momentu uzyskania oczekiwanego kąta. Tą czynność należy wykonywać przy pracującym opryskiwaczu. Ciągła praca opryskiwacza jest możliwa po naciśnięciu przycisku zaworu dozującego i przesunięciu go do przodu **Rys. 7a**. W miarę potrzeb należy zwiększać ciśnienie przez dopompowywanie. Po zakończonej pracy należy zwolnić blokadę zaworu dozującego przesuwając przycisk do tyłu **Rys. 7a**.

4. Wymiana dysz:
– wymiana nakrętki dyszy okrągłej 1,5 mm (biała) na 1,0 mm (zielona). W tym celu należy odkręcić białą nakrętkę dyszy i nakręcić zieloną nakrętkę dyszy **Rys. 6a**.
– wymiana dyszy okrągłej na dyszę płaskostrumieniową. W tym celu należy odkręcić nakrętkę dyszy **Rys. 6a**, następnie odkręcić czarną nakrętkę, wyjąć rdzeń oraz oring **Rys. 6b**, włożyć dyszę płaskostrumieniową w czarną nakrętkę **Rys. 6c**, następnie włożyć oring i dokręcić.

4. RODZAJE DYSZ I WYDATKI CIECZY

Dysze regulowane okrągłe	
	MR1.0-90° Ø1.0 mm – zielona; wydatek cieczy – 0,40 l/min MR1.5-90° Ø1.5 mm – biała; wydatek cieczy – 0,60 l/min MR2.0-90° Ø2.0 mm – czerwona; wydatek cieczy – 0,80 l/min
Dysze płaskostrumieniowe	
	MF2.0-110° Ø2.0 mm – żółta; wydatek cieczy – 0,80 l/min MF3.0-110° Ø3.0 mm – niebieska; wydatek cieczy – 1,15 l/min MF4.0-110° Ø4.0 mm – czerwona; wydatek cieczy – 1,65 l/min
	MF4.0-45° Ø4.0 mm – czerwona; wydatek cieczy – 1,10 l/min

Zaleca się używać opryskiwacz Industry do jednej grupy substancji chemicznych. Opryskiwacz raz użyty do środków chemicznych nie może być wykorzystywany do innych celów!!!

5. UWAGI DOTYCZĄCE BEZPIECZEŃSTWA PRACY

- Niedozwolona jest praca opryskiwaczem: dzieci, kobiet w ciąży, osób chorych zażywających leki, po spożyciu alkoholu i osób zażywających substancje ograniczające koncentrację.
- Podczas pierwszego uruchomienia należy sprawdzić szczelność opryskiwacza, wykorzystując czystą wodę.
- Pracując z środkami chemicznymi (także podczas przygotowywania preparatów i niszczenia opakowań) konieczne jest używanie specjalnej odzieży ochronnej: gumowe buty, rękawice, płaszcz, czapka, okulary ochronne, maska lub półmaska.
- Do pracy z środkami chemicznymi nie należy przystępować na czczo, a w czasie pracy nie wolno jeść, pić i palić. Nie wolno pić alkoholu także w przeddzień i po zakończeniu pracy.
- Resztek cieczy nie wolno wylewać do wód otwartych, kanalizacji lub biologicznych oczyszczalni ścieków. Uwagi te dotyczą również cieczy użytej do wyplukania zbiornika i innych podzespołów opryskiwacza.
- Zużyty opryskiwacz należy przekazać do terenowego punktu utylizacji odpadów chemicznych.
- Osoba pracująca opryskiwaczem powinna bezwzględnie stosować się do zaleceń zawartych na opakowaniach środków chemicznych. W przypadku zatrucia skontaktować się z lekarzem.
- Niedopuszczalna jest praca opryskiwaczem niesprawnym, z niedziałającym zaworem bezpieczeństwa lub z jakąkolwiek nieszczelnością. Po napompowaniu nie wolno narażać zbiornika na uderzenia.
- Wszelkie czynności obsługowe należy wykonywać po dekompresji opryskiwacza.
- Dokładnie umyć opryskiwacz po każdym użyciu oraz przed wykonaniem czynności serwisowych.
- Nie wolno używać opryskiwacza do innych celów niż podano w instrukcji obsługi.
- Zabrania się przechowywania opryskiwacza napełnionego cieczą oraz pod ciśnieniem.
- Jedynym urządzeniem służącym do wytwarzania ciśnienia podczas pracy jest pompa umieszczona w zbiorniku. Zabrania się używania jakichkolwiek innych urządzeń do tego celu!
- Niedopuszczalne jest stosowanie: cieczy o temperaturze powyżej 40°C, środków łatwopalnych lub mogących spowodować wybuch np. benzyna, rozpuszczalniki itp.
- Samowolne zmiany wprowadzone do opryskiwacza oraz używanie go niezgodnie z przeznaczeniem mogą prowadzić do zatrucia ludzi i zwierząt, skażenia środowiska, uszkodzenia opryskiwacza lub groźnych wypadków.
- Po zakończonej pracy należy zmienić ubranie (odzież ochronną oczyścić), umyć ręce, twarz, przepłukać usta i gardło, oczyścić nos.
- Po użyciu, opryskiwacz przepłukać kilkakrotnie wodą.
- Za szkody wynikłe z nieprzestrzegania zasad zawartych w niniejszej instrukcji obsługi odpowiedzialność ponosi wyłącznie użytkownik.
- Zabrania się dokonywania modyfikacji, blokowania zaworu bezpieczeństwa, ponieważ grozi to uszkodzeniem opryskiwacza czego następstwem może być trwały uszczerbek na zdrowiu.
- Przed rozpoczęciem pracy należy zawsze sprawdzić działanie zaworu bezpieczeństwa. W tym celu należy napompuć opryskiwacz i unieść uchwyt zaworu do góry **Rys. 5d**. Po uniesieniu zaworu powinien być słyszalny dźwięk wypuszczanego powietrza pod ciśnieniem.
- Zabrania się kierowania lancy opryskiwacza i rozpylania cieczy w kierunku twarzy.
- W czasie używania i przechowywania opryskiwacza należy zabezpieczyć go przed dostępem osób niepowołanych, a w szczególności dzieci.
- W przypadku używania innych środków należy upewnić się, że mogą być one używane w opryskiwaczu oraz, że nie są one szkodliwe dla opryskiwacza, ludzi oraz środowiska.

6. WARUNKI I NAPRAWY GWARANCYJNE

- Okres gwarancji wynosi 60 miesięcy na zbiornik oraz 24 miesiące na pozostałe elementy opryskiwacza. Okres gwarancji liczony jest od daty zakupu. Terytorialny zakres gwarancji ogranicza się do obszaru Rzeczypospolitej Polskiej.
- Uszkodzoną część lub opryskiwacz zgłoszony do naprawy gwarancyjnej części dostarczyć do punktu sprzedaży lub przelać do firmy Marolex. W przypadku uszkodzenia części lub zespołu prosimy przelać do firmy jedynie uszkodzoną część lub zespół.
- Brudne i zanieczyszczone środkami chemicznymi opryskiwacze, dostarczone w ramach reklamacji, nie będą naprawiane. Należy je wcześniej dokładnie opróżnić, wypłukać i oczyścić!**
- Naprawy są realizowane po przedstawieniu ważnej karty gwarancyjnej lub dowodu zakupu. Gwarant zapewnia dobrą jakość i sprawne działanie wyrobu przy używaniu go zgodnie z przeznaczeniem, w warunkach eksploatacyjnych określonych w instrukcji obsługi.
- Naprawy wykonywane we własnym zakresie powinny być przeprowadzane wyłącznie z użyciem oryginalnych części Marolex.
- W razie, gdy w okresie gwarancji ujawni się wada towaru, gwarant jest zobowiązany do bezpłatnego usunięcia wady w terminie 14 dni roboczych.
- Liczba napraw, po wykonaniu których sprzedawca nie może odmówić wymiany towaru na nowy (w wypadku, gdy nadal występują w nim wady) wynosi 3.
- Nie uważa się za naprawę gwarancyjną czynności, wymienionych w instrukcji obsługi jako czynności, należących do normalnej obsługi eksploatacyjnej przez uprawnionego z gwarancji.
- Producent nie uznaje reklamacji z tytułu gwarancji, jeżeli dokonano zmiany regulacji ciśnienia, niewłaściwie składowano lub eksploatowano opryskiwacz.
- Za uszkodzenia mechaniczne, powstałe z winy użytkownika, firma nie odpowiada. Wymiany uszkodzonych części firma może wykonać odpłatnie.
- Naprawy gwarancyjne prosimy wykonywać w autoryzowanym punkcie serwisowym lub bezpośrednio w firmie Marolex.
- Gwarancja na sprzedany towar konsumpcyjny nie wyłącza, nie ogranicza ani nie zawieszają uprawnień kupującego, wynikających z niezgodności towaru z umową.

7. PRZECHOWYWANIE I KONSERWACJA OPYSKIWACZA INDUSTRY

- Opryskiwacz powinien być przechowywany w miejscach nienasłonecznionych, w temperaturze powyżej +4°C.
- Po zakończeniu pracy należy dokładnie umyć opryskiwacz kilkakrotnie płuczając go czystą wodą oraz przedmuchać powietrzem. Okresowo należy przeprowadzić konserwację.**
- W celu przeprowadzenia konserwacji należy sprawdzić czy opryskiwacz jest pod ciśnieniem. Jeżeli jest, należy usunąć ciśnienie ze zbiornika za pomocą zaworu bezpieczeństwa, unosząc uchwyt zaworu do góry **Rys. 5d**. Po umyciu i przedmuchaniu powietrzem urządzenia, należy: odkręcić wąż od rękojeści, wyjąć filtr **Rys. 7b** i przemyć go pod bieżącą wodą używając miękkiej szczoteczki. Odkręcić pompę **Rys. 5f** i sprawdzić czy tłoczysko pracuje lekko i bez zacięć. Jeśli są opory odkręcić nakrętkę tłoczyska **Rys. 5a** i wyciągnąć tłoczysko **Rys. 5b**, posmarować oring **Rys. 3e** i wewnętrzną powierzchnię cylindra smarem silikonowym **Rys. 2j**, sprawdzić czystość grzybka **Rys. 3g**, w przypadku zabrudzenia przepłukać wodą. Następnie umieścić z powrotem tłoczysko w cylindrze pompy i dokręcić nakrętkę tłoczyska **Rys. 5a**. Odkręcić nakrętkę z zaworu dozującego, wyciągnąć tłoczek zaworu ze sprężynką **Rys. 7c**, wyczyścić, posmarować smarem silikonowym **Rys. 2j**, włożyć z powrotem do zaworu i dokręcić nakrętkę. Odkręcić nakrętkę dyszy **Rys. 4b** a następnie nakrętkę lancy **Rys. 6b**. Wyjąć dyszę i rdzeń i dokładnie przepłukać wodą, następnie przesmarować smarem silikonowym oring **Rys. 4d**. Sprawdzić poprawność działania zaworu bezpieczeństwa **Rys. 5d**, po pociągnięciu za uchwyt powinien płynnie wrócić do pierwotnego położenia. Jeżeli są opory, odkręcić nakrętkę bezpieczeństwa i wyciągnąć go, wyczyścić, nasmarować lekko smarem silikonowym **Rys. 5c**. Zmontować z powrotem,

докрепая до опору накрёткó завору.
4. На **Рис. 3** przedstawiony jest schemat elementów, które należy konserwować oraz, które podlegają zużyciu i należy je wymienić, kupując zestaw naprawczy **Рис. 2**.
Filmy instruktażowe znajdują się na naszej stronie www.marolex.pl
5. **Konserwacje i naprawy należy przeprowadzać wyłącznie smarem silikonowym. Używanie innych smarów spowoduje uszkodzenie opryskiwacza.**

8. UWAGI OGÓLNE

W ręczce lancy zintegrowanej z zaworem dozującym zastosowano filtr **Рис. 7b**, zapobiegający zatykaniu się dysz. Wszystkie lance produkcji Marolex są wzajemnie wymienne. Do opryskiwaczy Marolex pasują dysze stożkowe, deflektorowe, płaskostrumieniowe oraz z regulacją kąta oprysku. Konstrukcja wszystkich typów lanc Marolex pozwala na zastosowanie dysz również innych światowych producentów.

9. USUWANIE USTEREK

Objawy	Przyczyna	Postępowanie
ciśnienie podczas pompowania ucieka / nie można uzyskać ciśnienia	przycisk zaworu dozującego przesunięty w pozycję blokady	odblokować przycisk zaworu dozującego (przesunąć do tyłu) Рис. 7a
	niedokręcone nakrётки węża lub nakrётka pompy	dokrётć nakrётki mocujące wąż do zaworu dozującego oraz zbiornika dokrётć nakrётkę pompy Рис. 5f
	uszkodzenie lub brak oringu pod nakrётką pompy	wymienić lub założyć oring
wyciek z zaworu dozującego z rączką	pęknięty zawór z rączką przez zamazaną wodę	wymiana na nowy, kompletny zawór z rączką
	niedokręcona lancia, niedokręcona nakrётka węża, brak lub uszkodzone oringi Рис. 3d	dokrётć nakrётkę węża, lancę, uzupełnić oringi lub wymienić na nowe
wyciek z zaworu dozującego w momencie naciśnięcia przycisku zaworu dozującego	uszkodzone oringi tłoczka w zaworze dozującym Рис. 3b	wymienić tłoczek kpl. posmarować smarem silikonowym.
	zapchany filtrerek w zaworze dozującym Рис. 3a	odkrётć wąż od rёкоjёści, wyjąć filtr Рис. 7b i wyczyścić go pod bieżącą wodą, używając miękkiej szczётeczki ewentualnie wymienić na nowy Рис. 2a
słaby rozprysk cieczy lub jego brak mimo napompowania opryskiwacza do otwarcia zaworu bezpieczeństwa	zapchana dysza lub rdzeń dyszy Рис. 4b	odkrётć nakrётkę dyszy Рис. 4b , przepłukać rdzeń oraz nakrётkę i nasmarować oring Рис. 4d
	użyto środka chemicznego nieodpowiedniego do wybranego produktu	skonsultować ze sprzedawcą w celu doboru odpowiedniego urządzenia
ciecz nieustannie wydobywa się z dyszy podczas pompowania	uszkodzone lub zatarte oringi tłoczka w zaworze dozującym Рис. 3b	nasmarować oringi tłoczka zaworu dozującego Рис. 7c lub wymienić tłoczek na nowy i nasmarować smarem silikonowym
	przycisk zaworu dozującego przesunięty w pozycję blokady Рис. 7a	odblokować przycisk zaworu dozującego (przesunąć do tyłu) Рис. 7a
ciężko pracujące lub unieruchomione tłoczysko	zatarty oring tłoczyska Рис. 3e	nasmarować oring tłoczyska lub w razie potrzeby wymienić na nowy i nasmarować smarem silikonowym
tłoczysko po napompowaniu unosi się lub ciecz dostaje się do cylindra pompy	zanieczyszczony lub zużyty grzybek zaworu zwrotnego pompy Рис. 3g	wypłukać zanieczyszczenia, w razie potrzeby wymienić grzybek na nowy

W przypadku innych objawów, uniemożliwiających prawidłową pracę urządzenia, prosimy o kontakt z serwisem MAROLEX. Oferujemy wsparcie techniczne i pomoc on-line: serwis@marolex.pl

RUS ИНСТРУКЦИЯ ПО ЭКСПЛУАТАЦИИ

Ручной помповый опрыскиватель Industry acid / Industry aika

1. ПРИМЕНЕНИЕ И ПРЕДНАЗНАЧЕНИЕ

Опрыскиватель industry acid с уплотнениями VITON предназначен для нанесения неорганических кислот, обезжиривающих веществ, масел и нефтепродуктов. Опрыскиватель используется на предприятиях, в мастерских и автомаюках, а также для устранения загрязнений, дезинфекции и дезинфекции. **Запрещается использовать:** основания, в том числе гидроксид натрия, гидроксид калия; соляную кислоту; органические кислоты с короткой цепью, включая уксусную кислоту, спирты, простые эфиры, альдегиды и кетоны, а также хлорированные дезинфицирующие средства, включая гипохлорит натрия; органические растворители, в том числе этилацетат и другие легковоспламеняющиеся жидкости; жидкости с температурой выше 40°C, вязкие и липкие средства, а также растворы, которые оставляют отложения.

ВНИМАНИЕ!!! Допускается использование плавиковой и азотной кислот и других неорганических кислот в концентрации не более 10%, а серной и фосфорной кислот в концентрации, не превышающей 30%.

Опрыскиватель industry aika с уплотнениями EPDM предназначен для нанесения основ, спиртов, кетонов, простых эфиров и органических кислот. Опрыскиватель используется для детейлинга, в автомаюках, мастерских и на предприятиях, где необходимо удалить жир и смазку с грязных поверхностей. Незаменим при удалении каменных отложений, а также используется для устранения загрязнения, дезинфекции и дезинфекции.

Запрещается использовать: неорганические кислоты, в том числе соляную кислоту; щелочи; хлорированные дезинфицирующие средства, в том числе гипохлорит натрия; органические растворители, в том числе этилацетат и другие легковоспламеняющиеся жидкости; жидкости с температурой выше 40°C, вязкие и липкие средства, а также растворы, которые оставляют отложения.

ВНИМАНИЕ!!! В случае гидроксида калия и натрия допустимо использование средств в концентрации до 20%.

В случае сомнений по поводу использования продукта, пожалуйста, свяжитесь с техническим отделом service@marolex.pl

Несоблюдение правил этой инструкции может привести к повреждению опрыскивателя или необратимому ущербу для здоровья.

2. ОСНАЩЕНИЕ ОПРЫСКИВАТЕЛЯ INDUSTRY

Комплектный опрыскиватель с насосом, шлангом и рукояткой штанги с дозирующим клапаном. Телескопическая штанга из композита и стали с регулируемой форсункой MR 1,5 мм, воронка с фильтром. Дополнительные детали и прокладки, силиконовая смазка. Инструкция по эксплуатации с гарантийным талоном **Рис. 1**. Фирма Marolex Sp. z o. o. оставляет за собой право вносить изменения в комплектацию опрыскивателя.

3. ПОДГОТОВКА И РАБОТА ОПРЫСКИВАТЕЛЯ INDUSTRY

1. Перед началом работы следует ознакомиться с инструкцией по эксплуатации.
2. Необходимо проверить правильность работы предохранительного клапана и герметичность опрыскивателя, используя чистую воду. Для этого следует открутить гайку насоса и изъять насос из бака **Рис. 5f**, налить чистую воду с помощью воронки **Рис. 4с**. Установить насос, затянуть гайку насоса и с помощью поршня накачать опрыскиватель **Рис. 5b**, поднять ручку предохранительного клапана вверх **Рис. 5d**. Должен быть слышен ясный звук выпускаемого давления, что означает правильную работу предохранительного клапана. Установить штангу **Рис. 4a** на желаемую длину, нажать кнопку дозирующего клапана **Рис. 7a**, из форсунки сначала должен выйти воздух, а затем вода.

3. Перед использованием опрыскивателя следует: с помощью предохранительного клапана удалить давление **Рис. 5d**, открутить гайку насоса и изъять насос из бака **Рис. 5f**, удалить чистую воду, затем с помощью воронки **Рис. 4с** наполнить емкость жидкостью, подготовленной согласно с рекомендациями на упаковке химического средства, при этом не превышая уровня, указанного на шкале **Рис. 5е**. Установить насос, затянуть гайку насоса и с помощью поршня накачать опрыскиватель **Рис. 5b**. В случае излишнего давления предохранительный клапан открывается и выпускает избыток воздуха **Рис. 5d**. Затем направить штангу к месту опрыскивания и нажав кнопку дозирующего клапана **Рис. 7a**, начать работу. Во время работы с помощью белой гайки форсунки имеется возможность регулировки угла струи распыляемой жидкости **Рис. 4b**. Непрерывная работа опрыскивателя возможна после нажатия кнопки дозирующего клапана и перемещения ее вперед **Рис. 7a**. В случае необходимости, давление можно подкачать. По окончании работы следует снять блокировку дозирующего клапана, передвинув кнопку назад **Рис. 7a**.

4. Замена форсунок:
- замена круглых форсунок с 1,5 мм (белая) на 1,0 мм (зелёная). Для этого следует открутить белую форсунку и прикрутить зеленую **Рис. 6a**.
- замена круглой форсунки на плоскоструйную. Для этого следует открутить круглую форсунку **Рис. 6a**, затем открутить гайку черного цвета, извлечь стержень форсунки и уплотнительное кольцо **Рис. 6b**, вставить плоскоструйную форсунку в черную гайку **Рис. 6с**, затем вложить уплотнительное кольцо и затянуть.

Опрыскиватель рекомендуется использовать для одного вида химических веществ. Опрыскиватель, использованный для химических средств, не может применяться для других целей!!!

4. ЗАМЕЧАНИЯ ПО БЕЗОПАСНОСТИ РАБОТЫ

1. Работать с опрыскивателем запрещается: детям, беременным женщинам, больным, принимающим лекарственные средства, лицам по употреблению алкогольных напитков и лицам, принимающим средства, ухудшающие способность к концентрации.
2. Во время первого испытания следует использовать чистую воду.
3. **Для работы с химическими средствами, а также во время приготовления растворов и уничтожения упаковок, необходима специальная, рабочая одежда (резиновая обувь, перчатки, плащ, шапка и маска).**

4. Не следует начинать работу с химическими средствами натошак, а в ходе работы запрещается есть, пить и курить. Нельзя употреблять алкогольные напитки накануне и после работы.
5. Остатки растворов запрещается удалять в открытые водоемы и биоочистительные станции. Эти указания касаются также действий при удалении воды во время мытья бачка и других частей опрыскивателя.
6. Сработанный опрыскиватель следует направить в пункт утилизации.
7. Во время работы необходимо строго соблюдать указания на упаковке химических средств. В случае отравления следует немедленно обратиться к врачу.
8. Работа с неисправным опрыскивателем, с неработающим предохранительным клапаном или с какой-либо утечкой – недопустима. Устройство в рабочем состоянии следует предохранять от ударов и сотрясений.
9. Разные работы по обслуживанию следует выполнять после декомпрессии опрыскивателя.
10. Опрыскиватель после каждого пользования и перед выполнением работ по обслуживанию следует тщательно мыть.
11. Нельзя использовать устройство для других целей, чем указано в инструкции.
12. Опрыскиватель следует хранить в чистом виде, без жидкости и давления в бачке.
13. **Единственным устройством для создания давления во время работы является насос, находящийся в бачке. Запрещается пользование каким-либо другим устройством!!!**
14. Запрещается применять: жидкости свше 40°C, легковоспламеняющиеся и взрывчатые вещества, напр. бензин, растворители и т.п.
15. Самовольные переделки опрыскивателя и использование его не по назначению могут привести к отравлению людей и животных, загрязнению окружающей среды, повреждению опрыскивателя и к несчастным случаям.
16. После работы следует переодеться (рабочую одежду постирать), тщательно мыть руки, лицо, прополоскать горло, прочистить нос.
17. После завершения работ опрыскиватель следует несколько раз промыть водой.
18. За ущерб, вызванный несоблюдением указаний настоящей инструкции ответственность несёт исключительно пользователь.
19. Запрещается манипулировать предохранительным клапаном и блокировать его, так как это может повредить опрыскиватель, что может привести к необратимому повреждению здоровья.
20. Перед началом работы обязательно следует проверить действие предохранительного клапана. Для этого необходимо накачать опрыскиватель и поднять ручку предохранительного клапана вверх **Рис. 5d**. Должен быть слышен ясный звук выпускаемого давления.
21. Запрещается направлять штангу опрыскивателя и распылять жидкость в направлении лица.
22. Во время пользования и хранения, опрыскиватель следует защищать от посторонних, а особенно детей.
23. При использовании других средств, следует убедиться, могут ли они быть использованы в опрыскивателе и что они не нанесут вред опрыскивателю, людям и окружающей среде.

5. УСЛОВИЯ ГАРАНТИЙНОГО ОБСЛУЖИВАНИЯ

1. Гарантийный срок составляет на бачок 60 месяцев и 24 месяца для остальных частей опрыскивателя с момента продажи изделия конечному потребителю.
2. Повреждённую деталь или опрыскиватель, заявленные в рамках гарантийного срока, следует доставить в торговый пункт или фирме Marolex. В случае повреждения детали или узла просим отправить только лишь повреждённый элемент.
3. **ВНИМАНИЕ! Опрыскиватель с остатками химических средств ремонтироваться не будет, следует присылать чистый аппарат.**
4. Гарантийное обслуживание осуществляется по предъявлению гарантийного талона. Используя опрыскиватель по назначению и в условиях указанных в инструкции по эксплуатации, гарант обеспечивает доброкачественность и чёткое действие устройства.
5. Самостоятельный ремонт должен выполняться исключительно с использованием оригинальных частей производителя.
6. Недостатки, обнаруженные в товаре в период гарантийного срока, гарант обязан устранить безвозмездно в течение 14 дней.
7. Опрыскиватель может быть отремонтирован трижды. В случае если неисправность появляется снова, то продавец не может отказать в замене товара на новый.
8. Гарантийным ремонтом не являются действия, указанные в пункте 6 настоящей инструкции.
9. Претензии по гарантии не принимаются производителем, если потребитель произвёл изменение давления, неправильно складировал и эксплуатировал опрыскиватель.
10. За механические повреждения, возникшие по вине потребителя, фирма не отвечает. В этом случае производитель может выполнить платный обмен повреждённых элементов.
11. Гарантийные ремонты просим выполнять в ближайшем пункте обслуживания или непосредственно в фирме Marolex.

6. ХРАНЕНИЕ И УХОД

1. Хранить **опрыскиватель** следует в защищенном от солнца месте, при темп. свше +4°C.
2. **После завершения работ опрыскиватель необходимо тщательно мыть, неоднократно промыть чистой водой и продуть воздухом.**
3. **Периодически следует проводить сервисное обслуживание.** Для этого проверить не находится ли опрыскиватель под давлением. Давление следует удалить из бачка, поднимая рукоятку предохранительного клапана вверх **Рис. 5d**. Далее: открутить шланг от рукоятки, изъять фильтр **Рис. 7b** и промыть водой. Открутить насос **Рис. 5f** и проверить легко ли работает поршень насоса. Если появляются сопротивления, открутить гайку поршня **Рис. 5a** и изъять поршень насоса **Рис. 5b**, смазать силиконовой смазкой **Рис. 2j** oring **Рис. 3e** и внутреннюю поверхность цилиндра насоса. Проверить чистоту запорного клапана насоса **Рис. 3g**, в случае необходимости промыть водой. Затем разместить обратно поршень в цилиндре насоса и затянуть гайку поршня **Рис. 5a**. Открутить гайку дозирующего клапана и изъять поршень с пружиной **Рис. 7с**, прочистить, смазать силиконовой смазкой **Рис. 2j**, вложить обратно в клапан и затянуть гайку. Открутить круглую форсунку **Рис. 4b**, затем открутить гайку черного цвета **Рис. 6b**, извлечь стержень форсунки и промыть, уплотнительное кольцо смазать силиконовой смазкой **Рис. 4d**. Потягивая за ручку предохранительного клапана проверить возвращается ли он в первоначальное положение. Если появляются сопротивления, открутить гайку клапана и изъять стержень клапана, прочистить, легко смазать силиконовой смазкой **Рис. 5с**. Обратно собрать, затягивая гайку клапана до упора.

4. На **Рис. 3** показана схема элементов, которые должны проходить сервисное обслуживание, а также подлежат износу и должны быть заменены с помощью ремонтного комплекта **Рис. 2**. Учебные видеоролики можно найти на нашем веб-сайте www.marolex.pl.
5. **Сервисное обслуживание и ремонт должны выполняться только силиконовой смазкой. Использование других смазочных материалов приведет к повреждению опрыскивателя.**

7. ОБЩИЕ ЗАМЕЧАНИЯ

В рукоятке штанги находится фильтр **Рис. 7b**, предохраняющий форсунки от закупорки. Все штанги производства Marolex взаимозаменяемы. К опрыскивателям Marolex подходят форсунки: конусные, дефлекторные, плоскоструйные и с регулировкой угла струи. Конструкция всех видов штанг Marolex позволяет применять форсунки также других мировых производителей.

8. УСТРАНЕНИЕ НЕПОЛАДОК

Повреждение	Причина	Устранение
при накачке не поддерживается давление / отсутствие давления	кнопка дозирующего клапана находится в положении блокировки	разблокировать кнопку дозирующего клапана, передвинув кнопку назад Рис. 7a
	не затянуты гайки шланга или гайка насоса	затянуть гайки прикрепляющие шланг к дозирующему клапану и к бачку затянуть гайку насоса Рис. 5f
	повреждена или отсутствует прокладка под гайкой насоса	вставить или поменять прокладку
утечка из дозирующего клапана с рукояткой	по вине замерзшей жидкости лопнула рукоятка или клапан	клапан с рукояткой следует заменить на новый
	штанга не затянута, не затянута гайка шланга, повреждены или отсутствуют прокладки Рис. 3d	затянуть штангу, гайку шланга, вставить или поменять прокладки
утечка из дозирующего клапана при нажатии кнопки	повреждены прокладки поршенька в дозирующим клапане Рис. 3b	поменять поршеньек с прокладками на новый, смазать силиконовой смазкой
	загрязненный фильтр в рукоятке Рис. 3a	открыть шланг от рукоятки, изъять из рукоятки фильтр Рис. 7b , промыть фильтр и поменять на новый Рис. 2a
слабое разбрызгивание жидкости или её отсутствие при максимальном давлении	загрязненный наконечник или стержень форсунки Рис. 4b	открыть форсунку Рис. 4b , промыть стержень и форсунку, прокладку смазать силиконовой смазкой Рис. 4d
	загрязненный фильтр	открыть форсунку Рис. 4b , промыть стержень и форсунку, прокладку смазать силиконовой смазкой Рис. 4d
уплотнительные элементы теряют свои свойства (раздуваются, становятся хрупкими и ломкими, растягиваются, лопаются)	используемое химическое средство неподходящие для уплотнений	обратиться к своему дилеру, чтобы выбрать соответствующие уплотнения, приобрести новые прокладки и заменить
утечка жидкости из форсунки во время подкачки	повреждены прокладки поршенька в дозирующим клапане Рис. 3b	прокладки поршенька в дозирующим клапане смазать силиконовой смазкой Рис. 7с или поменять поршеньек на новый и смазать силиконовой смазкой
	кнопка дозирующего клапана находится в положении блокировки Рис. 7a	разблокировать кнопку дозирующего клапана, передвинув кнопку назад Рис. 7a
поршень насоса тяжело работает или заблокирован	повреждена прокладка поршня Рис. 3e	смазать прокладку поршня, в случае необходимости заменить на новую и смазать силиконовой смазкой
после подкачки поршень поднимается вверх или жидкость поступает в цилиндр насоса	загрязнен или поврежден запорный клапан насоса Рис. 3g	клапан промыть водой, в случае необходимости заменить на новый

9. ТИПЫ ФОРСУНОК И РАСХОД ЖИДКОСТИ

Dysze regulowane okrągłe	
	MR1.0-90° Ø1.0 mm – зеленая; расход жидкости – 0,40 l/min MR1.5-90° Ø1.5 mm – белая; расход жидкости – 0,60 l/min MR2.0-90° Ø2.0 mm – красная; расход жидкости – 0,80 l/min
Dysze płaskostrumieniowe	
	MF2.0-110° Ø2.0 mm – желтая; расход жидкости – 0,80 l/min MF3.0-110° Ø3.0 mm – синяя; расход жидкости – 1,15 l/min MF4.0-110° Ø4.0 mm – красная; расход жидкости – 1,65 l/min
	MF4.0-45° Ø4.0 mm – красная; расход жидкости – 1,10 l/min