

Утверждаю
Технический директор

Яковлев Г.В.
“ ” 2007г.

**Перечень основных деталей и узлов машины электрической
шлифовальной угловой ДИОЛД МШУ-0,95-125**

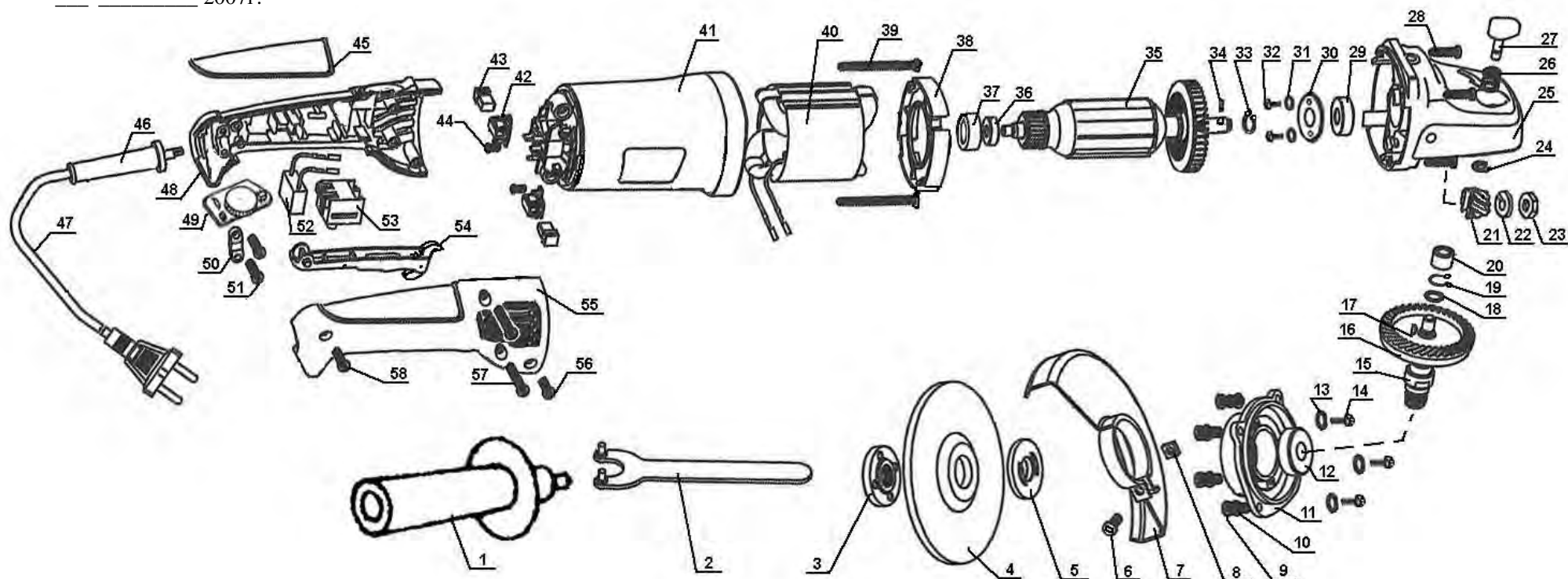

№	Наименование	К.
1	Дополнительная рукоятка	
2	Ключ	1
3	Гайка	1
4	Круг отрезной	1
5	Втулка	1
6	Винт	1
7	Кожух	1
8	Гайка	1
9	Винт	4
10	Шайба пружинная	4
11	Крышка	1
12	Подшипник 6000Z (10x26x8)	1
13	Шайба	3
14	Винт	3

15	Шпиндель	1
16	Колесо зубчатое	1
17	Шпонка шпинделя	1
18	Шайба	1
19	Кольцо стопорное	1
20	Втулка	1
21	Шестерня	1
22	Шайба пружинная	1
23	Гайка	1
24	Шайба стопорная	1
25	Корпус	1
26	Пружина	1
27	Кнопка фиксатора	1
28	Винт	4
29	Подшипник 6000Z (10x26x8)	1
30	Пластина	1

31	Шайба	2
32	Винт	2
33	Шайба стопорная	1
34	Штифт	1
35	Якорь	1
36	Подшипник 607 Z	1
37	Втулка резиновая	1
38	Диафрагма	1
39	Винт	2
40	Статор	1
41	Корпус эл.двигателя	1
42	Щеткодержатель	2
43	Щетка	2
44	Винт	2
45	Накладка резиновая	1
46	Трубка защитная	1

47	Электрошнур	1
48	Полуручка левая	1
49	Плата управления	1
50	Пластина прижимная	1
51	Винт	2
52	Конденсатор	1
53	Выключатель	1
54	Клавиша выключателя	1
55	Полуручка правая	1
56	Винт	1
57	Винт	2
58	Винт	1

Исполнитель

Петров В.Г.