

## Kundendienststellen

### Deutschland:

Robert Thomas  
Metall- und Elektrowerke  
GmbH & Co. KG  
Hellerstraße 6  
57290 Neunkirchen  
Telefon 0 27 35 - 788 - 581-583  
Telefax 0 27 35 - 788 - 599  
e-mail: r-wilke@robert-thomas.de

### Belgien/Belgique/België:

Schiffer - Berjault S.p.r.l.  
Rue Bois Libert 25  
B-4053 Embourg  
Tél./Fax 043 - 41 15 18  
e-mail: thomas@rivers.de

### France:

Mister ATOM Pieces  
97, rue H-Durre  
B. P. 113  
F-59590 Raismes  
Tél. 03.27.45.82.82  
Fax 03.27.45.82.99

Mena Toulouse Service  
4, rue Jules Raimu  
F-31200 Toulouse  
Tel. 05.61.58.07.70  
Fax 05.61.11.98.44

L.B.S. Le Bon Service  
4, rue de l'Industrie  
F-67450 Mundolsheim  
Tel. 03.88.18.17.16  
Fax 03.88.18.17.20

### Niederlande:

A. u. M. Whiteparts B.V.  
Takkeblijsters 37a  
NL 4817 BL Breda  
Tel. 076 - 5 72 05 05  
Fax 076 - 5 72 07 00

### Schweiz:

Saluda Technik AG  
Marchstein 173  
CH-56234 Triengen  
Tel./Fax 041 93/3 30 75

### Schweden:

Olsson & Co.  
Kungsposten 4A  
42750 Billdal  
Tel. 031 - 93 95 75  
Fax 031 - 91 42 46

### Österreich:

Wukovits  
Kaiser-Joseph-Straße 64  
A-3002 Purkersdorf  
Tel./Fax 0 22 31/6 34 67

Ernst Wallnöfer  
Elektro-Industrievertretung  
Bundesstraße 29, Neu-Rum  
A-6003 Innsbruck  
Tel. 05 12 / 26 38 38,  
Fax 05 12 / 26 38 38 26

Fa. Pölz  
Brünner Straße 5  
A-1210 Wien  
Tel. 01/278 53 65  
Fax 01/27 85 36 55

Quelle Zentralservice:  
Industriezeile 47  
A-4021 Linz  
Tel. 07 32 / 78 09-15,  
Fax 07 32 / 78 09-584  
sowie alle Quelle  
Technik Center Servicestellen

Fa. Reicher  
Hohenegg 17  
A-8262 Ilz  
Tel. 0 33 85 / 5 83  
Fax 0 33 85 / 2 20 40

Fa. Pircher  
Belruptstraße 44  
A-6900 Bregenz  
Tel. 0 55 74 / 4 27 21-0  
Fax 0 55 74 / 4 27 21 5

Johann Grössing  
Autorisierter Kundendienst  
Seidelbastweg 10  
A-4030 Linz

# THOMAS

## DIE SAUBERE LÖSUNG

Robert Thomas  
Metall- und Elektrowerke GmbH & Co. KG  
Postfach 18 20, 57279 Neunkirchen  
Hellerstraße 6, 57290 Neunkirchen  
Telefon +49 - 27 35 - 7 88 - 0  
Telefax +49 - 27 35 - 7 88 - 519  
e-mail: info@robert-thomas.de  
www.robert-thomas.de  
GERMANY

Techn. Änderungen vorbehalten

GA 01/04

Teile-Nr. 185 365

# THOMAS

## THOMAS POWER PACK 1616 / 1620 / 1620 C / 1630 / 1630 SE

Gebrauchsanweisung · Instructions for Use · Mode d'emploi · Gebruiksaanwijzing  
Modo de empleo · Instruções de uso · Használati utasítás · Kullánma Kılavuzu  
Instrukcja obsługi · Руководство по эксплуатации

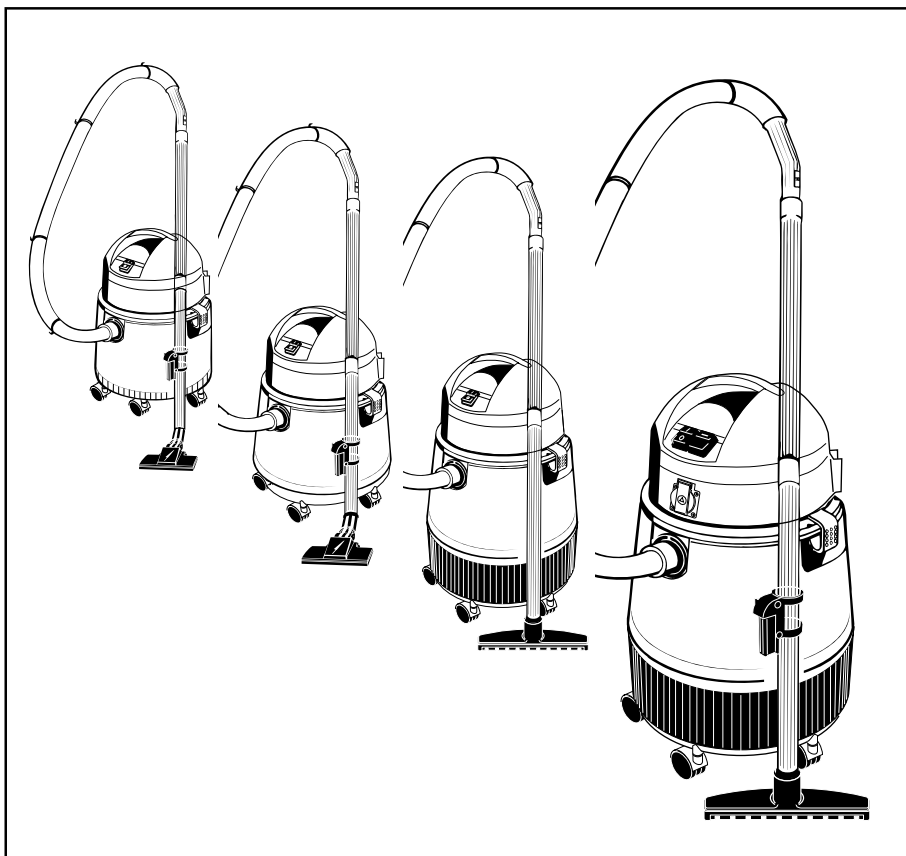

<b>Inhalt</b>	<b>D</b>	<b>Seite</b>
Geräteabbildung/Teileidentifizierung		3/6
Montageabbildungen		4/5
Sicherheitshinweise		6
Montage		7
Trockensaugen		7
Naßsaugen		8
Hilfe bei eventuellen Störungen		8
Kundendienst		8

<b>Contents</b>	<b>GB</b>	<b>Page</b>
Illustration of appliance/identification of parts		3/9
Assembly diagrams		4/5
Safety points		9
Assembling the appliance		10
Dry vacuuming		10
Wet vacuuming		11
If unexpected difficulties arise		11
Customer service		11

<b>Table des matières</b>	<b>F</b>	<b>Page</b>
Schéma de l'appareil/identification des pièces		3/12
Schémas pour le montage		4/5
Consignes de sécurité		12
Montage		13
Aspiration à sec		13
Aspiration humide		14
Aide en cas de dysfonctionnements éventuels		14
Service après vente		14

<b>Inhoud</b>	<b>NL</b>	<b>Pagina</b>
Apparaatafbeelding/Deelidentificatie		3/15
Montageafbeeldingen		4/5
Veiligheidsaanwijzingen		15
Montage		16
Droogzuigen		16
Natzuigen		17
Hulp bij eventuele storingen		17
Klantenservice		17

<b>Índice</b>	<b>E</b>	<b>Página</b>
Ilustraciones del aparato / Identificación de piezas		3/18
Ilustraciones de montaje		4/5
Advertencias de seguridad		18
Montaje		19
Aspiración seca		19
Aspiración húmeda		20
Ayuda en caso de posibles fallos		20
Servicio Postventa		20

<b>Índice</b>	<b>P</b>	<b>Página</b>
Ilustração do aparelho / Identificação de peças		3/21
Apresentação da montagem		4/5
Instruções de segurança		21
Montagem dos rodízios móveis		22
Aspiração a seco		22
Aspiração em molhado		23
Ajuda em eventuais avarias		23
Serviço de assistência a clientes		23

<b>Tartalomjegyzék</b>	<b>H</b>	<b>Oldal</b>
A készülék és tartozékai		3/24
Összeszerelési rajzok		4/5
Tartozékok felsorolása		24
Biztonsági előírások		24
A készülék összeállítása		25
Száraz porszívózás		25
Nedves felszívás		26
Hibaelhárítás		26
Minőségstanúsítás		26

<b>Fihrist</b>	<b>TR</b>	<b>Sayfa</b>
Aletin / Parçaların Tanıtımı		3 / 27
Montaj Şekilleri		4 / 5
Güvenlik Uyarıları		27
Montaj		28
Kuru Süpürme		28
Yaş Süpürme		29
Olası Arızalarda Yardım		29
Müşteri Hizmetleri		29

<b>Spis treści</b>	<b>PL</b>	<b>Strona</b>
Rysunek odkurzacza / oznaczenie części		3/30
Rysunki montażowe		4/5
Wskazówki bezpieczeństwa		30
Montaż		31
Odkurzenie suche		31
Odkurzenie mokre		32
Środki zaradcze przy ewentualnej awarii		32
Serwis		32

<b>Содержание</b>	<b>GUS</b>	<b>Страница</b>
Рисунки прибора и идентификация деталей		3/33
Рисунки в помощь при сборке прибора		4/5
Указания по технике безопасности		33
Сборка		34
Сухое всасывание		34
Мокрое всасывание		35
Помощь при возможных неполадках		35
Сервисная служба		35

**Geräteabbildung · Appliance diagram · Schéma de l'appareil · Apparataafbeelding ·  
 Ilustraciones del aparato · Ilustração do aparelho · A készülék és tartozékai · Aletin Tanıtımı ·  
 Rysunek odkurzacza · Изображения прибора**

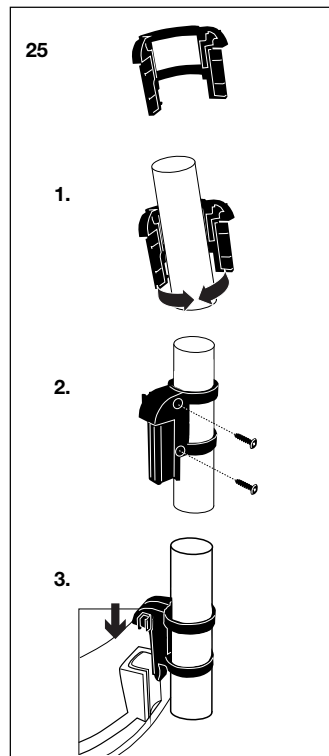
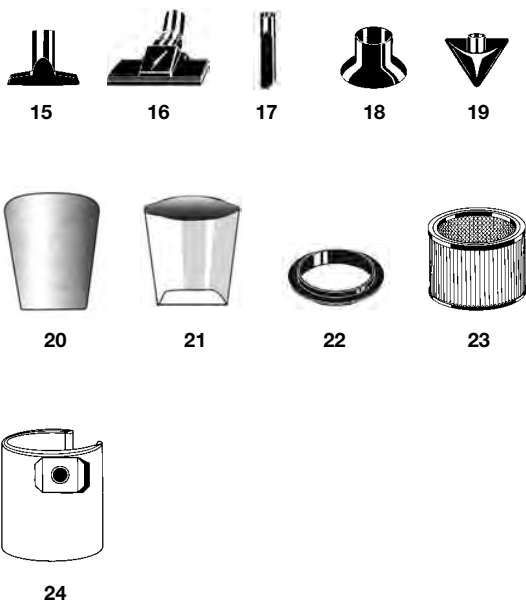
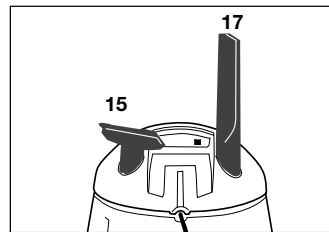
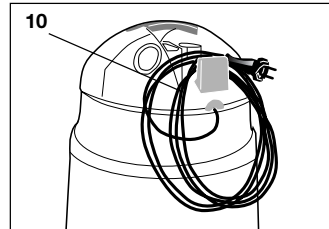
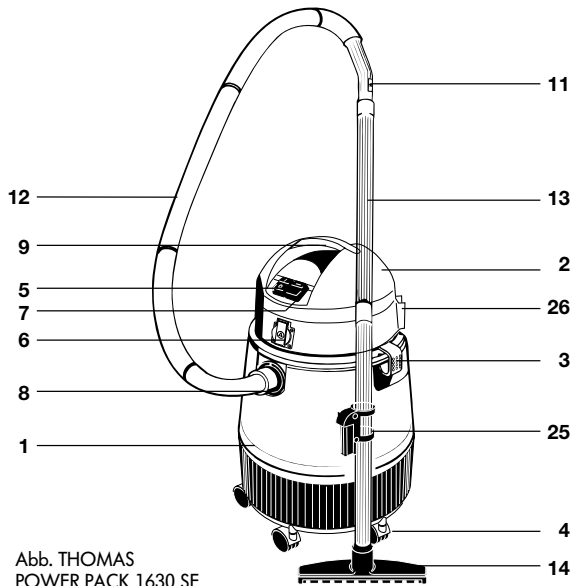

Montageabbildungen · Assembling the Appliance · Illustrations pour le montage ·  
Montageafbeeldingen · Ilustraciones de montaje · Montaj · Összeszerelési rajzok ·  
Montaj Şekilleri · Rysunki montażowe · Изображения в помощь при сборке прибора

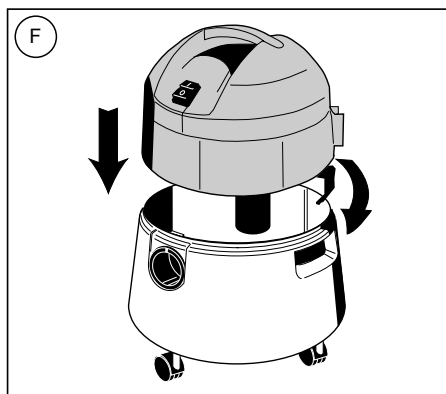
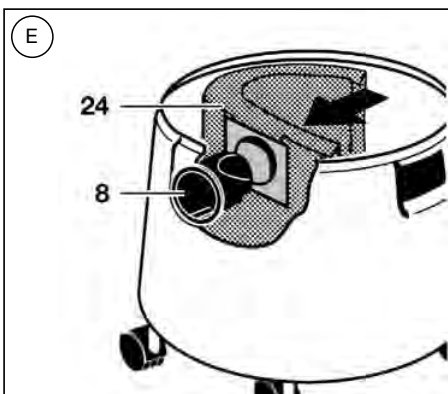
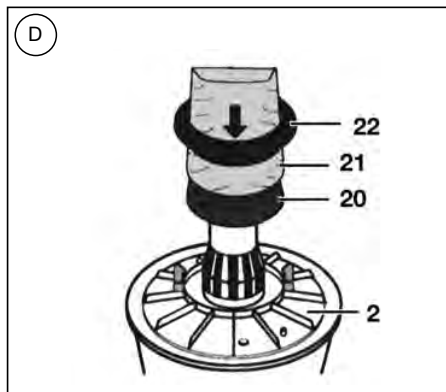
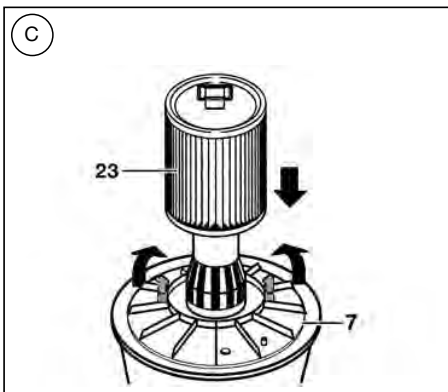
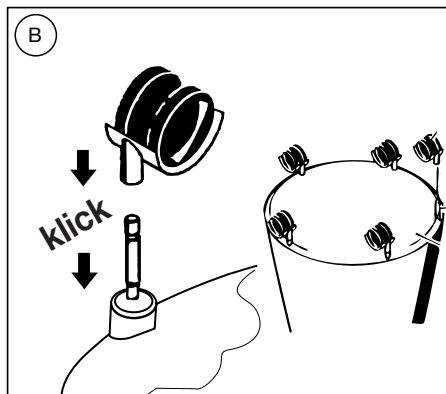
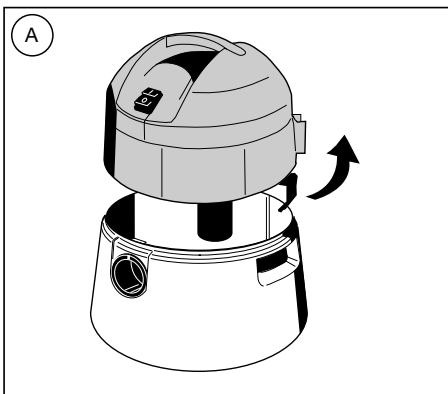

**Montageabbildungen · Assembling the Appliance · Illustrations pour le montage ·  
Montageafbeeldingen · Ilustraciones de montaje · Montaj · Összeszerelési rajzok ·  
Montaj Şekilleri · Rysunki montażowe · Изображения в помощь при сборке прибора**

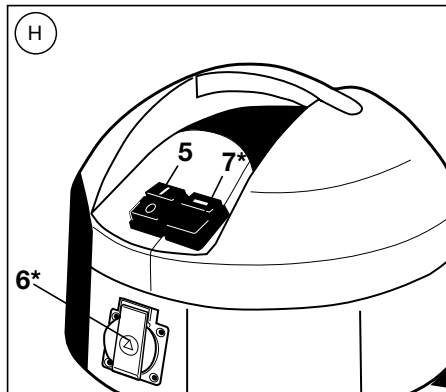
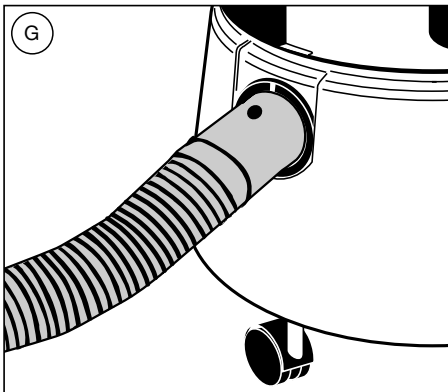

\*) Modell THOMAS POWER PACK 1630 SE

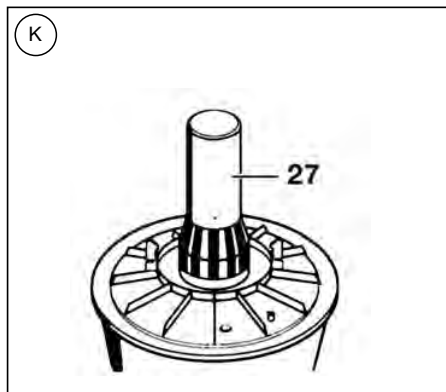
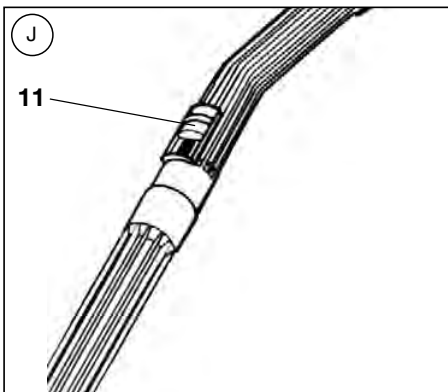

## Vor der ersten Inbetriebnahme

D

**Bitte lesen Sie alle im folgenden aufgeführten Informationen aufmerksam durch. Sie geben wichtige Hinweise für die Sicherheit, den Gebrauch und die Wartung des Gerätes. Bewahren Sie die Gebrauchsanweisung sorgfältig auf und geben Sie diese an Nachbesitzer weiter.**

## Teileidentifizierung

	POWERPACK 1616	POWERPACK 1620	POWERPACK 1620 C	POWERPACK 1630	POWERPACK 1630 SE
1 = Behälter	●	●	●	●	●
2 = Motorkopf	●	●	●	●	●
3 = Verschlussknapper	●	●	●	●	●
4 = Lenkrollen	●	●	●	●	●
5 = EIN/AUS-Schalter	●	●	●	●	●
6 = Gerätesteckdose	-	-	-	-	●
7 = Wahlschalter Gerätesteckdose	-	-	-	-	●
8 = Ansaugstutzen	●	●	●	●	●
9 = Tragegriff	●	●	●	●	●
10 = Netzanschlußleitung	●	●	●	●	●
11 = Saugkraftregulierung	●	●	●	●	●
12 = Saugschlauch	●	●	●	●	●
13 = Saugrohre	●	●	●	●	●
14 = Nass- und Trocken-Allzweckdüse	-	-	-	-	●
15 = Polsterdüse	-	●	●	-	-
16 = Teppichdüse	●	●	●	-	-
17 = Fugendüse	●	●	●	●	●
18 = Siphondüse	●	●	●	-	●
19 = Grobschmutzdüse	-	-	-	●	-
20 = Schaumstofffilter	●	-	-	-	-
21 = Papierschutzfilter	●	-	-	-	-
22 = Spannung	●	-	-	-	-
23 = Langzeit Nass- und Trockenfilter	-	●	●	●	●
24 = Papierfiltersack	●	●	●	●	●
25 = Saugrohrhalterung	●	●	●	-	●
26 = Parkstellung Saugrohr	●	●	●	-	●



## 1.2 Sicherheitshinweise

- THOMAS POWER PACK dient ausschließlich der Nutzung im Haushalt durch Erwachsene.
- Das Gerät auf keinen Fall in Betrieb nehmen, wenn:
  - die Netzanschlußleitung beschädigt ist,
  - es sichtbare Schäden aufweist,
  - es einmal heruntergefallen sein sollte.
- Die Spannungsangabe auf dem Typenschild muss mit der Versorgungsspannung übereinstimmen.
- Düsen und Rohre dürfen bei eingeschaltetem Gerät nicht in Kopfnähe gelangen, da sonst Verletzungsgefahr insbesondere für Augen und Ohren besteht.
- Das Gerät ist nicht zum Absaugen gesundheitsgefährdender, ätzender und lösungsmittelhaltiger Stoffe geeignet.
- Das Gerät darf nicht in Räumen betrieben werden, in denen feuergefährliche Stoffe lagern oder sich Gase gebildet haben.
- Stoffe wie Benzin, Farbverdünner und Heizöl können durch Verwirbelung mit der Saugluft explosive Dämpfe oder Gemische bilden.
- Niemals heiße Asche oder glühende Gegenstände aufsaugen.
- Überprüfen Sie vor jedem Gebrauch, ob die jeweils benötigten Filter richtig eingesetzt sind.
- Saugen Sie keinen Tonerstaub auf! Toner, der zum Beispiel bei Druckern oder Kopiergeräten verwendet wird, kann elektrisch leitfähig sein! Außerdem wird der Toner vom Filtersystem des Staubsaugers evtl. nicht vollständig ausgefiltert und kann so über das Sauggebläse wieder in die Raumluft gelangen.
- Azeton, Säuren und Lösungsmittel können die am Gerät verwendeten Materialien angreifen.
- Äußerste Umsicht ist beim Reinigen von Treppen geboten. Sorgen Sie für eine ausreichende Standsicherheit des Gerätes. Der Schlauch darf nicht über seine Ursprungslänge hinaus gedehnt werden. Halten Sie das Gerät stets mit einer Hand fest.
- Lassen Sie das Gerät im eingeschalteten Zustand nie unbeaufsichtigt und achten Sie darauf, dass Kinder nicht am Gerät spielen.
- Der Netzstecker ist zu ziehen:
  - bei Störungen während des Betriebes,
  - vor jeder Reinigung und Pflege,
  - nach dem Gebrauch,
  - bei jedem Filterwechsel.
- Niemals den Stecker am Kabel aus der Steckdose ziehen, sondern ausschließlich am Stecker.
- Sorgen Sie dafür, daß die Anschlußleitung weder Hitze und chemischen Flüssigkeiten ausgesetzt ist, noch über scharfe Kanten oder Oberflächen gezogen wird.

Нажать клавишу с контрольной лампой на переключателе (7) и включить выключатель вкл. (5). Контрольная лампа показывает готовность к работе. При включении/выключении электрониструмента пылесос включается/выключается автоматически. Если сетевой кабель (10) подключен к сети, то розетка на приборе (6) находится под напряжением, даже если выключатель вкл. (5) и переключатель (7) выключены.

## Мокрое всасывание

**!** Перед влажной чисткой всегда снимать вставленный фильтр (C,D+E), так как он в противном случае становится непригодным к эксплуатации (перед снятием головки двигателя (2) обязательно вынимать сетевой штепсель из розетки)!

**i** При всасывании из ёмкостей, уровень жидкости которых находится выше верхнего края всасывающего бака, и объём которых больше рабочего объёма пылесоса, при закрытом поплавковом клапане жидкость может и далее затекать внутрь.

В подобных случаях следует отсасывать только по частям и в промежутках опорожнять всасывающий бак.

Сначала извлечь из жидкости всасывающую трубку и шланг и затем выключить прибор, чтобы предотвратить затекание жидкости.

**!** Поплавковый клапан (27, рис. К) должен всегда содержаться в чистоте и свободно двигаться в проходе. Он автоматически прерывает процесс всасывания, если всасывающий бак полный.

**!** После окончания процесса мокрого всасывания прибор и использованные части следует почистить и просушить.

## Помощь при возможных неполадках

Если Ваш прибор вопреки ожиданиям работает неудовлетворительно, то вам не нужно сразу обращаться в службу сервиса. Пожалуйста, проверьте сначала, не является ли причиной неисправности какой-нибудь пустяк:

**Если при всасывании пыль выступает наружу:**

- Правильно ли закреплена система фильтров и нет ли в ней неисправностей?
- Используется ли оригинальный фильтр фирмы THOMAS?

**Если мощность всасывания значительно понижена:**

- не засорились ли поры фильтра тонкодисперсной пылью?

- Не переполнен ли мешок для бумажного фильтра?
- Не засорены ли грязью насадка, труба или всасывающий шланг? (При включённом приборе растяните всасывающий шланг, это способствует расслаблению пробки.)

**Если при всасывании выступает вода из выпускных отверстий прибора:**

- Не заблокирован ли при всасывании жидкости поплавок (рис. К) и не может срабатывать?

**Если внезапно снизилась мощность всасывания:**

- Не перекрыл ли поплавковый клапан всасываемый воздух? Это может случиться при экстремальном вертикальном положении или при опрокидывании прибора. Пылесос выключить – поплавок падает вниз – прибор снова готов к работе.

**Если мотор не работает:**

- В порядке ли кабель, штепсельная вилка и розетка?
- Перед проверкой вынуть штепсельную вилку из розетки.
- Никогда не вскрывайте мотор сами!

## Сервисная служба

Обращайтесь к Вашему торговому представителю, который также охотно предоставит вам адреса или номера телефонов ответственной для вас сервисной службы фирмы THOMAS.

Пожалуйста, при этом всегда сообщайте данные, указанные на заводской табличке Вашего пылесоса.

**Для поддержания должного уровня безопасности Вашего прибора ремонт прибора и особенно его токопроводящих узлов должен проводиться только специалистами-электриками. Поэтому в случае неисправности вы должны обращаться к Вашему торговому представителю или прямо в сервисную службу фирмы THOMAS.**

### Декларация соответствия нормам CE

мы заявляем под личную ответственность, что данное изделие соответствует следующим нормам или нормативным документам:

- нормативам ЕС для низковольтных приборов (37/23/EWG), изменено на 93/68/EWG,
- нормативам ЕС на электромагнитную совместимость (89/336/EWG), изменено на 91/263/EWG, 92/31/EWG, 93/68/EWG.

Использованные гармонизированные нормы:

DIN EN 60335-1, DIN EN 60335-2-2;  
DIN EN 61000-3-2: 1995; DIN EN 61000-3-3: 1995;  
DIN EN 55014-1: 1993; DIN EN 55014-2: 1997.



- Die Verwendung von Verlängerungskabeln in Naßräumen ist zu vermeiden.
- Schäden am Gerät, am Zubehör, oder an der Netzanschlußleitung (Sonderleitung erforderlich) niemals selbst reparieren, sondern nur durch eine autorisierte Kundendienststation instand setzen lassen, denn Veränderungen am Gerät können Ihre Gesundheit gefährden. Sorgen Sie dafür, daß nur Original-Ersatzteile und Zubehör verwendet wird.
- Das Gerät keinen Witterungseinflüssen, keiner Feuchtigkeit und keinen Hitzequellen aussetzen.
- Entleeren und reinigen Sie den Behälter nach dem Naßsaugen sofort.

## Verpackung

- Nach dem Auspacken das Gerät auf Transportschäden und den Lieferumfang auf Vollständigkeit prüfen! Bei Schäden oder unvollständiger Lieferung bitte an Ihren Fachhändler oder an den THOMAS Kundendienst wenden!
- Originalkarton nicht wegwerfen! Kann zum Aufbewahren des Geräts bei Außerbetriebnahme und zur Rücksendung an Ihren Fachhändler oder den THOMAS Kundendienst benötigt werden.

## Entsorgung

- Entsorgen Sie das Gerät nach den örtlichen Vorschriften und schneiden Sie vorher den gezogenen Netzstecker ab.

## Montage Lenkrollen

- A** Verschlusschnapper öffnen und Motorkopf abnehmen.
- B** Lenkrollen und Bolzen fest in den Behälterboden eindrücken.

## Trockensaugen

- !** Nach vorherigem Nasssaugen muss das Gerät absolut trocken sein; auch Schlauch oder Rohre gegebenenfalls vorher trocknen.  
**Nie ohne oder mit beschädigten Filtern trockensaugen.**
- C** Langzeit Nass- und Trockenfilter (23) einsetzen und mit Drehklammern sichern.
- D** **Nur Modell POWER PACK 1616:** Schaumstofffilter, Papierschuttfiter und Spanning montieren und mit Drehklammern sichern.
- E** Filtersack fest auf den Ansaugstutzen drücken und an die Behälterwand anlegen.
- F** Motorkopf aufsetzen und Verschlusschnapper schließen.
- G** Saugschlauch anschließen. Zum Abnehmen den Sauganschluß zur Seite drehen und herausziehen.

Montieren Sie das gewünschte Zubehör.  
Netzstecker anschließen.

- H** Gerät mit EIN/AUS-Schalter (5) einschalten.
- i** Mit der Saugkraftregulierung (11, Abb. J) lässt sich die Saugkraft verändern.
  - Nebenluftschieber geschlossen = volle Saugkraft
  - Nebenluftschieber geöffnet = verringerte Saugkraft

## Modell THOMAS POWER PACK 1630 SE

An die Gerätesteckdose (6) können Elektrowerkzeuge von 60 – 2000 W Leistungsaufnahme angeschlossen werden.

Es ermöglicht zwei Betriebsarten, die mit dem Wahlschalter (7) an dem Aggregat gewählt werden können.

### **H** Wahlschalter (7)

**Normalbetrieb:**  
**Taste mit der Kontrollleuchte darf nicht gedrückt sein.**

Sofortiger Anlauf des Allzweck-Saugers für alle Saugarbeiten durch Einschalten des EIN/AUS-Schalters (5).

### **Automatikbetrieb:**

Diese Betriebsart wählen, wenn ein Elektrowerkzeug mit Staubabsaugung angeschlossen wird. Das Elektrowerkzeug an die Gerätesteckdose anschließen und den Saugschlauch mit dem Elektrowerkzeug verbinden.

Taste mit der Kontrollleuchte am Wahlschalter (7) drücken und EIN/AUS-Schalter (5) einschalten.

Die Kontrollleuchte zeigt Betriebsbereitschaft an. Durch ein-/ausschalten des Elektrowerkzeuges wird der Staubsauger automatisch mitgeschaltet.

-  Wenn die Netzanschlußleitung (10) angeschlossen ist, steht die Gerätesteckdose (6) unter Spannung; auch wenn der EIN/AUS-Schalter (5) und der Wahlschalter (7) ausgeschaltet sind.

## Naßsaugen

-  **Vor dem Naßsaugen immer die eingesetzte Filtereinheit (Abb. C, D und E) entnehmen, da diese sonst gebrauchsunfähig wird (vor Abnahme des Motorkopfs (2) unbedingt den Netzstecker aus der Steckdose ziehen)!**

 Beim Absaugen aus Behältern, deren Flüssigkeitsspiegel höher liegt als die Oberkante des Saugbehälters und deren Füllinhalt größer ist als das Fassungsvermögen des Saugbehälters, kann bei geschlossenem Schwimmerventil weiter Flüssigkeit nachfließen.

In solchen Fällen nur Teilmengen absaugen und Saugbehälter zwischendurch entleeren.

Zuerst Saugrohr und -schlauch aus der Flüssigkeit heben und danach das Gerät ausschalten, um ein Nachlaufen von Flüssigkeit zu verhindern.

-  Schwimmerventil (27, Abb. K) stets sauber und gangbar halten. Es unterbricht automatisch das Ansaugen, wenn der Saugbehälter voll ist.

-  Nach Beendigung des Nasssaugens das Gerät und verwendete Zubehörteile reinigen und trocknen.

## Hilfe bei eventuellen Störungen

Falls Ihr Gerät wider Erwarten einmal nicht zufriedenstellend funktioniert, brauchen Sie nicht gleich den Kundendienst einzuschalten. Bitte prüfen Sie zunächst, ob die Störung nur kleine Ursachen hat:

### Wenn beim Saugen Staub austritt:

- Ist das Filtersystem richtig befestigt und ohne Defekt?
- Wurde ein Original THOMAS-Filter verwendet?

### Wenn die Saugkraft allmählich nachläßt:

- Sind die Filterporen durch Feinstaub verstopft?
- Ist der Papierfiltersack voll?
- Sind Düse, Verlängerungsrohr oder Saugschlauch durch Schmutz verstopft? (Saugschlauch bei eingeschaltetem Gerät auseinanderziehen – Dehnung lockert Verstopftes).

### Wenn beim Saugen Wasser aus den Ausblasöffnungen des Gerätes tritt:

- Ist der Schwimmer (Bild K) beim Saugen von Flüssigkeiten blockiert und kann nicht ansprechen?

### Wenn die Saugkraft plötzlich nachläßt:

- Hat das Schwimmerventil die Saugluft gestoppt? Das kann passieren bei extremer Schrägstellung oder beim Umkippen des Gerätes. Sauger ausschalten – der Schwimmer fällt nach unten – das Gerät ist wieder betriebsbereit.

### Wenn der Motor nicht läuft:

- Sind Kabel, Stecker und Steckdose intakt?
- Vor Prüfung Stecker ziehen.
- Niemals selbst den Motor öffnen!

## Kundendienst

Wenden Sie sich an Ihren Fachhändler, der Ihnen im Bedarfsfall auch gerne die Adresse oder Telefonnummer des für Sie zuständigen THOMAS-Kundendienstes mitteilt.

Bitte geben Sie dabei stets die Angaben auf dem Typenschild Ihres Saugers an.

**Zur Aufrechterhaltung der Sicherheit des Gerätes sollten Sie Reparaturen insbesondere an stromführenden Teilen nur durch Elektro-Fachkräfte durchführen lassen. Im Störfall sollten sie sich daher an Ihren Fachhändler oder direkt an den THOMAS Kundendienst wenden.**

### CE-KONFORMITÄTSERKLÄRUNG

Wir erklären in alleiniger Verantwortung, dass dieses Produkt mit den folgenden Normen oder normalen Dokumenten übereinstimmt.

- EG-Niederspannungsrichtlinie (73/23/EWG), geändert durch 93/68/EWG
- EG-Richtlinie Elektromagnetische Verträglichkeit (89/336/EWG), geändert durch 91/263/EWG, 92/31/EWG, 93/68/EWG

Angewandte harmonisierte Normen:

- DIN EN 60335-1, DIN EN 60335-2-2;
- DIN EN 61000-3-2: 1995; DIN EN 61000-3-3: 1995;
- DIN EN 55014-1: 1993; DIN EN 55014-2: 1997

## Before operating appliance for the first time



**Please read through all of the information below carefully. The information provides important points for the safe use and the maintenance of the appliance. Please keep these operating instructions in a safe place and provide them to the next owner.**

## Part identification

	POWERPACK 1616	POWERPACK 1620	POWERPACK 1620 C	POWERPACK 1630	POWERPACK 1630 SE
1 = Collecting bin	●	●	●	●	●
2 = Motor block	●	●	●	●	●
3 = Snap fastener	●	●	●	●	●
4 = Cover wheels	●	●	●	●	●
5 = On/Off switch	●	●	●	●	●
6 = Tool coupler socket	-	-	-	-	●
7 = Selector switch	-	-	-	-	●
8 = Suction socket	●	●	●	●	●
9 = Carrying handle	●	●	●	●	●
10 = Mains cable	●	●	●	●	●
11 = suction control	●	●	●	●	●
12 = Flexible hose	●	●	●	●	●
13 = Suction tubes	●	●	●	●	●
14 = All-purpose nozzle	-	-	●	●	●
15 = Upholstery nozzle	-	●	●	-	-
16 = Carpet nozzle	●	●	●	-	-
17 = Gap nozzle	●	●	●	●	●
18 = Siphon nozzle	●	●	●	-	●
19 = Heavy-duty cleaner	-	-	-	●	-
20 = Foam rubber filter	●	-	-	-	-
21 = Tissue filter	●	-	-	-	-
22 = Clamping ring	●	-	-	-	-
23 = Long-life wet and dry filter	-	●	●	●	●
24 = Tissue filter bag	●	●	●	●	●
25 = Suction tube	●	●	●	-	●
26 = Suction tube – park position	●	●	●	-	●



## 1.2 Safety points

- THOMAS POWERPACK is intended for household use by adults.
- The appliance must not be put into operation if:
  - the mains cable is damaged
  - the appliance shows clear signs of damage
  - the appliance has fallen or been dropped.
- The voltage data on the appliance's rating plate must conform to the power supply.
- Do not allow nozzles and tubes (when the appliance is switched on) to come within the proximity of the head – danger for eyes and ears, for example.
- Do not vacuum noxious substances or corrosive or solvent liquids.
- Never operate the appliance in rooms where inflammable materials are stored or where gases have formed.
- Materials such as petrol, paint thinner and heating oil can form explosive gases or mixtures by being subjected to centrifugal air from the appliance.
- Never vacuum hot ash or glowing objects.
- Check before every use to be sure that you have correctly fitted the filters required for the specific application.
- Do not vacuum toner dust! Toners such as those used in printers and copiers, can be electric conductors! Furthermore, it is possible that the appliance's filter system will not completely filter out toner dust, and in this way it can enter the air supply of the room.
- Acetone, acids and solvents can attack the materials used in this appliance.
- Extreme care is required when vacuuming stair carpets with your appliance. Ensure that the vacuum cleaner stands firmly on the step and take care that the flexible hose is not stretched beyond its actual length. When using the vacuum cleaner on stairs, always ensure that you hold the appliance steady with one hand.
- Do not leave the appliance unattended whilst it is switched on and ensure that children do not play around with the appliance.
- Always pull out the plug
  - if the appliance malfunctions during operation
  - before cleaning and maintenance
  - after use
  - when changing the filter.
- Never unplug the appliance by pulling at the cable, but only by removing the plug directly from the socket.
- Ensure that the main cable is not exposed to either heat or chemical substances, nor that it is pulled across sharp edges or surfaces.
- Avoid using extension cables in wet rooms.
- Never repair damage to the appliance, to the

accessories or to the cable (special cable required); have repairs done only by an authorised customer service station, because modifications to the appliance can pose a risk to your health. Ensure that only original spare parts and accessories are used.

- Do not expose the appliance to the elements, humidity or heating sources.
- After wet vacuuming, empty the collecting bin immediately.

## Unpacking the Unit

- Unpack the unit and inspect it for signs of shipping damage. Check that all items that should be included are present. Immediately notify your dealer or out customer-service department if you find any damage or if any items are missing.
- Save the original packing carton, since you can use it for storing the unit and might need it to return the unit to your dealer or a THOMAS Customer-Service Center for servicing.

## Disposing of the Unit

Dispose of the appliance according to local regulations and pull out and cut off the mains cable beforehand.

## Assembly of castor wheels

- A** Undo the snap-on fasteners and lift the motor block.
- B** Push the castor wheels and the pegs into the base of the collecting bin until they snap into place.

## Dry vacuuming

**!** After wet vacuuming, the appliance must be absolutely dry; dry off the flexible hose or tubes if necessary beforehand.

**Never dry vacuum without filters or with damaged filters.**

- C** Use long-term wet and dry filter (23) and lock with rotary clips.
- D** **Only Model POWER PACK 1616:** Assemble the foam rubber filter, tissue filter and clamping ring and fasten them with the turning clips.
- E** Press the filter sack on the suction connection firmly and lay it against the wall of the collecting bin.
- F** Place the motor block on top and secure it by means of snap-on fasteners.
- G** Connecting the flexible hose. Remove the hose by turning the hose connecting piece and withdrawing the hose.

Assemble the accessories you require.  
Connect the mains cable.

- H** Turn the appliance on with the On/Off switch (5).
- i** Suction control (11, figure J) allows you to vary the suction power.
  - Sliding air trap closed = full suction power
  - Sliding air trap open = reduced suction power

## Model THOMAS POWER PACK30 SE

Electric tools with a rating from 60 - 2000 W can be connected up to the appliance plugbox (6).

This makes two modes of operation possible which can be selected by means of the selector switch (7) on the appliance.

- H** **Selector switch (7)**  
**Normal operation:**  
**Button with control lamp must not be pressed.**

Immediate start of all-purpose vacuum cleaner for all suction work by pressing the ON/OFF switch (5).

### Automatic operation:

Select this mode of operation if an electric tool with dust extraction is to be connected. Connect the electric tool to the appliance plugbox and the suction hose to the electric tool.

Press the button with control lamp in the selector switch (7) and switch on by means of the ON/OFF switch (5).

The control lamp indicates readiness for operation. The vacuum cleaner is automatically switched on at the same time by switching the electric tool on and off. When connected up to the mains cable (10) the appliance plugbox (6) is under voltage; this applies also when both the ON/OFF switch (5) and the selector switch (7) are switched off.

## Wet vacuuming

**!** Always remove the filter assembly (figure C,D+E) before commencing wet vacuuming, since otherwise the filter assembly will be ruined. Do not forget to unplug the line cord before removing the motor housing (2) from the tank.

**i** When vacuuming out containers in which the liquid level is higher than the top of the collecting bin and which have a larger volume than the capacity of the collecting bin, liquid can continue to be vacuumed beyond the capacity of the collecting bin if the float valve is closed.

In such cases, vacuum only in partial amounts and intermittently empty the collecting bin.

Lift the tube and flexible hose out of the liquid first and then turn off the appliance afterwards, in order to prevent an afterflow of liquid.

**!** Keep the float valve (27, fig. K) clean and accessible at all times. It automatically interrupts vacuuming when the collecting bin is full.

**!** After completion of wet vacuuming, please clean and dry the appliance and the accessories used.

## If unexpected difficulties arise

If your appliance does not operate to your satisfaction, you do not have to contact customer service straight away. Please check first as to whether the fault is due one of the following minor causes:

### Dust escaping from suction sockets:

- Has the filter system been fitted in accordance with the instructions?
- Has an original THOMAS filter been used?

### Gradual reduction in suction power:

- Are the pores of the tissue filter clogged up by dust or soot?
- Is the collecting bin full?
- Is there a blockage in the nozzle, extension tube or flexible hose?/ Stretch the flexible hose while the appliance is switched on – this will loosen the obstruction.)

## Water is coming out of the air expulsion openings of the appliance during vacuuming:

- Is the float (figure K) blocked when vacuuming liquid and unable to operate?

## Sudden reduction in suction power

- Has the float stopped the flow of air? This can happen if the appliance is standing at a slant or if the appliance falls over. Turn off the vacuum cleaner – the float will fall back into place – the appliance is ready for use again.

## The motor does not function:

- Is there damage to the mains cable, plug or socket?
- Pull out the plug before checking.
- Never open the motor yourself!

## Customer Service:

Ask your dealer for the address or telephone number of your nearest THOMAS Customer Service.

Specify your model number and type when contacting your dealer – you will find these details on the rating plate.

**To maintain the safety of your appliance, you should have repairs, especially on live parts, carried out by a trained electrician only. In the event of a fault, you should therefore approach your dealer or the THOMAS Customer Service directly.**

## CE Declaration of Conformity

We declare upon our sole liability that this product conforms to the following norms or norm documents.

EC low voltage guideline (73/23/EEC), modified by 93/68/EEC

EC guideline electromagnetic compatibility (89/336/EEC), modified by 91/263/EEC, 92/31/EEC, 93/68/EEC

Applied harmonised norms:

DIN EN 60335-1, DIN EN 60335-2-2;  
DIN EN 61000-3-2: 1995; DIN EN 61000-3-3: 1995;  
DIN EN 55014-1: 1993; DIN EN 55014-2: 1997

## Avant la première mise en service

**F**

**Veillez s.v.p. lire attentivement toutes les informations indiquées ci-après. Elles fournissent d'importantes consignes et remarques pour la sécurité, l'emploi et la maintenance de l'appareil. Veuillez également conserver soigneusement le présent mode d'emploi et le remettre au propriétaire suivant.**

## Identification des pièces

	POWERPACK 1616	POWERPACK 1620	POWERPACK 1620 C	POWERPACK 1630	POWERPACK 1630 SE
1 = Cuve	●	●	●	●	●
2 = Tête du moteur	●	●	●	●	●
3 = Fermeture à dé clic	●	●	●	●	●
4 = Roues de guidage	●	●	●	●	●
5 = Bouton MARCHE/ARRET	●	●	●	●	●
6 = Prise de courant pour outillage électrique	-	-	-	-	●
7 = Commutateur de sélection	-	-	-	-	●
8 = Raccord d'aspiration	●	●	●	●	●
9 = Poignée	●	●	●	●	●
10 = Câble de raccordement au secteur	●	●	●	●	●
11 = Bouton de régulation de la puissance d'aspiration	●	●	●	●	●
12 = Tuyau flexible d'aspiration	●	●	●	●	●
13 = Tube d'aspiration	●	●	●	●	●
14 = Suceur universel	-	-	●	●	●
15 = Suceur pour meubles rembourrés	-	●	●	-	-
16 = Suceur pour tapis et moquettes	●	●	●	-	-
17 = Suceur pour joints	●	●	●	●	●
18 = Tête siphon	●	●	●	-	●
19 = Suceur pour particules grossières	-	-	-	●	-
20 = Filtre mousse	●	-	-	-	-
21 = Filtre de protection papier	●	-	-	-	-
22 = Collier de serrage	●	-	-	-	-
23 = Filtre longue durée pour milieu humide et sec	-	●	●	●	●
24 = Sac à poussière	●	●	●	●	●
25 = Dispositif d'accrochage du tube d'aspiration	●	●	●	-	●
26 = Support du tube d'aspiration	●	●	●	-	●



## 1.2 Consignes de sécurité

- THOMAS POWERPACK est un appareil électro-ménager qui ne doit être utilisé que par des adultes.
- L'appareil ne doit jamais être mis en service :
  - si le câble de raccordement au secteur est endommagé,
  - s'il présente des dommages visibles
  - et s'il est tombé.
- La tension d'alimentation doit correspondre aux indications données sur la plaque signalétique.
- Suceurs, injecteurs et tubes ne doivent jamais être tenus au niveau de la tête lorsque l'appareil est en marche, risque de lésion pour les yeux et les oreilles.
- L'appareil n'est pas approprié pour l'aspiration de substances nocives, corrosives ou contenant des solvants.
- L'appareil ne doit pas être utilisé dans des pièces où sont entreposées des substances inflammables ou dans des locaux où des gaz se dégagent.
- Les substances comme l'essence, les solvants de peinture et le fuel peuvent, lorsqu'elles sont brassées avec l'air d'aspiration, engendrer des vapeurs ou des mélanges explosifs.
- Ne jamais aspirer de cendres chaudes ou des objets incandescents
- Ne jamais aspirer des poussières de toner, tel que contenues par exemple dans les cartouches pour imprimantes ou photocopieurs. De telles poussières peuvent en effet être conductrices d'électricité ! Par ailleurs, il est éventuellement possible que le système de filtration de l'aspirateur ne puisse pas filtrer intégralement ces poussières de toner qui sont alors susceptibles d'être à nouveau refoulées dans l'air ambiant.
- L'acétone, les acides et les solvants peuvent avoir un effet corrosif sur les matériaux entrant dans la composition de l'appareil.
- Une très grande prudence est recommandée lors du nettoyage d'escaliers. Veiller à ce que l'appareil dispose d'une place suffisante. Ne jamais tirer les flexibles au-delà de leur longueur initiale. Toujours maintenir l'appareil d'une main.
- Ne jamais laisser l'appareil allumé sans surveillance et veiller à ce que les enfants ne puissent pas jouer avec l'appareil.
- Le connecteur de branchement au secteur doit être retiré:
  - en cas de dysfonctionnement de l'appareil
  - avant chaque nettoyage et entretien de l'appareil
  - après chaque utilisation
  - à chaque changement de filtre
- Ne jamais tirer sur le câble pour débrancher le connecteur de la prise, toujours tirer sur le connecteur lui-même
- Veiller à ce que le câble de branchement ne soit jamais exposé à de fortes températures ou à des

fluides chimiques et à ce qu'il ne soit jamais tiré sur des arêtes ou surfaces tranchantes.

- L'utilisation de rallonges dans les locaux humides est déconseillée
- Ne jamais réparer soi-même les dommages éventuels qui peuvent éventuellement se présenter sur l'appareil, les accessoires ou le câble de raccordement au secteur (câble spécial nécessaire). De telles réparations doivent toujours être confiées au service technique après vente.
- Ne pas exposer l'appareil aux intempéries, à l'humidité ou à des sources de chaleur quelconques.
- Vider et nettoyer immédiatement la cuve après aspiration humide.

## Emballage

- Une fois l'appareil sorti de son emballage, en contrôler l'intégrité et l'intégralité. En cas d'endommagements dus au transport et/ou de livraison incomplète, adressez-vous SVP à votre revendeur ou au S.A.V. THOMAS.
- Ne jetez pas l'emballage d'origine! Si vous devez retourner l'appareil à votre revendeur ou au S.A.V. THOMAS, cet emballage d'origine vous sera très précieux. Vous pouvez en outre vous en servir pour ranger l'appareil si vous n'envisagez pas de vous en servir pour un certain temps.

## Mise aux déchets

- Eliminer l'appareil usagé conformément aux prescriptions locales sans oublier de couper auparavant le connecteur du câble de raccordement au secteur.

## Montage des roues de guidage

- A** Ouvrir le dispositif de fermeture à déclic et retirer la tête du moteur.
- B** Bien enfoncer les roues de guidage et goujons dans le fond de la cuve

## Aspiration à sec

**!** L'appareil doit être absolument sec, c'est-à-dire que si vous avez auparavant effectué une aspiration humide, il vous faut tout d'abord sécher l'appareil ainsi que les flexibles et tubes.

**Ne jamais aspirer à sec sans filtre ou avec des filtres endommagés**

- C** Utiliser le filtre à solides et à liquides (23) et fixer avec des agrafes rotatives.
- D** **Uniquement modèle POWER PACK 1616:** Monter le filtre mousse, le filtre de protection papier et le collier de serrage puis verrouiller avec les agrafes rotatives.
- E** Enfoncer le sac à poussières sur le raccord d'aspiration puis le disposer contre la paroi de la cuve.
- F** Monter la tête du moteur et fermer le dispositif de fermeture à déclic
- G** Raccorder le flexible. Pour retirer le flexible tourner le raccord sur le côté puis tirer.

Insérer l'accessoire désiré  
Brancher le connecteur sur le secteur

- H** Mettre l'appareil en marche avec le bouton MARCHE/ARRÊT (5).
- i** La puissance d'aspiration peut être modifiée avec le bouton de régulation (11, Schéma J).
  - Coulisseau d'aération secondaire fermé = pleine puissance
  - Coulisseau d'aération secondaire ouvert = puissance réduite

## Modèle THOMAS POWER PACK 1630 SE :

Sur la prise de l'appareil (6), on peut brancher des outils électriques de 60 à 2000 W de puissance absorbée.

Cela permet deux modes de fonctionnement qui peuvent être choisis avec l'interrupteur de sélection (7) sur le groupe.

### **H** Interrupteur de sélection (7)

#### **Fonctionnement normal :**

**La touche avec la lampe témoin ne doit pas être pressée.**

Mise en route immédiate de l'aspirateur universel pour tous les travaux d'aspirations par enclenchement du bouton de MARCHE/ARRÊT (5).

#### **Mode automatique**

Choisir ce mode de fonctionnement quand un outil électrique avec aspiration de poussière est branché.

Brancher l'appareil électrique à la prise de l'appareil et relier le tuyau d'aspiration à l'outil électrique.

Presser la touche avec la lampe témoin sur l'interrupteur de sélection (7) et enclencher l'interrupteur de MARCHÉ/ARRÊT (5). La lampe témoin indique la disponibilité de fonctionnement. Par une mise en route et un arrêt de l'outil électrique, l'aspirateur est automatiquement endenché. Si la ligne de raccordement au secteur est branchée, la prise de l'appareil est sous tension ; même si l'interrupteur de MARCHÉ/ARRÊT (5) et l'interrupteur de sélection (7) sont déconnectés.

### Aspiration humide

**⚠ Avant que d'entreprendre une aspiration en milieu humide, toujours s'assurer que la cartouche filtrante (schéma C,D+E) a bien été enlevée, faute de quoi elle sera rendue inutilisable (avant que d'ouvrir le bloc moteur (2), impérativement débrancher l'appareil du secteur!)**

**i** En cas d'aspiration à partir de cuves dont le niveau de liquide est supérieur au bord supérieur de la cuve de l'aspirateur et dont la capacité est supérieure à celle de la cuve, il se peut que le liquide continue de s'écouler même lorsque la soupape à flotteur est fermée.

Dans de tels cas, nous vous recommandons de n'aspirer qu'une certaine quantité de liquides et de vider entre chaque opération la cuve de l'aspirateur.

Relever tout d'abord le tube et le flexible d'aspiration au-dessus de la surface du liquide puis éteindre l'appareil afin d'éviter une fuite de liquide.

**⚠** Toujours maintenir la soupape à flotteur (27, schéma K) entièrement propre et en parfait état de fonctionnement. Cette soupape interrompt immédiatement l'aspiration lorsque la cuve de l'aspirateur est pleine.

**⚠** Après aspiration humide, nettoyer et sécher l'appareil et les accessoires utilisés

### Aide en cas de dysfonctionnements éventuels

S'il arrive que votre appareil ne fonctionne pas comme il se doit, vous n'avez peut être pas besoin de recourir immédiatement au service après vente. Nous vous conseillons de vérifier auparavant si le dysfonctionnement constaté ne s'explique pas par une raison toute simple.

#### Si de la poussière sort de l'aspirateur, en mode aspiration, il est possible

- que le système filtre soit mal fixé et/ou défectueux,
- que vous n'avez pas utilisé un filtre de la marque THOMAS:

#### Si la puissance d'aspiration diminue peu à peu, il est possible :

- que les pores du filtre soient bouchés par des poussières fines.

- que le sac à poussières soit plein,
- que les suceurs, tubes rallonges ou flexibles soient obstrués par des saletés (tirer alors sur le flexible, l'appareil étant en marche – Cet allongement permet de débloquer les matières qui l'obstruent).

#### Si, en mode aspiration, de l'eau sort des orifices d'échappement d'air, il est possible:

- que le flotteur (Schéma K) soit bloqué par des liquides et ne puisse ainsi pas répondre,

#### Si la puissance d'aspiration diminue brutalement, il est possible :

- que la soupape à flotteur ait stoppé l'air d'aspiration. Ceci peut se produire lorsque l'appareil se trouve en position fortement inclinée ou lorsqu'il a basculé. Eteindre alors l'aspirateur – le flotteur retombe – l'appareil est alors à nouveau prêt à fonctionner.

#### Si le moteur ne tourne plus, il est possible:

- qu'un câble, des connecteurs ou une prise de courant soit défectueux.
- Avant de vérifier, retirez le connecteur du secteur.
- N'ouvrez jamais le moteur vous-même!

### Service après vente

Veillez s.v.p. vous adresser à votre commerçant spécialisé. En cas de besoin, il vous indiquera volontiers l'adresse ou le numéro de téléphone du service après vente THOMAS compétent dans votre cas.

Lorsque vous recourez au service après vente, veuillez toujours indiquer les renseignements qui se trouvent sur la plaque signalétique de votre aspirateur.

**Afin de garantir le maintien de la sécurité de votre appareil, nous vous recommandons expressément de confier toutes les réparations et, en particulier, les réparations sur les pièces conductrices d'électricité à des ouvriers électriciens spécialisés. En cas de dysfonctionnement, adressez-vous par conséquent à votre commerçant spécialisé ou directement au service après vente THOMAS:**

#### Déclaration de conformité CE

Nous déclarons, en assumant l'entière responsabilité de cette déclaration, que ce produit satisfait aux normes et documents normalisés suivants

- Directive CE pour appareils basse tension (73/23/CEE)
- Directive CE de compatibilité électromagnétique (89/336/CEE), modifiée par les directives 91/263/CEE, 92/31/CEE, 93/68/CEE

Normes harmonisées appliquées  
DIN EN 60335-1, DIN-EN 60335-2-2;  
DIN EN 61000-3-2: 1995; DIN EN 61000-3-3: 1995  
DIN EN 55014-1: 1993; DIN EN 55014-2: 1997



## Voor de eerste ingebruikneming

**Leest U alstublieft alle volgende aangevoerde informatie opmerkszaam door. Zij geven belangrijke aanwijzingen voor de veiligheid, het gebruik en het onderhoud van het apparaat. Bewaart U de gebruiksaanwijzing zorgvuldig en geeft U deze aan de volgende bezitter verder.**

### Deelidentificatie:

	POWERPACK 1616	POWERPACK 1620	POWERPACK 1620 C	POWERPACK 1630	POWERPACK 1630 SE
1 = Reservoir	●	●	●	●	●
2 = Motorkop	●	●	●	●	●
3 = Sluitsnapschoot	●	●	●	●	●
4 = Zwenkwielen	●	●	●	●	●
5 = IN/UIT-schakelaar	●	●	●	●	●
6 = Stopcontact voor elektrische werktuigen	-	-	-	-	●
7 = Keuzeschakelaar Stopcontact voor elektrische werktuigen	-	-	-	-	●
8 = Toevoeropeningen	●	●	●	●	●
9 = Handgreep	●	●	●	●	●
10 = Netaansluitingsleiding	●	●	●	●	●
11 = Zuigkrachtregeling	●	●	●	●	●
12 = Zuigslang	●	●	●	●	●
13 = Zuigbuis	●	●	●	●	●
14 = Universeelmondstuk	-	-	●	●	●
15 = Kleine zuigmond	-	●	●	-	-
16 = Tapijtmondstuk	●	●	●	-	-
17 = Kierenzuigmond	●	●	●	●	●
18 = Sifonmondstuk	●	●	●	-	●
19 = Grofvuilmondstuk	-	-	-	●	-
20 = Schuimstoffilter	●	-	-	-	-
21 = PapierbeschermfILTER	●	-	-	-	-
22 = Spanring	●	-	-	-	-
23 = Nat/droog filter voor langdurig gebruik	-	●	●	●	●
24 = Papieren filterzak	●	●	●	●	●
25 = Zuigbuis houder	●	●	●	-	●
26 = Plaatspositie zuigbuis	●	●	●	-	●



## 1.2 Veiligheidsaanwijzingen

- THOMAS POWERPACK dient uitsluitend voor het gebruik in de huishouding door volwassenen
- Het apparaat in geen geval in gebruik nemen, wanneer:
  - de netaansluitingsleiding beschadigd is,
  - er zichtbare schade te zien zijn,
  - het eens naar beneden gevallen zou zijn.
- De spanningsopgaaf op het typebordje moet met de voedingsspanning overeenstemmen.
- Mondstukken en buizen mogen bij ingeschakeld apparaat niet in de buurt van het hoofd geraken, omdat anders een blessurerisico voor ogen en oren bestaat.
- Het apparaat niet voor het afzuigen van gezondheidsgevaarlijke, bijtende en oplossingsmiddelbevattende stoffen geschikt.
- Het apparaat mag niet in ruimtes worden gebruikt, waarin brandgevaarlijke stoppen zijn opgeslagen of zich gassen hebben gevormd.
- Stoffen zoals benzine, verfverduunningsmiddelen en brandstofolie kunnen door wervelen met de zuiglucht explosieve dampen of mengsels vormen.
- Nooit hete as of gleiende voorwerpen opzuigen.
- Controleert U voor ieder gebruik, of de telkens benodigde filters juist zijn ingezet.
- Zuigt U geen tonerstof op! Toner, die bijvoorbeeld bij printers en kopieerapparaten wordt gebruikt, kan elektrisch geleidbaar zijn! Bovendien wordt de toner door het filtersysteem van de stofzuiger eventueel niet geheel uitgefilterd en kann zo door de zuigventilator weer in de ruimtelucht geraken.
- Aceton, zuren en oplossingsmiddelen kunnen de aan het apparaat gebruikte materialen aantasten.
- Er moet met uiterste omzichtigheid bij het reinigen van trappen te werk worden gegaan. Zorgt U voor een toereikende standveiligheid van het apparaat. De slang mag niet boven zijn oorspronkelijke lengte uit worden gerek. Houdt U het apparaat altijd met één hand vast.
- Laat U het apparaat nooit in ingeschakelde toestand zonder toezicht staan en let U erop, dat kinderen niet aan het apparaat spelen.
- De netstekker moet worden uitgetrokken:
  - bij storingen gedurende het bedrijf,
  - voor iedere reiniging en onderhoud,
  - na het gebruik,
  - bij iedere verwisseling van de stofzak.
- Nooit de stekker aan de kabel uit de contactdoos trekken, maar uitsluitend aan de stekker.
- Zorgt U ervoor, dat de aansluitingsleiding noch aan hitte en chemische vloeistoffen worden blootgesteld

noch over scherpe kanten en oppervlakken wordt getrokken.

- Het gebruik van verlengkabels in vochtige ruimtes moet worden vermeden.
- Schade an het apparaat, an de toebehoren of aan de metaansluitingsleiding (speciale leiding noodzakelijk) nooit zelf repareren, maar alleen door een geautoriseerde klantenservice laten herstellen, want veranderingen aan het apparaat kunnen gevaarlijk voor Uw gezondheid zijn. Zorgt U ervoor, dat alleen originele reserveonderdelen en toebehoren worden gebruikt.
- Ledigt en reinigt U de reservoir onmiddellijk na het natzuigen.

## Verpakking

- Na het uitpakken het apparaat op transportschade en de leveringsomvang op volledigheid controleren! Bij schade of onvolledige levering neemt u contact op met uw dealer of de technische dienst van THOMAS!
- Het originele karton niet wegwerpen! Het karton kan dienen voor het opbergen van het apparaat bij buitenbedrijfstelling en voor de terugzending naar uw dealer of de technische dienst van THOMAS!

## Milieutips

- Verwijdert U het apparaat naar de plaatselijke voorschriften en snijdt U vooraf de getrokken netstekker af.

## Montage zwenkwielen

- A** Sluitsnapschoot openen den de motorkop afnemen.
- B** Zwenkwielen en bouten vast in de reservoirbodem indrukken.

## Droogzuigen



Na een voorafgaand natzuigen moet het apparaat absoluut droog zijn; ook de slang of buis eventueel vooraf drogen..

**Nooit zonder of met beschadigde filters droogzuigen!**

- C** Langlevend nat- en droogfilter (23) monteren en met draaiklemmen vastzetten.
- D** **Uitsluitend model POWER PACK 1616:** Schuimstoffilter, papierbeschermfilter en spanning monteren en met draaiklemmen beveiligen.
- E** Filterzak vast op de toevoeropening drukken en aan de reservoirwand aanleggen.
- F** Motorkop opzetten en sluisnapschoot sluiten.
- G** Zuigslang aansluiten. Voor het afnemen de zuigaansluiting opzij draaien en eruit trekken.

Monteert U de gewenste toebehoren.

Netstekker aansluiten.

- H** Apparaat met IN/UIT-schakelaar (5) inschakelen.
- i** Met de zuigkrachtregeling (11, afb. J) laat zich de zuigkracht veranderen.
  - Nevenbeluchtingsklep gesloten = volle zuigkracht
  - Nevenbeluchtingsklep geopend = verminderde zuigkracht

## Model THOMAS POWER PACK 1630 SE

Aan het stopcontact van het apparaat kunnen elektrowerktuigen met een vermogen van 60 - 2000 W worden aangesloten.

Er zijn twee bedrijfsstanden mogelijk die met deze keuzeschakelaar (7) aan het aggregaat kunnen worden gekozen.

### **H** Keuzeschakelaar (7)

**Normaal gebruik:**  
**de toets met het controlelampje mag niet ingedrukt zijn.**

Onmiddellijk starten van de alleszuiger voor alle zuigwerkzaamheden door schakelen van de AAN/UIT schakelaar (5).

### **Automatisch**

Deze bedrijfsstand kiezen, wanneer een elektrowerktuig met stofafzuiging wordt aangesloten. Het elektrowerktuig aan het stopcontact van het apparaat aansluiten en de zuigslang met het elektrowerktuig verbinden.

De toets met het controlelampje aan de keuzeschakelaar (7) indrukken en de AAN/UIT-schakelaar (5) drukken. Dit controlelampje geeft aan dat het apparaat klaar voor gebruik is. Door aan- en uitschakelen van het elektrowerktuig wordt de stofzuiger automatisch mede ingeschakeld. Wanneer de netaansluiting (10) is aangesloten, heeft het stopcontact aan het apparaat (6) stroom, ook wanneer de AAN/UIT-schakelaar (5) en de keuzeschakelaar (7) zijn uitgeschakeld.

## Natzuigen

**!** Voor het nat zuigen steeds de ingeplaatste filtermodule (afb. C,D+E) verwijderen, omdat deze anders onklaar wordt gemaakt (voor het afnemen van de motorkop (2) absoluut de stekker uit het stopcontact halen).

**i** Bij het afzuigen uit reservoirs, waarvan de vloeistofspiegel hoger ligt als de bovenkant van de zuigreservoir en hun inhoud groter is dan de capaciteit van de zuigreservoir, kann bij gesloten vlotterklep verder vloeistof navloeiën.

In zulke gevallen alleen deelhoeveelheden afzuigen en de zuigreservoir tussendoor ledigen.

Allereerst zuigbuis en -slang uit de vloeistof nemen en daarna het apparaat uitschakelen om een navloeiën van vloeistof te verhinderen.

**!** Vlotterklep (27, afb. K) altijd zuiver en gangbaar houden. Hij onderbreekt automatisch het aanzuigen, wanneer de zuigreservoir vol is.

**!** Na beëindiging van het natzuigen het apparaat en de gebruikte toebehoren reinigen en drogen.

## Hulp bij eventuele storingen

Indien Uw apparaat tegen alle verwachtingen eens niet tevredenstellend functioneert, hoeft U niet dadelijk de klantenservice in te schakelen. Controleert U alstublieft vooreerst, of de storing slechts kleine oorzaken heeft:

### Wanneer gedurende het zuigen stof vrijkomt:

- Is het filtersysteem juist bevestigd en zonder defect?
- Wordt een originele THOMAS-filter gebruikt?

### Wanneer de zuigkracht geleidelijk verzwakt?

- Zijn de filterporiën door fijn stof verstopt?
- Is de papieren filterzak vol?
- Zijn mondstuk, verlengingsbuis of zuigslang door vuil verstopt? (Zuigslang bij ingeschakeld apparaat uit elkaar trekken – uitrekking lost de verstopping).

### Wanneer bij het zuigen water uit de uitblaasopeningen van het apparaat komt:

- Is de vlotter (af. K) bij het zuigen van vloeistoffen geblokkeerd en kan niet reageren?

### Wanneer de zijkracht plotseling verzwakt:

- Heeft het vlotterventiel de zuiglucht gestopt? Dat kan gebeuren bij extreme schuine stand of bij het omkappen van het apparaat. Zuiger uitschakelen – de vlotter valt naar beneden – het apparaat is weer bedrijfsklaar.

### Wanneer de motor niet loopt:

- Zijn kabel, stekker en contactdoos intact?
- Voor controle de stekker trekken.
- Nooit zelf de motor openen.

## Klantenservice

Wenst U zich aan Uw vakhandelaar, die U zo nodig ook graag het adres of telefoonnummer van de voor U bevoegde THOMAS-klantenservice meedeelt.

Geeft U daarbij altijd de gegevens op het tybepaatje van Uw stofzuiger aan.

**Voor de instandhouding van de veiligheid van het apparaat mag U reparaties, vooral aan stroomvoerende delen, alleen door een elektro-vakman laten uitvoeren. In geval van storing moet U zich daarom direct aan Uw vakhandelaar of direct aan de THOMAS klantenservice wenden.**

### CE-CONFORMITEITSVERKLARING

Wij verklaren in enige verantwoordelijkheid, dat dit product met de volgende normen of normale documenten overeenstemt.

- EG-laagspanningsrichtlijn (73/23/EEG) veranderd door 93/68/EEG
- G-richtlijn elektromagnetische verdraagzaamheid (89/336/EEG) veranderd door 91/263/EEG, 92/31/EEG, 93/68/EEG.

Toegepaste geharmoniseerde normen:

- DIN EN 60335-1, DIN EN 60335-2-2;
- DIN EN 61000-3-2; 1995, DIN EN 61000-3-3, 1995;
- DIN EN 55014-1: 193; DIN EN 55014-2. 1997

## Antes de la primera puesta en servicio

E

**Por favor, leer atentamente todas las informaciones indicadas a continuación. Proporcionan advertencias importantes para la seguridad, el uso y el mantenimiento del aparato. Guardar cuidadosamente las instrucciones del Modo de Empleo y entregarlas al siguiente propietario.**

## Identificación de piezas

	POWERPACK 1616	POWERPACK 1620	POWERPACK 1620 C	POWERPACK 1630	POWERPACK 1630 SE
1 = Depósito	●	●	●	●	●
2 = Cabeza del motor	●	●	●	●	●
3 = Pestillo de cierre	●	●	●	●	●
4 = Ruedas giratorias	●	●	●	●	●
5 = Interruptor MARCHA/PARADA	●	●	●	●	●
6 = Enchufe	-	-	-	-	●
7 = Conmutador selector enchufe	-	-	-	-	●
8 = Manguito de aspiración	●	●	●	●	●
9 = Asa de transporte	●	●	●	●	●
10 = Cable de conexión a la red	●	●	●	●	●
11 = Regulación de la fuerza de aspiración	●	●	●	●	●
12 = Manguera de aspiración	●	●	●	●	●
13 = Tubo de aspiración	●	●	●	●	●
14 = Boquilla multifuncional	-	-	●	●	●
15 = Boquilla para tapizados	-	●	●	-	-
16 = Boquilla para alfombras	●	●	●	-	-
17 = Boquilla para juntas	●	●	●	●	●
18 = Boquilla sifón	●	●	●	-	●
19 = Boquilla para suciedad basta	-	-	-	●	-
20 = Filtro de material celular	●	-	-	-	-
21 = Filtro protector de papel	●	-	-	-	-
22 = Aro de apriete	●	-	-	-	-
23 = Filtro de larga duración para limpieza en mojado y en seco	-	●	●	●	●
24 = Saco para el filtro de papel	●	●	●	●	●
25 = Soporte del tubo de aspiración	●	●	●	-	●
26 = Posición para guardar el tubo de aspiración	●	●	●	-	●



## 1.2 Advertencias de seguridad

- El aparato THOMAS POWERPACK sirve exclusivamente para su utilización por adultos a nivel doméstico.
- En ningún caso poner el aparato en servicio, cuando:
  - está dañado el cable de conexión a la red,
  - presenta daños visibles,
  - se haya caído alguna vez.
- La indicación de tensión en la placa de características debe coincidir con la tensión de alimentación.
- Las boquillas y los tubos no deben llegar a las proximidades de la cabeza con el aparato conectado, pues de lo contrario existe peligro de accidentes, en particular para ojos y oídos.
- El aparato no es apropiado para la aspiración de sustancias que pongan en peligro la salud, sean corrosivas o que contengan disolventes.
- El aparato no se debe poner en funcionamiento en locales en los cuales se almacenen sustancias inflamables o en los que se formen gases.
- Sustancias como gasolina, diluyentes de pinturas y gasóleo, pueden formar vapores o mezclas explosivas por fluidizado con el aire de aspiración.
- No aspirar nunca cenizas calientes u objetos incandescentes.
- Comprobar antes de cada uso si están colocados correctamente cada uno de los filtros necesarios.
- ¡No aspirar ninguna clase de polvo de tóner! ¡Los polvos de tóner que, por ejemplo, se emplean en impresoras o en aparatos de copiado, pueden ser conductivos eléctricamente! Además, es posible que el tóner no se filtre por completo por el sistema de filtrado del aspirador de polvo y debido a esto puede volver al aire del local a través de la soplante de aspiración.
- La acetona, los ácidos y los disolventes pueden corroer los materiales empleados en el aparato.
- Se ruega la máxima prudencia en la limpieza de escaleras. Tener cuidado de conseguir una estabilidad suficiente del aparato. La manguera no se debe extender más allá de su longitud primitiva. Mantener el aparato siempre bien sujeto con una mano.
- No dejar nunca involuntariamente el aparato en estado conectado y prestar atención a que los niños no jueguen cerca del mismo.
- Hay que retirar la clavija de enchufe a la red:
  - en caso de fallos durante el servicio,
  - antes de cada limpieza y cuidado del aparato,
  - después del uso,
  - en cada cambio de filtros.
- No extraer nunca la clavija de la base de enchufe tirando del cable, sino exclusivamente de la clavija.
- Tener cuidado de no exponer el cable de conexión

ni al calor ni a líquidos químicos y de que no sea arrastrado sobre aristas o superficies cortantes.

- Hay que evitar el empleo de cables alargadores en locales húmedos.
- No reparar nunca uno mismo los daños en el aparato, en los accesorios o en el cable de conexión a la red (es necesario un cable especial), sino permitir hacer la reparación por un taller de Servicio Postventa autorizado, pues las modificaciones en el aparato pueden poner en peligro la salud. Tener cuidado de que sólo se empleen piezas de recambio y accesorios originales.
- No exponer el aparato a ninguna influencia climática, a ninguna humedad ni a ninguna fuente de calor.
- Vaciar y limpiar el depósito inmediatamente después de la aspiración húmeda o de la extracción del pulverizado.

## Embalaje

- Después de desempaquetar el aparato compruebe si ha sufrido eventuales daños durante el transporte y si está completo. En caso de daños o si falta alguna pieza, diríjase a su distribuidor especializado o al servicio al cliente de THOMAS.
- No tire la caja de cartón del embalaje original. Puede ser necesaria para guardar el aparato cuando deje de usarlo o para devolverlo al distribuidor o al servicio al cliente de THOMAS.

## Desechos

- Depositar el aparato según las ordenanzas municipales (en el Punto Verde) y cortar previamente la clavija de enchufe a la red.

## Montaje de las ruedas giratorias

- A** Abrir el pestillo de cierre y levantar la cabeza del motor.
- B** Introducir los bulones y las ruedas giratorias fijándolos en el suelo del depósito.

## Aspiración seca

**!** Después de una aspiración en húmedo anterior, el aparato debe estar absolutamente seco; en caso necesario secar también previamente la manguera o el tubo.

No aspirar nunca en seco con los filtros dañados.

- C** Introducir el filtro de larga duración para uso en húmedo y en seco (23) y asegurarlo con las abrazaderas giratorias.
- D** **Sólo modelo POWER PACK 1616:** Montar el filtro de material celular, el filtro protector de papel y el aro de apriete y asegurar con las grapas giratorias.
- E** Presionar y fijar el saco para el filtro sobre el manguito de aspiración y colocar en la pared del depósito.
- F** Poner encima la cabeza del motor y cerrar el pestillo de cierre.
- G** Enchufar la manguera de aspiración. Para retirar la conexión de aspiración girar hacia un lado y tirar hacia afuera.

Montar el accesorio deseado.

Conectar la clavija de enchufe a la red.

- H** Conectar el aparato con el interruptor MARCHA/PARADA (5).
- i** Con la Regulación de la fuerza de aspiración (11, figura P) se puede variar la fuerza de aspiración.
  - corredera de aire adicional cerrada = fuerza de aspiración total
  - corredera de aire adicional abierta = fuerza de aspiración reducida.

## Modelo THOMAS POWER PACK 1630 SE

A la caja de enchufes (6) del aparato pueden enchufarse aparatos eléctricos de una potencia de entrada de 60- 2000 W .

Ello posibilita dos modos de funcionamiento, que pueden ser seleccionados mediante el conmutador de selección (7) del grupo electrógeno.

- H** **Conmutador de selección (7)**  
**Funcionamiento normal:**  
**No puede estar apretada la tecla con el piloto de control.**  
 Arranque inmediato del aspirador universal para todas las tareas de aspiración, pulsando la tecla de ENCENDIDO/APAGADO (5)

### Funcionamiento automático:

Seleccionar este modo de funcionamiento cuando se conecte una herramienta eléctrica con aspiración de polvo. Conectar la herramienta eléctrica a la caja de enchufes y unir el tubo flexible de aspiración a la herramienta.

Pulsar en el conmutador de selección (7) la tecla con el piloto de control y encender la tecla de ENCENDIDO/APAGADO (5).

El piloto de control indica una situación de "a punto para funcionamiento". Mediante conexión/desconexión de la herramienta eléctrica también se conecta/desconecta automáticamente el aspirador de polvo. Cuando está conectado el cable de conexión a red (10), la caja de enchufes (6) del aparato recibe tensión, incluso aunque esté desconectada la tecla de ENCENDIDO/APAGADO (5) y el conmutador de selección (7).

## Aspiración húmeda

**⚠ Antes de la aspiración en húmedo saque siempre la unidad de filtro (figura C,D+E) montada, ya que, de lo contrario, quedaría inservible (antes de quitar el cabezal del motor (2) debe desenchufar siempre el enchufe de la red).**

**i** Cuando se aspira desde depósitos cuyo nivel de líquido está más alto que el borde superior del depósito de aspiración y su contenido de llenado es mayor que la capacidad del depósito de aspiración, puede seguir fluyendo líquido con la válvula de flotador cerrada.

En tales casos aspirar sólo cantidades parciales y de vez en cuando vaciar el depósito de aspiración.

Primero levantar el tubo y la manguera de aspiración del líquido y a continuación desconectar el aparato, para impedir que siga fluyendo líquido.

**⚠** Mantener siempre limpia y viable la válvula de flotador (27, figura K). Esta válvula interrumpe automáticamente la aspiración cuando el depósito de aspiración está lleno.

**⚠** Después de finalizada la aspiración húmeda limpiar y secar el aparato y los accesorios empleados.

## Ayuda en caso de posibles fallos

En caso de que el aparato en contra de lo esperado alguna vez no funcione satisfactoriamente, no se necesita avisar inmediatamente al Servicio Postventa. Por favor, comprobar primero si el fallo sólo es debido a pequeñas causas.:

### Cuando en la aspiración sale polvo:

- ¿Está el sistema de filtros sujeto correctamente y sin defectos?
- ¿Ha sido empleado un filtro original THOMAS?

### Cuando la fuerza de aspiración disminuye poco a poco:

- ¿Están atascados los poros del filtro por polvo fino?
- ¿Está lleno el saco para el filtro de papel?
- ¿Están atascadas las boquillas, el tubo de prolongación o la manguera de aspiración por

suciedad? (estirar la manguera de aspiración con el aparato conectado – el alargado afloja los atascos).

### Cuando en la aspiración sale agua por los orificios de soplado del aparato:

- ¿Está bloqueado el flotador (figura K) en la aspiración de líquido y no puede responder?

### Cuando la fuerza de aspiración disminuye súbitamente:

- ¿Ha detenido la válvula de flotador el aire de aspiración? Esto puede suceder con posición muy inclinada o cuando se invierte el aparato. Conectar el aspirador – el flotador cae hacia abajo – el aparato está otra vez dispuesto para el servicio.

### Cuando el motor no funciona:

- ¿Están en buen estado el cable, la clavija y la base de enchufe?
- Antes de comprobar retirar la clavija de la base de enchufe.
- ¡No abrir nunca uno mismo el motor!

## Servicio Postventa

Diríjase a su comerciante especializado, el cual le proporcionará la dirección o el número de teléfono del Servicio Postventa THOMAS competente para su zona.

Por favor, comunicar siempre las indicaciones de la placa indicadora del tipo del aspirador.

**Para mantener la seguridad del aparato, sólo se deberían permitir realizar reparaciones, en particular en partes conductoras de corriente, a electricistas especializados. Por tanto, en caso de fallo se debería dirigir a su comerciante especializado o directamente al Servicio Postventa THOMAS.**

### CERTIFICADO DE CONFORMIDAD CE

Certificamos con responsabilidad propia, que este producto cumple las siguientes normas o documentos normales.

- Directiva de Baja Tensión CE (73/23/CEE), modificada por la 93/68/CEE
- Directiva CE sobre Compatibilidad Electromagnética (89/336/CEE), modificada por las 91/263/CEE, 92/31/CEE, 93/68/CEE

Normas armonizadas empleadas:

- DIN EN 60335-1, DIN EN 60335-2-2;
- DIN EN 61000-3-2: 1995; DIN EN 61000-3-3: 1995;
- DIN EN 55014-1: 1993; DIN EN 55014-2: 1997

**Antes da primeira****P****entrada em funcionamento**

**Por favor, leia atentamente as informações contidas nestas instruções de uso porque lhe dão indicações importantes para a segurança, para a instalação, para o uso e para a manutenção do aspirador. Guarde cuidadosamente as instruções de uso e entregue-as a um eventual novo dono do aparelho.**

**Identificação das peças**

	POWERPACK 1616	POWERPACK 1620	POWERPACK 1620 C	POWERPACK 1630	POWERPACK 1630 SE
1 = Recipiente	●	●	●	●	●
2 = Cabeça do motor	●	●	●	●	●
3 = Encaixe do fecho	●	●	●	●	●
4 = Rodízios móveis	●	●	●	●	●
5 = Interruptor LIGAR / DESLIGAR	●	●	●	●	●
6 = Tomada do aparelho	-	-	-	-	●
7 = Selector da tomada do aparelho	-	-	-	-	●
8 = Bocal de aspiração	●	●	●	●	●
9 = Asa de transporte	●	●	●	●	●
10 = Cabo de ligação à rede	●	●	●	●	●
11 = Regulação da potência de aspiração	●	●	●	●	●
12 = Mangueira de aspiração	●	●	●	●	●
13 = Tubos de aspiração	●	●	●	●	●
14 = Bocal universal para aspiração a seco e a molhado	-	-	●	●	●
15 = Bocal para estofos	-	●	●	-	-
16 = Bocal para tapetes	●	●	●	-	-
17 = Bocal para fendas	●	●	●	●	●
18 = Bocal de sifão	●	●	●	-	●
19 = Bocal para sujidade grosseira	-	-	-	●	-
20 = Filtro de espuma	●	-	-	-	-
21 = Filtro de protecção de papel	●	-	-	-	-
22 = Aro tensor	●	-	-	-	-
23 = Filtro de molhado e seco de longa duração	-	●	●	●	●
24 = Saco do filtro de papel	●	●	●	●	●
25 = Suporte para o tubo de aspiração	●	●	●	-	●
26 = Posição de repouso do tubo de aspiração	●	●	●	-	●

**1.2 Instruções de segurança**

- O THOMAS POWERPACK destina-se exclusivamente a trabalhos de limpeza doméstica a realizar por adultos.
- Nunca ligue o aparelho
  - se o cabo de ligação estiver danificado,
  - se apresentar danos visíveis,
  - se tiver caído alguma vez.
- As características da corrente indicadas na chapa de características têm de coincidir com as da corrente da rede.
- Com o aparelho ligado, os bocais e os tubos não devem ficar na proximidade da cabeça de pessoas porque pode haver ferimentos graves nos olhos e nos ouvidos.
- O aparelho não se destina à aspiração de substâncias perigosas para a saúde, corrosivas ou contendo solventes.
- O aparelho não deve ser utilizado em compartimentos onde estejam guardadas substâncias inflamáveis ou onde possa haver formação de gases.
- Produtos tais como gasolina, diluentes para tintas e óleo de aquecimento podem formar gases ou misturas explosivas se forem aspirados juntamente com o ar de aspiração.
- Nunca aspire cinzas ainda quentes nem objectos incandescentes.
- Antes de cada utilização, verifique se está instalado o filtro adequado ao trabalho a realizar.
- Não aspire pó de "toner". O "toner" utilizado por exemplo em impressoras ou em máquinas de fotocopiar pode ser condutor eléctrica. Além disso, o "toner" poderá não ser totalmente retido pelo sistema de filtro do aspirador e, por isso, ser lançado de novo para o ar ambiente.
- Acetona, ácidos e solventes podem atacar os materiais utilizados no aparelho.
- Deve haver muito cuidado ao aspirar escadas. Assegure-se de que o aparelho está sempre em posição segura. A mangueira não deve ser esticada para além do seu comprimento inicial. Segure sempre o aparelho com uma mão.
- Nunca deixe o aparelho ligado sem vigilância e não deixe que crianças brinquem com ele.
- A ficha deve ser retirada da tomada da rede
  - em caso de avaria durante o funcionamento,
  - antes de operações de limpeza e assistência no aparelho,
  - logo após a utilização,
  - para a substituição do filtro.
- Nunca retire a ficha puxando pelo cabo, mas sempre e só pelo corpo da ficha.

- Tenha o cuidado de nunca expor o cabo de ligação à rede a temperaturas elevadas e a líquidos químicos e não o arraste por cima de arestas ou superfícies vivas.
- Deve ser evitada a utilização de cabos de extensão em compartimentos molhados.
- Nunca repare danos no aparelho, em acessórios ou no cabo de ligação à rede (é preciso um cabo novo), mas mande sempre fazer as reparações a um serviço autorizado de assistência técnica a clientes, porque alterações no aparelho podem provocar ferimentos. Assegure-se de que só são utilizadas peças originais.
- Não exponha o aparelho à influência de manifestações atmosféricas, a humidade e a fontes de calor.
- Esvazie e limpe o recipiente imediatamente após a aspiração em molhado.

## Embalagem

- Depois de desembalar o aparelho, verifique se há danos de transporte e se o equipamento está completo. Em caso de danos ou de falta de equipamentos, dirija-se por favor ao vendedor ou ao serviço de assistência a clientes da THOMAS.
- Não deite fora a embalagem original porque pode servir para guardar o aparelho quando deixar de trabalhar ou para o envio ao vendedor ou ao serviço de assistência a clientes da THOMAS.

## Eliminação

Elimine o aparelho em conformidade com as normas locais e corte o cabo de ligação à rede depois de o puxar totalmente para fora.

## Montagem dos rodízios móveis

- A** Abra o encaixe do fecho e retire a cabeça do motor.
- B** Encaixe os rodízios móveis e os pinos, carregando com força contra o fundo do recipiente.

## Aspiração a seco



Após uma aspiração em molhado, o aparelho tem de ficar absolutamente seco. Seque também a mangueira e os tubos.

**Nunca aspire a seco sem filtros ou com filtros danificados.**

- C** Instale o filtro de molhado e seco (23) de longa duração e prenda com grampos.
- D** **Só para o modelo POWER PACK 1616:** Instale o filtro de espuma, o filtro de protecção de papel e o anel tensor e fixe com grampos.
- E** Comprima bem o saco do filtro contra o bocal de aspiração e encoste-o à parede do recipiente.
- F** Coloque a cabeça do motor e feche o encaixe do fecho.
- G** Encaixe a mangueira de aspiração. Para desencaixar, rode a união de aspiração para o lado e puxe.

Monte o acessório que pretende.

Ligue a ficha.

- H** Ligue o aparelho no interruptor LIGAR / DESLIGAR (5).
- i** Com o dispositivo de regulação da potência de aspiração (11, Fig. J), é possível fazer variar a força de aspiração.
  - Cursor fechado = potência máxima
  - Cursor aberto = potência reduzida

## Modelo THOMAS POWER PACK 1630 SE

Na tomada do aparelho (6) podem ser ligados aparelhos eléctricos com potência compreendida entre 60 e 2000 Watt.

Permite dois tipos de funcionamento que são seleccionados com o selector (7).

- H** **Selector (7)**  
**Funcionamento normal:**  
**A tecla com a lâmpada piloto não deve estar premida.**

Arranque imediato do aspirador universal para todos os trabalhos de aspiração, ligando-se o interruptor LIGAR / DESLIGAR (5).

### Funcionamento automático:

Este tipo de funcionamento deve ser preferido se for ligada uma ferramenta eléctrica com aspiração de pó. Ligue a ferramenta eléctrica à tomada do aparelho e una a mangueira de aspiração à ferramenta eléctrica.

Carregue na tecla com lâmpada piloto no selector (7) e ligue o interruptor de LIGAR / DESLIGAR (5).



A lâmpada piloto acesa indica que o aparelho está pronto a funcionar. Ligando e desligando o aparelho eléctrico, o aspirador é automaticamente ligado e desligado, respectivamente.

Se o cabo de ligação à rede (10) estiver ligado, a tomada para aparelhos (6) tem corrente, mesmo se o interruptor de LIGAR / DESLIGAR (5) e o selector (7) estiverem desligados.

## Aspiração em molhado

**⚠ Antes da aspiração em molhado, é preciso retirar sempre a unidade de filtro (Fig. C, D e E), pois doutra forma fica danificada (antes de retirar a cabeça do motor (2), é preciso retirar sempre a ficha da tomada)!**

**i** Ao aspirar líquidos a partir de recipientes cujo nível de líquido esteja acima do nível do recipiente do aspirador e cuja capacidade seja superior à deste, continuaria a passar líquido mesmo com a válvula de bóia fechada.

Por esse motivo, em tais casos devem ser aspiradas apenas quantidades parciais, esvaziando o recipiente do aspirador repetidas vezes.

Após a aspiração, comece por retirar o tubo e a mangueira de aspiração do líquido; só depois disso é que o motor pode ser desligado para se evitar a contaminação da entrada de líquido.

**⚠** Mantenha a válvula de bóia (27, Fig. K) sempre limpa e com boa mobilidade. Ela interrompe automaticamente a aspiração logo que o recipiente de aspiração fique cheio.

**⚠** Após o final da aspiração em molhado, deve limpar e enxugar o aparelho e os acessórios que tiverem sido utilizados.

## Ajuda em eventuais avarias

Se o seu aparelho, contra aquilo que é de esperar, não funcionar de forma satisfatória, não precisa de recorrer de imediato aos serviços de assistência técnica. Por favor, comece por verificar se a avaria resulta apenas de causas simples de resolver.

### Ao aspirar, há saída de pó

- O sistema de filtro está preso e não está avariado?
- Foi utilizado um filtro THOMAS original?

### A força de aspiração diminui lentamente

- Os poros dos filtros estão tapados com pó fino?
- O saco de papel do filtro está cheio?
- O bocal, o tubo de extensão ou a mangueira de aspiração estão obstruídos com sujidade? (Estique um pouco a mangueira de aspiração com o aparelho ligado para soltar o entupimento).

### Na aspiração em molhado, sai água das aberturas de saída de ar

- A bóia (Fig. K) durante a aspiração de líquido está bloqueada e não pode reagir?

### A força de aspiração diminui repentinamente

- A válvula de bóia fez parar o ar de aspiração?
- É possível que isso aconteça numa posição oblíqua em extremo ou se o aparelho tombar. Desligue o aspirador – a bóia cai – e o aparelho fica novamente pronto a funcionar.

### O motor não funciona

- O cabo, a ficha e a tomada estão em boas condições?
- Antes de verificar, retire a ficha da tomada.
- Nunca abra o motor!

### Serviço de assistência a clientes:

Peça ao vendedor que lhe forneça o endereço ou o número do telefone do serviço de assistência técnica a clientes THOMAS que o serve.

Por favor, forneça-lhe também os dados da chapa de identificação que se encontra na parte de trás do seu aspirador.

**Para se manter a segurança do aparelho, as reparações, especialmente em peças condutoras de corrente eléctrica, só devem ser efectuadas por electricistas especializados. Em caso de avaria, deverá dirigir-se ao seu vendedor ou directamente aos serviços de assistência técnica a clientes THOMAS.**

### DECLARAÇÃO DE CONFORMIDADE DA CE

Declaramos que este produto está em conformidade com as normas ou com os documentos normalizados seguintes:

- Directiva da CE sobre baixas tensões (73/23/CEE), modificada por 93/68/CEE
- Directiva da CE sobre compatibilidade electromagnética (89/336/CEE), alterada por 91/263/CEE, 92/31/CEE, 93/68/CEE

Normas harmonizadas aplicadas:

- DIN EN 60335-1, DIN EN 60335-2-2
- DIN EN 61000-3-2: 1995; DIN EN 61000-3-3: 1995;
- DIN EN 55014-1: 1993; DIN EN 55014-2: 1997

## Tartozékok felsorolása

H

	POWERPACK 1616	POWERPACK 1620	POWERPACK 1620 C	POWERPACK 1630	POWERPACK 1630 SE
1 = tartály	●	●	●	●	●
2 = motorblokk	●	●	●	●	●
3 = zárókallantyú	●	●	●	●	●
4 = görgő	●	●	●	●	●
5 = ki / be kapcsoló	●	●	●	●	●
6 = csatlakozó aljzat kiegészítőkhöz	-	-	-	-	●
7 = csatlakozó aljzat bekapcsolója	-	-	-	-	●
8 = szívó csőcsonk	●	●	●	●	●
9 = hordozó fogantyú	●	●	●	●	●
10 = hálózati csatlakozózsín	●	●	●	●	●
11 = szívóerő szabályozó tolóka	●	●	●	●	●
12 = gégecső	●	●	●	●	●
13 = szívócső	●	●	●	●	●
14 = univerzális durva szennyeződéshez	-	-	●	●	●
15 = kárpit szívófej	-	●	●	-	-
16 = szőnyegszívó fej	●	●	●	-	-
17 = fuga szívófej (résszívófej)	●	●	●	●	●
18 = szifon szívófej	●	●	●	-	●
19 = szívófej durva szennyeződéshez	-	-	-	●	-
20 = motorvédő habszivacs szűrő	●	-	-	-	-
21 = motorvédő papír szűrősapka	●	-	-	-	-
22 = rögzítő gyűrű	●	-	-	-	-
23 = univerzális tartós szűrőbetét	-	●	●	●	●
24 = papír porzsák	●	●	●	●	●
25 = szívócső felakasztó kengyele	●	●	●	-	●
26 = szívócső elhelyezése	●	●	●	-	●



## Biztonsági előírások

Kérjük, olvassa el figyelmesen a használati utasítást, amely fontos információkat tartalmaz a porszívó biztonságosságára, üzembe helyezésére, használatára és karbantartására vonatkozóan. Őrizze meg az utasítást és ha használt készülékét eladja, adja ezt is át az új tulajdonosnak.

A gyártó és kereskedő nem vállal felelősséget, ha a továbbiakban felsorolt előírásokat figyelmen kívül hagyja.

A porszívót a rendeltetéstől eltérően üzemeltetni nem szabad, csak háztartási célokra alkalmas.

A porszívót 230 V hálózati feszültség működteti, a biztosíték min. 16 A.

- A készüléket nem szabad üzembe helyezni, ha
  - a csatlakozózsín sérült,
  - maga a készülék láthatóan sérült,
  - a motorblokkot valaha leejtették.
- A porszívót felnőtt személyek használják.
- Ügyeljen arra, hogy gyermekek felügyelet nélkül ne játszanak a készülékkel,
- változtatásokat a készüléken csak arra feljogosított szakszerviz végezhet,
- nem szabad a gépet olyan helyiségben használni, ahol tűzveszélyes anyagok találhatók ill. különböző veszélyes és gyúlékony gázok képződhetnek,
- óvatosan járjon el lépcsők tisztításakor. Győződjön meg róla, hogy a gép biztosan áll a lépcsőfokon és a gégecsövet ne feszítse túl nagy távolságra. Legjobb, ha munka közben egyik kezével magát a készüléket fogja, rögzíti,
- **a kívánt szűrő rendszer behelyezését minden használat előtt ellenőrizze, ez különösen száraz porszívózásakor kötelező,**
- ez a készülék nem alkalmas egészségre káros porszerű anyagok felszívására,
- oldószertartalmú folyadékokat, ú.m. festékkihígító, benzín, olaj, valamint maró folyadékokat nem szabad a készülékkel felszívni,
- másológépek, nyomtatók festékpórá (toner) ne szívassa fel, mert az elektromosan vezetővé válhat, másrészt a szűrőrendszert eltömítheti és egy része a helyiség légterébe visszajuthat,
- soha ne szívasson fel forró hamut vagy izzó anyagokat,
- acetont, savakat és oldószereket a készülék anyagát károsíthatják,
- a porszívót nem szabad a szabadban tárolni, sem közvetlen nedvesség hatására kitenni,
- a szívócsövet ill. fejet (bekapcsolt készülék esetén) ne emelje feje közvetlen közelébe - ez szemre, fülre veszélyes lehet,
- ne a zsinórt húzza ki az aljzathoz, mindig a dugasztnál fogja meg,

- a csatlakozózsínort ne húzza magas hőfokú hely közelében, sem vegyszeres folyadékban; éles peremen való átvezetése is kerülendő,
- a készülék forró tűzhely vagy fűtőtest közelében nem tárolható,
- **A meghibásodott készüléket - beleértve a hálózati csatlakozózsínort is - csak szakember (szerviz) javíthatja!**
- Nedves helyiségben, saját biztonsága érdekében, ne használjon hosszabbító zsinórt,
- a hálózati csatlakozót ki kell húzni:
  - üzemelés közben észlelt hiba esetén,
  - minden tisztítás előtt,
  - használat után mindenkor,
  - szűrőbetét cserélésekor,

## A készülék összeállítása

### A görgők felhelyezése

- A** Nyissa ki a két zárókallantyút és a motorblokkot vegye le.
- B** A tartályt fordítsa fel, az alján található furatokba üsse be a görgőtengelyeket, majd a görgőket ütközésig nyomja rá a kiálló tengelycsomókra. Végül a tartályt állítsa a talpára, azaz a görgőkre.

### Száraz porszívózás

Ha a készüléket előzőleg nedves üzemmódban használta, a csöveket és a tartályt ki kell szárítani.

**Soha ne végezzen száraz porszívózást sérült szűrővel vagy szűrő nélkül!**

- C** Az univerzális tartós szűrőbetétet (23) helyezze fel és a kallantyúkkal rögzítse.
- Csak a POWER PACK 1616 típusnál**
- D** Helyezze fel a motorvédő habszivacs szűrőt, a papír szűrősapkát és a rögzítőgyűrűt, az alaplapon lévő két kis kallantyú ráhajtásával pedig rögzítse.
- E** A porzsák kemény kartonból kialakított kör alakú nyílását szorosan húzza rá a tartályban lévő beszívó csőcsomókra, majd a porzsákokat körben simítsa rá a tartály belső oldalára.
- F** Ezután helyezze fel a motorblokkot és a két zárókallantyúval rögzítse.
- G** A gégecsövet nyomja be a bemeneti csőcsomókba. Levételkor a csövet csavaró mozdattal húzza kifelé.
- Ezután helyezze fel a motorblokkot és a két zárókallantyúval rögzítse.
- H** A készüléket a ki / be kapcsolóval (6) kapcsolja be.

Végül a gégecsőhöz csatlakoztatott merev szívócső végére helyezze fel a kívánt szívófejet és dugja be a hálózati csatlakozót, így a készülék üzemkész.



- A szívóerő szabályozó tolokával (J ábra, 11) a szívóerő változtatható.
- tolóka zárva = teljes szívóerő
  - tolóka nyitva = csökkentett szívóerő

### THOMAS POWER PACK 1630 SE típus

A gépen csatlakozó aljzathoz (6) 60-2000 W teljesítmény felvételű elektromos kézi kisgépek csatlakoztathatók.

Kétféle üzemmód lehetséges, amelyek az aljzathoz tartozó kapcsolóval (7) megválaszthatók.



#### Aljzat kapcsolója (7)

##### Normál üzemmód

##### A megvilágított nyomógombos kapcsolót nem szabad lenyomni.

A készüléket a ki/be kapcsolóval (5) beindítva minden nemű porszívózási művelet folyamatosan végezhető.

##### Automatikus üzemmód:

Ez az üzemmód választható, ha az elektromos kézi kisgépet a porszívóval szinkronban kívánja használni. A kisgép csatlakozó zsinórját dugja a porszívón lévő aljzatba, a gégecsövet pedig a kisgép kivezető nyílásába.

A megvilágított nyomógombos kapcsolót (7) nyomja le, majd a ki/be kapcsolót (5) is kapcsolja be.

A kijelző lámpa világitása mutatja az üzemkésztséget. Ekkor a kisgép ki/be kapcsolásával együtt a porszívó is automatikusan ki/be kapcsolódik.



Ha a porszívó hálózati csatlakozó zsinórja (10) bedugott állapotban van, akkor a csatlakozó aljzat (6) áram alatt áll, még akkor is, ha a ki/be kapcsolót (5) és az aljzat kapcsolóját (7) kikapcsolja.

## Nedves felszívás

**!** **Folyadékot felszívása előtt mindig ki kell venni a behelyezett szűrőegységet (C, D+E), mivel egyébként az használhatatlanná válik (a motorblokk (2) levétele előtt feltétlenül ki kell húzni a hálózati csatlakozó dugót a csatlakozó aljzataból)!**

**i** Ha a porszívó tartályánál nagyobb térfogatú ill. magasabb folyadékszintű tartályból szívát át folyadékot, akkor a porszívó tartályának megtelével zárt úszószelep esetén továbbra is átfolyik a folyadék a közlekedőedény-elv alapján. Éppen ezért egyszerre csak részmennyiségeket szívasson át és időnként ürítse ki a porszívótartályt. Felszívás után először a szívócsövet emelje ki a folyadékból, csak ezután csatlakozza ki a motort.

**!** Az úszószelepet (K ábra, 27) tartsa mindig tisztán és mozgathatóan, mivel ez automatikusan megszakítja a felszívást, amikor a tartály megtelik.

**!** A nedves felszívás végeztével a készüléket és a használt tartozékokat tisztítsa és szárítsa meg.

## HIBAELHÁRÍTÁS

Ha az alábbi hibák jelentkeznek az üzemelés során, ezek esetleg közvetlenül elháríthatók, egyébként forduljon szervizhez:

### Működés közben por száll ki a készülékből

- vizsgálja meg, hogy a szűrőrendszer hibátlan-e, felhelyezése megfelelő és szorosan illeszkedő legyen,
- ellenőrizze, hogy nem szakadt-e ki a porzsák,
- csak eredeti THOMAS szűrőt használjon.

### A szívóerő fokozatosan csökken

- a szűrőbetétet esetleg finom por, korom, stb. tömte el,
- esetleg megtelt a porzsák,
- a szívófejet, a szívócsövet vagy a gégecsövet eltömte a szennyeződés. (Bekapcsolt készülékkel húzza szét a gégecsövet, így a szennyeződés fellazulhat és kifúvódhat.)

### Felszíváskor a készülék légkifúvó nyílásain víz folyik ki

- az úszószelep (K ábra) folyadék felszíváskor megszorult és nem tudja a felszívást leállítani,

### A szívóerő hirtelen lecsökken

- az úszószelep elzárja a szívólevegőt, amely leginkább akkor fordulhat elő, ha a készüléket erősen ferde helyzetben használja vagy feldönti. A készüléket kapcsolja ki, az úszószelep ekkor visszaesik és a készülék ismét használható.

### A motor nem működik

- vizsgálja meg a csatlakozózsínór, dugasz és aljzat sértetlenségét,
- vizsgálat előtt a hálózati csatlakozót húzza ki,
- semmi esetre sem szabad a motort felnyitni!

Minőségstanúsítás	1616	1620	1630
Hálózati feszültség	230 V	230 V	230 V
Biztosíték	16 A	16 A	16 A
Teljesítményfelvétel max.	1600 W	1600 W	1600 W
Tartály befogadóképessége	16 liter	20 liter	30 liter
Zajtjellemzőszint LWA	74 dB	74 dB	74 dB

Fenti adatokért a gyártó felelősséget vállal, műszaki változtatás joga fenntartva.

Kizárólagos képviselő és importőr:

**WELTECH Kft**

**1097 Budapest, Pápay István u. 3.**

**Tel/Fax: 215-0096**

**Tel: 215-8924; 218-0666**

**E-mail: info@weltech.hu**

### CE Konformitási nyilatkozat

Kizárólagos felelősségünk tudatában kijelentjük, hogy ez a termék megfelel a következő szabványoknak vagy szabványdokumentumoknak:

- EG alacsony feszültségi ajánlás (73/23/EWG), (93/68/EWG) dokumentummal módosítva
- EG ajánlás: elektromágneses tűrés (89/336/EWG), módosítva (91/263/EWG), (92/31/EWG), (93/68/EWG)

Alkalmazott harmonizált szabványok:

- DIN EN 60335-1, DIN EN 60335-2-2;
- DIN EN 61000-3-2, 1995; DIN EN 61000-3-3, 1995;
- DIN EN 55014-1, 1993; DIN EN 55014-2, 1997

**İlk Kullanım Öncesi****TR**

**Aşağıki bilgileri lütfen dikkatle okuyun. Bu bilgiler aletin güvenliği, kullanımı ve bakımı konusunda önemli açıklamalar içermektedirler. Kullanma kılavuzunu itinayla saklayın ve aletin sizden sonraki sahibine teslim edin.**

**Parçaların Tanıtımı**

	POWERPACK 1616	POWERPACK 1620	POWERPACK 1620 C	POWERPACK 1630	POWERPACK 1630 SE
1 = Kap	●	●	●	●	●
2 = Motor başlığı	●	●	●	●	●
3 = Kilit mekanizması	●	●	●	●	●
4 = Tekerlekler	●	●	●	●	●
5 = AÇMA/KAPAMA şalteri	●	●	●	●	●
6 = Alet prizi	-	-	-	-	●
7 = Seçme şalteri	-	-	-	-	●
8 = Emme manşonu	●	●	●	●	●
9 = Taşıma kulpu	●	●	●	●	●
10 = Elektrik kablosu	●	●	●	●	●
11 = Emme gücü regülâtörü	●	●	●	●	●
12 = Emme hortumu	●	●	●	●	●
13 = Emme boruları	●	●	●	●	●
14 = Üniversal başlık	-	-	-	●	●
15 = Döşeme başlığı	-	●	●	-	-
16 = Halı başlığı	●	●	●	-	-
17 = Dar aralık başlığı	●	●	●	●	●
18 = Sifon başlık	●	●	●	-	●
19 = Kaba kir başlığı	-	-	-	●	-
20 = Sünger filtre	●	-	-	-	-
21 = Koruyucu kâğıt filtre	●	-	-	-	-
22 = Germe disk	●	-	-	-	-
23 = Uzun süreli ıslak ve kuru süpürme filtresi	-	●	●	●	●
24 = Kâğıt filtre torbası	●	●	●	●	●
25 = Emme borusu tutacağı	●	●	●	-	●
26 = Emme borusu askı yeri	●	●	●	-	●

**Güvenlik Uyarıları**

- THOMAS POWERPACK yetişkin kişiler tarafından sadece evlerde kullanıma mahsustur.
- Aletin kesinlikle çalıştırılmamasını gerektiren durumlar:
  - Elektrik kablosunda hasar olması,
  - Alette gözle görülür hasar olması,
  - Aletin yere düşmesi.
- Şebeke gerilimi model etiketindeki gerilime uygun olmalıdır.
- Özellikle göz ve kulaklar için tehlike oluşturabileceğinden alet çalışır vaziyetteyken emici başlık ve boruların kafa yakınlarına getirilmemeleri gerekir.
- Sağlığa zararlı, yakıcı ve çözgen içeren maddeler aletle emilmemelidir.
- Alet, yanma tehlikesi olan maddelerin depolandığı veya gaz oluşan mekânlarda işletilmemelidir.
- Benzin, boya inceltici ve yakma yağı gibi maddeler emme havasıyla girdap teşekkülü yoluyla patlayıcı buhar veya bileşimler oluşturabilirler.
- Sıcak kül veya kızgın cisimler kesinlikle emerek süpürülmemelidirler.
- Her kullanım öncesi gerekli filtrenin doğru şekilde takılı olduğunu kontrol edin.
- Toner tozlarını emerek süpürmeyin! Örneğin yazıcı veya fotokopi cihazlarında kullanılan tonerler iletken olabilirler! Ayrıca, aspiratörün filtre sistemi toner taneciklerini bir ihtimal tam olarak süzemeyeceğinden emici vantilatör tarafından tekrar dışarıya aktarılmalrı olasıdır.
- Aseton, asit veya çözgenler aletin yapımında kullanılan materyellere zarar verebilirler.
- Merdivenler temizlenirken özellikle dikkatli olmak gerekir. Aletin sağlam şekilde durmasına özen gösterin. Hortum çekilerek kendi uzunluğundan fazla uzatılmamalıdır. Düşmemesi için daima bir elinizle aleti tutun.
- Çalışan aleti kesinlikle gözetimsiz bırakmayın ve çocukların aletle oynamalarına dikkat edin.
- Elektrik fişinin çekilmesini gerektiren durumlar:
  - İşletme esnasında arıza halinde,
  - Aletin bakım ve temizliğinden önce,
  - Her kullanım sonrası,
  - Filtre değiştirirken.
- Elektrik fişini prizden çıkarırken kabloyu değil fişi tutarak çekin.
- Elektrik kablosunun ısıya ve kimyevi sıvılara maruz kalmamasına ve keskin kenarlar veya

yüzeyler üzerinden çekilmemesine özen gösterin.

- Banyolarda uzatma kabloları kullanılmamalıdır.
- Alette, aksesuarlarda veya elektrik kablosunda (özel kablo gereklidir) meydana gelen hasarları kesinlikle kendiniz onarmayın. Hasarın yetkili müşteri servisinde giderilmesini sağlayın. Alette yapacağınız değişiklikler sağlığınıza zarar verebilir. Sadece orijinal yedek parça ve aksesuarların kullanılmasını sağlayın.
- Aleti hava tesirlerine, nem veya ısı kaynaklarına maruz bırakmayın.
- Yaş süpürme veya püskürterek emme işleminden sonra kabı derhal boşaltın ve temizleyin.

### Paketten çıkarma

- Cihazınızın paketini açtıktan sonra taşıma esnasında meydana gelmiş olabilecek zararlara ve teslim alacağınız malzemelerin tam olmasına karşı kontrol ediniz! Meydana gelmiş olabilecek zararlarda veya teslimatın tam olarak yapılmaması durumunda lütfen yetkili satıcınıza veya THOMAS yetkili servisine baş vurunuz!
- Orijinal kartonunu atmayınız! Cihazınız çalışmadığı zaman bu kartonun içine koyabilir ve yetkili satıcınıza veya THOMAS yetkili servisine geri gönderme işleminde kullanabilirsiniz!

### İmha

- Aleti yerel yönetmelikler doğrultusunda imha etmeden önce prizden çıkarmış olduğunuz elektrik fişini kesin.

### Tekerleklerin Montajı

- **A** Kilit mekanizmasını açın ve motor başlığını çıkarın.
- **B** Tekerlek ve pimleri bastırarak kabın tabanına geçirin.

### Kuru Süpürme



Daha önce yaş süpürüldüyse aletin tamamen kuru olması gerekir; gerekirse hortum ve boruları da kurulayın.

**Kuru süpürmeyi kesinlikle filtresiz veya hasarlı filtrelerle yapmayın.**

- **C** Dayanıklı yaş ve kuru filtreyi (23) takın ve döner kancalarla tespit edin.
- **D** **Sadece model POWER PACK 1616:** Sünger filtre, koruyucu kâğıt filtre ve germe diskini monte edin ve döner kancalarla sabitleyin.
- **E** Filtre torbasını sıkıca emme manşonuna bastırın ve kaba yerleştirin.
- **F** Motor başlığını takın ve kilit mekanizmasını kapatın.
- **G** Emme hortumunu bağlayın. Çıkarmak için emme hortumunu yana çevirerek çekin.

Gerekli aksesuarı monte edin.  
Elektrik fişini takın.

- **H** AÇMA/KAPAMA şalteri (6) ile aleti çalıştırın.
- **i** Emme gücü regülâtörüyle (11, şekil J) aletin emme gücü ayarlanır.
  - İlâve hava sürgüsü kapalı = tam kapasite emme gücü
  - İlâve hava sürgüsü açık = düşük kapasite emme gücü

### Model THOMAS POWER PACK 1630 SE

Alet prizine (6) 60 - 2000 W enerji sarfiyatına sahip elektrikli aletler başlanabilir.  
Agregatın üzerindeki seçme şalteriyle (7) ayarlanabilen iki ayrı işletme türü mümkündür.

- **H** **Seçme şalteri (7)**

#### Normal işletim:

**Kontrol lâmbalı buton basılı olmamalıdır.**

Çok yönlü aspiratör AÇMA/KAPAMA şalterine (5) basıldığında her türlü emme işlemleri için derhal çalışmaya hazırdır.

#### Otomatik işletim:

Toz emme fonksiyonu ile bir elektrikli alet başlandığında bu işletme türünü seçin. Elektrikli aletin fişini cihazın prizine takın ve emme hortumunu elektrikli alete başlayın.

Seçme şalterindeki (7) kontrol lâmbalı butona basın ve AÇMA/KAPAMA şalterini (5) açın. Kontrol lâmbası aletin işleme hazır olduğunu gösterir. Elektrikli alet

çalıştırıldığında veya kapatıldığında aspiratör otomatik olarak devreye girecektir. Elektrik kablosunun (10) başlı olduğu hallerde, AÇMA/KAPAMA şalteri (5) ve seçme şalteri (7) kapalı olsalar dahi aletin prizi (6) gerilim altındadır.

## Yaş Süpürme



**Islak süpürme işleminden önce yerleştirilmiş bulunan filtre ünitesini (C, D+E) çıkarınız, çünkü bu aksi takdirde kullanım fonksiyonlarını kaybeder (Motor bahlığını (2) çıkarmadan önce muhakkak fihi prizden çıkarınız)!**



Sıvı seviyesi emme kabının üst kenarından daha yüksek olan veya hacmi emme kabının hacminden daha büyük olan kaplardan sıvı emildiğinde şamandıra ventili kapalı olsa dahi sıvı akmaya devam edebilir.

Böylesi durumlarda sıvıyı ancak kısmi miktarlarda emin ve emme kabını arada bir boşaltın. Sıvının akmaya devam etmesini önlemek için emme borusu ve hortumunu sıvının içinden kaldırdıktan sonra aleti kapatın.



Şamandıra ventilin (27, şekil K) daima temiz ve çalışır vaziyette olmasını sağlayın. Bu ventili, kap dolduğunda emme işlemini otomatik olarak durdurur.



Yaş süpürme işlemi sona erdikten sonra aleti ve kullanılan aksesuarı temizleyin ve kurulaşın.

## Olası Arızalarda Yardım

Aletin beklenen aksine gerektiği gibi çalışmadığında hemen müşteri hizmetlerine başvurmanıza gerek yoktur. İlk önce lütfen arızanın basit bir nedenden kaynaklanmadığından emin olun:

### Emerek süpürürken toz çıkıyorsa:

- Filtre sistemi doğru şekilde takılmamış veya arızalı olabilir.
- Kullanılan filtre orijinal THOMAS filtre mi?

### Emme gücü gitgide düşüyorsa:

- İnce tozlar filtre gözeneklerini tıkamış olabilir.
- Kağıt filtre torbası dolmuş olabilir.
- Başlık, uzatma borusu veya emme hortumu kirden tıkanmış olabilir. (Emme hortumunu alet çalışırken çekerek uzatın. Hortumun uzaması sıkışan kirei gevşetir).

### Emerek süpürürken aletin havalandırma deliklerinden su çıkıyorsa:

- Emerek süpürme esnasında aletin şamandırası (şekil K) sıvı tarafından bloke edilmiş ve devredışı bırakılmış olabilir.

### Emme gücü aniden düşerse:

- Şamandıralı ventile emme havasını kesmiş olabilir. Aletin aşırı eğri durması veya devrilmesi halinde bu durum görülebilir. Aleti kapatın. Şamandıra aşağıya düşer ve alet tekrar kullanıma hazırdır.

### Motor çalışmıyorsa:

- Kablo, fiş ve priz sağlam mı?
- Kontrol etmeden önce fişi çekin.
- Motoru kesinlikle kendi başınıza açmayın!

## Müşteri Hizmetleri

Lütfen uzman satıcınıza başvurun. Gerekliğinde uzman satıcınızdan yetkili THOMAS müşteri servisinin adresini ve telefon numarasını öğrenebilirsiniz.

Başvuru esnasında lütfen daima aspiratörünüzün model etiketindeki bilgileri hazır bulundurun.

**Alet güvenliğinin sağlanması için onarım çalışmalarının, özellikle elektrik taşıyan parçalarda yapılacak çalışmaların ancak uzman elektrikçiler tarafından yapılmasını sağlayın. Bu nedenle, arıza halinde uzman satıcınıza veya Thomas müşteri servisine başvurmanızda fayda vardır.**

### CE - Uygunluk Beyanı

Ürünümüzün aşağıda yazılı normlara veya norm niteliğinde belgelere uygun olduğunu münhasır sorumlu olarak beyan ederiz.

- 93/68/EWG ile değişikliğe uğrayan AB Alçak Gerilim Yönetmeliği (73/23/EWG)
- 91/263/EWG, 92/31/EWG ve 93/68/EWG ile değişikliğe uğrayan AB Elektromanyetik Uygunluk Yönetmeliği

Uygulanan armonize normlar:

- DIN EN 60335-1, DIN EN 60335-2-2;
- DIN EN 61000-3-2: 1995; DIN EN 61000-3-3: 1995;
- DIN EN 55014-1: 1993; DIN EN 55014-2: 1997

## Przed pierwszym uruchomieniem



Prosimy o dokładne zapoznanie się z niżej opisanymi informacjami. One zawierają ważne wskazówki dotyczące bezpieczeństwa, obsługi i konserwacji urządzenia. Prosimy o zachowanie poniższej instrukcji obsługi i przekazanie jej następnemu użytkownikowi.

## Oznaczenie części

	POWERPACK 1616	POWERPACK 1620	POWERPACK 1620 C	POWERPACK 1630	POWERPACK 1630 SE
1 = Pojemnik	●	●	●	●	●
2 = Głowica silnika	●	●	●	●	●
3 = Zamknięcie zatraskowe	●	●	●	●	●
4 = Rolki zwrone	●	●	●	●	●
5 = Włącznik / wyłącznik	●	●	●	●	●
6 = Gniazdko na odkurzaczu	-	-	-	-	●
7 = Przełącznik gniazdka na odkurzaczu	-	-	-	-	●
8 = Nasadka ssąca	●	●	●	●	●
9 = Uchwyt nośny	●	●	●	●	●
10 = Kabel zasilający	●	●	●	●	●
11 = Regulator siły ssącej	●	●	●	●	●
12 = Wąż ssący	●	●	●	●	●
13 = Rura ssąca	●	●	●	●	●
14 = Ssawka uniwersalna do odkurzania na mokro i sucho	-	-	●	●	●
15 = Dysza do powłók tapicerskich	-	●	●	-	-
16 = Dysza dywanowa	●	●	●	-	-
17 = Dysza spoinowa	●	●	●	●	●
18 = Dysza syfonowa	●	●	●	-	●
19 = Ssawka do odkurzania zgrubnego	-	-	-	●	-
20 = Filtr z tworzywa piankowego	●	-	-	-	-
21 = Ochronny filtr papierowy	●	-	-	-	-
22 = Pierścień zaciskowy	●	-	-	-	-
23 = filtr trwały do odkurzania na mokro i sucho	-	●	●	●	●
24 = Worek filtra papierowego	●	●	●	●	●
25 = Zamocowanie rury ssącej	●	●	●	-	●
26 = Zawieszenie rury ssącej	●	●	●	-	●



## 1.2 Wskazówki bezpieczeństwa

- THOMAS POWERPACK przeznaczony jest dla korzystania w gospodarstwie domowym wyłącznie przez dorosłych
- Nie należy uruchamiać urządzenia jeżeli:
  - kabel zasilający jest uszkodzony
  - są widoczne uszkodzenia
  - urządzenia spadło
- Podane na tabliczce znamionowej napięcie musi odpowiadać danemu napięciu w siecu
- Dysz i rur przy włączonym urządzeniu nie należy przybliżać do głowy ponieważ zagraża to oczom i uszom.
- Urządzenie nie jest przeznaczone do czyszczenia środków zagrażającym zdrowiu oraz zawierającym rozpuszczalniki lub aceton
- Urządzenie nie może być stosowane w pomieszczeniach gdzie składowane są materiały lub gazy łatwopalne.
- Środki jak benzyna, rozpuszczalniki farb, olej grzewczy przy zmieszaniu się z powietrzem ssącym mogą wytworzyć opary eksplodujące.
- Nie odkurzać gorącego popiołu lub materiałów żarzących.
- Sprawdzić przed każdorazowym użyciem czy jest zastosowany odpowiedni filtr.
- Nie odkurzać wywoływalcy kserograficznych. Taki wywoływalcy, który jest stosowany przy drukarkach lub kopiarkach może przewodzić prąd! Oprócz tego wywoływalcy może ewentualnie nie zostać całkowicie przechwycony przez filtr i następnie ponownie dostać się poprzez dmuchawę odkurzacza z powrotem do atmosfery.
- Aceton, kwasy i rozpuszczalniki mogą zająć w reakcję ze środkiem piorącym znajdującym się w odkurzaczu.
- Szczególną ostrożność należy zachować przy czyszczeniu schodów. Odkurzaczu musi stać w bezpiecznym miejscu. Wąż nie może być rozciągnięty na odległość większą od jego długości. Odkurzaczu należy bez przerwy przetrzymywać jęną ręką.
- Włączonego odkurzacza nie wolno pozostawiać bez nadzoru i należy przestrzegać aby nie bawiły się nim dzieci.
- Należy wyciągnąć wtyczkę z gniazdka:
  - przy awarii w czasie eksploatacji
  - przy każdorazowym czyszczeniu i konserwacji
  - po użyciu
  - przy każdorazowej wymianie filtra.
- Nie wyciągać wtyczki poprzez ciągnięcie kabla lecz wyłączyć samą wtyczkę.
- Należy zwrócić uwagę aby kabel zasilający nie został poddany wysokim temperaturom i



cieczom chemicznym jak również nie być przeciągany przez ostre krawędzie.

- W pomieszczeniach wilgotnych należy unikać stosowania przedłużaczy.
- Awarie urządzenia, osprzętu lub kabla zasilającego (konieczny jest kabel specjalny) nie należy nigdy naprawiać samemu lecz wyłącznie poprzez specjalny zakład serwisowy. Wszelkie reparatury dokonywane we własnym zakresie mogą zagrozić własnemu zdrowiu. Należy przestrzegać aby zawsze były używane oryginalne części zamienne i osprzęt.
- Urządzenia nie poddawać wpływowi atmosferycznym, wilgoci i nie stawiać w pobliżu Źródła ciepła.
- Po każdorazowym odkurzaniu mokrym lub ługowaniu natryskowym natychmiast opróżnić zbiornik odkurzacza.

## Opakowanie

- Po rozpakowaniu urządzenia sprawdzić, czy nie zostało uszkodzone podczas transportu oraz skontrolować kompletność dostawy! W razie uszkodzenia lub niekompletności dostarczonego urządzenia należy skontaktować się ze specjalistycznym punktem sprzedaży lub z serwisem firmy THOMAS!
- Nie wyrzucać oryginalnego kartonu opakowania! Może być jeszcze potrzebny do przechowywania urządzenia po wyłączeniu z eksploatacji oraz przy wysyłce urządzenia do specjalistycznego punktu sprzedaży lub do serwisu firmy THOMAS.

## Utylizacja

- Urządzenie należy usunąć na śmieci zgodnie z obowiązującymi przepisami odcinając wcześniej wtyczkę prądową.

## Montaż rolek zwrotnych

- A** Otworzyć zamknięcie zatraskowe i zdjąć głowicę silnika.
- B** Rolki zwrotne i trzpienie wcisnąć dokładnie w podstawę pojemnika.

## Odkurzanie suche



**Po uprzednim odkurzaniu mokrym odkurzacz musi być całkowicie wysuszony; również wąż lub rurę ewentualnie uprzednio wysuszyć. Nie należy nigdy odkurzać na sucho bez filtra lub z uszkodzonym filtrem.**

- C** Założyć filtr trwały do odkurzania na mokro i sucho (23) i zabezpieczyć klamrami obracanymi.
- D** **Tylko model POWER PACK 1616:** Umocować filtr piankowy, filtr papierowy i pierścień zaciskowy i zabezpieczyć klamrą obrotową.
- E** Worek filtracyjny wcisnąć na nasadkę ssącą i umocować na ściance pojemnika.
- F** Nasadzić głowicę silnika i zamknąć zatraski.
- G** Podłączyć wąż ssący. W celu odłączenia przekręcić złączkę ssącą a następnie ją wyciągnąć.

Umocować żądany osprzęt.

Włożyć wtyczkę do kontaktu.

- N** Za pomocą włącznika / wyłącznika (6) uruchomić odkurzacz.
- i** Za pomocą regulatora siły ssania (11, rys. J) można zmieniać moc zasysania.
  - suwak napowietrzania bocznego zamknięty = pełna moc ssania
  - suwak napowietrzania bocznego otwarty = moc ssania zmniejszona

## Model THOMAS POWER PACK 1630 SE

Do gniazdka na odkurzaczu można podłączać elektronarzędzia o mocy 60 – 2000 W. Możliwe są dwa tryby pracy, które można wybrać przełącznikiem (7) na agregacie.

- H** **Przełącznik (7)**  
**Zwykły tryb pracy:**  
**Nie należy wciskać klawisza z lampką kontrolną.**  
Natychmiastowe uruchomienie odkurzacza uniwersalnego przez **WŁĄCZENIE/WYŁĄCZENIE** wyłącznika (5) przy wykonywaniu dowolnej pracy ssania.  
**Automatyczny tryb pracy:**  
Ten tryb pracy należy wybrać, gdy podłączone jest elektronarzędzie z odsysaniem pyłu. Podłączyć elektronarzędzie do gniazdka na odkurzaczu i połączyć wąż ssący z elektronarzędziem.  
Wcisnąć przycisk z lampką kontrolną na przełączniku (7) i włączyć **WŁĄCZNIK/WYŁĄCZNIK** (5).

Lampka kontrolna sygnalizuje gotowość do pracy. Przy włączaniu/wyłączaniu podłączonego elektronarzędzia odkurzacz włącza/wyłącza się automatycznie. Jeżeli przewód zasilający (10) podłączony jest do gniazdka sieciowego (6), to w gniazdku na odkurzaczu jest napięcie, również i wtedy, gdy WŁĄCZNIK/WYŁĄCZNIK (5) oraz przełącznik (7) są wyłączone.

## Odkurzanie mokre

**!** Przed odkurzaniem na mokro należy zawsze wyjąć zamontowany filtr (rys. C, D i E), gdyż w przeciwnym wypadku nastąpi jego zniszczenie (przed wyjęciem głowicy silnika (2) należy koniecznie wyjąć wtyczkę przewodu zasilającego z gniazdka sieciowego)!

**i** Przy zasysaniu z pojemników, w których poziom cieczy znajduje się wyżej od górnej krawędzi pojemnika ssącego i którego pojemność jest większa od pojemności pojemnika ssącego, może dojść do przelewu jeżeli zawór pływakowy jest zamknięty.

W takim przypadku odprowadzić tylko część cieczy i w międzyczasie opróżnić pojemnik ssący.

Najpierw wyciągnąć z cieczy rurę i wąż ssący a następnie wyłączyć odkurzacz w celu uniknięcia przelewu.

**!** Zawór pływakowy utrzymywać stale w czystym stanie. On przerywa automatycznie zasysanie jeżeli pojemnik ssący jest pełen.

**!** Po zakończeniu odkurzania mokrego odkurzacz i użyte części oczyścić i wysuszyć.

## Środki zaradcze przy ewentualnej awarii

Jeżeli się zdarzy, iż odkurzacz nie funkcjonuje zgodnie z oczekiwaniami, wówczas nie trzeba koniecznie natychmiast zawiadomić zakładu serwisowego. Prosimy najpierw sprawdzić czy powodem usterki są drobne przyczyny:

**Jeżeli podczas odkurzania wydostaje się kurz:**

- sprawdzić czy system filtrowy jest prawidłowo umocowany i nieuszkodzony.
- sprawdzić czy papierowy worek filtrowy jest pełen.
- sprawdzić czy dysze, rury i wąż ssący nie są zapchane (wąż ssący przy włączonym odkurzaczu rozciągnąć – wyciągnięcie powoduje poluzowanie zapchania).

**Jeżeli podczas odkurzania z otworów wydmuchujących wycieka woda:**

- sprawdzić czy pływak (rys. K) podczas odkurzania jest zablokowany cieczą i nie funkcjonuje.

**Jeżeli moc zasysania nagle słabnie:**

- sprawdzić czy zawór pływakowy zablokował powietrze ssące. Może się to zdarzyć przy nadmiernym pochyleniu odkurzacza lub przy jego przewróceniu się. Odkurzacz wyłączyć – pływak spada na dół – odkurzacz jest ponownie sprawny.

**Jeżeli silnik nie działa:**

- sprawdzić czy kabel, wtyczka i kontakt są sprawne.
- przed sprawdzeniem wyciągnąć wtyczkę.
- nie otwierać silnika nigdy samemu!

## Serwis

Prosimy zwrócić się do sprzedawcy, który poda adres lub telefon przynależnego zakładu serwisowego THOMAS.

Należy przy tam podać dane zapisane na tabliczce typu odkurzacza.

**W celu zachowania bezpiecznego funkcjonowania odkurzacza należy wszelkie naprawy, a w szczególności naprawy części prądowych dokonywać w zakładzie elektroserwisowym. W przypadku awarii należy się zwrócić do sprzedawcy lub zakładu serwisowego THOMAS.**

### Oświadczenie wiarygodności CE

Niniejszym oświadczamy na własną odpowiedzialność, iż dane urządzenie odpowiada wymogom następujących norm lub dokumentom normowym:

- Wytyczne EG dotyczące niskiego napięcia (73/23/EWG), zastąpione 93/68/EWG
- Wytyczne EG dotyczące wytrzymałości elektromagnetycznej (89/336/EWG), zastąpione 91/263/EWG, 92/31/EWG, 93/68/EWG

Zastosowane normy zgodności:

- DIN EN 60335-1, DIN EN 60335-2-2;
- DIN EN 61000-3-2: 1995; DIN EN 61000-3-3: 1995;
- DIN EN 55014-1: 1993; DIN EN 55014-2: 1997

## Перед первым пуском в эксплуатацию



Пожалуйста, прочтите внимательно всю нижеследующую информацию. Она содержит важные указания относительно безопасности, использования и технического обслуживания прибора. Сберегайте данное руководство по эксплуатации и передайте его дальше новому пользователю.

## Обозначения

	POWER PACK 1616	POWER PACK 1620	POWER PACK 1620 C	POWER PACK 1630	POWER PACK 1630 SE
1 = бак	●	●	●	●	●
2 = блок двигателя	●	●	●	●	●
3 = запирающая защёлка	●	●	●	●	●
4 = рулевые ролики	●	●	●	●	●
5 = выключатель	●	●	●	●	●
6 = приборная розетка	-	-	-	-	●
7 = переключатель	-	-	-	-	●
8 = всасывающие штуцеры	●	●	●	●	●
9 = ручка для переноски	●	●	●	●	●
10 = кабель для подключения к электросети	●	●	●	●	●
11 = регулятор мощности всасывания	●	●	●	●	●
12 = всасывающий шланг	●	●	●	●	●
13 = всасывающие трубы	●	●	●	●	●
14 = универсальная насадка	-	-	●	●	●
15 = насадка для чистки мягкой мебели	-	●	●	-	-
16 = ковровая насадка	●	●	●	-	-
17 = узкая насадка	●	●	●	●	●
18 = сифонная насадка	●	●	●	-	●
19 = универсальная насадка для крупного мусора	-	-	-	●	-
20 = пенопластовый фильтр	●	-	-	-	-
21 = бумажный защитный фильтр	●	-	-	-	-
22 = обечайка	●	-	-	-	-
23 = долгодействующий фиблбр для влажной и сухой чистки	-	●	●	●	●
24 = мешок для бумажного фильтра	●	●	●	●	●
25 = крепление всасывающей трубы	●	●	●	-	●
26 = положение "запаркованной" всасывающей трубы	●	●	●	-	●



## 1.2 Указания по технике безопасности

- Пылесос THOMAS POWERPACK служит исключительно для использования в домашнем хозяйстве и должен обслуживаться только взрослыми.
- Ни в коем случае не пользоваться прибором, если:
  - неисправен электрокабель,
  - имеются очевидные неисправности,
  - Вы нечаянно уронили прибор.
- Напряжение, указанное на заводской табличке прибора, должно соответствовать напряжению питающей сети.
- Насадки и трубки при включённом приборе не должны находиться вблизи головы, так как иначе имеется опасность ранения, особенно глаз и шей.
- Прибор не пригоден для всасывания опасных для здоровья, едких и содержащих растворители веществ.
- Прибор не должен эксплуатироваться в помещениях, в которых хранятся огнеопасные вещества или образовались газы.
- Вещества, как бензин, растворители красок и котельное масло, могут при турбулизации с всасываемым воздухом образовывать взрывоопасные пары или смеси.
- Никогда не всасывайте горячую золу или раскалённые предметы.
- Перед каждым использованием прибора проверьте, правильно ли посажены необходимые фильтры.
- Никогда не всасывайте рассыпавшийся кра сящий порошок! сонер, который используется, например, в печатных устройствах и копировальных приборах, может быть электропродимым! Кроме того, кра сящий порошок может не полностью отфильтровываться системой фильтров пылесоса и таким образом снова попадает в воздух помещения.
- Ацетон, кислоты и растворители могут разъесть используемые в конструкции прибора материалы.
- При уборке лестниц требуется особая осторожность. Вы должны обеспечить достаточно устойчивое положение прибора. Шланг не должен растягиваться более своей изначальной длины. Всегда придерживайте прибор одной рукой.
- Никогда не оставляйте без присмотра работающий прибор и следите за тем, чтобы с ним не игрались дети.
- Электрокабель следует отключить от сети:
  - при помехах во время работы,
  - перед каждой чисткой и уходом,
  - после использования,
  - при каждой смене фильтра.

- При отключении от сети никогда не тяните за кабель, а только за штепсельную вилку.
- Следите за тем, чтобы электрокабель прибора не подвергался воздействию повышенных температур и химических жидкостей, а также не перетягивался через острые края или поверхности.
- Избегайте использовать удлинители электрокабеля в сырых помещениях.
- Никогда не ремонтируйте сами неисправности прибора, принадлежностей или электрокабеля (требуется особая проводка), а предоставляйте это делать только мастерам уполномоченной мастерской по обслуживанию клиентов, потому что изменения на приборе могут создавать угрозу Вашему здоровью. Следите за тем, чтобы использовались только оригинальные запчасти и принадлежности.
- Не подвергайте прибор воздействиям погодных условий, влаги и источников теплового излучения.
- Опорожняйте и чистите бак сразу после мокрого всасывания или орошения-экстрагирования.

### Сборка

- После распаковки контролировать прибор на повреждение при перевозке и комплектность объема поставки! В случае обнаружения повреждений или некомплектной поставки просим обращаться к Вашему пункту специализированной торговли или к сервисной службе фирмы THOMAS!
- Не выбрасывать оригинальные картонные коробки! Они могут требоваться для хранения прибора при его снятии из эксплуатации и для его возврата к Вашему пункту специализированной торговли или к сервисной службе фирмы THOMAS!

### Удаление отслуживших приборов

- Утилизируйте прибор согласно местных предписаний и предварительно срежьте вытянутую штепсельную вилку.

### Монтаж рулевых роликов

- A** Откройте запирающую защёлку и снимите головную часть прибора.
- B** Крепко вдавите рулевые ролики и оси в дно ёмкости.

### Сухое всасывание



После предварительного процесса мокрого всасывания прибор должен быть абсолютно сухим; при необходимости также предварительно следует просушить шланг и трубки.

**Никогда не делайте сухую уборку с повреждённым фильтром или без него.**

- C** Установить долгодействующий фильтр Для влажной(23) и закрепить поворотными зажимами.
- D** **Только модель POWER PACK 1616:** Монтируйте пенопластовый фильтр, бумажный защитный фильтр и обечайку и закрепите их поворотными зажимами.
- E** Крепко насадите мешок для фильтра на всасывающий штуцер и приложите к стенке резервуара.
- F** Насадите головную часть прибора и защёлкните запирающие защёлки.
- G** Подсоедините всасывающий шланг. для снятия поверните его в сторону и отсоедините.

Монтируйте желаемые принадлежности.

Вставьте штепсельную вилку в розетку.

- H** Включите прибор нажатием кнопки для включения/выключения (6).
- i** С помощью кнопки регулирования мощности (11, рис. J) можно изменять мощность всасывания.
  - шибер дополнительного подсоса воздуха закрыт = полная мощность всасывания
  - шибер дополнительного подсоса воздух открыт = пониженная мощность всасывания

### Модель THOMAS POWER PACK 1630 SE

К розетке на приборе (6) могут быть подключены электроинструменты с мощностью от 60 до 2000 Вт.

В распоряжении имеются два режима работы, которые можно выбрать с помощью переключателя (7) на агрегате.

- H** **Переключатель (7)**  
**Обычный режим работы:**  
**Клавиша с контрольной лампой не должна быть нажатой.**  
 Немедленный запуск пылесоса для всех работ с отсасыванием путем задействования выключателя ВКЛ./ВЫКЛ. (5).  
**Автоматический режим работы:**  
 Данный режим работы выбирается, если подключается электроинструмент с отсасыванием пыли. Включить электроинструмент в розетку на пылесосе и соединить шланг пылесоса с электроинструментом.