

GB	Cordless Garden Sprayer	INSTRUCTION MANUAL
S	Batteridrivnen ryggspruta för trädgård	BRUKSANVISNING
N	Batteridrevet sprøytemaskin til hagebruk	BRUKSANVISNING
FIN	Akkukäyttöinen puutarharuiskutin	KÄYTTÖOHJE
LV	Bezvada dārza izsmidzinātājs	LIETOŠANAS INSTRUKCIJA
LT	Belaidis purkštuvas	NAUDOJIMO INSTRUKCIJA
EE	Juhtmevaba aiakastmispihusti	KASUTUSJUHEND
RUS	Аккумуляторный садовый опрыскиватель	РУКОВОДСТВО ПО ЭКСПЛУАТАЦИИ

BVF104
BVF154

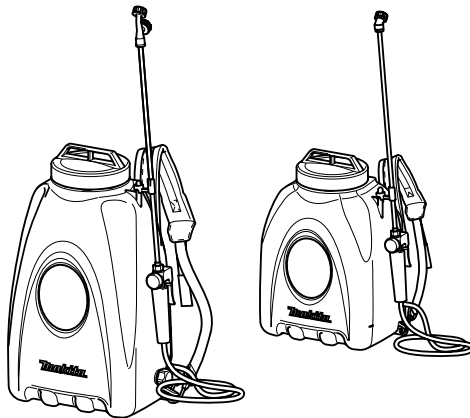

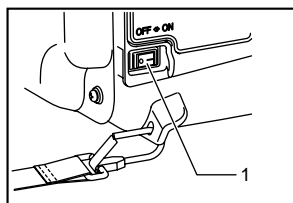

1 010143

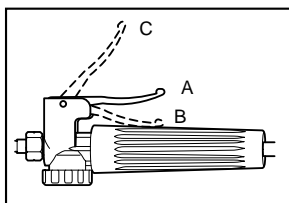

2 010137

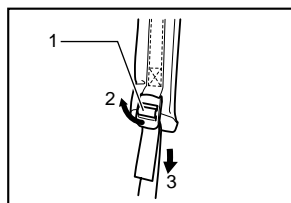

3 010135

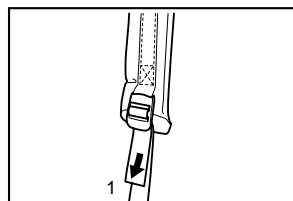

4 010136

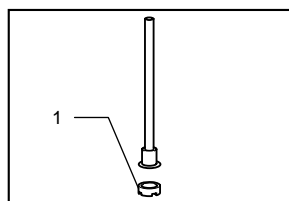

5 010138

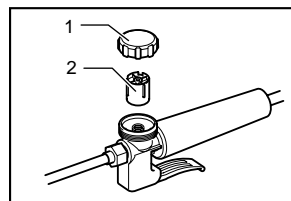

6 010144

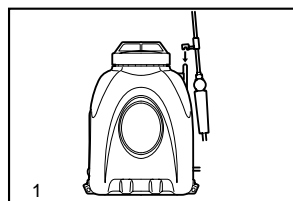

7 010140

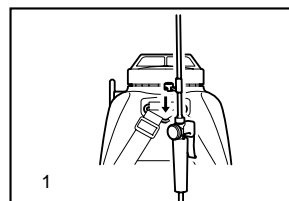

8 010141

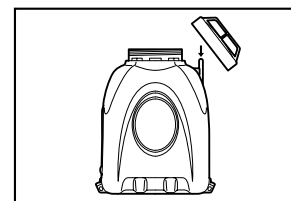

9 010142

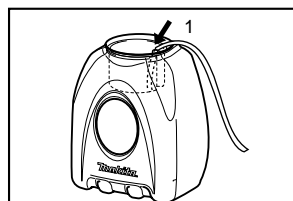

10 010145

Explanation of general view

1-1. Switch	5-1. Water absorption strainer	8-1. Hooking holder onto metal ring of back strap
3-1. Buckle	6-1. Lever cock cap	
3-2. Lift up buckle	6-2. Strainer	10-1. Insert water hose here
3-3. Pull	7-1. Hooking holder onto post on shoulder of tank	
4-1. Pull		

SPECIFICATIONS

Model		BVF104	BVF154
Pump type		Ceramic gear system	
Chemical tank capacity		10L	15L
Tank drain		Without	With
Spray valve		Integral grip lever	
Dimension (W X L X H)		315 mm x 225mm x 415 mm	345 mm x 235 mm x 525 mm
Net weight		3.8 kg	4.1 kg
Performance	Maximum pressure		0.3 Mpa
	Discharge	Upright double-headed nozzle	0.8 L / min.
		Wide-angle herbicide nozzle	1.3 l / min.
	Continuous work time	Upright double-headed nozzle	125 min.
Wide-angle herbicide nozzle		200 min.	
Rated voltage		D.C. 18 V	D.C. 18 V

- Due to our continuing programme of research and development, the specifications herein are subject to change without notice.
- Specifications and battery cartridge may differ from country to country.
- Weight, with battery cartridge, according to EPTA-Procedure 01/2003

END007-1

ENG103-2

Symbols

The following show the symbols used for the equipment. Be sure that you understand their meaning before use.



- Read instruction manual.



- Do not use in rain.



- Wear protective mask.



- Wear protective gloves.



- Only for EU countries
Do not dispose of electric equipment together with household waste material! In observance of European Directive 2002/96/EC on waste electric and electronic equipment and its implementation in accordance with national law, electric equipment that have reached the end of their life must be collected separately and returned to an environmentally compatible recycling facility.

ENE071-1

Intended use

The tool is intended for spraying agricultural and horticultural chemicals for pest and weed control.

Noise**For European countries only****Noise**

The typical A-weighted noise level determined according to EN3744:

Sound pressure level (L_{pA}) : 70 dB(A) or less

Uncertainty (K) : 3 dB(A)

The noise level under working may exceed 80 dB(A)

Wear ear protection

ENG234-1

Vibration

The vibration total value (tri-axial vector sum) determined according to EN5349 :

Work mode : spraying liquid

Vibration emission (a_{hv}) : 2.5 m/s² or less

Uncertainty (K) : 1.5 m/s²

ENH003-10

EC Declaration of Conformity

We Makita Corporation as the responsible manufacturer declare that the following Makita machine(s):

Designation of Machine: Cordless Garden Sprayer

Model No./ Type: BVF104, BVF154

are of series production and

Conforms to the following European Directives:

98/37/EC until 28th December 2009 and then with

2006/42/EC from 29th December 2009

And are manufactured in accordance with the following standards or standardised documents:

EN809, EN60745

The technical documentation is kept by our authorised representative in Europe who is:

Makita International Europe Ltd,
Michigan, Drive, Tongwell,
Milton Keynes, MK15 8JD, England

12th February, 2009



Tomoyasu Kato
Director

Makita Corporation
3-11-8, Sumiyoshi-cho,
Anjo, Aichi, JAPAN

000230

GEA010-1

General Power Tool Safety

Warnings

⚠ WARNING Read all safety warnings and all instructions. Failure to follow the warnings and instructions may result in electric shock, fire and/or serious injury.

Save all warnings and instructions for future reference.

GEB044-3

SPECIFIC SAFETY RULES

DO NOT let comfort or familiarity with product (gained from repeated use) replace strict adherence to garden sprayer safety rules. If you use this tool unsafely or incorrectly, you can suffer serious personal injury.

Safety Warnings for Spraying Operation:

1. Do not use the sprayer for any other purpose than spraying agricultural and horticultural chemicals for pest and weed control.
2. Concerning the use of chemical sprays, be sure to thoroughly read the chemical instructions, in order to become fully acquainted with toxicities and usage methods.
3. If chemical comes into contact with skin, immediately wash thoroughly with soap.
4. Firmly close chemical tank lid to prevent leaking.
5. Never transfer chemical to another container.
6. Always thoroughly wash empty chemical containers when mixing spray liquid and then follow chemical manufacturer's instructions to correctly dispose of containers at all times.
7. Before using the sprayer, be sure to check there are no abnormalities, such as displacement of packing from connector, looseness of screws, missing components,

and/or cracked/worn/damaged hose.

Using an incomplete sprayer may cause an accident and/or injury.

8. **People not involved in spraying should refrain from approaching the worksite during spraying.**
9. **When transporting a chemical-loaded sprayer by vehicle, there is a risk of leaking, so always firmly tighten the chemical tank lid, and secure the sprayer in an upright position.**
10. **Never use items such as strongly acidic chemicals, paints, thinners, gasoline or benzene with the sprayer, as there is a danger of burns or fire.**
11. **Be sure to select the appropriate chemical (taking into consideration usage method and effectiveness) to deal with the pest or weed in question.**
12. **An inappropriately mixed chemical may harm humans as well as damage crops/plants. When mixing chemical, thoroughly read chemical instructions, and dilute chemical correctly prior to use.**
13. **Always mix chemical before loading it into tank.**
14. **To prevent inhalation and/or contact with chemical, be sure to wear safety clothing (hat, protective goggles, protective mask, rubber gloves, long-sleeved pest-control jacket, long trousers and gumboots), so that skin is not exposed when spraying.**
15. **Always load the tank with chemical or clean water when operating the sprayer, as operating the sprayer with an empty tank may damage the pump.**
16. **If the sprayer stops running, or an abnormal sound is emitted, immediately switch OFF the sprayer, and discontinue use.**
17. **Constantly be aware of wind direction while spraying, to ensure spraying from upwind to downwind, in order to prevent direct chemical contact with body. Also, be careful to keep chemical from reaching surroundings, and stop using the sprayer when the wind is strong.**
18. **As there is a risk of chemical poisoning when spraying in a greenhouse, always ventilate while spraying.**
19. **Avoid spraying when atmospheric temperature is high.**
20. **Avoid prolonged operation of sprayer. Whenever possible, rotate operators.**
21. **If even a slight headache or dizziness, etc., occurs, stop spraying work immediately, and consult a doctor. Moreover, be sure to clearly inform the doctor of the name of the agrochemical being used, and the operating circumstances.**

22. In cases where spray status deteriorates and nozzle needs cleaning, there is a risk of the chemical liquid coming into contact with the face, so be sure to switch OFF the sprayer, and then remove the nozzle to clean.
23. Be sure to dispose of wastewater generated from washing used containers and chemical tank appropriately in a location where it will not flow into rivers and streams and/or contaminate groundwater.
24. After spraying, if chemical remains in the chemical tank, spray hose, spray pipe and nozzle, it may cause spray injury. Be sure to fully wash away residual chemical with clean water - in particular, after spraying with herbicide.
25. Keep agrochemicals away from children. Be sure to store residual chemicals in chemical-designated storage containers.
26. After completion of spraying, be sure to wash (spray wash) equipment with clean water, drain off the washing water, and store indoors away from direct sunlight and freezing temperatures, and out of reach of children.
27. After completion of spraying, be sure to thoroughly wash entire body with soap, rinse eyes, and gargle. During spraying period, change clothes daily.
5. Do not short the battery cartridge:
 - (1) Do not touch the terminals with any conductive material.
 - (2) Avoid storing battery cartridge in a container with other metal objects such as nails, coins, etc.
 - (3) Do not expose battery cartridge to water or rain.
A battery short can cause a large current flow, overheating, possible burns and even a breakdown.
6. Do not store the tool and battery cartridge in locations where the temperature may reach or exceed 50 ° C (122 ° F).
7. Do not incinerate the battery cartridge even if it is severely damaged or is completely worn out. The battery cartridge can explode in a fire.
8. Be careful not to drop or strike battery.
9. Do not use dropped or struck battery.

SAVE THESE INSTRUCTIONS.

Tips for maintaining maximum battery life

1. Charge the battery cartridge before completely discharged.
Always stop tool operation and charge the battery cartridge when you notice less tool power.
2. Never recharge a fully charged battery cartridge.
Overcharging shortens the battery service life.
3. Charge the battery cartridge with room temperature at 10 ° C - 40 ° C (50 ° F - 104 ° F). Let a hot battery cartridge cool down before charging it.

SAVE THESE INSTRUCTIONS.

⚠WARNING:

MISUSE or failure to follow the safety rules stated in this instruction manual may cause serious personal injury.

ENC007-4

IMPORTANT SAFETY INSTRUCTIONS

FOR BATTERY CARTRIDGE

1. Before using battery cartridge, read all instructions and cautionary markings on (1) battery charger, (2) battery, and (3) product using battery.
2. Do not disassemble battery cartridge.
3. If operating time has become excessively shorter, stop operating immediately. It may result in a risk of overheating, possible burns and even an explosion.
4. If electrolyte gets into your eyes, rinse them out with clear water and seek medical attention right away. It may result in loss of your eyesight.

FUNCTIONAL DESCRIPTION

⚠CAUTION:

- Always be sure that the tool is switched off and the battery cartridge is removed before adjusting or checking function on the tool.

Installing or removing battery cartridge

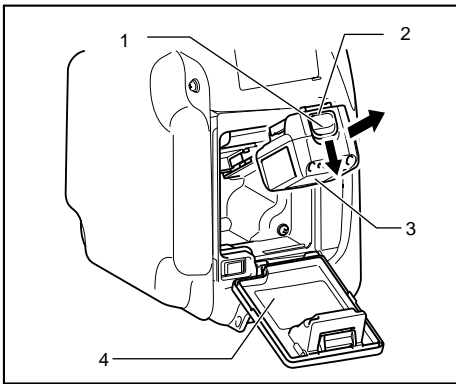

1. Button
2. Red part
3. Battery cartridge
4. Battery pack cover

010132

- Open Garden Sprayer's battery pack cover.
- Always switch off the tool before insertion or removal of the battery cartridge.
- To remove the battery cartridge, withdraw it from the tool while sliding the button on the front of the cartridge.
- To insert the battery cartridge, align the tongue on the battery cartridge with the groove in the housing and slip it into place. Always insert it all the way until it locks in place with a little click. If you can see the red part on the upper side of the button, it is not locked completely. Insert it fully until the red part cannot be seen. If not, it may accidentally fall out of the tool, causing injury to you or someone around you.
- Do not use force when inserting the battery cartridge. If the cartridge does not slide in easily, it is not being inserted correctly.

ASSEMBLY

⚠CAUTION:

- Always be sure that the tool is switched off and the battery cartridge is removed before carrying out any work on the tool.

Spray pipe and nozzle assembly method

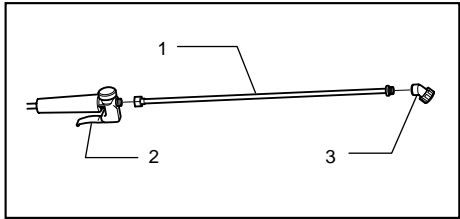

1. Spray pipe
2. lever cock
3. Nozzle

010133

- As shown in the figure, assemble spray pipe and then nozzle onto lever cock.
- Adjust direction of nozzle using nut on spray pipe.
- Firmly attach components to ensure there is no leaking.
- Select nozzle according to type of spraying to be done.

NOTE:

- All connector units use packing. Before assembly, always check to see that the units have packing.
- Check to make sure that the spray hose is not cracked, worn and/or damaged.
- Firmly tighten on the spray pipe to prevent liquid leaks.
- If there is a leak from a connector unit, tighten further using a hand tool (by approximately 45 degrees).
- Do not use a spray pipe that is longer than the standard one provided. Doing so may cause leaking from connector units.

Back strap attaching method

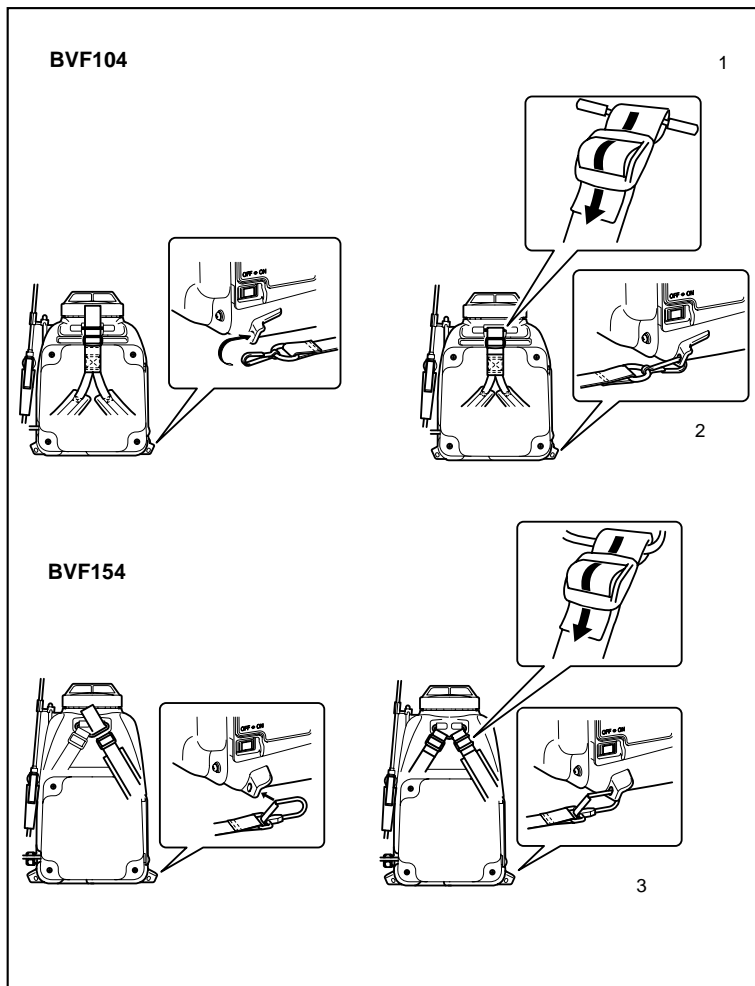

1. Pass the belt part of the back strap through the slot on the sprayer.
2. Clip on back strap hooks
3. Clip on back strap hooks

010134

Use the figure pointers to attach the back strap at top and bottom, making sure there are no twists in the strap.

NOTE:

- Check to make sure that back strap is securely attached to chemical tank.

OPERATION

⚠CAUTION:

- Before inserting the battery cartridge into the tool, always check to see that the tool is switched off.

Spraying

⚠CAUTION:

- To prevent sudden spraying, be sure to set the lever cock to STOP, before turning sprayer switch ON or OFF.
- When spray work is interrupted, be sure to turn switch OFF, to prevent inadvertent spraying.

Fig.1

Be sure to check the situation of surroundings before turning sprayer switch ON.

Operate lever cock to spray.

Once spraying is complete, immediately set lever cock to STOP, and then turn sprayer switch OFF.

How to use lever cock

Fig.2

1. Position "A" is the STOP position.
2. Position "B" is the spray position. Release the lever, and it will return to position "A" and spraying will stop. (Intermittent spraying)
3. Position "C" is the continuous spray position. (Continuous spraying)

NOTE:

- Check to make sure the tank is loaded with chemical or clean water when operating the sprayer, as continued operation of the sprayer with an empty tank may burn out the pump.
- Running the sprayer for prolonged periods with the lever cock closed may have an adverse effect on the pump as well as drain the battery. Be sure to turn sprayer switch OFF whenever possible.

- If spray splutters, or pumps suddenly screeches, the chemical tank is empty, so immediately turn sprayer switch OFF.
- Do not spray with the battery cover open and/or with the back-support cushioning removed, as there is a risk of damage to electrical system. Moreover, do not spray pointing the spray nozzle at the sprayer.
- Do not forcibly handle the lever cock and/or the spray pipe.

Mixing chemical

⚠CAUTION:

- Never use Kelthane water dispersible powder (acaricide) because it tends to harden due to heat generated by pump during operation, which causes the pump to stop. Use a Kelthane emulsion, Akar emulsion or Osadan water dispersible powder as the acaricide.
- When using a water dispersible powder or lime sulfur, be sure to dissolve well prior to use.
- Take maximum care when handling chemicals. Wash away thoroughly if chemical comes into contact with body.
- Chemicals are harmful. Always adhere to chemical manufacturer instructions when handling chemicals.
- See the following chart for ratio information that is useful when diluting chemicals.
- When using a water dispersible powder, etc., dissolve thoroughly in a container such as a bucket.

Water \ Chemical	Dilution ratio		
	500	1,000	2,000
4L	8mL	4mL	2mL
6L	12mL	6mL	3mL
8L	16mL	8mL	4mL
10L	20mL	10mL	5mL
12L	24mL	12mL	6mL
15L	30mL	15mL	7.5mL

010148

Chemical replenishment

⚠WARNING:

- When changing chemical, be sure to carefully wash the tank, pump, and nozzle, etc. with clean water. Residue of the previous chemical may cause a spray injury. Moreover, if chemicals mix, a chemical change may occur, with the danger of generating a toxic gas.
- Be sure to wear protective gloves.

- Do not change chemical in poorly ventilated locale. (prevent chemical poisoning)
- Check to make sure the sprayer switch is OFF and replenish chemical tank with mixed chemical. When filling tank with chemical, always strain chemical through equipped tank strainer.
- The side of the chemical tank is marked with scale divisions, so be sure to use these as operation guidelines.
- Firmly tighten chemical tank lid to prevent leaking.

Back strap adjustment

Adjust back strap to a length that brings the sprayer as close to the body as feasibly possible.

Lengthening strap

- (1) Lift up buckle.
- (2) Pull the belt on the side connected to the sprayer.

Fig.3

Shortening strap

Pull the belt on the free side.

Fig.4

NOTE:

When shortening the strap, it will move relatively easily if there is no weight exerted on the strap.

MAINTENANCE

⚠CAUTION:

- Always be sure that the tool is switched off and the battery cartridge is removed before attempting to perform inspection or maintenance.
- For inspection and maintenance, always wear protective gloves.

After-use maintenance

- After use, remove residual liquid from chemical tank, and wash away clinging chemical from inside of tank using clean water.
- Now fill up chemical tank with clean water and run the sprayer for 2 to 3 minutes to wash out residual chemical from the pump, hose, and nozzle, etc.
- Remove the residual liquid from inside the chemical tank, restart the pump, and run the sprayer until residual liquid ceases to come out of the nozzle, and then turn sprayer switch OFF.
- Wipe away moisture and dirt from equipment, and then check for damage and leaks.

Daily checks

- Before work, check to see whether or not fastened units are loose and components are missing.
- Check to make sure the spray hose is not cracked, worn and/or damaged.
- After use, always be sure to wipe dirt off of exterior, and to check for damage and/or leaks.

Cleaning water absorption strainer

Fig.5

After removing chemical from tank, remove the water absorption strainer at the bottom of the tank, and clean it.

Cleaning lever cock strainer

Fig.6

Remove lever cock cap and clean strainer.

NOTE:

Water absorption strainer

- This is a filter used to prevent dirt and dust (that for some reason has got passed the tank strainer into the tank) from getting into the pump. If the water absorption strainer becomes blocked, spraying will deteriorate, and there is a risk of the pump being adversely affected.

Lever cock strainer

- Spraying deteriorates if the lever cock strainer becomes blocked.

Sprayer storage

- Wash the equipment using the after-use maintenance procedures.
- In particular, when storing during the winter season, breakdown or damage may occur due to freezing of residual chemical and/or washing water in the pump. Run the pump until all residual liquid has exited from the nozzle, check to make sure there is no more residual liquid, turn the sprayer switch OFF, and then store the sprayer away.

⚠CAUTION:

Store the Garden Sprayer out of reach of children, in an indoor locale that does not freeze, is away from direct sunlight, and has good ventilation.

- Take full care in storing the sprayer, as, in some cases, the plastic components will deteriorate markedly if left in direct sunlight for a prolonged period; moreover, product caution labels will discolor and/or come off.

Useful Tips

Spray pipe holder

Be sure to attach the holder in the right direction.

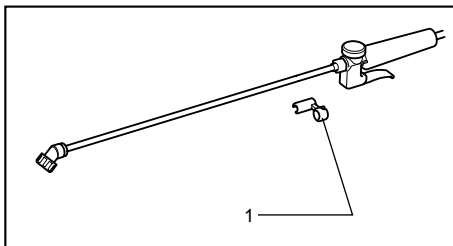

1. Spray pipe holder
010139

NOTE:

- For configuration reasons, force is required in the attaching process, but care should be taken not to bend the spray pipe.

Use the holder when taking a rest, replenishing chemical liquid, and at times of storage, etc.

Fig.7

For Model BVF154 only

Fig.8

Chemical tank holder post

The holder post also serves as a temporary holder for the chemical tank lid, so please hook it onto this post.

Fig.9

Tank strainer

Hands can be freed up by inserting the water hose in the useful notched section of the tank strainer.

Fig.10

Main plant diseases and pests

Always adhere to chemical manufacturer instructions when handling chemicals. Thoroughly dissolve chemical prior to use.

What to do if you think there is a breakdown

Before asking for repairs, first, conduct your own inspection. If you find a problem that is not explained in the manual, do not rashly dismantle the sprayer. Instead, ask Makita Authorized Service Centers, always using Makita replacement parts.

Malfunction status		Cause	Action
Motor (pump) will not work	Switch OFF	The switch is OFF	Turn switch ON
	Switch ON	Battery problem (under voltage)	Recharge If recharging is not effective, replace battery.
		Wiring connector is disconnected	Request an overhaul
		Wiring break	Request an overhaul
		Switch breakdown	Request an overhaul
		Motor breakdown	Request an overhaul
		Blown fuse	Request an overhaul
Pump is working but spray is not coming out	Blocked nozzle	Clean or replace	
	No liquid in chemical tank	Replenish	
	Chemical tank lid's blowhole is blocked	Clean	
	Blocked piping	Request an overhaul	
	Broken or cracked piping	Request an overhaul	
	Disconnected or broken piping	Request an overhaul	
	Blocked water absorption strainer	Remove and clean	

010146

Malfunction status	Cause	Action
Sprayer sprays but is abnormal or spray pressure is weak	Chemical tank lid's blowhole is blocked	Clean
	Blocked piping	Request an overhaul
	Broken or cracked piping	Request an overhaul
	Disconnected or broken piping	Request an overhaul
	Blocked water absorption strainer	Remove and clean
	Blocked lever cock strainer	Remove and clean
	Abnormal pressure regulator	Request an overhaul
	Worn gear case	Request an overhaul
A strange sound is emitted when switch is turned ON	Coupling that drives pump is broken	Request an overhaul
	Blocked nozzle	Clean or replace
When sprayer is left after being switched OFF, a large amount of liquid flows out of the nozzle	Lever cock is set to continuous spray	Set lever cock to STOP

010147

To maintain product SAFETY and RELIABILITY, repairs, any other maintenance or adjustment should be performed by Makita Authorized Service Centers, always using Makita replacement parts.

ACCESSORIES

CAUTION:

- These accessories or attachments are recommended for use with your Makita tool specified in this manual. The use of any other accessories or attachments might present a risk of injury to persons. Only use accessory or attachment for its stated purpose.

If you need any assistance for more details regarding these accessories, ask your local Makita Service Center.

- Various nozzles
- Various type of Makita genuine batteries and chargers

- 1-1. Strömbrytare
- 3-1. Spänne
- 3-2. Lyft upp spännnet
- 3-3. Dra
- 4-1. Dra

- 5-1. Vattenfilter
- 6-1. Lock på pumphandtag
- 6-2. Sil
- 7-1. Haka fast hållaren på stödet som sitter på tankens skuldra

- 8-1. Haka fast hållaren på bärremmens metallring
- 10-1. För in vattenslangen här

SPECIFIKATIONER

Modell		BVF104	BVF154
Pumptyp		Keramiskt växelsystem	
Kapacitet för kemikalietank		10L	15L
Tankdränering		Utan	Med
Sprejventil		Integrerat handtag	
Mått (B x L x H)		315 mm x 225mm x 415 mm	345 mm x 235 mm x 525 mm
Vikt		3,8 kg	4,1 kg
Prestanda	Maximalt tryck		0,3 Mpa
	Frånkopplad	Upprätt dubbelmunstycke	0,8 L/min.
		Vidvinklat munstycke för bekämpningsmedel	1,3 L/min.
	Kontinuerlig arbetstid	Upprätt dubbelmunstycke	125 min.
Vidvinklat munstycke för bekämpningsmedel		200 min.	
Märkspänning		18 V likström	18 V likström

- På grund av vårt pågående program för forskning och utveckling kan dessa specifikationer ändras utan föregående meddelande.
- Specifikationer och batterikassett kan variera från land till land.
- Vikt med batterikassett i enlighet med EPTA-procedur 01/2003

END007-1

ENE071-1

Symboler

Följande visar symbolerna som används för utrustningen. Se till att du förstår innebörden innan du använder bormaskinen.



- Läs bruksanvisningen.
- Utsätt inte ryggsprutan för regn.
- Bär skyddsmask.
- Bär skyddshandskar.
- Gäller endast inom EU
Elektrisk utrustning får inte kastas i hushållsavfallet!
Enligt direktivet 2002/96/EC som avser deponering av elektrisk och elektronisk utrustning samt tillhörande föreskrifter i det aktuella landets lagstiftning ska uttjänt elektrisk utrustning sopsorteras och lämnas till miljöstation för återvinning.

Avsedd användning

Ryggsprutan är avsedd för besprutning av jordbruks- och trädgårdskemikalier för kontroll av skadedjur och ogräs.

ENG103-2

Buller

Gäller endast Europa

Buller

Typiska A-vägdga bullernivåer är mätta enligt EN3744:

Ljudtrycksnivå (L_{pA}): 70 dB (A) eller lägre

Måttolerans (K): 3 dB(A)

Bullernivån under drift kan överstiga 80 dB(A)

Använd hörselskydd

ENG234-1

Vibration

Det totala vibrationsvärdet (treaxlig vektorsumma) bestämt enligt EN5349:

Arbetsläge: spreja med vätska

Vibrationsemission (a_{hv}): 2,5 m/s² eller mindre

Måttolerans (K): 1,5 m/s²

EU-konformitetsdeklaration

Vi Makita Corporation som ansvariga tillverkare deklarerar att följande Makita-maskin(er):

Maskinbeteckning: Batteridrivnen ryggspruta för trädgård
Modellnr./-typ: BVF104, BVF154
är serieproduktionstillverkad och

Följer följande EU-direktiv:

98/37/EC till 28:e december 2009 och därefter
2006/42/EC från 29:e december 2009

Och är tillverkad enligt följande standarder eller
standardiseringsdokument:

EN809, EN60745

Den tekniska dokumentationen förs av vår auktoriserade
representant i Europa som är:

Makita International Europe Ltd,
Michigan, Drive, Tongwell,
Milton Keynes, MK15 8JD, England

12:e februari 2009



000230

Tomoyasu Kato
Director

Makita Corporation
3-11-8, Sumiyoshi-cho,
Anjo, Aichi, JAPAN

GEA010-1

Allmänna säkerhetsvarningar för maskin

⚠ VARNING Läs igenom alla säkerhetsvarningar och instruktioner. Underlåtenhet att följa varningar och instruktioner kan leda till elektrisk stöt, brand och/eller allvarliga personskador.

Spara alla varningar och instruktioner för framtida referens.

GEB044-3

Specifika säkerhetsanvisningar

GLÖM INTE att noggrannt följa säkerhetsanvisningarna för ryggsprutan även efter det att du har blivit van att använda den. Ovarsam eller felaktig användning kan leda till allvarliga personskador.

Säkerhetsvarningar för besprutningsarbete:

1. Använd inte ryggsprutan för annat syfte än besprutning av jordbruks- och trädgårdskemikalier för kontroll av skadedjur och ogräs.
2. Angående användningen av kemiska besprutningsmedel ska du se till att noga läsa igenom instruktionerna för att skaffa dig kunskap om gifter och användningsmetoder.

3. Om kemikalie kommer i kontakt med huden ska huden omedelbart och noggrannt tvättas av med tvål.
4. Stäng locket ordentligt till kemikalietanken för att förhindra läckage.
5. För aldrig över kemikalie från en behållare till en annan.
6. Tvätta alltid ur tomma kemikaliebehållare noggrannt vid blandning av sprejvätska och följ sedan alltid tillverkarens instruktioner för kassering av behållare
7. Kontrollera så att det inte finns några fel på ryggsprutan innan den används, som t ex förskjutet packning i en anslutning, lösa skruvar, komponenter som saknas och/eller sprucken/sliten/skadad slang.
Att använda en ryggspruta som inte är komplett eller hel kan leda till en olycka och/eller skada.
8. Människor som inte är involverade i besprutningen ska inte befinna sig i arbetsområdets närheten under arbetet.
9. Vid fordonstransport av en kemikaliefyllt ryggspruta finns det risk för läckage, så dra alltid åt locket på kemikalietanken ordentligt och sätt fast ryggsprutan i en upprätt position.
10. Använd aldrig produkter såsom starka sura kemikalier, målarfärg, thinner, bensin eller bensol med ryggsprutan eftersom det finns risk för brännskada eller brand.
11. Försäkra dig om att välja rätt kemikalie (ta med användningsmetod och effektivitet i beräkningen) för bekämpning av skadedjuret eller ogräset i fråga.
12. En felaktigt blandad kemikalie kan skada människor liksom gröda/plantor. Läs noggrannt igenom instruktionerna för kemikaliet vid blandning och späd det rätt före användningen.
13. Blanda alltid kemikalie innan det fylls på i tanken.
14. För att förhindra inandning och/eller kontakt med kemialie ska skyddskläder användas (hatt, skyddsglasögon, skyddsmask, gummihandskar, långärmad skyddsjacka, långbyxor och gummistövlar) så att huden inte blir utsatt vid besprutningen.
15. Fyll alltid tanken med kemikalie eller rent vatten vid användning av ryggsprutan eftersom användning med en tom tank kan skada pumpen.
16. Om ryggsprutan slutar att fungera eller om den låter konstigt ska den genast stängas av (OFF) och inte användas.
17. Var hela tiden medveten om vindriktningen under besprutningen så att du säkert har vinden i ryggen för att förebygga direktkontakt med kemikalie mot kroppen. Var också försiktig så att kemikalie inte når omgivningen,

- och använd inte ryggsprutan vid stark vind.
18. Eftersom det finns en risk för kemisk förgiftning vid besprutning i växthus ska du alltid vädra vid besprutning.
 19. Undvik att spreja när den atmosfäriska temperaturen är hög.
 20. Undvik utdragen användning av ryggsprutan. Byt användare närhelst det är möjligt.
 21. Avsluta besprutningsarbetet omedelbart och kontakta en läkare om minsta lilla huvudvärk eller yrsel etc. uppstår. Se dessutom till att tydligt informera läkaren om namnet på den jordbrukskemikalie som du använt och omständigheterna kring arbetet.
 22. I de fall då sprejfunktionen försämras och munstycket behöver rengöras finns det en risk för att kemisk vätska kan komma i kontakt med ansiktet, så se till att stänga av (OFF) ryggsprutan först och sedan ta bort munstycket för rengöring.
 23. Se till att på ett lämpligt sätt kassera förorenat vatten från rengöringen av använda behållare och kemisk tank på en plats där det förorenade vattnet inte kommer att rinna ner i floder eller bäckar och/eller förorena grundvattnet.
 24. Om det finns kvar kemikalie i tanken, slang, lanser och munstycket efter besprutningen, kan det orsaka besprutningsskada. Se till att tvätta ur resterande kemikalie noggrant med rent vatten – särskilt efter besprutning med bekämpningsmedel.
 25. Håll jordbrukskemikalier borta från barn. Se till att förvara kvarvarande kemikalier i förvaringsbehållare som är avsedda för kemikalier.
 26. Efter avslutad besprutning ska utrustningen rengöras (sprejtvätt) med rent vatten, rinna av och förvaras inomhus bort från direkt solljus och frystemperatur samt utom räckhåll för barn.
 27. Se till att tvätta hela kroppen med tvål, skölja ögonen och gurgla efter avslutad besprutning. Byt kläder dagligen under besprutningsperioden.

SPARA DESSA ANVISNINGAR.

⚠ VARNING!

OVARSAM hantering eller användning som inte följer säkerhetsanvisningarna i denna bruksanvisning kan leda till allvarliga personskador.

VIKTIGA SÄKERHETSANVISNINGAR

FÖR BATTERIKASSETT

1. Innan batterikassetten används ska alla instruktioner och varningsmärken på (1) batteriladdaren, (2) batteriet och (3) produkten läsas.
2. Montera inte isär batterikassetten.
3. Om driftstiden blivit avsevärt kortare ska användningen avbrytas omedelbart. Det kan uppstå överhettning, brännskador och t o m en explosion.
4. Om du får elektrolyt i ögonen ska de sköljas med rent vatten och läkare uppsökas omedelbart. Det finns risk för att synen förloras.
5. Kortslut inte batterikassetten.
 - (1) Rör inte vid polerna med något strömförande material.
 - (2) Undvik att förvara batterikassetten tillsammans med andra metallobjekt som t ex spikar, mynt etc.
 - (3) Utsätt inte maskinen för vatten eller regn. Ett kortslutet batteri kan orsaka ett stort strömflöde, överhettning, eventuella brännskador och maskinen kan till och med gå sönder.
6. Förvara inte maskinen och batterikassetten på platser där temperaturen kan nå eller överstiga 50 ° C (122 ° F).
7. Bränn inte upp batterikassetten även om den är svårt skadad eller helt utsliten. Batterikassetten kan explodera i öppen eld.
8. Var försiktig så att du inte råkar tappa batteriet och utsätt det inte för stötar.
9. Använd inte batteriet om du har tappat det eller om det fått ett slag.

SPARA DESSA ANVISNINGAR.

Tips för att uppnå batteriets maximala livslängd

1. Ladda batterikassetten innan den är helt urladdad.
Sluta att använda maskinen och ladda batterikassetten när du märker att kraften avtar.
2. Ladda aldrig en fulladdad batterikasset. Överladdning förkortar batteriets livslängd.
3. Ladda batterikassetten vid rumstemperaturer mellan 10 ° C och 40 ° C (50 ° F - 104 ° F). Låt en varm batterikasset svalna innan den laddas.

ENC007-4

FUNKTIONSBESKRIVNING

⚠ FÖRSIKTIGT!

- Se alltid till att maskinen är avstängd och batterikassetten borttagen innan du justerar eller kontrollerar maskinens funktioner.

Montera eller demontera batterikassetten

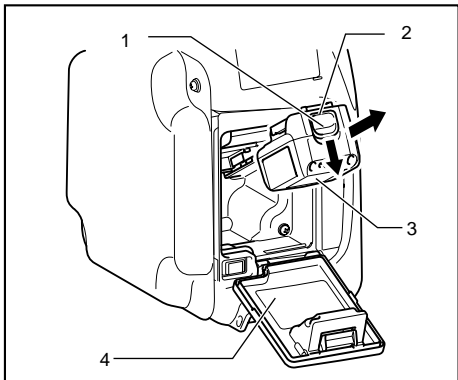

1. Knapp
2. Röd del
3. Batterikassett
4. Batteriskydd

010132

- Öppna skyddet för batteripaketet på ryggsprutan.
- Stäng alltid av maskinen innan du sätter i eller tar ur batterikassetten.
- För att ta loss batterikassetten drar du av den från maskinen samtidigt som du trycker på skjutknappen på kassetten framsida.
- För att montera batterikassetten riktar du in tungan mot spåret i höljet och trycker sedan batterikassetten på plats. Tryck alltid in den hela vägen tills den låser fast med ett klick. Om du kan se den röda delen på knappens ovansida är den inte riktigt låst. Skjut in den helt tills den röda delen inte längre syns. I annat fall kan batterikassetten lossna oväntat från maskinen och skada dig eller någon annan.
- Ta inte i för hårt när du sätter fast batterikassetten. Om kassetten inte lätt glider på plats är den felisatt.

MONTERING

⚠ FÖRSIKTIGT!

- Se alltid till att maskinen är avstängd och batterikassetten borttagen innan du underhåller maskinen.

Monteringsmetod för lans och munstycke

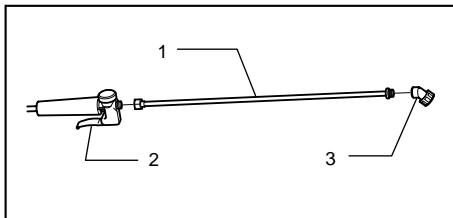

1. Lans
2. pumphandtag
3. Munstycke

010133

- Montera lansen och sedan munstycket på pumphandtaget, såsom visas i figuren.
- Justera munstyckets riktning med hjälp av muttern på lansen.
- Fäst komponenterna ordentligt för att förhindra läckage.
- Välj munstycke efter den typ av sprejning som ska utföras.

OBS!

- Alla anslutna delar är försedda med packning. Kontrollera alltid att alla delar är försedda med packning före monteringen.
- Kontrollera att sprejslangen inte är sprucken, sliten och/eller skadad.
- Fäst lansen ordentligt så att inte läckage uppstår.
- Dra åt ytterligare med ett handverktyg (ungefär 45 grader) om det läcker från en ansluten del.
- Använd inte en lans som är längre än den medskickade lansens. I annat fall kan det orsaka läckage från de anslutna delarna.

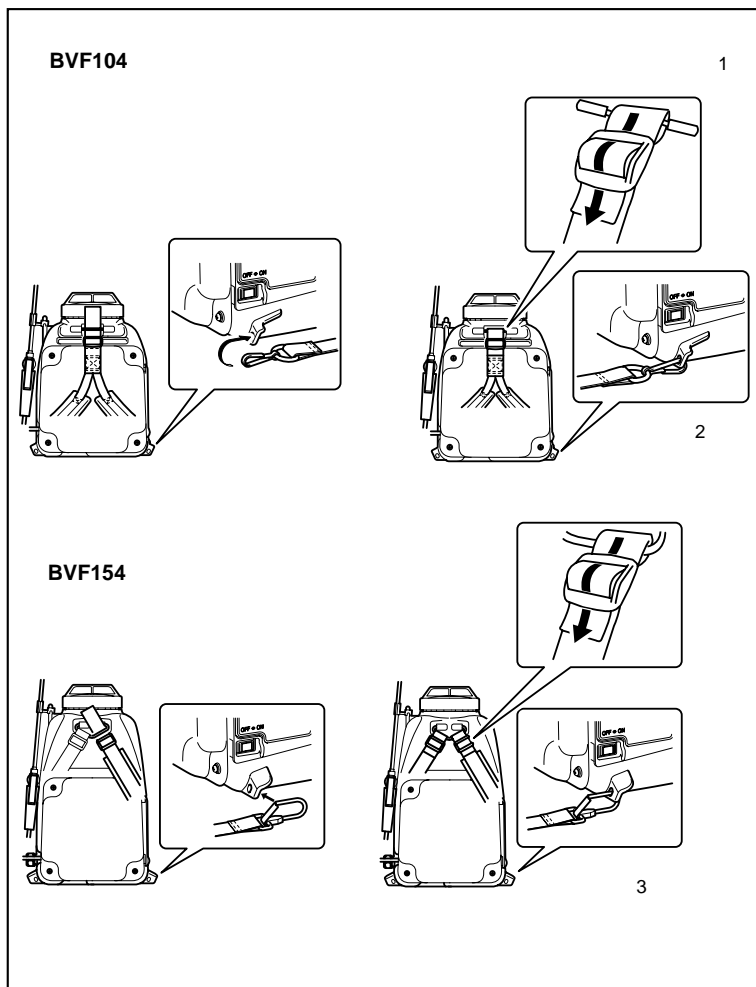

1. För bältesdelen av bärrerren genom öppningen på ryggsprutan.
2. Haka fast bärrerrens krokar
3. Haka fast bärrerrens krokar

010134

Använd dig av figurerna för att fästa bärrerren längst upp och längst ner, och se till att rerren inte vrider sig.

OBS!

- Kontrollera så att bärrerren är säkert fastsatt på kemikalietanken.

ANVÄNDNING

⚠ FÖRSIKTIGT!

- Se alltid till att ryggsprutan är avstängd (OFF) innan du sätter i batterikassetten.

Besprutning

⚠FÖRSIKTIGT!

- Se till att ställa in pumphandtaget på STOP innan du sätter strömbrytaren på ON eller OFF för att förhindra oavsiktlig sprejning.
- Se till att stänga av strömbrytaren (OFF) vid paus i besprutningsarbetet för att förhindra oavsiktlig sprejning.

Fig.1

Kontrollera omgivningen innan du slår på strömbrytaren (ON).

Använd pumphandtaget för att spreja.

Ställ omedelbart pumphandtaget på STOP och stäng därefter av strömbrytaren (OFF) när sprejningen är klar.

Hur pumphandtaget används

Fig.2

1. Läge "A" är STOPP-läget.
2. Läge "B" är sprejläget. Släpp pumphandtaget och det kommer att återgå till läge "A" och sprejningen stoppar. (Periodisk sprejning)
3. Läge "C" är det kontinuerliga sprejläget. (Kontinuerlig sprejning)

OBS!

- Kontrollera att tanken är fylld med kemikalie eller rent vatten vid användning av ryggsprutan eftersom kontinuerlig sprejning med en tom tank kan bränna pumpen.
- Att köra ryggsprutan under utdragna perioder med pumphandtaget stängt kan ha en motsatt effekt på pumpen liksom dra ut batteriet. Se till att stänga av strömbrytaren (OFF) närhelst det är möjligt.

- Om det stänker sprej eller om pumpen plötsligt tjuvar är kemikalietanken tom. Stäng då genast av (OFF) ryggsprutan.
- Spreja inte med batterilocket öppet och/eller med ryggsstödsudden borttagen eftersom det finns risk för skada på det elektriska systemet. Rikta inte sprejmunstycket mot ryggsprutan.
- Hantera inte pumphandtaget och/eller lansens med våld.

Blanda kemikalie

⚠FÖRSIKTIGT!

- Använd aldrig Kelthane vattendispergerbart pulver (akacid) därför att det tenderar att hårdna på grund av hetta som genereras av pumpen under användning, vilket medför att pumpen stannar. Använd en Kelthane- eller Akar-emulsion, eller Osadan vattendispergerbart pulver som akacid.
- Vid användning av ett vattendispergerbart pulver eller kalciumpolysulfid ska du se till att lösa upp det bra före användning.
- Var mycket försiktig när du hanterar kemikalier. Tvätta noggrant bort kemikalie om det kommer i kontakt med kroppen.
- Kemikalier är skadliga. Håll dig alltid till kemikalietillverkarens instruktioner vid hantering av kemikalier.
- Se följande diagram för information om proportioner som är användbara vid spädning av kemikalier.
- Vid användning av ett vattendispergerbart pulver etc., ska det noggrant lösas upp i en behållare såsom en hink.

Vatten \ Kemikalie	Utspänningsproportion		
	500	1 000	2 000
4 L	8 ml	4 ml	2 ml
6 L	12 ml	6 ml	3 ml
8 L	16 ml	8 ml	4 ml
10 L	20 ml	10 ml	5 ml
12 L	24 ml	12 ml	6 ml
15 L	30 ml	15 ml	7,5 ml

010148

Påfyllning av kemikalie

⚠VARNING!

- Se till att noggrant tvätta ur tanken, pumpen och munstycket etc. med rent vatten vid byte av kemikalie. Rester av föregående kemikalie kan orsaka sprejskada. Om kemikalier dessutom blandas, kan en kemisk förändring uppstå med fara för att giftig gas bildas.

- Var noga med att använda skyddshandskar.
- Byt inte kemikalie i en dåligt ventilerad lokal. (förebygg kemisk förgiftning)

Försäkra dig först om att strömbrytaren är av (OFF) innan tanken fylls på med blandad kemikalie.

Sila alltid kemikalie genom utrustad tanksil vid påfyllning av kemikalie i tanken.

Sidan på kemikalietanken är markerad med skalenheter så se till att använda dessa som riktlinjer.

Fäst locket på kemikalietanken ordentligt för att förebygga läckage.

Justering av bärrem

Justera bärremmen till en längd som placerar ryggsprutan så nära kroppen som möjligt.

Förlånga band

- (1) Lyft upp spännet.
- (2) Dra i remmen som är anslutet till ryggsprutan.

Fig.3

Förkorta remmen

Dra i den del av remmen som hänger löst.

Fig.4

OBS!

Vid förkortning av bandet kan det röra sig ganska lätt om det inte finns någon vikt på bandet.

UNDERHÅLL

⚠FÖRSIKTIGT!

- Se alltid till att maskinen är avstängd och batterikassetten borttagen innan inspektion eller underhåll utförs.
- Använd alltid skyddshandskar vid inspektion och underhåll.

Underhåll efter användning

- Ta bort resterande vätska från kemikalietanken och tvätta bort kemikalie som har fastnat på insidan av tanken med rent vatten efter avslutad användning.
- Fyll nu upp kemikalietanken med rent vatten och spreja i 2 till 3 minuter för att tvätta ur återstående kemikalier från pumpen, slangen och munstycket etc..
- Ta bort resterande vätska inuti kemikalietanken, starta om pumpen och kör ryggsprutan tills vätskan upphör att komma ut ur munskyddet, och stäng sedan av strömbrytaren (OFF).
- Torka av fukt och smuts på utrustningen och kontrollera att det inte har uppstått skador eller läckage.

Dagliga kontroller

- Kontrollera före arbetet att det inte finns några lösa delar som ska sitta fast eller att det saknas några komponenter.
- Kontrollera så att sprejslangen inte är sprucken, slitet och/eller skadad.
- Se till att alltid torka av smuts på utsidan och kontrollera att det inte uppstått skador och/eller läckor efter användning.

Rengöring av sil

Fig.5

Ta bort silen i botten på tanken och rengör den efter att kemikalie är borttaget ur kemikalietanken.

Rengöring av pumphandtagets sil

Fig.6

Ta bort locket på pumphandtaget och rengör silen.

OBS!

Vattenfilter

- Det här är ett filter som används för att förhindra att smuts och damm (som av någon anledning har passerat tanksilen och in i tanken) kommer in i pumpen. Om silen blockeras kommer sprejningen att försämrans och det finns en risk att pumpen påverkas negativt.

Pumphandtagets sil

- Sprejningen försämrans om silen i pumphandtaget blockeras.

Förvaring av ryggsprutan

- Tvätta utrustningen enligt underhållsprocedureerna efter användning.
- I synnerhet, vid förvaring under vintersäsongen eftersom haveri eller skada kan uppstå på grund av att kvarvarande kemikalie och/eller tvättvatten i pumpen fryser. Kör pumpen tills all kvarvarande vätska har kommit ut ur munstycket och kontrollera så att det inte finns kvar någon vätska. Stäng av strömbrytaren (OFF) och förvara sedan ryggsprutan på lämplig plats.

⚠FÖRSIKTIGT!

Förvara ryggsprutan utom räckhåll för barn, i en inomhuslokal där den inte utsätts för köld, bort från direkt solljus och på en välventilerad plats.

- Var noga med förvaringen av ryggsprutan eftersom plastkomponenterna i vissa fall försämrans anmärkningsvärt om den lämnas i direkt solljus under en längre tid, dessutom kommer produktens varningsetiketter blekna och/eller lossna.

Användbara tips

Lanshållare

Se till att fästa hållaren i rätt riktning.

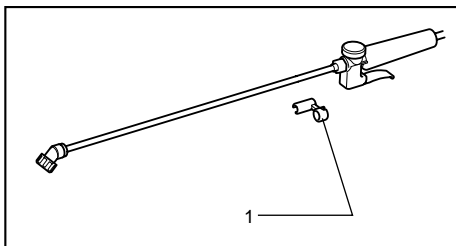

1. Lanshållare

010139

OBS!

- Kraft krävs vid festsättandet men var försiktig så att lansens inte böjs.

Använd hållaren vid paus, påfyllning av kemikalie och vid förvaring etc..

Fig.7**Endast för modell BVF154****Fig.8****Tankens hållarstöd**

Hållarstödet fungerar också som en tillfällig hållare för tanklocket, så haka fast det på stödet.

Fig.9**Tanksil**

Du kan frigöra händerna genom att föra in vattenslangen i den användbara skåran i tanksilen.

Fig.10

Felfunktion		Orsak	Åtgärd
Motorn (pumpen) fungerar inte	Strömbrytare AV (OFF)	Strömbrytaren står på OFF	Sätt strömbrytaren på ON
	Strömbrytare PÅ (ON)	Batteriproblem (under spänning)	Ladda Byt ut batteriet om laddningen inte har någon effekt.
		Kabelkopplingen är inte ansluten	Begär en översyn
		Trasig kabel	Begär en översyn
		Trasig strömbrytare	Begär en översyn
		Motorstopp	Begär en översyn
		Trasig säkring	Begär en översyn
Pumpen fungerar men det går inte att spreja	Blockerat munstycke	Rengör eller byt ut	
	Ingen vätska i kemikalletanken	Fyll på	
	Blåshålet i kemikalletankens lock är blockerat	Rengör	
	Stopp i röret	Begär en översyn	
	Avbrutet eller sprucket rör	Begär en översyn	
	Ej anslutet eller trasigt rör	Begär en översyn	
	Stopp i vattenfiltret	Ta bort och rengör	

010146

Huvudsakliga plantsjukdomar och skadedjur

Följ alltid kemikalietylverkarens instruktioner vid hantering av kemikalier. Lös noggrant upp kemikalie före användning.

Vad du ska göra om du tror att det uppstått ett haveri

Innan du ber om reparation ska du först utföra en egen inspektion. Om du hittar ett problem som inte finns förklarat i bruksanvisningen, ska du inte förhastat ta isär ryggsprutan. Fråga istället ett auktoriserad servicecenter för Makita, och använd alltid reservdelar från Makita.

Felfunktion	Orsak	Åtgärd
Ryggsprutan sprejar men fungerar inte normalt eller så är sprejtrycket lågt	Blåshålet i kemikalietankens lock är blockerat	Rengör
	Stopp i röret	Begär en översyn
	Avbrutet eller sprucket rör	Begär en översyn
	Ej anslutet eller trasigt rör	Begär en översyn
	Stopp i vattenfiltret	Ta bort och rengör
	Stopp i pumphandtagets sil	Ta bort och rengör
	Tryckregulatorn fungerar inte normalt	Begär en översyn
	Utsliten växellåda	Begär en översyn
Ett konstigt ljud kan höras när strömbrytaren slås på (ON)	Koppling som driver pumpen är trasig	Begär en översyn
	Blockerat munstycke	Rengör eller byt ut
När ryggsprutan lämnas, efter att strömbrytaren har stängts av (OFF), strömmar en stor mängd vätska ut ur munstycket	Pumphandtaget är inställt på kontinuerlig sprejning	Ställ pumphandtaget på STOP

010147

För att upprätthålla produktens SÄKERHET och TILLFÖRLITLIGHET bör allt underhålls- och justeringsarbete utföras av ett auktoriserat Makita servicecenter och med reservdelar från Makita.

TILLBEHÖR

FÖRSIKTIGT!

- Dessa tillbehör och tillsatser rekommenderas för användning tillsammans med den Makita-maskin som denna bruksanvisning avser. Om andra tillbehör eller tillsatser används kan det uppstå risk för personskador. Använd endast tillbehören eller tillsatserna för de syften de är avsedda för.

Kontakta ditt lokala Makita servicecenter om du behöver ytterligare information om dessa tillbehör.

- Olika munstycken
- Olika typer av originalbatterier och -laddare från Makita

Oversiktsforklaring

- | | | |
|-----------------------|-------------------------------------|---------------------------------------|
| 1-1. Bryter | 5-1. Vannabsorberende sil | 8-1. Hekt holderen innpå metallringen |
| 3-1. Spenne | 6-1. Hette til sprøytekranen | på bæreremmen |
| 3-2. Løft opp spennen | 6-2. Sil | 10-1. Stikk vannslangen inn her |
| 3-3. Trekk | 7-1. Hekt holderen innpå stangen på | |
| 4-1. Trekk | siden av tanken | |

TEKNISKE DATA

Modell		BVF104	BVF154
Pumpetype		System av keramiske tannhjul	
Kjemikalietankens kapasitet		10L	15L
Tappeåpning i tanken		Uten	Med
Sprøyteventil		Integrert håndtaksspak	
Mål (B x L x H)		315 mm x 225mm x 415 mm	345 mm x 235 mm x 525 mm
Nettovekt		3,8 kg	4,1 kg
Ytelse	Maksimalt trykk		0,3 Mpa
	Mengde	Rett dobbeldyse	0,8 l/min.
		Vidvinkeldyse for ugressmidler	1,3 l/min.
	Kontinuerlig arbeidstid	Rett dobbeldyse	125 min.
Vidvinkeldyse for ugressmidler		200 min.	
Merkespenning		DC 18 V	DC 18 V

- Som følge av vårt kontinuerlige forsknings- og utviklingsprogram kan de tekniske dataene endres uten ytterligere forvarsel.
- Tekniske data og batteri kan variere fra land til land.
- Vekt, med batteri, i henhold til EPTA-prosedyre 01/2003

END007-1

ENG103-2

Symboler

Nedenfor ser du symbolene som brukes for dette utstyret. Forviss deg om at du forstår hva de betyr, før du begynner å bruke maskinen.



- Les bruksanvisningen.



- Må ikke brukes i regn.



- Bruk ansiktsmaske.



- Bruk vernehansker.



- Bare for land i EU
Kast aldri elektroutstyr i husholdningsavfallet!

I henhold til EU-direktiv 2002/96/EF om kasserte elektriske og elektroniske produkter og direktivets iverksetting i nasjonal rett, må elektroutstyr som ikke lenger skal brukes, samles separat og returneres til et miljøvennlig gjenvinningsanlegg

ENE071-1

Riktig bruk

Maskinen er beregnet på sprøyting av pesticider og ugressmidler i landbruk og hagebruk.

Støy**Gjelder bare land i Europa****Støy**

Typisk A-vektet lydtrykknivå er bestemt i henhold til EN3744:

Lydtrykksnivå (L_{pA}): 70 dB(A) eller mindre

Usikkerhet (K): 3 dB(A)

Støynivået under arbeid kan overskride 80 dB(A)

Bruk hørselvern.

ENG234-1

Vibrasjon

Den totale vibrasjonsverdien (triaksial vektorsum) bestemt i henhold til EN5349:

Arbeidsmåte: Sprøyting av væske

Genererte vibrasjoner (a_h): 2,5 m/s² eller mindre

Usikkerhet (K): 1.5 m/s²

ENH003-10

EF-samsvarserklæring

Som ansvarlig produsent erklærer Makita Corporation at følgende Makita-maskin(er):

Maskinbetegnelse: Batteridrevet sprøytemaskin til hagebruk
Modellnr./type: BVF104, BVF154

er av serieproduksjon og

samsvarer med følgende europeiske direktiver:

98/37/EF til 28. desember 2009 og deretter med 2006/42/EF fra 29. desember 2009

og er produsert i samsvar med følgende standarder eller standardiserte dokumenter:

EN809, EN60745

Den tekniske dokumentasjonen oppbevares hos vår autoriserte representant i Europa, som er:

Makita International Europe Ltd,
Michigan, Drive, Tongwell,
Milton Keynes, MK15 8JD, England

12. februar 2009



Tomoyasu Kato
Direktør

Makita Corporation
3-11-8, Sumiyoshi-cho,
Anjo, Aichi, JAPAN

000230

GEA010-1

Generelle advarsler angående sikkerhet for elektroverktøy

⚠ ADVARSEL Les alle sikkerhetsadvarslene og alle instruksjonene. Hvis du ikke følger alle advarslene og instruksjonene som er oppført nedenfor, kan det føre til elektriske støt, brann og/eller alvorlige helseskader.

Oppbevar alle advarsler og instruksjoner for senere bruk.

GEB044-3

Spesifikke sikkerhetsregler

IKKE LA hensynet til hva som er "behagelig" eller det faktum at du kjenner produktet godt (etter mange gangers bruk) gjøre deg mindre oppmerksom på sikkerhetsreglene for bruken av sprøytemaskinen til hagebruk. Hvis du bruker dette verktøyet på en farlig eller ukorrekt måte, kan du bli alvorlig skadet.

Advarsler vedrørende sprøyting:

1. Ikke bruk sprøytemaskinen til andre formål enn å sprøyte pesticider og ugressmidler i landbruk og hagebruk.
2. Når det gjelder bruk av kjemiske sprøytemidler, må du lese de kjemiske instruksjonene så nøye at du forstår hvor giftige midlene er, og hvordan de skal brukes.
3. Hvis det kjemiske stoffet kommer i kontakt med huden din, må du omgående vaske det aktuelle stedet med såpe.
4. Lukk lokket til kjemikalietanken for å hindre lekkasje.
5. Det kjemiske stoffet må aldri overføres til en annen beholder.
6. Når du har blandet sprøytevæsken, må du alltid vaske de tomme kjemiske beholderne grundig, og deretter følge kjemikalieprodusentens instruksjoner for å kassere beholderne på korrekt måte.

7. Før du begynner å bruke sprøytemaskinen, må du kontrollere at alt er som det skal være og at ingen pakning har løsnet fra koblingen, ingen skruer er løse, ingen komponenter mangler og at ingen slanger er sprukket, slitt eller ødelagt. Bruk av en sprøytemaskin som ikke er i fullgod stand kan forårsake en ulykke og/eller helseskader.
8. Personer som ikke deltar i sprøytingen må holde seg unna arbeidsområdet så lenge sprøytingen pågår.
9. Ved biltransport av en sprøytemaskin som er fylt med sprøytemiddel, er det en viss risiko for lekkasjer, så du må sørge for at lokket på kjemikalietanken er godt lukket og at sprøytemaskinen er festet i stående stilling.
10. Du må aldri bruke stoffer som sterke syrer, maling, tynner, bensin eller benzen sammen med sprøytemaskinen, da det kan forårsake forbrenninger eller brann.
11. Pass på å velge riktig kjemisk stoff (idet du tar hensyn til bruksmetode og effektivitet) til den plantesykdommen eller det ugresset det gjelder.
12. Et kjemisk stoff som er galt blandet, kan både skade mennesker og ødelegge avlingen eller plantene. Når du skal blande det kjemiske stoffet, må du først lese de kjemiske instruksjonene nøye, og fortynne sprøytemidlet riktig før bruk.
13. Kjemikaliet må alltid blandes før du tømmer det over på tanken.
14. For å unngå innånding og/eller kontakt med kjemikaliet må du passe på å bruke verneklær (hatt, vernehansker, ansiktsmaske, gummihansker, langermet jakke til bruk ved sprøyting, langbukser og gummistøvler), så huden ikke er bar når du sprøyter.
15. Når du bruker sprøytemaskinen, må tanken alltid være fylt med kjemisk stoff eller rent vann, da pumpen kan bli ødelagt om du bruker sprøytemaskinen med tom tank.
16. Hvis sprøytemaskinen stopper, eller gir fra seg unormale lyder, må du omgående trykke på OFF-knappen (AV), og avbryte bruken av sprøytemaskinen.
17. Når du sprøyter, må du kontinuerlig være oppmerksom på vindretningen, så du kan være sikker på at du sprøyter med vinden og at kroppen din ikke får direkte kontakt med sprøytemidlet. Du må også passe nøye på å hindre at sprøytemidlet kommer ut i omgivelsene, og holde opp å bruke sprøytemaskinen hvis vinden blir sterk.
18. Siden det er risiko for kjemisk forgiftning når du sprøyter inne i et drivhus, må du alltid lufte mens du sprøyter.

19. Unngå sprøyting når temperaturen i atmosfæren er høy.
20. Unngå bruk av sprøytemaskinen for lengre tid av gangen. Skift operatør ved enhver anledning.
21. Hvis du merker selv bare en svak hodepine eller svimmelhet e.l., må du avslutte sprøytearbeidet omgående og oppsøke lege. I tillegg må du informere legen tydelig om navnet på det sprøytemidlet som brukes, samt driftsforholdene.
22. I tilfeller der sprøyteytelsen blir dårligere og dysen må rengjøres, er det risiko for at den kjemiske væsken kommer i kontakt med ansiktet ditt, så du må passe på å slå av sprøytemaskinen og deretter ta av dysen for å rense den.
23. Pass på å kassere avløpsvannet fra vaskingen av beholderne og den kjemiske tanken på godkjent måte, og ikke slik at det kan havne i vassdrag og/eller forurense grunnvannet.
24. Hvis det er igjen kjemikalier i kjemikalietanken, sprøyteslangen, sprøyterøret eller dysen etter sprøyting, kan det forårsake sprøyterelaterte helseskader. Pass på å vaske bort alle rester av det kjemiske sprøytemidlet med rent vann, særlig etter sprøyting med ugressmidler.
25. Oppbevar landbrukskjemikalier utilgjengelig for barn. Oppbevar kjemikalierester i spesielle beholdere for lagring av kjemikalier.
26. Når sprøytingen er avsluttet, må du vaske (spyle) utstyret med rent vann, la vaskevannet dryppe av og lagre utstyret innendørs, beskyttet mot direkte sollys og frost, og utilgjengelig for barn.
27. Når sprøytingen er avsluttet, må du vaske hele kroppen grundig med såpe, rense øynene dine og gurgle deg. I sprøyteperioden må du skifte klær hver dag.

TA VARE PÅ DISSE INSTRUKSENE.

⚠ADVARSEL:

MISBRUK av verktøyet eller mislighold av sikkerhetsreglene i denne brukerhåndboken kan resultere i alvorlige helseskader.

ENC007-4

VIKTIGE SIKKERHETSINSTRUKSJONER

FOR BATTERIET

1. Før du begynner å bruke batteriet, må du lese alle anvisninger og forsiktighetsregler på (1) batteriladeren, (2) batteriet og (3) det produktet

- batteriet skal brukes i.
2. Ikke ta fra hverandre batteriet.
3. Hvis driftstiden er blitt vesentlig kortere, må du omgående slutte å bruke maskinen. Hvis ikke kan resultatet bli overoppheting, mulige forbrenninger eller til og med en eksplosjon.
4. Hvis du får elektrolytt i øynene, må du skylle dem med store mengder rennende vann og oppsøke lege med én gang. Denne typen uhell kan føre til varig blindhet.
5. Ikke kortslutt batteriet.
 - (1) Ikke berør batteripolene med ledende materialer.
 - (2) Ikke lagre batteriet i samme beholder som andre metallgjenstander, som for eksempel spiker, mynter osv.
 - (3) Ikke la batteriet komme i kontakt med vann eller regn.
En kortslutning av batteriet kan føre til et kraftig strømstøt, overoppvarming, mulige forbrenninger og til og med til at batteriet går i stykker.
6. Ikke lagre maskinen og batteriet på steder hvor temperaturen kan komme opp i eller overskride 50 ° C (122 ° F).
7. Ikke sett fyr på batteriet, ikke engang om det er sterkt skadet eller helt utslitt. Batteriet kan eksplodere hvis det begynner å brenne.
8. Vær forsiktig så du ikke mister batteriet eller utsetter det for slag.
9. Ikke bruk et batteri som har falt i bakken eller har vært utsatt for slag eller støt.

TA VARE PÅ DISSE INSTRUKSENE.

Tips for å opprettholde maksimal batterilevetid

1. Lad batteriet igjen før det er fullstendig utladet. Hold alltid opp å bruke maskinen når du merker at det er lite strøm på batteriet. Sett batteriet til lading.
2. Et helt oppladet batteri må aldri settes til ny lading.
Overopplading forkorter batteriets levetid.
3. Lad batteriet ved romtemperatur ved 10 ° C - 40 ° C (50 ° F - 104 ° F). Hvis batteriet er varmt, må det få avkjøle seg før lading.

FUNKSJONSBESKRIVELSE

⚠FORSIKTIG:

- Forviss deg alltid om at maskinen er slått av og batteriet tatt ut før du justerer maskinen eller kontrollerer dens mekaniske funksjoner.

Sette inn eller ta ut batteri

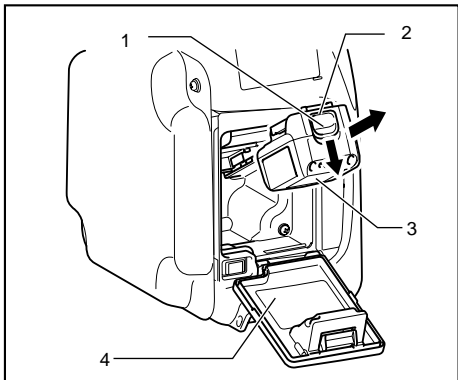

1. Knapp
2. Rød del
3. Batteri
4. Batterideksel

010132

- Batterideksel for åpen hagesprøytemaskin.
- Verktøyet må alltid slås av før du setter inn eller tar ut batteriet.
- Ta ut batteriinnsetsen ved å trekke den ut av maskinen mens du skyver knappen foran på innsatsen.
- Når du skal sette inn batteriet, må du plassere tungen på batteriet på linje med sporet i huset og skyve batteriet på plass. Batteriet må alltid skyves helt inn til det går i grep med et lite klikk. Hvis du kan se den røde delen på oversiden av knappen, er det ikke gått skikkelig i lås. Sett batteriet helt inn, så langt at den røde delen ikke lenger er synlig. Hvis dette ikke gjøres, kan batteriet komme til å falle ut av verktøyet og skade deg eller andre som oppholder seg i nærheten.
- Ikke bruk makt når du setter inn batteriet. Hvis batteriet ikke glir lett inn, er det fordi det ikke settes inn på riktig måte.

MONTERING

⚠FORSIKTIG:

- Forviss deg alltid om at maskinen er slått av og batteriet tatt ut før du utfører noe arbeid på maskinen.

Metode for sammensetting av sprøyterør og dyse

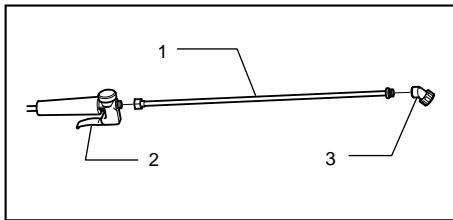

1. Sprøyterør
2. Sprøytekran
3. Munnstykke

010133

- Som vist på figuren, må du først sette sprøyterøret på sprøytekranen, og deretter dysen på røret.
- Juster dyseretningen med mutteren på sprøyterøret.
- Fest delene godt for å motvirke lekkasjer.
- Velg dyse med tanke på hva og hvordan du vil sprøyte.

MERK:

- Alle koblingsdeler er utstyrt med pakninger. Før du setter sammen enheten, må du kontrollere at alle delene er utstyrt med pakninger.
- Kontroller at sprøyteslangen ikke er sprukket, slitt og/eller skadet.
- Skru sprøyterøret godt på for å unngå væskelekkasjer.
- Hvis det lekker fra en koblingsdel, må du stramme enda mer ved hjelp av et håndverktøy (ca. 45 grader).
- Ikke bruk et sprøyterør som er lenger enn det medfølgende standard-sprøyterøret. Hvis du gjør det, kan resultatet bli lekkasje fra koblingsdelene.

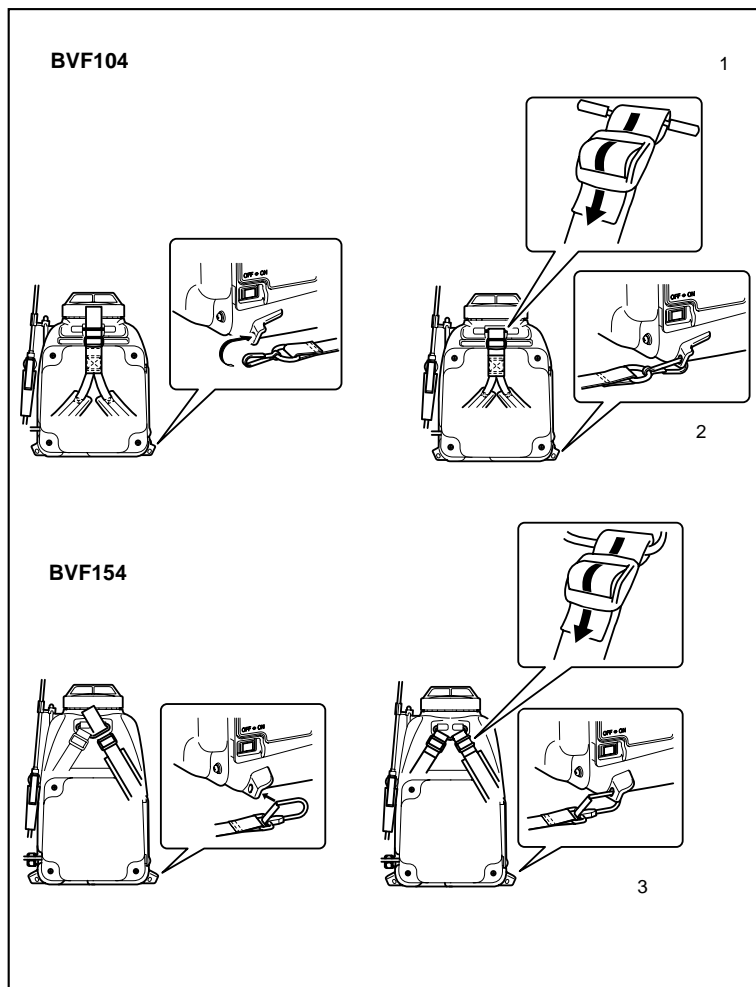

1. Før beltedelen av bæreremmen gjennom åpningen i sprøytemaskinen.
2. Hekt på krokene på bæreremmen
3. Hekt på krokene på bæreremmen

010134

Bruk de nummererte pilene til å feste bæreremmen nederst og øverst, og forviss deg om at remmen ikke er vridd.

MERK:

- Kontroller at bæreremmen er godt festet til kjemikalietanken.

BRUK

⚠FORSIKTIG:

- Før du setter batteriet inn i maskinen, må du alltid forvise deg om at maskinen er slått av.

Sprøyting

⚠FORSIKTIG:

- For å unngå at sprøytingen plutselig starter uten at du venter det, må du forvise deg om at du har satt sprøytekranen på STOPP, før du slår sprøytemaskinen PÅ eller AV med bryteren.
- Når sprøytearbeidet avbrytes, må du passe på å slå bryteren AV, for å unngå utilsiktet sprøyting.

Fig.1

Pass på å kontrollere forholdene i omgivelsene før du slår bryteren til sprøytemaskinen PÅ.

Åpne sprøytekranen for å sprøyte.

Så snart du er ferdig med sprøytingen, må du omgående stille sprøytekranen på STOPP, og deretter slå sprøytemaskinbryteren AV.

Bruke sprøytekranen

Fig.2

1. Posisjon "A" er STOPP-stillingen.
2. Posisjon "B" er sprøytestillingen. Hvis du slipper hendelen, vil den gå tilbake til posisjon "A", og sprøytingen vil stoppe. (Avbrutt sprøyting)
3. Posisjon "C" er stillingen for kontinuerlig sprøyting. (Kontinuerlig sprøyting)

MERK:

- Forviss deg om at tanken er fylt med kjemisk væske eller rent vann når du skal til å bruke sprøytemaskinen, ettersom pågående drift med tom tank kan ødelegge pumpen.
- Hvis du kjører sprøytemaskinen over lengre tidsrom med stengt sprøytekran, kan det være skadelig for pumpen og dessuten tømme batteriet. Sørg for å slå AV sprøytemaskinbryteren når det er

mulig.

- Hvis sprøytingen blir ujevn, eller pumpen plutselig hylr opp, er kjemikalietanken tom. Da må du omgående slå AV sprøytemaskinbryteren.
- Ikke sprøyte med batteridekselet åpent og/eller uten ryggstøttepolstringen, da det alltid kan være en risiko for at det oppstår feil på det elektriske anlegget. Sprøyting må heller ikke foregå mens sprøytedysen peker på operatøren.
- Ikke bruk makt på sprøytekranen og/eller sprøyterøret.

Blande kjemikalier

⚠FORSIKTIG:

- Kelthane vannløselig pulver (middmiddel) må aldri brukes, da det har en tendens til å herdes av varmen som utvikles av pumpen under drift, noe som igjen fører til at pumpen stopper. Bruk en Kelthane-emulsjon, Akar-emulsjon eller Osadan vannløselig pulver som middmiddel.
- Ved bruk av vannløselig pulver eller svovelkalk, må du løse det godt opp før bruk.
- Vær så forsiktig som overhodet mulig når du håndterer kjemikalier. Hvis du får kjemikalier på kroppen, må du vaske de berørte kroppsdelenes grundig.
- Kjemikalier er helsefarlige. Ved håndtering av kjemikalier må du alltid følge instruksjonene fra produsenten av de kjemiske stoffene.
- Se nedenstående diagram over blandingsforhold (nyttig ved fortykning av kjemiske stoffer).
- Når du bruker vannløselige pulvere e.l., må du la dem oppløses helt i en beholder, f.eks. en bøtte.

Kjemisk stoff Vann	Blandeforhold		
	500	1 000	2 000
4 l	8 ml	4 ml	2 ml
6 l	12 ml	6 ml	3 ml
8 l	16 ml	8 ml	4 ml
10 l	20 ml	10 ml	5 ml
12 l	24 ml	12 ml	6 ml
15 l	30 ml	15 ml	7,5 ml

010148

Påfylling av kjemikalier

ADVARSEL:

- Når du skifter kjemisk stoff, må du passe på å vaske tanken, pumpen, dysen osv. grundig med rent vann. Rester av det foregående kjemikallet kan forårsake helseskader ved sprøyting. Hvis kjemikalier blandes, kan det dessuten forekomme kjemiske endringer, noe som kan føre til dannelse av giftige gasser.
- Pass på å bruke vernehansker.
- Ikke skift kjemisk stoff i dårlig ventilerte lokaler. (Unngå kjemisk forgiftning)

Forviss deg om at sprøytemaskinbryteren er AV, og fyll kjemikalletanken med blandet kjemisk væske.

Når du fyller tanken med kjemisk væske, må du alltid sile denne gjennom silen på tanken.

Veggen i kjemikalletanken er utstyrt med målestreker som du bør bruke som retningsgivende under driften.

Fest lokket godt på kjemikalletanken for å unngå lekkasjer.

Justere bæreremmen

Juster bæreremmen til en lengde som fører til at sprøytemaskinen ligger så nær kroppen som praktisk mulig.

Justere lengden av remmen

- (1) Løft opp spennen.
- (2) Trekk i beltet på den siden som er festet i sprøytemaskinen.

Fig.3

Korte inn på remmen

Trekk i remmen på den ledige siden.

Fig.4

MERK:

Når du korter inn på remmen, vil den bevege seg relativt lett hvis den ikke er belastet.

VEDLIKEHOLD

FORSIKTIG:

- Forviss deg alltid om at maskinen er slått av og batteriet tatt ut før du foretar inspeksjon eller vedlikehold.
- Bruk alltid vernehansker i forbindelse med inspeksjon og vedlikehold.

Vedlikehold etter bruk

- Etter bruk må du fjerne gjenværende væske fra kjemikalletanken og vaske bort kjemikalier fra innsiden av tanken med rent vann.
- Deretter må du fylle opp kjemikalletanken med rent vann og kjøre sprøytemaskinen i 2 til 3 minutter for å vaske ut kjemikalierester fra pumpen, slangen, dysen osv.

- Fjern den gjenværende væsken fra innsiden av kjemikalletanken, start pumpen igjen og kjør sprøytemaskinen til det ikke lenger kommer noe væske ut av dysen, og slå deretter sprøytemaskinbryteren AV.
- Tørk bort fuktighet og smuss fra utstyret, og kontroller utstyret med tanke på skader og lekkasjer.

Daglig kontroll

- Før arbeidet begynner, må du kontrollere om noen av delene er løse eller mangler.
- Kontroller at sprøyteslangen ikke er sprukket, slitt og/eller skadet.
- Etter bruk må du alltid huske å tørke bort smuss fra utsiden av utstyret, og å kontrollere det med tanke på skader og/eller lekkasjer.

Rengjøre vannabsorberende sil

Fig.5

Etter at du har fjernet kjemikalier fra tanken, må du fjerne den vannabsorberende silen fra bunnen av tanken, og rense den.

Rense silen i sprøytekranen

Fig.6

Fjern hetten fra sprøytekranen og rens silen.

MERK:

Vannabsorberende sil

- Dette er et filter som brukes til å hindre at smuss og støv (som på en eller annen måte har kommet seg forbi tanksilen og inn i tanken) kommer inn i pumpen. Hvis den vannabsorberende silen går tett, vil sprøytingen gå dårligere, og det er fare for at pumpen kan bli skadet.

Sil i sprøytekranen

- Sprøytingen går dårligere hvis silen i sprøytekranen går tett.

Lagring av sprøytemaskinen

- Vask utstyret ved hjelp av prosedyrene for vedlikehold etter bruk.
- Når utstyret skal oppbevares over vinteren, er det særlig viktig å huske at det kan bli ødelagt hvis rester av kjemisk væske og/eller spylevann fryser i pumpen. Kjør pumpen til all gjenværende væske har kommet ut av dysen, kontroller at det ikke er noe væske igjen i systemet, slå sprøytemaskinbryteren AV, og sett sprøytemaskinen til oppbevaring.

FORSIKTIG:

Oppbevar hagesprøytemaskinen utilgjengelig for barn, innendørs og frostfritt, et sted som ikke er utsatt for direkte sollys, men er godt ventilert.

- Vær meget nøye med hvordan du oppbevarer sprøytemaskinen, da det kan forekomme at plastdeler brytes ned hvis de utsettes for direkte sollys over lengre tidsrom, og dessuten vil etiketter som gjelder produktsikkerheten kunne misfarges og/eller falle av.

Nyttige tips

Sprøyterørholder

Sørg for å feste holderen i riktig retning.

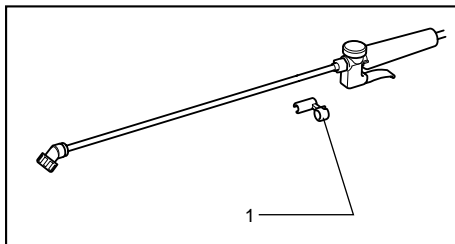

1. Sprøyterørholder

010139

MERK:

- På grunn av den aktuelle konfigurasjonen er det nødvendig å bruke litt kraft ved sammensettingen av utstyret, men du må være forsiktig så du ikke bøyer sprøyterøret.

Bruk holderen når du tar en pause, etterfyller kjemisk væske, setter bort utstyret til oppbevaring e.l.

Fig.7

Gjelder kun modell BVF154

Fig.8

Holderstang på kjemikalietanken

Holderstangen fungerer også som midlertidig holder for lokket til kjemikalietanken, å så husk å hekte det innpå denne stangen.

Fig.9

Tanksil

Hvis du stikker vannslangen inn i den nyttige, riflede delen av tanksilen, slipper du å holde slangen med hånden.

Fig.10

De vanligste plantesykdommer og skadedyr

Ved håndtering av kjemikalier må du alltid følge instruksjonene fra produsenten av de kjemiske stoffene. Før bruk må de kjemiske stoffene være helt oppløst.

Tiltak hvis utstyret ikke fungerer lenger

Før du bestiller reparasjon, bør du inspisere utstyret selv. Hvis du finner et problem som ikke er forklart i håndboken, må du ikke uoverlagt demontere sprøytemaskinen. I stedet bør du ta kontakt med et av Makitas autoriserte servicesentre, som alltid bruker reservedeler fra Makita.

Feilstatus		Årsak	Tiltak
Motoren (pumpen) fungerer ikke	Slå AV	Bryteren er AV	Slå bryteren PÅ
	Bryter PÅ	Batteriproblem (for lav spenning)	Lad opp Hvis batteriet ikke kan lades opp, må det skiftes ut.
		Kabelkontakt er frakoblet	Be om overhaling
		Brudd på ledning	Be om overhaling
		Bryter defekt	Be om overhaling
		Motorhavari	Be om overhaling
		Sikringen er gått	Be om overhaling
	Pumpen fungerer, men det kommer ingenting ut av dysen	Tett dyse	Rens eller skift ut
Ingen væske i kjemikalietanken		Etterfyll	
Ventilasjonshullet i lokket til kjemikalietanken er blokkert		Rengjøres	
Tett rør		Be om overhaling	
Brukket eller sprukket rør		Be om overhaling	
Frakoblet eller brukket rør		Be om overhaling	
Tett vannabsorberende sil		Ta av og rens	

010146

Feilstatus	Årsak	Tiltak
Sprøytemaskinen sprøyter, men fungerer ikke som vanlig, eller sprøyetrykket er lavt	Ventilasjonslullet i lokket til kjemikalietanken er blokkert	Rengjøres
	Tett rør	Be om overhaling
	Brukket eller sprukket rør	Be om overhaling
	Frakoblet eller brukket rør	Be om overhaling
	Tett vannabsorberende sil	Ta av og rens
	Tett sil i sprøytekranen	Ta av og rens
	Regulator for unormalt trykk	Be om overhaling
	Slitt girhus	Be om overhaling
Det høres en rar lyd når bryteren slås PÅ	Koplingen som driver pumpen er brukket	Be om overhaling
	Tett dyse	Rens eller skift ut
Hvis sprøytemaskinen blir stående i ro etter at den er slått AV, strømmer en større mengde væske ut av dysen	Sprøytekranen er stilt inn på kontinuerlig sprøyting	Still inn sprøytekranen på STOPP

010147

For å opprettholde produktets SIKKERHET og PÅLITELIGHET, må reparasjoner, vedlikehold og justeringer utføres av Makitas autoriserte servicesentre, og det må alltid brukes reservedeler fra Makita.

TILBEHØR

FORSIKTIG:

- Det anbefales at du bruker dette tilbehøret eller verktøyet sammen med den Makita-maskinen som er spesifisert i denne håndboken. Bruk av annet tilbehør eller verktøy kan forårsake helseskader. Tilbehør og verktøy må kun brukes til det formålet det er beregnet på.

Ta kontakt med ditt lokale Makita-servicesenter hvis du trenger mer informasjon om dette tilbehøret.

- Diverse dyser
- Ulike typer ekte batterier og ladere fra Makita.

- 1-1. Kytkin
3-1. Solki
3-2. Nosta solkea
3-3. Vedä
4-1. Vedä

- 5-1. Veden imuudatin
6-1. Vipuhanan korkki
6-2. Suodatin
7-1. Pidikkeen ripustaminen säiliössä olevaan tappiin

- 8-1. Pidikkeen ripustaminen kantohihnan metallirenkäaseen
10-1. Aseta vesiletku tähän

TEKNISET TIEDOT

Malli		BVF104	BVF154
Pumpun tyyppi		Keraaminen mekanismi	
Kemikaalisäiliön kapasiteetti		10L	15L
Säiliön tyhjennyshana		Ei	Kyllä
Ruiskutusventtiili		Integroitu vipu	
Mitat (L x P x K)		315 mm x 225mm x 415 mm	345 mm x 235 mm x 525 mm
Nettopaino		3,8 kg	4,1 kg
Suorituskyky	Suurin paine		0,3 Mpa
	Virtausteho	Pystysuuntainen kaksoissuutin	0,8 l/min
		Leveä kasvimirrkysuutin	1,3 l/min
	Yhtäkestoinen työskentelyaika	Pystysuuntainen kaksoissuutin	125 min.
Leveä kasvimirrkysuutin		200 min.	
Nimellisjännite		DC 18 V	DC 18 V

- Jatkuvan tutkimus- ja kehitysohjelman vuoksi pidämme oikeuden muuttaa tässä mainittuja teknisiä ominaisuuksia ilman ennakoimista.
- Tekniset ominaisuudet ja akku saattavat vaihdella maakohtaisesti.
- Paino akku mukaan lukien EPTA-Procedure 01/2003 mukaan

END007-1

ENG103-2

Symbolit

Laitteessa on käytetty seuraavia symboleja. Varmista ennen käyttöä, että ymmärrät niiden merkityksen.



- Lue käyttöohje.



- Älä käytä sateella.



- Käytä suojanaamaria.



- Käytä suojakäsineitä.



- Koskee vain EU-maita
Älä hävitä sähkötarvikkeita tavallisen kotitalousjätteen mukana!
Vanhoja sähkö- ja elektroniikkalaitteita koskevan EU-direktiivin 2002/96/ETY ja sen maakohtaisten sovellusten mukaisesti käytetyt sähkötarvikkeet on toimitettava ongelmajätteen keräyspisteeseen ja ohjattava ympäristöstävälliseen kierrätykseen.

ENE071-1

Käyttötarkoitus

Tällä työkalulla ruiskutetaan tuhohyönteisten ja rikkakasvien hävittämisessä käytettäviä maatalous- ja puutarhakemikaaleja.

Melu**Vain Euroopan maissa****Melu**

Tyypilliset A-painotetut melutasot ovat määritelty EN3744 mukaan:

Äänipaineen taso (L_{pA}) : 70 dB(A) tai vähemmän
Epätarkkuus (K): 3 dB (A)

Työskentelyn aikana melutaso voi ylittää 80 dB (A)

Käytä korvassuojia

ENG234-1

Värähtely

Tärinän kokonaisarvo (kolmisakselisen vektorin summa) määryytyy EN5349-standardin mukaisesti:

Työmenetelmä: nesteen ruiskuttaminen
Tärinäpäästö (a_{h1}) : 2,5 m/s² tai pienempi
Virhemarginaali (K): 1.5 m/s²

ENH003-10

EY-vaatimustenmukaisuusvakuutus

Vastuullinen valmistaja Makita Corporation ilmoittaa vastaavansa siitä, että seuraava(t) Makitan valmistama(t) kone(et):

Koneen tunnistetiedot: Akkukäyttöinen puutarhuiskutin Mallinro/tyyppi: BVF104, BVF154
ovat sarjavalmisteisia ja

täyttävät seuraavien eurooppalaisten direktiivien vaatimukset:

98/37/EY 28.12.2009 saakka ja sen jälkeen
2006/42/EY 29.12.2009 alkaen

ja että ne on valmistettu seuraavien standardien tai standardoitujen asiakirjojen mukaisesti:

EN809, EN60745

Teknisen dokumentaation ylläpidosta vastaa valtuutettu Euroopan-edustajamme, jonka yhteystiedot ovat:

Makita International Europe Ltd,
Michigan, Drive, Tongwell,
Milton Keynes, MK15 8JD, England

12. helmikuuta 2009



Tomoyasu Kato
Johtaja

Makita Corporation
3-11-8, Sumiyoshi-cho,
Anjo, Aichi, JAPAN

000230

GEA010-1

Sähkötyökalujen käyttöä koskevat varoitukset

⚠ VAROITUS Lue kaikki turvallisuutta koskevat varoitukset ja ohjeet. Varoistusten ja ohjeiden noudattamatta jättäminen voi johtaa sähköiskuun, tulipalloon ja/tai vakavaan vammautumiseen.

Säilytä varoitukset ja ohjeet tulevaa käyttöä varten.

GEB044-3

Erityiset turvasäännöt

ÄLÄ anna tuotteen helppokäyttöisyyden tai tuttuuden (seuraa toistuvasta käytöstä) tuudittaa sinua väärään turvallisuuden tunteeseen niin, että laiminlyöt ruiskuttimen turvaohjeiden noudattamisen. Jos tätä työkalua käytetään varomattomasti tai väärin, seurauksena voi olla vakava henkilövahinko.

Ruiskutusta koskevat varoitukset:

1. Älä käytä ruiskutinta muuhun kuin maatalous- ja puutarhakemikaalien levittämiseen tuohyönteisten ja rikkakasvien hävittämistarkoituksessa.
2. Kun ruiskutat kemikaaleja, lue kemikaalien käyttöohjeet tarkoin niin, että olet perillä mahdollisesta myrkyllisyydestä ja käyttötavoista.
3. Jos kemikaalia joutuu iholle, pese kemikaali välittömästi pois saippualla.
4. Sulje kemikaalisäiliön kansi tiiviisti, jotta se ei vuoda.
5. Älä koskaan kaada kemikaalia toiseen astiaan.

6. Tyhjtä kemikaaliastiat tulee pestä tarkoin, jos niitä käytetään ruiskutusaineiden sekoittamiseen. Kemikaaliastiat tulee aina hävittää valmistajan ohjeiden mukaisesti.
7. Ennen kuin aloitat ruiskuttimen käytön, varmista, että siinä ei näy puutteita, kuten paikaltaan siirtyneitä tiivisteitä, löystoneitä ruuveja, puuttuvia osia ja/tai rikkoontunutta letkua.
Puutteellisen ruiskuttimen käyttäminen voi aiheuttaa onnettomuuden ja/tai vammoja.
8. Sivullisten tulee poistua työskentelyalueelta ruiskutuksen ajaksi.
9. Kemikaalilla täytetty ruiskutin saattaa vuotaa ajoneuvossa kuljetuksen aikana, joten kemikaalisäiliön kansi on suljettava tiiviisti ja ruiskutin on pidettävä pystyasennossa.
10. Älä koskaan käytä ruiskuttimessa suuren happopitoisuuden omaavia kemikaaleja, maaleja, ohentimia, bensiiniä tai bentseeniä, sillä ne voivat aiheuttaa palovammoja tai tulipalon.
11. Valitse tuohyönteisten ja rikkakasvien torjuntaan sopiva kemikaali tilanteen mukaan (ota huomioon käyttötapa ja tehokkuus).
12. Väärin sekoitettu kemikaali voi olla haitallinen ihmisille ja vahingoittaa satoa/kasveja. Kun sekoitat kemikaalia, lue kemikaalin ohjeet huolellisesti ja laimenna kemikaali oikean vahvuiseksi ennen käyttöä.
13. Kemikaali täytyy sekoittaa aina ennen säiliöön kaatamista.
14. Estä kemikaalin hengittäminen ja/tai ihokosketus suojautumalla asianmukaisesti (päähine, suojalasit, suojanaamari, kumihansikkaat, pitkähihainen tuholais torjuntatakki, pitkät housut ja kumisaappaat) siten, että paljasta ihoa ei ole näkyvissä ruiskutuksen aikana.
15. Säiliössä täytyy olla aina joko kemikaalia tai puhdasta vettä, sillä ruiskuttimen käyttäminen tyhjänä voi vaurioittaa pumpppua.
16. Jos ruiskutin lakkaa toimimasta tai jos siitä kuuluu epänormaali ääni, kytke ruiskutin välittömästi pois päältä ja lopeta sen käyttö.
17. Tarkkaile tuulen suuntaa ruiskutuksen aikana ja ruiskuta aina myötätuuleen siten, että et joudu kosketuksiin kemikaalin kanssa. Älä myöskään päästä kemikaalia leviämään ympäröiville alueille ja lopeta ruiskutus, jos tuuli yltyy kovaksi.
18. Kasvihuoneen ruiskutuksen yhteydessä on olemassa kemikaalimyrkytyksen vaara, joten tällöin on huolehdittava asianmukaisesta ilmanvaihdesta.
19. Vältä ruiskuttamista kuumalla ilmalla.
20. Vältä pitkäkestoista ruiskuttamista. Vaihda käyttäjää aina, kun se on mahdollista.

21. Jos päättäsi alkaa särkeä edes hieman tai jos tunnet huimausta, lopeta ruiskutus välittömästi ja ota yhteyttä lääkäriin. Kerro lääkärille käyttämäsi maatalouskemikaalin nimi ja käyttöolosuhteet.
22. Tilanteissa, joissa suihku heikkenee suuttimen puhdistustarpeen vuoksi, kemikaalia saattaa ruiskauttaa käyttäjän kasvoille. Kytke tällaisessa tapauksessa ruiskutin pois päältä ja irrota suutin puhdistusta varten.
23. Huolehdi jätevesien käsittelystä, kun peset tyhjennettyjä astioita tai kemikaalisäiliöitä. Varmista, että pesuvesi ei pääse valumaan vesistöihin tai pohjaveteen.
24. Kemikaalisäiliöön, letkuun, ruiskutusputkeen tai suuttimeen jäänyt kemikaali voi aiheuttaa vammoja. Pese ruiskutin puhtaalla vedellä - erityisesti, jos olet käyttänyt kasvimyrrykkä.
25. Pidä maatalouskemikaalit lasten ulottumattomissa. Säilytä kemikaaleja niille suunnitelluissa säilytystiloissa.
26. Kun lopetat ruiskuttamisen, pese (suihkuta) varusteet puhtaalla vedellä, huolehdi pesuvedestä ja säilö varusteet sisätiloihin, jossa ne eivät ole lasten ulottuvilla tai alttiina auringonpaisteelle tai pakkaselle.
27. Kun lopetat ruiskuttamisen, peseydy kauttaaltasi saippualla, huuhto silmäsi ja kurluta. Vaihda vaatteesi joka päivä ruiskutusajanjakson aikana.
- (2) Vältä akun oikosulkemista äläkä säilytä akkua yhdessä muiden metalliesineiden, kuten naulojen, kolikoiden ja niin edelleen kanssa.
- (3) Älä aseta akkua alttiiksi vedelle tai sateelle. Akun oikosulku voi aiheuttaa voimakkaan sähkövirran, palovammoja ja jopa laitteen rikkoutumisen.
6. Älä säilytä työkalua ja akkua paikassa, jossa lämpötila voi nousta 50 ° C:een tai sitäkin korkeammaksi.
7. Älä hävitä akkua polttamalla, vaikka se olisi pahoin vaurioitunut tai täysin loppuun kulunut. Avotuli voi saada akun räjähtämään.
8. Varo kolhimasta tai pudottamasta akkua.
9. Älä käytä pudonnutta tai kolhiintunutta akkua.

SÄILYTÄ NÄMÄ OHJEET.

Vihjeitä akun käyttöiän pidentämiseksi

1. Lataa akku ennen kuin se ehtii purkautua kokonaan. Lopeta työkalun käyttö ja lataa akku aina, kun huomaat tehon heikkenevän.
2. Älä koskaan lataa täyttä akkua. Ylilataus lyhentää akun käyttöikä.
3. Lataa akku huoneenlämmössä 10 ° C-40 ° C. Anna kuumen akun jäähtyä ennen latausta.

TOIMINTAKUVAUS

⚠️HUOMAUTUS:

- Varmista aina ennen säätöjä ja tarkastuksia, että työkalu on sammutettu ja akku irrotettu.

SÄILYTÄ NÄMÄ OHJEET.

⚠️VAROITUS:

VÄÄRINKÄYTTÖ tai tässä käyttöohjeessa ilmoitettujen turvamääräysten laiminlyönti voi aiheuttaa vakavia henkilövahinkoja.

ENC007-4

AKKUA KOSKEVIA

TÄRKEITÄ TURVAOHJEITA

1. Ennen akun käyttöönottoa tutustu kaikkiin laturissa (1), akussa (2) ja akkukäyttöisessä tuotteessa (3) oleviin varoitusteksteihin.
2. Älä pura akkua.
3. Jos akun toiminta-aika lyhenee merkittävästi, lopeta akun käyttö. Seurauksena voi olla ylikuumeneminen, palovammoja tai jopa räjähdys.
4. Jos akkunestettä pääsee silmiin, huuhtelee puhtaalla vedellä ja hakeudu välittömästi lääkärin hoitoon. Akkuneste voi aiheuttaa sokeutumisen.
5. Älä oikosulje akkua.
 - (1) Älä koske akun napoihin millään sähköä johtavalla materiaalilla.

Akun asentaminen tai irrottaminen

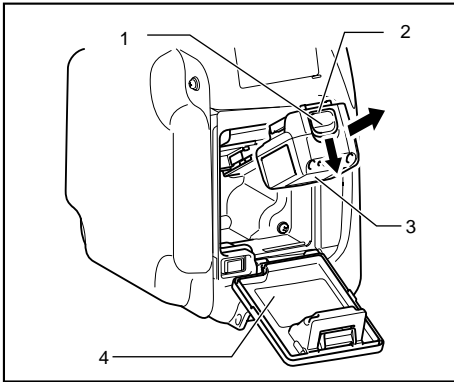

1. Painike
2. Punainen osa
3. Akku
4. Akkutilan kansi

010132

- Avaa ruiskuttimen akkutilan kansi.
- Katkaise työkalusta aina virta ennen akun kiinnitystä tai irrotusta.
- Irrota akku vetämällä samalla, kun työntät akun etupuolella olevaa painiketta.
- Akku kiinnitetään sovittamalla akun kieleke kotelon uraan ja työntämällä se sitten paikoilleen. Työnnä akku aina pohjaan asti niin, että kuulet sen napsahtavan paikoilleen. Jos painikkeen yläpuolella näkyy yhtään punaista, akku ei ole lukkiutunut täysin paikoilleen. Työnnä se pohjaan asti, niin että punaista ei enää näy. Jos akku ei ole kunnolla paikallaan, se voi pudota työkalusta ja aiheuttaa vammoja joko sinulle tai sivullisille.
- Älä käytä voimaa, kun kiinnität akkua paikalleen. Jos akku ei mene paikalleen helposti, se on väärässä asennossa.

KOKOONPANO

⚠HUOMAUTUS:

- Varmista aina ennen mitään työkalulle tehtäviä toimenpiteitä, että se on sammutettu ja akku irrotettu.

Ruiskutusputken ja suuttimen asentaminen

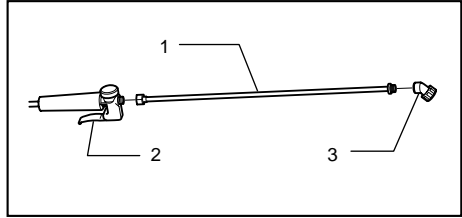

1. Ruiskutusputki
2. vipuhana
3. Suutin

010133

- Kiinnitä suutin, ruiskutusputki ja vipuhana toisiinsa kuvan osoittamalla tavalla.
- Säädä suuttimen asentoa ruiskutusputkessa olevan Mutterin avulla.
- Kiinnitä osat huolellisesti, jotta niiden liitokset eivät vuoda.
- Valitse suutin ruiskutustyön mukaan.

HUOMAUTUS:

- Kaikissa liitoksissa käytetään tiivisteitä. Varmista ennen kokoamista, että kaikkien osien tiivisteet ovat tallella.
- Varmista, että letkussa ei näy halkeamia tai muita vaurioita.
- Kiinnitä letku ruiskutusputkeen huolellisesti, jotta neste ei pääse vuotamaan.
- Jos liitos vuotaa, kiristä sitä hieman tiukemmalle (noin 45 astetta) vääntötyökalulla.
- Älä käytä toimitetun ruiskutusputken tilalla pitempää putkea. Muutoin liitokset voivat vuotaa.

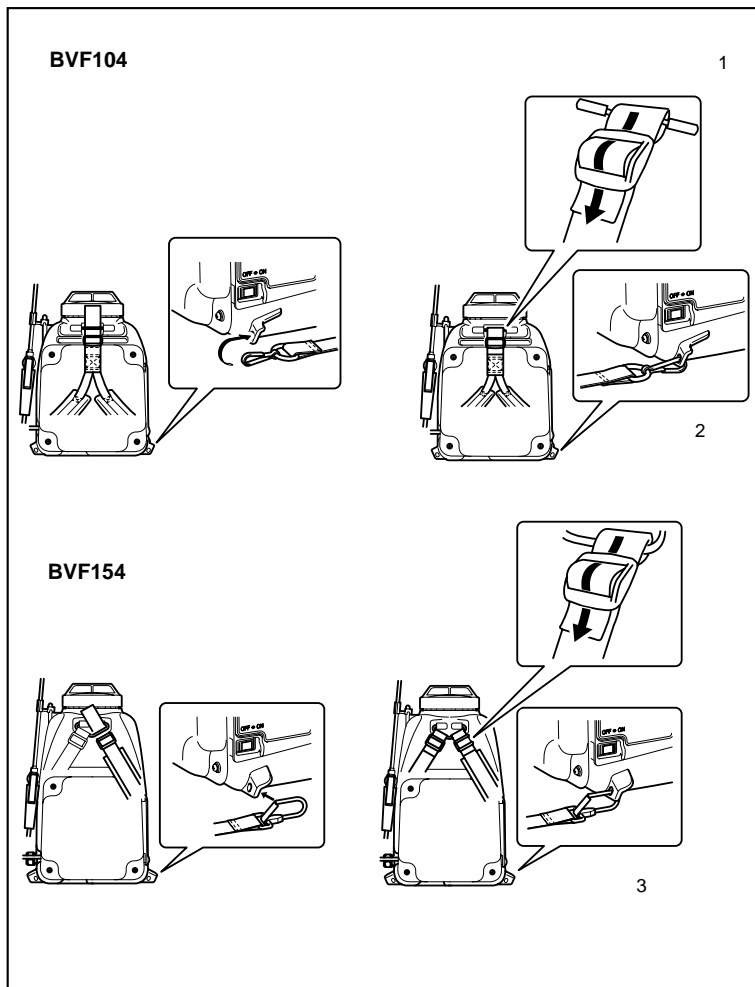

1. Pujota kantohihnan vyö ruiskuttimen kiinnikkeen läpi.
2. Kiinnitä kantohihnan lenkit
3. Kiinnitä kantohihnan lenkit

010134

Kiinnitä kantohihnan ylä- ja alakiinnikkeet paikoilleen kuvien mukaisesti siten, että hihnaan ei jää kierteitä.

HUOMAUTUS:

- Varmista, että kantohihna on kiinnitetty kunnollisesti kemikaalisäiliöön.

KÄYTTÖ

⚠HUOMAUTUS:

- Ennen kuin kiinnität akun työkaluun, varmista, että työkalu on kytketty pois päältä.

Ruiskuttaminen

⚠️HUOMAUTUS:

- Estä tahaton ruiskutus varmistamalla, että vipuhana on pysäytysasennossa, ennen kuin asetat ruiskuttimen kytkimen ON- tai OFF-asentoon.
- Kun keskeytät ruiskuttamisen, estä ruiskutuksen tahaton alkaminen asettamalla kytkin OFF-asentoon.

Kuva1

Tarkasta ympäröivä tilanne, ennen kuin asetat ruiskuttimen kytkimen ON-asentoon.

Aloita ruiskutus käyttämällä vipuhanaa.

Kun lopetat ruiskutuksen, käännä vipuhana välittömästi pysäytysasentoon ja aseta ruiskuttimen kytkin OFF-asentoon.

Vipuhanan käyttäminen

Kuva2

1. "A"-asento on pysäytysasento.
2. "B"-asento on ruiskutusasento. Vipu palautuu vapautettaessa asentoon "A", jolloin ruiskutus loppuu. (Jaksoittainen ruiskutus)
3. "C"-asento on jatkuvan ruiskutuksen asento. (Jatkuva ruiskutus)

HUOMAUTUS:

- Säiliössä täytyy olla aina joko kemikaalia tai puhdasta vettä, sillä ruiskuttimen pitkäkestoinen käyttäminen tyhjänä voi rikkoa pumpun.
- Jos ruiskutinta käytetään pitkiä aikoja vipuhanan ollessa kiinni, pumppu voi vaurioitua ja akku tyhjentyä. Aseta ruiskuttimen kytkin OFF-asentoon aina, kun se on mahdollista.

Vesi \ Kemikaali	Laimennussuhde		
	500	1 000	2 000
4 l	8 ml	4 ml	2 ml
6 l	12 ml	6 ml	3 ml
8 l	16 ml	8 ml	4 ml
10 l	20 ml	10 ml	5 ml
12 l	24 ml	12 ml	6 ml
15 l	30 ml	15 ml	7,5 ml

010148

Kemikaalisäiliön täyttäminen

⚠️VAROITUS:

- Jos vaihdat kemikaalia, pese säiliö, pumppu, suutin jne. kauttaaltaan puhtaalla vedellä. Edellisen kemikaalin jäämät voivat aiheuttaa vammoja. Kemikaalien sekoituksessa on myös mahdollista, että niistä syntyy myrkyllisiä kaasuja.

- Jos suihku muuttuu katkonaiseksi tai pumppu vinkaisee, kemikaalisäiliö on tyhjentynyt, joten ruiskuttimen kytkin täytyy asettaa välittömästi OFF-asentoon.
- Älä käytä ruiskutinta, jos akkutilan kansi on auki tai jos selkätuen pehmusteet on poistettu, jotta sähköjärjestelmä ei vaurioituisi. Älä myöskään suuntaa ruiskuttimen suutinta itse ruiskuttimeen.
- Älä käytä voimaa vipuhanan ja/tai ruiskutusputken käsittelyssä.

Kemikaalin sekoittaminen

⚠️HUOMAUTUS:

- Älä koskaan käytä vesiliukoista Kelthane-jauhetta (punkkimyrkky), sillä se kovettuu pumpun toiminnasta aiheutuvan lämmön vuoksi ja pysäyttää pumpun. Käytä punkkien torjuntaan Kelthane-emulsiota, Akar-emulsiota tai vesiliukoista Osadan-jauhetta.
- Jos käytät vesiliukoisia jauheita tai rikkikalkkia, varmista, että aineet ovat liuenneet kokonaan ennen käyttöä.
- Kemikaaleja käsitellessä tulee olla erittäin varovainen. Peseedy huolellisesti, jos kemikaalia joutuu ihollesi.
- Kemikaalit ovat haitallisia. Nouda aina kemikaalin valmistajan antamia käsittelyohjeita.
- Seuraavassa taulukossa on hyödyllistä tietoa kemikaalien laimennussuhteista.
- Jos käytät vesiliukoista jauhetta tms., liuota jauhe veteen huolellisesti esimerkiksi ämpärissä.

- Käytä suojakäsineitä.
- Älä vaihda kemikaalia tilassa, jossa on puutteellinen ilmanvaihto. (Ehkäise kemikaalimyrkytys)

Varmista, että ruiskuttimen kytkin on OFF-asennossa ja täytä kemikaalisäiliö kemikaalisekoituksella.

Kun täytät säiliötä kemikaalilla, kaada se aina säiliön oman suodattimen lävitse.

Käytä kemikaalisäiliön kylkeen merkittyä mitta-asteikkoa täytön apuna.

Estä vaurioita suljemalla kemikaalisäiliön kansi tiiviisti.

Kantohihnan säätäminen

Säädä kantohihnan siten, että ruiskutin tulee mahdollisimman lähelle kehoasi.

Hihnan pidentäminen

- (1) Nosta solkea.
- (2) Vedä vyötä siltä puolelta, joka on kiinnitetty ruiskuttimeen.

Kuva3

Hihnan lyhentäminen

Vedä vyötä sen irralliselta puolelta.

Kuva4

HUOMAUTUS:

Hihnan lyhentäminen onnistuu helposti, kun sen varassa ei ole painoa.

HUOLTO

⚠HUOMAUTUS:

- Varmista aina ennen tarkastusta tai huoltoa, että työkalu on sammutettu ja akku irrotettu.
- Käytä tarkistus- ja huoltotoimissa aina suojalaseja.

Käytön jälkeinen huolto

- Kun lopetat käytön, tyhjennä säiliö jäljelle jääneestä kemikaalista ja puhdista säiliön sisäpuoli sitten puhtaalla vedellä.
- Täytä sitten kemikaalisäiliö puhtaalla vedellä ja käytä ruiskutinta noin 2 - 3 minuuttia, jotta kemikaalit poistuvat pumpusta, letkusta ja suuttimesta.
- Tyhjennä kemikaalisäiliö jäljelle jääneestä nesteestä, käynnistä pumpu uudelleen ja käytä ruiskutinta niin kauan, että suuttimesta ei enää tule nestettä. Aseta lopuksi ruiskuttimen kytkin OFF-asentoon.
- Pyyhi lika ja kosteus pois laitteista ja tarkista ne samalla vaurioiden ja vuotojen varalta.

Päivittävät tarkistukset

- Tarkista ennen työn aloittamista, että kaikki osat ovat paikoillaan hyvin kiinnitettyinä.
- Varmista, että letkussa ei näy halkeamia tai muita vaurioita.
- Pyyhi ulkopinnat aina puhtaaksi käytön jälkeen ja tarkista, näkykö laitteessa vaurioita tai vuotoja.

Veden imusuodattimen puhdistaminen

Kuva5

Kun olet tyhjentänyt kemikaalisäiliön, irrota säiliön pohjalla oleva veden imusuodatin ja puhdista se.

Vipuhanan suodattimen puhdistaminen

Kuva6

Irrota vipuhanan korkki ja puhdista suodatin.

HUOMAUTUS:

Veden imusuodatin

- Tämä suodatin estää lian ja pölyn (joka on jostakin syystä päässyt säiliön suodattimen ohi) pääsymään pumpuun. Jos veden imusuodatin tukkeutuu, suihku heikkenee ja pumpu saattaa vaurioitua.

Vipuhanan suodatin

- Suihku heikkenee, jos vipuhanan suodatin tukkeutuu.

Ruiskuttimen säilyttäminen

- Pese laitteisto käytön jälkeisiä huolto-ohjeita noudattaen.
- Tämä on erityisen tärkeää talvisäilytyksen yhteydessä, koska laitteistoon jäänyt kemikaali ja/tai pesuvesi voi jäätyessään rikkoa pumpun. Käytä pumpua, kunnes suuttimesta ei tule enää lainkaan nestettä, tarkista, että nestettä ei ole jäljellä, aseta ruiskuttimen kytkin OFF-asentoon ja vie ruiskutin sitten säilytykseen.

⚠HUOMAUTUS:

Ruiskuttimen säilytyspaikan tulee olla lasten ulottumattomissa asianmukaisesti ilmastoidussa tilassa, joka ei ole alttiina pakkaselle tai suoralle auringonvalolle.

- Säilytä ruiskutinta huolellisesti, sillä sen muoviosat voivat vahingoittua, jos ne altistetaan suoralle auringonvalolle pitkiksi ajoiksi. Myös varoitustarrat voivat haalistua ja/tai irrota.

Hyödyllisiä vinkkejä

Ruiskutusputken pidike

Asenna pidike oikeinpäin.

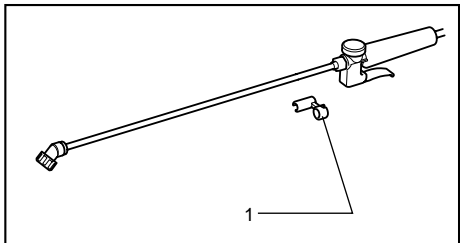

1. Ruiskutusputken pidike

010139

HUOMAUTUS:

- Kiinnittäminen vaatii voimaa, joten ole varovainen, ettei ruiskutusputki väännä kiinnityksen yhteydessä.

Käytä pidikettä pitäessäsi taukoa, kemikaalisäiliön täyttämisen aikana, varastoidessa jne.

Kuva7

Vain malli BVF154

Kuva8

Kemikaalisäiliön pidiketappi

Pidiketappi toimii myös väliaikaisena ripustimena kemikaalisäiliön kannelle, joten sitä kannattaa käyttää.

Kuva9

Säiliön suodatin

Säiliön suodattimessa on käytännöllinen lovi vesiletkun kiinnittämistä varten.

Kuva10

Yleisimmät kasvitaudit ja tuhohyönteiset

Noudata aina kemikaalin valmistajan ohjeita kemikaalin käsittelystä. Anna kemikaalin liueta kokonaan ennen käyttöä.

Ohjeet laitteen rikkoutumisen varalta

Tarkista laite ensin itse, ennen kuin viet sen korjattavaksi. Jos ratkaisua ongelmaan ei löydy käyttöoppaasta, älä kuitenkaan pura laitetta osiin. Vie laite sen sijaan Makita-huoltopisteeseen tai käytä alkuperäisiä Makita-varaosia.

Vikatoiminto		Syy	Toimenpide
Moottori (pumppu) ei toimi	Kytkin OFF-asennossa	Kytkin on OFF-asennossa	Käännä kytkin ON-asentoon
	Kytkin ON-asennossa	Akkuvika (jännitteisenä)	Lataa akku Jos lataus ei onnistu, vaihda akku.
		Johdon liitin on irronnut	Vie laite täyshuoltoon
		Rikkoutuneet johdot	Vie laite täyshuoltoon
		Rikkoutunut kytkin	Vie laite täyshuoltoon
		Rikkoutunut moottori	Vie laite täyshuoltoon
		Palanut sulake	Vie laite täyshuoltoon
Pumppu toimii, mutta ruiskutus ei onnistu	Tukkeutunut suutin	Puhdista tai vaihda	
	Kemikaalisäiliössä ei ole nestettä	Täytä	
	Kemikaalisäiliön kannen ilmareikä on tukkeutunut	Puhdista	
	Tukkeutunut putki	Vie laite täyshuoltoon	
	Rikkoutunut tai haljennut putki	Vie laite täyshuoltoon	
	Irronnut tai rikkoutunut putki	Vie laite täyshuoltoon	
	Veden imusuodatin on tukkeessa	Irrota ja puhdista	

010146

Vikatoiminto	Syy	Toimenpide
Ruiskutin toimii epänormaalisti tai suihku on heikko	Kemikaalisäiliön kannen ilmareikä on tukkeutunut	Puhdista
	Tukkeutunut putki	Vie laite täyshuoltoon
	Rikkoutunut tai haljennut putki	Vie laite täyshuoltoon
	Irronnut tai rikkoutunut putki	Vie laite täyshuoltoon
	Veden imusuodatin on tukkeessa	Irrota ja puhdista
	Tukkeutunut vipuhanan suodatin	Irrota ja puhdista
	Viallinen paineensäädin	Vie laite täyshuoltoon
	Kulunut hammasrattaisto	Vie laite täyshuoltoon
Laitteesta kuuluu epämääräinen ääni, kun kytkin asetetaan ON-asentoon	Pumpun käyttömekanismi on rikki	Vie laite täyshuoltoon
	Tukkeutunut suutin	Puhdista tai vaihda
Suuttimesta valuu runsaasti nestettä ruiskutuksen jälkeen, vaikka kytkin on asetettu OFF-asentoon	Vipuhana on jatkuvan ruiskutuksen asenossa	Aseta vipuhana pysäytysasentoon

010147

Tuotteen TURVALLISUUDEN ja LUOTETTAVUUDEN takaamiseksi korjaukset, muut huoltotyöt ja säädöt on teetettävä Makitan valtuutetussa huoltopisteessä Makitan varaosia käyttäen.

LISÄVARUSTEET

⚠️HUOMAUTUS:

- Seuraavia lisävarusteita tai laitteita suositellaan käytettäväksi tässä ohjeessa kuvatun Makita-työkalun kanssa. Muiden lisävarusteiden tai laitteiden käyttö voi aiheuttaa vammautumisriskin. Käytä lisävarustetta tai laitetta vain ilmoitettuun käyttötarkoitukseen.

Jos tarvitset lisätietoja näistä lisävarusteista, ota yhteys paikalliseen Makita-huoltopisteeseen.

- Erilaisia suuttimia
- Erilaisia alkuperäisiä Makita-akkuja ja latureita

1-1. Slēdzis	5-1. Ūdens uzsūkšanas filtrs	8-1. Turētāja piestiprināšana pie plecu
3-1. Sprādze	6-1. Mēlītes vāciņš	siksnas metāla gredzena
3-2. Paceliet sprādzi	6-2. Filtrs	10-1. Šeit ievietojiet ūdens sļūteni
3-3. Pavelciet	7-1. Turētāja piestiprināšana pie	
4-1. Pavelciet	tvirtnes pleca kāta	

SPECIFIKĀCIJAS

Modelis		BVF104	BVF154
Sūkņa tips		Keramikas pievada sistēma	
Ķīmisko vielu tvirtnes ietilpība		10L	15L
Tvertnes iztukšošana		Bez	Ar
Izsmidzināšanas vārsts		Integrēts satveršanas rokturī	
Gabarīti (P x G x A)		315 mm x 225mm x 415 mm	345 mm x 235 mm x 525 mm
Neto svars		3,8 kg	4,1 kg
Sniegums	Maksimālais spiediens		0,3 Mpa
	Izplūde	Vertikāla sprausla ar dubultu galvu	0,8 l/min
		Platleņķa herbicīda sprausla	1,3 l/min
	Nepārtraukts darbības laiks	Vertikāla sprausla ar dubultu galvu	125 min.
		Platleņķa herbicīda sprausla	200 min.
Nominālais spriegums		Līdzstrāva 18 V	Līdzstrāva 18 V

- Dēļ mūsu nepārtrauktās pētniecības un izstrādes programmas, šeit dotās specifikācijas var mainīties bez brīdinājuma.
- Specifikācijas un akumulatora kasetne dažādās valstīs var atšķirties.
- Svārs ar akumulatora kasetni atbilstošs EPTA procedūrai 01/2003

END007-1

ENE071-1

Simboli

Zemāk ir attēloti simboli, kas attiecas uz iekārtu. Pirms darbarīka izmantošanas pārlicinieties, vai pareizi izprotat to nozīmi.



- Izlasiet rokasgrāmatu.



- Neizmantojiet lietū.



- Valkājiet aizsargmasku.



- Izmantojiet aizsargcimdus.



- Tikai ES dalībvalstīm
Neizmetiet elektriskās iekārtas kopā ar mājturības atkritumiem!

Saskaņā ar Eiropas Direktīvas par utilizējamo elektrisko un elektronisko aparāturu 2002/96/EC prasībām un tās īstenošanu saskaņā ar nacionālo likumdošanu, elektriskās iekārtas to kalpošanas laikā beigās ir jāsavāc atsevišķi no citiem atkritumiem un jānogādā atbilstošajā utilizācijas centrā.

Paredzētā izmantošana

Darbarīku ir paredzēts izmantot, lai izsmidzinātu ķīmiskās vielas lauksaimniecībā un dārzkopībā kaitēkļu un nezāļu iznīcināšanai.

ENG103-2

Troksnis**Tikai Eiropas valstīm****Troksnis**

Tipiskais A-svērtais trokšņa līmenis ir noteikts saskaņā ar EN3744:

Skaņas spiediena līmenis (L_{pA}) : 70 dB(A) vai mazāks

Nenoteiktība (K): 3 dB (A)

Darbības laikā trokšņa līmenis var pārsniegt 80 dB (A)

Lietojiet ausu aizsargus

ENG234-1

Vibrācija

Vibrācijas kopējā vērtība (trīs asu vektora summa) noteikta saskaņā ar EN5349:

Darba režīms: šķidrums izsmidzināšana
Vibrācijas izmeši (a_h) : 2,5 m/s² vai mazāk
Neskaidrība (K): 1.5 m/s²

EK Atbilstības deklarācija

Mēs, uzņēmums „Makita Corporation“, kā atbildīgs ražotājs paziņojam, ka sekojošais/-ie „Makita“ darbarīks/-i:

Darbarīka nosaukums: Bezdara dārza izsmidzinātājs
Modeļa Nr./ tips: BVF104, BVF154
ir sērijveida izstrādājums un

atbilst sekojošām Eiropas Direktīvām:

98/37/EK līdz 2009. gada 28. decembrim un pēc tam 2006/42/EK no 2009. gada 29. decembra

Un tas ražots saskaņā ar sekojošiem standartiem vai standartdokumentiem:

EN809, EN60745

Tehnisko dokumentāciju uztur mūsu pilnvarots pārstāvis Eiropā -

„Makita International Europe Ltd“,
Michigan, Drive, Tongwell,
Milton Keynes, MK15 8JD, Anglija

2009. gada 12. februāris



Tomoyasu Kato

Direktors

“Makita Corporation”
3-11-8, Sumiyoshi-cho,
Anjo, Aichi, JAPĀNA

000230

GEB010-1

Vispārējie mehanizēto darbarīku drošības brīdinājumi

⚠ BRĪDINĀJUMS Izlasiet visus drošības brīdinājumus un visus norādījumus. Brīdinājumu un norādījumu neievērošanas gadījumā var rasties elektriskās strāvas trieciens, ugunsgrēks un/vai nopietnas traumas.

Glabājiet visus brīdinājumus un norādījumus, lai varētu tajos ieskatīties turpmāk.

GEB044-3

Papildus drošības noteikumi

NEPIELĀUJIET to, ka labu iemaņu vai izstrādājuma labas pārzināšanas (kas iegūta to atkārtoti ekspluatējot) rezultātā vairs stingri neievērojat dārza izsmidzinātāja drošības noteikumus. Ja šo darbarīku lietojat, neievērojot drošības noteikumus, vai nepareizi, varat gūt nopietnus ievainojumus. Drošības brīdinājumi izsmidzināšanai:

1. Izsmidzinātāju neizmantojiet citiem nolūkiem, bet tikai ķīmisko vielu izsmidzināšanai lauksaimniecībā un dārzkopībā kaitēkļu un nezāļu iznīcināšanai.

2. Lai pilnībā pārzinātu vielu indīgumu un lietošanas metodes attiecībā uz ķīmisko vielu izsmidzinātājiem, noteikti rūpīgi izlasiet ķīmisko vielu lietošanas norādījumus.
3. Ja ķīmiskā viela nonāk saskarē ar ādu, nekavējoties to ar ziepēm nomazgājiet.
4. Cieši aiztaisiet ķīmisko vielu tvertnes vāku, lai nepieļautu noplūdi.
5. Nekad nepārvietojiet ķīmisko vielu uz citu trauku.
6. Pirms izsmidzināšanas šķidruma sajaukšanas vienmēr kārtīgi izskalojiet tukšus ķīmisko vielu traukus un vienmēr ievērojiet ķīmisko vielu ražotāju norādes trauku pareizai likvidēšanai.
7. Pirms izsmidzinātāja izmantošanas pārbaudiet, vai nav novirzes, piemēram, vai savienotājam nav pārvietojies blīvējums, vai skrūves nav atskrūvējušās, vai netrūkst sastāvdaļas un/vai nav saplaisājusī/ nodilusī/ bojāta šļūtene. Nepilnīga izsmidzinātāja izmantošana var izraisīt negadījumu un/vai ievainojumu.
8. Cilvēkiem, kas nenodarbojas ar izsmidzināšanu, jāatturas no ienākšanas darba zonā izsmidzināšanas laikā.
9. Ar transportlīdzekli pārvietojot smidzinātāju, kurā ir ķīmiskās vielas, pastāv noplūdes risks, tādēļ vienmēr cieši aizgrieziet ķīmisko vielu tvertnes vāku un nostipriniet izsmidzinātāju vertikālā stāvoklī.
10. Izsmidzinātājā nekad neizmantojiet tādas vielas kā īpaši spēcīgas skābes, krāsas, atšķaidītāji, benzīns vai benzols, jo pastāv apdegumu vai ugunsgrēka risks.
11. Izvēlieties piemērotu ķīmisko vielu (ņemot vērā lietošanas metodi un efektivitāti), lai cīnītos pret konkrēto kaitēkļu vai nezāļu veidu.
12. Nepareizi sajauktas ķīmiskās vielas var apdraudēt cilvēkus, kā arī sabojāt labību/augus. Sajaucot ķīmiskās vielas, rūpīgi izlasiet ķīmisko vielu lietošanas norādījumus un pirms izmantošanas ķīmisko vielu pareizi atšķaidiet.
13. Pirms tvertnes piepildīšanas ķīmiskās vielas vienmēr sajauciet.
14. Lai nepieļautu ieelpošanu un/vai saskari ar ķīmisko vielu, noteikti izmantojiet aizsargapģērbu (cepuri, aizsargbrilles, aizsargmasku, gumijas cimdus, jaku ar garām piedurknēm kaitēkļu ierobežošanai, garās bikses un gumijas zābakus), lai āda būtu apsegta izsmidzināšanas laikā.
15. Vienmēr izsmidzinātāja lietošanas laikā piepildiet tvertni ar ķīmisko vielu vai tīru ūdeni, jo izsmidzinātāja lietošana ar tukšu tvertni var bojāt sūkni.
16. Ja izsmidzinātājs pārstāj darboties vai ja dzirdama neparasta skaņa, nekavējoties izslēdziet (OFF) izsmidzinātāju un pārtrauciet

lietošanu.

17. Veicot izsmidzināšanu, regulāri uzmaniet vēja virzienu un izsmidziniet pa vējam, lai nepieļautu tiešu ķermeņa saskaršanos ar ķīmisko vielu. Kā arī neļaujiet ķīmiskajai vielai izplatīties apkārtnē un pārtrauciet izsmidzinātāja lietošanu, kad vējš ir spēcīgs.
18. Tā kā veicot izsmidzināšanu siltumnīcā, pastāv ķīmiskās saindēšanās risks, izsmidzināšanas laikā vienmēr nodrošiniet vēdināšanu.
19. Neveiciet izsmidzināšanu, ja ir augsta gaisa temperatūra.
20. Neizmantojiet izsmidzinātāju ilgstoši. Ja tas iespējams, mainiet lietotāju.
21. Ja rodas kaut vai vieglas galvassāpes vai reibonis u. c., nekavējoties pārtrauciet darbu un sazinieties ar ārstu. Turklāt skaidri nosauciet ārstam izmantoto agroķīmikāliju nosaukumu un informējiet par ekspluatācijas apstākļiem.
22. Ja pasliktinās izsmidzināšanas jauda un sprausla ir jātīra, pastāv risks, ka ķīmisko vielu šķīdums var uzšļakstīties uz sejas, tādēļ vienmēr izslēdziet (OFF) izsmidzinātāju un noņemiet tīrāmo sprauslu.
23. Ūdeni, kas izmantots lietoto trauku un ķīmisko vielu tvertnes skalošanai pareizi izlejiet vietā, kur tas neieplūdis upēs un strautos, un/vai nevarēs saindēt gruntsūdeni.
24. Ja pēc izsmidzināšanas ķīmisko vielu tvertnē, izsmidzināšanas šļūtenē, izsmidzināšanas caurulē un sprauslā paliek ķīmiskā viela, tas var izraisīt traumu. Noteikti pilnībā izskalojiet ķīmiskās vielas atliekas ar tīru ūdeni – jo īpaši pēc herbicīda izsmidzināšanas.
25. Agroķīmikālijas turiet bērniem nepieejamā vietā. Ķīmisko vielu atliekas uzglabājiet ķīmisko vielu uzglabāšanai paredzētos traukos.
26. Pēc izsmidzināšanas pabeigšanas nomazgājiet (ar izsmidzināšanu) aprikojumu ar tīru ūdeni, noteciniet mazgāšanas ūdeni un novietojiet glabāšanai telpās vietā, kur nav tieša saules gaisma un sals, kā arī nevar piekļūt bērni.
27. Pēc izsmidzināšanas pabeigšanas noteikti rūpīgi nomazgājiet visu ķermeni ar ziepēm, izskalojiet acis un kaklu. Izsmidzināšanas perioda laikā katru dienu mainiet drēbes.

SAGLABĀJIET ŠOS NORĀDĪJUMUS.

▲BRĪDINĀJUMS:

NEPAREIZAS LIETOŠANAS vai šīs rokasgrāmatas drošības noteikumu neievērošanas gadījumā var gūt smagas traumas.

ENC007-4

SVARĪGI DROŠĪBAS NOTEIKUMI

AKUMULATORA LIETOŠANAI

1. Pirms akumulatora lietošanas izlasiet visus norādījumus un brīdinājumus, kuri attiecas uz (1) akumulatora lādētāju, (2) akumulatoru un (3) ierīci, kurā tiek izmantots akumulators.
2. Neizjauciet akumulatoru.
3. Ja akumulatora darbības laiks kļūva ievērojami īsāks, nekavējoties pārtrauciet to izmantot. Citādi, tas var izraisīt pārkarsējumu, uzliesmojumu vai pat sprādzienu.
4. Ja elektrolīts nonāk acīs, izskalojiet tās ar tīru ūdens un nekavējoties griezieties pie ārsta. Tas var izraisīt redzes zaudēšanu.
5. Neradiet īssavienojumu akumulatora kasetnē:
 - (1) Neskarieties pie termināliem ar jebkāda veida vadītspējīgiem materiāliem.
 - (2) Neuzglabājiet akumulatoru kasetni kopā ar citiem metāla priekšmetiem, tādiem kā naglas, monētas u.c.
 - (3) Nepakļaujiet akumulatora kasetni ūdens vai lietus ietekmei.Akumulatora īssavienojums var radīt spēcīgu strāvas plūsmu, pārkaršanu, uzliesmojumu un pat sabojāt akumulatoru.
6. Neuzglabājiet darbarīku un akumulatora kasetni vietās, kur temperatūra var sasniegt vai pārsniegt 50 ° C (122 ° F).
7. Nededziniet akumulatora kasetni, pat ja tā ir stipri bojāta vai pilnībā nolietota. Akumulatora kasetne ugunī var eksplodēt.
8. Uzmanieties, lai neļautu akumulatoram nokrist un nepakļautu to sitienam.
9. Neizmantojiet nomestu vai atsistu akumulatoru.

SAGLABĀJIET ŠOS NORĀDĪJUMUS.

Ieteikumi akumulatora kalpošanas laika pagarināšanai.

1. Uzlādējiet akumulatora kasetni pirms tā pilnīgi izlādējas. Vienmēr, kad ievērojat, ka darbarīka darba jauda zudusi, apturiet darbarīku un uzlādējiet akumulatora kasetni.
2. Nekad neuzlādējiet pilnībā uzlādētu akumulatora kasetni. Pārmērīga uzlāde saīsina akumulatora

kalpošanas laiku.

- Uzlādējiet akumulatora kasetni istabas temperatūrā 10 ° C - 40 ° C (50 ° F - 104 ° F). Karstai akumulatora kasetnei pirms uzlādes ļaujiet atdzist.

FUNKCIJU APRAKSTS

⚠UZMANĪBU:

- Pirms darbarīka regulēšanas vai tā darbības pārbaudes vienmēr pārliedzieties, ka darbarīks ir izslēgts un akumulatora kasetne ir izņemta.

Akumulatora kasetnes uzstādīšana un izņemšana

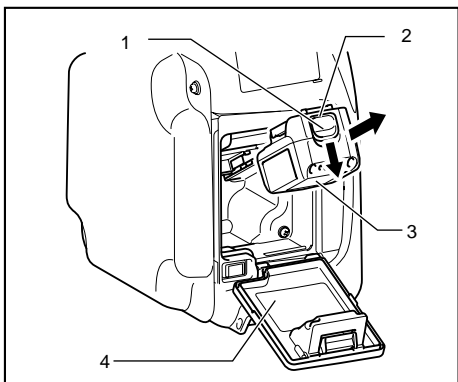

- Poga
- Sarkana daļa
- Akumulatora kasetne
- Akumulatora vāks

010132

- Atveriet dārza izsmidzinātāja akumulatora vāku.
- Pirms akumulatora kasetnes uzstādīšanas vai izņemšanas vienmēr izslēdziet darbarīku.
- Lai izņemtu akumulatora kasetni, velciet to ārā no darbarīka, pārbrīdot kasetnes priekšpusē esošo pogu.
- Lai uzstādītu akumulatora kasetni, salāgojiet mēlīti uz akumulatora kasetnes ar rievu ietvarā un iebīdīet to vietā. Vienmēr bīdīet to iekšā līdz klikšķim, kas nozīmē, ka tā ir pareizi uzstādīta. Ja poga augšējā daļā ir redzama sarkana daļa, tas nozīmē, ka tā nav pilnīgi bloķēta. Iebīdīet to tā, lai sarkana daļa nebūtu redzama. Pretējā gadījumā tā var nejauši izkrist no darbarīka un novest pie traumas gūšanas.
- Ievietojot akumulatora kasetni, nespiediet to ar spēku. Ja kasetne neslīd ietvarā viegli, tā nav pareizi ielikta.

MONTĀŽA

⚠UZMANĪBU:

- Pirms darbarīka regulēšanas vai apkopes vienmēr pārliedzieties, ka darbarīks ir izslēgts un akumulatora kasetne ir izņemta.

Izsmidzināšanas caurules un sprauslas montāžas metode

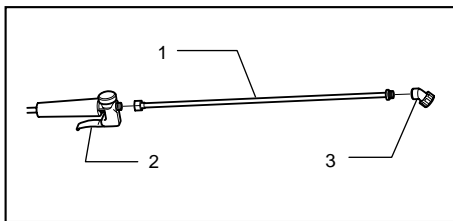

- Izsmidzināšanas caurule
- Mēlīte
- Sprausla

010133

- Piestipriniet izsmidzināšanas cauruli un pēc tam sprauslu pie mēlītes, kā parādīts attēlā.
- Noregulējiet sprauslas virzienu, izmantojot uzgriezni uz izsmidzināšanas caurules.
- Sastāvdaļas cieši piestipriniet, lai nepieļautu noplūdi.
- Izvēlieties sprauslu atbilstoši veicamajam izsmidzināšanas darbam.

PIEZĪME:

- Visām savienojošām detaļām ir blīvējums. Pirms montāžas pārliedzieties, vai visām detaļām ir blīvējums.
- Pārbaudiet, vai izsmidzināšanas šļūtene nav saplaisājusi, nodilusi un/vai bojāta.
- Cieši piestipriniet izsmidzināšanas cauruli, lai nepieļautu šķidrums noplūdi.
- Ja no savienojošās detaļas ir noplūde, pieskrūvējiet ciešāk, izmantojot rokas instrumentu (par apmēram 45 grādiem).
- Neizmantojiet izsmidzināšanas cauruli, kas ir garāka par apstiprināto standartu. Tas var izraisīt noplūdi no savienojošām detaļām.

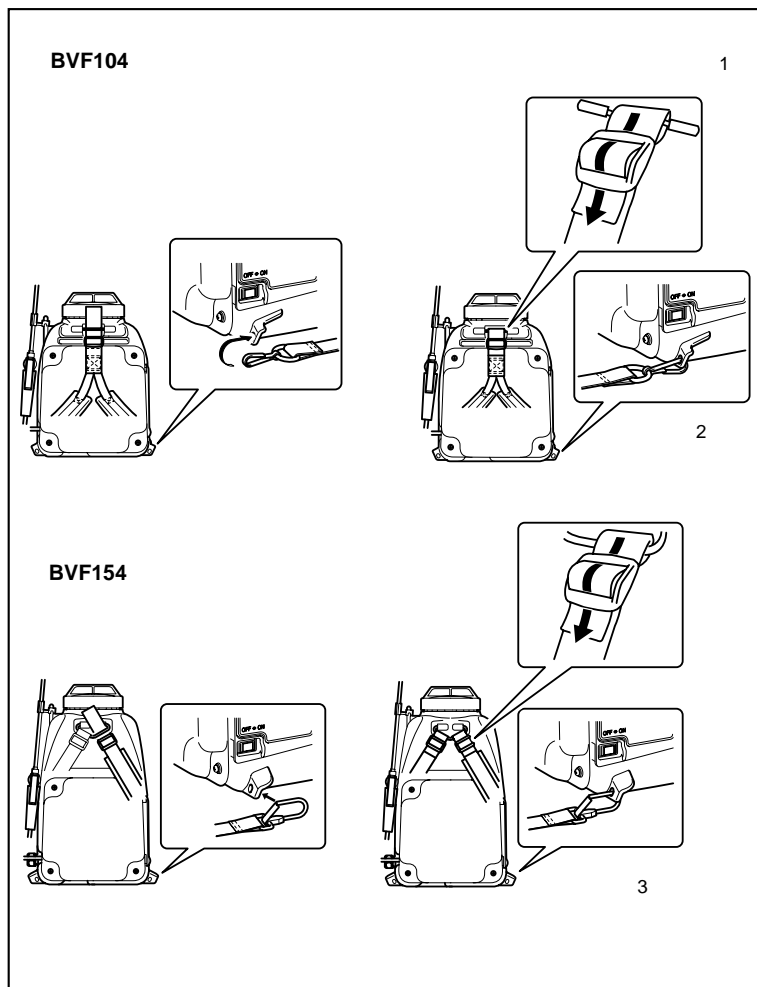

1. Izveriet plecu siksnas vidusdaļu cauri spraugai izsmidzinātājā.
2. Piestipriniet plecu siksnas āķus
3. Piestipriniet plecu siksnas āķus

010134

Ievērojot attēlā norādītās bultas, piestipriniet plecu siksnu augšpusē un apakšpusē, pārbaudot, vai sikсна nav savijusies.

PIEZĪME:

- Pārbaudiet, vai plecu sikсна ir cieši piestiprināta pie ķīmisko vielu tvertnes.

EKSPLOATĀCIJA

⚠ UZMANĪBU:

- Pirms akumulatora kasetnes uzstādīšanas darbarīkā vienmēr pārbaudiet, vai darbarīks ir izslēgts.

Izsmidzināšana

⚠UZMANĪBU:

- Lai novērstu nejaušu izsmidzināšanu, pirms izsmidzinātāja slēdža ieslēgšanas (ON) vai izslēgšanas (OFF) novietojiet mēlīti bloķētā stāvoklī.
- Pārtraucot izsmidzināšanas darbu, noteikti izslēdziet slēdzi (OFF), lai nepieļautu netīšu izsmidzināšanu.

Att.1

Pirms izsmidzinātāja ieslēgšanas (ON) pārbaudiet situāciju apkārtnē.

Lai izsmidzinātu, novietojiet mēlīti vajadzīgajā stāvoklī.

Pēc izsmidzināšanas pabeigšanas nekavējoties novietojiet mēlīti bloķētā stāvoklī un pēc tam izslēdziet izsmidzinātāja slēdzi (OFF).

Kā lietot mēlīti

Att.2

1. Stāvoklis „A” ir bloķēts stāvoklis.
2. Stāvoklis „B” ir izsmidzināšanas stāvoklis. Atlaidiet mēlīti, un tā atgriezīsies stāvoklī „A”, bet izsmidzināšana tiks pārtraukta. (periodiska izsmidzināšana)
3. Stāvoklis „C” ir nepārtrauktas izsmidzināšanas stāvoklis. (nepārtraukta izsmidzināšana)

PIEZĪME:

- Pārbaudiet, vai izsmidzinātāja lietošanas laikā tvertne ir piepildīta ar ķīmisko vielu vai tīru ūdeni, jo izsmidzinātāja lietošana ar tukšu tvertni var sabojāt sūkni.
- Sūkņa ilgstoša izmantošana ar aizvērtu mēlīti var negatīvi ietekmēt sūkni, kā arī iztērēt akumulatora jaudu. Kad vien iespējams, izslēdziet izsmidzinātāja slēdzi (OFF).

- Ja izsmidzinot rodas šļaksti vai sūknis negaidīti sāk džinkstēt, ķīmisko vielu tvertne ir tukša, tādēļ nekavējoties izslēdziet izsmidzinātāju (OFF).
- Neveiciet izsmidzināšanu ar atvērtu akumulatora vāku un/vai ar noņemtu muguras atbalsta elastīgo saspiedi, jo tā pastāv elektriskās sistēmas sabojāšanas risks. Turklāt neveiciet izsmidzināšanu, ja izsmidzināšanas sprausla ir pavērsta pret izsmidzinātāju.
- Nelietojiet mēlīti un/vai izsmidzināšanas cauruli ar spēku.

Ķīmisko vielu sajaukšana

⚠UZMANĪBU:

- Nekad neizmantojiet Kelthane ūdenī šķīstošo pulveri (akaricīdu), jo tas sacietē karstuma, kas radies sūkņa darbības laikā, ietekmē, un tas pārtrauc sūkņa darbību. Kā akaricīdu izmantojiet Kelthane emulsiju, Akar emulsiju vai Osadan ūdenī šķīstošo pulveri.
- Ja izmantojat ūdenī šķīstošu pulveri vai sēra kaļķu novārtījumu, pirms lietošanas to kārtīgi izšķīdiniet.
- Rīkojoties ar ķīmiskajām vielām, ievērojiet īpašu piesardzību. Ja ķīmiskā viela saskaras ar ķermeņa ādu, to rūpīgi noskalojiet.
- Ķīmiskās vielas ir kaitīgas. Rīkojoties ar ķīmiskajām vielām, vienmēr ievērojiet ķīmisko vielu ražotāju norādījumus.
- Skatiet norādīto tabulu par proporciju informāciju, kas ir noderīga, veicot ķīmisko vielu atšķaidīšanu.
- Izmantojot ūdenī šķīstošu pulveri u. c., to pilnībā izšķīdiniet, izmantojot trauku, piemēram, spaini.

Ķīmiskā viela \ Ūdens	Atšķaidīšanas proporcija		
	500	1 000	2 000
4 l	8 ml	4 ml	2 ml
6 l	12 ml	6 ml	3 ml
8 l	16 ml	8 ml	4 ml
10 l	20 ml	10 ml	5 ml
12 l	24 ml	12 ml	6 ml
15 l	30 ml	15 ml	7,5 ml

010148

Ķīmisko vielu tvertnes piepildīšana

⚠BRĪDINĀJUMS:

- Nomainot ķīmisko vielu, noteikti ar tīru ūdeni rūpīgi izmazgājiet tvertni, sūkni, sprauslu un pārējās sastāvdaļas. Iepriekšējās ķīmiskās vielas atliekas var izraisīt traumu. Turklāt, ja ķīmiskās vielas sajaucas, var izraisīt ķīmisku reakciju, radot toksiskas gāzes izveidošanās risku.
- Izmantojiet aizsargcimdus.
- Nemainiet ķīmisko vielu slikti vēdinātā vietā. (nepieļaujot ķīmisko saindēšanos)

Pārbaudiet, vai izsmidzinātājs ir izslēgts (OFF) un piepildiet ķīmisko vielu tvertni ar saļauktu ķīmisko vielu. Piepildot tvertni ar ķīmisko vielu, vienmēr izfiltrējiet ķīmisko vielu ar aprīkoto tvertnes filtru.

Ķīmisko vielu tvertnes sānos ir skalas daļiņu marķējums, tādēļ izmantojiet to ekspluatācijas uzziņai. Cieši pieskrūvējiet ķīmisko vielu tvertnes vāku, lai nepieļautu noplūdi.

Plecu siksnas noregulēšana

Noregulējiet plecu siksnu tādā garumā, kas izsmidzinātāju tur pēc iespējas tuvāk ķermenim.

Siksnas pagarināšana

- (1) Paceliet sprādzi.
- (2) Pavelciet siksnu aiz gala, kas piestiprināts izsmidzinātājam.

Att.3

Siksnas saīsināšana

Pavelciet siksnu aiz brīvā gala.

Att.4

PIEZĪME:

Saīsinot siksnu, tā virzīsies samērā viegli, ja siksnai nav jānotur svars.

APKOPE

⚠UZMANĪBU:

- Pirms darbarīka pārbaudes vai apkopes vienmēr pārlicinieties, ka darbarīks ir izslēgts un akumulatora kasetne ir izņemta.
- Veicot pārbaudi un apkopi, vienmēr lietojiet aizsargcimdus.

Apkope pēc izmantošanas

- Pēc izmantošanas no ķīmisko vielu tvertnes izteciniet atlikušo šķidrumu un ar tīru ūdeni no tvertnes iekšpuses izskalojiet atlikušo ķīmisko vielu.
- Pēc tam piepildiet ķīmisko vielu tvertni ar tīru ūdeni un darbiniet izsmidzinātāju 2 līdz 3 minūtes, lai no sūkņa, šļūtenes, sprauslas un pārējām sastāvdaļām izskalotu atlikušo ķīmisko vielu.

- No ķīmisko vielu tvertnes izteciniet atlikušo šķidrumu, iedarbiniet sūkni un darbiniet izsmidzinātāju, kamēr no sprauslas vairs neizplūst atlikušais šķidrums, pēc tam izslēdziet izsmidzinātāja slēdzi (OFF).
- No aprīkojuma noslaukiet mitrumu un netīrumus, pēc tam pārbaudiet, vai tam nav bojājumu un noplūdes.

Ikdienas pārbaudes

- Pirms ekspluatācijas pārbaudiet, vai piestiprinātās detaļas nav valģīgas un vai netrūkst sastāvdaļas.
- Pārbaudiet, vai izsmidzināšanas šļūtene nav saplaisājusi, nodilusi un/vai bojāta.
- Pēc izmantošanas vienmēr noslaukiet ārpusi un pārbaudiet, vai nav bojājumu un/vai noplūdes.

Ūdens uzsūkšanas filtra tīrīšana

Att.5

Pēc ķīmiskās vielas iztecināšanas no tvertnes, izņemiet ūdens uzsūkšanas filtru tvertnes apakšdaļā un to notīriet.

Mēlītes filtra tīrīšana

Att.6

Noņemiet mēlītes vāciņu un iztīriet filtru.

PIEZĪME:

Ūdens uzsūkšanas filtrs

- Šo filtru izmanto, lai nepieļautu netīrumu un putekļu (kas kāda iemesla dēļ cauri tvertnes filtram nokļuvuši tvertnē) iekļūšanu sūknī. Ja ūdens uzsūkšanas filtrs ir bloķēts, izsmidzināšanas jauda pasliktinās, un pastāv sūkņa negatīvas ietekmēšanas risks.

Mēlītes filtrs

- Izsmidzināšanas jauda pasliktinās, ja mēlītes filtrs ir bloķēts.

Izsmidzinātāja glabāšana

- Wash the equipment using the after-use maintenance procedures.
- Ja ziemas sezonā uzglabāšanas laikā tvertnē ir palikusi ķīmiskā viela un/vai mazgāšanas ūdens, sals var izraisīt bojājumus vai plīsumus. Darbiniet sūkni, kamēr no sprauslas ir izplūdis viss palikušais šķidrums, un pārbaudiet, vai tvertnē vairs nav šķidruma. Izslēdziet izsmidzinātāju (OFF) un pēc tam to novietojiet glabāšanā.

⚠UZMANĪBU:

Dārza izsmidzinātāju glabājiet bērniem nepieejamā vietā telpās, kur nav sals, nav tieša saules gaisma, un ir laba ventilācija.

- Pievērsiet īpašu uzmanību izsmidzinātāja pareizai glabāšanai, jo dažos gadījumos plastmasas sastāvdaļas var ievērojami sabojāties ilgu laiku atrodoties tiešā saules gaismā; turklāt izstrādājuma brīdinājuma uzlīmes zaudēs krāsu un/vai atblīvēsies.

Noderīgi ieteikumi Izsmidzināšanas caurules turētājs

Piestipriniet turētāju pareizā virzienā.

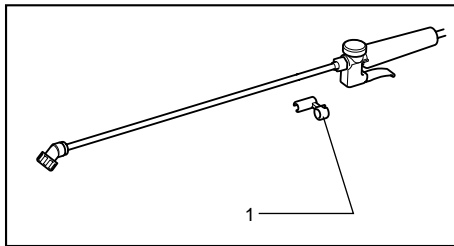

1. Izsmidzināšanas caurules turētājs

010139

PIEZĪME:

- Montāžas iemeslu dēļ piestiprināšanas procesā ir nepieciešams izmantot spēku, taču uzmanieties, lai nesalocītu izsmidzināšanas cauruli.

Turētāju izmantojiet atpūtas laikā, piepildot ķīmisko vielu, glabāšanas laikā un citos gadījumos.

Att.7

Tikai modelim BVF154

Att.8

Ķīmisko vielu tvertnes turētāja kāts

Turētāja kātu var izmantot arī par ķīmisko vielu tvertnes vāka pagaidu turētāju, tādēļ novietojiet vāku uz šī kāta.

Att.9

Tvertnes filtrs

Ievietojot ūdens šļūteni parocīgajā ierobā, kas atrodas tvertnes filtrā, rokas vairs nav aizņemtas.

Att.10

Galvenās augu slimības un kaitēkļi

Rīkojoties ar ķīmiskajām vielām, vienmēr ievērojiet ķīmisko vielu ražotāju norādījumus. Ķīmiskās vielas pirms lietošanas vienmēr kārtīgi izšķīdiniet.

Ko darīt, ja domājat, ka radies bojājums

Pirms labošanas vispirms veiciet pārbaudi pats/-i. Ja atklājat problēmu, kas nav izskaidrota rokasgrāmatā, uzreiz neizjauciet izsmidzinātāju. Tā vietā griezieties Makita pilnvarotā apkopes centrā un vienmēr izmantojiet tikai Makita rezerves daļas.

Nepareiza darbība		Cēlonis	Rīcība
Motors (sūknis) nedarbojas	Izslēgts (OFF)	Slēdzis ir izslēgts (OFF)	Ieslēdziet slēdzi (ON)
	Ieslēgts (ON)	Bojāts akumulators (zem sprieguma)	Veiciet uzlādi Ja uzlāde nepalīdz, nomainiet bateriju.
		Vada savienotājs ir atvienojies	Veiciet kapitālo remontu
		Saplīsis vads	Veiciet kapitālo remontu
		Slēdža bojājums	Veiciet kapitālo remontu
		Motora bojājums	Veiciet kapitālo remontu
		Izdedzis drošinātājs	Veiciet kapitālo remontu
	Sūknis darbojas, taču nav iespējams izsmidzināt	Bloķēta sprausla	Iztīriet vai nomainiet
Ķīmisko vielu tvertnē nav šķidruma		Piepildiet	
Bloķēta ķīmisko vielu tvertnes vāka ventilācijas atvere		Iztīriet	
Bloķēta caurule		Veiciet kapitālo remontu	
Salūzusi vai ieleplisājusī caurule		Veiciet kapitālo remontu	
Atvienojusies vai salūzusi caurule		Veiciet kapitālo remontu	
Bloķēts ūdens uzsūkšanas filtrs		Izņemiet un notīriet	

010146

Nepareiza darbība	Cēlonis	Rīcība
Ar izsmidzinātāju iespējams veikt izsmidzināšanu, taču spiediens ir vājš	Bloķēta ķīmisko vielu tvertnes vāka ventilācijas atvere	Iztīriet
	Bloķēta caurule	Veiciet kapitālo remontu
	Salūzusi vai iekļūstusi caurule	Veiciet kapitālo remontu
	Atvienojusies vai salūzusi caurule	Veiciet kapitālo remontu
	Bloķēts ūdens uzsūkšanas filtrs	Izņemiet un notīriet
	Nobloķēts mēlītes filtrs	Izņemiet un notīriet
	Spiediena regulators ir sabojājies	Veiciet kapitālo remontu
	Nodilis pievada korpuss	Veiciet kapitālo remontu
Pēc slēdža ieslēgšanas (ON) dzirdama neparasta skaņa	Pievads, kas darbina sūkni, ir salūzis	Veiciet kapitālo remontu
	Bloķēta sprausla	Iztīriet vai nomainiet
Pēc izsmidzinātāja izslēgšanas (OFF) no sprauslas izplūst liels šķidrums daudzums	Mēlīte ir iestāta nepārtrauktas izsmidzināšanas stāvoklī	Novietojiet mēlīti bloķētā stāvoklī

010147

Lai saglabātu produkta DROŠU un UZTICAMU darbību, remontdarbus, apkopi un regulēšanu uzticiet veikt tikai Makita pilnvarotam apkopes centram un vienmēr izmantojiet tikai Makita rezerves daļas.

PIEDERUMI

⚠UZMANĪBU:

- Šādi piederumi un rīki tiek ieteikti lietošanai ar šajā pamācībā aprakstīto Makita instrumentu. Jebkādu citu piederumu un rīku izmantošana var radīt traumu briesmas. Piederumu vai rīku izmantojiet tikai tā paredzētajam mērķim.

Ja jums vajadzīga palīdzība vai precīzāka informācija par šiem piederumiem, vērsieties savā tuvākajā Makita apkopes centrā.

- Dažādas sprauslas
- Dažādi uzņēmuma Makita ražotie akumulatori un lādētāji

Bendrasis aprašymas

- | | | |
|----------------------|---|--|
| 1-1. Jungiklis | 5-1. Vandens absorbuojantis filtras | 8-1. Laikiklis užkabinamas ant galinio diržo metalinio žiedo |
| 3-1. Sagtis | 6-1. Svirtnio čiapo dangtelis | 10-1. Įkiškite vandens žarną čia |
| 3-2. Pakelkite sagtį | 6-2. Filtras | |
| 3-3. Patraukite | 7-1. Laikiklio užkabinimas ant strypo, esančio ant bakelio briaunos | |
| 4-1. Patraukite | | |

SPECIFIKACIJOS

Modelis		BVF104	BVF154
Siurblio tipas		Keraminių pavaru sistema	
Cheminės medžiagos bakelio talpa		10L	15L
Bakelio išleidimo anga		Be	Su
Purškimo vožtuvas		Vientisa rankena	
Matmenys (P x l x A)		315 mm x 225mm x 415 mm	345 mm x 235 mm x 525 mm
Neto svoris		3,8 kg	4,1 kg
Darbas	Maksimalus slėgis		0,3 Mpa
	Išmetimas	Tiesus antgalis su dviguba galvute	0,8 l / min.
		Plačiu kampu purškiantis antgalis herbicidams	1,3 l/min.
	Nepatraukiam o darbo trukmė	Tiesus antgalis su dviguba galvute	125 min
		Plačiu kampu purškiantis antgalis herbicidams	200 min
nominali įtampa		Nuol. Sr. 18 V	Nuol. Sr. 18 V

- Atliekame nepatraukiamus tyrimus ir nuolatos tobuliname savo gaminius, todėl čia pateikiamos specifikacijos gali būti keičiamos be įspėjimo.
- Specifikacijos ir akumuliatorių kasetės įvairiose šalyse gali skirtis.
- Svoris su akumuliatoriaus kasete pagal Europos elektrinių įrankių asociacijos metodiką „EPTA-Procedure 01/2003“

END007-1

ENG071-1

Simboliai

Žemiau yra nurodyti įrangai naudojami simboliai. Prieš naudodami įsitinkinkite, kad suprantate jų reikšmę.



- Perskaitykite instrukciją.



- Nenaudokite įrankio lietui lyjant.



- Dėvėkite apsauginę kaukę.



- Mūvėkite apsaugines pirštines.



- Tik ES šalims
Neišmeskite elektrinės įrangos kartu su buitinėmis šiukšlėmis!

Pagal Europos Direktyvą 2002/96/EC dėl elektros ir elektroninės įrangos atliekų ir jos vykdymą pagal vietinius įstatymus, elektrinė įranga, pasibaigus jos eksploatacijos laikui, turi būti atskirai surenkama ir nusiųsta į ekologiškai suderinamą perdirbimo gamyklą.

Naudojimo paskirtis

Šis įrankis skirtas purkšti žemės ūkyje arba sodininkystėje naudojamas chemines medžiagas, naikinančias kenkėjus ir piktžoles.

ENG103-2

Triukšmas**Tik Europos šalims****Triukšmas**

Būdingas A-svertinis triukšmo lygis, nustatytas pagal EN3744:

Garso slėgio lygis (L_{pA}): 70 dB (A) ar mažiau

Paklaida (K): 3 dB (A)

Dirbant triukšmo lygis gali viršyti 80 dB (A)

Naudokite ausų apsaugą

ENG234-1

Vibracija

Vibracijos bendroji vertė (triatiesio vektoriaus suma) nustatyta pagal EN5349 standartą:

Darbo režimas: skysčio purškimas

Vibracijos skleidimas (a_{h1}): 2,5 m/s² arba mažiau

Paklaida (K): 1.5 m/s²

ES atitikties deklaracija

Mes, „Makita Corporation“ bendrovė, būdami atsakingas gamintojas, pareiškiame, kad šis „Makita“ mechanizmas(-ai):

Mechanizmo paskirtis: Belaidis purkštuvus

Modelio Nr./ tipas: BVF104, BVF154

priklauso serijinei gamybai ir

atitinka šias Europos direktyvas:

98/37/EB iki 2009 m. gruodžio 28 d., tuomet

2006/42/EB nuo 2009 m. gruodžio 29 d.

ir yra pagamintas pagal šiuos standartus arba normatyvinius dokumentus:

EN809, EN60745

Techninę dokumentaciją saugo mūsų įgaliotasis atstovas Europoje, kuris yra:

Makita International Europe Ltd,

Michigan, Drive, Tongwell,

Milton Keynes, MK15 8JD, England (Anglija)

2009 m. vasario 12 d.



Tomoyasu Kato

Direktorius

Makita Corporation

3-11-8, Sumiyoshi-cho,

Anjo, Aichi, JAPAN (JAPONIJA)

000230

GEA010-1

Bendrieji perspėjimai darbui su elektriniais įrankiais

⚠️ ĮSPĖJIMAS Perskaitykite visus saugos įspėjimus ir instrukcijas. Nesilaikydami žemiau pateiktų įspėjimų ir instrukcijų galite patirti elektros smūgį, gaisrą ir/arba sunkų sužeidimą.

Išsaugokite visus įspėjimus ir instrukcijas, kad galėtumėte jas peržiūrėti ateityje.

GEB044-3

Konkrečios saugos taisyklės

NELEISKITE, kad patogumas ir gaminio pažinimas (įgyjamas pakartotinai naudojant) susilpnintų griežtą sodo purkštuvu saugos taisyklių laikymąsi. Jeigu šį įrankį naudosite nesaugiai arba neteisingai, galite patirti rimtų susižeidimų.

Saugos įspėjimai dėl purškimo darbų:

1. Nenaudokite purkštuvu jokiems kitiems tikslams, išskyrus purkšti žemės ūkyje arba sodininkystėje naudojamas chemines medžiagas, naikinančias kenkėjus ir piktžoles.
2. Naudodami cheminių medžiagų purkštuvus, būtinai perskaitykite cheminių medžiagų naudojimo instrukciją, kad išsamiai

susipažintumėte su jų toksinėmis savybėmis ir naudojimo būdais.

3. Jeigu cheminės medžiagos patektų ant odos, tuoj pat kruopščiai nuplaukite vandeniu su muilu.
4. Tvirtai uždenkite cheminės medžiagos bakelio dangtelį, kad ji neišgaruotų ir ištekėtų.
5. Niekuoomet nepilkite cheminės medžiagos į kitą indą.
6. Sumaišę purškiamą skystį, visuomet kruopščiai išplaukite tuščius indus, kuriuose buvo cheminės medžiagos, tuomet vadovaukitės cheminės medžiagos gamintojo instrukcija, kad visuomet tinkamai išmestumėte panaudotus indus.
7. Prieš pradėdami naudoti purkštuvą, būtinai patikrinkite, ar nėra kokių nors gedimų, pavyzdžiui, ar nepasislinkęs jungtiklis, ar neatsilaisvinę varžtai, ar netrūksta jokių sudedamųjų dalių ir (arba) ar neištrūkusi/nesusidėvėjusi/nepažeista žarna. Naudojant nevisiškai sukomplektuotą purkštuvą, galima sukelti nelaimingą atsitikimą ir (arba) susižeisti.
8. Atliekant purškimo darbus, žmonės, kurie nėra susiję su šiais darbais, turėtų nesiartinti ir būti atokiai nuo šios darbo vietos.
9. Vežant chemine medžiaga užpildytą purkštuvą transporto priemone, skystis gali išsilieti, todėl visuomet tvirtai uždenkite cheminės priemonės bakelio dangtelį ir pritvirtinkite purkštuvą taip, kad jis būtų vertikaliaje padėtyje.
10. Niekuoomet nenaudokite tokių medžiagų kaip rūgštinės cheminės medžiagos, dažai, skiedikliai, benzinas ar benzolas su šiuo purkštuvu, nes galite apsiginti arba sukelti gaisrą.
11. Norėdami naikinti kenkėjus arba piktžoles, būtinai pasirinkite tinkamą cheminę medžiagą (atsižvelgdami į naudojimo būdą ir veiksmingumą).
12. Netinkamai sumaišytos cheminės medžiagos gali pakenkti žmonėms ir padaryti žalos javams (augalams). Maišydami chemines medžiagas, atidžiai perskaitykite cheminės medžiagos naudojimo instrukciją ir, prieš pradėdami naudoti, tinkamai ją atskieskite.
13. Visuomet pirma atskieskite cheminę medžiagą, tik tuomet pilkite ją į bakelį.
14. Norėdami apsaugoti, kad neįkvėptumėte ir (arba) išvengtumėte kontakto su chemine medžiaga, būtinai dėvėkite tinkamus apsauginius drabužius (kepurę, apsauginius darbo akinius, apsauginę kaukę, gumines pirštines, specialią striukę ilgomis rankovėmis (dėvimą naikinant kenkėjus), ilgas kelnes ir guminius batus), kad purškiant priemonės

nepakliūtų ant odos.

15. Naudodami purkštuvą, visuomet pripildykite jį cheminės medžiagos arba švaraus vandens, nes naudojant purkštuvą su tuščiu bakeliu, gali sugesti siurblys.
16. Jeigu purkštuvąs nebeveikia arba girdite neįprastus garsus, tuoj pat IŠJUNKITE purkštuvą ir nenaudokite jo.
17. Purškdami nuolat stebėkite vėjo kryptį, kad purkštumėte pavėjui ir cheminės medžiagos nepakliūtų tiesiai ant kūno. Taip pat būkite atsargūs, kad cheminės medžiagos nepakliūtų į šalia esančią aplinką; jei pakiltų stiprus vėjas, tuoj pat liaukitės naudoję purkštuvą.
18. Purškiant šiltnamyje, galima apsinuodyti, todėl purškdami visuomet gerai jį vėdinkite.
19. Venkite puršksti esant aukštai oro temperatūrai.
20. Venkite ilgai naudoti purkštuvą. Jei įmanoma, purškimo darbus operatoriai turėtų atlikti pakaitomis.
21. Net jei nestipriai suskaustų galvą arba pajustumėte menką galvos svaigimą ir pan., tuoj pat liaukitės purškę ir kreipkitės į gydytoją. Be to, būtina aiškiai nurodykite gydytojui naudotos agrocheminės priemonės pavadinimą ir papasakokite, kokiomis aplinkybėmis ją naudojote.
22. Jeigu purškimas pablogėtų ir reiktų išvalyti antgalį, šio darbo metu cheminės medžiagos gali pakliūti ant veido, todėl būtina IŠJUNKITE purkštuvą, tik tuomet nuimkite ir išvalykite antgalį.
23. Išplovus indus ir cheminės medžiagos bakelį, panaudotą vandenį būtina tinkamai išpilti ten, kur jis nenutekės į upes bei upelius ir (arba) ten, kur jis neužterš grunto vandens.
24. Baigus purškimo darbus, jei cheminės medžiagos bakelyje, purškimo žarnoje, vamzdyje ir antgalyje lieka cheminės medžiagos, ji gali sukelti cheminį sužeidimą. Būtinai kruopščiai išplaukite cheminės medžiagos likučius švariu vandeniu, ypač po to, kai purškėte herbicidą.
25. Laikykite agrochemines medžiagas vaikams nepasiekiamoje vietoje. Būtinai laikykite cheminių medžiagų likučius cheminėms medžiagoms laikyti skirtuose induose.
26. Baigę purškimo darbus, būtina išplaukite (purškimo būdu) įrenginį švariu vandeniu, išleiskite panaudotą vandenį ir laikykite įrenginį patalpoje, atokiai nuo tiesioginių saulės spindulių; saugokite įrenginį nuo žemos temperatūros ir laikykite jį vaikams nepasiekiamoje vietoje.
27. Baigę purškimo darbus, būtina kruopščiai nusiprauskite visą kūną vandeniu su muilu, išskalaukite akis ir burną. Purškimo darbų laikotarpiu kasdien persirenkite švarius

drabužius.

SAUGOKITE ŠIAS INSTRUKCIJAS.

⚠️ IŠPĖJIMAS:

Dėl NETINKAMO NAUDOJIMO arba saugos taisyklių nesilaikymo, kurios pateiktos šioje instrukcijoje galima rimtai susižeisti.

ENC007-4

SVARBIOS SAUGOS INSTRUKCIJOS

AKUMULATORIAUS KASETEI

1. Prieš naudodami akumulatoriaus kasetę, perskaitykite visas instrukcijas ir perspėjimus ant (1) akumuliatorių kroviklio, (2) akumuliatorių ir (3) akumuliatorių naudojančio gaminio.
2. Neardykite akumulatoriaus kasetės.
3. Jei įrankio darbo laikas žymiai sutrumpėjo, nedelsdami nutraukite darbą su įrankiu. Tai kelia perkaitimo, nudegimų ar net sprogdimo pavojų.
4. Jei elektrolitas pateko į akis, plaukite jas tyru vandeniu ir nedelsdami kreipkitės į gydytoją. Yra regėjimo praradimo pavojus.
5. Neuztrumpinkite akumulatoriaus kasetės:
 - (1) kontaktų nelieskite jokiomis elektra laidžiomis medžiagomis;
 - (2) venkite laikyti akumulatoriaus kasetę kartu su kitais metaliniais daiktais, pavyzdžiui, vinimis, monetomis ir t. t.;
 - (3) neleiskite akumulatoriaus kasetei būti lietuje ar kontaktuoti su vandeniu. Trumpasis jungimas gali sukelti stiprią srovę, perkaitimą, galimus nudegimus ar net suirimą;
6. nelaikykite įrankio ir akumulatoriaus kasetės vietoje, kur temperatūra gali pasiekti ar viršyti 50 ° C (122 ° F);
7. nedeginkite akumulatoriaus kasetės, net jei yra stipriai pažeista ar visiškai susidėvėjusi. Ugnyje akumulatoriaus kasetė gali sprogti.
8. Saugokite akumuliatorių nuo kritimo ir smūgių.
9. Nenaudokite akumulatoriaus, jei jis buvo numestas ar sutrenktas.

SAUGOKITE ŠIAS INSTRUKCIJAS.

Patarimai, ką daryti, kad akumulatorius tarnautų kuo ilgiau

1. Kraukite akumulatoriaus kasetę prieš jai visiškai išsikraunant. Visuomet nustokite naudoti įrankį ir kraukite akumulatoriaus kasetę, kai pastebite sumažėjusią įrankio galią.
2. Niekada nekraukite iki galo įkrautos akumulatoriaus kasetės. Per didelis įkrovimas trumpina akumulatoriaus eksploatacijos laiką.
3. Kraukite akumulatoriaus kasetę kambario temperatūroje 10 ° C - 40 ° C (50 ° F - 104 ° F). Prieš kraudami leiskite atvėsti karštai akumulatoriaus kasetei.

VEIKIMO APRAŠYMAS

⚠ DĖMESIO:

- Prieš reguliuodami įrenginį arba tikrindami jo veikimą visada patikrinkite, ar įrenginys išjungtas, o akumuliatorių kasetę - nuimta.

Akumulatoriaus kasetės uždėjimas ir nuėmimas

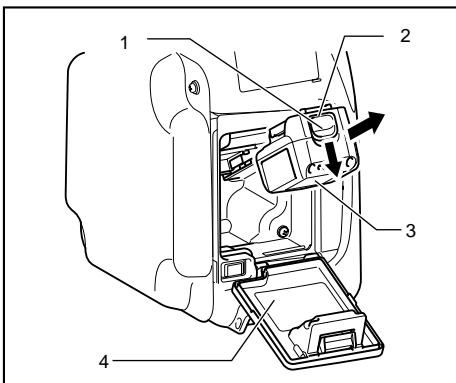

1. Mygtukas
 2. Raudona dalis
 3. Akumulatoriaus kasetė
 4. Akumulatoriaus kasetės dangtelis
- 010132

- Atidarykite sodo purkštuvu akumulatoriaus kasetės dangtelį.
- Visuomet išjunkite įrankį prieš įdėdami ar nuimdami akumulatoriaus kasetę.
- Jei norite išimti akumulatoriaus kasetę, išimkite ją iš įrankio stumdami mygtuką, esantį kasetės priekyje.

- Jei norite įdėti akumulatoriaus kasetę, sulygiuokite liežuviųėlį ant akumulatoriaus kasetės su grioveliu korpuse ir įstumkite į skirtą vietą. Visuomet įdėkite iki galo, kol spragtelėdama užsifiksuos. Jei matote raudoną viršutinio mygtuko šono dalį, jis ne visiškai užfiksuotas. Įstumkite jį iki galo tol, kol nebematysite raudonos dalies. Priešingu atveju ji gali atsitiktinai iškristi iš įrankio, sužeisti jus ar aplinkinius.
- Nenaudokite jėgos dėdami akumulatoriaus kasetę. Jei kasetė sunkiai lenda, ji neteisingai kišama.

SURINKIMAS

⚠ DĖMESIO:

- Prieš darydami ką nors įrankiui visada patikrinkite, ar įrenginys išjungtas, o akumuliatorių kasetę - nuimta.

Purškimo vamzdžio ir antgalio montavimo būdas

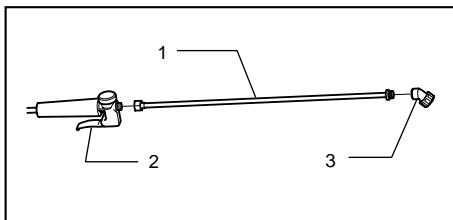

1. Purškimo vamzdis
 2. Svirtinis čiaupas
 3. Antgalis
- 010133

- Ant svirtinio čiaupo sumontuokite purškimo vamzdį, tuomet antgalį, kaip parodyta paveikslėlyje.
- Pareguliuokite antgalio kryptį, naudodami ant purkštuvu vamzdžio esančią veržlę.
- Tvirtai pritvirtinkite sudedamąsias dalis, kad nebūtų nuotėkių.
- Pasirinkite antgalį pagal purškimo darbą, kurį reikia atlikti.

PASTABA:

- Visos jungiamosios dalys naudojamos su tarpikliais. Prieš pradėdami montavimo darbus, visuomet patikrinkite, ar sujungimo dalys yra su tarpikliais.
- Patikrinkite, ar purškimo žarna nėra įtrūkusi, susidėvėjusi ir (arba) pažeista.
- Tvirtai priveržkite purškimo vamzdį, kad nebūtų skysčio nuotėkių.
- Jeigu ties sujungimu teka skystis, priveržkite dar labiau, naudodami rankinį įrankį (maždaug 45 laipsnius).
- Nenaudokite purškimo vamzdžio, kuris yra ilgesnis nei standartinis pateiktasis. Jeigu naudosite ilgesnį

vamzdį, pro sujungimo dalis gali tekėti skystis.

Galinio diržo pritvirtinimo būdas

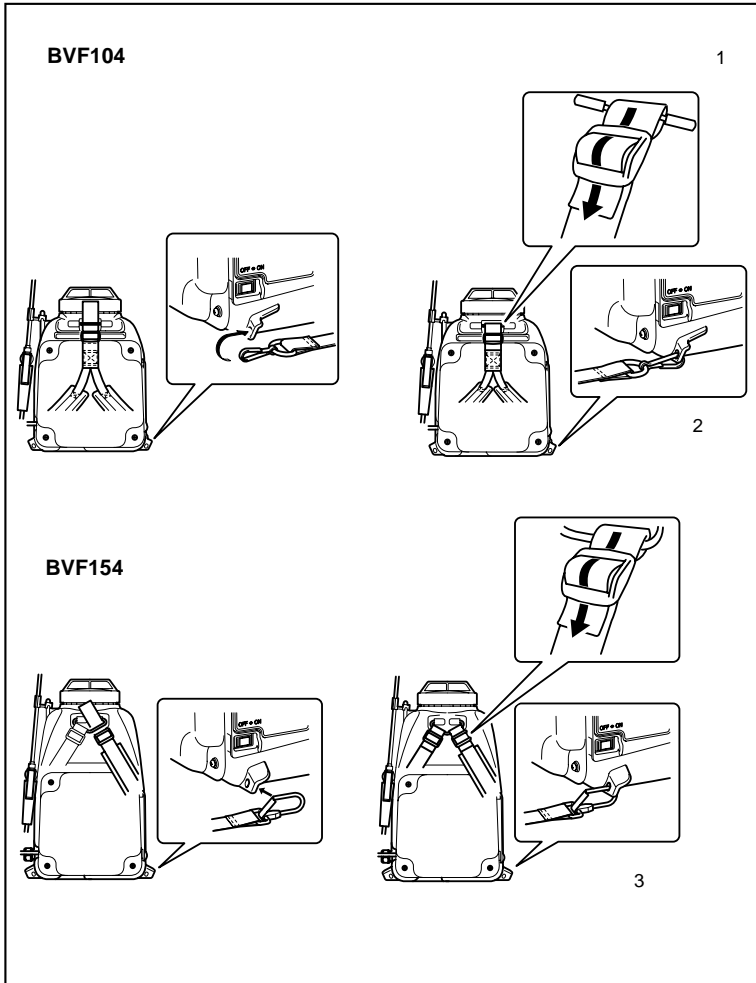

1. Prakiškite galinio diržo dalį pro purkštuvu angą.
2. Užspauskite galinio diržo kabliukus
3. Užspauskite galinio diržo kabliukus

010134

Norėdami viršuje ir apačioje pritvirtinti galinį diržą, vadovaukitės pažymėtomis rodyklėmis, įsitikindami, kad diržas nėra persuktas.

PASTABA:

- Patikrinkite, ar galinis diržas yra saugiai pritvirtintas prie cheminės medžiagos bakelio.

NAUDOJIMAS

⚠DĖMESIO:

- Prieš įdėdami akumulatoriaus kasetę į įrankį, visada patikrinkite, ar įrenginys yra išjungtas.

Purškimas

⚠DĖMESIO:

- Norėdami išvengti staigaus purškimo, prieš ĮJUNGdami ar IŠJUNGdami purkštuvu jungiklį, būtinai nustatykite svirtinį čiaupą į SUSTABDYMO padėtį.
- Jeigu nutraukiate purškimo darbą, būtinai IŠJUNKITE jungiklį, kad purkštuvus netyčia nepradėtų purkšti.

Pav.1

Prieš ĮJUNGdami purkštuvu jungiklį, būtinai patikrinkite, aplinkos situaciją.

Purškite, valdydami svirtinį čiaupą.

Baigę purkšti, tuoj pat nustatykite svirtinį čiaupą į SUSTABDYMO padėtį, tuomet IŠJUNKITE purkštuvu jungiklį.

Kaip naudoti svirtinį čiaupą

Pav.2

1. Padėtis "A" yra SUSTABDYMO padėtis.
2. Padėtis "B" yra purškimo padėtis. Atleiskite svirtį: ji sugrįš į padėtį "A" ir purškimas bus sustabdytas. (protarpinis purškimas)
3. Padėtis "C" yra nepertraukiamo purškimo padėtis. (nepertraukiamas purškimas)

PASTABA:

- Naudodami purkštuvą, būtinai pripildykite jį cheminės medžiagos arba švaraus vandens, nes ilgai naudojant purkštuvą su tuščiu bakeliu, gali perdegti siurblys.
- Ilgai naudojant purkštuvą uždarius svirtinį čiaupą, gali būti neigiamai paveiktas siurblys ir gali išsikrauti akumulatorius. Kai įmanoma, būtinai IŠJUNKITE purkštuvu jungiklį.

- Jei purkštuvus springsta arba siurblys staiga suspiegia, vadinasi cheminės medžiagos bakelis yra tuščias, todėl tuoj pat IŠJUNKITE purkštuvu jungiklį.
- Nepurškite, kai akumulatoriaus dangtelis yra atidarytas ir (arba) kai nuimtas galinės atramos padėklas, nes gali būti sugadinta elektrinė sistema. Be to, nepurškite nukreipę purškimo antgalį į purkštuvą.
- Nespauskite svirtinio čiaupo ir (arba) purškimo vamzdžio per prievartą.

Cheminės priemonės sumaišymas

⚠DĖMESIO:

- Niekomet nenaudokite vandenyje tirpių miltelių „Kelthane“ (akaricido), nes jie dėl darbo metu siurblio sukeltamos šilumos linkę kietėti ir dėl to siurblys užsikerta. Naudokite emulsiją „Kelthane“, emulsiją „Akar“ arba vandenyje tirpius miltelius „Osadan“ kaip akaricidą.
- Naudodami vandenyje tirpius miltelius arba kalkių sierą, prieš tai būtinai ištirpinkite šias medžiagas.
- Naudodami cheminės medžiagas, būkite itin atsargūs. Jei cheminės medžiagos pakliūtų ant kūno, kruopščiai nuplaukite ją.
- Cheminės medžiagos yra kenksmingos sveikatai. Naudodami cheminės medžiagas, visuomet vadovaukitės cheminės medžiagos gamintojų nurodymais.
- Informacijos apie atskiedimo santykius rasite toliau esančioje lentelėje, kuri yra paranki skiedžiant chemines medžiagas.
- Naudodami vandenyje tirpius miltelius ir pan. prieš tai būtinai ištirpinkite šias medžiagas kokiame nors inde, pavyzdžiui, kibire.

Vanduo \ Cheminė medžiaga	Atskiedimo santykis		
	500	1 000	2 000
4 l	8 ml	4 ml	2 ml
6 l	12 ml	6 ml	3 ml
8 l	16 ml	8 ml	4 ml
10 l	20 ml	10 ml	5 ml
12 l	24 ml	12 ml	6 ml
15 l	30 ml	15 ml	7,5 ml

010148

Cheminų medžiagų pripildymas

⚠️ ĮSPĖJIMAS:

- Keisdami chemines medžiagas, būtinai kruopščiai išplaukite bakelį, siurbį, antgalį ir kitas purkštuvu dalis švari vandeniu. Anksčiau naudotos cheminės medžiagos likučiai gali sukelti cheminį sužeidimą. Be to, jei cheminės medžiagos susimaišys, gali įvykti cheminių pakitimų ir gali kilti pavojus, kad susidarys nuodingų dujų.
- Būtinai mūvėkite apsaugines pirštines.
- Neperpilkite cheminės medžiagos prastai vėdinamoje patalpoje. (išvenkite apsinuodijimo chemine medžiaga)

Patikrinkite, ar purkštuvu jungiklis yra IŠJUNGTAS ir pripilkite sumaišytos cheminės priemonės į bakelį.

Pildami cheminės medžiagos į bakelį, visuomet pilkite ją pro bakelyje įrengtą filtrą.

Cheminės medžiagos bakelio šone pažymėta lygio matavimo linijuotė, taigi vadovaukitės ja darbo metu.

Tvirtai užsukite cheminės medžiagos bakelio dangtelį, kad jis neišgaruotų ir ištekėtų.

Galinio diržo regulavimas

Pareguliuokite diržą, kad jis būtų tokio ilgio, jog purkštuvus būtų kaip įmanoma arčiau kūno.

Diržo pailginimas

- (1) Pakelkite sagtį.
- (2) Patraukite diržą į purkštuvu prijungimo pusę.

Pav.3

Diržo sutrumpinimas

Patraukite diržą į laisvają pusę.

Pav.4

PASTABA:

Diržą sutrumpinti bus daug lengviau, jei jis nebus įtemptas.

TECHNINĖ PRIEŽIŪRA

⚠️ DĖMESIO:

- Visuomet įsitikinkite, kad įrankis yra išjungtas ir akumulatoriaus kasetė yra nuimta prieš atliekant apžiūrą ir priežiūrą.
- Atlikdami bet koki patikrinimą arba technines priežiūros darbus, visada dėvėkite apsaugines pirštines.

Techninė priežiūra po įrenginio panaudojimo

- Panaudoję įrenginį, išleiskite likusį skystį iš cheminės medžiagos bakelio ir išplaukite jo vidų švari vandeniu.
- Tuomet pripilkite į cheminės medžiagos bakelį švaraus vandens ir įjunkite purkštuvą 2 - 3 minutėms, kad cheminės medžiagos likučiai būtų išplauti ir iš siurblio, žarnos, antgalio ir kitų dalių.

- Išplaukite likusį skystį iš cheminės medžiagos bakelio, tada vėl įjunkite siurbį ir leiskite purkštuvui veikti, kol pro antgalį nebėgs likęs skystis, tuomet IŠJUNKITE purkštuvu jungiklį.
- Nuvalykite nuo įrenginio drėgmę ir purvą, tuomet patikrinkite, ar jis nepažeistas ir ar nėra pratekėjimų.

Kasdieniai tikrinimo darbai

- Prieš pradėdami darbą, patikrinkite, ar tvirtinimo dalys nėra atsilaisvinusios ir ar netrūksta jokių sudedamųjų dalių.
- Patikrinkite, ar purškimo žarna nėra įtrūkusi, susidėvėjusi ir (arba) pažeista.
- Po panaudojimo visuomet būtinai nuvalykite purvą nuo įrenginio paviršiaus ir patikrinkite, ar nėra pažeidimų ir (arba) nuotėkių.

Vandens absorbavimo filtro valymas

Pav.5

Išleidę cheminę medžiagą iš bakelio, išimkite bakelio apačioje esantį vandens absorbavimo filtrą ir išplaukite jį.

Svirtinio čiaupo filtro valymas

Pav.6

Nuimkite svirtinio čiaupo dangtelį ir išplaukite filtrą.

PASTABA:

Vandens absorbavimo filtras

- Šis filtras skirtas apsaugoti siurbį, kad į jį nepakliūtų purvo ir dulkių (kurių dėl kokių nors priežasčių gali būti patekę pro filtrą į bakelį). Jeigu vandens absorbavimo filtras užsikemša, purškimas pablogėja ir gali būti sugadintas siurblys.

Svirtinio čiaupo filtras

- Purškimas pablogėja, jei užsikemša svirtinio čiaupo filtras.

Purkštuvu saugojimas

- Išplaukite įrenginį, atlikdami priežiūros po panaudojimo darbus.
- Ypač gedimų ar pažeidimų gali atsirasti įrenginį saugant žiemos sezono metu dėl to, kad siurblyje užšąla likusi cheminė medžiaga ir (arba) plovimui skirtas vanduo. Leiskite siurbliui veikti tol, kol pro antgalį išbėgs visas likęs skystis, tada patikrinkite, ar įrenginyje neliko skysčio, IŠJUNKITE purkštuvu jungiklį ir pastatykite purkštuvą į saugojimui skirtą vietą.

⚠️ DĖMESIO:

Laikykite sodo purkštuvą vaikams nepasiekiamoje vietoje, vidinėje, gerai vėdinamoje, neužšąlančioje patalpoje, atokiai nuo tiesioginių saulės spindulių.

- Tinkamai pasirūpinkite purkštuvu saugojimu, nes kai kuriais atvejais plastmasinių sudedamųjų dalių būklė žymiai pablogėja, jei įrenginys ilgai būna tiesioginiuose saulės spinduliuose; be to, išblunka ir (arba) nusilupa gaminio įspėjimo etiketės.

Naudingi patarimai

Purškimo vamzdžio laikiklis

Būtinai pritvirtinkite laikiklį tinkama kryptimi.

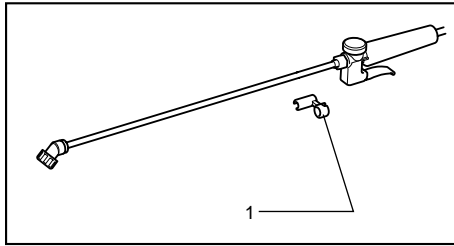

1. Purškimo vamzdžio laikiklis

010139

PASTABA:

- Konfigūravimo sumetimais prijungimo proceso metu reikia panaudoti jėgą, bet reikia būti atsargiais, kad nesulankstytumėte purškimo vamzdžio.

Naudokite laikiklį, kai ilytės, pildote bakelį cheminiu skysčiu, įrenginio saugojimo metu ir pan.

Pav.7

Tik modeliui BVF154

Pav.8

Cheminės medžiagos bakelio laikiklio strypas

Laikiklio strypas taip pat tarnauja kaip laikinasis cheminės medžiagos bakelio dangtelio laikiklis, taigi, pakabinkite dangtelį ant šio strypo.

Pav.9

Bakelio filtras

Įkiškite vandens žarną į patogią, bakelio filtre padarytą išpjovą, kad nereikėtų žarnos laikyti rankomis.

Pav.10

Pagrindinės augalų ligos ir kenkėjai

Naudodami chemines medžiagas, visuomet vadovaukitės cheminių medžiagų gamintojų nurodymais. Prieš naudojimą visiškai ištirpinkite cheminę medžiagą.

Ką daryti, jei manote, kad įrenginys sugedo

Prieš kreipdamiesi dėl remonto darbų, pirmiausia patikrinkite gedimus patys. Jeigu susidursite su problemomis, kurios nėra paaiškintos vartotojo vadove, neskubėkite išmontuoti purštuvą. Vietoj to kreipkitės į įgaliotuosius „Makita“ techninio aptaravimo centrus, kuriuose visuomet naudojamos originalios „Makita“ keičiamosios dalys.

Veikimo sutrikimo būseną		Priežastis	Veiksmas
Neveikia variklis (siurblys)	IŠJUNKITE	Jungiklis yra IŠJUNGTAS.	IŠJUNKITE jungiklį
	IŠJUNKITE	Akumuliatoriaus gedimas (nepakankama įtampa)	Pakartotinai įkraukite Jeigu pakartotinis įkrovimas būtų neveiksmingas, pakeiskite akumuliatorių.
		Atsijungė laido jungtis	Reikia atlikti nuodugnų patikrinimą
		Nutrūko laidas	Reikia atlikti nuodugnų patikrinimą
		Jungiklio gedimas	Reikia atlikti nuodugnų patikrinimą
		Variklio gedimas	Reikia atlikti nuodugnų patikrinimą
		Perdegė saugiklis	Reikia atlikti nuodugnų patikrinimą
Siurblys veikia, bet purkštuvus nepurškia	Užsikimšęs antgalis	Išvalykite arba pakeiskite	
	Cheminės medžiagos bakelyje nėra skysčio	Pripildykite	
	Užsikimšęs cheminės medžiagos bakelio dangtelio ventilacijos anga	Išvalykite	
	Užsikimšo tiekimo vamzdynas	Reikia atlikti nuodugnų patikrinimą	
	Nutrūko arba įskilo tiekimo vamzdynas	Reikia atlikti nuodugnų patikrinimą	
	Atsijungė arba nutrūko tiekimo vamzdynas	Reikia atlikti nuodugnų patikrinimą	
	Užsikimšęs vandens absorbavimo filtras	Nuimkite ir išvalykite	

010146

Veikimo sutrikimo būseną	Priežastis	Veiksmas
Purkštuvą purškia, bet netinkamai, arba mažas purškimo slėgis	Užsikimšęs cheminės medžiagos bakelio dangtelio ventiliacijos anga	Išvalykite
	Užsikimšo tiekimo vamzdynas	Reikia atlikti nuodugnų patikrinimą
	Nutrūko arba įškilo tiekimo vamzdynas	Reikia atlikti nuodugnų patikrinimą
	Atsijungė arba nutrūko tiekimo vamzdynas	Reikia atlikti nuodugnų patikrinimą
	Užsikimšęs vandens absorbavimo filtras	Nuimkite ir išvalykite
	Užsikimšęs svirtinio čiaupo filtras	Nuimkite ir išvalykite
	Netinkamai veikia slėgio reguliatorius	Reikia atlikti nuodugnų patikrinimą
	Susidėvėjo pavarų dėžė	Reikia atlikti nuodugnų patikrinimą
ĮJUNGUS jungiklį, girdimas keistas garsas	Sulūžo siurblių varanti sankaba	Reikia atlikti nuodugnų patikrinimą
	Užsikimšęs antgalis	Išvalykite arba pakeiskite
ĮŠJUNGUS ir palikęs purkštuvą nenaudojamą, iš antgalio išteka didelis kiekis skysčio	Svirtinis čiaupas yra nustatytas nepertraukiamam purškimui	Nustatykite svirtinį čiaupą SUSTABDYMO padėtyje

010147

Kad gaminys būtų SAUGUS ir PATIKIMAS, jį taisyti, apžiūrėti ar vykdyti bet kokią kitą priežiūrą ar derinimą turi įgaliotasis kompanijos „Makita“ techninės priežiūros centras; reikia naudoti tik kompanijos „Makita“ pagamintas atsargines dalis.

PRIEDAI

⚠ DĖMESIO:

- Su šiame vadove aprašytu įrenginiu „Makita“ rekomenduojama naudoti tik nurodytus priedus ir papildomus įtaisus. Jeigu bus naudojami kitokie priedai ar papildomi įtaisai, gali būti sužaloti žmonės. Priedus arba papildomus įtaisus naudokite tik pagal paskirtį.

Jeigu norite daugiau sužinoti apie tuos priedus, kreipkitės į artimiausią „Makita“ techninės priežiūros centrą.

- Įvairūs antgaliai
- Įvairių tipų Makita originalūs akumulatoriai ir krovikliai

vastavad alljärgnevatele Euroopa Parlamendi ja nõukogu direktiividele:

98/37/EÜ kuni 28.12.2009 ja 2006/42/EÜ alates 29.12.2009

ning on toodetud vastavalt alljärgnevatele standarditele või standardiseeritud dokumentidele:

EN809, EN60745

Tehnilist dokumentatsiooni hoitakse meie volitatud esindaja käes Euroopas, kelleks on:

Makita International Europe Ltd,
Michigan, Drive, Tongwell,
Milton Keynes, MK15 8JD, Inglismaa

12. veebruar 2009.



000230

Tomoyasu Kato
direktor

Makita korporatsioon
3-11-8, Sumiyoshi-cho,
Anjo, Aichi, JAAPAN

GEA010-1

Üldised elektritööriistade ohutushoiatused

△ HOIATUS Lugege läbi kõik ohutushoiatused ja juhised. Hoiatuste ja juhiste mittejärgmine võib põhjustada elektrišokki, tulekahju ja/või tõsiseid vigastusi.

Hoidke alles kõik hoiatused ja juhised edaspidisteks viideteks.

GEB044-3

Ohutuse erijuhised

ÄRGE unustage järgida aiapritsi ohutusnõudeid mugavuse või toote (korduvkasutamise saavutatud) hea tundmise tõttu. Ohutusreeglite eiramine tööriista kasutamisel või selle vale kasutamine võib põhjustada tõsiseid tervisekahjustusi.

Ohutushoiatused pihustamisel:

1. Ärge kasutage pritsi muuks otstarbeks kui põllumajanduses ja aianduses kahjurit- ja umbrohutõrjeks kasutatavate kemikaalide pihustamiseks.
2. Enne kemikaalide pihustamist lugege kemikaali kasutusjuhend tähelepanelikult läbi, et oleksite teadlik aine toksilisusest ja tunneksite kasutusmeetodeid.
3. Kui kemikaal satub nahale, peske kohe põhjalikult seebiga.
4. Lekke vältimiseks sulgege kemikaalipaagi kaas kindlalt.
5. Ärge kunagi valage kemikaali teise paaki.
6. Pihustatava vedeliku segamisel peske tühjad kemikaalide nõud alati korralikult ära ja

seejärel järgige kemikaali tootja juhiseid nõude käitlemiseks.

7. Enne pritsi kasutamist kontrollige, et ei esineks kõrvalekaldeid nagu ühenduskohas nihkunud tihend, lahtised kruvid, puuduvad osised ja/või pragunenud/kulunud/kahjustatud voolikud.
Mittekomplektse pritsi kasutamine võib põhjustada õnnetuse ja/või vigastuse.
8. Isikud, kes ei ole pritsimisega seotud, peaksid pritsimistöde ajaks piirkonnast lahkuma.
9. Kemikaaliga täidetud pritsi transportimisel sõidukiga esineb lekkerisk, seega, sulgege alati kindlalt kemikaalipaagi kaas ja seadke prits püstasendisse.
10. Ärge kunagi kasutage pritsis tugevaid happelisi kemikaale, värve, lahusteid, bensiini või benseeni, et vältida põletushaavade ja tulekahjuohtu.
11. Kindlasti valige kõnealuste kahjurit- ja umbrohutõrjeks õige kemikaal (arvestage kasutusmeetodit ja efektiivsust).
12. Valesti segatud kemikaal on kahjulik inimestele ja võib hävitada saagi/taimed. Enne kasutamist lugege kemikaali kasutusjuhend tähelepanelikult läbi ja lahjendage kemikaal õiges vahekorras.
13. Alati segage kemikaali enne paaki kallamist.
14. Kemikaali sissehingamise ja/või kontakti vältimiseks kandke kaitseriietust (peakate, kaitseprillid, kaitsemask, kummikindad, pikkade varrukatega kaitsejakk, pikad püksid ja kummisaapad), et pihustatav kemikaal ei satuks nahale.
15. Alati kallake paaki kasutamiseks kemikaali või puhast vett, sest pritsi kasutamine tühja paagiga kahjustab pumpa.
16. Kui prits ei tööta või kostub imelikku heli, lülitage prits kohe VÄLJA ja katkestage kasutamine.
17. Pritsimise ajal jälgige pidevalt tuulesuunda, et pritsimine toimuks allatuult, vältimaks kemikaali sattumist vahetult kehapiinnale. Samuti vältige kemikaali sattumist ümbritsevasse keskkonda, pritsi kasutamine tuleb lõpetada tugeva tuule korral.
18. Kuna kasvuhoones pritsimisel esineb kemikaalimürgituse oht, ventileerige pritsimise ajal.
19. Vältige pritsimist kõrgetel õhutemperatuuridel.
20. Vältige pritsi kasutamist pika aja jooksul. Võimalusel vahetage kasutajaid.
21. Peavalu või peapöörituse korral katkestage otsekohe pritsimine ja pöörduge arsti poole. Teatage arstile põllumajandusliku kemikaali nimi ja kirjeldage töötingimusi.
22. Kui pritsimistingimused halvenevad ja otsik vajab puhastamist, võib kemikaal sattuda

- näole, sellise olukorra vältimiseks lülitage kõigepealt prits VÄLJA, seejärel eemaldage ja puhastage otsik.
23. Kõrvaldage kemikaale sisaldanud konteinerite ja paakide pesuvesi selleks ettenähtud kohta, et vältida voolamist jõgedesse, ojaadesse ja põhjavette.
 24. Kui pritsimise järel jääb kemikaali paaki, pritsi voolikusse, torusse ja otsikusse, võib prits saada kahjustusi. Loputage kemikaalijäägid ära puhta veega, eriti pärast herbitsiidiga pritsimist.
 25. Hoidke agrokemikaale lastele kättesaamatus kohas. Kemikaalide jääke hoidke kemikaalide ladustamiseks ettenähtud mahutites.
 26. Pärast pritsimist peske (pesuriga) seadmeid puhta veega, koguge kokku pesuvesi ja ladustage prits siseruumides kaitstuna otseste päikesevalguse ja külmumistemperatuuride eest, lastele kättesaamatus kohas.
 27. Pärast pritsimist peske kogu kehapind seebiga, loputage silmi ja kuristage. Pritsimisperioodil vahetage riideid iga päev.

HOIDKE JUHEND ALLES.

⚠ HOIATUS:

VALE KASUTUS või käesoleva kasutusjuhendi ohutuse eeskirjade eiramine võib põhjustada tervisekahjustusi.

ENC007-4

TÄHTSAD OHUTUSALASED JUHISED

AKUKASSETI KOHTA

1. Enne akukassetti kasutamist lugege (1) akulaadimise, (2) akut ja (3) seadmel olevad kõik juhised ja hoiatused läbi.
 2. Ärge akukassetti lahti monteerige.
 3. Kui tööaeg järjest lüheneb, siis lõpetage kasutamine koheselt. Edasise kasutamise tulemuseks võib olla ülekuumenemisoht, võimalikud põletused või isegi plahvatus.
 4. Kui elektrolüüti satub silma, siis loputage silma puhta veega ja pöörduge koheselt arsti poole. Selline õnnetus võib põhjustada pimedaksjäämist.
 5. Ärge tekitage akukassettis lühist:
 - (1) Ärge puutuge klemme elektrijuhtidega.
 - (2) Ärge hoidke akukassetti tööriistakastis koos metalliesemetega, nagu naelad, mündid jne.
 - (3) Ärge tehke akukassetti märjaks ega jätke seda vihma kätte.
- Aku lühis võib põhjustada tugevat

elektrivoolu, ülekuumenemist, põletusi ning ka seadet tõsiselt kahjustada.

6. Ärge hoidke tööriista ja akukassetti kohtades, kus temperatuur võib tõusta üle 50 ° C.
7. Ärge põletage akukassetti isegi siis, kui see on saanud tõsiselt vigastada või on täiesti kulunud. Akukassett võib tules plahvatada.
8. Olge ettevaatlik ning ärge laske akul maha kukkuda või lõõge seda.
9. Ärge kasutage akut, mis on maha kukkunud või kinni kiilunud.

HOIDKE JUHEND ALLES.

Vihjeid aku maksimaalse kasutusaja tagamise kohta

1. Laadige akukassetti enne kui see täiesti tühjaks saab.
Alati, kui märkate, et tööriist töötab väiksema võimsusega, peatage töö ja laadige akut.
2. Ärge kunagi laadige täislaetud akukassetti. Liigne laadimine lühendab aku kasutusiga.
3. Laadige akukassetti toatemperatuuril 10 ° C - 40 ° C. Laske kuumal akukassetil enne laadimist maha jahtuda.

FUNKTSIONAALNE KIRJELDUS

⚠ HOIATUS:

- Kandke alati hoolt selle eest, et tööriist oleks enne reguleerimist ja kontrollimist välja lülitatud ja akukassett eemaldatud.

Akukassetti paigaldamine või eemaldamine

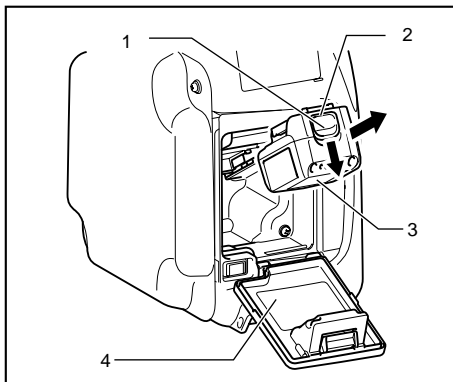

1. Nupp
 2. Punane osa
 3. Akukassett
 4. Akukomplekti kate
- 010132

- Avage aiapritsi akukomplekti kaas.
- Enne akukassetti paigaldamist või eemaldamist lülitage tööriist alati välja.

- Akukasseti äravõtmiseks eemaldage see tööriistast, libistades kasseti esiküljel paiknevat nuppu.
- Akukasseti paigaldamiseks joondage akukasseti keel korpuse soonega ja libistage kassett oma kohale. Paigaldage kassett nii kaugele, et see lukustuks klõpsatusega oma kohale. Kui näete nupu ülaosas punast osa, pole kassett täielikult lukustunud. Paigaldage see täies ulatuses nii, et punast osa näha ei jääks. Vastasel korral võib kassett juhuslikult tööriistast välja kukkuda ning põhjustada teile või läheduses viibivatele isikutele vigastusi.
- Ärge kasutage akukasseti paigaldamisel jõudu. Kui kassett ei liigu sisse kergelt, pole see õigesti sisse pandud.

KOKKUPANEK

⚠ HOIATUS:

- Kandke alati hoolt selle eest, et tööriist oleks enne igasuguseid hooldustöid välja lülitatud ja akukassett eemaldatud.

Pihustitoru ja otsiku koostameetod

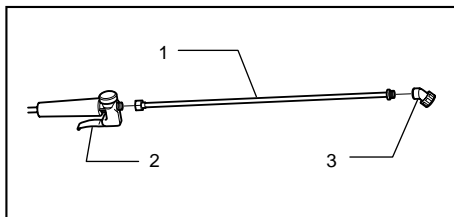

1. Pihustitoru
2. püstol
3. Otsak

010133

- Pange kokku pihustitoru ja püstol joonise alusel.
- Reguleerige otsiku suunda pihustitorul oleva mutriga.
- Lekke vältimiseks kinnitage osised tugevasti.
- Valige pihustusotsik liigile vastavalt.

MÄRKUS:

- Kõikides ühenduskohtades on tihendid. Enne kokkupanemist kontrollige, et kõikidel ühendustel oleksid tihendid.
- Kontrollige, et pihustivoolik ei oleks pragunenud, kulunud ja/või kahjustatud.
- Lekete vältimiseks kinnitage pihustitoru tugevasti.
- Kui ühenduskoht lekib, pingutage tööriistaga (umbes 45 kraadi).
- Kasutage ainult standardvarustuse pihustitoru. Vastasel juhul võivad ühenduskohad lekkima hakata.

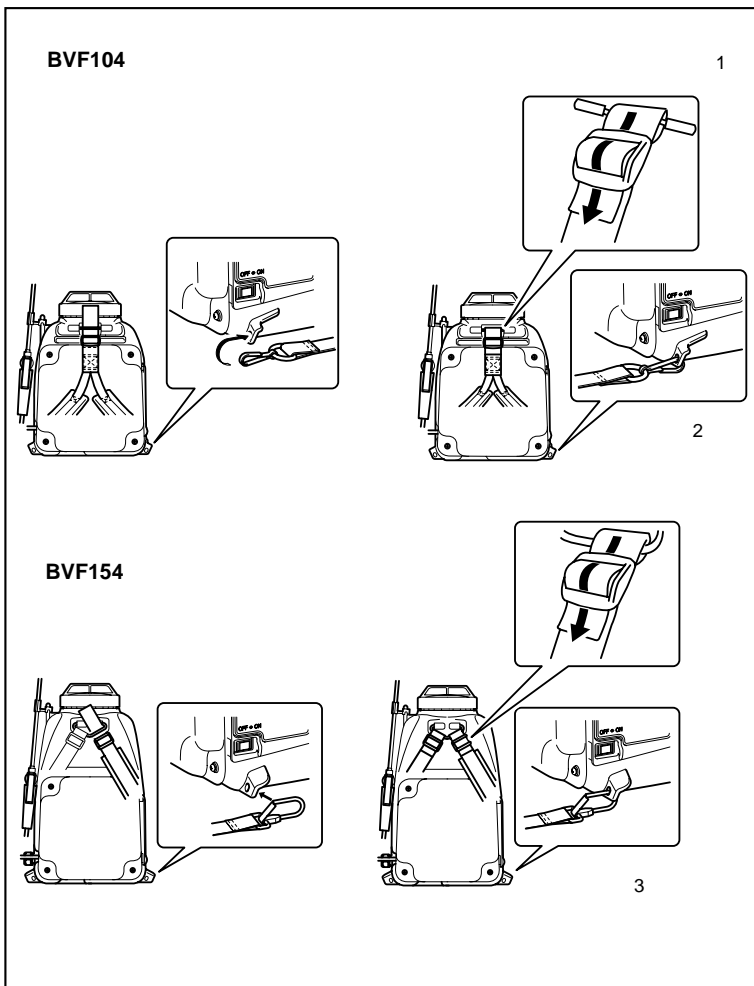

1. Seadke tagumine kanderihm läbi pritsimisseadmel oleva ava.
2. Kinnitage tagumise rihma haagid
3. Kinnitage tagumise rihma haagid

010134

Kasutage joonise viiteid kanderihma üles ja alla kinnitamiseks, kontrollige, et rihm ei oleks keerdus.

MÄRKUS:

- Kontrollige, et tagumine kanderihm oleks kindlalt paagi külge kinnitatud.

TÖÖRIISTA KASUTAMINE

△HOIATUS:

- Kontrollige alati enne akukomplekti sisestamist, et tööriist oleks välja lülitatud.

Pihustamine

△HOIATUS:

- Ootamatu pihustamise vältimiseks, seadistage püstol VÄLJA asendisse enne, kui lülitate pritsi SISSE või VÄLJA.
- Kui katkestate pritsimise, lülitage pihusti VÄLJA, vältimaks juhustlikku pihustamist.

Joon.1

Kontrollige ümbritsevat olukorda enne, kui lülitate pritsi SISSE.

Pihustamiseks kasutage püstolit.

Kui lõpetate pritsimise, keerake püstol kohe KINNI ja lülitage prits VÄLJA.

Kuidas kasutada püstolit

Joon.2

1. Asendis "A" on püstol KINNI.
2. Asendis "B" pihustamine. Vabastage püstol, see liigub tagasi asendisse "A" ja pihustamine katkeb. (Vahepealne pihustamine)
3. Asendis "C" toimub pidev pihustamine. (Pidev pihustamine)

MÄRKUS:

- Pritsi kasutamiseks kontrollige, kas paagis on kemikaali või puhast vett, sest tühja paagi korral võib pump läbi põleda.

Vesi \ Kemikaal	Lahjendamise suhtarv		
	500	1 000	2 000
4 l	8 ml	4 ml	2 ml
6 l	12 ml	6 ml	3 ml
8 l	16 ml	8 ml	4 ml
10 l	20 ml	10 ml	5 ml
12 l	24 ml	12 ml	6 ml
15 l	30 ml	15 ml	7,5 ml

010148

Kemikaaliga täitmine

△HOIATUS:

- Kemikaali vahetamisel peske paaki, pumpa ja otsikut vms puhta veega. Eelnevalt kasutatud kemikaali jäägid võivad põhjustada pritsimisel kahjustuse. Lisaks võib kemikaalide segunemisel vallanduda keemiline reaktsioon, mille tagajärjel eraldub mürgine gaas.

- Pritsi pikaajaline käitamine kinnise püstoliga kahjustab pumpa ja kurnab akut. Lülitage prits alati VÄLJA.
- Kui prits puristab või pump äkki krigiseb, on kemikaalipaak tühi, sellisel juhul lülitage prits kohe VÄLJA.
- Ärge kasutage pritsi, kui aku kate on avatud ja/või seljatöö polster eemaldatud, sest on elektrisüsteemi kahjustamise oht. Ärge pritsige, kui pihustusotsik on suunatud pritsile.
- Ärge kasutage püstoli ja/või pihustitoru käsitsemisel jõudu.

Kemikaali segamine

△HOIATUS:

- Ärge kunagi kasutage Kelthane'i veeslahustuvat pulbrit (akaritsiidid), kuna see tahkestub käitamisel pumba soojuse mõjul ja pump seiskub. Kasutage Kelthane'i emulsiooni, Akari emulsiooni või Osadani veeslahustuvat pulbrit kahjuritõrjeks.
- Kui kasutate veeslahustuvat pulbrit või lubiväävlit, lahustage see hästi enne kasutamist.
- Käsitsege kemikaale maksimaalse ettevaatlikkusega. Loputage põhjalikult, kui kemikaal satub nahale.
- Kemikaalid on ohtlikud. Järgige alati kemikaali tootja kasutusjuhiseid, kui töötate kemikaaliga.
- Kemikaalide lahjendamise suhtarve vaadake järgnevast tabelist.
- Kui kasutate veeslahustuvat pulbrit vms, lahustage see hoolikalt mõnes nõus või ämbris.

- Kandke kindlasti kaitsekindaid.
 - Ärge vahetage kemikaali halvast ventileeritud ruumis. (vältige kemikaalimürgitust)
- Kontrollige, et prits oleks VÄLJA lülitatud ja täitke paak kemikaalilahusega.
- Paagi täitmiseks kallake kemikaal läbi paagi filtri. Kasutage paagi küljel olevat skaalat. Lekke vältimiseks kinnitage paagi kaas tugevasti.

Tagumise kanderihma reguleerimine

Reguleerige tagumise kanderihma pikkust nii, et paak oleks võimalikult keha ligidal.

Kanderihma pikendamine

- (1) Tõstke pannaal üles.
- (2) Tõmmake rihma sellele küljele, mis on paagiga ühendatud.

Joon.3

Kanderihma lühendamine

Tõmmake rihma vaba külje suunas.

Joon.4

MÄRKUS:

Kanderihma on lihtne lühendada, kui sellele ei mõju mingit raskust.

HOOLDUS

⚠ HOIATUS:

- Kandke alati enne kontroll- või hooldustoimingute teostamist hoolt selle eest, et tööriist oleks välja lülitatud ja akukassett korpuse küljest eemaldatud.
- Kontrollimisel ja hooldamisel kandke alati kaitsekindaid.

Hoolitus pärast kasutamist

- Pärast kasutamist eemaldage paagist järelejäänud vedelik ja loputage puhta veega jäägid välja.
- Seejärel täitke paak puhta veega ja käituge pihustit 2 kuni 3 minutit, et kemikaaljäägid pumbast, voolikust ja otsikust välja loputada.
- Eemaldage paagist järelejäänud vedelik, käivitage pump, käituge pihustit kuni järelejäänud vedelik on otsikust väljunud, seejärel lülitage prits VÄLJA.
- Pühkige ära seadmele kogunenud niiskus ja mustus, seejärel kontrollige kahjustuste ning lekete suhtes.

Igapäevane kontroll

- Enne kasutamist kontrollige, et kinnitusvahendid oleksid kinnitatud ja osiseid ei oleks puudu.
- Kontrollige, et voolik ei oleks pragunenud, kulunud ja/või kahjustatud.
- Pärast kasutamist pühkige korpusele kogunenud mustus ära ja kontrollige kahjustuste ja/või lekete suhtes.

Vee absorbeerimisfilter

Joon.5

Pärast kemikaali eemaldamist paagist, eemaldage vee absorbeerimisfilter paagi põhjast ja puhastage.

Püstoli filtri puhastamine

Joon.6

Eemaldage püstoli otsik ja puhastage filter.

MÄRKUS:

Vee absorbeerimisfilter

- See filter kogub mustuse ja jäägid (mis mingil põhjusel on paaki jõudnud), et need edasi pumba ei liiguks. Kui vee absorbeerimisfilter on umbes, halveneb pihustamine ja tekib pumba kahjustamise oht.

Püstoli filter

- Pihustamine halveneb, kui püstoli filter on umbes.

Pritsi ladustamine

- Puhastage seadet kasutusjärgsetele hooldusprotseduuridele vastavalt.
- Eriti kehtib see seadme ladustamisel talveks, sest seadmesse jäänud kemikaaljääkide ja pesuvee külmumine kahjustab või rikub pumba. Käituge pumba kuni kõik jäägid on otsiku kaudu väljunud, kontrollige, et kogu vedelik oleks väljunud, lülitage prits VÄLJA ja ladustage.

⚠ HOIATUS:

Ladustage aiaprits lastele kättesaamatus kohas, hea ventilatsiooniga ruumis, kus seade on kaitstud külmumistemperatuuride ja otsese päikesevalguse eest.

- Ladustage prits hoolikalt, sest plastikosised võivad oluliselt kahjustuda, kui need jäetakse otsese päikesevalguse kätte pikemaks ajaks, lisaks lülituvad hoiatussildid või tulevad hoopis ära.

Kasulikud nõuanded

Pihustitoruhoidja

Kontrollige, et hoidja oleks kinnitatud õiges suunas.

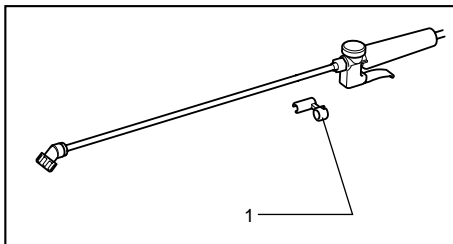

1. Pihustitoruhoidja

010139

MÄRKUS:

- Komplekteerimisel võite rakendada jõudu osiste kinnitamiseks, kuid käitamise ajal ei tohi pihustitoru painutada.

Kasutage hoidjat puhkamise ja kemikaaliga täitmise ajal, ladustamisel jne.

Joon.7

Mudelile BVF154 ainult

Joon.8

Kemikaalipaagi kinnituspost

Kinnituspostile võib ajutiselt kinnitada ka kemikaalipaagi kaane, mis kinnitatakse haagiga posti külge.

Joon.9

Paagi filter

Käed jäävad vabaks, kui kinnitate veevooliku paagifiltri vastavasse soonde.

Joon.10

Peamised taimehaigused ja kahjurid

Kemikaalide käsitlemisel järgige alati kemikaali valmistaja juhiseid. Enne kasutamist lahustage kemikaalid täielikult.

Mida teha rikke korral

Enne remonditöökotta pöördumist kontrollige seadet ise. Ärge võtke pritsi lahti, kui leiате rikke, mida kasutusjuhendis ei kirjeldata. Selle asemel pöörduge Makita poolt volitatud remonditöökotta, kasutage alati Makita tagavaraosi.

Rikkestaatus		Põhjus	Toiming
Mootor (pump) ei hakka tööle	Lülitage VÄLJA	Lüliti on VÄLJAS	Keerake lüliti SISSE
	Lülitage SISSE	Akurike (pinge madal)	Laadige uuesti Kui uuesti laadimine ei ole tulemuslik, vahetage aku.
		Juhtmestiku ühendus ei ole ühendatud	Tellige ülevaatus
		Juhtmestiku rike	Tellige ülevaatus
		Lülitirike	Tellige ülevaatus
		Mootoririke	Tellige ülevaatus
		Kaitse läbi põlenud	Tellige ülevaatus
Pump töötab, kuid ei pihusta	Otsik umbes	Puhastage või asendage	
	Kemikaalipaagis ei ole vedelikku	Täitke	
	Kemikaalipaagi kaane õhuava umbes	Puhastage	
	Torud umbes	Tellige ülevaatus	
	Torud katki või pragunenud	Tellige ülevaatus	
	Torud lahti ühendatud või katki	Tellige ülevaatus	
	Vee absorbeerimisfilter umbes	Eemaldage ja puhastage	

010146

Rikkestaatus	Põhjus	Toiming
Prits pihustab, aga ebanormaalselt või on surve madal	Kemikaalipaagi kaane õhuava umbes	Puhastage
	Torud umbes	Tellige ülevaatus
	Torud katki või pragunenud	Tellige ülevaatus
	Torud lahti ühendatud või katki	Tellige ülevaatus
	Vee absorbeerimisfilter umbes	Eemaldage ja puhastage
	Püstoli filter umbes	Eemaldage ja puhastage
	Rõhuregulaatori kõrvalekalle	Tellige ülevaatus
	Seadme määre otsas	Tellige ülevaatus
SISSE lülitamisel kostub imelik heli.	Pumba ühendusülili rike	Tellige ülevaatus
	Otsik umbes	Puhastage või asendage
Kui prits on VÄLJA lülitatud, voolab otsikust välja vedelikku suuremas koguses	Püstol seadistatud pidevaks tööks	Pange püstol KINNI

010147

Toote OHUTUSE ja TÕÕKINDLUSE tagamiseks tuleb vajalikud remonttööd, muud hooldus- ja reguleerimistööd lasta teha Makita volitatud teeninduskeskustes. Alati tuleb kasutada Makita varuosi.

TARVIKUD

⚠ HOIATUS:

- Neid tarvikuid ja lisaseadiseid on soovitatav kasutada koos Makita tööriistaga, mille kasutamist selles kasutusjuhendis kirjeldatakse. Muude tarvikute ja lisaseadiste kasutamisega kaasneb vigastada saamise oht. Kasutage tarvikuid ja lisaseadiseid ainult otstarvetel, milleks need on ette nähtud.

Saate vajadusel kohalikust Makita teeninduskeskusest lisateavet nende tarvikute kohta.

- Erinevad otsikud
- Mitut tüüpi Makita originaalakud ja laadijad

Объяснения общего плана

- | | | |
|-----------------------|--------------------------------------|------------------------------------|
| 1-1. Переключатель | 5-1. Водопоглощающий фильтр | 8-1. Закрепление держателя на |
| 3-1. Пряжка | 6-1. Крышка пускового рычага | металлическом кольце |
| 3-2. Поднимите пряжку | 6-2. Фильтр | опрыскивателя |
| 3-3. Потяните | 7-1. Установка держателя в гнездо на | 10-1. Вставить водяной шланг здесь |
| 4-1. Потяните | боковине резервуара | |

ТЕХНИЧЕСКИЕ ХАРАКТЕРИСТИКИ





Модель		BVF104	BVF154
Тип насоса		Керамические шестерни	
Объем резервуара для химикатов		10L	15L
Слив резервуара		Без	С
Клапан распыления		Встроенный рычаг	
Размеры (Ш x Д x В)		315 мм x 225мм x 415 мм	345 мм x 235 мм x 525 мм
Вес нетто		3,8 кг	4,1 кг
Производительность	Максимальное давление		0,3 мПа
	Подача	Вертикальное сдвоенное сопло	0,8 л/мин
		Широкоугольное сопло для гербицидов	1,3 л/мин
	Время непрерывной работы	Вертикальное сдвоенное сопло	125 мин.
		Широкоугольное сопло для гербицидов	200 мин.
Номинальное напряжение		18 В пост. Тока	18 В пост. Тока

- Благодаря нашей постоянно действующей программе исследований и разработок, указанные здесь технические характеристики могут быть изменены без предварительного уведомления.
- Технические характеристики и аккумуляторный блок могут отличаться в зависимости от страны.
- Масса (с аккумуляторным блоком) в соответствии с процедурой EPTA 01.2003

END007-1

Символы

Нижне приведены символы, используемые для электроинструмента. Перед использованием убедитесь, что вы понимаете их значение.

-  Прочитайте руководство пользователя.
-  Не использовать во время дождя.
-  Надевать респиратор.
-  Использовать защитные перчатки.
-  Только для стран ЕС
Не утилизируйте данный электроинструмент вместе с бытовыми отходами!
В рамках соблюдения Европейской Директивы 2002/96/ЕС по утилизации электрического и электронного оборудования и ее применения в соответствии с национальным

законодательством, электрооборудование в конце срока своей службы должно утилизироваться отдельно и передаваться для его утилизации на предприятие, соответствующее применяемым правилам охраны окружающей среды.

ENE071-1

Назначение

Инструмент предназначен для распыления химикатов сельскохозяйственного и садоводческого назначения с целью борьбы с вредителями и сорняками.

Шум**Только для европейских стран****Уровень шума**

Типичный уровень взвешенного звукового давления (A), определенный по следующим параметрам EN3744:

Уровень звукового давления (L_{pA}): 70 дБ(A) или менее

Погрешность (K): 3 дБ (A)

Уровень шума при выполнении работ может превышать 80 дБ (A)

Используйте средства защиты слуха

ENG234-1

Вибрация

Суммарное значение вибрации (сумма векторов по трем осям) определяется согласно EN5349:

Рабочий режим: распыление жидкости

Распространение вибрации (a_h): не более 2,5 m/c^2

Погрешность (K): 1.5 m/c^2

ENH003-10

Декларация о соответствии ЕС

Makita Corporation, являясь ответственным производителем, заявляет, что следующие устройства Makita:

Назначение инструмента: Аккумуляторный садовый опрыскиватель

Модель/Тип: BVF104, BVF154

являются серийной продукцией и

Соответствует следующим директивам ЕС:

98/37/ЕС до 28 декабря 2009 г. и 2006/42/ЕС с 29 декабря 2009 г.

И изготовлены в соответствии со следующими стандартами или нормативными документами:

EN809, EN60745

Техническая документация хранится у официального представителя в Европе:

Makita International Europe Ltd,
Michigan, Drive, Tongwell,
Milton Keynes, MK15 8JD, England

12 февраля 2009



000230

Tomoyasu Kato (Томояшу Като)

Директор

Makita Corporation

3-11-8, Sumiyoshi-cho,

Anjo, Aichi, JAPAN

Общие рекомендации по технике безопасности для электроинструментов

⚠ ПРЕДУПРЕЖДЕНИЕ Ознакомьтесь со всеми инструкциями и рекомендациями по технике безопасности. Невыполнение инструкций и рекомендаций может привести к поражению электротоком, пожару и/или тяжелым травмам.

Сохраните брошюру с инструкциями и рекомендациями для дальнейшего использования.

GEB044-3

СПЕЦИФИЧЕСКИЕ ПРАВИЛА ТЕХНИКИ БЕЗОПАСНОСТИ

НЕ ДОПУСКАЙТЕ, чтобы удобство или опыт эксплуатации садового опрыскивателя (полученный от многократного использования) доминировали над строгим соблюдением правил техники безопасности. Нарушение техники безопасности или неправильное использование данного инструмента могут привести к серьезным травмам.

Инструкции по технике безопасности, относящиеся к операциям опрыскивания:

1. Не используйте опрыскиватель для каких-либо задач кроме распыления химикатов сельскохозяйственного и садоводческого назначения с целью борьбы с вредителями и сорняками.
2. Перед распылением химических растворов внимательно прочтите инструкции, чтобы хорошо представлять себе ядовитость этих веществ и знать методы работы с ними.
3. При попадании химического вещества на кожу немедленно промойте водой с мылом.
4. Плотно закрывайте крышку емкости с химикатом, чтобы не допустить утечки.
5. Запрещается переливать химикаты в другой контейнер.
6. При приготовлении раствора обязательно тщательно промывайте пустые контейнеры и выполняйте инструкции производителя по правильной утилизации контейнеров.
7. Перед использованием опрыскивателя обязательно убедитесь в отсутствии повреждений, например, смещения оболочки с разъема, ослабления винтов, отсутствия деталей и/или растрескивания/износа/повреждения шланга.

Использование некомплектного опрыскивателя может привести к аварии и/или травме.

8. Лица, не участвующие в опрыскивании, не должны приближаться к рабочей зоне во время опрыскивания.
9. При транспортировке опрыскивателя, заполненного химикатом, на автомобиле существует риск утечки, поэтому обязательно надежно затягивайте крышку емкости с химикатом и закрепляйте опрыскиватель в вертикальном положении.
10. Запрещается использовать такие материалы, как концентрированные кислоты, краски, растворители, бензин или бензол для распыления с помощью опрыскивателя, существует опасность ожогов и воспламенения.
11. Обязательно выбирайте соответствующие химикаты (принимая во внимание способ использования и эффективность) для борьбы с соответствующими вредителями или сорняками.
12. Неправильная смесь химикатов может нанести ущерб здоровью и культурным растениям. При смешивании химикатов внимательно ознакомьтесь с инструкциями и правильно разбавляйте химические вещества.
13. Обязательно смешивайте химикаты перед загрузкой в резервуар.
14. Чтобы предотвратить вдыхание и/или контакт с химикатами, обязательно надевайте защитную одежду (головной убор, защитные очки, маску, резиновые перчатки, куртку с длинными рукавами, длинные брюки и резиновые сапоги), чтобы не допустить попадания на кожу во время опыления.
15. При использовании опрыскивателя обязательно загружайте в резервуар химикаты или чистую воду, так как включение пустого опрыскивателя может привести к повреждению насоса.
16. Если опрыскиватель перестанет работать или возникнет необычный шум, немедленно выключите его и прекратите эксплуатацию.
17. Во время опыления учитывайте направление ветра, чтобы распылять химикаты по ветру и предотвратить их попадание на кожу. Кроме того, не допускайте попадания химикатов на окружающие предметы, а в случае усиления ветра прекратите использование опрыскивателя.
18. Поскольку существует риск химического отравления в теплице, обязательно включайте вентиляцию во время опрыскивания.
19. Избегайте опрыскивания при высокой температуре воздуха.
20. Не допускайте слишком продолжительной работы опрыскивателя. Если возможно, сменяйте операторов.
21. Если возникла хотя бы незначительная головная боль, головокружение и т.п., немедленно прекратите опрыскивание и обратитесь к врачу. Сообщите врачу название используемого химиката и обстоятельства работы.
22. В случае снижения эффективности распыления и возникновения необходимости в очистке сопла возникает риск попадания химиката на лицо, поэтому обязательно выключайте опрыскиватель, затем снимайте сопло для очистки.
23. Воду после промывки контейнеров и резервуара для химикатов следует сливать в места, из которых она не попадет в реки и водоемы, а также не загрязнит подземные воды.
24. Если после распыления в резервуаре для химикатов, шланге, трубке и в распылителе остаются химикаты, они могут вызвать травму. Обязательно смывайте остатки химикатов чистой водой, особенно после распыления гербицидов.
25. Храните ядохимикаты вне досягаемости детей. Необходимо хранить химические вещества в специальных контейнерах.
26. По окончании опрыскивания обязательно промойте оборудование чистой водой (путем распыления чистой воды через опрыскиватель), слейте промывочную воду; следует хранить устройство в помещении, не допуская воздействия прямых солнечных лучей и замерзания, вне досягаемости детей.
27. По окончании распыления тщательно промойте корпус мылом, промойте глаза и прополощите горло. В период опыления ежедневно меняйте одежду.

СОХРАНИТЕ ДАННЫЕ ИНСТРУКЦИИ.

⚠️ ПРЕДУПРЕЖДЕНИ:

НЕПРАВИЛЬНОЕ ИСПОЛЬЗОВАНИЕ инструмента или несоблюдение правил техники безопасности, указанных в данном руководстве, может привести к тяжелой травме.

ВАЖНЫЕ ИНСТРУКЦИИ ПО ТЕХНИКЕ БЕЗОПАСНОСТИ

ДЛЯ АККУМУЛЯТОРНОГО БЛОКА

1. Перед использованием аккумуляторного блока прочитайте все инструкции и предупреждающие надписи на (1) зарядном устройстве, (2) аккумуляторном блоке и (3) инструменте, работающем от аккумуляторного блока.
2. Не разбирайте аккумуляторный блок.
3. Если время работы аккумуляторного блока значительно сократилось, немедленно прекратите работу. В противном случае, может возникнуть перегрев блока, что приведет к ожогам и даже к взрыву.
4. В случае попадания электролита в глаза, промойте их обильным количеством чистой воды и немедленно обратитесь к врачу. Это может привести к потере зрения.
5. Не замыкайте контакты аккумуляторного блока между собой:
 - (1) Не прикасайтесь к контактам какими-либо токопроводящими предметами.
 - (2) Избегайте хранить аккумуляторный блок в контейнере вместе с другими металлическими предметами, такими как гвозди, монеты и т. п.
 - (3) Не допускайте попадания на аккумуляторный блок воды или дождя. Замыкание контактов аккумуляторного блока между собой может привести к возникновению большого тока, перегреву, возможному ожогу и даже разрыву блока.
6. Не храните инструмент и аккумуляторный блок в местах, где температура может достигать или превышать 50 °C (122 °F).
7. Не бросайте аккумуляторный блок в огонь, даже если он сильно поврежден или полностью вышел из строя. Аккумуляторный блок может взорваться под действием огня.
8. Не роняйте и не ударяйте аккумуляторный блок.
9. Не используйте аккумулятор, если он падал или подвергался ударам.

СОХРАНИТЕ ДАННЫЕ ИНСТРУКЦИИ.

Советы по обеспечению максимального срока службы аккумуляторного блока блока

1. Заряжайте аккумуляторный блок до того, как он полностью разрядится. В случае потери мощности при эксплуатации инструмента, прекратите работу и зарядите аккумуляторный блок.
2. Никогда не заряжайте полностью заряженный аккумуляторный блок. Перезарядка сокращает срок службы блока.
3. Заряжайте аккумуляторный блок при комнатной температуре в пределах от 10 °C до 40 °C (от 50 °F до 104 °F). Перед зарядкой дайте горячему аккумуляторному блоку остыть.

ОПИСАНИЕ ФУНКЦИОНИРОВАНИЯ

⚠️ ПРЕДУПРЕЖДЕНИ:

- Перед регулировкой или проверкой функционирования всегда отключайте инструмент и вынимайте блок аккумуляторов.

Установка или снятие блока аккумуляторов

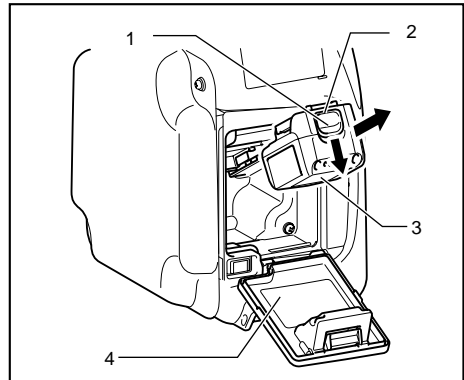

1. Кнопка
 2. Красная часть
 3. Блок аккумуляторов
 4. Крышка отсека аккумуляторов
- 010132

- Откройте крышку отсека аккумуляторов садового опрыскивателя.
- Перед вставкой или снятием блока аккумуляторов всегда отключайте инструмент.
- Для снятия блока аккумуляторов, выньте его из инструмента, нажимая на кнопку в передней части блока.
- Для вставки блока аккумуляторов совместите язычок на блоке аккумуляторов с канавкой в

- корпусе и вставьте его на место. Всегда вставляйте блок полностью до щелчка. Если Вы можете видеть красную часть верхней стороны кнопки, она закрыта не полностью. Полностью вставьте ее, чтобы красную часть не было видно. Если этого не сделать, блок может неожиданно выпасть из инструмента и причинить Вам или кому-либо около Вас травмы.
- Не прилагайте усилий при вставке блока аккумуляторов. Если блок вставляется с трудом, значит, он вставляется неправильно.

- Не используйте распылительную трубку, длина которой превышает стандартную. Это может вызвать течь из соединений.

МОНТАЖ

⚠️ ПРЕДУПРЕЖДЕНИ:

- Перед проведением каких-либо работ с инструментом всегда проверяйте, что инструмент отключен, а блок аккумуляторов снят.

Способ сборки распылительной трубки и сопла

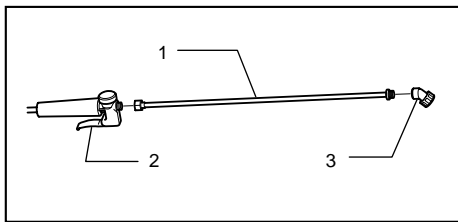

1. Распылительная трубка
2. пусковой рычаг
3. Форсунка

010133

- Как показано на рисунке, соберите распылительную трубку и сопло и установите на пусковой рычаг.
- Отрегулируйте направление сопла с помощью гайки на распылительной трубке.
- Надежно соедините компоненты, чтобы обеспечить отсутствие течи.
- Выберите сопло в зависимости от типа выполняемой работы.

Примечание:

- Все соединения уплотнены. Перед сборкой обязательно убедитесь в наличии уплотнения.
- Убедитесь, что опрыскиватель не имеет трещин, не изношен и не поврежден.
- Надежно затяните распылительную трубку, чтобы не допустить течи жидкости.
- В случае течи из разъема затяните его плотнее с помощью ручного инструмента (примерно на 45 градусов).

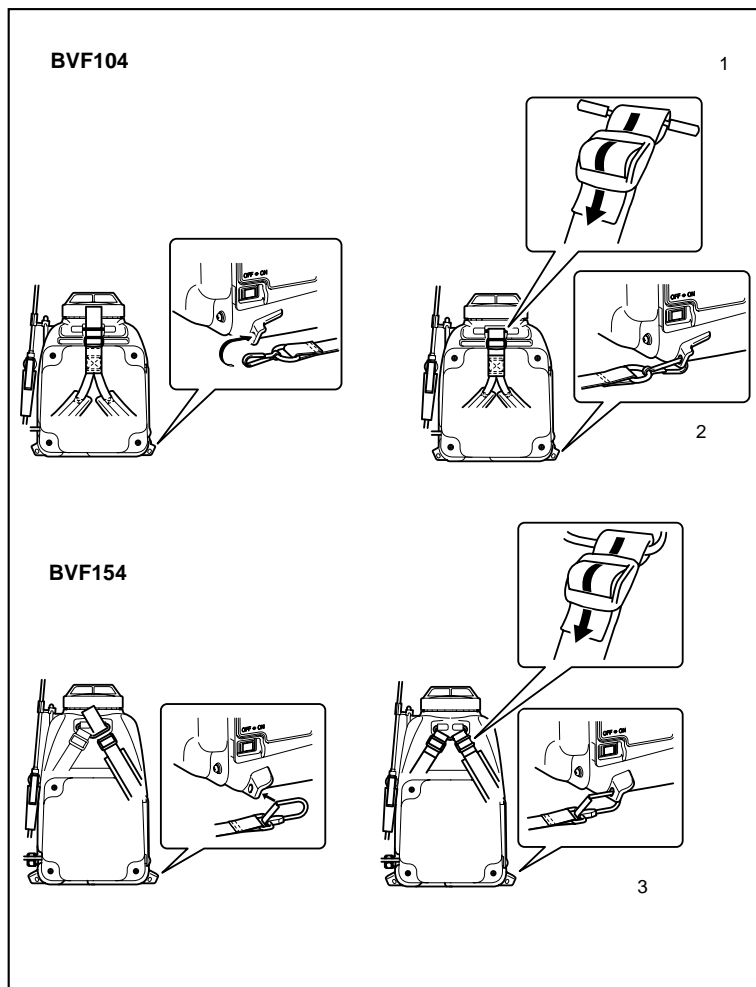

1. Закрепите ремень в проушине на опрыскивателе.
2. Защелкните карабины на креплениях
3. Защелкните карабины на креплениях

010134

Руководствуясь рисунками, закрепите ремень в верхней и нижней части, следя за тем, чтобы ремень не перекручивался.

Примечание:

- Убедитесь, что ремень надежно закреплен на резервуаре для химикатов.

ЭКСПЛУАТАЦИЯ

⚠ ПРЕДУПРЕЖДЕНИ:

- Перед установкой блока аккумуляторной батареи в инструмент обязательно убедитесь, что инструмент выключен.

Распыление

⚠ ПРЕДУПРЕЖДЕНИ:

- Чтобы не допустить самопроизвольного включения, обязательно переведите пусковой рычаг в положение STOP, прежде чем включить и выключать переключатель опрыскивателя.
- В случае прерывания опрыскивания устанавливайте переключатель в положение OFF (Выкл).

Рис.1

Прежде чем включать опрыскиватель, обязательно проверьте окружающую обстановку.

Чтобы начать распыление, нажмите на рычаг.

Закончив опрыскивание, сразу же установите пусковой рычаг в положение STOP, прежде чем поверните выключатель опрыскивателя в положение OFF (Выкл).

Использование пускового рычага

Рис.2

1. Положение "А" - STOP.
2. Положение "В" - положение опрыскивания. Отпустите рычаг, он вернется в положение "А" и опрыскивание прекратится. (Прерывистое опрыскивание)
3. Положение "С" - положение непрерывного опрыскивания. (Постоянное опрыскивание)

Примечание:

- Убедитесь, что во время работы резервуар заполнен химикатом или водой, так как непрерывная работа с пустым резервуаром может привести к выходу насоса из строя.
- Продолжительная работа опрыскивателя с зафиксированным пусковым рычагом может отрицательно повлиять на работу насоса и разрядить аккумулятор. По возможности выключайте опрыскиватель.

- Если насос захлебывается или издает визжащий звук, это свидетельствует об опустошении резервуара, поэтому немедленно установите переключатель в положение OFF (Выкл).
- Не проводите опрыскивание с открытой крышкой аккумуляторного отсека и/или снятой накладкой, так как при этом возникает риск повреждения электросистемы. Кроме того, не проводите опрыскивание, направив сопло на опрыскиватель.
- Не прилагайте чрезмерных усилий, нажимая на пусковой рычаг и/или распылительную трубку.

Смешивание химикатов

⚠ ПРЕДУПРЕЖДЕНИ:

- Запрещается использовать водорастворимый порошок Kelthane (акарицид), поскольку под действием тепла насоса он затвердевает и насос останавливается. В качестве акарицида используйте эмульсию Kelthane, эмульсию Akar или водорастворимый порошок Osadan.
- В случае использования водорастворимого порошка или сернистой извести обязательно растворяйте их до начала применения.
- При обращении с химикатами соблюдайте максимальную осторожность. В случае попадания на кожу тщательно промойте пораженный участок.
- Химикаты ядовиты. При обращении с химикатами обязательно соблюдайте рекомендации производителя.
- В таблице ниже приведены пропорции химикатов для приготовления растворов.
- При использовании водорастворимого порошка и т.п. необходимо полностью растворить его в подходящей емкости, например, в ведре.

Химикат \ Вода	Пропорция раствора		
	500	1 000	2 000
4 л	8 мл	4 мл	2 мл
6 л	12 мл	6 мл	3 мл
8 л	16 мл	8 мл	4 мл
10 л	20 мл	10 мл	5 мл
12 л	24 мл	12 мл	6 мл
15 л	30 мл	15 мл	7,5 мл

010148

Долив химикатов

⚠️ ПРЕДУПРЕЖДЕНИ:

- При замене химиката обязательно тщательно промывайте резервуар, насос и сопло чистой водой. Остатки прежнего химиката могут повредить опрыскиватель. Кроме того, при смешении химикатов могут измениться свойства раствора, при этом возможно образование ядовитого газа.
- Обязательно надевайте защитные перчатки.
- Не заменяйте химикаты в месте с недостаточной вентиляцией. (предотвращение химического отравления)

Убедитесь, что опрыскиватель выключен и после этого долейте в резервуар приготовленный раствор.

При заполнении резервуара химикатом обязательно пропускайте его через встроенный фильтр.

На боковине резервуара нанесена шкала, которую можно использовать в работе.

Плотно закрывайте крышку резервуара для химикатов, чтобы не допустить утечки.

Регулировка ремней

Отрегулируйте длину ремней таким образом, чтобы опрыскиватель располагался как можно плотнее к телу.

Удлинение ремня

- (1) Поднимите пряжку.
- (2) Потяните ремень со стороны, присоединенной к опрыскивателю.

Рис.3

Укорачивание ремня

Потяните ремень со свободной стороны.

Рис.4

Примечание:

При укорачивании ремня он движется относительно свободно, если не прилагать к нему чрезмерных усилий.

ТЕХОБСЛУЖИВАНИЕ

⚠️ ПРЕДУПРЕЖДЕНИ:

- Перед проведением проверки или работ по техобслуживанию, всегда проверяйте, что инструмент выключен, а блок аккумуляторов вынут.
- При осмотре и техническом обслуживании обязательно надевайте защитные перчатки.

Обслуживание после использования

- После использования сливайте из резервуара остатки химикатов и промывайте его водой.
- Заполните резервуар чистой водой и включите опрыскиватель на 2-3 минуты, чтобы промыть насос, шланг, сопло и т.п.

- Слейте остатки жидкости из резервуара, запустите насос и дайте поработать опрыскивателю до тех пор, пока из сопла не выйдут остатки жидкости, затем выключите опрыскиватель.
- Протрите оборудование от влаги и грязи, затем проверьте на предмет повреждений и утечек.

Ежедневные проверки

- Перед началом работы проверьте комплектность и надежность закрепления компонентов.
- Убедитесь, что опрыскиватель не имеет трещин, не изношен и не поврежден.
- После использования протирайте поверхности от загрязнений, проверьте на предмет повреждений и/или течи.

Очистка водопоглощающего фильтра

Рис.5

Удалив химикаты из резервуара, извлеките водопоглощающий фильтр в нижней части прочистите его.

Очистка фильтра пускового рычага

Рис.6

Снимите крышку пускового рычага и очистите фильтр.

Примечание:

Водопоглощающий фильтр

- Этот фильтр предназначен для защиты насоса от грязи и пыли (которые по каким-либо причинам миновали фильтр резервуара). Если водопоглощающий фильтр засоряется, распыление ухудшается и возникает риск повреждения насоса.

Фильтр пускового рычага

- Распыление ухудшается, если фильтр пускового рычага засорен.

Хранение опрыскивателя

- Промойте оборудование, выполнив операции обслуживания после использования.
- В частности, при хранении в зимний период могут возникнуть повреждения из-за замерзания остатков химикатов и/или воды в насосе. Дайте насосу поработать до тех пор, пока остатки жидкости не выйдут из сопла, убедитесь, что жидкости не осталось, выключите опрыскиватель и поместите опрыскиватель на хранение.

⚠️ ПРЕДУПРЕЖДЕНИ:

Храните садовый опрыскиватель вне досягаемости детей, в теплом, хорошо проветриваемом помещении, вдали от прямых солнечных лучей.

- Соблюдайте особую осторожность при хранении опрыскивателя, поскольку в некоторых случаях пластмассовые компоненты могут быть повреждены в результате длительного воздействия прямых солнечных лучей, предупредительные наклейки могут выцвести и/или отклеиться.

Действия в случае поломки

Прежде чем обращаться в ремонтную мастерскую, осмотрите устройство самостоятельно. Если обнаружена неисправность, не указанная в руководстве, не разбирайте опрыскиватель. Обратитесь в авторизованный сервисный центр Makita и используйте только оригинальные запасные части Makita.

Полезные советы

Держатель распылительной трубки

Обязательно закрепляйте держатель в правильном направлении.

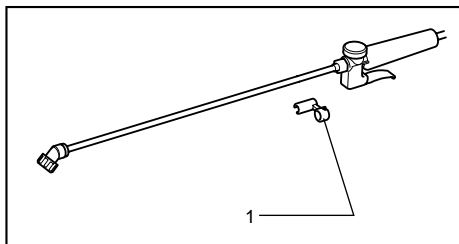

1. Держатель распылительной трубки

010139

Примечание:

- Конструкция устройства предусматривает применение силы при сборке оборудования, однако при этом старайтесь не погнуть распылительную трубку.

Во время перерыва в работе, доливке химиката, при хранении и т.п. используйте держатель.

Рис.7

Только для модели BVF154

Рис.8

Стойка держателя на резервуаре для химикатов

Стойка держателя служит также временным держателем крышки резервуара для химикатов, фиксируйте ее на этой стойке.

Рис.9

Фильтр резервуара

Руки можно освободить, вставив водяной шланг в секцию с насечками на фильтре резервуара.

Рис.10

Основные болезни и вредители растений

При обращении с химикатами обязательно выполняйте инструкции производителя. Перед использованием тщательно растворяйте химикаты.

Неисправность		Причина	Действие
Электромотор (насос) не работает	Выключить	Переключатель выключен	Повернуть переключатель в положение ON (Вкл)
	Включить	Неисправен аккумулятор (под напряжением)	Перезарядить Если перезарядка не помогает, заменить аккумулятор.
		Отсоединен разъем проводки	Обратиться в ремонтную мастерскую
		Разрыв проводки	Обратиться в ремонтную мастерскую
		Неисправен переключатель	Обратиться в ремонтную мастерскую
		Неисправность электромотора	Обратиться в ремонтную мастерскую
		Перегорел предохранитель	Обратиться в ремонтную мастерскую
Насос работает, но раствор не выходит	Засорено сопло	Очистить или заменить	
	Резервуар для химикатов пуст	Долить	
	Засорено вентиляционное отверстие резервуара с химикатом	Очистить	
	Засорена трубка	Обратиться в ремонтную мастерскую	
	Сломана или треснула трубка	Обратиться в ремонтную мастерскую	
	Отсоединена или сломана трубка	Обратиться в ремонтную мастерскую	
	Засорен водопоглощающий фильтр	Снять и очистить	

010146

Неисправность	Причина	Действие
Опрыскиватель работает неправильно, или недостаточное давление струи	Засорено вентиляционное отверстие резервуара с химикатом	Очистить
	Засорена трубка	Обратиться в ремонтную мастерскую
	Сломана или треснула трубка	Обратиться в ремонтную мастерскую
	Отсоединена или сломана трубка	Обратиться в ремонтную мастерскую
	Засорен водопоглощающий фильтр	Снять и очистить
	Засорен фильтр пускового рычага	Снять и очистить
	Неправильная работа регулятора давления	Обратиться в ремонтную мастерскую
	Изношен редуктор	Обратиться в ремонтную мастерскую
При включении переключателя раздается странный звук	Муфта привода насоса неисправна	Обратиться в ремонтную мастерскую
	Засорено сопло	Очистить или заменить
После выключения опрыскивателя из сопла вытекает большое количество жидкости	Пусковой рычаг установлен в положение постоянной работы	Установить пусковой рычаг в положение STOP

010147

Для обеспечения БЕЗОПАСНОСТИ и НАДЕЖНОСТИ оборудования, ремонт, любое другое техобслуживание или регулировку необходимо производить в уполномоченных сервис-центрах Makita, с использованием только сменных частей производства Makita.

- Различные сопла
- Различные типы оригинальных аккумуляторов и зарядных устройств Makita

ПРИНАДЛЕЖНОСТИ

⚠️ ПРЕДУПРЕЖДЕНИЕ:

- Эти принадлежности или насадки рекомендуется использовать вместе с Вашим инструментом Makita, описанным в данном руководстве. Использование каких-либо других принадлежностей или насадок может представлять опасность получения травм. Используйте принадлежность или насадку только по указанному назначению.

Если Вам необходимо содействие в получении дополнительной информации по этим принадлежностям, свяжитесь со своим местным сервис-центром Makita.

Makita Corporation Anjo, Aichi, Japan

6959507001



<https://tm.by>
Интернет-магазин