

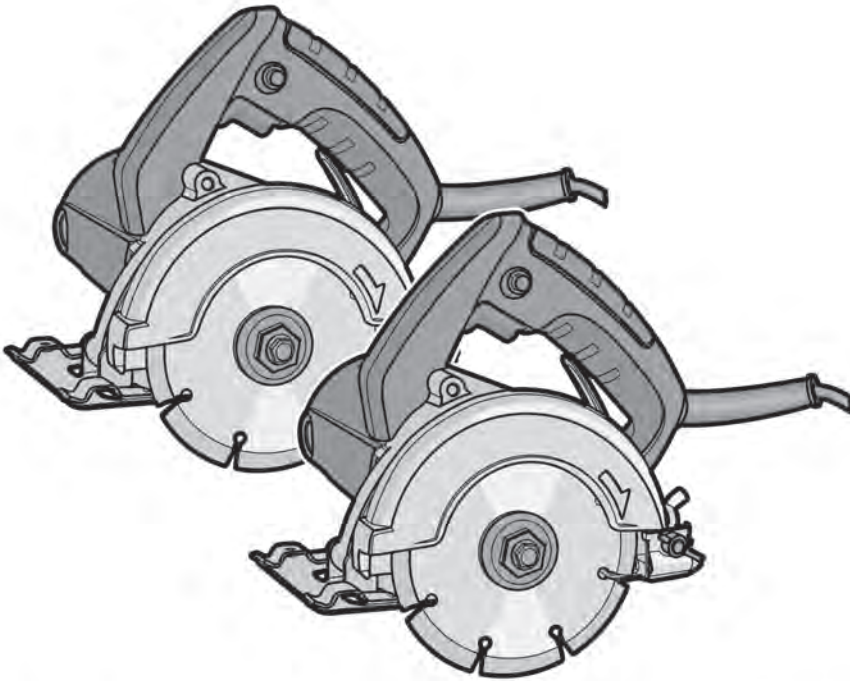

## MS12-115



en Original instructions

fr Notice originale

ru Оригинальное руководство  
по эксплуатации

ua Оригінальна інструкція з  
експлуатації

kk Пайдалану нұсқаулығының  
түпнұсқасы

ar دليل الصال تاميلاحت



<b>CH</b>	Merit Link International AG Switzerland	[0041] 916000888	[0041] 916000888	info@dwt-pt.com
<b>DE</b>	ML Meritlink Hardware Germany GmbH Deutschland	[0049] 3068055522	[0049] 3068055994	info@dwt-pt.de
<b>BR</b>	DWT do Brasil Ferramentas Ltda Brasil	[0055] 4121012600		técnico@dwt.com.br
<b>PL</b>	HANMAR Polska	[0048] 338587829	[0048] 338586100	serwis.ustron@hanmar.pl
<b>CZ</b>	GARLAND distributor, s.r.o. Czech republic	[00420] 493523523	[00420] 493522916	garland@garland.cz
<b>GR</b>	A. Mattes industrial products SA Ελλάδα	[0030] 2109851000	[0030] 2109839721	info@mattes.gr
<b>RU</b>	ООО "БОКС МУВИНГ" Россия	[007] 8123321644		office@giper.tv
<b>BY</b>	ОДО "Планета ДВТ" Беларусь	[00375] 175109545	[00375] 175109545	info@dwt.by
<b>UA</b>	ТОВ "Едіссон" Україна	[0038] 563749060	[0038] 563749066	dwt@eds-group.dp.ua
<b>LT</b>	UAB "Balimpeksas" Lietuva	[00370] 52444077	[00370] 52499280	balimpeks@is.lt
<b>LV</b>	DWT.LV Latvija	[00371] 26655503	[00371] 67447509	birojs@htool.lv
<b>MD</b>	BEM INNA SRL Moldova	[00373] 921180	[00373] 429368	masterbem@mail.ru
<b>EG</b>	AL Hurria for Suppliers, Trading Agents Public Import & Export Egypt	[0020] 033919328		
<b>IQ</b>	Arkan Ali Mohammad Ali Mandalawi Iraq	[00964] 7702975399	[00964] 7702975399	
<b>LY</b>	Bitrek Company Libya	[00218] 512611882	[00218] 51262812	
<b>IR</b>	DWT Iran Iran	[0098] 2163498	[0098] 2189787426	dwt.iran@gmail.com
<b>KZ</b>	TOO "TECHNOSECTOR" Қазақстан	[007] 7273748325		info@technosector.kz

### English

Explanatory drawings .....	pages 4 - 6
General safety rules, instructions manual .....	pages 7 - 11
Service centres .....	pages 39 - 43
DWT warranty .....	page 44
Warranty card and service cards .....	pages 56 - 58

### Français

Dessins explicatifs .....	pages 4 - 6
Recommandations générales de sécurité, mode d'emploi .....	pages 12 - 16
Centres d'assistance .....	pages 39 - 43
Garantie DWT .....	page 45
Garantie coupon et cartes de service .....	pages 56 - 58

### Русский

Пояснительные рисунки .....	страницы 4 - 6
Общие указания по ТБ, инструкция по эксплуатации .....	страницы 17 - 22
Сервисные центры .....	страницы 39 - 43
Гарантия DWT .....	страница 46
Гарантийный талон и сервисные талоны .....	страницы 56 - 58

### Українська

Пояснювальні малюнки .....	сторінки 4 - 6
Загальні вказівки по ТБ, інструкція з експлуатації .....	сторінки 23 - 28
Сервісні центри .....	сторінки 39 - 43
Гарантія DWT .....	сторінки 47 - 52
Гарантійний талон і сервісні талоны .....	сторінки 56 - 58

### Қазақ тілі

Түсіндіргіш әлеміштер .....	беттер 4 - 6
Жалпы қауіпсіздік жөніндегі ұсыныстар, пайдалану нұсқаулығы .....	беттер 29 - 33
Қызмет орталықтары .....	беттер 39 - 43
DWT кепілдігі .....	бет 53
Гарантиялы талон және қызмет көрсету карталары .....	беттер 56 - 58

### العربية

رسومات توضيحية .....	الصفحات 4 - 6
قواعد السلامة العامة، دليل الإرشادات .....	الصفحات 34 - 38
مراكز الخدمة .....	الصفحات 39 - 43
دليل DWT .....	الصفحة 54
بطاقات الضمان و بطاقات الصيانة .....	الصفحات 56 - 58

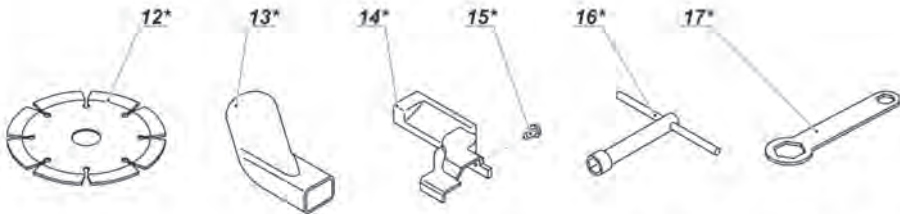
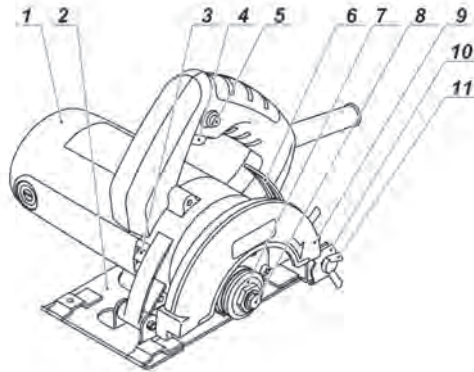

1

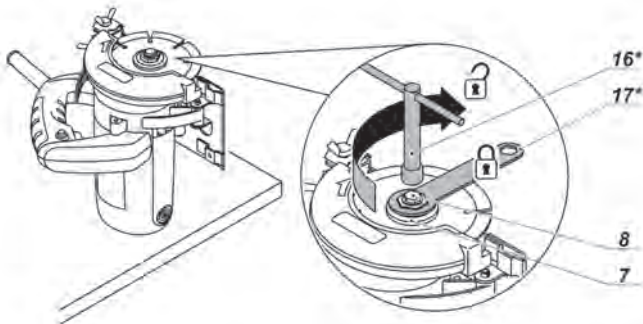

2

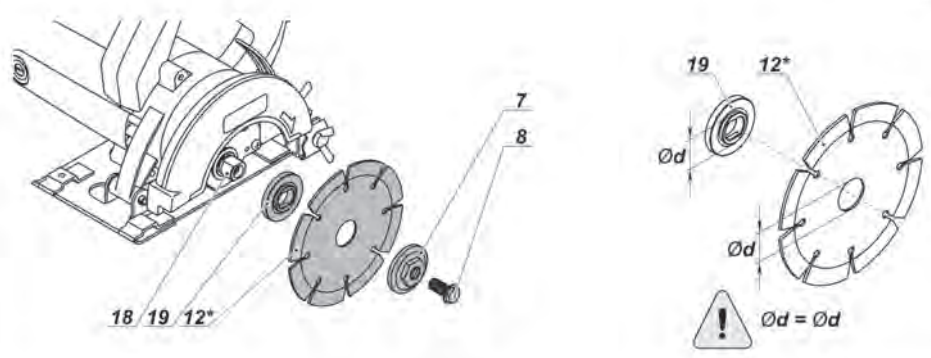

3

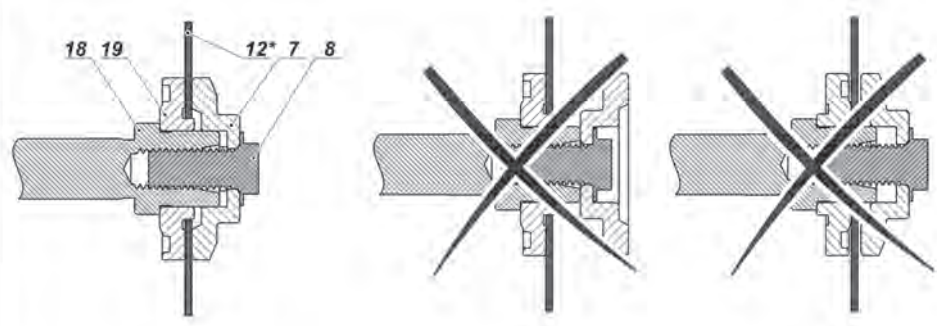

4

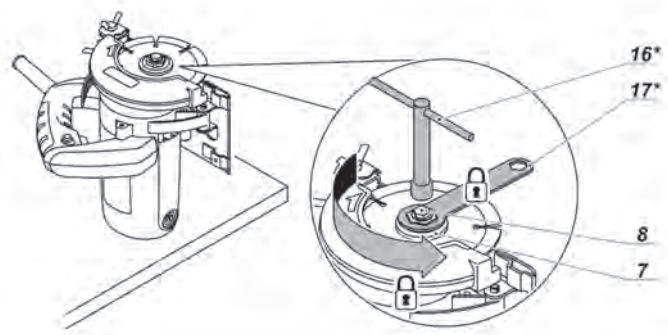

5

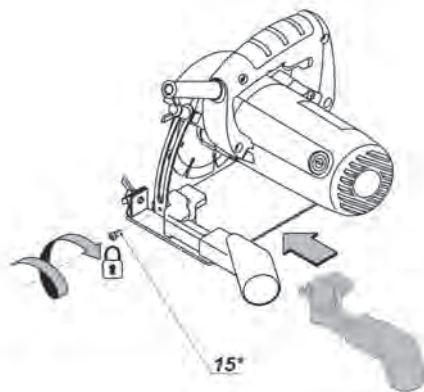
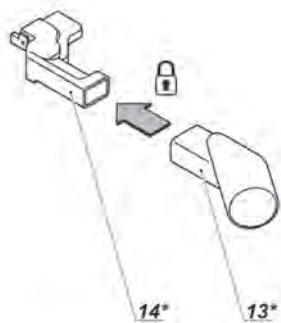

6

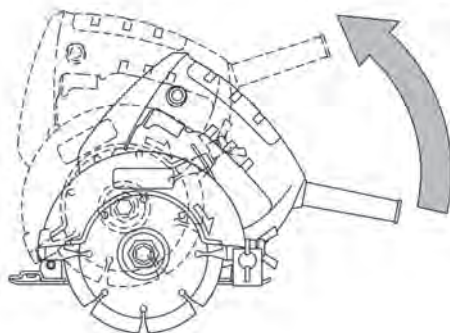
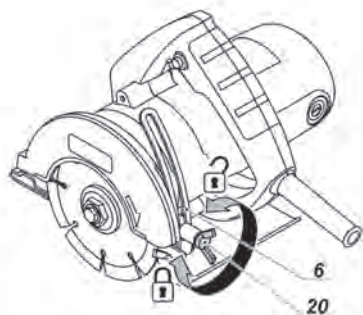

7

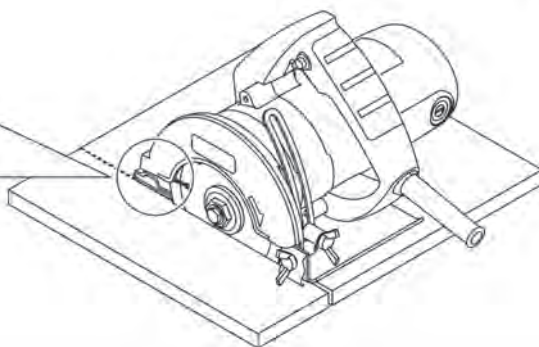
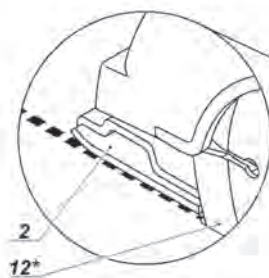

## Power tool specifications

Marble saw		MS12-115
Power tool code	[127 V ~50/60 Hz] [230 V ~50/60 Hz]	742432 743590
Rated power	[W]	1200
Power output	[W]	600
Amperage at voltage	127 V [Amps] 230 V [Amps]	9 5.5
No-load speed	[RPM]	13000
Min. Ø of cutting disc	[mm] [inches]	110 4-1/4"
Max. Ø of cutting disc	[mm] [inches]	115 4-1/2"
Bore Ø of cutting disc	[mm] [inches]	20 25/32"
Max. thickness of cutting disc	[mm] [inches]	1,7 1/16"
Max. cutting depth	[mm] [inches]	34 1-11/32"
Weight	[kg] [lbs]	2,8 6.17
Safety class		<input type="checkbox"/> / II
Sound pressure	[dB(A)]	92,2
Acoustic power	[dB(A)]	103,2
Weighted vibration	[m/s <sup>2</sup> ]	2,75

### Noise information



Always wear ear protection if the sound pressure exceed 85 dB(A).



### Declaration of conformity

We declare under our sole responsibility that the product described under "Power tool specifications" is in conformity with all relevant provisions of the directives 2006/42/EC including their amendments and complies with the following standards: EN 60745-1, EN 60745-2-22.

Managing director

V. Kobzar

Merit Link International AG  
Switzerland  
Stabio, 10.09.2015

### General safety recommendations



**CAUTION!** Make sure you have read and understood all recommendations. Failure to observe the following recommendations may result in electric shock, cause fire and / or serious injuries. The term "power tool", used in this manual refers to the tools equipped with a power supply cord or a battery.

### Working space

- The workstation should be kept tidy and well-lit. Disorder at the workstation and inadequate lighting may result in accidents.
- Do not use power tools in environment exposed to the risk of explosion, e.g. near flammable liquid vapours, gases or flammable particles in the form of dusts. During operation, sparks are generated, which may ignite dust or vapours.
- Do not allow children and unauthorised persons near places where operations with the use of an electric tool are carried out. Third parties may distract

English



the operator's attention, and he may lose control over the tool.

### Electric safety recommendations

- The tool plug should always be inserted to an appropriate socket. This reduces the risk of electric shock. Do not use plug adapters with grounding contacts.
- Avoid touching grounded items, such as metal pipes, heaters, cookers and refrigerators. If the worker's body comes into contact with a grounded item, the danger of electric shock increases.
- Protect the power tool against rain and moisture. Penetration of water into the tool increases the danger of electric shock.
- Do not use the power supply cable for purposes other than designed. Under no circumstances should one use the cable to carry the tool or pull it; also, it is forbidden to switch off the tool by pulling the power supply cable. Protect the cable against heating, contact with kerosene-based bodies, with sharp edges or mobile parts of the tool. A power cable that is damaged or spliced increases the danger of electric shock.
- When working in open air, use extension cords designed for this type of work, which will reduce the danger of electric shock.

### Personal protection recommendations

- Be cautious when working with power tools, and carefully plan your actions. Do not use the tool when fatigued, or under the influence of drugs, alcohol or medicines. Careless handling may result in serious injuries.
- Use personal protection equipment. Always wear protective goggles. When necessary, use respirators, non-slipping boots, hard hats and earplugs. The use of personal protection equipment is one of the factors that reduce the risk of injuries.
- Avoid incidental activation of power tools. Before inserting the plug, make sure that the power switch is in OFF position. When carrying the tool, take your fingers off the main switch, which will reduce the possibility of incidental activation.
- Before switching on the tool, remove any wrenches and other objects from its rotating parts. A wrench left in the rotating unit may result in serious injuries.
- Do not apply excessive force, take a stable position and always try to keep balance - this will facilitate control over the tool.
- Do not wear loose clothes or freely-hanging jewellery. Hair, parts of garment and gloves should be protected against contact with moving parts of the power tool.
- If the tool is equipped with a dust collection device, make sure that the device has been activated and used properly. Use of such devices helps reduce the concentration of dust at the workstation.

### Use and handling of power tools

- The persons with lowered psychophysical or mental aptitudes as well as children can not operate the power tool, if they are not supervised or instructed about use of the power tool by a person responsible for their safety.
- Do not overload the tool. Power tools are to be used only in operations, to which they have been designed, which will ensure safety and help achieve better results.

Do not use power tools with a damaged power switch. A tool that cannot be switched on and off in a controlled manner is potentially dangerous and must be repaired immediately.

- Before adjustment operations, replacement of attachments, and during storage, remove the power tool plug from the mains socket. This eliminates the risk of the tool being unintentionally activated.
- The tool should be stored out of children's reach. Do not allow the use of power tools by persons who have not read this manual and are inexperienced. In the hands of an inexperienced person, the tool may be dangerous both for the operator and his environment.
- Take proper care of the tool condition. Monitor the axial run-out and stability of movable parts' joints, and pay proper attention at any faults that may result in the tool damage. Bad condition of power tools is a frequent cause of accidents.
- Cutting tools should be kept clean and must be well-sharpened. Cutting tools with sharp cutting edges, which are properly fixed reduce the risk of seizure and facilitate the control over power tools.
- When using power tools and its accessories, follow the instructions listed in this manual. During work with a specific type of power tools, follow recommendations, taking into account operational conditions and the type of job performed.

### Service of power tools

Your power tool should be serviced only by qualified specialists, with the use of recommended spare parts. This will guarantee labour safety, when your tool is being applied.

### Safety guidelines during power tool operation

#### Before commencing operation

- Use the power tool only for cutting material recommended by the manufacturer. It is prohibited to use the power tool for the purposes not specified in the instruction (for example, for cutting metal, wood, etc.).
- Use cutting discs with maximum allowable rotation speed higher than that of the power tool spindle. Cutting discs must be used in accordance with manufacturers' recommendations. Do not use cutting discs which fail to meet the technical requirements contained in this manual.
- Use cutting discs without any defects. It is prohibited to use cracked, deformed discs or discs causing high vibration of power tool.
- Do not use cutting discs with dimensions (outside and mounting diameter) different from recommended.
- The cutting blade arrow must always point in the same direction as the guard cover arrow.
- Never use other types of cutting disc (circular saw blades, abrasive cutting blades etc.) for this power tool.
- Never work with protection devices dismantled. Damaged protection devices must be replaced immediately.

#### During operation

- Keep your hands at a safe distance from the cutting disc.

English



- During operation stand aside from the plane of rotation of the cutting disc.

- During operation watch the position of a power cable (it should always be positioned behind the tool). Do not allow it to whip around your legs or arms.

- Never start cutting until the cutting disc reaches its full speed.

- When processing small blanks, use clamping devices. If the blanks are too small to be fixed properly - do not process them.

- Always process only one blank - this is the only way to fix it properly.

- While processing long blanks use the clamping devices and be sure to provide a support under the long end of the blank. Never make a third person hold the working blank.

- If during operation the cutting disc gets stuck in the blank or is blocked, immediately switch off the power tool and only then eliminate the cause of the cutting disc failure.

- Dust generated during operation may be a hazard to your health, inflammable or explosive; clean your working place in time and use means of individual protection.

- Operation may produce sparks and small particles, which can cause injury to the operator or to the bystanders. Always wear means of individual protection (goggles and protective mask), as well as arrange your working place in a proper way.

- Mind power tool backflow (sudden backward push) that may occur in case of deviation from operating conditions (for misalignment or jamming of cutting disc in the cut).

- Do not work materials containing asbestos. Asbestos is considered carcinogenic.

- Avoid stopping the power tool motor when under load.

- Avoid overheating your power tool, when using it for a long time.

- Never operate the power tool over your head level.

### After finishing operation

- The power tool can be removed from the workplace only after the cutting disc has been switched off and stopped completely.

- Never try to slow down the inertial rotation of the cutting disc by applying effort to the cutting disc lateral surface.

- The cutting discs can get very hot during operation - do not touch them until they have cooled down.

### Symbols used in the manual

Following symbols are used in the operation manual, please remember their meanings. Correct interpretation of the symbols will allow correct and safe use of the power tool.

Symbol	Meaning
--------	---------

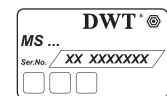

**Serial number sticker:**  
 MS ... - model;  
 XX - date of manufacture;  
 XXXXXXXX - serial number.

Symbol	Meaning
	Read all safety regulations and instructions.
	Wear safety goggles and ear protectors.
	Wear a dust mask.
	Disconnect the power tool from the mains before installation or adjustment.
	Movement direction.
	Rotation direction.
	Locked.
	Unlocked.
	Prohibited.
	Double insulation / protection class.
	Attention. Warning of possible user health damage.
	A sign certifying that the product complies with essential requirements of the EU directives and harmonized EU standards.
	Attention. Important.
	Wear protective gloves.
	During operation, remove the accumulated dust.

English

**Symbol****Meaning**

Useful information.



Do not dispose of the power tool in a domestic waste container.

**DWT  
power tool designation**

The power tool is designed for cutting of stone facework, marble and ceramic tiles.

The power tool is designed for right-handed users only.

**Power tool  
components**

- 1 Body
- 2 Base plate
- 3 Ventilation slots
- 4 On / off switch
- 5 Lock-on button
- 6 Guide
- 7 External flange
- 8 Cutting disc fixing bolt
- 9 Guard cover
- 10 Clamping plate
- 11 Wing screw
- 12 Cutting disc \*
- 13 Vacuum cleaner adapter \*
- 14 Dust removing coupler \*
- 15 Screw \*
- 16 Socket wrench \*
- 17 Flange wrench \*
- 18 Spindle
- 19 Internal flange
- 20 Fastening screw of guide

\* Optional extra

**Not all of the accessories illustrated or described are included as standard delivery.**

**Installation and regulation  
of power tool elements**

**Before carrying out any works on the power tool it must be disconnected from the mains.**



**Do not draw up the fastening elements too tight to avoid damaging the thread.**

**Mounting / replacement of cutting disc (see fig. 1-4)**



**After mounting of cutting disc, make a trial run before commencing operation - start the power tool and let it work in idle mode for not less than 30 seconds. The operation of cutting disc with radial or axial run-out and causing increased vibration of the power tool is strictly forbidden.**



**After prolonged operation, the cutting disc can become very hot, remove it using gloves. This will also reduce the risk of injury by the cutting edge.**

- Mount power tool on the side end of the motor as shown in fig. 1.
- Holding the external flange 7 by means of the flange wrench 17, unscrew the bolt 8 by the socket wrench 16. Remove the bolt 8. **Attention: the bolt 8 has left hand threading.**
- Remove from the spindle 18: the external flange 7, the cutting disc 12, the internal flange 19 (see fig. 2).
- Clean fastening elements with the help of a soft brush and mount to the spindle 18: the internal flange 19, the cutting disc 12, the external flange 7. Screw bolt 8 by hand into the threaded hole of the spindle 18.

**Attention! observe the following rules during installation:**

- follow the mounting sequence (see fig. 3); avoid bending during mounting;
- while installing the cutting disc 12 make sure that the diameter of the bore hole of the disc corresponds with diameter of the locating tab of the internal flange 19;
- direction of the indicator at the cutting disc 12 must always coincide with a direction of the indicator at the guard cover 9.
- Holding the external flange 7 by means of the flange wrench 17 screw the bolt 8 by socket wrench 16 (see fig. 4).

**Mounting / dismantling the dust extractor system (see fig. 5)**

- Join coupler 14 and adapter 13, as shown in figure 5.
- Loosen the fastening screw 20 and lift the power tool frame to the upper position.
- Mount the coupler 14 (connected with adapter 13) and lock it with the screw 15, as shown in figure 5.
- Disassembly operations do in reverse sequence.

**Initial operating  
of the power tool**

Always use the correct supply voltage: the power supply voltage must match the information quoted on the power tool identification plate.

**Switching the power  
tool on / off**

**Short-term switching on / off**

To switch on, press and hold on / off switch 4, to switch off - release it.

**Long-term switching on / off**

**Switching on:**

Push on / off switch 4 and lock it in the position with lock-on button 5.

**Switching off:**

Push and release on / off switch 4.

English

### Dust suction during the power tool operation



Dust suction allows reducing dust concentration in the air and prevents its accumulation at the workplace. While operating the power tool, always use a vacuum cleaner suitable for collecting process-generated dust. The vacuum cleaner can be connected to the adapter 13.

### Recommendations on the power tool operation

#### Cutting depth setting (see fig. 6)

Before starting the operation, adjust cutting depth depending on the work piece thickness. The correct cutting depth enables to obtain a cut with accurate edges.

- Loosen fastening screw 20 (see fig. 6).
- Set required cutting depth, lifting or lowering the power tool body.
- Tighten fastening screw 20.

#### Cutting mark (see fig. 7)

Front side edge of the base plate 2 shows cutting disc 12 position during cutting (see fig. 7).



**Make trial cutting to avoid errors.**

#### Cutting



**The efficiency and the quality of cutting operations depends on the kind of the cutting disc, therefore proper selection of cutting disc is extremely important depending on the material being processed and the type of works being performed.**

- Make sure that the work piece is safely fixed.
- Switch on the power tool before cutting disc 12 touches the work piece. Let cutting disc 12 gain maximal rotating speed.

- Smoothly move the power tool forward without bending or pushing.
- Never press the tool - cutting requires certain time. Extra pressure will overload the power tool rather than facilitate the operation.

### Power tool maintenance / preventive measures

**Before carrying out any works on the power tool it must be disconnected from the mains.**

#### Cleaning of the power tool

An indispensable condition for a safe long-term exploitation of the power tool is to keep it clean. Regularly flush the power tool with compressed air through the ventilation slots 3.

#### After-sales Service and Application Service

Our after-sales service responds to your questions concerning maintenance and repair of your product as well as spare parts. Information about service centers, parts diagrams and information about spare parts can also be found under: [www.dwt-pt.com](http://www.dwt-pt.com).

### Transportation of the power tools

- Categorically not to drop any mechanical impact on the packaging during transport.
- When unloading / loading is not allowed to use any kind of technology that works on the principle of clamping packaging.

### Environmental protection



**Recycle raw materials instead of disposing as waste.**

Power tool, accessories and packaging should be sorted for environment-friendly recycling. The plastic components are labelled for categorized recycling. These instructions are printed on recycled paper manufactured without chlorine.

**The manufacturer reserves the possibility to introduce changes.**

**English**

## Spécifications de l'outil électrique

Scie à marbre		MS12-115
Code de l'outil électrique	[127 V ~50/60 Hz] [230 V ~50/60 Hz]	742432 743590
Puissance absorbée	[W]	1200
Puissance de sortie	[W]	600
Ampérage tension	127 V [A] 230 V [A]	9 5,5
Régime à vide	[min <sup>-1</sup> ]	13000
Ø mini du disque à découper	[mm] [pouces]	110 4-1/4"
Ø maxi du disque à découper	[mm] [pouces]	115 4-1/2"
Ø de l'alésage du disque à découper	[mm] [pouces]	20 25/32"
Épaisseur maxi du disque à découper	[mm] [pouces]	1,7 1/16"
Profondeur de coupe maxi	[mm] [pouces]	34 1-11/32"
Poids	[kg] [lbs]	2,8 6.17
Classe de protection		□ / II
Pression acoustique	[dB(A)]	92,2
Puissance acoustique	[dB(A)]	103,2
Vibration	[m/s <sup>2</sup> ]	2,75

### Bruit d'information



Portez toujours des protections pour les oreilles (casque) lorsque le niveau de pression acoustique est supérieur à 85 dB(A).

### Recommandations générales de sécurité



**AVERTISSEMENT!** Assurez-vous que vous avez lu et compris toutes les recommandations. La nonobservation des recommandations suivantes peut conduire à une décharge électrique, un incendie et / ou de graves blessures. Le terme "outil électrique" utilisé dans ce manuel fait allusion aux outils équipés d'un cordon d'alimentation électrique ou d'une batterie.



### Déclaration de conformité

Nous déclarons sous notre propre responsabilité que le produit décrit sous "Spécifications de l'outil électrique" est en conformité avec toutes les dispositions des directives 2006/42/EC et leurs modifications ainsi qu'avec les normes suivantes : EN 60745-1, EN 60745-2-22.

Le directeur général

V. Kobzar

Merit Link International AG  
Suisse  
Stabio, 10.09.2015

### Espace de travail

- L'espace de travail devrait toujours être bien rangé et bien éclairé. Du désordre dans l'espace de travail et un éclairage insuffisant peuvent conduire à des accidents.
- Ne pas utiliser d'outils électriques dans un environnement sujet au risque d'explosion, par ex. à proximité de vapeurs liquides inflammables, de gaz ou de particules inflammables sous forme de poussières. Pendant l'opération, les étincelles sont produites, ce qui pourrait enflammer la poussière ou les vapeurs.

Français

12

• Ne pas laisser des enfants et des personnes non autorisées s'approcher des endroits où sont effectuées des opérations avec un outil électrique. Des personnes extérieures pourraient distraire l'attention de l'opérateur et il pourrait perdre le contrôle de l'outil.

### **Recommandations concernant la sécurité électrique**

- La prise de courant de l'outil doit toujours être insérée dans une prise appropriée. Cela réduit le risque de décharge électrique. Ne pas utiliser d'adaptateurs de prise de courant avec des prises de mise à la terre.
- Éviter de toucher des articles reliés à la terre, comme des tuyaux métalliques, des radiateurs, des cuisinières et des réfrigérateurs. Si le corps de l'ouvrier entre en contact avec un article relié à la terre, le danger de décharge électrique augmente.
- Protégez l'outil électrique contre la pluie et l'humidité. Si de l'eau pénètre dans l'outil, cela augmente le danger de décharge électrique.
- Ne pas utiliser le câble d'alimentation électrique pour un but autre que celui pour lequel il est conçu. Sous aucune circonstance le câble ne doit être utilisé pour porter ou tirer l'instrument; ne jamais non plus éteindre l'outil en tirant sur le câble d'alimentation électrique. Protéger le câble contre la chaleur, le contact avec des corps à base de pétrole, avec des bords pointus ou les parties mobiles de l'outil. Un câble d'alimentation endommagé ou entortillé augmente le danger de décharge électrique.
- Lors du travail en plein air, utiliser des rallonges conçues pour ce type de travail, ce qui réduira le danger de décharge électrique.

### **Recommandations de protection personnelle**

- Soyez prudent lorsque vous travaillez avec des outils électriques et planifiez soigneusement vos actions. Ne vous servez pas de l'outil lorsque vous êtes fatigué ou sous l'influence de drogues, d'alcool ou de médicaments. Une manipulation négligente peut conduire à de graves blessures.
- Utilisez un équipement de protection personnelle. Portez toujours des lunettes de protection. Si nécessaire, utilisez un respirateur, des bottes antidérapantes, un casque et des protèges-tympans. L'utilisation d'un équipement de protection personnelle est un des facteurs qui réduit le risque de blessures.
- Évitez de mettre accidentellement en marche l'outil électrique. Avant d'insérer la prise de courant, assurez-vous que l'outil est en position OFF. Lorsque vous portez l'outil, retirez vos doigts de l'interrupteur de mise en marche, cela réduira la possibilité de mise en marche accidentelle.
- Avant d'allumer l'outil, enlevez toute clé et autres objets laissés dans ses parties rotatives. Une clé oubliée dans l'unité rotative peut conduire à de graves blessures.
- Ne forcez pas trop, prenez une position ferme et essayez toujours de garder l'équilibre; cela facilitera votre contrôle sur l'outil.
- Ne portez pas de vêtements lâches ou de bijoux qui pendent. Les cheveux, les parties de vêtement et les gants devraient être protégés contre le contact avec les parties mobiles de l'outil électrique.
- Si l'outil est équipé d'un accessoire ramasse-poussière, assurez-vous que l'accessoire est activé et utilisé correctement. L'utilisation de tels accessoires

permet de réduire la concentration de la poussière dans l'espace de travail.

### **Utilisation et emploi des outils électriques**

- Les personnes physiquement ou mentalement handicapées, ainsi que les enfants, ne peuvent utiliser cet outil que sous contrôle ou selon instructions des personnes responsables de leur sécurité.
- Ne surchargez pas l'outil. Les outils électriques ne doivent être utilisés que pour des opérations pour lesquelles ils ont été conçus, ce qui garantira que la sécurité et permettra d'accomplir de meilleurs résultats.
- N'utilisez pas d'outils électriques avec un interrupteur de mise en marche endommagé. Un outil qui ne peut pas être allumé et éteint de manière contrôlée est potentiellement dangereux et doit être réparé immédiatement.
- Avant les opérations de réglage, de remplacement des accessoires et pendant l'entreposage, débranchez la prise de l'outil électrique. Cela élimine le risque de mise en marche involontaire de l'outil.
- L'outil devrait être entreposé hors de portée des enfants. Ne pas laisser des personnes qui n'ont pas lu ce manuel se servir de l'outil électrique. Dans les mains d'une personne inexpérimentée, l'outil peut être dangereux à la fois pour l'utilisateur et pour son environnement.
- Prenez bien soin de l'état de l'outil. Surveillez l'usure des axiaux et la stabilité des articulations des parties mobiles et faites attention aux défauts qui peuvent conduire à l'endommagement de l'outil. Un outil électrique en mauvais état est une cause fréquente d'accidents.
- Les instruments coupants devraient être gardés propres et bien aiguisés. Les instruments coupants dont les lames sont bien aiguisées et qui sont correctement attachées réduisent le risque de grippage et facilitent le contrôle sur les outils électriques.
- Lorsque vous utilisez des outils électriques et des accessoires, suivez les instructions données dans ce manuel. Pendant le travail avec un type spécifique d'outil électrique, suivez les recommandations, en tenant compte des conditions opérationnelles et du type de travail effectué.

### **Service des outils électriques**

L'entretien de votre outil électrique ne devrait être confié qu'à des spécialistes qualifiés, avec l'utilisation de pièces de rechange recommandées. Cela garantira la sécurité de la main-d'œuvre appliquée à votre instrument.

### **Directives de sécurité pendant l'utilisation de l'outil électrique**

#### **Avant de commencer**

- Utiliser l'outil électrique pour couper les matériaux recommandés par le fabricant. Il est interdit d'utiliser l'outil électrique à des fins non spécifiées aux instructions (ex.: pour couper du bois, du métal etc.).
- Utiliser des disques à découper à une vitesse de rotation maximale plus élevée que l'arbre de l'outil électrique. Les disques à découper doivent être utilisés conformément aux recommandations des fabricants. Ne pas utiliser de disques à découper ne

Français



- correspondant pas aux spécifications techniques de ce manuel.
- Utiliser uniquement les disques de coupe sans défauts. Ne jamais utiliser les disques crevés, déformés ou les disques provoquant de fortes vibrations de l'outil électrique.
- Ne pas utiliser de disques à découper dont les dimensions (diamètre de montage et extérieur) diffèrent de celles recommandées.
- La flèche de la lame doit toujours pointer dans le même sens que celle de la flèche du carter de protection.
- Ne jamais utiliser d'autres disques (lames de scie circulaire, lames de découpe abrasives, etc.) sur cet outil.
- Ne jamais travailler alors que les appareils de protection sont démontés. Il faut remplacer immédiatement les appareils de protection endommagés.

### Pendant l'opération

- Conserver vos mains à une distance prudente du disque à découper.
- Au cours du travail, garder la position de côté du plan de rotation du disque de coupe.
- Faire attention où se trouve le câble d'alimentation (il devrait se trouver derrière l'outil). Ne pas le laisser s'enrouler autour de vos jambes ou de vos bras.
- Ne jamais commencer à couper avant que le disque n'ait atteint sa pleine vitesse.
- Lorsque vous coupez de petites pièces, utilisez les outils de serrage. Si les pièces sont trop petites pour être bien tenues, ne pas les couper.
- Ne couper qu'une pièce à la fois, c'est le seul moyen de pouvoir bien les maintenir.
- En coupant de longues pièces, utilisez les appareils de serrage et assurez-vous de soutenir le côté long de la pièce. Ne jamais faire tenir la pièce à couper par une tierce personne.
- Si, en cours d'utilisation, le disque venait à se bloquer dans la pièce, éteindre immédiatement l'outil puis, éliminer, seulement à ce moment-là, ce qui a causé le problème.
- La poussière se dégageant en cours d'utilisation, peut être dangereuse pour votre santé, inflammable ou explosive ; nettoyer le lieu de travail, utiliser des protections personnelles ainsi que des appareils pour évacuer la poussière (un aspirateur spécial etc.).
- Des étincelles et petites particules peuvent se dégager en cours d'utilisation et l'utilisateur ou les gens alentours peuvent être blessés. Toujours porter des protections (lunettes ou masque de protection) et faire en sorte que votre environnement soit bien en ordre.
- Ne jamais laisser l'outil reculer d'un seul coup, ce qui peut arriver en cas de mauvais alignement ou de blocage du disque dans l'entaille de coupe.
- Ne pas travailler les matériaux contenant de l'asbeste. L'asbeste possède les propriétés cancérogènes.
- Éviter d'arrêter le moteur de l'outil électrique lorsqu'il est en charge.
- Éviter de surchauffer votre outil électrique lorsque vous l'utilisez longtemps.
- Ne jamais opérer avec l'outil électrique à la hauteur de la tête.











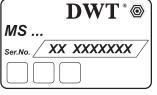

### Après l'opération

- Il est possible de retirer l'outil électrique du lieu de travail seulement après avoir éteint le disque et qu'il soit complètement arrêtée.

- Ne jamais essayer de ralentir la lame de scie en rotation en appuyant sur la surface latérale de celle-ci.
- Les disques à découper peuvent chauffer en étant utilisés; ne pas les toucher avant qu'ils n'aient refroidis.

### Les symboles utilisés dans le manuel d'utilisation

Le manuel d'utilisation utilise les symboles ci-dessous. Pensez à lire attentivement leur signification. La bonne interprétation des symboles permet de bien utiliser l'instrument en toute sécurité.

Symbole	Légende
	<b>Étiquette avec le numéro d'usine:</b> MS ... - modèle; XX - date de fabrication; XXXXXXX - numéro d'usine.
	Lisez attentivement toutes les consignes de sécurité et les instructions.
	Portez les lunettes et les casques de protections.
	Portez le masque antipoussière.
	Avant les travaux de montage et de réglage, débranchez l'instrument du réseau électrique.
	Sens du mouvement.
	Sens de la rotation.
	Bloqué.
	Débloqué.
	Action interdite.
	Double isolation / classe de protection.
	Attention. Avertissement du préjudice corporel éventuel pour l'utilisateur.

Français





Signe certifiant que l'article correspond aux directives CE et aux standards harmonisés de l'Union Européenne.



Attention. Information importante.



Portez les gants de protection.



Pendant le travail, enlevez la poussière.



Information utile.



Ne jetez pas l'outillage électrique avec les déchets ménagers.

### Désignation de l'outil électrique DWT

Cet outil électrique est conçu pour couper de la pierre de revêtement, du marbre et des dalles de céramique. L'outil électrique est conçu uniquement pour les droitiers.

### Composants de l'outil électrique

- 1 Corps
- 2 Plaque de base
- 3 Fentes de ventilation
- 4 Interrupteur on / off
- 5 Bouton de blocage pour interrupteur on / off
- 6 Guide
- 7 Bride externe
- 8 Boulon de fixation de disque de découpe
- 9 Capot de protection
- 10 Plaque de serrage
- 11 Vis à ailettes
- 12 Disque à découper \*
- 13 Adaptateur nettoyeur à vide \*
- 14 Coupleur pour évacuation des copeaux \*
- 15 Vis \*
- 16 Clé à douille \*
- 17 Clé à bride \*
- 18 Fusée
- 19 Bride interne
- 20 Vis de fixation de guide

\* Accessoires

Une partie des accessoires représentés et décrits ne figurent pas dans la livraison.

Avant de commencer à travailler avec l'outil électrique, s'assurer qu'il est débranché.



Ne pas trop serrer les fixations afin d'éviter tout endommagement du filetage.

Monter / remplacer les accessoires (voir les fig. 1-4)



Après avoir monté un accessoire de n'importe quel type, faire un essai à vide avant de commencer l'opération-démarrer l'outil électrique et le laisser tourner à vide pendant au moins 30 secondes. Il est strictement déconseillé d'utiliser des accessoires présentant un faux-rond radial ou axial et causant des vibrations accrues de l'outil.



Après une utilisation prolongée, la lame peut être très chaude alors, retirez-la avec des gants. Vous diminuerez également les risques d'accident dus au bord coupant.

- Monter l'outil électrique du côté du moteur comme cela est présenté sur la fig. 1.
- Tenez la bride externe 7 avec la clé de serrage 17, dévissez le boulon 8 avec la clé à douille 16. Retirez le boulon 8. Attention : le boulon 8 a un filetage gauche.
- Retirez de la broche 18 : la bride externe 7, le disque de coupe 12, la bride interne 19 (voir la fig. 2).
- Nettoyez les éléments de fixation à l'aide d'une brosse douce et montez la broche 18 : la bride interne 19, le disque de coupe 12, la bride externe 7. Vissez le boulon 8 à la main dans le trou fileté de la broche 18.

Attention! Au cours de l'installation respecter les règles suivantes:

- garder l'ordre du montage (voir la fig.3), éviter de plier les éléments;
- en installant le disque de coupe 12 assurez-vous que le diamètre du trou de disque correspond au diamètre de la patte de positionnement de la bride interne 19;
- le sens de la flèche sur le disque de coupe 12 doit toujours coïncider avec le sens de la flèche sur le capot de protection 9.

- Maintenez la bride externe 7 avec la clé de serrage 17 vissez la vis 8 avec clé à douille de 16 (la fig. 4).

Montage / démontage du système d'évacuation de la poussière (voir les fig. 5)

- Assembler l'embout 14 et l'adaptateur 13 comme indiqué sur la figure 5.
- Desserrer la vis de fixation 20 et soulever le cadre de l'outil électrique pour le mettre vers le haut.
- Installer l'embout 14 (emboîté sur l'adaptateur 13) et le bloquer à l'aide de la vis 15, comme indiqué sur la figure 5.
- Pour démonter, faire la même chose en sens inverse.

Français

## Première utilisation de l'outil électrique

Toujours utiliser la bonne tension d'alimentation: la tension d'alimentation doit correspondre à celle indiquée sur la plaque d'identification de l'outil électrique.

## Mettre en marche / arrêter l'outil électrique

### Marche / arrêt à court terme

Pour mettre en marche, presser et maintenir le sélecteur on / off 4, pour arrêter - le relâcher.

### Marche / arrêt à long terme

#### Activer:

Pousser le sélecteur on / off 4 et le bloquer en position à l'aide du bouton de blocage du sélecteur on / off 5.

#### Désactiver:

Pousser et relâcher le sélecteur on / off 4.

## Aspiration de la poussière pendant l'utilisation de l'outil



L'aspiration de la poussière permet de réduire la concentration de poussière dans l'air et d'empêcher qu'elle ne s'accumule sur le lieu de travail. Au cours de l'utilisation de l'outil électrique, toujours utiliser un aspirateur approprié pour ramasser la poussière générée par le travail. Le nettoyeur à vide peut être raccordé à l'adaptateur 13.

## Recommandations pour utilisation de l'outil électrique

### Réglage de la profondeur de coupe (voir la fig. 6)

Avant de commencer à utiliser l'outil, régler la profondeur de coupe en fonction de l'épaisseur de la pièce. La bonne profondeur de coupe permet de découper en ayant des bords bien précis.

- Desserrer la vis de fixation 20 (voir la fig. 6).
- Régler la profondeur de coupe désirée, soulever ou abaisser le corps de l'outil électrique.
- Visser la vis de fixation 20.

### Marque de coupe (voir la fig. 7)

Le bord latéral avant de la plaque de base 2 indique la position du disque de coupe 12 pendant la coupe (voir la fig. 7).



Faire quelques essais pour éviter les erreurs.

## Découpe



L'efficacité et la qualité de la coupe dépend du type de disque et par conséquent, bien choisir ses disques est très important et dépend du matériau à couper ainsi que du type de travail à réaliser.

- S'assurer que la pièce soit bien maintenue et ceci en toute sécurité.
- Raccorder l'outil électrique à un bon appareil d'extraction de la poussière.
- Allumer l'outil électrique avant que le disque de coupe 12 ne touche la pièce. Laisser le disque 12 atteindre sa vitesse maximale de rotation.
- Déplacer délicatement l'outil en avant, sans le courber ou appuyer dessus.
- Ne jamais appuyer sur l'outil - découper doit prendre un certain temps. Si vous appuyez trop, vous surchargez l'outil électrique et cela ne facilitera pas son travail.

## Entretien de l'outil électrique / mesures préventives

Avant de commencer à travailler avec l'outil électrique, s'assurer qu'il est débranché.

### Nettoyage de l'outil électrique

Un critère indispensable pour utiliser le l'outil électrique sur le long terme est de le nettoyer régulièrement. Chasser régulièrement les poussières de l'outil électrique en utilisant de l'air comprimé dans chaque trou 3.

### Services après-vente et d'application

Notre service après-vente répond à vos questions concernant l'entretien et la réparation de votre appareil et de ses pièces de rechange. Des informations sur les centres d'entretien, les schémas des pièces de rechange et les pièces de rechange sont également disponibles à l'adresse suivante : [www.dwt-pt.com](http://www.dwt-pt.com).

## Transport des outils électriques

- Éviter strictement tout impact mécanique sur l'emballage pendant le transport.
- Lors du déchargement / chargement, il est interdit d'utiliser tout type de technologie fonctionnant sur le principe de serrage de l'emballage.

## Protection de l'environnement



Récupération des matières premières plutôt qu'élimination des déchets.

Séparer l'outil électrique, les accessoires et l'emballage pour un recyclage écologique.

Nos pièces plastiques ont ainsi été marquées en vue d'un recyclage sélectif des différents matériaux. Ce manuel d'instructions a été fabriqué à partir d'un papier recyclé blanchi en l'absence de chlore.

Le fabricant se réserve le droit d'apporter des changements.

Français

## Технические характеристики электроинструмента

<b>Мраморорез</b>		<b>MS12-115</b>
<b>Код электроинструмента</b>	[127 В ~50/60 Гц] [230 В ~50/60 Гц]	742432 743590
<b>Номинальная мощность</b>	[Вт]	1200
<b>Выходная мощность</b>	[Вт]	600
<b>Сила тока при напряжении</b>	127 В [А] 230 В [А]	9 5,5
<b>Число оборотов холостого хода</b>	[мин <sup>-1</sup> ]	13000
<b>Мин. Ø отрезного диска</b>	[мм] [дюймы]	110 4-1/4"
<b>Макс. Ø отрезного диска</b>	[мм] [дюймы]	115 4-1/2"
<b>Посадочный Ø отрезного диска</b>	[мм] [дюймы]	20 25/32"
<b>Макс. толщина отрезного диска</b>	[мм] [дюймы]	1,7 1/16"
<b>Макс. глубина резания</b>	[мм] [дюймы]	34 1-11/32"
<b>Вес</b>	[кг] [фунты]	2,8 6.17
<b>Класс безопасности</b>		□ / II
<b>Звуковое давление</b>	[дБ(А)]	92,2
<b>Акустическая мощность</b>	[дБ(А)]	103,2
<b>Вибрация</b>	[м/с <sup>2</sup> ]	2,75

### Информация о шуме

### Общие указания по технике безопасности



Носить приспособление для защиты органов слуха при уровне звукового давления свыше 85 дБ(А).



**ВНИМАНИЕ!** Прочитайте все рекомендации. Нарушение нижеизложенных рекомендаций может повлечь за собой поражение электрическим током, быть причиной пожаров и / или серьезных травм. Термин "электроинструмент" встречающийся в данной инструкции, подразумевает электроинструмент оснащенный либо токоведущим кабелем, либо аккумуляторной батареей.



Соответствия  
требуемым нормам

Мы заявляем под нашу единоличную ответственность, что описанный в разделе "Технические характеристики электроинструмента" продукт отвечает всем соответствующим положениям Директивы 2006/42/ЕС, включая их изменения, а также следующим нормам: EN 60745-1, EN 60745-2-22.

Директор

В.Кобзарь

Merit Link International AG  
Швейцария  
Stabio, 10.09.2015

### Рабочее пространство

- Содержите рабочее место в чистоте и обеспечьте хорошее освещение. Беспорядок на рабочем месте и недостаток освещения могут быть причинами несчастного случая.
- Не работайте электроинструментами во взрывоопасной среде, например, в присутствии паров легковоспламеняющихся жидкостей или газов, частиц горючих веществ в виде пыли. При работе электроинструмента образуются искры,

Русский

инструмента могут воспламенить пыль или испарения.

- Не допускайте детей и посторонних наблюдателей в места, где ведутся работы электроинструментом. Посторонние люди могут отвлекать работающего, и он может утратить контроль над электроинструментом.

### Рекомендации по электробезопасности

- Штепсельная вилка электроинструмента всегда должна подключаться к соответствующей розетке, это снижает риск поражения электрическим током. Не используйте адаптеры для штепсельных вилок, которые имеют заземляющий контакт.
- Избегайте контакта тела с заземленными предметами, такими как металлические трубы, радиаторы отопления, кухонные плиты и холодильники. Опасность поражения электрическим током возрастает, если тело работающего имеет контакт с заземленными предметами.
- Защищайте электроинструмент от влаги и дождя. Вода, попавшая внутрь электроинструмента, повышает риск поражения электрическим током.
- Не используйте токоведущую кабель в целях, для которых он не предназначен. Никогда не используйте кабель для переноски электроинструмента, подтягивания электроинструмента к себе, или для выключения электроинструмента рывком за токоведущий кабель. Оберегайте токоведущий кабель от нагревания, нефтепродуктов, острых кромок или движущихся частей электроинструмента. Поврежденный или спутанный токоведущий кабель увеличивает опасность поражения электрическим током.
- При работах на открытом воздухе, используйте удлинительные кабели, предназначенные для наружных работ, это снизит опасность поражения электрическим током.

### Рекомендации по личной безопасности

- При работе с электроинструментом будьте внимательны и хорошо обдумывайте свои действия. Не пользуйтесь электроинструментами в случае если вы устали, или находитесь под воздействием наркотиков, алкоголя или медикаментов. Потеря внимания во время работы может быть причиной серьезных травм.
- Используйте индивидуальные средства защиты. Всегда носите защитные очки. В случаях, когда это необходимо, используйте респиратор, несколько защитных ботинки, защитный шлем, наушники. Использование средств индивидуальной защиты также снижает возможность получения травм.
- Избегайте случайного включения электроинструмента. Перед включением штепсельной вилки в розетку убедитесь, выключатель / выключатель находится в положении "выключено". При переноске электроинструмента следует удерживать пальцы с выключателя / выключателя, это снижает вероятность случайного включения.
- Перед включением, необходимо убрать из вращающихся частей электроинструмента все дополнительные ключи и приспособления. Ключ, оставленный во вращающейся части электро-

инструмента, может быть причиной серьезных травм.

- Не прилагайте избыточных усилий, занимайте устойчивое положение и всегда сохраняйте равновесие, это поможет сохранять контроль над электроинструментом.
- Не носите просторную одежду или свисающие украшения. Оберегайте волосы, части одежды и перчатки от движущихся частей электроинструмента.
- Если электроинструмент оборудован устройством для сбора пыли, убедитесь в том, что это устройство подключено и правильно используется. Использование таких устройств снижает концентрацию пыли на рабочем месте.

### Использование и обслуживание электроинструмента

- Запрещается использовать электроинструмент лицам (включая детей) с пониженным физическими, чувственными или умственными способностями, если они не находятся под контролем или не проинструктированы об использовании электроинструмента лицом, ответственным за их безопасность.
- Не переаружайте электроинструмент. Используйте электроинструмент только для работ, для которых он предназначен, это будет безопаснее и даст лучшие результаты.
- Не работайте электроинструментом с неисправным выключателем/выключателем. Электроинструмент, включение / выключение которого, не может контролироваться представляет опасность и должен быть немедленно отремонтирован.
- Извлекайте штепсельную вилку из розетки перед проведением регулировочных работ, замены принадлежностей, а также при хранении электроинструмента. Это снижает риск случайного включения электроинструмента.
- Храните электроинструмент вдали от детей и не позволяйте персоналу, не знакомым с этой инструкцией или не имеющим опыта работы, использовать электроинструмент, в руках неопытного пользователя он может представлять опасность как для него самого, так и для окружающих.
- Следите за состоянием электроинструмента. Проверяйте осевое биение и надежность соединения подвижных деталей, а также любые неисправности, которые могут вывести электроинструмент из строя. Многие несчастные случаи возникают из-за плохого состояния электроинструмента.
- Режущие инструменты должны содержаться в чистоте и быть хорошо заточенными. Правильно установленные режущие инструменты с острыми режущими кромками уменьшают возможность заклинивания и облегчают управление электроинструментом.
- Используйте электроинструмент и принадлежность в соответствии с рекомендациями, изложенными в данной инструкции. Используйте рекомендации при работе для данного типа электроинструмента с учётом условий эксплуатации и выполняемой работы.

### Обслуживание электроинструмента

Обслуживание Вашего электроинструмента должно производиться квалифицированными спе-

Русский

цицистами с использованием рекомендованных запасных частей. Это дает гарантию, того что безопасность Вашего электроинструмента будет сохранена.

## Указания по технике безопасности

### Перед началом работы

- Используйте электроинструмент только для резания материалов рекомендованных производителем. Запрещается использовать данный электроинструмент в целях не предусмотренных инструкцией (например, для резания металла, дерева и др.).
- Используйте отрезные диски, допустимое число оборотов которых превышает число оборотов шпинделя электроинструмента. Соблюдайте рекомендации производителей по использованию отрезных дисков, не отвечающих техническим требованиям, включенным в данное руководство.
- Используйте отрезные диски, не имеющие дефектов. Треснувшие, деформированные или диски вызывающие повышенную вибрацию электроинструмента использовать запрещено.
- Не используйте отрезные диски, размеры которых (внешний и посадочный диаметры), отличаются от рекомендованных.
- Направление стрелки на отрезном диске должно всегда совпадать с направлением стрелки на защитном кожухе.
- Для данного электроинструмента категорически запрещается использовать отрезные диски других типов (пыльные, абразивные и пр.).
- Категорически запрещается работать с демонтированными защитными устройствами. Поверженные защитные устройства должны быть немедленно заменены.

### При работе

- Держите руки на безопасном расстоянии от отрезного диска.
- При работе стойте в стороне от плоскости вращения отрезного диска.
- При работе, следите за положением токоведущего кабеля (он всегда должен находиться позади электроинструмента). Не допускайте обматывания им ног или рук.
- Никогда не начинайте резание, пока отрезной диск не разовьет полную скорость.
- При обработке мелких заготовок, используйте зажимные приспособления. Если заготовки настолько малы, что их невозможно надежно зафиксировать - не обрабатывайте их.
- Всегда обрабатывайте только одну заготовку - только в этом случае ее можно надежно зафиксировать.
- При обработке длинных заготовок, используйте зажимные приспособления и обязательно обеспечьте опору под длинным концом заготовки. Категорически запрещается, чтобы третье лицо удерживало обрабатываемую заготовку.
- Если при работе отрезной диск застрял в заготовке или был заблокирован, немедленно вы-

ключите электроинструмент, и только после этого устраняйте причину остановки отрезного диска.

- Пыль, образующаяся во время работы, может быть вредной для здоровья, легковоспламеняющейся или взрывоопасной, необходимо своевременно производить уборку рабочего места, использовать средства индивидуальной защиты и устройства для удаления пыли (специальный пылесос и т.п.).
- При работе возможен выброс искр и мелких частиц, которые могут нанести травму работающему или окружающим людям. Необходимо использовать средства индивидуальной защиты (очки, защитная маска), а также соответствующим образом оборудовать рабочее место.
- Опасайтесь отдачи (внезапный толчок назад электроинструмента), которая может возникнуть вследствие нарушения правил работы (перекосо или заклинивания отрезного диска в разрезе).
- Запрещается обрабатывать заготовки содержащие асбест. Асбест является канцерогенным веществом.
- Избегайте остановки двигателя электроинструмента под нагрузкой.
- Не допускайте перегрева электроинструмента при длительном использовании.
- Не работайте электроинструментом выше уровня головы.

### После окончания работы

- Электроинструмент можно убирать с рабочего места только после выключения и полной остановки отрезного диска.
- Категорически запрещается замедлять вращение отрезного диска по инерции, прилагая усилие к боковой поверхности отрезного диска.
- При работе отрезные диски сильно нагрываются - не прикасайтесь к ним до их охлаждения.

## Символы, используемые в инструкции

В руководстве по эксплуатации используются нижеприведенные символы, запомните их значение. Правильная интерпретация символов поможет использовать электроинструмент правильно и безопасно.

### Символ

### Значение

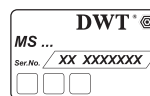

**Наклейка с серийным номером:**  
MS ... - модель;  
XX - дата производства;  
XXXXXXXX - серийный номер.

















Ознакомьтесь со всеми указаниями по технике безопасности и инструкциями.



Носите защитные очки и наушники.

## Русский



Символ	Значение
	Носите пылезащитную маску.
	Отключайте электроинструмент от сети перед проведением монтажных и регулировочных работ.
	Направление движения.
	Направление вращения.
	Заблокировано.
	Разблокировано.
	Запрещенное действие.
	Двойная изоляция / класс защиты.
	Внимание. Предупреждение о возможном вреде для здоровья пользователя.
	Знак, удостоверяющий, что изделие соответствует основным требованиям директив ЕС и гармонизированным стандартам Европейского Союза.
	Внимание. Важная информация.
	Носите защитные перчатки.
	Во время работы удаляйте образующуюся пыль.
	Полезная информация.
	Не выбрасывайте электроинструмент в бытовой мусор.

## Назначение электроинструмента DWT

Электроинструмент предназначен для резки облицовочного камня, мрамора и керамических плиток.

Электроинструмент рассчитан только на использование правшами.

### Элементы устройства электроинструмента

- 1 Корпус
- 2 Опорная плита
- 3 Вентиляционные отверстия
- 4 Включатель / выключатель
- 5 Кнопка блокировки включателя / выключателя
- 6 Направляющая
- 7 Внешний фланец
- 8 Болт крепления отрезного диска
- 9 Защитный кожух
- 10 Прижимная пластина
- 11 Барашковый винт
- 12 Отрезной диск \*
- 13 Адаптер для пылесоса \*
- 14 Патрубок для удаления пыли \*
- 15 Винт \*
- 16 Торцевой гаечный ключ \*
- 17 Ключ фланцевый \*
- 18 Шпindel
- 19 Внутренний фланец
- 20 Зажимной винт шкалы глубины резания

\* Принадлежности

Перечисленные, а также изображенные принадлежности, частично не входят в комплект поставки.

### Монтаж и регулировка элементов электроинструмента

Перед проведением всех процедур электроинструмент обязательно отключить от сети.

 Не затягивайте слишком сильно крепежные элементы, чтобы не повредить их резьбу.

Установка / замена отрезного диска (см. рис. 1-4)

 После установки отрезного диска, перед началом работы, произведите пробный запуск - включите электроинструмент и дайте поработать на холостом ходу не менее 30 секунд. Отрезные диски, имеющие биение или вызывающие повышенную вибрацию электроинструмента использовать запрещено.

 При длительном использовании отрезной диск может сильно нагреться - извлекайте его, надев перчатки.

• Установите электроинструмент на торцевую сторону корпуса двигателя см. рис. 1.

Русский



Удерживая фланцевым ключом 17 внешний фланец 7, выкрутите торцевым гаечным ключом 16 болт 8. Извлеките болт 8. **Внимание: болт 8 имеет левую резьбу.**

• Снимите со шпинделя 18: внешний фланец 7, отрезной диск 12, внутренний фланец 19 (см. рис. 2).

• Очистите мягкой кисточкой крепежные элементы и установите на шпиндель 18: внутренний фланец 19, отрезной диск 12, внешний фланец 7. Рукой вкрутите болт 8 в резьбовое отверстие шпинделя 18.

**Внимание! при установке строго выполняйте следующие правила:**

- соблюдайте правильную последовательность установки деталей (см. рис. 3) и не допускайте их перекоса при монтаже;
- при установке отрезного диска 12 удостоверьтесь в том, что диаметр посадочного отверстия диска соответствует диаметру установочного выступа внутреннего фланца 19;
- направление стрелки на отрезном диске 12 должно всегда совпадать с направлением стрелки на защитном кожухе 9.

• Удерживая фланцевым ключом 17 внешний фланец 7, закрутите торцевым гаечным ключом 16 болт 8 (см. рис. 4).

**Монтаж / демонтаж системы пылеотсоса (см. рис. 5)**

- Соедините патрубок 14 и адаптер 13 как показано на рисунке 5.
- Ослабьте винт 20 и поднимите корпус электроинструмента в верхнее положение.
- При монтаже, установите патрубок 14 (соединенный с адаптером 13) и зафиксируйте его при помощи винта 15, как показано на рисунке 5.
- Демонтаж производите в обратной последовательности.

### Ввод в эксплуатацию электроинструмента

Убедитесь в том, что имеющееся напряжение в сети соответствует данным, указанным на приборном щитке электроинструмента.

### Включение / выключение электроинструмента

#### Кратковременное включение / выключение

Для включения нажмите включатель / выключатель 4, для выключения - отпустите.

#### Включение на длительное время / выключение

##### Включение:

Нажмите включатель / выключатель 4 и зафиксируйте его положение фиксатором включателя / выключателя 5.

##### Выключение:

Нажмите и отпустите включатель / выключатель 4.

### Отсасывание пыли при работе с электроинструментом



Отсасывание пыли снижает концентрацию пыли в воздухе, препятствует ее накоплению на рабочем месте. При работе с электроинструментом, всегда используйте пылесос, подходящий для отсасывания пыли обрабатываемых материалов. Пылесос может быть подключен к адаптеру 13.

### Рекомендации при работе электроинструментом

#### Установка глубины резания (см. рис. 6)

Перед началом работы настройте глубину резания в зависимости от толщины заготовки. Правильно выбранная глубина резания позволяет получить аккуратные кромки разреза.

- Ослабьте зажимной винт 20 (см. рис. 6).
- Установите желаемую глубину резания, поднимая или опуская корпус электроинструмента.
- Затяните зажимной винт 20.

#### Метка разреза (см. рис. 7)

Передняя боковая кромка опорной плиты 2 указывает позицию отрезного диска 12 при выполнении разрезов (см. рис. 7).



Рекомендуется выполнить пробный разрез, чтобы исключить ошибки при проведении работ.

#### Резание



Производительность работы и качество разреза зависит от типа отрезного диска, поэтому правильно выбирайте его в зависимости от обрабатываемого материала и вида работы.

- Убедитесь, что заготовка надежно зафиксирована.
- Подключите электроинструмент к подходящему устройству для удаления пыли.
- Включите электроинструмент до того, как отрезной диск 12 коснется заготовки. Подождите пока отрезной диск 12 не наберет максимальные обороты.
- Перемещайте электроинструмент вперед с равномерной подачей без рывков и перекашиваний.
- Не прилагайте избыточного усилия - для выполнения операции требуется некоторое время. Избыточное усилие не ускорит процесс выполнения работы, но перегрузит электроинструмент.

### Обслуживание / профилактика электроинструмента

Перед проведением всех процедур электроинструмент обязательно отключить от сети.

#### Чистка электроинструмента

Обязательным условием для долгосрочной и безопасной эксплуатации электроинструмента

Русский

является содержание его в чистоте. Регулярно продувайте электроинструмент сжатым воздухом через вентиляционные отверстия 3.

### Послепродажное обслуживание

Ответы на вопросы по ремонту и обслуживанию вашего продукта вы можете получить в сервисных центрах. Информацию о сервисных центрах, схемы запчастей и информацию по запчастям Вы можете найти по адресу: [www.dwt-pt.com](http://www.dwt-pt.com).

### Транспортировка электроинструментов

• Не допускайте падения упаковки, а также любые механические воздействия на нее при транспортировке.

• При погрузке / разгрузке не используйте погрузочную технику, работающую по принципу зажима упаковки.

### Защита окружающей среды



**Вторичное использование сырья вместо устранения мусора!**

Электроинструмент, дополнительные принадлежности и упаковку следует экологически чисто утилизировать.

В интересах чистосортной рециркуляции отходов детали из синтетических материалов соответственно обозначены.

Настоящее руководство по эксплуатации напечатано на бумаге, изготовленной из вторсырья без применения хлора.

Оговаривается возможность внесения изменений.

Русский

22

# Технічні характеристики електроінструменту

Пила для мармуру		MS12-115
Код електроінструмента	[127 В ~50/60 Гц] [230 В ~50/60 Гц]	742432 743590
Споживана потужність	[Вт]	1200
Вихідна потужність	[Вт]	600
Сила току при нарузі	127 В [А] 230 В [А]	9 5.5
Число оборотів ненавантаженого ходу	[хв <sup>-1</sup> ]	13000
Мин. Ø відрізного диска	[мм] [дюйми]	110 4-1/4"
Макс. Ø відрізного диска	[мм] [дюйми]	115 4-1/2"
Посадочний Ø відрізного диска	[мм] [дюйми]	20 25/32"
Макс. товщина відрізного диска	[мм] [дюйми]	1,7 1/16"
Макс. глибина пропіла	[мм] [дюйми]	34 1-11/32"
Вага	[кг] [фунти]	2,8 6.17
Клас захисту		□ / II
Рівень шуму	[дБ(А)]	92,2
Акустична потужність	[дБ(А)]	103,2
Рівень вібрації	[м/с <sup>2</sup> ]	2,75

## Інформація про шум

## Загальні вказівки по техніці безпеки



Носить приспособление для защиты органов слуха при уровне звукового давления свыше 85 дБ(А).



**УВАГА!** Прочитайте всі рекомендації. Порушення нижчевикладених рекомендацій може спричинити за собою поразку електричним струмом, бути причиною пожеж и / или серйозних травм. Термін "електроінструмент" який зустрічається в даній інструкції, має на увазі електроінструмент оснащений або електричним кабелем, або акумуляторною батареєю.



Відповідності необхідним нормам

Ми заявляємо під нашу одноособову відповідальність, що описаний у розділі "Технічні характеристики електроінструменту" продукт відповідає усім відповідним положенням Директив 2006/42/ЕС, включаючи їх зміни, а також наступним нормам: EN 60745-1, EN 60745-2-22.

Директор

В.Кобзарь

Merit Link International AG  
Швейцарія  
Stabio, 10.09.2015

## Робочий простір

- Тримайте робоче місце в чистоті і забезпечте хороше освітлення. Безлад на робочому місці і недолік освітлення можуть бути причинами нещасного випадку.
- Не працюйте електроінструментами у вибухонебезпечному середовищі, наприклад, у присутності пари легкозаймистих рідин або газів, частинок горючих речовин і вигляді пилу. При роботі електроінструменту утворюються іскри, які можуть запалити пил або випаровування.

Українська

• Не допускайте дітей і сторонніх спостерігачів в місця, де ведуться роботи електроінструментом. Сторонні люди можуть відволікати працюючого, і він може втратити контроль над електроінструментом.

### Рекомендації по електробезпеці

- Штепсельна вилка електроінструменту завжди повинна підключатися до відповідної розетки, це знижує ризик поразки електричним струмом. Не використовуйте адаптери для штепсельних вилок, які мають контакт заземлення.
- Уникайте контакту тіла із заземленими предметами, такими як металеві труби, радіатори опалювання, кухонні плити і холодильники. Небезпека поразки електричним струмом зростає, якщо тіло працюючого має контакт із заземленими предметами.
- Захищайте електроінструмент від вологи і дощу. Вода, що потрапила всередину електроінструменту, підвищує ризик поразки електричним струмом.
- Не використовуйте електричний кабель в цілях, для яких він не призначений. Ніколи не використовуйте кабель для перенесення електроінструменту, підтягання електроінструменту до себе, або для виключення електроінструменту ривком за електричний кабель. Оберегайте електричний кабель від надривання, нафтопродуктів, гострих кромок або рухомих частин електроінструменту. Пошкоджений або спутаний електричний кабель збільшує небезпеку поразки електричним струмом.
- При роботах на відкритому повітрі, використовуйте подовжувальні кабелі, призначені для зовнішніх робіт, це понизить небезпеку поразки електричним струмом.

### Рекомендації по особистій безпеці

- При роботі з електроінструментом будьте уважні і добре обдумуйте свої дії. Не користуйтеся електроінструментами у випадку якщо ви втомилися, або знаходитесь під впливом наркотиків, алкоголю або медикаментів. Втрата уваги під час роботи може бути причиною серйозних травм.
- Використовуйте індивідуальні засоби захисту. Завжди носіть захисні окуляри. У випадках, коли це необхідно, використовуйте респіратор, нековзкі захисні черевики, захисний шолом, навушники. Використовування засобів індивідуального захисту також знижує можливість отримання травм.
- Уникайте випадкового включення електроінструменту. Перед включенням штепсельної вилки в розетку переконайтеся, вмикач / вимикач знаходиться в положенні "вимкнено". При перенесенні електроінструменту слід прибирати палець з вмикача / вимикача, це понизить вірогідність випадкового включення.
- Перед включенням, необхідно прибрати з частин електроінструменту, що обертаються, всі додаткові ключі і пристосування. Ключ, залишений в частині електроінструменту, що обертається, може бути причиною серйозних травм.

• Не докладайте надмірних зусиль, займіть стійке положення і завжди зберігайте рівновагу, це допоможе зберігати контроль над електроінструментом.

- Не носіть просторий одяг або звисаючі прикраси. Оберегайте волосся, частини одягу і рукавички від рухомих частин електроінструменту.
- Якщо електроінструмент обладнаний пристроєм для збору пилу, переконайтеся у тому, що цей пристрій підключений і правильно використовується. Використання таких пристроїв знижує концентрацію пилу на робочому місці.

### Використовування і обслуговування електроінструменту

- Забороняється використовувати електроінструмент особам (включаючи дітей) із зниженими фізичними, розумовими здібностями, якщо вони не знаходяться під контролем або не проінструктовані про використання електроінструменту особою, відповідальною за їх безпеку.
- Не перенавантажуйте електроінструмент. Використовуйте електроінструмент тільки для робіт, для яких він призначений, це буде безпечнішим і дасть кращі результати.
- Не працюйте електроінструментом з несправним вмикачем / вимикачем. Електроінструмент, включення / виключення якого не може контролюватися, представляє небезпеку і повинен бути негайно відремонтований.
- Витягайте штепсельну вилку з розетки перед проведенням реульовальних робіт, заміни приладдя, а також при зберіганні електроінструменту. Це знижує ризик випадкового включення електроінструменту.
- Бережіть електроінструмент подалі від дітей і не дозволяйте особам, що не знайомі з цією інструкцією або не мають досвіду роботи, використовувати електроінструмент, в руках недосвідченого користувача він може представляти небезпеку як для нього самого, так і для оточуючих.
- Стежте за станом електроінструменту. Перевіряйте осьове біття і надійність з'єднання рухомих деталей, а також будь-які несправності, які можуть вивести електроінструмент з ладу. Багато нещасних випадків виникають через погані стан електроінструменту.
- Ріжучі інструменти повинні знаходитися в чистоті і бути добре заточеними. Правильно встановлені ріжучі інструменти з гострими ріжучими кромками зменшують можливість заклинювання і полегшують управління електроінструментом.
- Використовуйте електроінструмент і приладдя відповідно до рекомендацій, в словесних в даній інструкції. Використовуйте рекомендації при роботі для даного типу електроінструменту з урахуванням умов експлуатації і виконуваної роботи.

### Обслуговування електроінструменту

Обслуговувати Ваш електроінструмент повинні кваліфіковані фахівці з використанням рекомендованих запасних частин. Це дає гарантію, що безпека Вашого електроінструменту буде збережена.

Українська

### Перед початком роботи

- Використовуйте електроінструмент тільки для розпилювання матеріалів рекомендованих виробником. Забороняється використовувати даний електроінструмент в цілях не передбачених інструкцією (наприклад, для різання металу, дерева і ін.).
- Використовуйте відрізні диски, допустиме число обертів яких перевищує число оборотів шпинделя електроінструменту. Дотримуйте рекомендації виробників по використанню відрізних дисків. Не застосовуйте відрізних дисків, що не відповідають технічним вимогам, включеним в дане керівництво.
- Використовуйте відрізні диски, що не мають дефектів. Такі що мають тріщини, деформовані або диски викликають підвищену вібрацію електроінструменту використовувати заборонено.
- Не використовуйте відрізні диски, розміри яких (зовнішній і посадочний діаметри), відрізняються від рекомендованих.
- Напряг стрілки на відрізнаму диску повинен завжди співпадати з напрямом стрілки на захисному кожусі.
- Для даного електроінструменту категорично забороняється використовувати відрізні диски інших типів (пилні, абразивні і ін.).
- Категорично забороняється працювати з демонтованими захисними пристроями. Пошкоджені захисні пристрої повинні бути негайно замінені.

### При роботі

- Тримайте руки на безпечній відстані від відрізного диска.
- При роботі стійте в стороні від площини обертання відрізного диска.
- При роботі, стежте за положенням кабелю (він завжди повинен знаходитися позаду електроінструменту). Не допускайте обмотування ним ніг або рук.
- Ніколи не починайте розпилювання, поки відрізний диск не розвине повну швидкість.
- При обробці дрібних деталей, використовуйте затискні пристосування. Якщо деталі настільки малі, що їх неможливо надійно зафіксувати - не обробляйте їх.
- Завжди обробляйте тільки одну деталь - тільки в цьому випадку її можна надійно зафіксувати.
- При обробці довгих деталей, використовуйте затискні пристосування і обов'язково забезпечте опору під довгим кінцем деталі що оброблюється. Категорично забороняється, щоб третя особа утримувала оброблювану деталь.
- Якщо при роботі відрізний диск застряг в заготівці або був заблокований, негайно вимкніть електроінструмент, і лише після цього усувайте причину зупинки відрізного диска.
- Пил, що утворюється під час роботи, може бути шкідливим для здоров'я, легкозаймистим або вибухонебезпечним, необхідно своєчасно проводити прибирання робочого місця, використовую-

- При роботі можливий викид іскор і дрібних частинок, які можуть завдати травми людині що працює або навколишнім людям. Необхідно використовувати засоби індивідуального захисту (окуляри, захисна маска), а також відповідним чином обладнати робоче місце.





- Побойтеся віддачі (раптовий поштовх назад електроінструменту), яка може виникнути унаслідок порушення правил роботи (перекіс або заклинювання відрізного диска в розрізі).
- Не обробляйте матеріали з вмістом азбесту. Азбест вважається канцерогеном.
- Уникайте зупинки двигуна електроінструменту під навантаженням.
- Не допускайте перегрівання електроінструменту при тривалому використанні.
- Не працюйте електроінструментом вище рівня голови.

### Після закінчення роботи

- Електроінструмент можна прибирати з робочого місця тільки після вимкнення і повної зупинки відрізного диска.
- Категорично забороняється уповільнювати обертання відрізного диска за інерцією, докладючи зусилля до бічної поверхні відрізного диска.
- При роботі відрізні диски сильно нагріваються - не торкайтеся до них до їх охолодження.

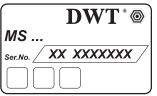
### Символи, що використовуються в інструкції

В інструкції використовуються нижченаведені символи, запам'ятайте їх значення. Правильна інтерпретація символів допоможе використовувати електроінструмент правильно і безпечно.

Символ	Значення
	<b>Наклейка з серійним номером:</b> MS ... - модель; XX - дата виробництва; XXXXXXXX - серійний номер.
	Ознайомтесь з усіма вказівками з техніки безпеки та інструкціями.
	Носіть захисні окуляри і навушники.
	Носіть пилозахисну маску.
	Відключайте прилад від мережі перед проведенням монтажних і регулювальних робіт.





Напрямок руху.



Напрямок обертання.



Заблоковано.



Розблоковано.



Заборонена дія.



Подвійна ізоляція / клас захисту.



Увага. Попередження про можливу шкоду для здоров'я користувача.



Знак, який засвідчує, що виріб відповідає основним вимогам директив ЄС та гармонізованим стандартам Європейського Союзу.



Увага. Важлива інформація.



Носіть захисні рукавиці.



Під час роботи видаляйте пил, що утворюється.



Корисна інформація.



Не викидайте електроінструмент в побутове сміття.

**Призначення електроінструменту DWT**

Електроінструмент призначений для різання облицювального каменя, мармуру і керамічних плиток. Розраховані тільки на використання правшами.

- 1 Корпус
- 2 Опорна плита
- 3 Вентиляційні отвори
- 4 Вмикач / вимикач
- 5 Кнопка блокування вмикача / вимикача
- 6 Напрямна
- 7 Зовнішній фланець
- 8 Болт кріплення відрізного диска
- 9 Захисний кожух
- 10 Притискна пластина
- 11 Смушковий гвинт
- 12 Відрізний диск \*
- 13 Адаптер пирососа \*
- 14 З'єднувальний патрубков для видалення пилу \*
- 15 Гвинт \*
- 16 Торцевий гайковий ключ \*
- 17 Ключ фланцевий \*
- 18 Шпіндель
- 19 Внутрішній фланець
- 20 Затискний гвинт шкали глибини різання

\* Приналежності

Перераховані, а також зображені принадлежности, частково не входять у комплект поставлення.

**Монтаж та регулювання елементів електроінструменту**

Перед проведенням усіх процедур електроінструмент обов'язково відключити від мережі.



Не затягуйте дуже сильно кріпильні елементи, щоб не пошкодити їх різьблення.

Установка / заміна відрізного диска (див. мал. 1-4)



Після установки відрізного диска, перед початком роботи, проведіть пробний запуск - включіть електроінструмент і дайте попрацювати без навантаження не менше 30 секунд. Відрізні диски, що мають биття або що викликають підвищену вібрацію електроінструменту використовувати заборонено.



При тривалому використанні відрізний диск може сильно нагрітися - витягуйте його, надівши рукавички.

- Встановіть електроінструмент на торцеву сторону корпусу двигуна див. мал. 1.
- Утримуючи фланцевим ключем 17 зовнішній фланець 7, викрутіть торцевим гайковим ключем 16 болт 8. Витягніть болт 8. Увага: болт 8 має ліву різьбу.
- Зніміть зі шпінделя 18: зовнішній фланець 7, відрізний диск 12, внутрішній фланець 19 (див. мал. 2).



Очистіть м'яким пензлик елементи кріплення і встановіть на шпindel 18; внутрішній фланець 19, відрізний диск 12, зовнішній фланець 7. Рукою вкрутіть болт 8 в різьбовий отвір шпindelя 18.

**Увага: при установці строго виконуйте наступні правила:**

- дотримуйтесь правильну послідовність установки деталей (див. мал. 3) і не допускайте їх перекосу при монтажі;
  - при установці відрізного диска 12 переконайтеся в тому, що діаметр посадочного отвору диска відповідає діаметру установочного виступу внутрішнього фланця 19;
  - напрямок стрілки на відрізного диску 12 повинен завжди співпадати з напрямком стрілки на захисному кожусі 9.
- Утримуючи фланцевим ключем 17 зовнішній фланець 7, закрутіть торцевим гайковим ключем 16 болт 8 (див. мал. 4).

**Монтаж / демонтаж системи пиловідводу (див. мал. 5)**

- З'єднайте патрубок 14 і адаптер 13 як показано на малюнку 5.
- Ослабте гвинт 20 і підніміть корпус електроінструменту у верхнє положення.
- При монтажі, встановіть патрубок 14 (сполучений з адаптером 13) і зафіксуйте його за допомогою гвинта 15, як показано на малюнку 5.
- Демонтаж проводьте в зворотній послідовності.

### Введення у експлуатацію електроінструмента

Переконаєтесь в тім, що наявна напруга в мережі відповідає даним, зазначеним на приладовому щитку електроінструмента.

### Вмикання / вимикання електроінструмента

#### Короткочасне включення / виключення

Для включення натисніть вмикач / вимикач 4, для виключення - відпустіть.

#### Включення на тривалий час / виключення

##### Уклюдити:

Вмикач / вимикач 4 натисніть і зафіксуйте його положення фіксатором вмикача / вимикача 5.

##### Виклюдити:

Вмикач / вимикач 4 натисніть і відпустіть.

### Відсмоктування пилу під час роботи з електроінструментом



Відсмоктування пилу знижує концентрацію пилу в повітрі, запобігає її накопичуванню на робочому місці. При роботі з електроінструментом, зажди

використовуйте пиლოსос, що підходить для відсмоктування пилу оброблюваних матеріалів. Пиლოსос може бути підключений до адаптера 13.

### Рекомендації при роботі електроінструментом

#### Установка глибини різання (див. мал. 6)

Перед початком роботи налаштуйте глибину різання залежно від товщини заготовки. Правильно вибрана глибина різання дозволяє отримати акуратні кромки розрізу.

- Ослабте затискний гвинт 20 (див. мал. 6).
- Встановіть бажану глибину різання, піднімаючи або опускаючи корпус електроінструменту.
- Затягніть затискний гвинт 20.

#### Мітка розрізу (див. мал. 7)

- Передня бічна кромка опорної плити 2 вказує позицію відрізного диска 12 при виконанні розрізів (див. мал. 7).



Рекомендується виконати пробний розріз, щоб виключити помилки при проведених робіт.

#### Різнання



Продуктивність роботи і якість розрізу залежить від типу відрізного диска, тому правильно обирайте диск залежно від оброблюваного матеріалу і виду роботи.

- Переконаєтесь, що заготовка надійно зафіксована.
- Підключіть електроінструмент до відповідного пристрою для видалення пилу.
- Включіть електроінструмент до того, як відрізний диск 12 доторкнеться до заготовки. Почекайте поки відрізний диск 12 не набере максимальні обороти.
- Перемищайте електроінструмент вперед з рівномірною подачею без ривків і перекосів.
- Не докладайте надмірного зусилля - для виконання операції потрібний якийсь час. Надмірне зусилля не прискорить процес виконання роботи, але перенавантажуватиме електроінструмент.

### Обслуговування / профілактика електроінструмента

Перед проведенням усіх процедур електроінструмент обов'язково відключити від мережі.

#### Чищення електроінструменту

Обов'язковою умовою для довгострокової і безпечної експлуатації електроінструменту є вміст його в чистоті. Регулярно продувайте електроінструмент стислим повітрям через вентиляційні отвори 3.

#### Післяпродажне обслуговування

Відповіді на питання щодо ремонту та обслуговування вашого продукту Ви можете отри-

Українська

мати в сервісних центрах. Інформацію про сервісні центри, схеми запчастин та інформацію по запчастинах Ви можете знайти за адресою: [www.dwt-pt.com](http://www.dwt-pt.com).

### Транспортування електроінструменту

- Не допускайте падіння упаковки, а також будь-якого механічного впливу на неї транспортуванні.
- При завантаженні / розвантаженні не використовуйте навантажувальну техніку що працює за принципом затиску упаковки.

### Захист навколишнього середовища



**Переробка сировини замість утилізації відходів.**

Електроінструмент, додаткові принадлежности й упакування варто екологічно чисто утилізувати. В інтересах чистосортної рециркуляції відходів деталі із синтетичних матеріалів відповідно позначені.

Дійсний посібник з експлуатації надрукований на папері, виготовленої з вторсировини без застосування хлору.

Обмовляється можливість внесення змін.

Українська

28

# Қозғалтқыш құралдың сипаттамалары

<b>Мәрмәр кесетін ара</b>		<b>MS12-115</b>
<b>Қозғалтқыш құралдың коды</b>	[127 В ~50/60 Гц] [230 В ~50/60 Гц]	742432 743590
<b>Атаулы кернеу</b>	[Вт]	1200
<b>Қажетті қуат</b>	[Вт]	600
<b>Электр тогы кернеуі</b>	127 В [ампер] 230 В [ампер]	9 5.5
<b>Бос жүріс жылдамдығы</b>	[айн/мин]	13000
<b>Кесу дискісінің мин. Ø</b>	[мм] [дюйм]	110 4-1/4"
<b>Кесу дискісінің макс. Ø</b>	[мм] [дюйм]	115 4-1/2"
<b>Кесу дискісінің тесік Ø</b>	[мм] [дюйм]	20 25/32"
<b>Кесу дискісінің макс. қалыңдығы</b>	[мм] [дюйм]	1,7 1/16"
<b>Макс. кесу тереңдігі</b>	[мм] [дюйм]	34 1-11/32"
<b>Салмағы</b>	[кг] [фунт]	2,8 6.17
<b>Қауіпсіздік класы</b>		□ / II
<b>Дыбыс қысымы</b>	[дБ(А)]	92,2
<b>Акустикалық күші</b>	[дБ(А)]	103,2
<b>Өлшенетін тербеліс</b>	[м/с <sup>2</sup> ]	2,75

## Шу туралы ақпарат



Дыбыс қысымы осетін болса, әрдайым құлақ қорғаушысын киіңіз 85 дБ(А).

## Жалпы қауіпсіздік жөніндегі ұсыныстар



**НАЗАР АУДАРЫҢЫЗ!** Барлық ұсыныстарды оқып шығып түсінгеніңізге көз жеткізіңіз. Келесі ұсыныстарға көңіл бөлмеу электр шоғына әкелуі, өрт түдіруға және / немесе айтарлықтай жарақаттарға әкелуі мүмкін. Осы нұсқауда қолданылған "электр құрал" термині, қуаттану сымы немесе батареямен жабдықталған құралдарға қатысты.



Сәйкестік жөнінде мәлімдеме

Жеке жауапкершілікпен біз "Қозғалтқыш құралдың сипаттамалары" де сипатталған өнімнің 2006/42/ЕС ережелеріндегі барлық тиісті анықтамаларына өзгерістері менен бірге сәйкес екенін және төмендегі нормаларға сай екенін кепілдендіреміз: EN 60745-1, EN 60745-2-22.

Басқару директор

V. Kobzar

Merit Link International AG  
Швейцария  
Stabio, 10.09.2015

## Жұмыс аймағы

- Жұмыс орны таза және жарық болу керек. Жұмыс орнындағы ретсіздік және жеткіліксіз жарықтық сәтсіз оқиғаға әкелуі мүмкін.
- Электр құралдарды жарылу қауібі бар ортада мысалы, жанғыш заттардың булануы, газ немесе ұнтақ пішінді жаңғыш бөлшектердің қасында қолдануға болмайды. Жұмыс барысында ұшқындар жиналады, ол ұнтақ немесе булануды қоздыруы мүмкін.

Қазақ тілі

29

• Электр құралы қолданылып жатқан жерлердің қасында балалар не оларға рұқсат берілмеген адамдар болуына жол бермеңіз. Бәтен адамдар оператордың көңілін бөліп, ол құралды бақылауды тоқтатуы мүмкін.

### Электр қауіпсіздік жөніндегі ұсыныстар

- Құрал ашасы тиісті розеткаға салынуы керек. Бұл электр шок қауібін азайтады. Жерге қосу контакттары бар аша розеткасын қолданбаңыз.
- Металл құбыры, жылтықшыстар, пештер және тоңазытқыштар секілді жерге қосылған заттарды ұстамаңыз. Егер жұмысының денесі жерге қосылған затқа тисе, электр шок қауібі артады.
- Электр құралды жауын және ылғалдылықтан сақтаңыз. Құрал ішіне су кіріп кетсе, электр шок қауібі көбейеді.
- Құаттану сымын басқа мақсаттармен қолданбаңыз. Ешбір жағдайларда да сымды құралды тасымалдау не тарту үшін қолдануға болмайды; сондай-ақ, құралды сымды тартып өшіруге болмайды. Сымды қызудан, керосини бар заттармен, құралдың өткір шеттері немесе жылжымалы бөліктерімен жанасудан қорғаныз. Бүлінген немесе жалғанған сым электр шок қауібі көбейтеді.
- Сыртта жұмыс істегенде, сондай жұмысқа арналған ұзартқыш сымын қолданыңыз, ол электр шок қауібін азайтады.

### Жеке қорғану ұсыныстары

- Электр құралдарымен жұмыс істегенде абай болыңыз және әрекеттеріңізді мұқият жоспарлаңыз. Шаршап тұрғанда немесе есірткі, ішімдік немесе дәрі әсерімен құралды пайдаланбаңыз. Бейғам қоладану жарақаттарға әкелуі мүмкін.
- Жеке қорғау жабдықты қолданыңыз. Әрдайым қорғау көзілдірігін киіңіз. Керек болса респираторлар, тайғанамайтын аяқ-киім, каска және құлақ тығындарын қолданыңыз. Жеке қорғау жабдығын қолдану электр шок қауібін азайтатын факторлардың бірі.
- Электр құралы байқаусыздан қосылып кетпесін. Розеткаға қосу алдында, қосқыш ӨШІРУ күйінде тұрғанына көз жеткізіңіз. Құралды жылжитқанда саусақтарыңызды негізгі ауыстырып-қосқыштан аулақ ұстаңыз, сонда құралды байқаусыздан қосып жіберу қауібі азаяды.
- Құралды қосу алдында, оның айналатын бөлшектерінен кез келген бұрандалар мен басқа заттарды алып тастаңыз. Айналатын құрылғыда қалып қалған бұранда айтарлықтай жарақаттарға әкелуі мүмкін.
- Қарқынды күш салмаңыз, тұрақты позицияны тауып әрдайым теңгерім сақтаңыз бұл құрал бақылауын жеңілдетеді.
- Мол киім немесе салбырап тұратын әшекейлер кимеңіз. Шау, киімнің бөліктері және қолғап электр құралдың жылжып тұратын бөліктерімен жанаспауы керек.
- Құралдың бөлшектерді жинайтын жабдығы болса, жабды іске қосылып дұрыс қолданылатына көз жеткізіңіз. Осындай жабдықты қолдану жұмыс орнында бөлшектердің жиналуын азайтады.

### Электр құралдарды пайдалану және күтім көрсету

- Психологиялық және ақыл-ой қабілеттері төмен адамдарға, сондай-ақ балаларға, егер

олардың қауіпсіздігіне жауапты адам оларды электр құралды қолдану жөнінде қадағалап нұсқау бермесе, қолдануға болмайды.

- Құралды шамадан тыс жүктемеңіз. Электр құралдары тек тағайындалған әрекеттерді атқару үшін арналған, ол қауіпсіздіктің кепілі және жақсырақ нәтижелерге жетуге көмектеседі.
- Ауыстырып-қосқышы дұрыс істемейтін электр құралдарын қолданбаңыз. Басқару арқылы қосылып және өшірмейтін құрылғы өздігінен қауіпті және оны кенет жөндеу керек.
- Жөндеу жұмыстары, жабдықтарды ауыстыру және сақтау барысында электр құралдың ашасын розеткадан ажыратып тастаңыз. Бұл құралдың байқаусыздан қосылып кету қатерін жояды.
- Құралды балалардың қолы жетпейтін жерде сақтау керек. Осы нұсқауды оқымаған және тәжірибесі жоқ адамдарға электр құралын қолдануға жол бермеңіз. Тәжірибесі жоқ адамның қолында бұл құрал операторға да оның ортасына да қауіп тудыруы мүмкін.
- Құралға дұрыс күтім жасаңыз. Белағаштың тозуын және жылжымалы бөлшектердің бірігу тұрақтылығын бақылаңыз және құралдың бұзылуына әкелетін кез келген ақауларға назар аударыңыз. Құралдың дұрыс істемеуі, жиі сәтсіз оқиғалардың себебі.
- Кесетін құрылғылар таза және жақсы өткірленген болуы керек. Жақсылап бекітілген өткір шеттері бар кесетін құралдар тұрып қалу қауібін азайтып құралды басқаруды жеңілдетеді.
- Электр құралдары мен оның жарақаттарын қолданған кезде осы нұсқаудағы ұсыныстар тізімін қараңыз. Электр құралдардың ерекше түрлерімен жұмыс істегенде, жұмыс жағдайлары мен жасалатын жұмыс түрін еске алып ұсыныстарды орындаңыз.

### Электр құралдарына қызмет көрсету

Электр құралыңызға тек білікті маман ұсынылған қосалқы бөлшектерді қолданып қызмет көрсетуі керек. Бұл құрылғыңызды қолданған кезде еңбек қорғауына кепіл болады.

### Қозғалтқыш құралды қолдану барысындағы қауіпсіздік шаралары

#### Жұмыс басталғанға дейін

- Электр құралын тек өндіруші ұсынатын материалды кесу үшін пайдаланыңыз. Электр құралын нұсқаулықта көрсетілмеген мақсаттарда пайдалануға тыйым салынады (мысалы, металды, ағашты, т.б. кесу үшін).
- Ең жоғары рұқсатты айналу жылдамдығы электр құрал шпинделінен жоғарырақ кесу дискілерін пайдаланыңыз. Кесу дискілерін өндірушінің ұсыныстарына сай пайдалану керек. Осы нұсқаулықтағы техникалық талаптарға сай емес кесу дискілерін пайдаланбаңыз.
- Ақаулары жоқ кесу дискілерін пайдаланыңыз. Жарылған, деформацияланған дискілерді немесе электр құралда жоғары дірілді тудыратын дискілерді пайдалануға тыйым салынады.
- Өлшемдері (сыртқы және бетіну диаметрі) ұсынылғаннан басқаша кесу дискілерін пайдаланбаңыз.
- Кесу жүзінің көрсеткісі әрқашан қорғағыш қақпақ көрсеткісімен бірдей бағытта нұсқауы керек.
- Бұл электр құралы үшін кесу дискісінің басқа түрлерін (айналмалы ара жүздері, абразивтік кесу жүздері, т.б.) ешқашан пайдаланбаңыз.

### Қазақ тілі

• Қорғау құрылғылары ажыратылған күйде ешқашан жұмыс істемеңіз. Зақымдалған қорғау құрылғыларын бірден ауыстыру керек.

### Жұмыс кезінде

- Қолдарды кесу дискісінен қауіпсіз қашықтықта ұстаңыз.
- Пайдалану кезінде кесу дискісінің айналу жазықтығынан ары тұрыңыз.
- Операция кезінде күш кабелінің жағдайын қадағалап отырыңыз (ол әрқашан құралдың артқы жағында орналасуы керек). Ол сіздің қолыңызға немесе аяғыңызға оралмауы керек.
- Кесу дискі толық жылдамдыққа жеткенше кесуді ешқашан бастамаңыз.
- Шағын дайындамаларды өңдеу кезінде қысқыштарды пайдаланыңыз. Егер дайындамалар оларды тиісті түрде белгілеу үшін тым кішкентай болса, оларды өңдемеңіз.
- Әрқашан тек бір дайындаманы өңдеңіз - бұл оны дұрыс бекітудің жалғыз жолы.
- Ұзын дайындамаларды өңдеу кезінде қысу құралдарын пайдаланыңыз және дайындаманың ұзын соңының астына тірек қойыңыз. Ешқашан дайындаманы үшінші адамға ұстатып қоймаңыз.
- Егер пайдалану кезінде кесу дискі дайындамада тұрып қалса немесе оны қоқыс соңдары бұғаттаса, электр құралды бірден өшіріңіз, тек содан кейін кесу дискі қатесінің себебін кетіріңіз.
- Жұмыс кезінде пайда болатын шаң денсаулыққа қауіп төндіруі, тұтанғыш немесе жарылғыш болуы мүмкін; жұмыс орнын уақтылы тазалаңыз және жеке қорғау құралдарын пайдаланыңыз.
- Жұмыс кезінде ұшқындар және шағын металл бөлшектер пайда болып, бұлар операторды немесе жақын жердегі адамдарды жарақаттауы мүмкін. Әрқашан жеке қорғау құралдарын (көзілдірік және қорғағыш маска) киіңіз, сонымен бірге, жұмыс орнын дұрыс реттеңіз.
- Пайдалану шарттарын (кесілетін жердегі кесу дискісінің тураланбауы немесе тұрып қалуы үшін) ауытқу жағдайында орын алуы мүмкін электр құралының кері тебуін (кенет артқа итеру) ескеріңіз.
- Ешқашан асбест қосылған бұйыммен жұмыс жасамаңыз. Асбест канцерогенді зат болып саналады.
- Жүктеме түсіп тұрғанда электр құрал қозғалтқышымен тоқтатпаңыз.
- Қозғалтқыш құралы ұзақ уақыт пайдаланылып жатса, оның қатты қызып кетуінен сақтаныңыз.
- Электр құралды ешқашан бас деңгейінен жоғары пайдаланбаңыз.

### Пайдалануды аяқтағаннан кейін

- Электр құралды дайындамадан ара жүзі өшіп, толығымен тоқтағаннан кейін ғана алу керек.
- Дөңгелек ара жүзінің бүйірлік бетіне күш қолдану арқылы дөңгелек ара жүзінің инерциялық айналуын баяулатуға ешқашан тырыспаңыз.
- Жұмыс кезінде кесу дискілері қатты қызуы мүмкін - оларға салқындағанша тиімеңіз.

### Нұсқаулықта қолданылатын таңбалар

Пайдалану нұсқаулығында төменде берілген таңбалар қоладнылады, олардың мағынасын есте сақтаңыз. Таңбаларды дұрыс түсіндіру электр құралды дұрыс және қауіпсіз қолдануға көмектеседі.

Таңба

Мағына

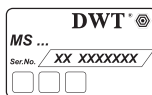

**Сериялық нөмір бар жапсырма:**  
MS ... – үлгі;  
XX – өндіру күні;  
XXXXXXXX – сериялық нөмір.



Қауіпсіздік техникасы туралы барлық нұсқаулармен және нұсқаулармен танысыңыз.



Қорғағыш көзілдірікті және құлаққапты киіңіз.



Шаңнан қорғайтын масканы киіңіз.



Монтаждық және реттеу жұмыстарын өткізу алдында электр құралды желіден өшіріңіз.



Қозғалыс бағыты.



Айналу бағыты.



Бұғатталған.



Бұғаттаудан шығарылған.



Тыйым салынған әрекет.



Қос оқшаулау / қорғау сыныбы.



Назар аударыңыз. Пайдаланушының денсаулығына мүмкін зиян туралы ескерту.



Бұйым ЕО директиваларының негізгі талаптарына және Еуропалық Одақтың үйлестірілген стандарттарына сай екенін куәландыратын белгі.



Назар аударыңыз. Маңызды ақпарат.

Қазақ тілі





Қорғағыш қолғапты киіңіз.



Жұмыс уақытында пайда болатын шаңды кетіріңіз.



Пайдалы ақпарат.



Электр құралды тұрмыстық қоқысқа лақтырмаңыз.

### DWT

#### қозғалтқыш құралын қолдану салалары

Электр құралы тас мәрмәр мен керамикалық тақтайшалар кесу үшін арналған. Электр құрал тек оңқай пайдаланушыларға арналған.

#### Қозғалтқыш құралдың құрамдастары

- 1 Тұрқы
- 2 Негіз тақтасы
- 3 Ауа алмасатын тесіктер
- 4 Қосу / өшіру батырмасы
- 5 Құлыптау түймесі
- 6 Бағыттаушы бөлік
- 7 Сыртқы фланец
- 8 Кесу дискін бекіту болтты
- 9 Қорғағыш қақпақ
- 10 Қысу тақтасы
- 11 Орамалы бұранда
- 12 Кесу дискі \*
- 13 Шаңсорғышқа арналған адаптер \*
- 14 Шаңды кетіру муфтасы \*
- 15 Бұранда \*
- 16 Бүйірік кілт \*
- 17 Фланецтік кілт \*
- 18 Шпиндель
- 19 Ішкі фланец
- 20 Құлыптау түймесі

\* Қосымша құрамдастар

Кейбір суреттелген немесе сипатталған құрамдастар стандарттық жабдықтау ретінде қосылмаған.

#### Қозғалтқыш құралдың бөлшектерін орнату және жөнге салу

Қозғалтқыш құралмен кез келген жұмысты бастау алдында оны токтан ажыратып тастаңыз.



Бекіткіш бөлшектер бұрандаларын бұзып алмау үшін тым қатты тартпаңыз.

Жарақтарды орнату / ауыстыру (1-4 сур. қараңыз)



Кесу дискін бекітуден кейін жұмысты бастамай тұрып сынақ іске қосуды орындаңыз - электр құралын іске қосып, 30 секундтан кем емес бос тәртіпте жұмыс істеміңіз. Радиалдық немесе осьтік ауытқуы бар кесу дискін пайдалануға және электр құралының артық дірілдеуін тудыруға қатаң тыйым салынады.



Ұзақ пайдаланудан кейін дөңгелек ара жүзі өте ыстық болуы мүмкін, оны қолғапты пайдаланып алыңыз. Сондай-ақ, бұл кесу жиегінен жарақат алу қаупін азайтады.

- Электр құралды қозғалтқыштың бүйір соңында 1 сур. көрсетілгендей бекітіңіз.
- Сыртқы фланецті 7 фланец гайкасы 17 арқылы ұстап тұрып, болтты 8 бүйірлік кілт 16 арқылы бұрап алыңыз. Болтты 8 алыңыз. Назар аударыңыз: болттың 8 сол жақ ирек оймасы бар.
- Шпиндельден 18 мыналарды алыңыз: сыртқы фланец 7, кесу дискісі 12, ішкі фланец 19 (2-сур. қараңыз).
- Бекіту элементтерін жұмсақ щеткамен тазалаңыз және шпиндельге 18 мыналарды бекітіңіз: ішкі фланец 19, кесу дискісі 12, сыртқы фланец 7. Болтты 8 қолмен шпиндельдің ирек оймалы тесігіне 18 бұраңыз.

**Назар аударыңыз! Орнату кезінде келесі ережелерді сақтаңыз:**

- бекіту реттілігін сақтаңыз (3-сур. қараңыз); бекіту кезінде майысуды болдырмаңыз;
- кесу дискісін 12 орнату кезінде дискінің бұрғылау тесіінің диаметрі ішкі фланецтің 19 орнын анықтау ілмегінің диаметріне сай екенін тексеріңіз;
- кесу дискісіндегі 12 индикатордың бағыты қорғағыш қақпақтағы 9 индикатордың бағытына әрқашан сай болуы керек.
- Сыртқы фланецті 7 фланец гайкасы 17 арқылы ұстап тұрып, болтты 8 бүйірлік гайка 16 арқылы бұраңыз (4-сур. қараңыз).

**Шаң шығару жүйесін бекіту / ажырату (5-сур. қараңыз)**

- Муфта 14 мен адаптерді 13 5-суретте көрсетілгендей қосыңыз.
- Бекіту бұрандасын 20 босатыңыз және электр құралының жақтауын жоғарғы күйге көтеріңіз.
- Муфтаны 14 (адаптермен 13 қосылған) бекітіңіз және бұрандамен 15 5-суретте көрсетілгендей құлыптаңыз.
- Бөлшектеу бойынша операциялар кері тәртіпте орындалады.

#### Қозғалтқыш құралды алғашқы рет іске қосу

Әрдайым дұрыс электр кернеуін қолданыңыз: Қозғалтқыш құралдың электр кернеуі құралдың жеке мәліметтері бар тілімшеде көрсетілген электр кернеуіне сәйкес болуы керек.

Қазақ тілі

## Қозғалтқыш құралды қосу / өшіру

### Қысқа уақытқа қосу / өшіру

Қосу үшін қосу / өшіру түймесін 4 басып ұстаңыз, өшіру үшін - жіберіңіз.

### Ұзақ уақытқа қосу / өшіру

**Қосу:**  
Қосу үшін қосу / өшіру түймесін 4 басып құрсаулау түймесімен қосу / өшіру түймесінде 5 бекітіңіз.

**Өшіру:**  
Қосу / өшіру батырмасын 4 басыңыз содан кейін жіберіңіз.

## Шаңды электр құрылғыны қолдану кезінде сору



Шаңды сору ауада шаңның концентрациясын азайтуға мүмкіндік береді және оның жұмыс орнында жиналуын болдырмайды. Қозғалтқыш құралымен жұмыс істеу кезінде әрқашан операция кезінде пайда болатын шаңды жинауға арналған вакуумды шаң жинағышты пайдаланыңыз. Вакуумды шаң жинағышты адаптермен байланыстыру үшін 13 арнайы адаптер пайдаланылады.

## Қозғалтқыш құралды қолдану бойынша ұсыныстар

### Кесу тереңдігі параметрі (6-сур. қараңыз)

Жұмысты бастамай тұрып кесу тереңдігін дайындама қалыңдығына байланысты реттеңіз. Дұрыс кесу тереңдігі дәл жиектері бар кесуді алуға мүмкіндік береді.

- Бекіту бұрандасын 20 босатыңыз (6-сур. қараңыз).
- Электр құралдың корпусын көтеріп немесе төмендетіп, қажет кесу тереңдігін орнатыңыз.
- Бекіту бұрандасын 20 бекемдеңіз.

### Кесу белгілері (7-сур. қараңыз)

Негіз тақтасының 2 алдыңғы бүйірлік жиегі кесу кезіндегі кесу дискісінің 12 күйін көрсетеді (7-сур. қараңыз).



**Қателерді болдырмау үшін сынақ кесуді орындаңыз.**

### Кесу



Кесу әрекеттерінің тиімділігі мен сапасы кесу дискісінің түріне байланысты, сондықтан, кесу дискісін дұрыс таңдау өңделіп

жатқан материалға және орындалып жатқан жұмыстардың түріне байланысты өте маңызды.

- Дайындама берік түрде бекітілгенін тексеріңіз.
- Кесу дискісі 12 дайындамаға тимей тұрып электр құралын қосыңыз. Кесу дискісіне 12 ең жоғары айналу жылдамдығына жетуге мүмкіндік беріңіз.
- Электр құралын еңкейтпей немесе итермей алға қарай біркелкі жылжытыңыз.
- Құралға ешқашан баспаңыз - кесу біраз уақытты қажет етеді. Артық қысым жұмысты жеңілдетпейді, ал электр құралына артық жүктеме түсіреді.

## Қозғалтқыш құралды жөндеу / алдын алу шаралары

Қозғалтқыш құралмен кез кезелген жұмысты бастау алдында оны токтан ажыратып тастаңыз.

### Қозғалтқыш құралды тазалау

Құрылғыны ұзақ уақыт қолданудың маңызды талабы - оны таза ұстау. Құрылғыны әрдайым сығылған ауамен ауа алмасатын тесіктерінен үрлеп тазартып тұрыңыз 3.

### Сатудан кейінгі қызмет және өтінім бойынша қызмет

Біздің сатудан кейінгі қызмет өнімізге техникалық қызмет көрсетуге және оны жөндеуге, сонымен бірге, қосалқы бөлшектерге қатысты сұрақтарыңызға жауап береді. Сондай-ақ, сервистік орталықтар туралы ақпаратты, бөліктердің диаграммаларын және қосалқы бөлшектер туралы ақпаратты мына бетте табуға болады: [www.dwt-pt.com](http://www.dwt-pt.com).

## Электр құралдарын тасымалдау

- Тасымалдау кезінде қаптамаға ешбір механикалық әсерді тигізуге болмайды.
- Жүкті түсіргенде / жүктегенде қысып орау қағидатымен жұмыс істейтін ешбір технология түрін пайдалануға рұқсат етілмеген.

## Қоршаған ортаны сақтау



**Шикізатты қоқыс ретінде пайдаға асырудың орнына қайта қолдануға жіберіңіз.**

Электр құралы, жарақаттар және бума қоршаған ортаға зиянсыз қайда қолдануға жіберілуі керек. Пластикалық компоненттер сыныпталған қайта қолдану үшін белгіленген. Бұл нұсқаулар қайта қолданылатын хлорин қосылмаған қағазда басып шығарылған.

Өндіруші өзгерістер енгізуі мүмкін.

Қазақ тілі

MS12-115

منشار الخرام

742432 743590	[127 فولت-60/50 هرتز] [230 فولت-60/50 هرتز]	كود الأداة الكهربائية
1200	[وات]	القدرة المقدره
600	[وات]	خرج الطاقة الكهربائية
9 5.5	127 فولط [مبير] 230 فولط [مبير]	قوة التيار الكهربائي بالفولطية
13000	[لفة في الدقيقة]	السرعة بدون تحميل
110 4-1/4"	[مم] [بوصة]	الحد الأدنى لفراغ قرص التقطيع
115 4-1/2"	[مم] [بوصة]	الحد الأقصى لفراغ قرص التقطيع
20 25/32"	[مم] [بوصة]	فراغ تجويف قرص التقطيع
1,7 1/16"	[مم] [بوصة]	الحد الأقصى لسمك قرص التقطيع
34 1-11/32"	[مم] [بوصة]	الحد الأقصى لعمق التقطيع
2,8 6,17	[كجم] [رطل]	الوزن
□ / II		قفة الأمان
92,2	[ديسيبل]	الضغط الصوتي
103,2	[ديسيبل]	قوة الصوت
2,75	[م/ثا]	الاهتزاز المحدد

توصيات  
السلامة العامةمعلومات  
الضوضاء

تحذير! احرص على قراءة جميع التوصيات وفهمها. فعدم مراعاة التوصيات التالية قد يؤدي إلى صدمة كهربائية و/أو أو نشوب حرائق و/أو إصابات خطيرة. يشير مصطلح "الأداة الكهربائية"، المستخدم في هذا الدليل إلى الأدوات المزودة بسلك تيار كهربائي أو بطارية.



احرص دائما على ارتداء اداة حماية الأذن إذا كان الضغط الصوتي يتجاوز 85 ديسيبل.



CE

إعلان  
المطابقة

مساحة العمل

- ينبغي الحفاظ على مساحة العمل مرتبة ومضاءة جيدا. فقد تؤدي الفوضى في محطة العمل والإضاءة غير الكافية للعمل إلى وقوع حوادث.
- عدم استخدام الأدوات الكهربائية في بيئة معرضة لخطر الانفجار، على سبيل المثال بالقرب من أبخرة السوائل القابلة للاشتعال أو الغازات أو الجزيئات القابلة للاشتعال التي تكون في شكل غبار، حيث يتولد الشرر أثناء التشغيل مما قد يسبب اشتعال الغبار أو الأبخرة.
- عدم السماح للأطفال أو الأشخاص غير المصرح لهم بالتواجد بالقرب من الأماكن التي يتم فيها استخدام أداة كهربائية. فقد يشكت الغير ابتداء المشغل، وبالتالي قد يفقد سيطرته على الأداة.

نعلن تحت مسؤوليتنا وحننا أن المنتج الموصوف ضمن "مواصفات الأداة الكهربائية" يتوافق مع كل الأحكام ذات الصلة بتوجيهات EC/2006/42 بما في ذلك التحديدات ويتوافق مع المعايير التالية: EN 60745-1، EN 60745-2-22.

V.Kobzar

المدور التنفيذي

Merit Link International AG  
Switzerland  
Stabio, 10.09.2015

العربية

34



- ينبغي دائما إدخال قابس الأداة في مقبس مناسب. حيث يقلل ذلك من خطر حدوث صدمة كهربائية. عدم استخدام ملابيات قابس مع توصيلات التآريض.
- تجنب لمس العناصر الموضوعة، مثل الأنابيب المعدنية والسخانات والمواد والفلالات. حيث يزداد خطر حدوث صدمة كهربائية إذا تلامس جسم العامل مع عنصر مؤرض.
- حماية الأداة الكهربائية من المطر والرطوبة. حيث يزيد تغلغل الماء داخل الأداة من خطر حدوث صدمة كهربائية.
- عدم استخدام كابل التيار الكهربائي لغير الغرض المخصص له. لا يجوز لأي شخص تحت أي ظرف من الظروف استخدام الكابل لحمل الأداة أو سحبها، ويحظر أيضا إيقاف تشغيل الأداة عن طريق سحب كابل التيار الكهربائي. حماية الكابل من التعرض للحرارة أو ملامسة الأجسام التي يعتمد تشغيلها على الكيروسين أو ذات الحواف الحادة أو الأجزاء المنقطة من الأداة. حيث يزيد كابل الطاقة التالف أو مربوط من خطر حدوث صدمة كهربائية.
- عند العمل في الهواء الطلق، ينبغي استخدام أسلاك التمديد المصممة لهذا النوع من العمل، والتي سوف تقلل من خطر حدوث صدمة كهربائية.

## توصيات الحماية الشخصية

- توخي الحذر عند التعامل مع الأدوات الكهربائية وتخطيط الإجراءات بعناية. تجنب استخدام الأداة عند التعب أو تحت تأثير المواد الكحولية أو العقاقير أو الأدوية. فقد يؤدي التعامل بإهمال إلى إصابة بجروح خطيرة.
- احرص على استخدام معدات الحماية الشخصية. احرص دائما على ارتداء النظارات الواقية. احرص عند الضرورة على استخدام الكمامات والأحذية مانعة الانزلاق والخوذات الواقية وسدادات الأذن. يُعد استخدام معدات الحماية الشخصية أحد العوامل التي تقلل من خطر حدوث إصابات.
- تجنب التشغيل العرضي للأدوات الكهربائية. التأكد من أن مفتاح الطاقة في وضع "إيقاف التشغيل"، قبل إدخال القابس. إبعاد الأصابع عن المفاتيح الرئيسية أثناء حمل الأداة، مما سيقلل من إمكانية التشغيل العرضي.
- إزالة أي مفاتيح وأجسام أخرى من أجزاء الأداة الدوّارة قبل تشغيلها. حيث قد يؤدي ترك مفتاح في الوحدة الدوّارة إلى حدوث إصابات خطيرة.
- عدم استخدام القوة المفرطة واتخاذ وضع ثابت وسحولة الحفاظ على التوازن دائما - قفينا من شأنه أن يسهل التحكم في الأداة.
- عدم ارتداء ملابس فضفاضة أو حلي تتلوى بحرية. ينبغي حماية الشعر وأجزاء الملابس والقفازات من الاحتكاك بالأجزاء المتحركة من الأداة الكهربائية.
- في حال كانت الأداة مزودة بجهاز جمع الغبار، فينبغي التأكد من تشغيل الجهاز واستخدامه بشكل سليم. حيث يساعد استخدام مثل هذه الأجهزة على الحد من تركيز الغبار في محطة العمل.

## استخدام الأدوات الكهربائية والتعامل معها

- لا يمكن للأشخاص ذوي القدرات النفسية البدنية أو الذهنية المتخفضة وكذلك الأطفال تشغيل الأدوات الكهربائية. في حال عدم الإشراف عليهم أو إعطائهم التعليمات حول استخدام الأداة الكهربائية من قبل شخص مسؤول عن سلامتهم.
- عدم الإفراط في التحميل على الأداة. عدم استخدام الأدوات الكهربائية إلا في العمليات التي تم تصميمها من أجلها، مما سوف يضمن السلامة ويساعد على تحقيق نتائج أفضل.
- عدم استخدام الأدوات الكهربائية حين يكون مفتاح الطاقة تالفاً. حيث من المحتمل أن تكون الأداة التي يتعذر تشغيلها وإيقاف تشغيلها بطريقة يمكن التحكم فيها خطيرة وينبغي إصلاحها على الفور.
- إزالة قابس الأداة الكهربائية من المقبس الرئيسي قبل إجراء عمليات الضبط واستبدال الملحقات وأثناء التخزين. حيث يبعد ذلك خطر تشغيل الأداة عن غير قصد.
- ينبغي تخزين الأداة بعيداً عن متناول الأطفال. عدم السماح باستخدام الأدوات الكهربائية من قبل الأشخاص الذين لم يقرأوا هذا الدليل ويتفقرون إلى الخبرة. فقد تشكل الأداة خطراً حين يتم استخدامها من قبل شخص ليس لديه خبرة على كل من المشغل وبينته.
- العناية الواجبة بحالة الأداة. مراقبة الانتعاش الأقصى المحوري وثبات وصلات الأجزاء المتحركة، وإبلاء الاهتمام الواجب لأي أعطال قد تؤدي إلى

توقف الأداة. حيث تعد الحالة السائدة للأدوات الكهربائية من الأسباب الشائعة لوقوع الحوادث.

- ينبغي إيقاف أدوات القطع نظيفة ويجب أن يتم سحذها جيداً. حيث تقلل أدوات القطع ذات حواف القطع الحادة التي يتم إصلاحها بشكل سليم من خطر الحجز وتسهل من التحكم في الأدوات الكهربائية.
- الحرص على اتباع التعليمات الواردة في هذا الدليل عند استخدام الأدوات الكهربائية وملحقاتها. وأثناء العمل بنوع معين من الأدوات الكهربائية، ينبغي اتباع التوصيات مع مراعاة الظروف التشغيلية ونوع العمل الذي يتعين القيام به.

## صيانة الأدوات الكهربائية

لا ينبغي صيانة الأداة الكهربائية إلا من قبل الأخصائيين المؤهلين مع استخدام قطع الغيار الموصى بها. فذلك سيضمن سلامة العمل عند استخدام الأداة.

## إرشادات السلامة أثناء تشغيل الأداة الكهربائية

## قبل بدء التشغيل

- لا تستخدم الأداة الكهربائية إلا لتقطيع المواد الموصى بها من قبل الشركة المصنعة. يُحظر استخدام الأداة الكهربائية لأغراض غير منصوص عليها في التعليمات (على سبيل المثال لتقطيع المعادن، أو الخشب، أو ما إلى ذلك).
- استخدام أقراص التقطيع بسعة دوران أكبر من الحد الأقصى المسموح به ليعود دوران الأداة الكهربائية. ويجب استخدام أقراص التقطيع وفقاً لتوصيات الشركة المصنعة. لا تستخدم أقراص التقطيع التي لا تتوافق مع المتطلبات الفنية المضمنة في هذا الدليل.
- استخدم أقراص تقطيع خالية من أي عيوب. يُحظر استخدام أقراص مشققة أو مشوهة، أو أقراص تتسبب في إحداث اهتزاز شديد بالأداة الكهربائية.
- لا تستخدم أقراص التقطيع ذات أبعاد (القطر الخارجي و قطر التثبيت) مختلفة عن الموصى بها.
- يجب أن يشير سهم شفرة التقطيع دائماً إلى اتجاه سهم غطاء الحماية نفسه.
- لا تستخدم أبداً أنواع أقراص تقطيع أخرى (شفرات المشط الدائري، أو شفرات التقطيع الكائشة، أو ما إلى ذلك) مع هذه الأداة الكهربائية.
- لا تعمل أبداً دون استخدام أدوات الحماية. يجب استبدال أدوات الحماية التالفة على الفور.

## أثناء التشغيل

- ابق يدك على مسافة آمنة من قرص التقطيع.
- أثناء التشغيل، قف بعيداً عن لوحة دوران قرص التقطيع.
- أثناء التشغيل، راقب وضع كابل الطاقة (يجب دائماً أن يكون في وضع خلف الأداة). لا تسمح بالتفاف الكابل حول رجليك أو ذراعك.
- لا تبدأ عملية القطع حتى يصل قرص التقطيع إلى سرعته الكاملة.
- عند التعامل مع قوالب صغيرة، استخدم أجهزة التثبيت. إذا كانت القوالب صغيرة جداً لدرجة تعذر تثبيتها بشكل صحيح - فلا تعامل معها.
- تعامل فقط مع قالب واحد دائماً - فهذه هي الطريقة الوحيدة لتثبيتها على نحو صحيح.
- عند التعامل مع قوالب طويلة، استخدم أدوات التثبيت وتأكد من توفير الدعم المناسب أسفل الطرف الطويل للقالب. لا تطلب أبداً من شخص آخر حمل قالب العمل.
- إذا علق قرص التقطيع أثناء التشغيل في القالب أو تعرّض، فعليك إيقاف تشغيل الأداة الكهربائية على الفور ومن ثم إبعاد سبب إحقاق قرص التقطيع.
- قد يكون الغبار الناتج أثناء التشغيل خطراً على الصحة أو قابلاً للاشتعال أو الانفجار؛ نظف مكان العمل في الوقت المناسب واستخدم وسائل الحماية الفردية.
- قد يصدر الشرر والجسيمات الصغيرة عن التشغيل، والتي قد تسبب جرح المشغل أو المارة. قم دائماً بارتداء وسائل الحماية الفردية (النظارات الواقية و قناع الحماية)، بالإضافة إلى ترتيب مكان العمل بطريقة مناسبة.
- تذكر إرجاع الأداة الكهربائية (الدفع المعاكس للخلف) التي قد يحدث في حالة الانحراف عن شروط التشغيل (لحدوث اختلال أو تشوه في قرص التقطيع أثناء عملية التقطيع).

- لا تعمل بالمواد التي تحتوي على الأسبستوس، ويعتبر الأسبستوس من المواد المسببة للمسرطان.
- تجنب إيقاف محرك الأداة الكهربائية عند التحميل.
- تجنب سخونة الأداة الكهربائية بشكل زائد عن الحد، عند استخدامها لفترة طويلة.
- لا تشغل أبداً الأداة الكهربائية بمستوى رأسك.

## بعد الانتهاء من التشغيل

- لا يمكن إزالة الأداة الكهربائية من مكان العمل إلا بعد إيقاف تشغيل قرص القطع وتوقفه تماماً.
- لا تحاول أبداً إبطاء دوران قرص القطع من خلال وضع جيد على المطح الجانبي لقرص القطع.
- يمكن أن تصبح أقراص القطع ساخنة جداً أثناء التشغيل - لذا لا تحاول لمسها حتى تبرد.

عزل مزدوج/فئة الحماية.



انتبه، التحذير من إمكانية حدوث أضرار صحية على المستخدم.



توجد علامة تثبت أن هذا المنتج يتوافق مع المتطلبات الأساسية لتوجيهات الاتحاد الأوروبي، ومتناسب مع معايير الاتحاد الأوروبي.



## الرموز المستخدمة في دليل المستخدم

تستخدم الرموز التالية في دليل التشغيل، يُرجى تذكُّر معانيها. يتيح التفسير الصحيح للرموز الاستخدام الصحيح والأمن للأداة الكهربائية.

المعنى

الرمز

ملصق الرقم التسلسلي:  
MS ... - الطراز  
XX - تاريخ التصنيع  
XXXXXXX - الرقم التسلسلي.



انتبه، مهم.



أحرص على ارتداء قفازات واقية.



معلومات مفيدة.



أثناء التشغيل، أزل الغبار المتراكم.



أحرص على قراءة كافة قواعد السلامة والإرشادات.



أحرص على ارتداء نظارات السلامة وحماية الأذن.



أحرص على ارتداء قناع الغبار.



عدم التخلص من الأداة الكهربائية في حاوية النفايات المنزلية.



## تعيين الأداة الكهربائية من شركة DWT

الأداة الكهربائية مصممة لتقطيع الأعمال الحجرية، والواح الرخام، والسيراميك،  
الأداة الكهربائية مُصممة لمستخدمي اليد اليمنى فقط.

افصل الأداة الكهربائية عن مصدر الطاقة قبل التركيب أو الضغط.



## مكونات الأداة الكهربائية

- 1 الهيكل
- 2 لوحة القاعدة
- 3 فئات التهوية
- 4 مفاتيح تشغيل/إيقاف التشغيل
- 5 زر التشغيل
- 6 دليل التوجيه
- 7 الشفة الخارجية
- 8 مسار تثبيت قرص القطع
- 9 غطاء الحماية
- 10 لوحة التثبيت
- 11 برغي مجنح
- 12 قرص القطع \*
- 13 محول المكنسة \*
- 14 قارئة إزالة الغبار \*
- 15 برغي \*

اتجاه الحركة.



اتجاه الدوران.



مؤمن.



غير مؤمن.





### التشغيل/إيقاف التشغيل على المدى القصير

للتشغيل، اضغط مع الاستمرار على مفتاح التشغيل/إيقاف التشغيل رقم 4، لإيقاف التشغيل - قم بتحريره.

### التشغيل/إيقاف التشغيل على المدى الطويل

#### التشغيل:

اضغط على مفتاح التشغيل/إيقاف التشغيل رقم 4 وقم بتأمينه في موضعه باستخدام زر التشغيل رقم 5.

إيقاف التشغيل:  
ادفع مفتاح التشغيل/إيقاف التشغيل وحرره 4.

### امتصاص الغبار أثناء تشغيل الأداة الكهربائية

يسمح امتصاص الغبار من الحد من تركيز الغبار في الهواء ويمنع تراكمه على مكان العمل. أثناء تشغيل الأداة الكهربائية، استخدم دائمًا مكنسة مناسبة لتجميع الغبار الناتج عن العملية. يمكن توصيل المكنسة بالمحول رقم 13.



### توصيات بشأن تشغيل الأداة الكهربائية

#### إعداد عمق التقطيع (انظر الشكل رقم 6)

قبل بدء التشغيل، اضبط عمق التقطيع وفقًا لسماك قطعة العمل. يمكنك عمق التقطيع الصحيح من الحصول على قطعة بحواف دقيقة.

- فك برغي التثبيت رقم 20 (انظر الشكل رقم 6).
- حدد عمق التقطيع المطلوب، أو ارفع هيكل الأداة الكهربائية أو اخفضه.
- احكم ربط برغي التثبيت رقم 20.

#### تحديد التقطيع (انظر الشكل رقم 7)

توضح الحافة الجانبية الأمامية للوحة القاعدة رقم 2 وضع قرص التقطيع رقم 12 أثناء عملية التقطيع (انظر الشكل رقم 7).

جرب إجراء عملية تقطيع تجريبية لتجنب الأخطاء.



#### التقطيع

تعتمد كفاءة عمليات التقطيع وجودتها على نوع قرص التقطيع، ومن ثم نعد الاختيار المناسب لقرص التقطيع أمرًا هامًا للغاية



وتعتمد على نوعية المواد التي يتم التعامل معها ونوع الاعمال التي يتم تنفيذها.

- تأكد من تثبيت قطعة العمل بأمان.
- قم بتشغيل الأداة الكهربائية قبل ملامسة قرص التقطيع رقم 12 لقطعة العمل. اترك قرص التقطيع رقم 12 يصل إلى أقصى سرعة دوران.
- حرك برقي الأداة الكهربائية للأمام بدون إحداث إنحناءات أو دفع.
- لا تضغط أبدًا على الأداة الكهربائية - يتطلب التقطيع مقدار معين من الوقت. يزيد الضغط الزائد من الحمل على الأداة الكهربائية أكثر من تسهيل عملية التشغيل.

العربية

37

### تركيب عناصر الأداة الكهربائية وتنظيمها

قبل تنفيذ أي أعمال على الأداة الكهربائية فإنه يجب فصلها عن مصدر الطاقة.

تجنب سحب عناصر التثبيت محكمة الربط لتجنب تلف المسلك.



#### تركيب/استبدال قرص التقطيع (انظر الشكل رقم 4-1)

بعد تركيب قرص التقطيع، جرب ادارته قبل بدء التشغيل - شغل الأداة الكهربائية واركبها تعمل في وضع السكون لمدة لا تقل عن 30 ثانية. يحظر بشدة تشغيل قرص التقطيع مع وجود الاتهام الأقصى القطري أو المحوري الذي من شأنه زيادة اهتزاز الأداة الكهربائية.



بعد التشغيل لفترة طويلة، يمكن أن يصبح قرص التقطيع ساخنًا للغاية، فإزاله مستخدمًا قفازات. من شأن ذلك أن يقلل من خطر الإصابة بحافة القطع.



• ركب الأداة الكهربائية على الطرف الجانبي للمحرك كما هو موضح في الشكل رقم 9.

• اسك الشفة الخارجية رقم 7 مستخدمًا مفتاح بشفة رقم 17، وفك المسمار رقم 8 باستخدام مفتاح ربط صندوقي رقم 16. أزل المسمار رقم 8. تبيته: تم ترك المسمار رقم 8 مربوطًا باليد.

• الإزالة من عمود الدوران رقم 18: الشفة الخارجية رقم 7، وقرص التقطيع رقم 12، والشفة الداخلية رقم 19 (انظر الشكل رقم 2).

• نظف عناصر التثبيت باستخدام فرشاة ناعمة وثبتها على عمود الدوران رقم 18: الشفة الداخلية رقم 19، وقرص التقطيع رقم 12، والشفة الخارجية رقم 7. اربط المسمار رقم 8 بينك في فتحة الربط على عمود الدوران رقم 18.

التنبيه: يجب مراعاة القواعد التالية أثناء عملية التركيب:

- اتبع تسلسل التركيب (انظر الشكل رقم 3)؛ تجنب إحداث انحناء أثناء التركيب؛
- أثناء تركيب قرص التقطيع رقم 12، تأكد من أن قطر فتحة تجويف القرص متوافقة مع قطر لسان تحديد مكان الشفة الداخلية رقم 19؛
- يجب أن يكون اتجاه المؤشر في أسطوانة القطع رقم 12 متماشيا مع اتجاه المؤشر في غطاء الحماية رقم 9 دائمًا.

• اسك الشفة الخارجية رقم 7 مستخدمًا مفتاح بشفة رقم 17، واربط المسمار رقم 8 باستخدام مفتاح ربط صندوقي رقم 16 (انظر الشكل رقم 4).

#### تركيب/فك نظام شفط الغبار (انظر الشكل رقم 5)

- وصل القارورة رقم 14 والمحول رقم 13، كما هو موضح في الشكل رقم 5.
- فك مسمار التثبيت رقم 20 وافرغ اطار الأداة الكهربائية إلى الوضع العلوي.
- ركب القارورة رقم 14 (المتصلة بالمحول رقم 13) وقم بتأمينه باستخدام البرغي رقم 15، كما هو موضح في الشكل رقم 5.
- يتم تنفيذ عمليات التنكيك في تسلسل عكسي.

### التشغيل الأولي للأداة الكهربائية

استخدم دائمًا فلطية المنبع الصحيحة: يجب أن يتطابق مصدر قدرة الجهد مع المعلومات المذكورة على لوحة تعريف الأداة الكهربائية.

- قبل تنفيذ أي أعمال على الأداة الكهربائية فإنه يجب فصلها عن مصدر الطاقة.
- يجب ألا يسقط أي شيء ميكانيكي على العبوة أثناء النقل مطلقًا.
- لا يجوز استخدام أي نوع من أنواع التقنيات التي تعمل وفق مبدأ تثبيت العبوة عند التفريغ/التحميل.

#### تنظيف الأداة الكهربائية

#### حماية البيئة

لا بد من المحافظة على نظافة الأداة الكهربائية للحصول على استخدام آمن على المدى الطويل. قم بتنظيف الأداة الكهربائية بانتظام باستخدام الهواء المضغوط من خلال فتحات التهوية رقم 3.

احرص على إعادة تدوير المواد الخام بدلاً من التخلص منها ككفايات.



خدمة ما بعد البيع وخدمة التطبيق

ينبغي فرز الأدوات الكهربائية والملحقات والعبوات لإعادة تدويرها بحيث تكون صديقة للبيئة.  
تم تصنيف مكونات البلاستيك كلفة من فئات إعادة التدوير.  
طبعت هذه التعليمات على ورق مُعاد تدويره ومُصنَّع بدون كلور.

تجيب خدمة ما بعد البيع لدينا على جميع تساؤلاتكم المتعلقة بصيانة المنتج الخاص بكم وإصلاحه، بالإضافة إلى قطع الغيار. كما يمكننا أيضًا الحصول على معلومات حول مراكز الخدمة وسخطات الأجزاء وقطع الغيار على: [www.dwt-pt.com](http://www.dwt-pt.com)

تحتفظ الشركة المصنعة بحقها في إمكانية إجراء تغييرات.

العربية

38

**CH**

**Merit Link International AG**  
Switzerland  
Tel.: [0041] 916000888  
Fax.: [0041] 916000888  
E-mail: info@dwt-pt.com

**DE**

**MI Meritlink Hardware Germany GmbH**  
12055 Berlin, Mierstrasse 7-9  
Tel.: [0049] 30 68055522  
Fax: [0049] 30 68055994  
E-mail: info@dwt-pt.de

**BR**

**DWT do Brasil Ferramentas Ltda**  
Rua João Bettega, 4801. Bloco A. Bairro Cidade Industrial. CEP: 81.350-000 - Curitiba - PR  
Tel.: [0055] 4121012600  
E-mail: técnico@dwt.com.br

**PL**

**HANMAR**  
43-450 Ustroń, ul. Dobra 3  
Tel: [0048] 338587829  
Fax: [0048] 338586100  
E-mail: serwis.ustron@hanmar.pl

**SLET SP. Z O.O.**  
42-503 Będzin, ul. Staszica 2  
Tel: [0048] 327295100  
Fax: [0048] 327295444  
E-mail: serwis@slet.com.pl

**ELKAR**  
97-400 Bełchatów, ul. Bawelniarna 7A  
Tel: [0048] 446330971  
Fax: [0048] 446331097  
E-mail: serwis@elkar-serwis.pl

**ELMIK**  
83-324 Brodnica Górna, Stare Czaple 20A  
Tel: [0048] 586852010  
Fax: [0048] 586852010  
E-mail: elmik11@wp.pl

**SERWEN**  
85-046 Bydgoszcz, ul. Pomorska 59  
Tel: [0048] 523220826  
Fax: [0048] 523220826  
E-mail: serwen@wp.pl

**OKRUCH NARZĘDZIA**  
87-300 Brodnica, ul. Kolejowa 3  
Tel: [0048] 564778989  
Fax: [0048] 564778989  
E-mail: sklep@okruch.pl

**ELEKTRONARZĘDZIA-SERWIS**  
62-200 Gniezno, ul. Hoża 10  
Tel: [0048] 614256216  
Fax: [0048] 614257060  
E-mail: biuro@frankowski-narzędzia.pl

**EMA-ELDOR**  
86-300 Grudziądz, ul. Rybacka 17  
Tel: [0048] 564621625  
Fax: [0048] 566430747  
E-mail: emaeldor@wp.pl

**ELEKTRO-SERWIS**  
78-100 Kolobrzeg, ul. Rybacka 9  
Tel: [0048] 943517227  
Fax: [0048] 943517227  
E-mail: elektroserwisokolobrzeg@poczta.onet.pl

**KAMAR**  
78-002 Kolobrzeg, ul. Szpitalna 2C / 1  
Tel: [0048] 943544586  
Fax: [0048] 943544586  
E-mail: sklep@ekamar.pl

**ALMAR**  
31-052 Kraków, ul. Starowiślna 68  
Tel: [0048] 124214488  
Fax: [0048] 124214488  
E-mail: almar-elektrozarzedzia@wp.pl

**ELEKTROMECHANIK**  
59-220 Legnica, ul. Chojnowska 9  
Tel: [0048] 768565161  
Fax: [0048] 768565161  
E-mail: zuhelektromechanik@wp.pl

**NAPRAWA ELEKTRONARZĘDZI**  
64-100 Leszno, ul. Grunwaldzka 121  
Tel: [0048] 655294481  
Fax: [0048] 655294481  
E-mail: przemyslaw.greskowiak@neostrada.pl

**W & W**  
91-848 Łódź, ul. Inflancka 58  
Tel: [0048] 509581150  
E-mail: biuro@i-elektrozarzedzia.pl

**PHU AGRO-LAS**  
06-500 Mława, ul. Zachodnia 7  
Tel: [0048] 236546553  
Fax: [0048] 236546553  
E-mail: areek1@op.pl

**MECHANIKA**  
33-300 Nowy Sącz, ul. Jana Pawła II 5  
Tel: [0048] 184435931  
Fax: [0048] 184435931  
E-mail: mechanika1@onet.pl

**W & K**  
34-400 Nowy Targ, ul. Szafiarska 44  
Tel: [0048] 182665913  
Fax: [0048] 182665913  
E-mail: wik1991@wp.pl

**TAGA**  
28-400 Pińczów, ul. Złota 6  
Tel: [0048] 413577418  
Fax: [0048] 413577429  
E-mail: taga@husqvarna.pl

**PRONAR**  
09-400 Plock, ul. Chopina 1  
Tel: [0048] 242688289  
Fax: [0048] 242688289  
E-mail: pronar@pronar.net.pl

**KASO**  
61-251 Poznań, os. Orle Białego 120  
Tel: [0048] 618720768  
Fax: [0048] 618720768  
E-mail: kaso.poznan@gmail.com

**SERVI GWARANT**  
26-600 Radom, ul. PCK 2  
Tel: [0048] 483628101  
Fax: [0048] 483815236  
E-mail: servigwarant@ats.pl

**PHU FANTON**  
76-251 Słupsk, ul. Staszica 8  
Tel: [0048] 598404298  
Fax: [0048] 598404298  
E-mail: biuro@fanton.com.pl

**PHU TAXA**  
66-200 Świebodzin, ul. Poznańska 36  
Tel: [0048] 683825664  
Fax: [0048] 683825370  
E-mail: taxa36@wp.pl

**HANMAR**  
02-776 Warszawa, ul. Dereniowa 52/54  
Tel: [0048] 226433063  
Fax: [0048] 226434040  
E-mail: serwis@hanmar.pl

**BROMET**  
87-800 Wrocławek, ul. Zduńska 9  
Tel: [0048] 542312128  
Fax: [0048] 542310390  
E-mail: bromet@poczta.onet.pl

**ELEKTROSERWIS**  
64-200 Wolsztyn, ul. Poznańska 2  
Tel: [0048] 683472141  
E-mail: serwis@elektropark.pl

**ELEKTROMAJSTER**  
83-330 Żukow, ul. Gdańska 43  
Tel: [0048] 586817472  
Fax: [0048] 586849439  
E-mail: biuro@elektromajster.com.pl

**CZ**

**Garland distributor, s.r.o.**  
50601 Jičín, Hradecká 1136,  
Tel: [00420] 493523523  
Fax: [00420] 493522916  
E-mail: garland@garland.cz

**Garland distributor, s.r.o.**  
50601 Jičín, Hradecká 1136,  
Tel: [00420] 493523523  
Fax: [00420] 493522916  
E-mail: servis@garland.cz

**GR**

**A. Mattes industrial products SA**  
Skineza Aspropyrgos  
Tel: [0030] 2109851000  
Tel: [0030] 2105598200  
Fax: [0030] 2109839721  
E-mail: info@mattes.gr

**Charitakis Bros**  
Dimokratias Avenue 147, Perama  
Tel: [0030] 2104413909  
Fax: [0030] 2104413840  
E-mail: charitakis\_sons@yahoo.com

**Kolleris George**  
Mayriomixali 4, Piraeus  
Tel: [0030] 210411355  
Fax: [0030] 2104125851  
E-mail: info@kolleris.gr

**Kaloumenos Ioannis**  
Pontou 2, Tauros  
Tel: [0030] 2103451779  
Fax: [0030] 2103451705  
E-mail: george@kaloumenos.gr

**Andritopoulos K&D**  
Ag.Dimitriou 30, Ag.Dimitrios  
Tel: [0030] 2109734285  
Fax: [0030] 2109716843

**Giannakis Themis**  
Spyrou Patsi 21, Athens  
Tel: [0030] 2103469100  
Fax: [0030] 2103423126  
E-mail: themgian@hotmail.com

**Kalogeropoulos Nikitas**  
Stalagou Papagou 10-12, Ag.Dimitrios  
Tel: [0030] 2109704600  
Fax: [0030] 2109750363  
E-mail: info@nikita.gr

**Tsiriggakis Kostas**  
Ethnikis Antistaseos 2, Corfu  
Tel: [0030] 2661031251  
Fax: [0030] 2661023622

**Konstas Panagiotis**  
Ioanninon Av. 45, Preveza  
Tel: [0030] 2682029665  
Fax: [0030] 2682029665

**Diamantis Theodoros**  
Athinass 36, Athens  
Tel: [0030] 2103219711  
Fax: [0030] 2103212581

**Athanasidis Georgios**  
Dimokratias 89, Ptoleimaida  
Tel: [0030] 2463100303  
Fax: [0030] 2463100303  
E-mail: panemporiki.pt@gmail.com

**Stoukis Panagiotis**  
Gretsou & P.Fots. 8, Kozani  
Tel: [0030] 2461049625  
Fax: [0030] 2461049925  
E-mail: stoukisp@hotmail.com

**Mrpentouli Bros**  
1st Km serron-thesalonikis  
Tel: [0030] 2321055557  
Fax: [0030] 2321055553  
E-mail: enkipjo@hotmail.gr

**Zoulias Markos**  
Pniyosamos, Milos  
Tel: [0030] 2287024033  
Fax: [0030] 2287024034  
E-mail: kostas\_m2117@hotmail.com

**Degaita Bros**  
Karakasi 78, Thessaloniki  
Tel: [0030] 2310929888  
Fax: [0030] 2310944353  
E-mail: klede77@yahoo.gr

**Kakavas G.**  
Mantidorou & Kallikratous, Evia  
Tel: [0030] 2229062233  
Fax: [0030] 2229061127  
E-mail: kakavasg@hotmail.com



Полный список сервисных центров смотрите на сайте [www.dwt-pt.com](http://www.dwt-pt.com)

**ООО "БОКС МУВИНГ"**  
Тел: [007] 8123321644  
E-mail: office@giper.tv

**ИП Голубчиков Г.Ю.**  
Абакан, респ. Хакасия, ул. Вяткина, 18А  
Тел.: [007] 3902227944

**ИП Беженцев В.А.**  
Амурск, пр. Мира, 7  
Тел.: [007] 4214226543

**ИП Долганов М.В.**  
Анапа, ул. Заводская, 28В  
Тел.: [007] 9182615410

**СЦ "DVT"**  
Анеарск, ул. Чайковского, 48  
Тел.: [007] 3955567603

**ИП Полежаева Е.В.**  
Астрахань, ул. 5я Литейная, 30  
Тел.: [007] 512599700

**ООО "Техник"**  
Астрахань, 3я Зеленгинская, 56, "А", К1  
Тел.: [007] 512450066

**ИП Костенко А.С.**  
Ачинск, ул. Пролетарская, 69, маг. 449269  
Тел.: [007] 8453464241

**ИП Рыженькина Н.С.**  
Балашов, ул. Луначарского, 102  
Тел.: [007] 9172131778

**ИП Климов А.С.**  
Барнаул, пр. Ленина, 195  
Тел.: [007] 3852774375

**ИП Садикова И.В.**  
Бежецк, пл. Советская, корп. 1  
Тел.: [007] 9157098394

**ИП Смотров А.В.**  
Белгород, ул. Челюскинцев, 55А  
Тел.: [007] 4722357133  
Тел.: [007] 4722357116

**ИП Белый В.М.**  
Белореченск, ул. Ленина, 84/1  
Тел.: [007] 9183968476

**ООО "Нормаль"**  
Березники, Пермский край, ул. Ермака, 64  
Тел.: [007] 9523291159

**СЦ "УНИМАС"**  
Благовещенск, ул. Б. Хмельницкого, 112  
Тел.: [007] 4162558437

**ИП Пирожков М.Н.**  
Благородный, пер. Октябрьский, 5  
Тел.: [007] 9614423542

**ИП Семин А.И.**  
Брянск, ул. Зав. Интернационала, 2 "Ремонт  
электроинструмента"  
Тел.: [007] 4832588123

**ИП Тимошкин С.Н.**  
Брянск, ул. Ульянова, 36;  
Тел.: [007] 4832511893  
Брянск, ул. Красноармейская, 103  
Тел.: [007] 4832417144

**ИП Матвеев А.Н.**  
В. Новгород, ул. Кочетова, 23, к. 2  
Тел.: [007] 9632405787

**ИП Илатовский С.П.**  
Вельск, ул. Некрасова, 10А  
Тел.: [007] 8183663239

**ООО "Интертулс-ДВ"**  
Владивосток, ул. Борисенко, 34, 2 эт.  
Тел.: [007] 4232638487

**ИП Кожемякин А.Б.**  
Владикавказ, ул. Гадиева, 83  
Тел.: [007] 9286865813

**ИП Бочаров А.С.**  
Владимир, ул. Нижняя Дуброва, 34, маг.  
"Инструмент-Умелец"  
Тел.: [007] 9056144243

**ООО "Мастер Сервис"**  
Владимир, ул. Б.Нижегородская д.23  
Тел.: [007] 4922331079

**ИП Ахметова К.А.**  
Волгоград, шоссе Авиаторов, 11  
Тел.: [007] 9608668342

**ИП Синицкий В.В.**  
Волгоград, ул. 95 Герардеевская, 9  
Тел.: [007] 8442741331

**ИП Марченко Ю.И.**  
Вологодск, ул. Степная, 179  
Тел.: [007] 8639251427

**ИП Алимов В.В.**  
Вологда, ул. Октябрьская, 51  
Тел.: [007] 172528552

**ИП Короткий С.А.**  
Вологда, ул. Ярославская, 30  
Тел.: [007] 172716453

**ООО "Компания СКС"**  
Воронеж, ул. Героев Стратосферы, д.2А  
Тел.: [007] 4732410381

**ЧП Бабкин И. А.**  
Воронеж, ул. Богдана Хмельницкого, 46  
Тел.: [007] 4732600908  
Тел.: [007] 4732405773

**ООО "Компания СКС"**  
Воронеж, ул. Чебышева 9, пав. 229  
Тел.: [007] 9623265430  
Тел.: [007] 4732410381

**ИП Фузоль Н.О.**  
Георгиевск, ул. Калинина, 103  
Тел.: [007] 9283026595

**ИП Буткин Ю.А.**  
Данилов, ул. Урицкого, 32  
Тел.: [007] 9201170189

**ООО "Аскания"**  
Дзержинск, ул. Грибоедова, 27  
Тел.: [007] 9101337552  
Тел.: [007] 8313255925

**ИП Шубин В.Н.**  
Димитровград, ул. Чайковского, 3  
Тел.: [007] 423573811

**ООО "АСервис"**  
Екатеринбург, ул. Сырломотова, 25  
Тел.: [007] 3432860563  
Тел.: [007] 3432698110

**ИП Строев А.А.**  
Екатеринбург, ул. Данилы Зверева, 12  
Тел.: [007] 3432787160

**ООО "Партнер"**  
Елец, ул. Московское шоссе, 18К  
Тел.: [007] 9150065228,  
Тел.: [007] 9513068419

**ООО "Мастерская на улице Зеленой"**  
Иваново, ул. Зеленая, 19  
Тел.: [007] 4932326744

**ООО "Спектр-Сервис"**  
Иваново, ул. Дзержинского, 45/6  
Тел.: [007] 4932335185  
Тел.: [007] 4932335236  
Тел.: [007] 4932335249 доб. 109

**ИП Торшин С.А.**  
Ижевск, ул. Мельничная, 34А, лит. В1  
Тел.: [007] 3412670280

**ИП Бородин П.В.**  
Ирбит, ул. Орджоникидзе, 71  
Тел.: [007] 9022567296

**ИП Тимченко А.Л.**  
Йошкар-Ола, ул. Машиностроителей, 8Г,  
к. 411  
Тел.: [007] 362310243

**ООО "ОКА-ИТ"**  
Казань, ул. Восстания, 8А  
Тел.: [007] 435228710

**ООО "Гуде-рус"**  
Калининград, ул. Гагарина, 74  
Тел.: [007] 4012520344  
Тел.: [007] 4012571680  
Тел.: [007] 9217100344

**ИП Амиров М.М.**  
Калуга, ул. Московская, 84  
Тел.: [007] 4842790539

**ИП Султанов В.М.**  
Каменск-Уральский, ул. Рябова, 1  
Тел.: [007] 3439379588

**ООО "Орион"**  
Канаши, ул. К. Маркса, 5  
Тел.: [007] 89063886100

**ИП Макушев В.Ю.**  
Кандалакша ул. Защитников Заполярья,  
стр.2  
Тел.: [007] 9537553757

**СЦ "Ивушка-Инструмент"**  
Кемерово, Кузнецкий пр., 11  
Тел.: [007] 3842752990

**ИП Мусина Н.Г.**  
Киров, ул. Павла Корчагина, 80  
Тел.: [007] 8332401919

**"РБТ-Сервис"**  
Киселевск, ул. Боевая, 22  
Тел.: [007] 3846423320  
Тел.: [007] 9236321115

**ИП Афанасьева Н.В.**  
Комсомольск-на-Амуре, ул. Юбилейная 10/3  
Тел.: [007] 9098602612

**ИП Шукин С.Н.**  
Коряжма, ул. Советская, 5  
Тел.: [007] 9214852037



**ИП Коточиков Н.Н.**  
Кострома, ул. Сусанина, 32А  
Тел.: [007] 4942314280

**ИП Дуванский А.А.**  
Краснодар, ул. Пригородная, 1/10  
Тел.: [007] 619440850  
Тел.: [007] 9034110850

**АСЦ "Прогресс"**  
Красноярск, ул. Калинина, 79  
Тел.: [007] 3912996580

**ООО "Уралтехсервис"**  
Курган, ул. Кудышьева, 145  
Тел.: [007] 3522240012

**ИП Вирста И.И.**  
Курск, ул. В. Вутова, 6  
Тел.: [007] 9107409159

**ИП Орлов А.В.**  
Курск, ул. Карла Маркса, 66/2  
Тел.: [007] 4712583598

**ИП Соболев Г.Ю.**  
Липецк, ул. Мичурина, 46  
Тел.: [007] 4742401072

**ИП Семин Л.П.**  
Медногорск, ул. Герцена, 1  
Тел.: [007] 3537931856

**ИП Сорокин М.М.**  
Мелеуз, ул. Южная, 1а  
Тел.: [007] 9659325206

**ИП Голубчиков Г.Ю.**  
Минусинск, ул. Скворцовская, 6  
Тел.: [007] 3913220713

**ООО "УСО"**  
Можга Удмуртия, ул. Устюжанина, 5  
Тел.: [007] 9658422100

**СЦ "СМТ-Сервис"**  
Москва, ул. Маршала Прошлякова, 6, стр. 1А  
Тел.: [007] 4952552667  
Тел.: [007] 4957721136

**ПБОЮЛ Цветков С.В.**  
Москва, Берингов проезд, 1  
Тел.: [007] 4991862101

**ИП Гурко П.Л.**  
Мурманск, Свердловская, 39  
Тел.: [007] 9118042491

**ИП Талипов Р.Р.**  
Набережные Челны, пр. Московский, 130Б  
53/26, маг. "Дрель-Мастер"  
Тел.: [007] 8552387140  
Тел.: [007] 9053707252

**ООО "Трэк"**  
Нальчик, ул. Ахохова, 190  
Тел.: [007] 8007009703

**СЦ "Ротор"**  
Находка, ул. Нахимовская, 14А, оф. 112  
Тел.: [007] 9146752643

**СЦ "Электрон 21 век"**  
Находка, ул. Молодежная, 9  
Тел.: [007] 4236620670  
Тел.: [007] 4236683515

**ИП Тулбаев Э.А.**  
Нижнекамск, ул. Юности, 14  
Тел.: [007] 8555398558

**"Ремонт бытовой техники"**  
Н. Новгород, ул. Марата, 51  
Тел.: [007] 312208494  
Тел.: [007] 314138291

**ИП Захарова Т.Н.**  
Новокузнецк, ул. Селекционная, 11  
Тел.: [007] 3843357105

**ИП Пухарев А.М.**  
Новокузнецк, ул. Грдины, д. 7  
Тел.: [007] 3843562042

**ООО "Техника для Вас"**  
Новосибирск, ул. Станционная, 28/3  
Тел.: [007] 9139168495

**ИП Иванова Ю.Р.**  
Октябрьский, ул. Северная д.36  
Тел.: [007] 9273492949

**ИП Батаев Ю.Е.**  
Омск, ул. Гусарова, 30  
Тел.: [007] 3812249291  
Тел.: [007] 3812247455

**ИП Чуб Ю.Н.**  
Омск, ул. Семиреченская, 91  
Тел.: [007] 3812335464

**ИП Ефремов А.А.**  
Оренбург, пер. Станочный, 11  
Тел.: [007] 89501860063

**ИП Передельский А.И.**  
Орёл, ул. Комсомольская, 231  
Тел.: [007] 4862724116

**ИП Чернова Э.Ш.**  
Орск, ул. Станиславского, 52 Б  
Тел.: [007] 3537223162

**ИП Авлуко С.Е.**  
ст. Павловская, Краснодарский край, ул.  
Короткая, 1  
Тел.: [007] 9184541462

**ИП Филимонова В.М.**  
Пермь, ул. Василия Васильева, 7, база  
"Спецаэроснаб"  
Тел.: [007] 3422943988

**ИП Мельников А.В.**  
Петрозаводск, ул. Ленинградская, 20  
Тел.: [007] 142595015

**ИП Сынкова О.С.**  
Порхов, ул. Кузнецова, 43Б  
Тел.: [007] 113422425

**ИП Лашкова Н.Ю.**  
Псков, ул. 128 Стрелковая Дивизия, 13  
Тел.: [007] 8112723201

**ИП Гринько В.А.**  
Пятигорск, Промзона2, тер. Спецавтома-  
лики, "Ремонт электроинструмента"  
Тел.: [007] 9624046090

**ИП Колесников Д.Н.**  
Пятигорск, ул. Ермолова, 14  
Тел.: [007] 9887410414  
Тел.: [007] 9282521154

**ИП Ситник А.И.**  
с. Родино, Алтайский край, ул. Шевченко, 15  
Тел.: [007] 9609648800

**ИП Михеев П.Н.**  
Рыбинск, ул. 50 лет ВЛКСМ, 34  
Тел.: [007] 4855555228

**ООО "Гарант-Техно"**  
Рязань, ул. Пушкина, д.14, корп. 1  
Тел.: [007] 4912403030

**ИП Колесников А.А.**  
Сальск, ул. Железнодорожная д.24  
Тел.: [007] 9281331754

**ООО "Авангард-Мастер"**  
Самара, ул. Аэродромная, 127  
Тел.: [007] 469910315

**ИП Чернышев М.М.**  
Самара, пос. Мехзавод, квартал 5, 5А  
Тел.: [007] 469904240

**Приёмный пункт**  
Санкт-Петербурга, Лиговский пр., 178 зд  
"Союз"  
Тел.: [007] 8123200296  
Тел.: [007] 9052857215

**ООО "Станкин"**  
Саратов, ул. Огородная, д.3

**ООО "Гарант2"**  
Саратов, пр. Энтузиастов, 57  
Тел.: [007] 452949615

**ИП Гордеев М.А.**  
Севастополь, ул. Руднева, 1Г  
Тел.: [007] 0692443144

**ИП Смирнов А.В.**  
Северодвинск, пр. Морской, 12А  
Тел.: [007] 9116821877

**ООО "Профинструмент"**  
Северодвинск, ул. Никольская д. 7, оф. 5

**ИП Кузьмин А.В.**  
Серов, ул. Зеленая, 10  
Тел.: [007] 9630383363

**ИП Меринда В.И.**  
Симферополь, ул. Аральская, 71/88  
Тел.: [007] 0652496234

**СЦ "Атлант"**  
Смоленск, ул. Крупской, 44  
Тел.: [007] 4812330944

**СЦ "Рубин"**  
Смоленск, ул. 25 Сентября, 50  
Тел.: [007] 4812622979

**ИП Шульман А.И.**  
Смоленск, 2ой Краснинский пер., д.14  
Тел.: [007] 4812321542  
Тел.: [007] 4812321473

**ИП Папоин А.В.**  
Сочи, ул. Пригородная, рынок "Авангард",  
пав. №80  
Тел.: [007] 9881443953

**ИП Скосар В.П.**  
Спасск-Дальний, ул. Советская, 15  
Тел.: [007] 4235222661  
Тел.: [007] 9147163741

**СЦ ООО "Бытсервис"**  
Ставрополь, ул. 50 лет ВЛКСМ, 8/1  
Тел.: [007] 652740191

**ЗАО "Авантаж-информ"**  
Старый Оскол, мкр. Лебединец, 1А  
Тел.: [007] 4725246227

**ООО Дитис**  
Сурагут, ул. Сосновая, д.11  
Тел.: [007] 3462236060

**ООО "Левша"**  
Тверь, ул. Бебеля, 10  
Тел.: [007] 4822358587

**ИП Иушина Л.В.**  
Тихорецк, ул. Ляпишевского, 78  
Тел.: [007] 619650622

**ИП Трушин И.Н.**  
Тольятти, ул. Держинского, 74, магазин  
"Продви"  
Тел.: [007] 482666644

**ИП Завгородний А.И.**  
Томск, ул. Макрушина, 1Б  
Тел.: [007] 3822940692

**ООО "Гаро Сервис"**  
Томск, ул. Энергетическая, 2А  
Тел.: [007] 3822903904

**ООО "Инструмент-Сервис"**  
Тула, Одоевское шоссе, 78  
Тел.: [007] 4872392396

**ИП Семёнова О.Б.**  
Углич, ул. Победы, 16  
Тел.: [007] 4853250032

**ООО "Техноцентр"**  
Улан-Удэ, ул. Ботаническая, 71, ТЦ "Тумэр  
Морин", пав. 35  
Тел.: [007] 9644048122



**ИП Терепенков В.В.**  
Ульяновск, ул. Камышинская, 40  
Тел.: [007] 422681694  
Тел.: [007] 422635148

**ИП Антонов В.М.**  
Усолье-Сибирское, ул. Орджоникидзе, 31  
Тел.: [007] 9501281932

**ИП Шинкаренко А.В.**  
Уссурийск, ул. Советская, 77  
Тел.: [007] 9244203045

**ИП Орёл В.А.**  
Усть-Илимск, пр. Мира, 5, кв. 2  
Тел.: [007] 3953565224

**ИП Ахряпов А.С.**  
Уфа, ул. Свободы, 15, оф. 68  
Тел.: [007] 9174219113

**ИП Филимонов А.В.**  
Ухта, ул. Юбилейная, 14, стр. 1  
Тел.: [007] 216746101

**ИП Захаров И.А.**  
Чебоксары, ул. Хевешская, д. 5А  
Тел.: [007] 352638007  
Тел.: [007] 352639750

**ИП Харитонов А.Н.**  
Чебоксары, ул. Гладкова, 10, рынок  
"Ярмарка", 7 ряд, 31 место  
Тел.: [007] 9022883477

**ИП Харченко Е.Н.**  
Челябинск, ул. Косарева, 2, корп. 2  
Тел.: [007] 3517936663

**ООО "Технотрейд"**  
Череповец, ул. Белинского, 3  
Тел.: [007] 202240510

**ИП Эдиев А.Х.**  
Черкесск, ул. Пятигорское шоссе, 13  
Тел.: [007] 782239126  
Тел.: [007] 9283852242

**ИП Василевский А.А.**  
Чита, ул. Вокзальная, 3  
Тел.: [007] 3022312882

**ИП Семенов В.В.**  
Чита, ул. Ангарская, 19, офис 5  
Тел.: [007] 3022411010

**ИП Киселева С.Ю.**  
Чита, ул. Калганская, 12  
Тел.: [007] 9144940199

**ИП Ермолин**  
Шарья, ул. Юбилейная, 3А  
Тел.: [007] 9159030624

**ООО "Классный сервис"**  
Щелково, ул. Севрская, 3  
Тел.: [007] 4965665237

**ИП Ермаков М.И.**  
Энгельс, Функциональный проезд, д.2  
Тел.: [007] 445325655

**ИП Садинова И.В.**  
Энгельс 2, Мясокомбинат, 1  
Тел.: [007] 9173058627

**ООО "Инко"**  
Якутск, ул. Автодорожная, 11/3  
Тел.: [007] 4112357521

**ИП Калинин М.В.**  
Ярославль, ул. Нефтяников, 22  
Тел.: [007] 4852901228  
Ярославль, пр. Октября, 55А  
Тел.: [007] 4852330296

**ИП Васильев А.Ю.**  
Чебоксары, Базовый проезд 2Б  
Тел.: [007] 8352222324

**ИП Русин Э.Г.**  
Чита ул. Бутина д.10

**ИП Комаров А.А.**  
Вологда, ул. Гагарина, д.63  
162300, Вологодская обл., с. Верховажье



**ТОВ "Едіссон"**  
49017 Дніпропетровськ, вул. Матплагова, 12  
Тел.: [0038] 0563749060  
Факс.: [0038] 0563749066  
E-mail: dwt@eds-group.dp.ua

м.Бориспіль, вул. Київський шлях, 10  
Тел.: [0038] 0960099432

м.Вінниця, вул. Некрасова, 119/5  
Тел.: [0038] 0432640653

м.Вінниця, вул. Тяжилівський тупик, 1  
Тел.: [0038] 0674323925

м.Вінниця, вул. Некрасова, 69  
Тел.: [0038] 0677781312

м.Дніпродзержинськ, пр. Комсомольський, 14  
Тел.: [0038] 0569226282

м.Дніпропетровськ, вул. Червона, 11  
Тел.: [0038] 0677468304

м.Кривий Ріг, вул. Каховська, 82а  
Тел.: [0038] 0685498233

м.Павлоград, вул. Горького, 145/1  
Тел.: [0038] 0991199777

м.Макіївка, вул. Тайгова, 1к  
Тел.: [0038] 0623413758

м.Маріуполь, ул. Торговая, 45  
Тел.: [0038] 0629529540

м.Дрогобыч, вул. Грушевського, 89/1  
Тел.: [0038] 0324438997

м.Запоріжжя, пр. Маяковського, 18  
Тел.: [0038] 0612336861

м.Селаторія, вул. Лесі Українки, 8А  
Тел.: [0038] 0656943464

м.Київ, пр. 40-річчя Жовтня, 106/2  
Тел.: [0038] 0442295434

м.Київ, пр. Московський, 21  
Тел.: [0038] 0445360466

м.Кіровоград, вул. Джерельна, 86  
Тел.: [0038] 0934297686

м.Кременчук, пров. Маршала Говорова, 1а  
Тел.: [0038] 0536638879

м.Луанськ, вул. Оборонна, 109Ж  
Тел.: [0038] 0509316606

м.Луцьк, Завокзальний ринок, тм.1910  
пм.152  
Тел.: [0038] 0332788148

м.Львів, вул. Зелена, 238  
Тел.: [0038] 0322418169

м.Мостиська, вул. Шевченка, 5  
Тел.: [0038] 0323441907

м.Миколаїв, пр. Леніна, 2  
Тел.: [0038] 0512343154

м.Миколаїв, вул. Автомобільна, 10  
Тел.: [0038] 0512561903

м.Одеса, пр. Добровольського, 114/2, ринок  
"Північний", павільйон № О37

Тел.: [0038] 0487160704

м.Одеса, Староконний ринок, павільйон ТП  
23.24  
Тел.: [0038] 0487046870

м.Полтава, вул. Гаражна, 5  
Тел.: [0038] 0532690267

м.Рівне, вул. Каваказька, 9  
Тел.: [0038] 0362400556

м.Севастополь, вул. Н.Музики, 29-Б  
Тел.: [0038] 0692442032

м.Сімферополь, вул. Аральська, 71/88  
Тел.: [0038] 0652496234

м.Суми, вул. Заливна, 15  
Тел.: [0038] 0952052343

м.Тернопіль, вул. Микулинецька-бічна, 10 А  
Тел.: [0038] 0352422543(44)

м.Ужгород, пл. Кирила і Мефодія, 5  
Тел.: [0038] 0953672666

м.Харків, 2-й Вологодський в'їзд, буд.6  
Тел.: [0038] 0577070256

м.Харків, вул. Тарасівська, 3 Будинок побуту  
"Скай" офіс. 81, 110  
Тел.: [0038] 0577591096

м.Херсон, вул. Лугова, 24  
Тел.: [0038] 0552395720

м.Хмельницький, вул. Грушевського, 45  
Тел.: [0038] 0382565361

м.Хмельницький, вул. Західна окружна, 54/1  
Тел.: [0038] 0382725303

м.Черкаси, вул. Енгельса, 129  
Тел.: [0038] 0972922061

м.Черкаси, вул. Чигиринська, 11  
Тел.: [0038] 0472383885

м.Черкаси, вул. Шевченка, 266/1  
Тел.: [0038] 0472375575

м.Чернігів, вул. 50 років СРСР, 6.7, ком.8  
Тел.: [0038] 0462613840

м.Чернівці, вул. Калинінська, 15а конт.№190  
р-к Каліновоїської  
Тел.: [0038] 0660083050



**UAB "Balimpeksas"**  
LT-04340 Vilnius, Laisvės pr.31  
Tel: [00370] 52444077  
Tel: [00370] 52499281  
Fax: [00370] 52499280  
E-mail: balimpeks@is.lt

**A.Budrio II**  
LT-37379 Panevėžys, Dariaus ir Girėno g. 4  
Tel: [00370] 68791885

**V.Sadauskio buitinių prietaisų taisykla**  
LT-62107 Alytus, Kauno g. 67  
Tel: [00370] 31573983  
Tel: [00370] 61729785

**UAB "Telšių buitis"**  
LT-87128 Telšiai, Luokės g.41a  
Tel: [00370] 44433432  
Tel: [00370] 44478282

**UAB "Telšių buitis"**  
LT-90136 Plungė, Vaišvilos g.33  
Tel: [00370] 44872119

**UAB "Telšių buitis"**  
LT-89233 Mazeikiai, Sedos g.33  
Tel: [00370] 44375860  
Tel: [00370] 65631491

LV

DWT.LV  
Kruzes Iela 23 K2, Riga  
Tel: [00371] 26655503  
Fax: [00371] 67447509  
E-mail: birojs@htool.lv

DWT.LV  
Kruzes Iela 23 K2, Riga  
Tel: [00371] 26655503  
Fax: [00371] 67447509  
E-mail: serviss@htool.lv

MD

BEM INNA SRL  
2023 mun. Chisinau, str. Uzinelor 1  
Tel: [0373] 921180  
Fax: [0373] 429368  
E-mail: masterbem@mail.ru

COMELECTRO SRL  
mun. Chisinau, str. Ismail 71  
Tel: [0373] 229455  
Fax: [0373] 229455  
E-mail: comelectro.srl@gmail.com

EG

AL Hurria for Suppliers, Trading Agents  
Public Import & Export  
17 El Goninna Street Alfrahda Allaban,  
Alexandria  
Tel.: [0020] 033919328  
Tel.: [0020] 01227435564

IQ

Arkan Ali Mohammad Ali Mandalawi  
Al-Rasheed Street-Opp Safafir Road,  
Baghdad  
Tel: [00964] 7702975399

LY

Bitrek Company  
AL Almojamadat Street, Misurata, Libya  
Sawani, Tripoli, Libya  
Tel: [00218] 512611882  
Tel: [00218] 912183602  
Fax: [00218] 51262812

IR

DWT Iran  
ایران، تهران، خیابان مطهری، خیابان کوچه نور،  
کوچه سوم، پلاک 19، طبقه 5.  
هاتف: [0098] 2163498  
فاکس: [0098] 2189787436  
بورد الکترونی: dwt.iran@gmail.com

KZ

ТОО "TECHNOSECTOR"  
г. Алматы, ул. Толе би 266  
Тел: [007] 7273748325  
E-mail: info@technosector.kz

ИП "Исмуд"  
г. Алматы, ул. Брусиловского 143, в здании  
"Стройцентр"  
Тел: [007] 7273020597  
E-mail: info@technosector.kz

"Марат"  
г. Кокшетау ул. Гагарина 26, ТД Меридиан  
Тел: [007] 7016559986

ИП "Яковлев О.В."  
г. Кокшетау, ул. Канай Би дом 69  
Тел: [007] 7162331595

ИП "Нижутин В.В."  
г. Атырау, ул. Авангард, 3 мкр., 76 дом, 45 кв.  
Тел: [007] 7012577076

ИП "Универсал Сервис"  
г. Атырау, Рынок Авангард, Тер-я детской  
больницы  
Тел: [007] 7014257230

ИП "Айымбетов"  
г. Актобе, Рынок Мерей, 0-этаж, бутик 14А  
Тел: [007] 7012047771

ИП "Синютин А.В."  
г. Актобе, ул. Жургенева дом 177 "Д"  
Тел: [007] 7132402321

ТОО "НаОка"  
г. Караганда, ул. Бытовая уг. Бухар Жырау, За  
Казаметой 2-х этажное здание  
Тел: [007] 7755653085  
Тел: [007] 7001454064  
Тел: [007] 7012520764

ТОО "AKIRA"  
г. Караганда, ул. Складская, 2А  
Тел: [007] 7212479221

ТОО "AKIRA"  
г. Темиртау, ул. Амангельды, 130, в здании  
"Стройцентр"  
Тел: [007] 7001068887

ИП "Аксентьев"  
г. Павлодар, ул. Бектурова, 41  
Тел: [007] 7014808102

ИП "Чуб"  
г. Петропавловск, ул. Букетова, 29, магазин  
"Простор"  
Тел: [007] 7152360136

ИП "Румянцев С.В."  
г. Экибастуз, ул. Заводская, 12-1  
Тел: [007] 7776599667

ТОО "Ақтау Техно"  
г. Ақтау, С.Басқұдық, ул. Жұлдыз, уч №1/3  
магазин "Electus"  
Тел: [007] 7012236666

ИП "Лигаи А.Б."  
г. Костанай, ул. Луговая, дом 8  
Тел: [007] 7022099370

ИП "Хлопов К.К."  
г. Талдықорған, ул. Биржан-Сал 48, ТД  
"Миногоа"  
Тел: [007] 7072260147

ИП "Мучкаев"  
г. Шымкент, ул. Аймаутова дом №106  
Тел: [007] 7252489051  
Тел: [007] 7776539898

ИП "Гончар"  
г. Усть Каменогорск, ул. Красина 40  
Тел: [007] 7232226501

ИП "Турлубеков Н.К."  
г. Семей, ул. Чехова 28, Рынок "Наурыз"  
бутик №28  
Тел: [007] 7753993983

ИП "Нуржан"  
г. Кызыл Орда, ул. Пушкина 1  
Тел: [007] 7775622718  
Тел: [007] 7755150218

ИП "Мунасов"  
г. Тараз, ул. Кунаева, дом 6 кв 23  
Тел: [007] 7070609083

ТОО "Профи Строй А"  
г. Астана, ул. Бекетай дом 1/1  
Тел: [007] 7172319644

ИП "Иванченко"  
г. Астана, ул. Толстого 11  
Тел: [007] 7019971436

**DWT  
warranty**

The warranty for **DWT** tool is provided according to the laws and specific features of each country. In case the legislation doesn't provide the terms of warranty service, they will be defined by the trade representative which is engaged in our products sales. You can find the information about the trade representatives on our site [www.dwt-pt.com](http://www.dwt-pt.com) or on the first page of the manual instruction.

The beginning of the warranty period is the date of sale of the tool through the trading company (acknowledgement - correctly filled warranty coupon in points A, B, C, as well presence of the receipt or the substituting).

The producer doesn't incur the responsibility for warranty and after sales service if he is not appearing as a seller of the tool in the territory of your country.

**Warranty  
service**

For the realization of warranty service it is necessary to contact the company which has sold you the tool or the nearest service centre which carries out the reparation of **DWT** tools.

When the tool is brought to the service centre or trading organization, it is necessary for you to give the tool in the pure state with defect description, in original packing, with the manual instruction and the warranty - service book with the filled warranty coupon in points A, B, C, as well the receipt or the substituting, that confirms the date of purchase of the tool.

If after malfunction check it appears that the given malfunction has occurred because of the producer, the warranty service will be provided.

In case malfunction has occurred because of the user, the cost of services for tool repair works is transmitted to the user.

Terms of execution of works depend on complexity of elimination of the reason of the defect and are defined by the trade representative or the service centre which has accepted the tool for repair works.

Warranty service is not provided in cases:

- Uses of the tool for purposes, not provided by the manual instruction;
- Absence of:
  - Correctly filled guarantee coupon in points A, B, C, the receipt confirming date of purchase and guarantee period or other substituting document;
  - Manual instructions, labels on the tool with serial number of the producer;
- Natural wear of mechanisms and assemblies having the limited period of working capacity;
- Preventive maintenance and replacement of fast wear details (more detailed information can be received in the **DWT** service centres working in your country);
- Overload or a heavy use which consequence are:
  - Simultaneous failure of one or more hardware parts and assemblies functionally connected with the system;
  - Burning, charring, melting due to excessive internal temperatures of hardware (heating elements, switches, wiring, housings);
- Mechanical damages, presence of foreign objects in the appliance;
- Dismantling and repair work which has been not carried out by **DWT** experts.

The warranty is not valid for consumables and accessories which partly belong to the scope of supplies.

In case of use the tool with industrial purposes the terms of warranty service can be reduced.

Date «\_\_\_» \_\_\_\_\_ 20\_\_\_

Signature \_\_\_\_\_

**Garantie  
DWT**

La garantie des outils **DWT** est conforme aux réglementations et exigences nationales spécifiques. Si la juridiction nationale ne définit aucune règle pour la prestation de service relatif à la garantie, elles seront déterminées par le représentant commercial distributeur de nos produits. Les informations sur nos représentants commerciaux sont disponibles à [www.dwt-pt.com](http://www.dwt-pt.com) ou à la première page de la notice d'emploi.

Le début de la période de garantie est la date de vente par la société commerciale (dont la confirmation est le formulaire de garantie correctement rempli aux points A, B et C, ainsi que le bulletin de vente ou son équivalent).

Le fabricant n'assume aucune responsabilité de la garantie, ni de service après-vente s'il n'apparaît pas comme un vendeur de l'outil sur le territoire de votre pays.

**Services  
de garantie**

Pour la prestation des services de garantie il faut s'adresser au vendeur ou au centre de service après-vente **DWT** le plus proche.

L'outil doit être remis au centre de service après-vente ou au vendeur dans un état impeccable, avec la description écrite des défauts survenus, emballage original, notice d'emploi, livre de service, formulaire de garantie correctement rempli aux points A, B et C, ainsi que le bulletin de vente ou son équivalent, comprenant la date de vente de l'outil.

Si la vérification démontre que le fabricant est responsable du défaut survenu, la réparation sous garantie sera réalisée.

Si le défaut est la conséquence de l'utilisation inappropriée, les frais de réparation seront à la charge

de l'utilisateur.

Le délai de réparation dépend de la nature du défaut rencontrée, et c'est le représentant commercial ou le centre de service après-vente qui le détermine.

Les services de garantie ne seront pas réalisés dans les cas suivants:

• Utilisation de l'outil inappropriée, non-prévue par la notice d'emploi;

• Manque de:

• Formulaire de garantie correctement rempli aux points A, B et C, bulletin de vente (ou équivalent) comprenant la date de vente et la période de garantie;

• Notice d'emploi, étiquettes avec le numéro de série du fabricant;

• Usure normale des mécanismes et des sous-ensembles limitée à leurs capacité de travail;

• Maintenance préventive et remplacement des pièces d'usure rapide (plus d'informations disponibles au centre de service après-vente **DWT** local);

• Surcharge ou utilisation trop intensive, dont les conséquences sont:

• Détérioration simultanée d'une ou plusieurs pièces de l'outil ou des sous-ensembles liés de manière fonctionnelle au système;

• Brûlure, carbonisation, fusion dues à la température intérieure excessive (éléments chauffants, interrupteurs, câblage, boîtier);

• Détériorations mécaniques, présence de corp étranger à l'intérieur de l'outil;

• Démontage et réparations réalisées par des personnes autres que le personnel qualifié de **DWT**.

La garantie n'est pas valable pour les pièces d'usures normales ni pour les accessoires fournis avec l'outil.

Dans le cas d'utilisation industrielle de l'outil les conditions de la garantie peuvent être modifiées.

Date « \_\_\_\_ » \_\_\_\_\_ 20 \_\_\_\_

Signature \_\_\_\_\_

Гарантия  
DWT

Для инструмента **DWT** предусмотрена гарантия в соответствии с законами и специфическими особенностями каждой страны. В случае, если законодательством не предусмотрены сроки гарантийного обслуживания, их устанавливает торговое представительство, которое занимается реализацией нашей продукции. Информацию о торговых представительствах Вы сможете найти на нашем сайте [www.dwt-pt.com](http://www.dwt-pt.com) или на первой странице инструкции по эксплуатации.

Началом гарантийного срока является дата продажи инструмента через торговую организацию (подтверждение - правильно заполненный гарантийный талон в пунктах А, В, С, а также наличие товарного чека или документа заменяющего его).

Производитель не берёт на себя ответственность за гарантийное и послегарантийное обслуживание, если он же не является продавцом инструмента на территории Вашей страны.

Гарантийное  
обслуживание

Для осуществления гарантийного обслуживания необходимо обратиться в организацию, которая продала Вам инструмент или ближайший сервисный центр, который осуществляет ремонт инструмента **DWT**.

При сдаче инструмента в сервисный центр или торговую организацию Вам необходимо предоставить инструмент в чистом виде с указанием дефекта, в оригинальной упаковке, с инструкцией по эксплуатации и гарантийно-сервисной книжкой с заполненным гарантийным талоном в пунктах А, В, С, а также товарным чеком или документом, заменяющим его, подтверждающим дату покупки инструмента.

Если после проверки неисправности будет установлено, что данная неисправность произошла по вине производителя, будет произведено гарантийное обслуживание.

В случае, если неисправность произошла по вине пользователя, стоимость услуг по ремонту инструмента переносится на себя пользователь. Сроки выполнения работ зависят от сложности устранения причины дефекта и устанавливаются торговым представительством или сервисным центром, который принял инструмент в ремонт.

Гарантийное обслуживание не производится в случаях:

- использования инструмента в целях, не предусмотренных инструкцией по эксплуатации;
- отсутствия:
  - правильно заполненного гарантийного талона в пунктах А, В, С, товарного чека подтверждающего дату покупки и срок гарантии или другого документа заменяющего его;
  - инструкции по эксплуатации, наклейки на инструменте с серийным номером завода изготовителя;
- естественного износа механизмов и узлов, имеющих ограниченный период работоспособности;
- профилактики и замены быстроизнашиваемых деталей (более подробную информацию можно получить в сервисных центрах **DWT**, работающих в Вашей стране);
- перегрузки или интенсивного использования, следствием которых являются:

- одновременный выход из строя одного или более функционально связанных деталей и узлов;
- сгорание, обугливание, оплавление под воздействием высокой внутренней температуры деталей (нагревательные элементы, кнопки, провода, корпуса);
- механических повреждений, наличия внутри инородных предметов;
- вскрытия, а также ремонта, который был произведён не специалистами **DWT**.

Гарантия не распространяется на расходные материалы и принадлежности, которые частично входят в комплект поставки.

В случае использования инструмента в производственных целях сроки гарантийного обслуживания могут быть сокращены.

Дата « \_\_\_ » \_\_\_\_\_ 20\_\_

Подпись \_\_\_\_\_



Гарантія  
DWT

Для інструменту **DWT** передбачена гарантія відповідно до законів і специфічних особливостей кожної країни. У випадку, якщо законодавством не передбачені терміни гарантійного обслуговування, їх встановлює торговельно-представництво, яке займається реалізацією продукції. Інформацію про торговельно-представництво Ви можете знайти на нашому сайті [www.dwt-pt.com](http://www.dwt-pt.com) або на першій сторінці інструкції з експлуатації.

Початком гарантійного терміну є дата продажу інструменту через торговельну організацію (підтвердження - правильно заповнений гарантійний талон в пунктах А, В, С, а також наявність товарного чека або документа, що замінює його).

Виробник не бере на себе відповідальність за гарантійне і післягарантійне обслуговування, якщо він же не є продавцем інструменту на території Вашої країни.

Гарантійне  
обслуговування

Для здійснення гарантійного обслуговування необхідно звернутися в найближчий сервісний центр, який здійснює ремонт інструменту **DWT** або організацію, яка продала Вам інструмент.

При здачі інструменту в сервісний центр або торговельно-організацію Вам необхідно надати інструмент в чистому вигляді з вказівкою дефекту, в оригінальній упаковці, з інструкцією з експлуатації, і гарантійно-сервісною книжкою із заповненим гарантійним талоном в пунктах А, В, С, а також товарним чеком або документом, що замінює його, підтверджуючим дату покупки інструменту.

Якщо після перевірки несправності буде встановлено, що дана несправність сталася з вини виробника, буде проведено гарантійне обслуговування. У випадку, якщо несправність сталася з вини користувача, вартість послуг з ремонту інструменту переймає на себе користувач.

Терміни виконання робіт залежать від складності усунення причини дефекту і встановлюються торговельно-представництвом або сервісним центром, який прийняв інструмент в ремонт.

Гарантійне обслуговування не проводиться у випадках:

- використання інструменту в цілях, не передбачених інструкцією з експлуатації;
  - за відсутності:
    - правильно заповненого гарантійного талона в пунктах А, В, С, товарного чека підтверджуючого дату покупки і термін гарантії або іншого документа, що замінює його;
    - інструкції з експлуатації, наклейки на інструменті з серійним номером заводу-виробника;
    - природного зносу механізмів і вузлів, що мають обмежений період працездатності;
    - профілактики і заміни швидкозношуваних деталей (докладнішу інформацію можна отримати в сервісних центрах **DWT**, що працюють у Вашій країні);
    - перевантаження або інтенсивного використання, наслідком яких є:
      - одночасний вихід з ладу однієї або більше функціонально пов'язаних деталей і вузлів;
      - згорання, обуглювання, оплавлення під впливом високої внутрішньої температури деталей (нагрівальні елементи, кнопки, дроти, корпуси);
    - механічних пошкоджень, наявності усередині чужорідних предметів;
    - розбору, а також ремонту, який був проведений не фахівцями **DWT**.
- Гарантія не розповсюджується на витратні матеріали і приладдя, яке частково входить в комплект постачання.
- У разі використання інструменту у виробничих цілях терміни гарантійного обслуговування можуть бути скорочені.

Дата «\_\_» \_\_\_\_\_ 20\_\_

Підпис \_\_\_\_\_

Технологічна інструкція. Оцінка гарантійного ремонту інструменту.  
Основні положення щодо гарантійного ремонту

## Загальні положення

Завод - виробник встановлює на електроінструмент гарантійний термін, зазначений у гарантійному талоні, за умови правильної експлуатації та наявності правильно оформленого паспорта та гарантійного талона.

Для інструменту, який перебував у використанні, завод - виробник рекомендує ретельну експертизу, виключаючи гарантійний ремонт інструменту з дефектами, отриманими внаслідок:

- Зовнішніх механічних пошкоджень (тріщини, відколи, деформація корпусу, мережевого шнура, штепселя або деформацію інших елементів конструкції);

- Наявності усередині агрегату сторонніх предметів;
- Наявності ознак самостійного ремонту;
- Наявності змін конструкції виробу (модифікації);
- Забруднення агрегату, як внутрішнє, так і зовнішнє, іржа тощо;
- Неправильної або недбалої експлуатації, транспортування, зберігання, або є наслідком недопиримання режиму електроживлення, стихійного лиха, аварії тощо.

Гарантія не поширюється на акумулятори, зарядні пристрої, затискні пристрої (свердильні патрони,

Українська

цанги і т.п.), витратні матеріали (фільтри, мастильні матеріали, ремені, ланцюги та шини ланцюгових пилок, диски пильні і відрізни, ріжучі касети з волосінню і ножі тримерів, свердла, бури що входять в комплектацію і т.п.), а також на будь-які інші частини виробу, що мають природний обмежений термін служби (сальники, гумові кільця, електричні щітки, втулки, втулки зубчасті перфорації, шліфувальні платформи та тощо).

Умови гарантії не передбачають профілактику та чистку агрегату, транспортні витрати не входять в обсяг гарантійного обслуговування. Ремонт, пов'язаний із заміною швидко-зношуваних деталей, таких як: заміна відпрацьованого мастила, зношених ушліфюючих гумових кілець, втулок, сальників, вугільних щіток і т.д., не є гарантією і виконується за рахунок споживача.

## 1. Перевірка документів, що підтверджують гарантію

Документом, що надає право на проведення гарантійного ремонту, є гарантійний талон на виріб встановленого зразка з печаткою торговельної

організації, дати продажу, заводського номера, а також копії чека (або копії накладної) організації продавця.

Визначення (пошкодження, дефект)	Зауваження (можливі причини)	Гарантія так / ні
1.1. Термін гарантійних зобов'язань вийшов.	Термін гарантії - 24 місяці з дати продажу. Гарантія на виріб подовжується на час знаходження даного виробу в гарантійному ремонті.	ні
1.2. Гарантійний талон, копія чека або паспорт не заповнений (відсутні: штамп торговельної організації, дата продажу, підпис продавця, найменування інструменту, заводський або серійний номер).	Порушення умов гарантії.	ні
1.3. Відомості про інструмент, відмічені в паспорті або гарантійному талоні, не відповідають дефекту електроінструменту.	Відсутність пошкодження, зміна серійного номера на інструменті або даних в гарантійному талоні та копії чека (або копії накладної). Порушення умов гарантії.	ні
1.4. Гарантійний талон не відповідає заводському зразку.	Порушення умов гарантії.	ні
1.5. Гарантійний талон повністю або частково не читається.	Недбале зберігання.	ні
1.6. Документ заповнений заднім числом (пізніше), може бути доведено.	Вписаний старий інструмент в новий документ, документи заповнені різним почерком або чорнилом і так далі.	ні

## 2. Визначення пошкодження за зовнішнім виглядом електроінструменту

Визначення (пошкодження, дефект)	Зауваження (можливі причини)	Гарантія так / ні
2.1. Зовнішні пошкодження затискного пристрою, корпусу електроінструменту, додаткової рукоятки, мережевого шнура, штепсельної вилки, гумових та пластикових пілозахисних елементів.	Неправильна експлуатація.	ні
2.2. Зігнутий шпindel (биття шпинделя).	Удар по шпindelю.	ні
2.3. Продавлений вимикач.	Удар.	ні
2.4. Кнопка вимикача западає (зовнішніх пошкоджень немає).	Неякісне виготовлення.	так
2.5. Сильне забруднення вентиляційних вікон всередині електроінструменту сторонніми предметами (пил, сторонні тіла, рідини), що могло призвести до поломки інструменту.	Недбала експлуатація і недоліки догляду за електроприладами.	ні

Українська

## 2. Визначення пошкодження за зовнішнім виглядом електроінструменту

<b>Визначення (пошкодження, дефект)</b>	<b>Зауваження (можливі причини)</b>	<b>Гарантія так / ні</b>
2.6. Іржа на дефектних частинах електроінструменту.	Неправильне зберігання, недолік догляду за електроприладами.	ні
2.7. Пошкодження від вогню (зовнішнє).	Контакт з відкритим полум'ям.	ні
2.8. Електроінструмент прийнятий в розібраному вигляді або раніше був розкритий поза офіційним сервісним центром.	Порушено право на розбирання інструменту під час гарантійного терміну.	ні
2.9. Електроінструмент був раніше розкритий поза сервісним центром (неправильна збірка, застосування нефірмових кілець ущільнювачів, сальників, нестандартних підшипників тощо), що могло б призвести до виходу з ладу електроінструменту.	Гарантійний електроінструмент повинен обслуговуватися в сервісних центрах.	ні
2.10. Стирання деталей з плином часу (вугільних щіток, сальників, кілець ущільнювачів, пилозахисних втулок, зубчастих пасів тощо), редукторного і підшипникового мастила.	Дані деталі зношуються під час експлуатації.	ні
2.11. Зовнішні пошкодження інструменту.	Падіння, удар.	ні
2.12. Інструмент приймається в комплекті з приладам, з якими стався його вихід з ладу. У разі застосування змінного інструменту (оснащення): <ul style="list-style-type: none"><li>• затупленого або пошкодженого;</li><li>• невідповідного, нестандартного.</li></ul>	Неправильний догляд, який призвів до перевантаження або поломки. Перевищення потужності електроінструменту (наслідок - перевантаження).	ні
2.13. Не читається зовсім або частково заводський номер електроінструменту.	Порушення правил експлуатації.	ні
2.14. Пломба на корпусі відсутня або не відповідає заводській, а також уповноваженої сервісної майстерні.	Спроба ремонту в неспеціалізованій ремонтній майстерні.	ні

## 3. Пошкодження елементів електродвигуна

<b>Визначення (пошкодження, дефект)</b>	<b>Зауваження (можливі причини)</b>	<b>Гарантія так / ні</b>
3.1. Згорілі обмотки якоря і статора, рівномірна зміна кольору обмоток (можливий вихід з ладу вимикача): <ul style="list-style-type: none"><li>• перевантаження;</li><li>• сильно забруднений вентилятор.</li></ul>	Порушення умов експлуатації (тривала робота з перевантаженням, недостатнє охолодження через забруднення інструменту).	ні
3.2. Ротор згорів, котушки статора не змінили колір або опір.	Короткозамкнений виток або замикання на корпусі якоря.	так
3.3. Сильне іскріння на колекторі ротора - наявність короткозамкненого витка (нерівномірне забарвлення якоря).	Заводський брак.	так
3.4. Пробій електричної ізоляції шнура живлення, обмоток статора, якоря (1500 В).	Заводський брак.	так
3.5. Механічне порушення ізоляції якоря або статора внаслідок забруднення або попадання сторонніх предметів.	Недбала експлуатація і недолік догляду за електроприладами.	ні
3.6. Електричний пробій обмотки статора відносно пакету статора.	Заводський брак.	так

Українська

49

### 3. Пошкодження елементів електродвигуна

<b>Визначення (пошкодження, дефект)</b>	<b>Зауваження (можливі причини)</b>	<b>Гарантія так / ні</b>
3.7. Розрив обмотки якоря з причини неякісного просочення.	Заводський брак.	так
3.8. Каркас статора і якір спаялися разом: • колектор та якір без первинних ушкоджень, відносно нові; • знос колектора і якоря внаслідок загального зносу щіток.	Заводський брак. Природний знос міді колектора.	так ні
3.9. Знос колектора якоря внаслідок загального зносу щіток.	Природний знос міді колектора.	ні
3.10. Стирання зубів валу якоря (мастило робоче), інших пошкоджень немає.	Заводський брак.	так
3.11. Природний знос зубів валу якоря і веденого зубчастого колеса (мастило не робоче або відсутнє, метал якоря з синявою).	Недостатня кількість мастила, недолік догляду за електроприладами.	ні
3.12. Пошкодження якоря, статора, корпусу електродвигуна, пов'язане з виходом з ладу підшипників якоря, внаслідок стирання з плином часу.	Недостатній догляд за інструментом.	ні
3.13. Пошкодження якоря, статора, корпусу електродвигуна, пов'язане з виходом з ладу підшипників якоря (редукторне мастило не робоче).	Недостатній догляд за інструментом.	ні
3.14. Механічне пошкодження вугільних щіток (може призвести до виходу з ладу якоря і статора), неправильний вибір щіток.	Падіння інструменту або удари. Недбала експлуатація.	ні
3.15. Вугільні затискачі забруднені, щітку утримував в порядку.	Недолік догляду.	ні
3.16. Стирання щіток з плином часу.	Витратний матеріал (заміна щіток проводиться за рахунок покупця).	ні
3.17. Пошкодження колектора внаслідок використання неоригінальних щіток.	Порушення умов експлуатації. Призводить до виходу з ладу якоря.	ні
3.18. Інструмент використовувався професійно і в комерційних цілях.	Неможливо довести.	ні

### 4. Пошкодження перемикачів, регуляторів, електричних схем

Випадки виходу з ладу перемикачів, регуляторів, електричних схем відносяться до гарантійних випадків, за винятком випадків, наведених нижче:

<b>Визначення (пошкодження, дефект)</b>	<b>Зауваження (можливі причини)</b>	<b>Гарантія так / ні</b>
4.1. Вихід з ладу перемикача, регулятора, електричної схеми (спільно зі статором і якорем) з причини перевантаження.	Неправильна експлуатація.	ні
4.2. Вихід з ладу перемикача (відсутність можливості регулювання плавності) через засмічення копійчатка перемикача сторонніми речовинами.	Недбала експлуатація і недостатній догляд за електроприладами.	ні
4.3. Відсутність функції утримування клавіші включення в положенні включено.	Механічний знос.	ні
4.3. Механічне пошкодження перемикача, регулятора електричної схеми.	Недбала експлуатація електроінструменту.	ні

Українська

50

## 5. Пошкодження елементів редукторів, передавальних механізмів

<b>Визначення (пошкодження, дефект)</b>	<b>Зауваження (можливі причини)</b>	<b>Гарантія так / ні</b>
5.1. Обламаний (не більше одного) зуб шестерні (мастило робоче).	Неякісне виготовлення.	так
5.2. Природне стирання зубчастих коліс (мастило не робоче).	Недостатній догляд за електроприладами.	ні
5.3. Заклинювання поршня в циліндрі перфоратора (гумові деталі зношені, мастило не робоче).	Недостатній догляд за електроприладами.	ні
5.4. Вихід з ладу підшипників редуктора (мастило робоче).	Неякісне виготовлення.	так
5.5. Вихід з ладу підшипників редуктора (мастило не робоче, наявність сторонніх механічних домішок).	Недостатній догляд за електроприладами.	ні
5.6. Пошкодження, що виникли з причини відсутності або розриву захисного кожуха, що сприяло забрудненню механізму.	Недостатній догляд за електроприладами.	ні
5.7. Розрив або стирання зубчастого ременя.	Перевантаження Деталь, що псується з плином часу. Брак шківів.	ні ні так
5.8. Пошкодження редуктора через: <ul style="list-style-type: none"> <li>• не герметичність;</li> <li>• недостатню кількість змащувача;</li> <li>• відсутність догляду.</li> </ul>	<ul style="list-style-type: none"> <li>• З вини виробника.</li> <li>• З вини виробника.</li> <li>• Недостатня кількість мастила.</li> </ul>	так так ні
5.9. Продавлена кнопка фіксації диска (стопор шестерень).	Неправильна експлуатація. Надмірне зусилля при закручуванні гайок фіксуючих диск.	ні
5.10. Люфт шпинделя в шуруповертах і дрילהх.	Стирання посадочних місць, або удар по шпинделю (падіння інструменту).	ні
5.11. Природний знос посадочних місць кульок внутрішнього циліндра для хвостовиків оснащення типу SDS +, вигнутий внутрішній циліндр.	Неправильна експлуатація (не використання змащувача), перевантаження.	ні

## 6. Пошкодження додаткового оснащення, змінного інструменту

<b>Визначення (пошкодження, дефект)</b>	<b>Зауваження (можливі причини)</b>	<b>Гарантія так / ні</b>
6.1. Пошкодження липучих платформ шліфувальних машин (відсутність зчеплення).	Перевантаження. Деталь, що псується з плином часу.	ні
6.2. Псування гумових платформ шліфувальних машин.	Деталь, що псується з плином часу.	ні
6.3. Вихід з ладу платформи віброшліфувальної машини (підшипника в пластмасовому корпусі).	Перевантаження (пластмасовий корпус є захистом від перевантаження даної машини).	ні
6.4. Кулачок свердильного патрона обламаний (механічних пошкоджень немає).	Неякісний затискний патрон.	так
6.5. Пошкодження затискного патрона вгасли-док забруднення пилом.	Робота без пиловідсмоктування, зношений (порваний) пилозахисний ковпачок або його відсутність.	ні
6.6. Злам підстави полотна, пилко утримувача.	Неякісне виготовлення.	так
6.7. Механічне пошкодження ножів рубанка.	Неправильна експлуатація.	ні

Українська

51



## 6. Пошкодження додаткового оснащення, змінного інструменту

<b>Визначення (пошкодження, дефект)</b>	<b>Зауваження (можливі причини)</b>	<b>Гарантія так / ні</b>
6.8. Пошкодження бура, свердел, різців, пік і т.п. відсутні механічні пошкодження на поверхні металу.	На змінний інструмент гарантія не надається.	ні
6.9. Знос приводних зірочок ланцюгових передач.	Витратний матеріал.	ні
6.9. Пошкодження волосіні.	Сторонні предмети в траві. Неправильна експлуатація.	ні

## 7. Випадки гарантії акумуляторного електроінструменту

<b>Визначення (пошкодження, дефект)</b>	<b>Зауваження (можливі причини)</b>	<b>Гарантія так / ні</b>
7.1. Обламані або зношені зуби шестірні планетарного механізму.	Перевантаження в режимі свердління. Недбала експлуатація.	ні
7.2. Природний знос зубчастих коліс (мастило не робоче).	Недостатній догляд за електроприладами.	ні
7.3. Вихід з ладу підшипників редуктора (мастило робоче).	Неякісне виготовлення.	так
7.4. Вихід з ладу підшипників редуктора (мастило не робоче, наявність сторонніх механічних домішок).	Недостатній догляд за електроприладами.	ні
7.5. Вихід з ладу вимикача (відсутність можливості регулювання плавності) через засмічення сторонніми речовинами.	Недбала експлуатація і недостатній догляд за електроприладами.	ні
7.6. Вихід з ладу вимикача (відсутність можливості регулювання кількості обертів).	Перевантаження в режимі свердління, недбала експлуатація.	ні
7.7. Вихід з ладу акумулятора.	Витратний комплектуючий матеріал.	ні

**DWT**  
**кепілдігі**

**DWT** құралына берілетін кепілдік әр елдің заңдары мен ерекше ережелеріне сай келеді. Кепілдікті қызмет көрсету шарттары заңнамада анықталмаған болса, оларды біздің өнімді сататын сауда өкілі анықтайды. Сауда өкілдері туралы ақпаратты [www.dwt-pt.com](http://www.dwt-pt.com) торабында немесе пайдаланушы нұсқауының бірінші бетінде таба аласыз.

Құралды сауда компаниясы арқылы сатылған күн кепілдікті мерзімнің басталуы деп есептеледі (раस्ताма кепілдікті купонында А, В, С бөлімдерін дұрыс толтыру, сондай-ақ түбіртек немесе оның орнына қолданылатын құжаттың бар болуы). Өндірушінің ол еліңізде құралды сатушы ретінде шықпаса, кепілдік және сатылғаннан кейін көрсетілетін қызмет жайында жауапкершілігі жоқ.

**Кепілдікті қызмет**  
**көрсетуі**

Кепілдікті қызмет алу үшін құралды сатқан компанияға немесе **DWT** құралды жөндейтін ең жақын қызмет орталығына хабарласыңыз.

Құралды қызмет орталығына немесе сауда мекемесіне апарып бергенде, құралды таза күйінде, ақаулық сиппамасын қосып, өз қорабында, пайдаланушы нұсқауы және А, В, С бөлімдері толтырылған кепілдікті купоны бар кепілдік қызмет кітапшасын, сондай-ақ құралды сатып алған күнді растайтын түбіртек немесе оның орнына қолданылатын құжатты алып келу қажет.

Егер ақаулықты тексергеннен кейін ол ақаулықты өндіруші жіберді деп анықталса, кепілдікті қызмет көрсетіледі.

Ақаулық пайдаланушы кесірінен болса, құралды жөндеу шығындарын пайдаланушы өтейді.

Жұмыс жасау шарттары ақаулықтың себебін жою қиындылығына байланысты және оны сауда

өкілі немесе құралды жөндеуге алған қызмет орталығы белгілейді.

Кепілдікті қызмет келесі жағдайларда көрсетілмейді:

- құралды пайдаланушы нұсқаулығында көрсетілмеген мақсаттармен қолдану;

- келесі талаптардың жоқтығы:

- А, В, С бөлімдері дұрыс толтырылған кепілдікті купон, құралды сатып алған күнді және кепілдік мерзімін растайтын түбіртек немесе оның орнына қолданылатын құжат;

- пайдаланушы нұсқаулығы, құралдағы сериялық нөмірі бар өндірушінің заттаңбасы;

- қызмет көрсетудің мерзімі шектелген механизмдер мен құрастырулардың табиғи тозуы;

- тез тозатын бөлшектерге профилактикалық қызмет көрсету және ауыстыру (көбірек ақпаратты еліңізде жұмыс жасайтын **DWT** қызмет орталықтарында алуға болады);

- төменде көрсетілген жағдайларға әкелетін шамадан тыс немесе қарқынды қолдану:

- жүйеге қызметті қосылған бір немесе одан көп құрылғы бөлшектері мен тетіктердің кенет бұзылуы;

- құрылғының шамадан тыс ішкі температурасынан пайда болатын өртену, күйу, еру (қыздыру элементтері, ажыратқыш, электр сымдары, ұяшықтар);

- механикалық бұзылу, құрылғы ішінде бөтен заттардың пайда болуы;

- **DWT** сарапшылары жасамаған демонтаж және жөндеу жұмыстары.

Кепілдік жабдықтар көлеміне жартылай жататын жұмсау материалдары мен жарақаттарға тарамайды.

Құралды өнеркәсіпті мақсатпен пайдаланған кезде кепілдікті қызмет көрсету шарттары шектелуі мүмкін.

Күні «\_\_» \_\_\_\_\_ 20\_\_

Қолы \_\_\_\_\_

إن شروط تنفيذ أعمال الصيانة تعتمد على مدى تعقيد إزالة سبب العطل و الذي يتم تحديده من قبل المندوب التجاري أو مركز الصيانة الذي قبل بإصلاح العدة .

لا يتم تقديم خدمات الضمان في حالات :

- \* استخدام العدة لأغراض غير مذكورة في كتيب تعليمات الاستخدام / التشغيل.
  - \* عدم وجود:
  - \* كوپون الكفالة معاً بشكل صحيح في الخانات A, B, C ، إيصال يثبت تاريخ الشراء وكذلك فترة الضمان أو أية إثباتات بديلة .
  - \* كتيب التعليمات الاستخدام ، لصفات على العدة توضح الرقم المتسلسل للمصنع
  - \* تشغيل العدة ينتج عنه اهتراء طبيعي للميكانيزم وأجزاء الآلة التي لديها عمر تشغيل محدود
  - \* الصيانة الوقائية و تبديل الأجزاء ذات التلف السريع ( يمكن الحصول على مزيد من المعلومات من مراكز صيانة DWT الموجودة في بلدكم )
  - \* زيادة الحمل أو الاستخدام المكثف و الذي ينتج عنه.
  - \* فشل مترامن لأحد من الأجزاء المعدنية أو عدة منها مع الأجزاء المجمعة المرتبطة بالنظام بشكل وظيفي .
  - \* احتراق ، تضخم أو ذوبان ناخ عن حرارة داخلية عالية للأجزاء المعدنية ( العناصر الحرارية ، مغناطيس كهربياء ، التوصيلات ، علية العدة )
  - \* عطل ميكانيكي ، وجود أشياء غريبة في العدة
  - \* الفك و القيام بأعمال الصيانة من قبل أشخاص غير خبراء DWT
- لا تغطي الكفالة المستهلكات و الإكسسوارات .
- في حال تم استخدام العدة لأغراض صناعية ، من الممكن أن تقل بتود خدمة الضمان .

التاريخ : \_\_\_\_\_ » \_\_\_\_\_ 20 \_\_\_\_\_

التوقيع

التوقيع

ضمان  
DWT

إن ضمان عدة DWT تعطي حسب القوانين و الميزات الخاصة لكل بلد . في حال كانت التشريعات المحلية لا تحدد شروط خدمات الضمان ، سيتم تحديدها من قبل المندوب التجاري الذي يتولى مبيع منتجاتنا .  
تجدون المعلومات عن المندوب التجاري على موقعنا الالكتروني : [www.dwt-pt.com](http://www.dwt-pt.com) أو في الصفحة الأولى من كتيب التشغيل.  
إن بداية فترة الضمان هو تاريخ مبيع العدة عن طريق الشركة التجارية (إشعار) - كوپون الضمان بحيث يتم تعبئة الخانات A, B, C بشكل صحيح . بالإضافة لإيراد إيصال أو ما يعادله )  
إن الصنع لا يتحمل مسؤولية الضمان و خدمة ما بعد البيع في حال كان لم يظهر أنه البائع ضمن بلدك .

خدمة  
الضمان

للحصول على خدمة الضمان من الضروري الاتصال بالشركة التي باعتك العدة أو أقرب مركز صيانة و الذي يقوم بأعمال الإصلاح لعدد DWT من الضروري عند إحضار العدة لمركز الصيانة أو الشركة التجارية أن تسلم العدة بحالتها الصرفة مع توضيح العيب ، ضمن الكرتون الخاص بها مع كتيب التشغيل و كتيب خدمة الضمان بحيث تكون جميع خانات الكوپون A, B, C قد تم إملأها بالكامل . إضافة للإيصال أو ما يعادله و الذي يظهر تاريخ شراء العدة .  
يتم تقديم خدمة الضمان بعد أن يتم فحص العيب و يظهر أن العطل قد حصل بسبب المصنع .  
في حال كان العطل قد حصل بسبب المستخدم ، يتم تحميل المستخدم تكلفة أعمال صيانة العدة .

# DWT<sup>®</sup>

www.dwt-pt.com



## MS12-115

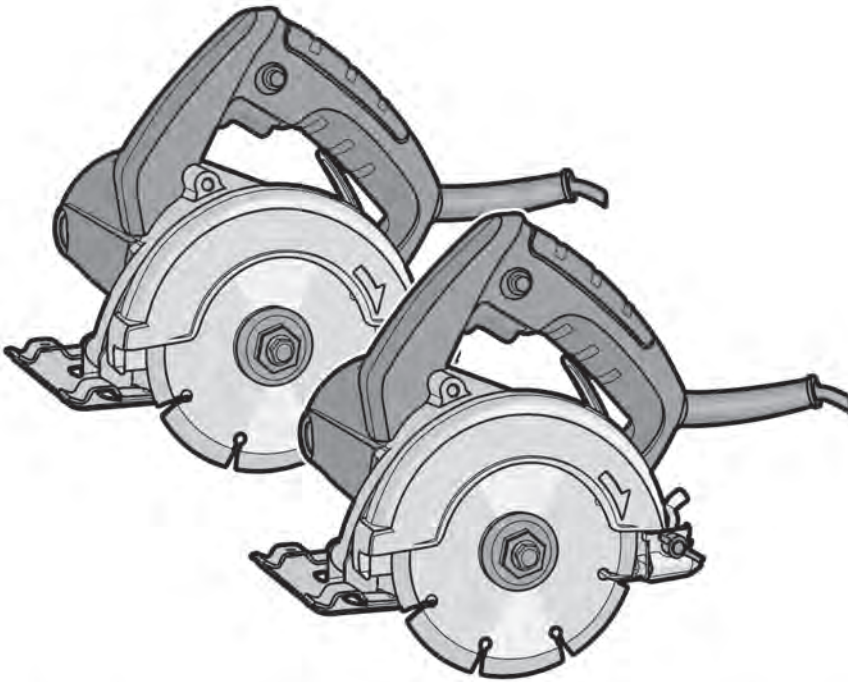

**en** Warranty card and  
service cards

**fr** Garantie coupon et  
cartes de service

**ru** Гарантийный талон и  
сервисные талоны

**uk** Гарантійний талон і  
сервісні талони

**kk** Гарантиялы талон және  
қызмет көрсету карталары

**ar** بطاقات الضمان وبطاقات الصيانة

**TM**.by  
ONLINE STORE

<https://tm.by>  
Интернет-магазин

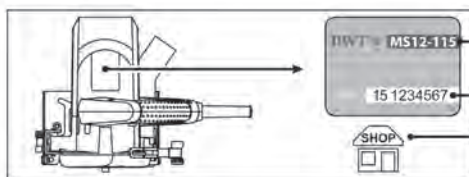

BWT **MS12-115** A **MS**  
Ser. No.:  
B  
C  
» 20

i	A	B	C	Service Card No.: I, II, III, IV
	[MS / Ser. No.:]			
DE	Modell / Seriennummer	Verkaufsstelle	Garantiefrist (Monat) und Verkaufsdatum	Nur für Service Centres
GB	Model / Serial number	Trading company	Warranty period (month) and sale date	For service centres only
FR	Modèle / Numéro de série	Revendeur	Période de garantie (mois) et date de vente	Uniquement pour les centres assistance
IT	Modello / Numero di serie	Impresa commerciale	Periodo (mese) e data d'acquisto	Solo per centri assistenza
ES	Modelo / Numero de serie	Empresa comercial	Periodo de garantía (mes) y fecha de venta	Solo para centro de asistencia técnica
PT	Modelo / Número de série	Empresa de revenda	Período da garantia (mês) e data da venda	Apenas para centros de reparação
BR	Modelo / Número de série	Empresa de revenda	Periodo da garantia (mês) e data da venda	Apenas para centros de reparação
FI	Modelli / Sarjanumero	Jälleenmyyjä	Takuuaika (kuukautta) ja ostopäivä	Vain huoltoliikentele
SE	Modell / Seriennummer	Aterförsäljare	Garantiperiod (månader) och försäljningsdatum	Endast för servicecenter
DK	Model / Serienummer	Handelsfirma	Garantiperiode (måneder) og salgsdato	Kun for servicecentre
NL	Model / Serienummer	Handelsbedrijf	Garantieperiode (maanden) en verkoopdatum	Alleen voor servicecentra
TR	Model / Seri no	Ticaret şirketi	Garanti periyodu (ay) ve satış tarihi	Sadece servis merkezleri için
PL	Model / Numer seryjny	Firma handlowa	Termin gwarancji (miesiące) i data sprzedaży	Tylko dla centrów serwisowych
CZ	Typ / Výrobní číslo	Obchodní společnost	Záruční lhůta (měsíců) a datum prodeje	Pouze pro servisní střediska
SK	Typ / Výrobné číslo	Obchodná spoločnosť	Záručná lehota (mesiacov) a dátum predaja	Iba pre servisné strediská
HU	Modell / Szériaszám	Kereskedő cég	Garanciális időhossz (hónap) és a vásárlás dátuma	Csak a szervizközpontok
RO	Model / Număr de înregistrare	Vanzator	Perioada de garanție (lună) și data vânzării	Numai pentru centrele service
RS	Model / Serijski broj	Trgovinska kompanija	Garantni period (mesec) i datum prodaje	Samo za servisna centre
HR	Model / Serijski broj	Trgovačka tvrtka	Jamstveno razdoblje (mjes.) i datum prodaje	Samo za servisne centre
BG	Модел / Серийен номер	Търговска компания	Гаранционен период (мес.) и дата на продажба	Само за сервисни центрове
GR	Μοντέλο / Αριθμός σειράς	Εμπορική εταιρεία	Περίοδος εγγύησης (μήνες) και ημερομηνία πώλησης	Μόνο για κέντρα σέρβις
RU	Модель / Сер. номер	Торговая организация	Срок гарантии (мес.) и дата продажи	Только для сервисных центров
UA	Модель / Сер. номер	Торгова організація	Термін гарантії (міс.) і дата продажу	Лише для сервісних центрів
LT	Modelis / Serijinis numeris	Prekybos kompanija	Garantinis laikotarpis (mėnesiai) ir pirkimo data	Tik aptarnavimo centrams
LV	Modelis / Sērijas numurs	Tirdzniecības uzņēmums	Garantijas periods (mēn.) un pārdošanas datums	Tikai servisa centriem
EE	Model / Seerianumber	Edasimüüja	Garantiiperiood (kuudets) ning ostukuupäev	Ainult remonditöökojades
CN	型号/序列号	贸易公司	保修期 (月) 和 销售日期	仅供服务中心
VN	Loại hình / số seri	Công ty thương mại	Thời hạn bảo hành (tháng) và ngày bán	Mục dành riêng cho trung tâm phục vụ
KZ	Модели / Серийных номері	Сауда компаниясы	Кепілдік мерзімі (ай) және сатылған күні	Тек қызмет орталықтарына
AE	الطراز / الرقم التسلسلي	الشركة التجارية	فترة الضمان ( الشهر ) بتاريخ البيع	لمراكز الصيانة فقط
FA	مدل / شماره سریال	شرکت داد و بسند	دوره ضمانت (بر حسب ماه) و داده‌های فروش	قطر برای مراکز فروش



### Service Card No.: I

No.: \_\_\_\_\_

	No.: II	<input type="checkbox"/>
	_____	<input type="checkbox"/>
« _____ »	_____ 20 _____	<input type="checkbox"/>

	No.: III	<input type="checkbox"/>
	_____	<input type="checkbox"/>
« _____ »	_____ 20 _____	<input type="checkbox"/>

	No.: IV	<input type="checkbox"/>
	_____	<input type="checkbox"/>
« _____ »	_____ 20 _____	<input type="checkbox"/>

### Service Card No.: II

No.: \_\_\_\_\_

<b>A MS</b>	<input type="checkbox"/>
Ser. No.:	<input type="checkbox"/>
	<input type="checkbox"/>
<b>C</b>	<input type="checkbox"/>
« _____ »	_____ 20 _____ <input type="checkbox"/>

	« _____ »	_____ 20 _____	<input type="checkbox"/>
	« _____ »	_____ 20 _____	<input type="checkbox"/>
« _____ »	« _____ »	_____ <input type="checkbox"/>	

### Service Card No.: IV

No.: \_\_\_\_\_

<b>A MS</b>	<input type="checkbox"/>
Ser. No.:	<input type="checkbox"/>
	<input type="checkbox"/>
<b>C</b>	<input type="checkbox"/>
« _____ »	_____ 20 _____ <input type="checkbox"/>

	« _____ »	_____ 20 _____	<input type="checkbox"/>
	« _____ »	_____ 20 _____	<input type="checkbox"/>
« _____ »	« _____ »	_____ <input type="checkbox"/>	

### Service Card No.: III

No.: \_\_\_\_\_

<b>A MS</b>	<input type="checkbox"/>
Ser. No.:	<input type="checkbox"/>
	<input type="checkbox"/>
<b>C</b>	<input type="checkbox"/>
« _____ »	_____ 20 _____ <input type="checkbox"/>

	« _____ »	_____ 20 _____	<input type="checkbox"/>
	« _____ »	_____ 20 _____	<input type="checkbox"/>
« _____ »	« _____ »	_____ <input type="checkbox"/>	

No.: II	No.:	i
1		
2		
3		
4		
5		
6		

No.: III	No.:	i
1		
2		
3		
4		
5		
6		

No.: IV	No.:	i
1		
2		
3		
4		
5		
6		

No.: II

No.:	a [No.:j]	b [min]	c [kg]	i
1				
2				
3				
4				
5				
6				

No.: IV	No.:	i
1		
2		
3		
4		
5		
6		

No.: III

No.:	a [No.:j]	b [min]	c [kg]	i
1				
2				
3				
4				
5				
6				





MERITLINK INTERNATIONAL AG  
P.O. Box 641, CH-6855 Stabio  
Switzerland  
[www.meritlink.com](http://www.meritlink.com)



7 640159 744047