

МОТОБУР БЕНЗИНОВЫЙ

EA-20/52, EA-20/63

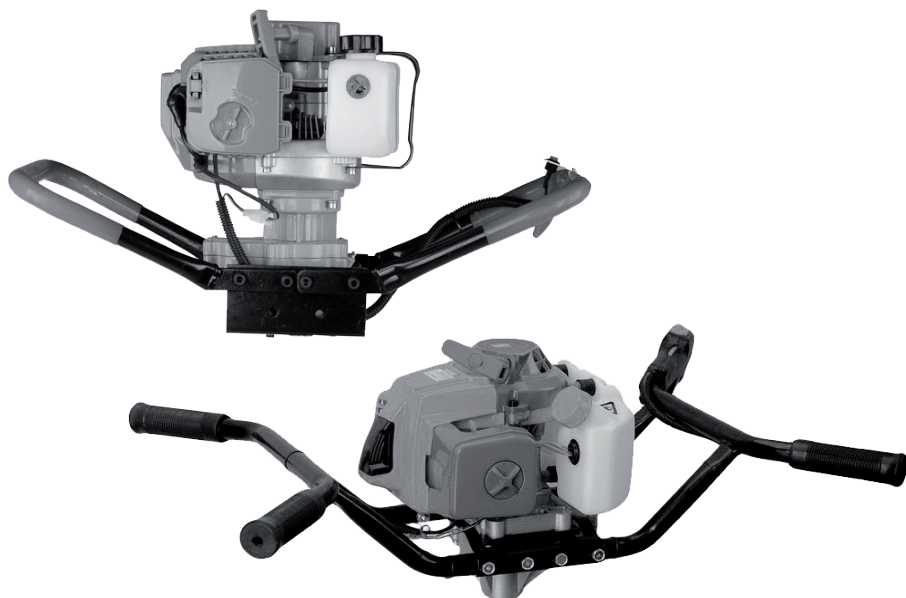

Внимание! В целях Вашей безопасности, перед использованием мотобура бензинового, прочтите и ознакомьтесь с руководством по эксплуатации, а также сохраните данное руководство и используйте в качестве справочного материала.

Уважаемый покупатель!

Компания **EDON** выражает Вам признательность за приобретение бензинового мотобура. Продукция под торговой маркой **EDON** постоянно совершенствуется и улучшается.

При покупке мотобура проверяйте комплектацию согласно пункту 3 руководства по эксплуатации. Обратите внимание, что для гарантийного обслуживания необходим правильно заполненный гарантийный талон с указанной датой продажи, подписью продавца и печатью магазина, серийным номером и моделью мотобура.

Перед началом работ внимательно изучите руководство по эксплуатации. В процессе эксплуатации соблюдайте требования настоящего руководства, чтобы обеспечить оптимальное функционирование мотобура и продлить срок его службы. Сохраните настоящее руководство и сделайте его доступным другим пользователям.

Техническое обслуживание и ремонт, должны производиться только квалифицированным персоналом в специализированных сервисных центрах.

Бензиновый мотобур может иметь некоторые отличия от настоящего руководства, связанные с изменением конструкции, не влияющие на условия его монтажа и эксплуатации.

1. Основные сведения об изделии

1.1 Мотобур бензиновый (далее по тексту - мотобур) предназначен для бурения грунта или льда в зависимости от используемого шнека-насадки (в комплект поставки не входит и приобретается отдельно). Бензиновый мотобур без труда пробуривает скважины в грунте до 2-х метров и диаметром от 100 до 250мм в зависимости от диаметра шнека и длины используемого удлинителя.

Внимание! Используйте насадки (шнеки и удлинители) только рекомендованные производителем.

Использование мотобура по назначению предполагает соблюдение инструкций по эксплуатации, а также необходимому техническому обслуживанию.

Мотобур предназначен для работы в условиях умеренного климата

при температуре от -10 до +40 °С и относительной влажности воздуха не более 80%.

1.3 Транспортировка инструмента производится в закрытых транспортных средствах в соответствии с правилами перевозки грузов, действующих на транспорте данного вида.

1.4 Мотобур рассчитан на повторно-кратковременный режим работы с периодом времени: работа/перерыв - 30 мин/10мин.

1.5 Привод осуществляется одноцилиндровым 2-х тактным двигателем внутреннего сгорания с вертикальным расположением коленчатого вала.

Оснащение мотобура центробежным сцеплением позволяет двигателю работать в режиме холостого хода, без приведения в действие шнека. Центробежное сцепление, расположенное на валу двигателя, автоматически включается при увеличении оборотов двигателя и отключается при переводе двигателя на холостой ход.

1.6 Двухтактный двигатель работает на топливной смеси из масла для 2-х тактных двигателей и неэтилированного бензина АИ-92.

1.7 Управление расположено на двигателе и рукоятке мотобура.

2. Технические характеристики

2.1 Основные технические характеристики представлены в таблице:

	EA-20/52	EA-20/63
Тип двигателя	2-х тактный, 1 цилиндровый	
Максимальная мощность, л.с/кВт	1.6/1200	1.9/1400
Число оборотов, об/мин	6800	
Число оборотов холостого хода, об/мин	9000	
Объем топливного бака, л	1.2	
Стартер	ручной	
Тип зажигания	Электронное бесконтактное магнетто	
Охлаждение	Воздушно принудительное	
Объем двигателя, см ³	52	63
Максимальный диаметр шнека, мм	200	250
Вес(нетто), кг	8.2	10
Размеры (в упаковке), мм	450x370x310	690x390x330

3. Комплектация

3.1 Комплектация в которой мотобур поставляется в продажу*:

Модель:	EA-20/52	EA-20/63
Мотобур		1
Ключ свечной		1
Рукоятки		2
Отвертка		1
Емкость для приготовления топливной смеси		1
Комплект крепежа для крепления рукояток		1
Ключ шестигранный		2
Ключ рожковый		1
Руководство по эксплуатации		1

* в зависимости от поставки комплектация может изменяться.

4. Общий вид и устройство мотобура

4.1 Основные функции и внешний вид моделей мотобуров представлены на рис. 1(EA-20/52), рис. 2(EA-20/63).

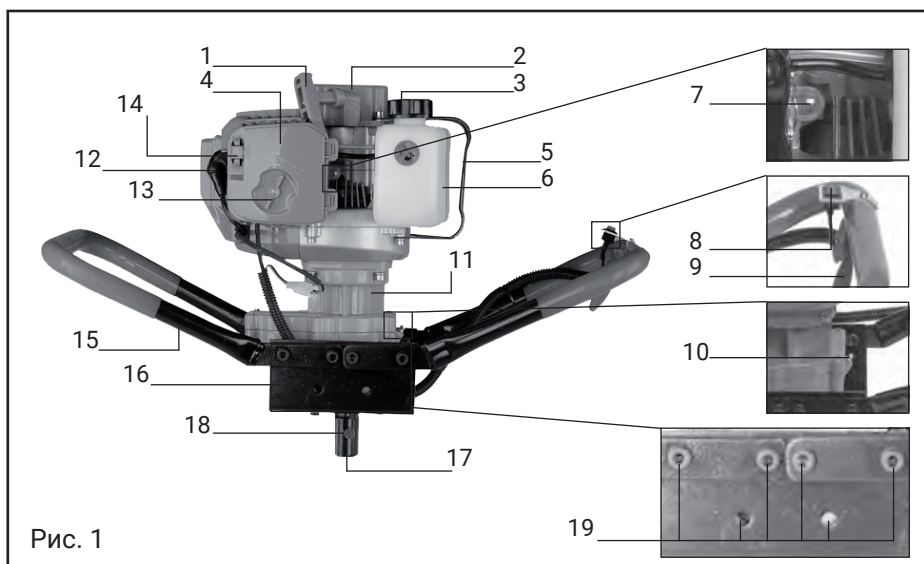



Рис. 2

1. рукоятка ручного стартера; 2. корпус стартера; 3. крышка топливного бака; 4. крышка фоздушного фильтра; 5. защита топливного бака; 6. топливный бак ; 7. праймер (подкачка топлива); 8. кнопка включения зажигания 9. рычаг дроссельной заслонки; 10. штуцер для подачи смазки в редуктор; 11. корпус редуктора; 12. колпачок высоковольтного провода свечи зажигания; 13. регулировка воздушной заслонки; 14. замок крышки воздушного фильтра; 15. рукоятка; 16. основание; 17. приводной вал; 18. отверстие для фиксации шнека-насадки; 19. монтажные отверстия для крепления рукояток; 20. кнопка защиты от непроизвольного пуска (только на модели: EA-20/63).

4.2 Мотобур снабжен 2-х тактным одноцилиндровым двигателем внутреннего сгорания, на котором расположены ручной возвратный стартер(поз. 2), карбюратор, воздушная заслонка с фильтром, бензобак(поз. 6), а также в нижней части закреплен металлический шестереночный редуктор(поз. 11) понижающий частоту вращения, что приводит к увеличению крутящего момента приводного вала(поз. 17) на выходе. К нижней части редуктора крепится основание(поз. 16) с монтажными отверстиями(поз. 19) для закрепления рукояток. Рабочая шнек-насадка или удлинитель крепится к приводному валу(поз. 17) и фиксируется стопорным пальцем и шплинтом (рис. 4).

5. Инструкции по мерам безопасности

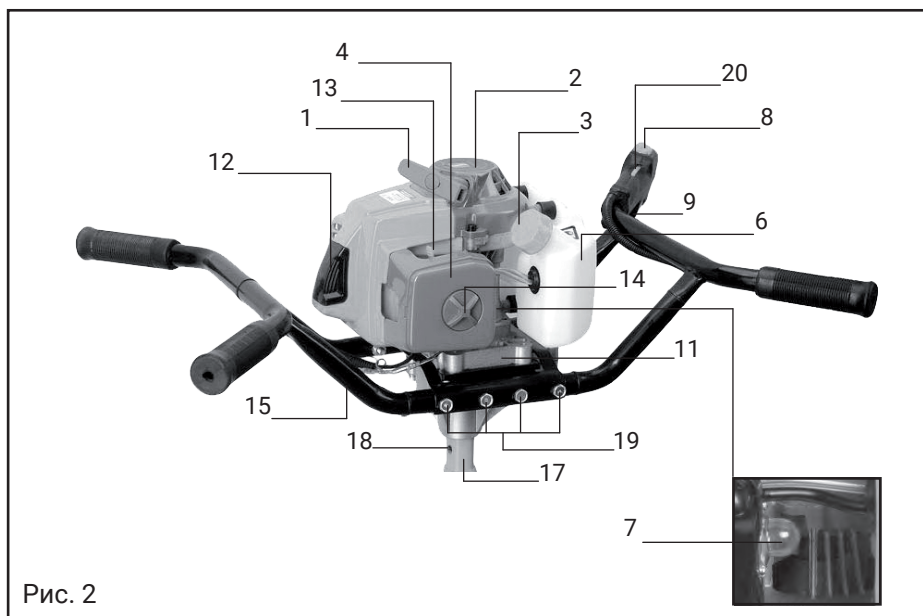
5.1 Мотобур является оборудованием повышенной опасности. К работе

допускаются люди не младше 16-ти летнего возраста в хорошей физической форме. Перед началом работы необходимо изучить руководство по эксплуатации.

Внимание! Не допускаются к работе с мотобуром лица в состоянии алкогольного, наркотического либо иного опьянения или под воздействием лекарственных препаратов снижающих внимание и быстроту реакции.

5.2 Не работайте мотобуром при плохом освещении, а также не загромождайте рабочее пространство посторонними предметами. Не храните рядом с мотобуром легковоспламеняющиеся, взрывоопасные и горючие материалы. Заправку мотобура топливной смесью производите только при заглушенном двигателе.

5.3 Запрещается работа мотобуром в закрытых помещениях из-за высокой возможности отравления выхлопными газами.

5.4 Необходимо исключить возможность доступа к мотобуру детей и лиц не знакомых с правилами эксплуатации и безопасности.

5.5 Убедитесь в отсутствии подземных коммуникаций и токоведущих проводов в месте проведения работ.

5.6 При работе на открытом воздухе не подвергайте мотобур воздействию атмосферных осадков, таких как снег, дождь, град и т.п.

5.7 Используйте специальную одежду, нескользящую обувь а также защиту глаз и органов слуха при работе. Руки должны быть сухими и чистыми для надежного удержания мотобура. Детали слишком свободной одежды, шарф, длинные волосы и т.п. могут быть захвачены вращающимся шнеком и привести к серьезным травмам.

Внимание! Запрещается использовать шнек-насадки диаметра больше, чем указано в таблице с техническими данными в инструкции по эксплуатации.

5.8 Запрещается работать в открытой обуви или босиком, используйте закрытую плотную обувь с нескользящей подошвой.

5.9 Запрещается использование мотобура;

- при появлении дыма или запаха горячей изоляции;

- для бурения таких материалов, как дерево, бетон, камень;

- при испорченной шнек-насадке или удлинителе;

- с насадкой не предназначенной для использования с мотобуром и не указанной производителем в инструкции по эксплуатации.

6. Подготовка к работе

Внимание! Запрещается начинать работу мотобуром, не выполнив инструкции по мерам безопасности. Продолжительность службы мотобура и его безотказная работа во многом зависит от правильного обслуживания, своевременного устранения неисправностей и соблюдения правил хранения.

6.1 После распаковки мотобура произведите внешний осмотр на отсутствие внешних дефектов, проверьте комплектацию, а так же проверьте затяжку всех резьбовых соединений.

6.2 Установите рукоятки как показано на рисунке(рис. 3) и зафиксируйте их к основанию(рис. 1 поз. 16) с помощью монтажных болтов идущих в комплекте с мотобуром. Рукоятки возможно установить в двух положениях горизонтально и под углом(модель: **EA-20/52**), для этого совместите монтажные отверстия на рукоятках с монтажными отверстиями(рис. 1, 2 поз. 19) на основании(рис. 1 поз. 16), установите болты в отверстия и зафиксируйте их с помощью монтажных гаек.



Рис. 3

6.3 Установите необходимую шнек-насадку на приводной вал(рис. 1, 2 поз. 17) совместив монтажные отверстия (рис. 4) и зафиксируйте это положение стопорным пальцем со шплинтом;



Стопорный палец

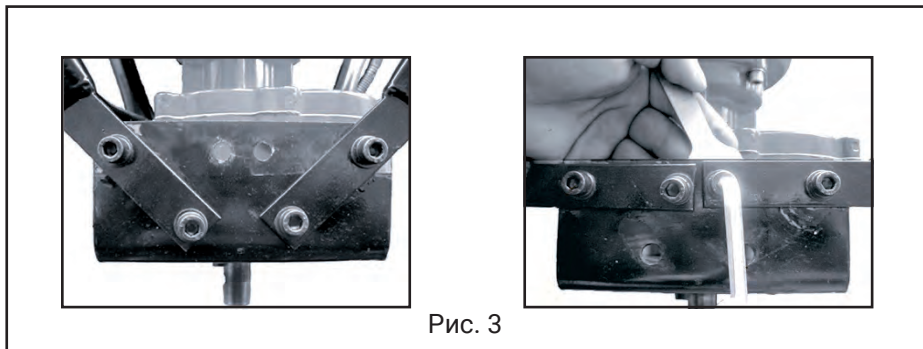

Шплинт



Рис. 4

6.4 Подготовка топливной смеси:

- для топливной смеси необходимо использовать неэтилированный бензин АИ-92 и масло для 2-х тактных двигателей с воздушным охлаждением.

Внимание! Основной причиной неустойчивой работы двигателя, а также выхода его из строя является старая и/или смесь приготовленная в не правильных пропорциях.

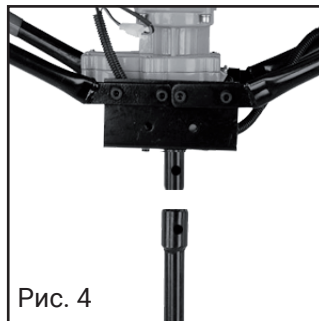
- необходимо соблюдать пропорции топливной смеси указанные производителем масла на упаковке. Приготовление топливной смеси долж-

но происходить в отдельной емкости, никогда не смешивайте бензин с маслом в топливном баке.

Внимание! Срок хранения готовой топливной смеси не должен превышать одну неделю с момента приготовления. В случае не использования мотобура продолжительное время или при консервации, рекомендуется слить топливную смесь из топливного бака.

Внимание! Соблюдайте меры пожарной безопасности, не курите и исключите любую возможность контакта с огнем или с тлеющими материалами во время приготовления топливной смеси, а так же при заправке мотобура топливной смесью.

- заправлять мотобур топливной смесью необходимо только при заглушенном и остывшем двигателе.

6.5 Рекомендуется только при первом запуске мотобура, объем одного топливного бака выработать на средних оборотах с топливной смесью, где масло будет на 5-10% больше чем заявлено на упаковке производителя масла.

7. Использование по назначению

7.1 Запуск двигателя.

7.1.1 Залейте топливную смесь в топливный бак мотобура;

7.1.2 Нажмите 5-7 раз на праймер(рис. 1, 2 поз. 7) для заполнения карбюратора топливной смесью;

7.1.3 В случае запуска холодного двигателя установите регулировку воздушной заслонки в положение(закр.), в случае запуска горячего двигателя оставьте регулировку воздушной заслонки в положение(откр.).

7.1.4 Переведите кнопку включения зажигания(рис. 1, 2 поз. 8) в положение (вкл.);

7.1.5 Придерживая левой рукой мотобур, правой рукой потяните за ручку возвратного стартера(рис. 1, 2 поз. 1) до ощутимого сопротивления, затем резко дерните ручку стартера до момента первого запуска.

Регулировка воздушной заслонки

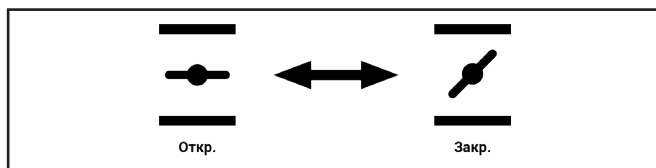

Внимание! Не прикладывайте избыточное усилие к рывку ручного стартера. Существует вероятность механического повреждения стартерного блока, которая не будет рассматриваться как гарантийный случай. Ключевым фактором в ручном запуске является не сила, а резкость рыв-

ка, при вытягивании шнура на 2/3 его длины.

7.1.6 После запуска двигателя необходимо дать ему поработать в течении 10-40 сек., что бы он прогрелся, после чего перевести регулировку воздушной заслонки(рис. 1, 2 поз. 13) в положение(откр.) обороты двигателя при этом должны будут стабилизироваться;

7.2 Установите мотобур шнеком на место предполагаемого места бурения и зажмите рычаг дроссельной заслонки(рис. 1 поз. 9), (для модели: **EA-20/63** для нажатия на рычаг дроссельной заслонки сначала необходимо нажать кнопку защиты от непроизвольного пуска(рис. 2 поз. 20)), обороты увеличатся и сработает центробежное сцепление, шнек начнет вращаться. Скорость вращения шнека регулируется нажатием на рычаг дроссельной заслонки .

7.3 По окончании работы для остановки двигателя отпустите рычаг дроссельной заслонки(рис. 1 поз. 9) и переведите кнопку включения зажигания(рис. 1, 2 поз. 8) в положение(выкл.), двигатель должен заглохнуть.

Внимание! После остановки двигателя дождитесь полной остановки шнека.

7.4 Рекомендации при работе мотобуром:

- крепко удерживайте мотобур за рукоятки;
- займите устойчивое положение;
- для повышения эффективности бурения необходимо периодически извлекать шнек из грунта для избавления от излишков почвы.

8. Техническое обслуживание.

Внимание! Все работы по техническому обслуживанию необходимо проводить при выключенном двигателе и отсоединенном колпачке высоковольтного провода свечи зажигания.

8.1 Перед каждым использованием проверить уровень топлива, при необходимости долить до требуемого уровня. Проверить затяжку всех резьбовых соединений и при необходимости затянуть их, а также проверить работу органов управления и при необходимости отрегулировать.

8.2 Обслуживание воздушного фильтра.

Загрязненный воздушный фильтр препятствует надлежащей подаче воздуха в карбюратор. Для обеспечения нормальной работы карбюратора необходимо регулярно обслуживать воздушный фильтр. Если мотобур работает в местах с повышенным запылением необходимо сокращать интервалы обслуживания воздушного фильтра.

Внимание! Не запускайте двигатель без воздушного фильтра это может привести к быстрому износу двигателя. Проверяйте воздушный фильтр перед каждым запуском двигателя мотобура

Для очистки воздушного фильтра необходимо снять внешнюю

крышку(рис. 1, 2 поз. 4) открыв замок(рис. 1, 2 поз. 14) на корпусе воздушного фильтра и снять верхнюю крышку (рис. 1, 2 поз. 4).

- у модели **EA-20/53** замок открывается нажатием на защелки расположенные сверху и снизу замка(рис. 1, 2 поз. 14).

- у модели **EA-20/63** замок (рис. 1, 2 поз. 14) открывается поворотом по часовой стрелке.

Извлеките фильтрующий элемент и промойте его в мыльном растворе, удалите излишки влаги, высушите его, после чего промокните его в чистом моторном масле, удалите излишки масла и установите фильтрующий элемент обратно. Закройте крышку и зафиксируйте ее замком(рис. 1, 2 поз. 14) в обратной последовательности.

8.3 Свеча зажигания.

Внимание! Во время работы двигателя свеча зажигания нагревается до высокой температуры. Соблюдайте особую осторожность при извлечении ее в момент диагностики и обслуживания, что бы исключить риски получения ожога.

Периодичность диагностики свечи зажигания желательно проводить не менее чем, через каждые 50 часов работы мотобура, а периодичность замены свечи не менее чем, через каждые 100 часов работы.

Для замены свечи необходимо:

- отсоединить колпачок высоковольтного провода свечи зажигания(рис.1, 2 поз. 12);
- выкрутить свечу зажигания с помощью свечного ключа(поставляется в комплекте);
- осмотреть свечу(допускается наличие тонкого коричневатого налета на поверхности электродов и керамического изолятора. Возможно небольшое количество темного маслянистого



Рис. 5

нагара на торце свечи, со стороны камеры сгорания.);

- проверить величину межэлектродного зазора, он должен составлять 0,6-0,7 мм (рис. 5), при необходимости отрегулируйте зазор согласно этим величинам или замените свечу зажигания. При замене свечи необходимо убедиться, что новая свеча того же типа, что и старая и отвечает всем необходимым параметрам. Если нет возможности установить такую же свечу, то используйте подходящие аналоги.(.).

- установите свечу закрутив ее до упора от руки и потом затяните с помощью ключа на 180 ° (для новой) или на 90 ° (для используемой ранее);

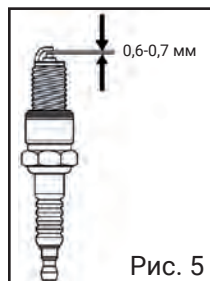
- Установите обратно колпачок высоковольтного провода свечи зажигания(рис. 1, 2 поз. 12).

Внимание! Недостаточная затяжка свечи может привести к ее пере-

греву и повреждению двигателя, а наоборот излишне сильная затяжка может привести с срыву резьбового соединения в свечном колодце.

8.4 Обслуживание редуктора.

- рекомендуется каждые 50 часов работы мотобуром, проверять наличие смазки в редукторе и при необходимости добавить, но не более чем на 3/4 объема редуктора, используя нагнетательный шприц для модели **EA-20/53**.
 - для модели: **EA-20/53**. На боковой стороне редуктора имеется заправочный штуцер(рис. 1 поз. 10).
 - для модели: **EA-20/63**. В нижней части редуктора есть заправочное отверстие(рис. 6, поз. 1). Для заправки необходимо открутить винт (рис. 6, поз. 2).

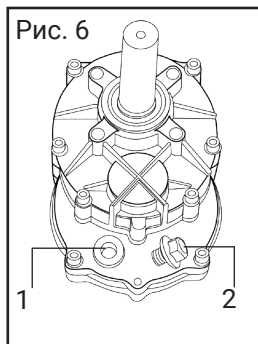

8.5 Перед каждым использованием необходимо очищать вентиляционные отверстия корпуса от пыли и грязи с помощью сжатого воздуха или кисти. Загрязненные вентиляционные отверстия на корпусе препятствуют правильному охлаждению двигателя, что может привести к перегреву двигателя.

9. Срок службы, хранение и утилизация

9.1 Срок службы бензинового мотобура 3 года.

9.2 Мотобур до начала эксплуатации должен храниться законсервированным в упаковке предприятия - изготовителя в складских помещениях при температуре окружающей среды от -5 до +40 °С.

9.3 Указанный срок службы действителен при соблюдении потребителем требований настоящего руководства.

9.4 При полной выработке ресурса бензинового мотобура необходимо его утилизировать с соблюдением всех норм и правил. Для этого необходимо обратиться в специализированную компанию, которая, соблюдая все законодательные требования, занимается профессиональной утилизацией бензооборудования.

10. Гарантия изготовителя (поставщика)

10.1 Гарантийный срок эксплуатации бензинового мотобура - 12 календарных месяцев со дня продажи.

10.2 В случае выхода мотобура из строя в течение гарантийного срока эксплуатации по вине изготовителя, владелец имеет право на бесплатный гарантийный ремонт, при соблюдении следующих условий:

- отсутствие механических повреждений;
- отсутствие признаков нарушения требований руководства по эксплуатации;
- наличие правильно заполненного гарантийного талона, где серийный

номер мотобура соответствует серийному номеру в гарантийном талоне;

- отсутствие следов неквалифицированного ремонта.

Удовлетворение претензий потребителя с недостатками по вине изготовителя производится в соответствии с законом РФ «О защите прав потребителей».

Адреса гарантийных мастерских Вы можете посмотреть на нашем официальном сайте **www.redbo.ru**:

10.3 Безвозмездный ремонт или замена мотобура в течение гарантийного срока эксплуатации производится при условии соблюдения потребителем правил эксплуатации и технического обслуживания, хранения и транспортировки.

10.4 При обнаружении Покупателем каких-либо неисправностей бензинового мотобура, в течение срока, указанного в п. 9.1 он должен проинформировать об этом Продавца и предоставить мотобур Продавцу для проверки. Максимальный срок проверки - в соответствии с законом РФ «О защите прав потребителей». В случае обоснованности претензий Продавец обязуется за свой счёт осуществить ремонт мотобура или его замену. Транспортировка бензинового мотобура для экспертизы, гарантийного ремонта или замены производится за счёт Покупателя.

10.5 В том случае, если неисправность мотобура вызвана нарушением условий его эксплуатации или Покупателем нарушены условия, предусмотренные п. 9.3, Продавец с согласия покупателя вправе осуществить ремонт мотобура за отдельную плату.

10.6 На продавца не могут быть возложены иные, не предусмотренные настоящим руководством, обязательства.

10.7 Гарантия не распространяется на:

- любые поломки, связанные с форс-мажорными обстоятельствами;
- нормальный износ (полная выработка ресурса, сильное внутреннее или внешнее загрязнение);
- оборудование и его части, выход из строя которых стал следствием неправильной установки, неправильного применения, несанкционированной модификации, нарушение правил обслуживания или хранения;
- неисправности, возникшие в результате перегрузки мотобура, повлекшие выход из строя двигателя или других узлов и деталей. К безусловным признакам перегрузки инструмента относятся: появление цвета побежалости, деформация или оплавление деталей и узлов мотобура, потемнение или обугливание изоляции проводов двигателя под действием высокой температуры.
- обычное техническое обслуживание, а также на промывку топливной системы;
- быстро изнашиваемые части (резиновые уплотнения, сальники и т.п.)

11. Возможные неисправности и методы их устранения

В случае неудовлетворительной работы мотобура перед обращением в сервисный центр проверьте следующее:

Неисправность	Вероятная причина	Способ устранения
Неустойчивая работа двигателя на холостых оборотах	Старая или не правильно приготовленная смесь	Слить старую и поменять на правильно приготовленную смесь
	Грязный воздушный фильтр	Очистить воздушный фильтр
Двигатель не запускается	Недостаточно топливной смеси в бензобаке	Долить топливную смесь в бензобак
	Недостаточно топливной смеси в карбюраторе	Подкачать топливную смесь в карбюратор нажав на праймер 5-7 раз
	Кнопка включения зажигания находится в положении (выкл.)	Перевести кнопку включения зажигания в положение (вкл.)
	Загрязнилась или вышла из строя свеча зажигания	Очистить или заменить свечу зажигания
	Карбюратор переливает топливную смесь	Открыть воздушную заслонку и продолжить запуск двигателя
Двигатель не развивает необходимую мощность	Грязный воздушный фильтр	Очистить воздушный фильтр
	Старая или не правильно приготовленная смесь	Слить старую и поменять на правильно приготовленную смесь
	Не отрегулирован карбюратор	Обратиться в ближайший сервисный центр
	Загрязнилась или вышла из строя свеча зажигания	Очистить или заменить свечу зажигания
Двигатель сильно дымит	Старая или не правильно приготовленная смесь	Слить старую и поменять на правильно приготовленную смесь
	Грязный воздушный фильтр	Очистить воздушный фильтр

Внимание! При продаже должны заполняться все поля гарантийного талона. Неполное или неправильное заполнение гарантийного талона может привести к отказу от выполнения гарантийных обязательств.

С условиями гарантийного обслуживания ознакомлен(а). При покупке изделие было проверено. Претензий к упаковке, комплектации и внешнему виду не имею.

Подпись покупателя _____

Корешок талона №2 на гарантийный ремонт

(модель _____) _____

Принят « _____ » _____ 20 _____ г.

Исполнитель _____ (фамилия, имя, отчество) _____ (подпись)

Корешок талона №1 на гарантийный ремонт

(модель _____) _____

Принят « _____ » _____ 20 _____ г.

Исполнитель _____ (фамилия, имя, отчество) _____ (подпись)

Талон № 1

на гарантийный ремонт мотобура

(модель _____)

Серийный номер S/N _____

Представитель ОТК _____

Заполняет торговая организация:

Продан _____

(наименование предприятия - продавца)

Дата продажи _____

Место печати

Продавец _____

(подпись)

(фамилия, имя, отчество)

*талон действителен при заполнении

Талон № 2

на гарантийный ремонт мотобура

(модель _____)

Серийный номер S/N _____

Представитель ОТК _____

Заполняет торговая организация:

Продан _____

(наименование предприятия - продавца)

Дата продажи _____

Место печати

Продавец _____

(подпись)

(фамилия, имя, отчество)

*талон действителен при заполнении

Заполняет ремонтное предприятие

(наименование и адрес предприятия)



Исполнитель _____ (_____)
(подпись) (фамилия, имя, отчество)

Владелец _____ (_____)
(подпись) (фамилия, имя, отчество)

Дата ремонта _____ Место печати _____

Утверждаю _____
(должность, подпись)

(ФИО руководителя предприятия)

Заполняет ремонтное предприятие

(наименование и адрес предприятия)



Исполнитель _____ (_____)
(подпись) (фамилия, имя, отчество)

Владелец _____ (_____)
(подпись) (фамилия, имя, отчество)

Дата ремонта _____ Место печати _____

Утверждаю _____
(должность, подпись)

(ФИО руководителя предприятия)

Внимание! При продаже должны заполняться все поля гарантийного талона. Неполное или неправильное заполнение гарантийного талона может привести к отказу от выполнения гарантийных обязательств.

С условиями гарантийного обслуживания ознакомлен(а). При покупке изделие было проверено. Претензий к упаковке, комплектации и внешнему виду не имею. Подпись покупателя _____

Корешок талона №4 на гарантийный ремонт

(модель _____) _____

Принят « _____ » _____ 20 _____ г.

Исполнитель _____ (фамилия, имя, отчество) _____ (подпись)

Корешок талона №3 на гарантийный ремонт

(модель _____) _____

Принят « _____ » _____ 20 _____ г.

Исполнитель _____ (фамилия, имя, отчество) _____ (подпись)

Талон № 3

на гарантийный ремонт мотобура

(модель _____)

Серийный номер S/N _____

Представитель ОТК _____

Заполняет торговая организация:

Продан _____

(наименование предприятия - продавца)

Дата продажи _____

Место печати

Продавец _____

(подпись)

_____ (фамилия, имя, отчество)

*талон действителен при заполнении

Талон № 4

на гарантийный ремонт мотобура

(модель _____)

Серийный номер S/N _____

Представитель ОТК _____

Заполняет торговая организация:

Продан _____

(наименование предприятия - продавца)

Дата продажи _____

Место печати

Продавец _____

(подпись)

_____ (фамилия, имя, отчество)

*талон действителен при заполнении

Заполняет ремонтное предприятие

(наименование и адрес предприятия)



Исполнитель _____ (_____)
(подпись) (фамилия, имя, отчество)

Владелец _____ (_____)
(подпись) (фамилия, имя, отчество)

Дата ремонта _____ Место печати _____

Утверждаю _____
(должность, подпись)

(ФИО руководителя предприятия)

Заполняет ремонтное предприятие

(наименование и адрес предприятия)



Исполнитель _____ (_____)
(подпись) (фамилия, имя, отчество)

Владелец _____ (_____)
(подпись) (фамилия, имя, отчество)

Дата ремонта _____ Место печати _____

Утверждаю _____
(должность, подпись)

(ФИО руководителя предприятия)

Спрашивайте в магазинах



Шнек для грунта 80x800 мм
Шнек для грунта 100x800 мм
Шнек для грунта 150x800 мм
Шнек для грунта 200x800 мм
Шнек для грунта 250x800 мм
Удлинитель для шнека 500 мм
Удлинитель для шнека 1000 мм

redbo.ru