



Bort



BSS-36 Duo

93411782

- DE Cordless Fensterputzer 7
- GB Cordless window cleaner 9
- RU Пылесос для очистки стекол 11

1



3,6 V /
1,5 Ah



100 ml



220 ml



2 h



0,81
kg



Removable
tank



Spray
function



Charge
indication



Ingress
protection

2

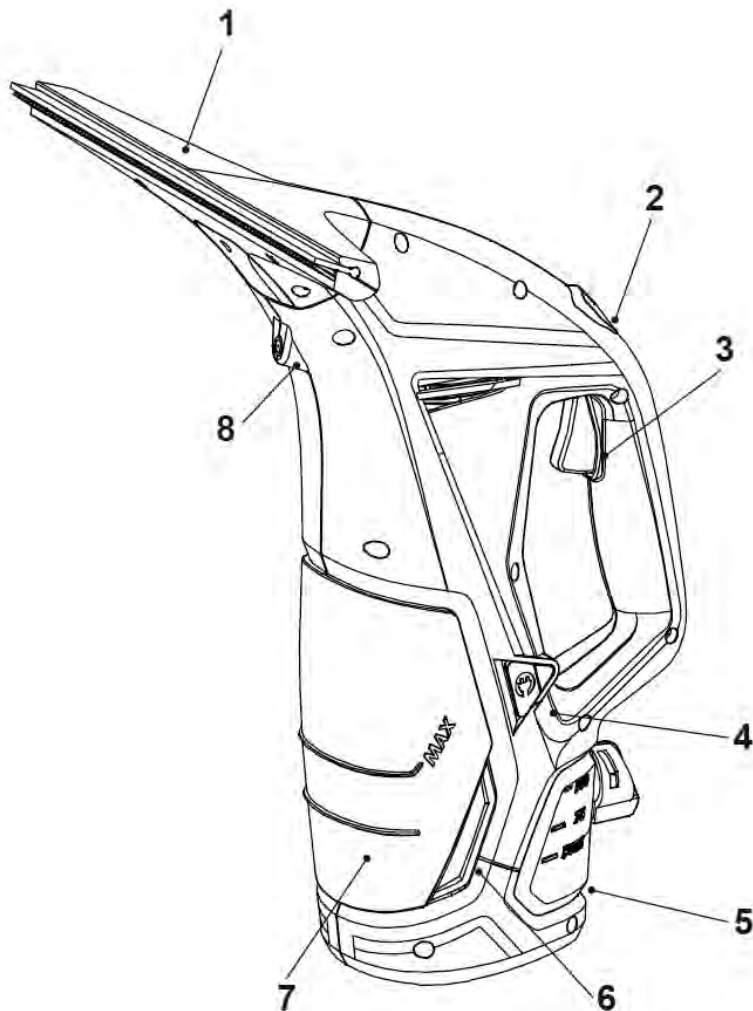

3

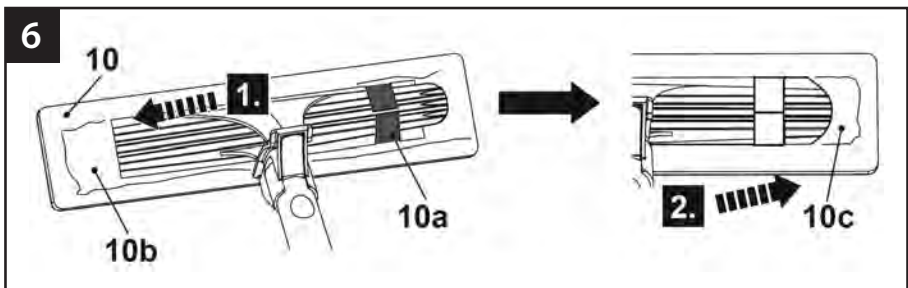
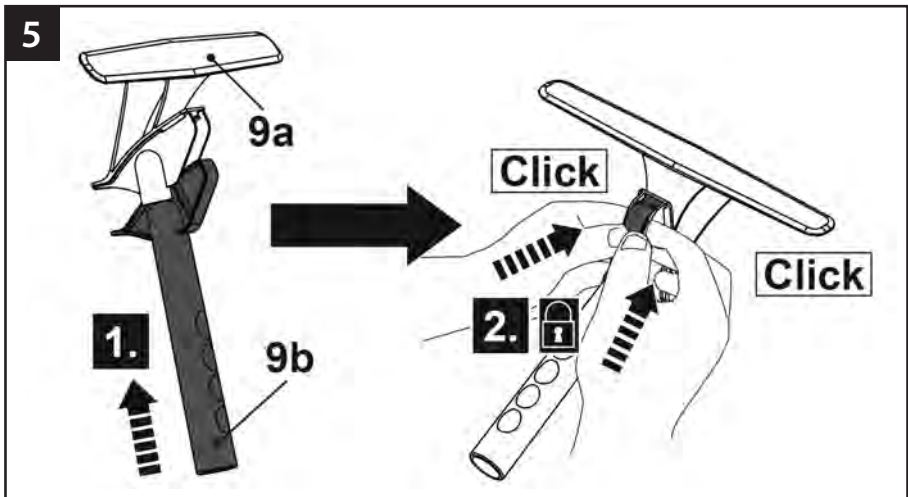
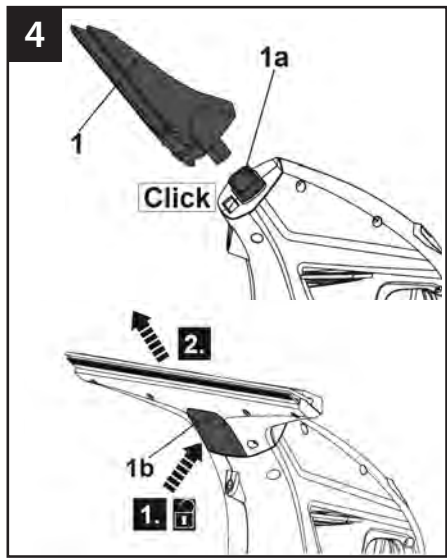
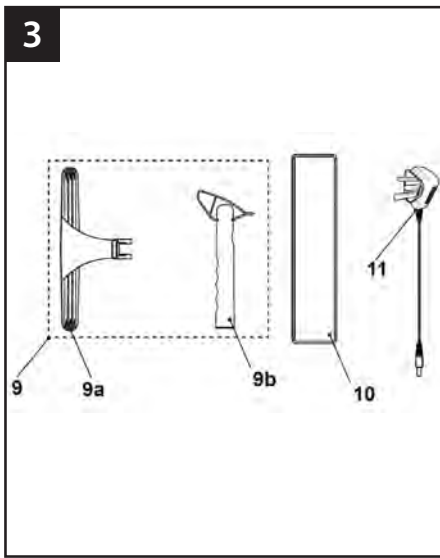

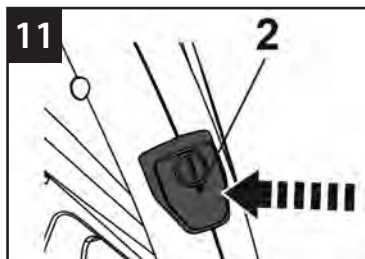
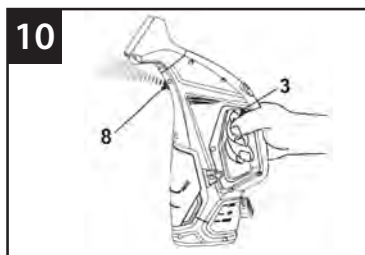
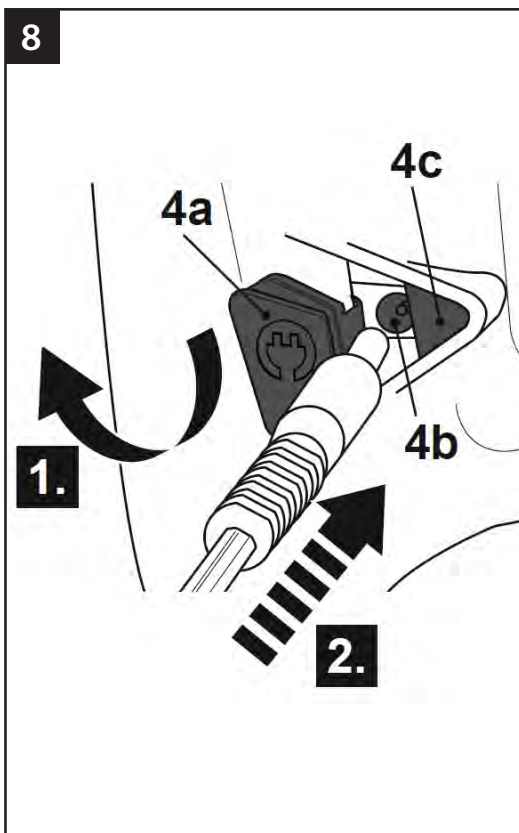
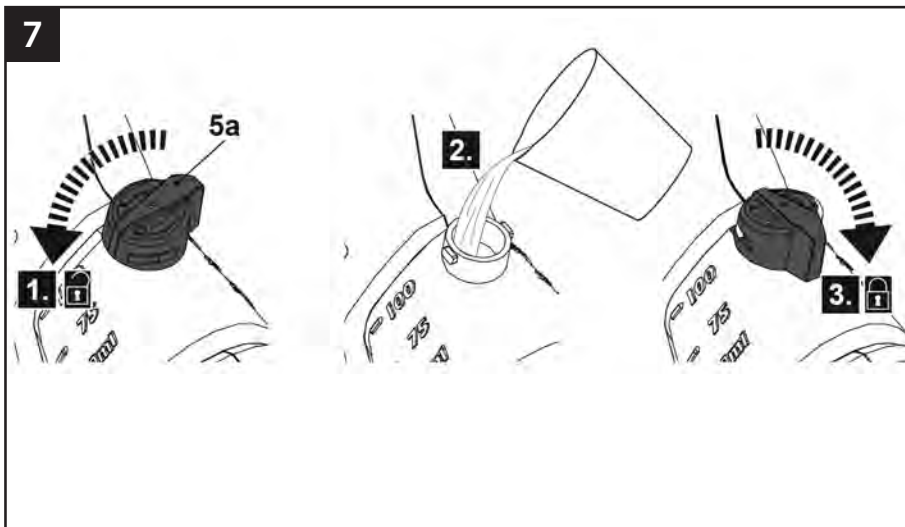

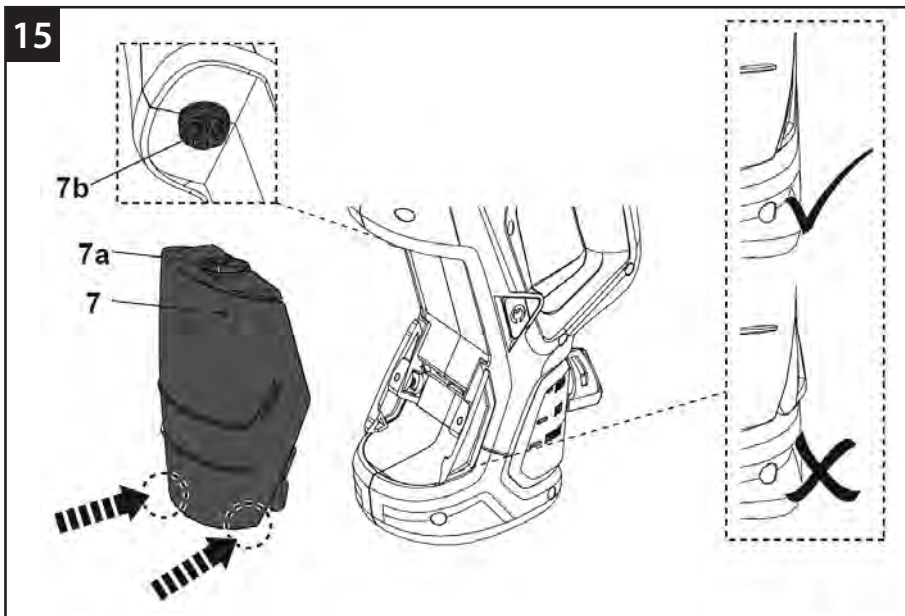
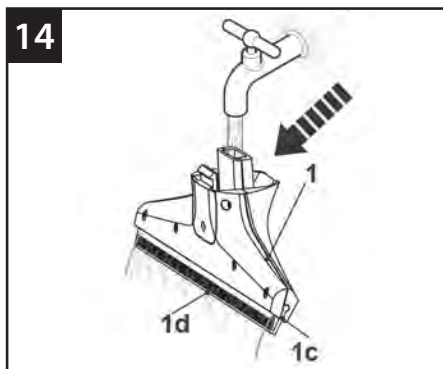
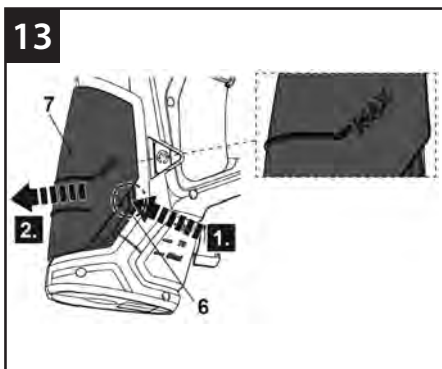
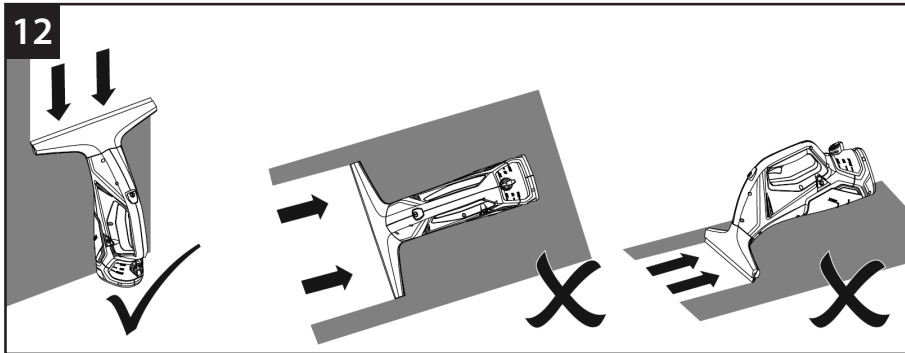

AKKU FENSTERREINIGER

Sehr geehrte Kundin, sehr geehrter Kunde!

Vor der ersten Inbetriebnahme Ihres Staubsaugers (im Folgenden „Gerät“ genannt) lesen Sie bitte aufmerksam diese Gebrauchsanweisung, dann handeln Sie danach und bewahren Sie diese für weitere Nutzung auf.

VERWENDUNGSZWECK DES GERÄTS

- Das Gerät mit dem Batterieantrieb ist ausschließlich für die Reinigung von feuchten Oberflächen, solche wie Fenster, Spiegel und Kachelplatten bestimmt.
- Das Gerät kann keinen Staub einsaugen.
- Das Gerät ist für das Absaugen einer großen Menge von Flüssigkeit von horizontalen Oberflächen, z.B. Flüssigkeit, die aus einem umgekippten Glas (maximal 25 ml) ausgeflossen ist, nicht geeignet.
- Benutzen Sie dieses Gerät nur mit üblichen Fensterreinigungsmitteln (kein Alkohol und kein schaumiges Reinigungsmittel).
- Das Gerät ist nur mit Zubehör und Ersatzteilen, die vom Unternehmen «BORT GLOBAL» freigegeben sind, zu benutzen.
- Jede andere Verwendung des Geräts gilt als nicht bestimmungsgemäß. Der Hersteller trägt keine Verantwortung für Schäden, die infolge solcher Nutzung verursacht werden. Die Verantwortung für gleichartige Nutzung trägt ausschließlich der Benutzer.

TECHNISCHE DATEN (BILD. 1):

Akkuspannung	3,6 V
Stromkapazität des Akkus	1,5 Ah
Akkutyp	Lithium-Ionen-Batterie
Arbeitsdauer mit einer einzigen Ladung	25 St.
Ladezeit des Akkus	2 Stunden
Waschmittelbehälterkapazität	100 ml
Abwasserbehälterkapazität	220 ml
Saugleistung	15 W
Unterdruck	1,3 kPa
Düsenbreite	280 Millimeter
Gewicht des Produktes	0,81 kilo

WERKZEUG-ELEMENTE (BILD. 2):

1. Saugkopf;

2. Ein / Aus-Schalter;
3. Sprühauslöser;
4. Ladeanschluss;
5. Flasche sprühen;
6. Hebel (X2) loslassen;
7. Schmutzwassertank;
8. Sprühdüse;
9. Wischer;
 - a) Kopf;
 - b) Griff;
10. Wischen Sie das Tuch ab;
11. Ladegerät.

LIEFERUMFANG (BILD. 3):

- Ladegerät;
- Frotteeüberzug;
- Griff.

Anwendungsdauer

Die Anwendungsdauer beträgt 5 Jahre.

Herstellungsdatum

Angegeben auf der Produktverpackung.

Aufbewahrungsdauer

Bei Einhaltung der Lagerbedingungen ist die Gebrauchsdauer unbefristet.

Lagerbedingungen

Das Gerät wird in trockenen, belüfteten Lagerräumen bei Temperaturen von 0 °C bis +40 °C und einer relativen Luftfeuchtigkeit von nicht mehr als 80 % gelagert.

Transportierung

Abstürze und beliebige mechanische Einwirkungen auf die Verpackung sind grundsätzlich nicht erlaubt.

Beim Laden / Entladen dürfen keine Geräte, die nach dem Prinzip der Packungsspannung arbeiten, verwendet werden.

SICHERHEITANFORDERUNGEN BEI DER NUTZUNG:

- Die Einhaltung der Betriebsvorschriften, ordnungsgemäße und rechtzeitige Wartung des Gerätes gewährleisten seine sichere und dauernde Arbeit.
- Nicht bestimmungsgemäße Verwendung des Geräts vermeiden.

- Kontakt des Geräts mit heißen Gegenständen vermeiden.

- Den Block oder das Ladegerät dazu nicht zerlegen. Bei einer Beschädigung oder bei einer nicht ordnungsgemäßen Arbeit das Geräts oder Ladegerät in das Servicezentrum bringen.

INBETRIEBNAHME

- Setzen Sie die Düse auf den Saugkopf des Geräts, bis sie einrastet. (Abb. 4) und einen Fensterputzer (Abb. 5-6).

- Füllen Sie die Sprühflasche mit Glasreiniger (Abb. 7).

Aufladen des Akkus:

- Stecken Sie den Stecker des Ladegeräts in die Buchse des Ladegeräts (Abb. 8).

- Schließen Sie den Stecker des Ladegeräts an eine Steckdose an.

- Während des Ladevorgangs leuchtet die Arbeitsladeanzeige (die Anzeige leuchtet grün). Nach dem vollständigen Laden des Akkus (Anzeige leuchtet grün) Trennen Sie das Ladegerät vom Gerät.



BEACHTUNG!

Laden Sie das Gerät nur mit dem mitgelieferten Ladegerät auf. Schützen Sie das Gerät und das Ladegerät beim Aufladen vor Feuchtigkeit und Nässe.

BETRIEBSANLEITUNG

Reinigen der Oberfläche mit einem Handsprühgerät (Abb. 9, Abb. 10):

- Tragen Sie das Reinigungsmittel mit einem Handspray auf die Oberfläche auf, nachdem Sie mit einem Handspray auf die Oberfläche gebürstet haben, nachdem Sie mit Osefegoale gebürstet haben.

- Schalten Sie das Gerät ein (Abb. 11).

- Um saubere Flüssigkeit abzusaugen, führen Sie das Gerät von oben nach unten über die Oberfläche (Abb. 12). Schwer zugängliche Oberflächen können sowohl in Längsrichtung als auch in Querrichtung gereinigt werden.

- Schalten Sie das Gerät nach dem Reinigen jeder Oberfläche aus. Dadurch bleibt es während einer Akkuladung funktionsfähig.

BEENDIGUNG DER ARBEIT:

Wenn der Schmutzwasserstand während des Betriebs des Geräts die maximale Marke erreicht, muss das Wasser abgelassen werden. Dafür:

- Gerät ausschalten;

- Trennen Sie den Schmutzwasserbehälter vom Gerät und lassen Sie das Wasser ab (Abb. 13).

- Schließen Sie den Abwassertank an das Gerät an.

ABSCHLUSSARBEITEN UND REINIGUNG DES GERÄTES:

- Gerät ausschalten.

- Nehmen Sie den Waschkopf vom Saugkopf des Geräts ab.

- Spülen Sie die Düse unter fließendem Wasser (Abb. 14). (nicht spülmaschinenfest)

BETRIEBSEINSTELLUNG:

Wenn das Niveau des schmutzigen Wassers beim Betrieb des Geräts die Maximal-Markierung erreicht, ist das Wasser auszugießen. Dafür:

- Das Gerät ausschalten;

- Den Behälter für schmutziges Wasser vom Gerät trennen und das Wasser ausgießen;

- Den Behälter für schmutziges Wasser ins Gerät einfügen.

BETRIEBSSCHLUSS UND REINIGUNG DES GERÄTS:

- Das Gerät ausschalten.

- Die Waschdüse vom Saugkopf des Geräts trennen.

- Die Waschdüse unter fließendem Wasser spülen (für das Spülen in Spülmaschinen nicht vorgesehen).

VERWERTUNG DES ABGENUTZTEN GERÄTS



Alle Elektro- und Elektronikgeräte sollen getrennt von Haushaltsabfällen in den speziell dafür bestimmten Annahmestellen verwertet werden, die von Regierungsbehörden oder örtlichen Verwaltungsbehörden bestimmt sind.

Für weitere Informationen zur Verwertung des abgenutzten Geräts sich an örtliche Behörden, Ämter für Abfallentsorgung oder die Handelsorganisation, die das Gerät verkauft hat, wenden.



ACHTUNG!

Die Batterie nicht zerlegen, Kurzschlussgefahr, außerdem können Reizdämpfe oder aggressive Flüssigkeiten freierwerden. Die Batterie vor starker Sonne, der Aufheizung oder Einwirkung des Feuers schützen. Explosionsgefahr.

Hergestellt in China.

CORDLESS WINDOW CLEANER

Dear customer!

Before using your vacuum cleaner for the first time, read this instruction manual, then follow the instructions and save it for future use.

PURPOSE OF THE APPLIANCE

The battery-powered appliance is intended exclusively for cleaning wetted surfaces such as windows, mirrors and tiles.

The device cannot suck in dust.

The device is not suitable for picking up large quantities of liquid from horizontal surfaces, such as liquid spilled from an overturned glass (max. 25 ml).

Only use this appliance with conventional window cleaners (no alcohol or foamy detergent).

The device must only be taken with accessories and spare parts approved for use by BORT GLOBAL.

Any other use of the appliance is considered improper use. The manufacturer of the device is not liable for any damage resulting from such use. The user is solely responsible for such use.

TECHNICAL SPECIFICATIONS (FIG. 1):

Battery tension	3,6 V
Capacity of the charged battery	1,5 Ah
Battery type	Li-Ion
Non-stop working time	up to 25 min
Battery charging time	2 h
Detergent container capacity	100 ml
Waste water container capacity	220 ml
Suction power	15 W
Vacuum	1,3 kPa
Nozzle width	280 mm
Product weight	0,81 kg

PRODUCT ELEMENTS (FIG. 2):

1. Suction head;
2. On/off switch;
3. Spray trigger;

4. Charger port;
5. Spray bottle;
6. Release lever (X2);
7. Dirty water tank;
8. Spray nozzle;
9. Wiper;
 - a) Head
 - b) Handle
10. Wipe cloth;
11. Charger.

THE COMPLETE SET INCLUDES (FIG. 3):

- Battery charger;
- Towel sleeve;
- Handle.

Product Life:

The service life of the product is 5 years.

Production date:

Is indicated on the packaging of the goods.

Shelf life:

Shelf life is not limited (subject to storage conditions).

Storage conditions:

Products are stored in dry, ventilated warehouses at temperatures from 0 ° C to +40 ° C with a relative humidity of not more than 80%.

Transportation:

It is strongly prohibited dropping and any mechanical impact on the packaging during transportation.

When unloading / loading, it is not allowed to use any type of equipment that works on the principle of packing clamping.

SAFETY INSTRUCTIONS:

- Do not spray directly on equipment containing electrical components.
- Do not insert conductive objects (such as screwdriver or similar) into the charger plug.

- Recharge the battery using only the original charger. The voltage indicated on the rating plate must correspond to the supply voltage.
- Only use and store the charger in a dry area; never use wet hands to touch the main plug.
- Use this battery operated appliance only for cleaning moist, smooth surfaces such as windows, mirrors or tiles. Appliance is not meant for traditional vacuuming.
- Only use this appliance with conventional window cleaners.

COMMISSIONING

- Install the nozzle for washing on the suction head of the device until it locks (Fig. 4) and a brush for cleaning windows (Fig. 5-6);
- Fill a spray bottle with glass cleaner (Fig. 7).

Accumulator charging:

- Insert the plug of the charger into the socket on the charger (Fig. 8).
- Connect the plug of the charger to an appropriate outlet.
- During the charging process, the work charging indicator is lit (indicator is green). After the battery is fully charged (the indicator is green), disconnect the charger from the device.



ATTENTION!

Do not charge the device with any charger other than the one that comes with it. Protect the device and charger from moisture and damp while recharging.

OPERATION OF THE APPLIANCE

Cleaning the surface using a hand sprayer (Fig. 9, Fig. 10):

- Apply the cleaner to the surface with a hand spray, then wipe off the dirt with a cloth;
- Turn on the device (Fig. 11);
- To suck out the cleaning liquid, slide the device over the surface from top to bottom (Fig. 12).
- Hard-to-reach surfaces can be cleaned both longitudinally and transversely.
- Switch off the appliance after cleaning each surface. This will significantly increase the operating time during one battery charge.

STOPPING THE DEVICE:

Once the maximum capacity level of the removable recovery tank is reached, please empty the tank.

- Turn off the appliance;
- Pull off the lock of the removable recovery tank and empty it (Fig. 13);
- Place the tank back and close it.

MAINTENANCE

- Turn off the appliance.
- Release the attachment with the rubber wiper blades and remove it from the suction head. Then, release the suction head.
- Clean the suction head and the attachment with rubber wiper blades under running water. Do not wash in dishwasher (Fig. 14).
- Caution: The basic appliance contains electrical components. Do not clean this under running water.

DISPOSAL



Discarded electric appliances are recyclable and should not be discarded in the domestic waste! Please actively support us in conserving resources and protecting the environment by returning this appliance to the collection centres (if available).

In order to prevent the machine from damage during transport, it is delivered in a sturdy packaging. Most of the packaging materials can be recycled. Take these materials to the appropriate recycling locations. Take your unwanted machines to your local BORT GLOBAL LIMITED dealer. Here they will be disposed of in an environmentally safe way.



WARNING!

Do not open the battery as it may cause an electrical short or release caustic vapors. Do not expose the battery directly to heat, fire or sunlight.

Made in China.

ПЫЛЕСОС ДЛЯ ОЧИСТКИ СТЕКОЛ

Уважаемый покупатель!

Перед первым применением Вашего пылесоса прочитайте эту инструкцию по эксплуатации, после этого действуйте согласно инструкции и сохраните ее для дальнейшего использования.

НАЗНАЧЕНИЕ ПРИБОРА

- Прибор с приводом от аккумулятора предназначен исключительно для очистки смоченных поверхностей, таких как окна, зеркала и кафельная плитка.
- Прибор не может всасывать пыль.
- Прибор не пригоден для всасывания большого количества жидкости с горизонтальных поверхностей, например, жидкости, вылившейся из опрокинутого стакана (максимально 25 мл).
- Используйте этот прибор только вместе с обычными средствами для чистки окон (не спирт и не пенное моющее средство).
- Прибор следует принять только с принадлежностями и запасными частями, допущенными для использования фирмой «BORT GLOBAL».
- Любой другой вид использования прибора считается использованием не по назначению. Изготовитель прибора не несет ответственность за вред, причиненный вследствие такого использования. Ответственность за подобное использование несет только пользователь.

ТЕХНИЧЕСКИЕ ХАРАКТЕРИСТИКИ (РИС. 1)

Напряжение аккумуляторной батареи	3,6 В
Емкость заряжаемого аккумулятора	1,5 А.ч
Тип аккумуляторной батареи	Li-Ion
Время непрерывной работы	до 25 мин
Время зарядки аккумуляторной батареи	2 ч
Объем резервуара для моющего средства	100 мл
Объем резервуара для грязной воды	220 мл
Мощность всасывания	15 Вт

Разрезание	1,3 кПа
Ширина насадки	280 мм
Вес изделия	0,81 кг

УСТРОЙСТВО (РИС. 2):

1. Всасывающая насадка;
2. Выключатель;
3. Кнопка распыления;
4. Порт зарядного устройства;
5. Емкость с моющим средством;
6. Рычаг разблокировки (x2);
7. Бак для грязной воды;
8. Распылительная насадка;
9. Щетка для мытья окон;
 - а) Держатель для микрофибры;
 - б) Рукоятка;
10. Микроволоконная обтяжка;
11. Зарядное устройство.

КОМПЛЕКТАЦИЯ (РИС. 3):

- Зарядное устройство;
- Насадка из микрофибры;
- Рукоятка.

Срок службы изделия

Срок службы изделия составляет 5 лет.

Дата изготовления

Указана на упаковке товара.

Срок хранения

Срок хранения не ограничен (при соблюдении условий хранения).

Условия хранения

Продукция хранится в сухих, проветриваемых складских помещениях при температуре от 0°C до +40 °C при относительной влажности не более 80%.

Транспортировка

Категорически не допускается падение и любые механические воздействия на упаковку при транспортировке.

При разгрузке/погрузке не допускается использование любого вида техники, работающей по принципу зажима упаковки.

ТРЕБОВАНИЯ БЕЗОПАСНОСТИ ПРИ ЭКСПЛУАТАЦИИ:

- Соблюдение правил эксплуатации, правильное и своевременное техническое обслуживание прибора обеспечивает его безопасную и длительную работу;
- Не допускать использование прибора не по назначению;
- Не допускать контакта прибора с горячими предметами;
- Не пытайтесь разобрать блок или зарядное устройство к нему. В случае повреждения или ненадлежащей работы прибора или зарядного устройства, отнесите его в сервисный центр.

ВВЕДЕНИЕ В ЭКСПЛУАТАЦИЮ

- Установите насадку для мытья на всасывающую головку прибора до фиксации (рис. 4) и щетку для мойки окон (рис. 5-6);
- Заполните распылитель средством для мытья стеклянных поверхностей (рис. 7).

Зарядка аккумулятора:

- Вставьте штекерный разъем зарядного устройства в гнездо прибора для зарядного устройства (рис. 8).
- Подключите вилку зарядного устройства к соответствующей требованиям розетки.
- Во время процесса зарядки горит индикатор зарядки работы (индикатор горит зеленым цветом). После полной зарядки аккумулятора (индикатор горит зеленым цветом) отключите зарядное устройство от прибора.



ВНИМАНИЕ!

Не заряжайте прибор никаким другим зарядным устройством, кроме того, которое идет к нему в комплекте. Во время подзарядки оберегайте прибор и зарядное устройство к нему от влажности и сырости.

ЭКСПЛУАТАЦИЯ ПРИБОРА

Очистка поверхности с использованием ручного распылителя (рис. 9, рис. 10):

- Нанесите чистящее средство на поверхность с помощью ручного распылителя, после чего сотрите грязь с помощью салфетки;
- Включите прибор (рис. 11);
- Для отсасывания чистящей жидкости проведите

прибором по поверхности сверху вниз (рис. 12).

- Труднодоступные поверхности можно чистить как в продольном, так и в поперечном направлении.
- После очищения каждой поверхности выключайте прибор. Тем самым заметно повысится время его работы в течение одной зарядки аккумулятора.

ПРЕКРАЩЕНИЕ РАБОТЫ:

Если уровень грязной воды во время работы прибора достиг максимальной отметки, необходимо слить воду. Для этого:

- Выключите прибор;
- Отсоедините емкость для грязной воды от прибора и слейте воду (рис. 13);
- Присоедините резервуар для грязной воды к прибору.

ОКОНЧАНИЕ РАБОТЫ И ОЧИСТКА

ПРИБОРА:

- Выключите прибор.
- Отсоединить насадку для мытья от всасывающей головки прибора.
- Промыть насадку для мытья под проточной водой (рис. 14) (не предназначено для мытья в посудомоечных машинах!).

УТИЛИЗАЦИЯ ИСПОЛЬЗОВАННОГО ПРИБОРА



Все электрические и электронные приборы должны утилизироваться отдельно от бытовых отходов в специально предназначенных для этого пунктах приема, утвержденных правительственными или местными административными учреждениями.

За подробной информацией по утилизации использованного прибора обращайтесь в местные службы, службы переработки отходов или в торгующую организацию, продавшую товар.



ВНИМАНИЕ!

Не вскрывать аккумулятор, существует опасность короткого замыкания, кроме того могут выделиться раздражающие пары или агрессивные жидкости. Не подвергать аккумулятор сильному солнечному воздействию, разогреву или воздействию огня. Возможна опасность взрыва.

Сделано в Китае.

ВОЗМОЖНЫЕ НЕИСПРАВНОСТИ И МЕТОДЫ ИХ УСТРАНЕНИЯ

Неисправность	Вероятная причина	Действия по устранению
Распылитель не работает	Отсутствует моющее средство	Добавьте моющее средство
	Насосный механизм в распылителе неисправен	Обратитесь в специализированный Сервисный центр для ремонта
Прибор не включается	Разряжен аккумулятор (проверьте индикацию заряда - нет сигнала или медленно мигающий сигнал)	Зарядите аккумулятор. Если индикатор быстро мигает, верните поставщику! ! Не открывайте аккумулятор, так как это может вызвать короткое замыкание или выделение едких паров!
	Прибор неисправен	Обратитесь в специализированный Сервисный центр для ремонта
Прибор не очищает стекла должным образом	Сильно загрязнены резиновые щетки	Очистите резиновые щетки; Поменяйте местами использованные резиновые щетки
	Резиновые щетки изношены	Замените изношенные резиновые щетки
	Вода протекает из всасывающей головки	Опорожните резервуар для воды

Сделано в Китае

EXPLODED VIEW

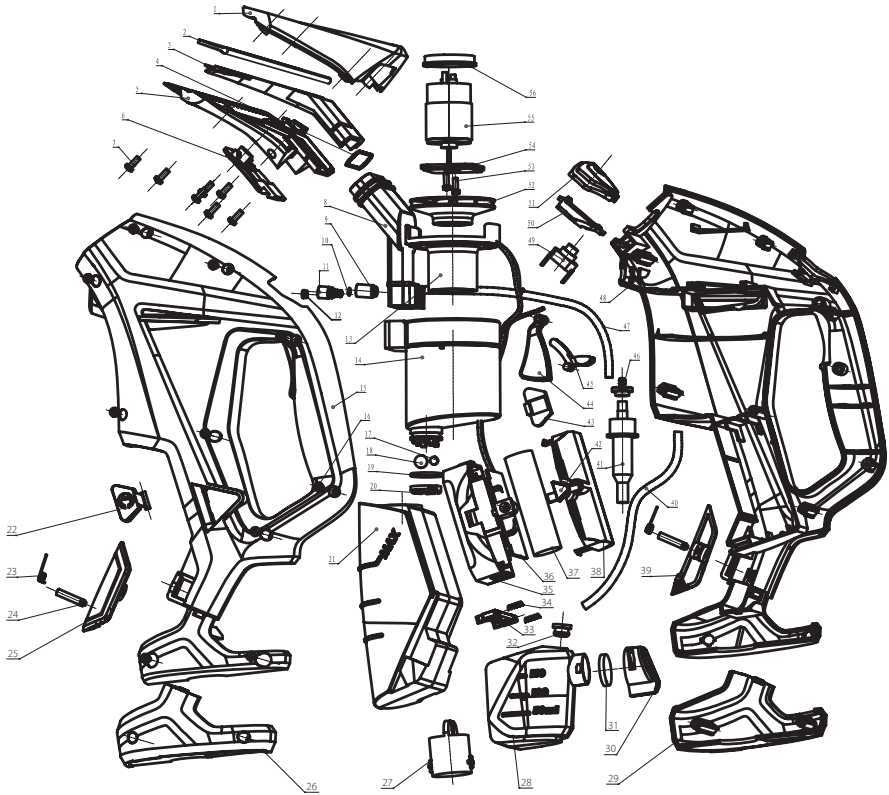

SPARE PARTS LIST

No. Part Name

- | | | | |
|----|------------------------------|----|------------------------|
| 1 | Head top cover | 25 | Left lock button |
| 2 | Rubber strip | 26 | Left bottom cover |
| 3 | Head middle cover | 27 | Threaded joint |
| 4 | Head seal | 28 | Cleaning liquid bottle |
| 5 | Head bottom cover | 29 | Right bottom cover |
| 6 | Head lock plate | 30 | Bottle cover |
| 7 | Screws | 31 | Seal for bottle cover |
| 8 | Intake pipe | 32 | Intake water plug |
| 9 | Elbow | 33 | Spring piece |
| 10 | Joint seal | 34 | Reset spring |
| 11 | Nozzle joint | 35 | Battery set |
| 12 | Nozzle | 36 | Circuit board |
| 13 | Wind cover | 37 | Li-ion battery 18650 |
| 14 | Separating cylinder | 38 | Battery set cover |
| 15 | Left machine shell | 39 | Right lock button |
| 16 | Screws | 40 | Water pump pipe |
| 17 | Stainless ball | 41 | Water pump |
| 18 | Stainless ball | 42 | Light pipe |
| 19 | Seal for Separating cylinder | 43 | Block piece |
| 20 | Reverse valve cover | 44 | Water spray wrench |
| 21 | Collection bottle | 45 | Link |
| 22 | Charging cover | 46 | Outtake joint |
| 23 | Torsion spring | 47 | Outtake pipe |
| 24 | Positioning pin | 48 | Right machine shell |

49 Switch

50 Switch position block

51 Switch cover

52 Fan

53 Screws

54 Motor bracket

55 3.6V Motor

56 Motor anti-vibration seal



- DE Garantiebedingungen
- GB Warranty terms
- FR Conditions de garantie
- RU Условия гарантии

Sehr geehrter Kunde!

1. BORT GLOBAL LIMITED bietet 2 Jahre Garantie auf das komplette Sortiment an, ausgehend vom Verkaufsdatum. Für das Gerät, das mit professionellen, gewerblichen Zielen verwendet wird, erstreckt sich die Garantie nicht, es unterliegt lediglich einer gebührenpflichtigen Reparatur.

2. Eine Nutzung des Gerätes für den Hausbedarf charakterisiert eine Beschränkung in der Arbeitszeit und damit ist seine Nutzung für den Hausbedarf für nicht mehr als 40 Stunden Nutzungsdauer gemeint, dabei muss man für jede 15 Minuten ununterbrochener Arbeit eine Pause von 10-15 Minuten machen. Die Nutzung des Gerätes zu dieser Bedingung ist eine Regelverletzung der entsprechenden Nutzung (die gegebene Bedingung erstreckt sich nicht auf Pumpen, Generatoren, Ladevorrichtungen und ähnliche Ausrüstungen). Die Lebensdauer des Gerätes unter Beachtung der obengenannten Bedingung beträgt 5 Jahre.

Beim Kauf des Gerätes wird ein Garantiekupon ausgefüllt (auf jeden Fall müssen das Verkaufsdatum, das Modell, die Seriennummer des Gerätes angegeben und die übrigen Felder ausgefüllt werden). Bitte bewahren Sie den Kupon und den Kassenbon während der Garantiefrist für die Vorlage im Servicezentrum auf.

Ein Elektrogerät wird zur Garantiereparatur lediglich in zusammengebauter Form angenommen, mit den ersetzbaren Arbeitsvorrichtungen und den Befestigungselementen (Reifen, Kreissägeblätter, Ketten, Messer, Trimmerköpfe, Düsen, Kettenräder, Bolzen, Muttern, Befestigungsflansche des Gerätes).

3. Die Garantiefrist beträgt bis zu 3-5 Jahre*, wenn der Besitzer das Elektrogerät innerhalb von 2 Wochen ab Kaufdatum registriert. Die Verlängerung der Garantiezeit erstreckt sich nicht auf die Akku-Werkzeuge, Ladevorrichtungen und das im Lieferatz vorhandene Zubehör. Die Registrierung erfolgt lediglich auf der Webseite unter folgender Adresse: **warranty.bort-global.com**

Als Bestätigung der Registrierung gilt das Registrierungszertifikat, das auf dem Drucker während der Registrierung ausgedruckt werden muss. Das Registrierungszertifikat wird im Servicezentrum zusammen mit dem Garantiekupon und dem Kassenbon vorgelegt.

4. Während der Garantiefrist werden kostenfrei behoben:

- Beschädigungen des Gerätes, die wegen der Verwendung von minderwertigem Material entstanden sind.
- die Montagefehler, die durch Verschulden des Herstellers entstanden sind.

5. Die Garantie erstreckt sich nicht:

- Auf Störungen am Gerät, die durch das Nichtbefolgen der Betriebsanweisungen hervorgerufen werden.
- Auf mechanische Beschädigungen (Risse, Kratzer, mechanische Beschädigungen der Netzkabel, mechanische Beschädigungen des Körpers u.ä.) und Beschädigungen, die durch Einwirkung von aggressiven Mitteln und hohen Temperaturen hervorgerufen wurden, durch Eindringen von Flüssigkeiten, fremdartigen Gegenständen in die Ventilationsgitter des Elektrogerätes, sowie Beschädigungen, die infolge falscher Aufbewahrung eingetreten sind (Korrosion von Metallteilen u.ä.);
- Auf Geräte mit Schäden, die infolge von Überlastung entstanden sind (gleichzeitiger Ausfall des Rotors und Stators) oder unsachgemäßer Nutzung (Nutzung eines abgestumpften, unpassenden, nicht ausbalancierten, falsch ausgewählten Ersatzgerätes), ungenügender technischer Wartung oder Pflege, Anwendung des Gerätes für einen Zweck, für den es nicht bestimmt ist (Nutzung zur Arbeit an einem Material, für eine Arbeit, für die das Gerät nicht vorgesehen ist, u.ä.), sowie der Instabilität der Parameter des Stromnetzes, die die Normen überschreiten, die durch EN 61000-3-2, EN 61000-3-3 bestimmt werden. Zu den unbedingten Merkmalen der Überlastung des Erzeugnisses gehören unter anderem: Veränderungen des äußeren Aussehens, Deformation oder Schmelzen von Teilen und Baueinheiten des Erzeugnisses,

Schwärzung oder Verkohlung der Leitungsisolierung unter Einwirkung hoher Temperatur.

- Auf schnellverschleißende Erzeugnisse und Materialien (Kohlenbürsten, Riemen, Gummidichtungen, Netze, Schutzmäntel, Bühnen, Reifen, Zahnräder, Lager, Buchsen, Heizspiralen, Scheiben, Rollen, Stöcke, Sperrknöpfe u.ä.), auf Teile (Zahnräder, Wellen, Lager, Stöcke, Rollen u.ä.), die dem Verschleiß infolge der Qualität des Schmiermittels ausgesetzt sind, sowie auf ersetzbares Zubehör (Bohrpatronen, SDS-Patronen, Bühnen, Zangen, Reifen, flexible Wellen, Batterien, Ladevorrichtungen u.ä.) und Ausgabematerialien (Messer, Laubsägen, Schleifmittel, Sägeblätter, Bohrer, Bohrmeißel, Schmierstoffe u.ä.), mit Ausnahme von Fällen der mechanischen Beschädigungen der oben angeführten Erzeugnisse, die infolge des Garantieverstoßes des Elektrogerätes geschahen;
- Den natürlichen Verschleiß des Gerätes oder seiner Teile (Qualität der Ressourcen, starke innere oder äußere Verschmutzung, Qualität des Schmiermittels);
- Auf ein Gerät, das während der Garantiefrist von Personen oder Organisationen geöffnet oder repariert wurde, die keine juristische Vollmacht für die Durchführung der Reparatur besitzen;
- Auf ein Gerät mit einer entfernten, ausgewaschenen oder geänderten werkseitigen Nummer, sowie, wenn die Daten auf dem Elektrogerät mit den Daten auf dem Garantiekupon nicht übereinstimmen;
- Auf eine vorbeugende Wartung des Elektrogerätes, zum Beispiel: Reinigung, Wäsche, Schmieren.

6. Der Betrieb des Elektrogerätes mit Merkmalen eines Defektes ist nicht zulässig (erhöhte Funkenbildung, Brandgeruch, erhöhter Lärm, starke Vibration, ungleichmäßiges Drehen, Leistungsverlust). Der Betrieb des Elektrogerätes bei Vorhandensein von mechanischen Beschädigungen des Kabels der Stromversorgung (Risse, Kratzer, Brüche der Bänder), des Netzsteckers, sowie von Beschädigungen des Körpers des Elektrogerätes ist verboten.

7. Fehlerhafte Baueinheiten der Geräte werden in der Garantiezeit kostenlos repariert oder werden durch neue ersetzt. Die Entscheidung über die Frage der Zweckmäßigkeit des Ersatzes oder der Reparatur bleibt dem Servicedienst vorbehalten.

Die Beseitigung der Schäden, die von uns als Garantiefall anerkannt werden, erfolgen wahlweise durch die Gesellschaft BORT GLOBAL LIMITED mittels einer Reparatur oder des Ersatzes des fehlerhaften Gerätes. Die ersetzten Geräte und ihre Teile gehen ins Eigentum des Servicedienstes der BORT GLOBAL LIMITED über.

8. Empfehlungen für die vorbeugende Wartung des Elektrogerätes: Für das Elektrogerät wird die Durchführung einer regelmäßigen vorbeugenden Wartung empfohlen (Reinigen, Wäsche, Ersatz des Schmiermittels im Getriebe und den Lagern; Ersatz von Schnellverschleißteilen). Das gewährleistet die tadellose Arbeit des Elektrogerätes während der gesamten Laufzeit. Die Periodizität der Durchführung der vorbeugenden Wartung ist bei nomineller Belastung der Frist des natürlichen Verschleißes der Kohlenbürsten gleich. Die Arbeit für die Durchführung der vorbeugenden Wartung wird laut der geltenden Preisliste des Servicezentrums bezahlt. Die bei der Durchführung der vorbeugenden Wartung aufgetauchten Schäden, die unter die Gültigkeitsdauer der Garantieverpflichtungen fallen, werden kostenlos behoben. Schäden, die nicht unter die Garantiefrist fallen und bei der Diagnostik entdeckt werden, werden laut Abkommen der Parteien in gewohnter Vorgehensweise behoben.

Die Durchführung einer vorbeugenden Wartung ändert die Dauer der Garantiezeit nicht.

Andere Ansprüche, außer dem erwähnten Recht auf kostenlose Behebung der Mängel des Gerätes, fallen nicht unter die Gültigkeit der gegenwärtigen Garantie.

9. Die gegenwärtige Garantie verletzt andere legitime Rechte des Konsumenten, die ihm durch die geltende Gesetzgebung gewährt werden, nicht.

* Je nach Modell.

Dear customer!

1. BORT GLOBAL LIMITED offers the 2-year warranty from the date of sale for all its products. Professional and commercial tools are not covered by the warranty. Repair is only available for a fee in this case.

2. Non-commercial use of the tools imposes limitations on the duration of its operation and restricts the intended usage to household purposes only. The continuous operating time should not exceed 40 hours. In addition, 10-15 minute breaks are to be made after every 15 minutes of continuous operation. Ignoring this condition when using the tools is a violation of the good operating practice (this provision does not apply to pumps, generators, chargers and similar equipment). Subject to the above mentioned condition, the service life of the tools is 5 years.

When you purchase a tool, a warranty card is issued (fields with a date of sale, model, and serial number are mandatory, other fields can also be completed). Please keep the card together with the sales receipt during the entire warranty period for presentation at the service centre.

Electric tools are only accepted for warranty repairs when assembled with all removable devices and their fastening elements (bus bars, saw blades, chains, knives, trimmer heads, injectors, sprockets, bolts, nuts, and mounting flanges) in working condition.

3. The warranty period is extended up to 3-5 years*, provided the owner registers the electric power tool within 2 weeks after the purchase date. The extended warranty does not cover rechargeable tools, battery chargers, and supplied accessories. Registration is only possible online at warranty.bort-global.com Please print the registration certificate at the time of registration. The certificate is the only confirmation of the fact of registration. The registration certificate should be presented at the service centre together with the warranty card and sales receipt.

4. The following malfunctions are eliminated free of charge during the warranty period:

- Damage to the instrument, caused by the use of low-quality materials
- Assembly defects due to the fault of the manufacturer.

5. The warranty does not cover:

- Malfunctions of the tools caused by the failure to comply with the operating instructions.
- Mechanical damage (cracks, chips, mechanical damage to power cords, mechanical damage to the enclosure, etc.), damage caused by exposure to aggressive environments and high temperatures, damage induced by the ingress of liquids or foreign matter into ventilation grids of the electric tools, as well as damage due to improper storage (corrosion of metal parts, etc.).
- Tools with defects which were caused by an overload (simultaneous failure of the rotor and stator), improper use (usage of blunt, unsuitable, unbalanced, or improperly chosen replacement devices), lack of maintenance or care, and use of the tools for purposes other than the intended purpose (for example, for processing of materials for which the tool is not intended, etc.), as well as by the instability of electric power supply, exceeding the standards set by EN 61000-3-2, EN 61000-3-3. Among others, undeniable signs of an overload include: changes in appearance, deformation or melting of parts and components of the product, darkening or charring of wire insulation under high

temperatures.

- Wear parts and materials (carbon brushes, belts, rubber gaskets, seals, guards, platforms, bus bars, gears, bearings, hubs, coil heaters, pulleys, rollers, rods, lock buttons, etc.), components (gears, shafts, bearings, rods, rollers, etc.) subject to deterioration due to lubrication wear-out, as well as replacement devices (drill chucks, SDS cartridges, platforms, collets, bus bars, flexible shafts, batteries, battery chargers, etc.) and supplies (knives, saws, abrasives, saw blades, drill bits, drills, lubrication, etc.), except in cases of mechanical damage of the above mentioned products due to failures of the electric tool which are covered by this warranty.
- Natural wear of the tool, its parts and components (wearing out of the resource, severe internal or external contamination, wearing out of the lubrication).
- Tools that were unsealed or repaired during the warranty period by persons or organizations who are not legally authorized to perform these activities.
- Tools with removed, erased, worn out or changed serial numbers, including cases when the data of the electric tool does not match the data of the warranty card.
- Preventive maintenance of the electric tools, for example, cleaning, washing, lubrication.

6. Do not operate electric tools exhibiting failure symptoms (high arcing, smell of burning, increased noise, severe vibration, uneven rotation, loss of power). Do not use the electric tools if there is any mechanical damage to the power cord (cracks, chips, tears, binds), AC plug, or the enclosure of the tool.

7. During the warranty period, faulty parts and components of the instrument are repaired or replaced free of charge. The Service Centre reserves the right to decide whether such parts and components are to be replaced or repaired.

If a failure or malfunction is recognized by BORT GLOBAL LIMITED as a warranty case, then it can be removed according to our own choice by repair or replacement of the defective tool. Replaced tools and parts become the property of the Service Centre of BORT GLOBAL LIMITED.

8. Guidelines for the preventive maintenance of electric tools:

Regular preventive maintenance (cleaning, washing, relubrication of bearings and gearbox, replacement of fast wearing parts) is recommended for the tools. Maintenance ensures perfect operation of the electric tool during its entire service life cycle. The frequency of preventive maintenance at rated load is determined according to the natural wear of carbon brushes. Maintenance work is charged according to the price list of the service centre. Any failures covered by the warranty and detected in the course of maintenance are repaired free of charge. Warranted failures, which are detected by the diagnostics, are eliminated as agreed by the parties according to the routine procedure.

Preventive maintenance does not extend the duration of the warranty period.

Other claims, except for the above mentioned right for free remedial measures, are not covered by this warranty.

9. This warranty does not affect other legal consumer rights granted by the applicable laws.

* Depending on the model.

Список
авторизованных
сервисных центров в
России
находится на сайте
bort-global.com



Уважаемый потребитель!

Сообщаем Вам, что вся наша продукция сертифицирована на соответствие российским требованиям безопасности согласно Закону РФ «О защите прав потребителей».

ГАРАНТИЙНЫЙ РЕМОНТ И ОБСЛУЖИВАНИЕ ПРОИЗВОДИТСЯ ТОЛЬКО В АВТОРИЗОВАННЫХ СЕРВИСНЫХ ЦЕНТРАХ!

1. BORT GLOBAL LIMITED предлагает 2 года гарантии на свою продукцию, считая от даты продажи. На инструмент используемый в профессиональных, коммерческих целях гарантия не распространяется, подлежит только платному ремонту.

2. Бытовое использование инструмента характеризует ограничение по времени работы и подразумевает использование его для бытовых нужд, не более 40 часов наработки, при этом через каждые 15 минут непрерывной работы необходимо делать перерыв на 10-15 минут. Использование инструмента вопреки этому условию является нарушением правил надлежащей эксплуатации (данное условие не распространяется на насосы, зарядные устройства и аналогичное оборудование). Срок службы инструмента при соблюдении вышеуказанного условия – 5 лет.

При покупке инструмента выписывается гарантийный талон (указываются дата продажи, модель, серийный номер). Просьба сохранять талон и кассовый чек в течение гарантийного срока для предъявления в сервисном центре.

Электроинструмент принимается в гарантийный ремонт только в собранном виде, с рабочими сменными приспособлениями и элементами их крепления (шины, пыльные диски, цепи, ножи, триммерные головки, форсунки, звездочки, болты, гайки, фланцы крепления инструмента).

3. Гарантийный срок продлевается до 3-5 лет*, если владелец регистрирует электроинструмент в течение 2 недель с момента покупки. Увеличение срока гарантии не распространяется на аккумуляторный инструмент, зарядные устройства и принадлежности, входящие в комплект поставки. Регистрация осуществляется только на сайте warranty.bort-global.com Подтверждением регистрации является регистрационный сертификат, который следует распечатать во время регистрации. Регистрационный сертификат предъявляется в сервисном центре вместе с гарантийным талоном и кассовым чеком.

4. В течение гарантийного срока устраняются бесплатно:

- Повреждения инструмента, возникшие из-за применения некачественного материала.
 - Дефекты сборки, допущенные по вине изготовителя.
5. Гарантия не распространяется:
- На неисправности инструмента вызванные, несоблюдением инструкций по эксплуатации.
 - На механические повреждения (трещины, сколы, механические повреждения сетевых шнуров, механические повреждения корпуса и т.п.) и повреждения, вызванные воздействием агрессивных сред и высоких температур, попаданием жидкостей, инородных предметов в вентиляционные решетки электроинструмента, а также повреждения, наступившие вследствие неправильного хранения (коррозия металлических частей и т.п.);
 - На инструменты с неисправностями, возникшими вследствие

перегрузки (одновременный выход из строя ротора и статора) или неправильной эксплуатации (использование затупленного, неподходящего, неотбалансированного, неправильно подобранного сменного инструмента), недостаточного технического обслуживания или ухода, применения инструмента не по назначению (использование для работы по материалу, для работы по которому инструмент не предназначен и т.п.), а также нестабильности параметров электросети, превышающих нормы, установленные ГОСТ 13109-97. К безусловным признакам перегрузки изделия относятся, помимо прочего: изменения внешнего вида, деформация или оплавление деталей и узлов изделия, потемнение или обугливание изоляции проводов под воздействием высокой температуры.

- На быстроснашиваемые изделия и материалы (угольные щетки, ремни, резиновые уплотнения, сальники, защитные кожанки, платформы, шины, шестерни, подшипники, втулки, спиральи накала, шкивы, ролики, штоки, стопорные кнопки и т.п.), на детали (шестерни, валы, подшипники, штоки, ролики и т.п.) подвергшиеся износу по причине выработки смазки, а также на сменные принадлежности (сверильные патроны, SDS патроны, платформы, цанги, шины, гибкие валы, аккумуляторные батареи, зарядные устройства и т.п.) и расходные материалы (ножи, пилки, абразивы, пыльные диски, сверла, буры, смазка и т. п.), за исключением случаев механических повреждений вышеперечисленных изделий, произошедших вследствие гарантийной поломки электроинструмента;
 - Естественный износ инструмента или его деталей (выработка ресурса, сильное внутреннее или внешнее загрязнение, выработка смазки);
 - На инструмент, вскрывавшийся или ремонтировавшийся в течение гарантийного срока лицами или организациями, не имеющими юридических полномочий производить ремонт;
 - На инструмент с удаленным, стертым или измененным заводским номером, а также, если данные на электроинструменте не соответствуют данным на гарантийном талоне;
 - На профилактическое обслуживание электроинструмента, например; чистку, промывку, смазку.
6. Не допускаются эксплуатация электроинструмента с признаками неисправности (повышенное искрение, запах гари, повышенный шум, сильная вибрация, неравномерное вращение, потеря мощности). Запрещается эксплуатация электроинструмента при наличии механических повреждений шнура электропитания (трещин, сколов, разрывов, связей), сетевой вилки, а также повреждений корпуса электроинструмента.
7. Неисправные узлы инструментов в гарантийный период бесплатно ремонтируются или заменяются новыми. Решение вопроса о целесообразности их замены или ремонта остается за Службой сервиса.

Устранение неисправностей, признанных нами как гарантийный случай, осуществляется на выбор компании BORT GLOBAL LIMITED посредством ремонта или заменой неисправного инструмента. Замененные инструменты и детали переходят в собственность Службы сервиса BORT GLOBAL LIMITED.

8. Рекомендации по профилактическому обслуживанию электроинструмента:

Для электроинструмента рекомендуется проведение регулярного профилактического обслуживания (чистка, мойка, замена смазки; замена быстроснашиваемых деталей). Это обеспечивает безупречную работу электроинструмента во время всего срока службы. Работа по проведению профилактического обслуживания оплачивается согласно действующему прейскуранту сервисного центра. Выявленные при проведении профилактического обслуживания неисправности, попадающие под действие гарантии, устраняются бесплатно. Негарантийные поломки, выявленные при диагностике, устраняются по согласованию сторон в обычном порядке. Проведение профилактического обслуживания не меняет продолжительности срока гарантии. Другие претензии, кроме упомянутого права на бесплатное устранение недостатков инструмента, под действие настоящей гарантии не попадают.

9. Настоящая гарантия не уменьшает других законных прав потребителя, предоставленных ему действующим законодательством.

* В зависимости от модели.

ЭЛЕКТРОИНСТРУМЕНТА

Для электроинструмента рекомендуется проведение регулярного профилактического обслуживания (чистка, мойка, замена смазки в редукторе и подшипниках; замена быстроизнашиваемых деталей. Это обеспечивает безупречную работу электроинструмента во время всего срока службы. Желательная периодичность проведения профилактического обслуживания при номинальной нагрузке равна сроку естественного износа угольных щеток. Работа по проведению профилактического обслуживания оплачивается согласно действующему прейскуранту сервисного центра. Выявленные при проведении профилактического обслуживания неисправности, попадающие под действие гарантийных обязательств, устраняются бесплатно. Негарантийные поломки, выявленные при диагностике, устраняются по согласованию сторон в обычном порядке.

Проведение профилактического обслуживания не изменяет гарантийный срок инструмента!

УСЛОВИЯ ГАРАНТИИ

«BORT GLOBAL LIMITED» рассматривает гарантийные претензии только при наличии правильно заполненного гарантийного талона установленного образца. При покупке инструмента выписывается гарантийный талон (обязательно указываются дата продажи, модель, серийный номер инструмента, заполняются прочие поля). Просьба сохранять талон и кассовый чек в течение гарантийного срока. «BORT GLOBAL LIMITED» предлагает 2 года гарантии на продукцию торговой марки Bort, считая от даты покупки.

Срок службы инструмента при соблюдении вышеуказанного условия – 5 лет.

Не допускается эксплуатация электроинструмента с признаками неисправности (повышенное искрение, запах гари, повышенный шум, сильная вибрация, неравномерное вращение, потеря мощности). Запрещается эксплуатация электроинструмента при наличии механических повреждений шнуров электропитания (трещины, сколов, разрывов, связок), сетевой вилки, а также поврежденный корпуса электроинструмента.

Электроинструмент принимается в гарантийный ремонт только в собранном виде, с рабочими сменными приспособлениями и элементами их крепления (шины, пильные диски, цепи, ножи, триммерные головки, форсунки, звездочки, болты, гайки, фланцы крепления инструмента).

Неисправные узлы инструментов в гарантийный период бесплатно ремонтируются или заменяются новыми. Решение вопроса о целесообразности их замены или ремонта остается за Службой сервиса. Заменяемые детали переходят в собственность Службы сервиса.

В течение гарантийного срока устраняются бесплатно:

- Повреждения инструмента, возникшие из-за применения некачественного материала.
- Дефекты сборки, допущенные по вине изготовителя.

Настоящая гарантия не ущемляет других законных прав потребителя, предоставленных ему действующим законодательством страны.

ГАРАНТИЯ НЕ РАСПРОСТРАНЯЕТСЯ:

На механические повреждения (трещины, сколы, механические повреждения сетевых шнуров, механические повреждения корпуса и т.п.) и повреждения, вызванные воздействием агрессивных сред и высоких температур, попаданием инородных предметов в вентиляционные решетки электроинструмента, а также повреждения, наступившие вследствие неправильного хранения (коррозия металлических частей);

На инструменты с неисправностями, возникшими вследствие перегрузки (одновременный выход из строя ротора и статора) или неправильной эксплуатации (использование затупленного, неподходящего, неотребалансированного, неправильно подобранного сменного инструмента), применения инструмента не по назначению (использование для работы по материалу, для работы по которому инструмент не предназначен и т.п.), а также нестабильности параметров электросети, превышающих нормы, установленные ГОСТ. К безусловным признакам перегрузки изделия относятся, помимо прочего: изменения внешнего вида, деформация или оплавление деталей и узлов изделия, потемнение или обугливание изоляции проводов под воздействием высокой температуры;

На быстроизнашивающиеся изделия и материалы (угольные щетки, ремни, резиновые уплотнения, сальники, защитные кожухи, платформы, шины, шестерни, подшипники, втулки, спирали накала, шкивы, ролики, штоки, стопорные кнопки, рукоятки переключения режимов и т.п.), на детали (шестерни, валы, подшипники, штоки, ролики и т.п.) подвергшиеся износу по причине выработки смазки, а также на сменные принадлежности (патроны, SDS патроны, платформы, цанги, шины, гибкие валы, аккумуляторные батареи, зарядные устройства и т.п.) и расходные материалы (ножи, пилки, абразивы, пильные диски, сверла, буры, смазку и т.п.), за исключением случаев механических повреждений вышеперечисленных изделий, произошедших вследствие гарантийной поломки электроинструмента;

Естественный износ инструмента или его деталей (полная выработка ресурса, сильное внутреннее или внешнее загрязнение, выработка смазки);

На инструмент, вскрывавшийся или ремонтировавшийся в течение гарантийного срока лицами или организациями, не имеющими юридических полномочий производить ремонт;

На инструмент с удаленным, стертým или измененным заводским номером, а также, если данные на электроинструменте не соответствуют данным на гарантийном талоне.

Условия гарантии составлены производителем BORT GLOBAL LIMITED Room 1501, 15/F., SPA Centre, 53-55 Lockhart Road, WAN CHAI HONG KONG и действуют на всей территории Республики Беларусь. При любых несоответствиях в маркировке, руководствоваться необходимо данным гарантийным талоном, в котором указана полная и достоверная информация по условиям гарантии, срокам гарантийного обслуживания. Другие условия гарантийного обслуживания не действуют на территории Республики Беларусь.

ГАРАНТИЙНЫЙ ТАЛОН

ДЕЙСТВУЕТ НА ТЕРРИТОРИИ
РЕСПУБЛИКИ БЕЛАРУСЬ



Внимание! Настоящий талон действует на территории Республики Беларусь. При продаже должны заполняться все поля гарантийного талона. Неполное или неправильное заполнение может привести к отказу от выполнения гарантийных обязательств. Исправления в гарантийном талоне не допускаются.

Наименование изделия

Модель

Серийный номер

Дата продажи

Подпись продавца

Торговая организация

штамп или печать магазина



С условиями гарантии ознакомлен(а), предпродажная проверка произведена в моем присутствии. Товар получен в исправном состоянии, без видимых повреждений, в полной комплектности. Претензий к внешнему виду и качеству работы инструмента не имею.

Подпись покупателя

GUARANTEE CERTIFICATE

**GUARANTEE
CERTIFICATE**

GARANTIESCHEIN

**CERTIFICAT
DE GARANTIE**

**ГАРАНТИЙНЫЙ
ТАЛОН**



Terms and Conditions of the
extended warranty online at
www.bort-global.com

Allgemeine
Geschäftsbedingungen der
verlangerten
Garantie online unter
www.bort-global.com

Termes et Conditions de la
garantie prolongee
en ligne a
www.bort-global.com

Условия и сроки
расширенной гарантии
на сайте по адресу
www.bort-global.com



--

*Stamp dealer • Briefmarkenhändler • Timbre marchand •
Наименование и штамп торговой организации*

--

Model • Modell • Modèle • Модель

BSS-36 Duo

*Serial Number • Fabrikationsnummer •
Num. • Серийный номер*

--	--

*Date of purchase • Kaufdatum •
Date d'achat • Дата продажи*

--	--

*Salesman • Verkäufer • Vendeur •
Подпись продавца*

<p><i>After having read the warranty terms and pre-purchase inspection I certify that I've got no complaints in respect of the appearance and performance of the tool.</i></p> <p><i>С условиями гарантии ознакомлен, предпродажная проверка произведена, к внешнему виду и качеству работы инструмента претензий не имею.</i></p>

*Signature • Unterschrift • Signature •
Подпись покупателя*

--	--

BORT GLOBAL LIMITED
Room 1501, 15/F., SPA Centre, 53-55
Lockhart Road, WAN CHAI HONG KONG



Купон №3

Сoupon №3:

М.П.
продавца

Модель: **BSS-36 Duo**

Model:

Серийный №:

Serial №:

Дата поступления в ремонт:

Repair start date:

Дата выполнения ремонта:

Repair completion date:

Вид ремонта:

Type of repair:

М.П.
сервисного
центра

Подпись мастера



Купон №2

Сoupon №2:

М.П.
продавца

Модель: **BSS-36 Duo**

Model:

Серийный №:

Serial №:

Дата поступления в ремонт:

Repair start date:

Дата выполнения ремонта:

Repair completion date:

Вид ремонта:

Type of repair:

М.П.
сервисного
центра

Подпись мастера



Купон №1

Сoupon №1:

М.П.
продавца

Модель: **BSS-36 Duo**

Model:

Серийный №:

Serial №:

Дата поступления в ремонт:

Repair start date:

Дата выполнения ремонта:

Repair completion date:

Вид ремонта:

Type of repair:

М.П.
сервисного
центра

Подпись мастера

Список авторизованных сервисных центров в России
находится на сайте **bort-global.com**





Bort

- DE Änderungen vorbehalten
- GB Subject to change
- FR Sous réserve de modifications
- RU Возможны изменения



BORT GLOBAL LIMITED
ROOM 1501, 15/F., SPA CENTRE, 53-55 LOCK-
HART ROAD WAN CHAI HONG KONG
Made in China