

**Перечень основных деталей и узлов
лобзиковой пилы ЛП-010**

Утверждаю
Начальник ОТО
_____ Козлов П.А.
«___» _____ 20__ г.

Согласовано
Инженер _____ Петров В.Г.
Исполнитель:
Инженер _____ Самсонов Д.И.

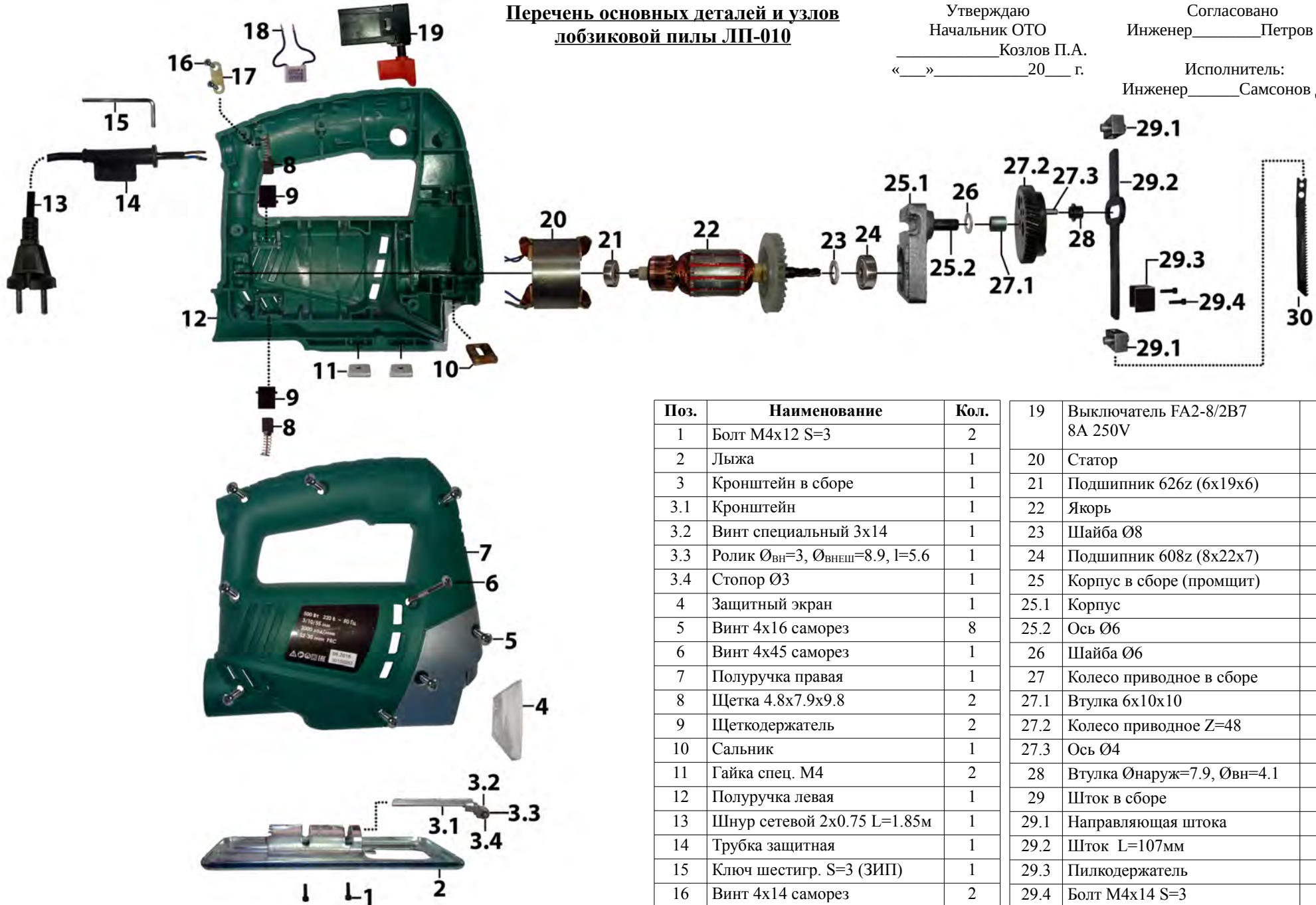

Поз.	Наименование	Кол.		
19	Выключатель FA2-8/2B7 8A 250V	1		
1	Болт M4x12 S=3	2	20	Статор
2	Лыжа	1	21	Подшипник 626z (6x19x6)
3	Кронштейн в сборе	1	22	Якорь
3.1	Кронштейн	1	23	Шайба Ø8
3.2	Винт специальный 3x14	1	24	Подшипник 608z (8x22x7)
3.3	Ролик Øвн=3, Øвнеш=8.9, l=5.6	1	25	Корпус в сборе (промщит)
3.4	Стопор Ø3	1	25.1	Корпус
4	Защитный экран	1	25.2	Ось Ø6
5	Винт 4x16 саморез	8	26	Шайба Ø6
6	Винт 4x45 саморез	1	27	Колесо приводное в сборе
7	Полуручка правая	1	27.1	Втулка 6x10x10
8	Щетка 4.8x7.9x9.8	2	27.2	Колесо приводное Z=48
9	Щеткодержатель	2	27.3	Ось Ø4
10	Сальник	1	28	Втулка Øнаруж=7.9, Øвн=4.1
11	Гайка спец. M4	2	29	Шток в сборе
12	Полуручка левая	1	29.1	Направляющая штока
13	Шнур сетевой 2x0.75 L=1.85м	1	29.2	Шток L=107мм
14	Трубка защитная	1	29.3	Пилкодержатель
15	Ключ шестигр. S=3 (ЗИП)	1	29.4	Болт M4x14 S=3
16	Винт 4x14 саморез	2	30	Пилка (ЗИП)
17	Пластина прижимная	1		
18	Конденсатор 0.22 µF, 275 В	1		