

GB	Hedge Trimmer	INSTRUCTION MANUAL
S	Häcktrimmer	BRUKSANVISNING
N	Hekktrimmer	BRUKSANVISNING
FIN	Pensasleikkuri	KÄYTTÖOHJE
LV	Dzīvžoga griezējs	LIETOŠANAS INSTRUKCIJA
LT	Gyvatvorės žirklys	NAUDOJIMO INSTRUKCIJA
EE	Hekitrimmer	KASUTUSJUHEND
RUS	Электрический кусторез	РУКОВОДСТВО ПО ЭКСПЛУАТАЦИИ

UH4261
UH4861
UH5261

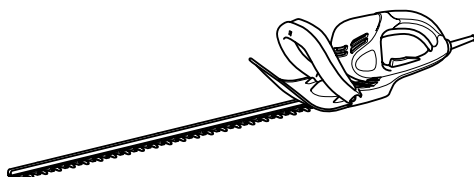

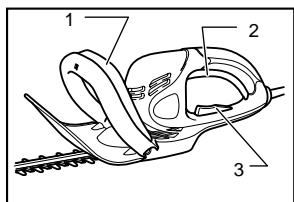

1 009398

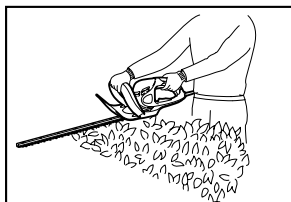

2 009399

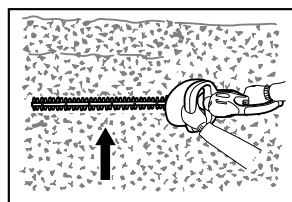

3 009400

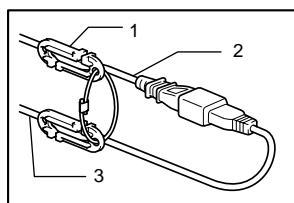

4 007542

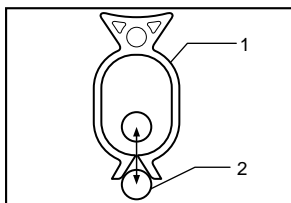

5 007545

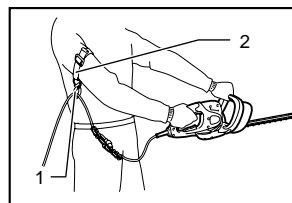

6 009402

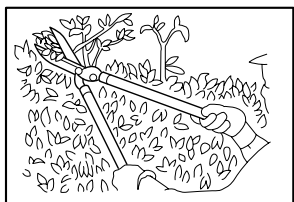

7 007559

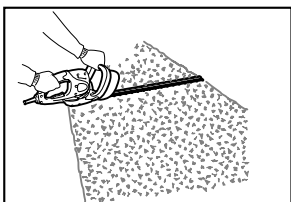

8 009403

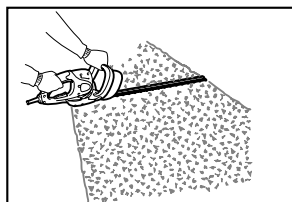

9 009403

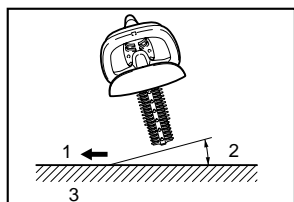

10 009404

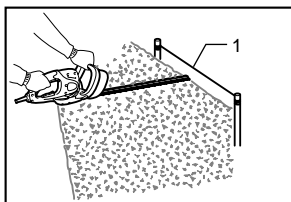

11 009405

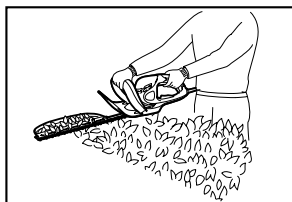

12 009406

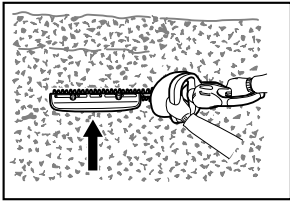

13

009407

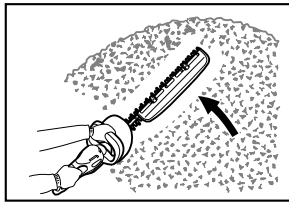

14

009408

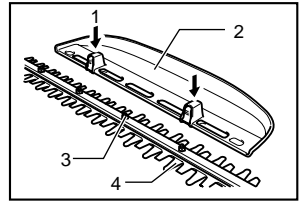

15

009290

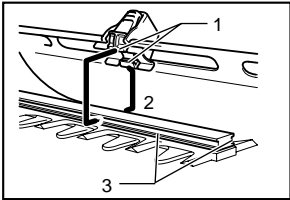

16

009292

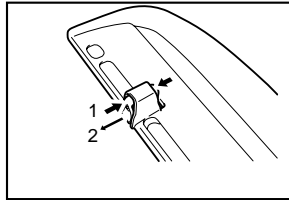

17

009293

Explanation of general view

1-1. Switch trigger B	6-1. Holder	15-3. Nut
1-2. Switch trigger A	6-2. Arm cord hook band	15-4. Shear blade
1-3. Switch trigger C	10-1. Trimming direction	16-1. Hooks
4-1. Hook complete	10-2. Tilt the blades	16-2. Fit the hooks into groove
4-2. Tool's cord	10-3. Hedge surface to be trimmed	16-3. Grooves
4-3. Extension cord	11-1. String	17-1. Press the levers on both sides
5-1. Holder	15-1. Press	17-2. Unlock the hooks
5-2. Cord	15-2. Chip receiver	

SPECIFICATIONS

Model	UH4261	UH4861	UH5261
Blade length	420 mm	480 mm	520 mm
Strokes per minute (min ⁻¹)	1,600	1,600	1,600
Overall length	821 mm	871 mm	921 mm
Net weight	2.9 kg	3.0 kg	3.0 kg
Safety class		II/III	

- Due to our continuing program of research and development, the specifications herein are subject to change without notice.
- Specifications may differ from country to country.
- Weight according to EPTA-Procedure 01/2003

END220-5

Symbol

The following show the symbols used for the equipment. Be sure that you understand their meaning before use.



- Read instruction manual.



- DOUBLE INSULATION



- Do not expose to rain.



- Remove plug from the mains immediately if the cable is damaged or cut.



- Only for EU countries
Do not dispose of electric equipment together with household waste material! In observance of European Directive 2012/19/EU on waste electric and electronic equipment and its implementation in accordance with national law, electric equipment that have reached the end of their life must be collected separately and returned to an environmentally compatible recycling facility.

ENE014-1

Intended use

The tool is intended for trimming hedges.

ENF002-2

Power supply

The tool should be connected only to a power supply of the same voltage as indicated on the nameplate, and can only be operated on single-phase AC supply. They

are double-insulated and can, therefore, also be used from sockets without earth wire.

ENG905-1

Noise

The typical A-weighted noise level determined according to EN60745:

Sound pressure level (L_{pA}): 82 dB(A)

Sound power level (L_{WA}): 93 dB(A)

Uncertainty (K): 2.1 dB(A)

Wear ear protection

ENG900-1

Vibration

The vibration total value (tri-axial vector sum) determined according to EN60745:

Work mode : hedge trimming

Vibration emission (a_h): 6.7 m/s²

Uncertainty (K): 1.5 m/s²

ENG901-1

- The declared vibration emission value has been measured in accordance with the standard test method and may be used for comparing one tool with another.
- The declared vibration emission value may also be used in a preliminary assessment of exposure.

⚠WARNING:

- The vibration emission during actual use of the power tool can differ from the declared emission value depending on the ways in which the tool is used.

- Be sure to identify safety measures to protect the operator that are based on an estimation of exposure in the actual conditions of use (taking account of all parts of the operating cycle such as the times when the tool is switched off and when it is running idle in addition to the trigger time).

ENH021-7

For European countries only

EC Declaration of Conformity

We Makita Corporation as the responsible manufacturer declare that the following Makita machine(s):

Designation of Machine:

Hedge Trimmer

Model No./ Type: UH4261, UH4861, UH5261

Specifications: see "SPECIFICATIONS" table.

are of series production and

Conforms to the following European Directives:

2000/14/EC, 2006/42/EC

And are manufactured in accordance with the following standards or standardised documents:

EN60745

The technical documentation is kept by:

Makita International Europe Ltd.

Technical Department,

Michigan Drive, Tongwell,

Milton Keynes, Bucks MK15 8JD, England

The conformity assessment procedure required by Directive 2000/14/EC was in Accordance with annex V.

Measured Sound Power Level: 93dB (A)

Guaranteed Sound Power Level: 96dB (A)

23.07.2010



000230

Tomoyasu Kato

Director

Makita Corporation

3-11-8, Sumiyoshi-cho,

Anjo, Aichi, 446-8502, JAPAN

GEA010-1

General Power Tool Safety Warnings

⚠ WARNING Read all safety warnings and all instructions. Failure to follow the warnings and instructions may result in electric shock, fire and/or serious injury.

Save all warnings and instructions for future reference.

HEDGE TRIMMER SAFETY WARNINGS

1. **Keep all parts of the body away from the cutter blade. Do not remove cut material or hold material to be cut when blades are moving. Make sure the switch is off when clearing jammed material.** A moment of inattention while operating the hedge trimmer may result in serious personal injury.
2. **Carry the hedge trimmer by the handle with the cutter blade stopped. When transporting or storing the hedge trimmer always fit the cutting device cover.** Proper handling of the hedge trimmer will reduce possible personal injury from the cutter blades.
3. **Hold the power tool by insulated gripping surfaces only, because the cutter blade may contact hidden wiring or its own cord.** Cutter blades contacting a "live" wire may make exposed metal parts of the power tool "live" and could give the operator an electric shock.
4. **Keep cable away from cutting area.** During operation the cable may be hidden in shrubs and can be accidentally cut by the blade.
5. Do not use the hedge trimmer in the rain or in wet or very damp conditions. The electric motor is not waterproof.
6. First-time users should have an experienced hedge trimmer user show them how to use the trimmer.
7. The hedge trimmer must not be used by children or young persons under 18 years of age. Young persons over 16 years of age may be exempted from this restriction if they are undergoing training under the supervision of an expert.
8. Use the hedge trimmer only if you are in good physical condition. If you are tired, your attention will be reduced. Be especially careful at the end of a working day. Perform all work calmly and carefully. The user is responsible for all damages to third parties.
9. Never use the trimmer when under the influence of alcohol, drugs or medication.
10. Check to make sure that the voltage and frequency of the power supply correspond to the specifications given on the identification plate. We recommend the use of a residual-current-operated circuit breaker (ground-fault circuit interrupter) with a tripping current of 30 mA or less, or an earth leakage current protector.
11. Work gloves of stout leather are part of the basic equipment of the hedge trimmer and must always be worn when working with it. Also wear sturdy shoes with anti-skid soles.

12. Before starting work check to make sure that the trimmer is in good and safe working order. Ensure guards are fitted properly. Check cable for damage before starting work and replace if necessary. The hedge trimmer must not be used unless fully assembled.
13. Keep cable away from the cutting area. Always work in such a way that the extension power cord is behind you.
14. Remove plug from the mains immediately if cable is damaged or cut.
15. Make sure you have a secure footing before starting operation.
16. Hold the tool firmly when using the tool.
17. Do not operate the tool at no-load unnecessarily.
18. Immediately switch off the motor and unplug the mains plug if the cutter should come into contact with a fence or other hard object. Check the cutter for damage, and if damaged repair immediately.
19. Before checking the cutter, taking care of faults, or removing material caught in the cutter, always switch off the trimmer and unplug the mains plug.
20. Switch off the trimmer and disconnect and secure the mains plug before doing any maintenance work.
21. When moving the hedge trimmer to another location, including during work, always unplug the mains plug and put the blade cover on the cutter blades. Never carry or transport the trimmer with the cutter running. Never grasp the cutter with your hands.
22. Clean the hedge trimmer and especially the cutter after use, and before putting the trimmer into storage for extended periods. Lightly oil the cutter and put on the cover. The cover supplied with the unit can be hung on the wall, providing a safe and practical way to store the hedge trimmer.
23. Store the hedge trimmer with the cover on, in a dry room. Keep it out of reach of children. Never store the trimmer outdoors.
24. **Do not operate the tool at no-load unnecessarily.**

SAVE THESE INSTRUCTIONS.

⚠WARNING:

DO NOT let comfort or familiarity with product (gained from repeated use) replace strict adherence to safety rules for the subject product. MISUSE or failure to follow the safety rules stated in this instruction manual may cause serious personal injury.

FUNCTIONAL DESCRIPTION

⚠CAUTION:

- Always be sure that the tool is switched off and unplugged before adjusting or checking function on the tool.
- Put the blade cover on the shear blades before adjusting or checking function on the tool.

Switch action

Fig.1

For your safety, this tool is equipped with a triple switching system. To turn on the tool, press switch trigger B and press switch trigger A or C at the same time. Release either one of the two pressed switch triggers to turn off. The sequence of switching is unimportant as the tool only starts when both switches are activated.

Straight cut

Fig.2

To trim the hedge straight, pull switch triggers A and B.

Vertical cut

Fig.3

Cut upwards with both hands pull the switch triggers B and C and move it in front of your body.

ASSEMBLY

⚠CAUTION:

- Always be sure that the tool is switched off and unplugged before carrying out any work on the tool.

Engage the extension cord

⚠CAUTION:

- Make sure that the extension cord is unplugged to the mains outlet.

Fig.4

When engaging the extension cord, secure it to the tool's cord with the hook complete. Attach the hook about 100 - 200 mm from the extension cord connector. This will help prevent unintentional disconnection.

Waist cord hook

⚠CAUTION:

- Do not attach the holder of waist cord hook to other than the extension cord. Do not attach it in a position closer to the tool beyond the hook complete. Failure to do so may cause an accident or personal injury.
- Attach firmly one hook of the hook complete to the tool's cord and the other hook of hook complete to the extension cord. Working with the tool with a sole hook only attached may cause an accident and injury.

Using the waist cord hook helps to minimizing a risk of cutting off the extension cord unexpectedly caused by the loose extension cord.

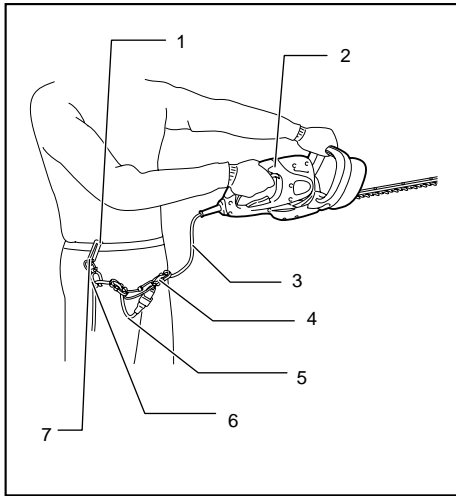

1. Hook
2. Tool
3. Tool's cord
4. Hook complete
5. Extension cord
6. Holder
7. Waist cord hook

009401

Fig.5

Press in or pull out the cord through the opening of the holder.

⚠CAUTION:

- Do not force the opening of the holder. Failure to do so may cause deflection and damage to it.

Arm cord hook (Accessory)

⚠CAUTION:

- Do not attach the holder of arm cord hook to other than the extension cord. Do not attach it in a position closer to the tool beyond the hook complete hooks. Failure to do so may cause an accident or personal injury.
- Attach firmly one hook of the hook complete to the tool's cord and the other hook of hook complete to the extension cord. Working with the tool with a sole hook only attached may cause an accident and injury.

Using the arm cord hook helps to minimize a risk of cutting off the extension cord unexpectedly caused by the loose extension cord.

Fig.6

Attach firmly the arm cord hook band placing around your arm and pass the extension cord through the holder. The length of the arm cord hook band is adjustable.

NOTE:

- Do not pass the extension cord through the band.
- Do not force the opening of the holder. Failure to do so may cause deflection and damage to it.
- Using the arm cord hook together with the waist cord hook is more helpful.

OPERATION

⚠CAUTION:

- Be careful not to accidentally contact a metal fence or other hard objects while trimming. The blade will break and may cause serious injury.
- Overreaching with a hedge trimmer, particularly from a ladder, is extremely dangerous. Do not work from anything wobbly or infirm.

Fig.7

Do not attempt to cut branches thicker than 10 mm diameter with this trimmer. These should first be cut with shears down to the hedge trimming level.

⚠CAUTION:

- Do not cut off dead trees or similar hard objects. Failure to do so may damage the tool.

Fig.8

Hold the trimmer with both hands pull the switch trigger A or B and move it in front of your body.

Fig.9

Fig.10

As a basic operation, tilt the blades towards the trimming direction and move it calmly and slowly at the speed rate of 3 - 4 seconds per meter.

Fig.11

To cut a hedge top evenly, it helps to tie a string at the desired hedge height and to trim along it, using it as a reference line.

Fig.12

Attaching the chip receiver (accessory) on the tool when trimming the hedge straight can avoid cut off leaves' being thrown away.

Fig.13

To cut a hedge side evenly, it helps to cut from the bottom upwards.

Fig.14

Trim boxwood or rhododendron from the base toward the top for a nice appearance and good job.

Installing or removing chip receiver (accessory)

⚠CAUTION:

- Always be sure that the tool is switched off and unplugged before installing or removing chip receiver.

NOTE:

- When replacing the chip receiver, always wear gloves so that hands and face does not directly contact the blade. Failure to do so may cause personal injury.
- Always be sure to remove the blade cover before installing the chip receiver.
- The chip receiver receives cut-off leaves and alleviates collecting thrown-away leaves. This can be installed on either side of the tool.

Fig.15

Fig.16

At this time, the chip receiver needs to be installed so that its hooks fit into grooves in the shear blade unit.

Fig.17

To remove the chip receiver, press its lever on both sides so that the hooks are unlocked.

⚠CAUTION:

- The blade cover (standard equipment) cannot be installed on the tool with the chip receiver being installed. Before carrying or storing, uninstall the chip receiver and then install the blade cover to avoid blade exposure.

NOTE:

- Check the chip receiver for secure installment before use.
- Never try to uninstall the chip receiver by an excessive force with its hooks locked in the blade unit grooves. Using the excessive force may damage it.

MAINTENANCE

⚠CAUTION:

- Always be sure that the tool is switched off and unplugged before attempting to perform inspection or maintenance.

Cleaning the tool

Clean out the tool by wiping off dust with a dry or soap-dipped rag.

⚠CAUTION:

- Never use gasoline, benzine, thinner, alcohol or the like. Discoloration, deformation or cracks may result.

Blade maintenance

Smear the blade before and once per half an hour during operation using machine oil or similars.

After operation, remove dust from both sides of the blade with wired brush, wipe off it with a rag and then apply enough low-viscosity oil, such as machine oil etc. and spray-type lubricating oil.

⚠CAUTION:

- Do not wash the blades in water. Failure to do so may cause rust or damage on the tool.
- Wear gloves when performing the blade maintenance.

Storage

Put the blade cover on the shear blades so that the blades are not exposed. Store the tool out of the reach of children carefully.

Store the tool in the place not exposed to water and rain. To maintain product SAFETY and RELIABILITY, repairs, carbon brush inspection and replacement, any other maintenance or adjustment should be performed by Makita Authorized Service Centers, always using Makita replacement parts.

OPTIONAL ACCESSORIES

⚠CAUTION:

- These accessories or attachments are recommended for use with your Makita tool specified in this manual. The use of any other accessories or attachments might present a risk of injury to persons. Only use accessory or attachment for its stated purpose.

If you need any assistance for more details regarding these accessories, ask your local Makita Service Center.

- Blade cover
- Hook complete
- Waist cord hook
- Arm cord hook
- Chip receiver

NOTE:

- Some items in the list may be included in the tool package as standard accessories. They may differ from country to country.

Förklaring till översikt bilderna

1-1. Avtryckare B	6-1. Hållare	15-3. Mutter
1-2. Avtryckare A	6-2. Armband med krok för kabel	15-4. Skärblad
1-3. Avtryckare C	10-1. Trimningsriktning	16-1. Krok
4-1. Säkerhetskrok	10-2. Luta bladen	16-2. Passa in krokarna i spåret
4-2. Maskinens kabel	10-3. Häcksida som ska trimmas	16-3. Spår
4-3. Förlängningsladd	11-1. Snöre	17-1. Tryck in spakarna på båda sidor
5-1. Hållare	15-1. Tryck	17-2. Läs upp krokarna
5-2. Kabel	15-2. Flisuppsamlare	

SPECIFIKATIONER

Modell	UH4261	UH4861	UH5261
Bladlängd	420 mm	480 mm	520 mm
Slag per minut (min ⁻¹)	1 600	1 600	1 600
Längd	821 mm	871 mm	921 mm
Vikt	2,9 kg	3,0 kg	3,0 kg
Säkerhetsklass	II/II		

- På grund av vårt pågående program för forskning och utveckling kan dessa specifikationer ändras utan föregående meddelande.
- Specifikationerna kan variera mellan olika länder.
- Vikt i enlighet med EPTA-procedur 01/2003

END220-5

ENG905-1

Symbol

Följande visar symbolerna som används för utrustningen. Se till att du förstår innebörden innan du använder bormaskinen.



- Läs bruksanvisningen.



- DUBBEL ISOLERING



- Utsätt inte maskinen för regn.



- Dra genast ut stickkontakten ur el-uttaget om kabeln skadas eller klipps av.



- Gäller endast EU-länder
Elektrisk utrustning får inte kastas i hushållssoporna!

Enligt direktivet 2012/19/EU som avser äldre elektrisk och elektronisk utrustning och dess tillämpning enligt nationell lagstiftning ska utjänt elektriskt utrustning sorteras separat och lämnas till miljövänlig återvinning.

ENE014-1

Användningsområde

Maskinen är avsedd för att trimma häckar.

ENF002-2

Strömförsörjning

Maskinen får endast anslutas till elnät med samma spänning som anges på typplåten och med enfasig växelström. De är dubbelisolerade och får därför också anslutas i jordade vägguttag.

Buller

Typiska A-vägda bullernivån är mätt enligt EN60745:

Ljudtrycksnivå (L_{PA}): 82 dB(A)

Ljudtrycksnivå (L_{WA}): 93 dB(A)

Måttolerans (K): 2,1 dB(A)

Använd hörselskydd

ENG900-1

Vibration

Vibrationens totalvärde (tre-axlars vektorsumma) mätt enligt EN60745:

Arbetsläge: häcktrimning

Vibrationsemission (a_n): 6,7 m/s²

Måttolerans (K): 1,5 m/s²

ENG901-1

- Det deklarerade vibrationsemissionsvärdet har uppmätts i enlighet med standardtestmetoden och kan användas för jämförandet av en maskin med en annan.
- Det deklarerade vibrationsemissionsvärdet kan också användas i preliminär bedömning av exponering för vibration.

⚠ VARNING!

- Vibrationsemissionen under faktisk användning av maskinen kan skilja sig från det deklarerade emissionsvärdet, beroende på hur maskinen används.
- Se till att hitta säkerhetsåtgärder som kan skydda användaren och som grundar sig på en

uppskattning av exponering i verkligheten (ta med i beräkningen alla delar av användandet såsom antal gånger maskinen är avstängd och när den körs på tomgång samt då startomkopplaren används).

ENH021-7

Gäller endast Europa

EU-konformitetsdeklaration

Vi Makita Corporation som ansvariga tillverkare deklarerar att följande Makita-maskin(er):

Maskinbeteckning:

Häcktrimmer

Modellnr./-typ: UH4261, UH4861, UH5261

Specifikationer: se tabellen "SPECIFIKATIONER".

är serieproduktionstillverkad och

Följer följande EU-direktiv:

2000/14/EU, 2006/42/EU

Och är tillverkad enligt följande standarder eller standardiseringsdokument:

EN60745

Den tekniska dokumentationen förs av:

Makita International Europe Ltd.

Technical Department,

Michigan Drive, Tongwell,

Milton Keynes, Bucks MK15 8JD, England

Konformitetsgodkännandet som krävs av direktivet 2000/14/EG, var i överensstämmelse med Annex V.

Uppmätt ljudeffektnivå: 93dB (A)

Garanterad ljudeffektnivå: 96dB (A)

23.07.2010



000230

Tomoyasu Kato

Direktör

Makita Corporation

3-11-8, Sumiyoshi-cho,

Anjo, Aichi, 446-8502, JAPAN

GEA010-1

Allmänna säkerhetsvarningar för maskin

⚠ VARNING Läs igenom alla säkerhetsvarningar och instruktioner. Underlåtenhet att följa varningar och instruktioner kan leda till elektrisk stöt, brand och/eller allvarliga personskador.

Spara alla varningar och instruktioner för framtida referens.

SÄKERHETSVARNINGAR FÖR HÄCKTRIMMER

- Håll kroppen borta från skärbladet. Ta inte bort avklipp material eller håll inte i materialet som ska klippas av när bladen är i rörelse. Kontrollera att avtryckaren är avstängd när material som har fastnat ska tas bort.** Ett ögonblick av ouppmärksamhet när häcktrimmern är igång kan resultera i allvarig personskada.
- Bär häcktrimmern i handtaget när skärbladet stannat helt. När häcktrimmern transporteras eller förvaras ska alltid skyddet för skärbladen sitta på.** Korrekt hantering av häcktrimmern minskar möjliga personskador från skärbladen.
- Håll endast tag i maskinens isolerade greppytter eftersom skärbladet kan komma i kontakt med dolda kablar eller sin egen nätsladd.** Om skärbladet kommer i kontakt med en strömförande ledning blir dess metalldelar strömförande och kan ge operatören en elektrisk stöt.
- Håll kabeln borta från klippområdet.** Under användning kan kabeln ligga dold i buskarna och oavsiktligt bli avklipp av skärbladet.
- Använd inte häcktrimmern i regnet eller under våta eller fuktiga förhållanden. Den elektriska motorn är inte vattentät.
- Förstagångsanvändare ska ha en person som är erfaren av häcktrimning, som visar hur trimmern ska användas.
- Häcktrimmern får inte användas av barn eller ungdomar under 18 år. Undantag kan göras för ungdomar över 16 år som har fått utbildning och träning av en utbildad expert.
- Använd endast häcktrimmern när du är i god fysisk kondition. Om du är trött blir du ouppmärksam. Var speciellt försiktig vid arbetsdagens slut. Utför allt arbete noggrant och i lugnt tempo. Användaren är ansvarig för all skada på tredje person.
- Använd aldrig trimmern om du är påverkad av alkohol, droger eller mediciner.
- Kontrollera att strömspänningen och -frekvensen motsvarar de specifikationer som anges på identifieringsplåten. Vi rekommenderar användning av en jordfelsbrytare med en utlösningssström på 30 mA eller lägre, eller ett läckströmsskydd till jord.
- Arbetshandskar av starkt läder är en del av grundutrustningen för häcktrimmern och måste alltid bäras när maskinen används. Använd också kraftiga skor med hals säkra sulor.
- Innan du börjar att arbeta ska du kontrollera att trimmern är i bra och säkert skick. Kontrollera att skydden sitter fast ordentligt. Kontrollera också om det finns några skador på kabeln innan du börjar arbeta, och byt ut den vid behov.

- Häcktrimmern får inte användas om den inte är fullständigt monterad.
13. Håll kabeln borta från klippområdet. Arbeta alltid på ett sådant sätt att förlängningskabeln är bakom dig.
 14. Dra genast ut stickkontakten från el-uttaget om kabeln skadas eller klipps av.
 15. Se till att du står stadigt innan du börjar använda maskinen.
 16. Håll ett stadigt tag i maskinen när du arbetar.
 17. Använd inte maskinen obelastad i onödan.
 18. Stäng genast av motorn och dra ut stickkontakten ur el-uttaget om skärbladet skulle komma i kontakt med ett stängsel eller annat hårt objekt. Kontrollera om bladet är skadat och reparera det omedelbart om så är fallet.
 19. Innan bladet kontrolleras, något fel tas hand om eller om material ska tas bort som har fastnat i bladet, ska alltid trimmern stängas av och stickkontakten tas ut ur el-uttaget.
 20. Stäng av trimmern och dra ut stickkontakten ur el-uttaget innan något underhållsarbete utförs.
 21. Dra alltid ut stickkontakten ur el-uttaget och sätt på bladskyddet på skärbladen vid flytt av häcktrimmern till annan plats, gäller även under arbetets gång. Bär aldrig eller transporterar trimmern när bladet löper. Ta aldrig tag i bladet med dina händer.
 22. Rengör häcktrimmern och speciellt bladet efter användning och innan trimmern förvaras för en längre period. Smörj bladet lätt med olja och trä på skyddet. Skyddet som medföljer enheten kan hängas på väggen vilket ger en säker och praktisk förvaring för häcktrimmern.
 23. Förvara häcktrimmern med skyddet på, i ett torrt utrymme och utom räckhåll för barn. Förvara aldrig trimmern utomhus.
 24. **Använd inte maskinen obelastad i onödan.**

SPARA DESSA ANVISNINGAR.

⚠️ VARNING!

GLÖM INTE att noggrant följa säkerhetsanvisningarna för maskinen även efter det att du har blivit van att använda den. OVARSAM hantering eller underlåtenhet att följa säkerhetsanvisningarna i denna bruksanvisning kan leda till allvarliga personskador.

FUNKTIONSBESKRIVNING

⚠️ FÖRSIKTIGT!

- Se alltid till att maskinen är avstängd och nätsladden urdragen innan du justerar eller funktionskontrollerar maskinen.
- Sätt på bladskyddet på skärbladen före justering eller funktionskontroll av maskinen.

Avtryckarens funktion

Fig.1

För din säkerhet är denna maskin utrustad med ett system bestående av tre avtryckare. Tryck in avtryckare B samtidigt som avtryckare A eller C trycks in för att starta maskinen. Släpp en av de två intryckta avtryckarna för att stänga av maskinen. I vilken ordningsföljd avtryckarna aktiveras är oviktigt eftersom maskinen endast startar när båda avtryckarna aktiveras.

Rak klippning

Fig.2

För att klippa häcken rakt ska avtryckarna A och B aktiveras.

Vertikal klppning

Fig.3

Klipp uppåt och med båda händerna som trycker på avtryckarna B och C, och flytta maskinen framför dig.

MONTERING

⚠️ FÖRSIKTIGT!

- Se alltid till att maskinen är avstängd och nätsladden urdragen innan maskinen repareras.

Koppla in förlängningskabeln

⚠️ FÖRSIKTIGT!

- Kontrollera att förlängningskabeln inte är ansluten till el-uttaget.

Fig.4

När förlängningskabeln kopplas in, anslut den till maskinens kabel med säkerhetskroken. Fäst kroken cirka 100 - 200 mm från anslutningen med förlängningskabeln. Detta hjälper att förebygga oavsiktlig fränkoppling.

Midjekrok för kabel

⚠️ FÖRSIKTIGT!

- Fäst inte midjekrokshållaren för kabel till annat än förlängningskabeln. Fäst den inte i ett läge närmare maskinen bortom säkerhetskroken. I annat fall kan det orsaka en olycka eller personskador.
- Fäst den ena säkerhetskroken ordentligt med maskinens kabel och den andra säkerhetskroken med förlängningskabeln. Att endast använda en av krokarna när du arbetar med maskinen kan orsaka en olycka eller personskada.

Användning av midjekroken för kabel minimerar risken för oavsiktlig avklippning av kabeln, orsakad av den löst hängande förlängningskabeln.

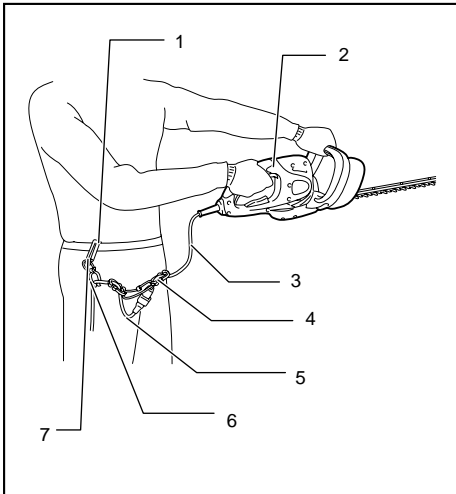

1. Krok
2. Maskin
3. Maskinens kabel
4. Säkerhetskrok
5. Förlängningsladd
6. Hållare
7. Midjekrok för kabel

009401

Fig.5

Tryck in eller dra ut kabeln genom hållarens öppning.

⚠FÖRSIKTIGT!

- Forcera inte hållarens öppning. I annat fall kan den böjas och skadas.

Armkrok för kabel (tillbehör)

⚠FÖRSIKTIGT!

- Fäst inte armkrokhållaren för kabel till annat än förlängningskabeln. Fäst den inte i ett läge närmare maskinen bortom säkerhetskrokarna. I annat fall kan det orsaka en olycka eller personskador.
- Fäst den ena säkerhetskroken ordentligt med maskinens kabel och den andra säkerhetskroken med förlängningskabeln. Att endast använda en av krokarna när du arbetar med maskinen kan orsaka en olycka eller personskada.

Användning av armkroken för kabel minimerar risken för oavsiktlig avklippning av kabeln, orsakad av den löst hängande förlängningskabeln.

Fig.6

Fäst armbandet med krok för kabel ordentligt runt din arm och trä igenom förlängningskabeln genom hållaren. Längden på armbandet med krok för kabel är justerbar.

OBS!

- Trä inte igenom förlängningskabeln genom bandet.
- Forcera inte hållarens öppning. I annat fall kan den böjas och skadas.
- Att använda armkroken för kabel tillsammans med midjekroken för kabel underlättar mer.

ANVÄNDNING

⚠FÖRSIKTIGT!

- Var försiktig så att du inte kommer i kontakt med ett metallstängsel eller andra hårda objekt under trimningen. Bladet kommer att gå av och kan orsaka allvarliga skador.
- Att sträcka sig för långt med en häcktrimmer, särskilt från en stege, är extremt farligt. Arbeta inte om inte underlaget är fast eller stadigt.

Fig.7

Försök inte att klippa av grenar som är tjockare än 10 mm i diameter med denna trimmer. Dessa ska först klippas av med saxar ner till häcktrimmernivå.

⚠FÖRSIKTIGT!

- Klipp inte av döda träd eller liknande hårda objekt. I annat fall kan maskinen skadas.

Fig.8

Håll trimmern och tryck med båda händerna på avtryckarna A eller B, och flytta maskinen framför dig.

Fig.9

Fig.10

Som en grundanvändning, luta bladen i trimningsriktningen och flytta maskinen lugnt och långsamt med en hastighet av 3 - 4 sekunder per meter.

Fig.11

För att klippa övre delen av häcken jämnt, underlättar det att binda ett snöre vid önskad häckhöjd och trimma längs med det. Använd det som en referenslina.

Fig.12

Genom att sätta fast flisuppsamlaren (tillbehör) på maskinen när du trimmar häcken kan du undvika att avklippta löv sprids ut.

Fig.13

För att klippa en häcksida rakt, underlättar det om man klipper nerifrån och uppåt.

Fig.14

Trimma buxbom eller rhododendron nerifrån och uppåt för fin form och snyggt arbete.

Montering eller demontering av flisuppsamlaren (tillbehör)

⚠FÖRSIKTIGT!

- Kontrollera alltid att maskinen är avstängd och att nåtsladden är urdragen innan flisuppsamlaren monteras eller demonteras.

OBS!

- Bär alltid handskar så att händerna inte kommer i direktkontakt med bladet när flisuppsamlaren ska bytas ut. I annat fall kan personskador uppstå.
- Se alltid till att ta bort bladskyddet innan du monterar flisuppsamlaren.
- Flisuppsamlaren tar emot avklippta löv och minskar mängden avklippta löv från att kastas iväg. Den kan monteras på endera sidan av maskinen.

Fig.15

Fig.16

Nu behöver flisuppsamlaren monteras så att dess krokar passar in i spåren på skärbladsenheten.

Fig.17

För att ta bort flisuppsamlaren trycker du på dess spak på båda sidor, så att krokarna läses upp.

⚠FÖRSIKTIGT!

- Bladskyddet (grundutrustning) kan inte monteras på maskinen när flisuppsamlaren är monterad. Innan du bär eller förvarar maskinen ska flisuppsamlaren demonteras och därefter ska bladskyddet monteras, för att undvika att komma i beröring med bladet.

OBS!

- Kontrollera att flisuppsamlaren är ordentligt monterad före användningen.
- Försök aldrig att demontera flisuppsamlaren genom att trycka på den hårt, när dess krokar är låsta i bladenhetens spår. Det kan skada den.

UNDERHÅLL

⚠FÖRSIKTIGT!

- Se alltid till att maskinen är avstängd och nätkabeln urdragen innan inspektion eller underhåll utförs.

Rengöring av maskinen

Rengör maskinen genom att torka av damm med en torr eller tvåldoppad trasa.

⚠FÖRSIKTIGT!

- Använd inte bensin, thinner, alkohol eller liknande. Missfärgning, deformation eller sprickor kan uppstå

Underhåll av skärblad

Smörj bladet, med maskinolja eller liknande, före användningen och en gång varje halvtimme under själva arbetet.

Efter användningen ska damm tas bort från bladets båda sidor med en borste, torkas av med en trasa och sedan ska tillräckligt med lågviskös olja läggas på såsom maskinolja etc. och sprej-liknande smörjolja.

⚠FÖRSIKTIGT!

- Tvätta inte bladen i vatten. I annat fall kan det orsaka rost eller skada maskinen.
- Bär handskar vid underhåll av bladet.

Förvaring

Sätt på bladskyddet på skärbladen så att bladen inte blir utsatta. Var noga med att förvara maskinen utom räckhåll för barn.

Förvara maskinen på en plats som inte utsätts för vatten och regn.

För att upprätthålla produktens SÄKERHET och TILLFÖRLITLIGHET bör reparationer, kontroll och utbyte av kolborstar samt allt annat underhålls- och justeringsarbete utföras av ett auktoriserat Makita servicecenter och med reservdelar från Makita.

VALFRIA TILLBEHÖR

⚠FÖRSIKTIGT!

- Dessa tillbehör och tillsatser rekommenderas för användning tillsammans med den Makita-maskin som denna bruksanvisning avser. Om andra tillbehör eller tillsatser används kan det uppstå risk för personskador. Använd endast tillbehören eller tillsatserna för de syften de är avsedda för.

Kontakta ditt lokala Makita servicecenter om du behöver ytterligare information om dessa tillbehör.

- Skärbladsskydd
- Säkerhetskrok
- Midjekrok för kabel
- Armkrok för kabel
- Flisuppsamlare

OBS!

- Några av tillbehören i listan kan vara inkluderade i maskinpaketet som standardtillbehör. De kan variera mellan olika länder.

Oversiktsforklaring

1-1. Startbryter B	6-1. Holder	15-3. Mutter
1-2. Startbryter A	6-2. Armstroppkrokband	15-4. Skjæreblad
1-3. Startbryter C	10-1. Trimmeretning	16-1. Kroker
4-1. Ledningskroker	10-2. Vipp bladene	16-2. Plasser krokene i sporet
4-2. Maskinledning	10-3. Hekkooverflate som skal trimmes	16-3. Spor
4-3. Skjøteledning	11-1. Snor	17-1. Trykk på hendlene på begge sider
5-1. Holder	15-1. Trykk	17-2. Løsne krokene
5-2. Ledning	15-2. Flisopsamler	

TEKNISKE DATA

Modell	UH4261	UH4861	UH5261
Bladlengde	420 mm	480 mm	520 mm
Slag per minutt (min ⁻¹)	1 600	1 600	1 600
Total lengde	821 mm	871 mm	921 mm
Nettovekt	2,9 kg	3,0 kg	3,0 kg
Sikkerhetsklasse	II/III		





- Som følge av vårt kontinuerlige forsknings- og utviklingsprogram kan de tekniske dataene endres uten ytterligere forvarsel.
- Tekniske data kan variere fra land til land.
- Vekt i henhold til EPTA-prosedyre 01/2003

END220-5

ENG905-1

Symbol

Nedenfor ser du symbolene som brukes for dette utstyret. Forviss deg om at du forstår hva de betyr, før du begynner å bruke maskinen.

-  · Les bruksanvisningen.
-  · DOBBEL ISOLERING
-  · Må ikke utsettes for regn.
-  · Trekk med en gang ut pluggen fra støpselet hvis kabelen er skadet eller kuttet.
-  · Kun for EU-land
Kast aldri elektroutstyr i husholdningsavfallet!
I henhold til EU-direktiv 2012/19/EU om kasserte elektriske og elektroniske produkter og direktivets iverksetting i nasjonal rett, må elektroutstyr som ikke lenger skal brukes, samles separat og returneres til et miljøvennlig gjenvinningsanlegg.

ENE014-1

Tilsiktet bruk

Denne maskinen er kun laget for å trimme hekker.

ENF002-2

Strømforsyning

Maskinen må bare kobles til en strømkilde med samme spenning som vist på typeskiltet, og kan bare brukes med enfase-vekselstrømforsyning. Den er dobbelt verneisoleret og kan derfor også brukes fra kontakter uten jording.

Støy

Typisk A-vektet lydtrykknivå er bestemt i henhold til EN60745:

- Lydtrykknivå (L_{PA}) : 82 dB(A)
- Lydeffektnivå (L_{WA}) : 93 dB(A)
- Usikkerhet (K): 2,1 dB(A)

Bruk hørselvern

ENG900-1

Vibrasjon

Den totale vibrasjonsverdien (triaksial vektorsum) bestemt i henhold til EN60745:

- Arbeidsmåte: Hektrimming
- Genererte vibrasjoner (a_h): 6,7 m/s²
- Usikkerhet (K): 1,5 m/s²

ENG901-1

- Den angitte verdien for de genererte vibrasjonene er blitt målt i samsvar med standardtestmetoden og kan brukes til å sammenlikne et verktøy med et annet.
- Den angitte verdien for de genererte vibrasjonene kan også brukes til en foreløpig vurdering av eksponeringen.

⚠ ADVARSEL:

- De genererte vibrasjonene ved faktisk bruk av elektroverktøyet kan avvike fra den oppgitte vibrasjonsverdien, avhengig av hvordan verktøyet brukes.

- Vær påpasselig med å finne sikkerhetstiltak som beskytter operatøren, basert på en oppfatning av risiko under faktiske bruksforhold (på bakgrunn av alle sider ved brukssyklusen, som når verktøyet slås av og når det går på tomgang, i tillegg til oppstarten).

ENH021-7

Gjelder bare land i Europa

EF-samsvarserklæring

Som ansvarlig produsent erklærer **Makita Corporation** at følgende **Makita-maskin(er)**:

Maskinbetegnelse:

Hekkrtrimmer

Modellnr./type: UH4261, UH4861, UH5261

Tekniske data: Se tabellen "TEKNISKE DATA".

er av serieproduksjon og

Samsvarer med følgende europeiske direktiver:

2000/14/EF, 2006/42/EF

Op er produsert i samsvar med følgende standarder eller standardiserte dokumenter:

EN60745

Den tekniske dokumentasjonen oppbevares hos:

Makita International Europe Ltd.

Technical Department,

Michigan Drive, Tongwell,

Milton Keynes, Bucks MK15 8JD, England

Samsvarsvurderingen som er påkrevet i henhold til direktiv 2000/14/EC ble utført jf. vedlegg V.

Målt lydeffektivnivå: 93dB (A)

Garanterert lydeffektivnivå: 96dB (A)

23.07.2010



000230

Tomoyasu Kato

Direktør

Makita Corporation

3-11-8, Sumiyoshi-cho,

Anjo, Aichi, 446-8502, JAPAN

GEA010-1

Generelle advarsler angående sikkerhet for elektroverktøy

⚠ ADVARSEL Les alle sikkerhetsadvarslene og alle instruksjonene. Hvis du ikke følger alle advarslene og instruksjonene som er oppført nedenfor, kan det føre til elektriske støt, brann og/eller alvorlige helseskader.

Oppbevar alle advarsler og instruksjoner for senere bruk.

SIKKERHETSADVARSLER FOR HEKKTRIMMER

1. **Hold alle deler av kroppen borte fra knivbladet. Ikke forsøk å fjerne kapp eller å holde fast materiale som skal kuttes, mens bladene er i bevegelse. Pass på at bryteren er av når du fjerner materiale som har satt seg fast.** Et øyeblikks uoppmerksomhet mens du bruker hekktrimmeren kan være nok til å forårsake alvorlige helseskader.
2. **Bær hekktrimmeren etter håndtaket og med knivbladet i ro. Før transport eller lagring av hekktrimmeren må dekselet til knivenheten alltid settes på.** Korrekt håndtering av hekktrimmeren vil redusere sannsynligheten for at knivbladene forårsaker helseskader.
3. **Bare hold verktøyet i de isolerte håndtakene, for knivbladet kan komme i kontakt med skjulte kabler eller sin egen kabel.** Knivblader som berører en strømførende ledning, kan gjøre at metalldelene på verktøyet blir strømførende og gi brukeren elektrisk støt.
4. **Hold kabelaen unna arbeidsområdet.** Ved bruk kan kabelaen være skjult av buskas og uløst blikket bli kappet av bladet.
5. Ikke bruk hekktrimmeren når det regner eller når luftfuktigheten er veldig høy. Den elektriske motoren er ikke vannrett.
6. Førstegangsbrukere bør få en erfaren bruker av hekktrimmere til å vise dem hvordan trimmeren skal brukes.
7. Hekkrtrimmeren må ikke brukes av barn eller unge under 18 år. Det kan gjøres unntak for ungdom over 16 år kan hvis de får opplæring under overoppsyn av en ekspert.
8. Bruk hekktrimmeren bare hvis du er i god fysisk form. Tretthet fører til uaktsomhet. Vær spesielt forsiktig på slutten av arbeidsdagen. Utfør alt arbeid rolig og forsiktig. Brukeren er ansvarlig for all skader på tredjepart.
9. Du må aldri bruke trimmeren når du har drukket alkohol eller tatt rusmidler eller medikamenter.
10. Sjekk at spenningen og frekvensen til strømforsyningen samsvarer med spesifikasjonene på typeskiltet. Vi anbefaler bruk av en reststrømdrevet bryter (jordfeilbryter) med en overlaststrøm på 30 mA eller mindre, eller et jordstrømvern.
11. Arbeidshansker av kraftig skinn inngår i det grunnleggende utstyret til hekktrimmeren og må alltid brukes under arbeidet med den. Bruk også robuste sko med såler som gir godt feste.
12. Før du begynner å jobbe, må du kontrollere at hekktrimmeren er funksjonsdyktig og i god stand. Påse at vernene er satt skikkelig på. Kontroller kabelaen med tanke på skader før arbeidet starter,

- og skift den ut om nødvendig. Hekktrimmeren må ikke brukes, med mindre den er satt helt sammen.
13. Hold kabelaen unna arbeidsområdet. Sørg for alltid å jobbe slik at skjøteledningen befinner seg bak deg.
 14. Trekk omgående støpselet ut av stikkkontakten hvis kabelaen er skadet eller kappet.
 15. Sørg for å ha godt fotfeste før du begynner arbeidet.
 16. Hold maskinen i et fast grep når du bruker den.
 17. Ikke bruk maskinen uten belastning hvis det ikke er nødvendig.
 18. Slå av motoren og trekk ut støpselet av stikkkontakten omgående hvis knivene skulle komme i kontakt med et gjerde eller en annen hard gjenstand. Kontroller kniven med tanke på eventuelle skader, og reparer den i så fall omgående.
 19. Før du kontrollerer knivene, retter feil eller fjerner materiale som har satt seg fast i bladene, må du alltid slå av hekktrimmeren og trekke ut støpselet fra stikkkontakten.
 20. Slå av trimmeren og koble fra og sikre støpselet før du utfører noe vedlikeholdsarbeid.
 21. Når du flytter hekktrimmeren til et annet sted, også mens du jobber med den, må du alltid trekke ut støpselet av stikkkontakten og sette på dekselet på skjærebbladene. Trimmeren må aldri bæres eller transporteres mens bladene går. Grip aldri om bladene med hendene.
 22. Rengjør trimmeren og særlig bladene etter bruk, og før du setter bort trimmeren for oppbevaring for en lengre periode. Olje knivenshetten forsiktig, og sett på dekselet. Dekselet som følger med enheten kan henges på veggen, slik at hekktrimmeren kan oppbevares på en sikker og praktisk måte.
 23. Lagre hekktrimmeren med dekselet på i et tørt rom. Oppbevar den utilgjengelig for barn. Trimmeren må ikke oppbevares utendørs.
 24. **Ikke bruk verktøyet uten belastning hvis det ikke er nødvendig.**

TA VARE PÅ DISSE INSTRUKSENE.

⚠ADVARSEL:

Selv om du har brukt produktet mye og føler deg fortrolig med det, er det likevel svært viktig at du følger nøye de retningslinjene for sikkerhet som er utarbeidet for dette produktet. **MISBRUK** av verktøyet eller mislighold av sikkerhetsreglene i denne brukerhåndboken kan resultere i alvorlige helseskader.

FUNKSJONSBEKRIVELSE

⚠FORSIKTIG:

- Forviss deg alltid om at maskinen er slått av og støpselet trukket ut av kontakten før du justerer maskinen eller kontrollerer dens mekaniske funksjoner.
- Sett dekselet på skjærebbladene før du justerer eller undersøker verktøyet.

Bryterfunksjon

Fig.1

Av hensyn til sikkerheten din er maskinen utstyrt med et tredobbelt brytersystem. For å slå på verktøyet må du trykke samtidig på startbryter B og på startbryter A eller C. Slipp opp en av de to startbryterne for å slå av verktøyet. Rekkefølgen bryterne trykkes i er ikke viktig, da maskinen kun starter når begge bryterne er aktivert.

Rett snitt

Fig.2

For å trimme hekken rett, må du trykke på startbryterne A og B.

Vertikalt kutt

Fig.3

Kutt oppover med begge hender, trekk i startbryterne B og C og beveg den foran kroppen din.

MONTERING

⚠FORSIKTIG:

- Forviss deg alltid om at maskinen er slått av og støpselet trukket ut av kontakten før du utfører noe arbeid på maskinen.

Bruke skjøteledningen

⚠FORSIKTIG:

- Pass på at skjøteledningen ikke er koblet til strømmettet.

Fig.4

Når du begynner å bruke skjøteledningen, må du feste den til ledningen fra maskinen ved hjelp av ledningskrokene. Fest kroken ca. 100 - 200 mm fra kontakten til skjøteledningen. Dette vil bidra til å hindre utilsiktet frakobling.

Beltekrok

⚠FORSIKTIG:

- Ikke fest holderen til beltecroken til noe annet enn skjøteledningen. Ikke fest den på et sted nærmere maskinen enn ledningskrokene. Hvis du ikke retter deg etter dette, kan det resultere i en ulykke eller helseskader.
- Fest en av ledningskrokene til maskinledningen og den andre ledningskroken til skjøteledningen. Hvis du bruker maskinen med kun én krok festet, kan

det resultere i en ulykke eller helseskader.

Å bruke beltekroken bidrar til å redusere risikoen for utilsikket å kappe skjøteledningen fordi den henger løst.

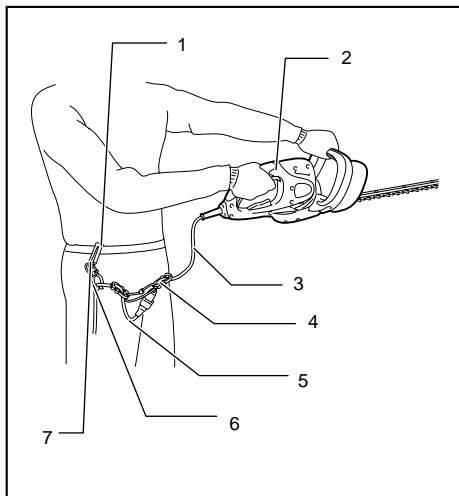

1. Bøyle
2. Maskin
3. Maskinledning
4. Ledningskroker
5. Skjøteledning
6. Holder
7. Beltekrok

009401

Fig.5

Trykk inn eller trekk ut ledningen gjennom åpningen i holderen.

⚠FORSIKTIG:

- Ikke press noe gjennom holderen. Hvis du ikke retter deg etter dette, kan det resultere i at den bøyer seg og blir ødelagt.

Armstroppkrok (tilbehør)

⚠FORSIKTIG:

- Ikke fest holderen til armstroppkroken til noe annet enn skjøteledningen. Ikke fest den på et sted nærmere maskinen enn ledningskrokene. Hvis du ikke retter deg etter dette, kan det resultere i en ulykke eller helseskader.
- Fest en av ledningskrokene til maskinledningen og den andre ledningskroken til skjøteledningen. Hvis du bruker maskinen med kun én krok festet, kan det resultere i en ulykke eller helseskader.

Å bruke armstroppkroken bidrar til å redusere risikoen for utilsikket å kappe skjøteledningen fordi den henger løst.

Fig.6

Fest armstroppkrokbåndet godt på armen din og legg skjøteledningen gjennom holderen. Lengden av

armstroppkrokbåndet kan justeres.

MERK:

- Ikke legg skjøteledningen gjennom stroppen.
- Ikke press noe gjennom holderen. Hvis du ikke retter deg etter dette, kan det resultere i at den bøyer seg og blir ødelagt.
- Det er enda nyttigere å bruke armstroppkroken sammen med beltekroken.

BRUK

⚠FORSIKTIG:

- Vær forsiktig så du ikke utilsikket kommer borti et metallgjerde eller andre harde gjenstander mens du trimmer hekken. Bladet vil brenke og kan forårsake alvorlige helseskader.
- Å lene seg ut over noe med en hekktrimmer, særlig fra en stige, er meget farlig. Når du jobber, må du ikke stå på noe som er ustøtt eller ustabil.

Fig.7

Ikke forsøk å kutte grener som er tykkere enn 10 mm i diameter med denne trimmeren. Disse bør først kuttes med saks, til hekktrimmerens nivå.

⚠FORSIKTIG:

- Ikke kutt døde trær eller liknende harde gjenstander. Hvis du ikke retter deg etter dette, kan maskinen bli ødelagt.

Fig.8

Hold trimmeren med begge hender, trekk i startbryter A eller B og beveg trimmeren foran kroppen din.

Fig.9

Fig.10

En grunnleggende arbeidsoperasjon består i å vippe bladene den veien trimmingen skal utføres, og bevege trimmeren sakte og rolig med en hastighet på 3 til 4 meter i sekundet.

Fig.11

For å kutte toppen av en hekk jevnt, hjelper det å binde en snor i den ønskede hekkhøyden og trimme langs den.

Fig.12

Hvis du fester en flisopsamler (tilbehør) på maskinen mens du trimmer hekken, kan du hindre at blader som er klippet av, flyr avgårde.

Fig.13

For å kutte siden av en hekk jevnt, hjelper det å kutte nedenfra og oppover.

Fig.14

Buksbomved eller rhododendron må kuttes nedenfra og mot toppen for å se pene ut, og for at jobben skal bli gjort skikkelig.

Installere og fjerne flisoppsamleren (tilbehør)

⚠FORSIKTIG:

- Forviss deg alltid om at maskinen er slått av og støpselet trukket ut av kontakten før du monterer eller fjerner flisoppsamleren.

MERK:

- Når du skifter ut flisoppsamleren, må du alltid bruke hansker, så ikke hender eller ansikt kommer i direkte kontakt med bladet. Hvis du ikke retter deg etter dette, kan det resultere i helseskader.
- Pass alltid på å fjerne bladdekslet før du installerer flisoppsamleren.
- Flisoppsamleren tar imot blader som er kuttet, så de ikke må samles sammen etterpå. Den kan monteres på begge sider av verktøyet.

Fig.15

Fig.16

Her må flisoppsamleren monteres slik at krokene på den passer inn i sporene på skjærebladenheten.

Fig.17

For å fjerne flisoppsamleren må du trykke på spaken dens på begge sider, så krokene slipper taket.

⚠FORSIKTIG:

- Bladdekslet (standardutstyr) kan ikke monteres på maskinen mens flisoppsamleren er montert. Før du bærer maskinen noe sted, eller setter den på lager, må du avmontere flisoppsamleren og montere bladdekslet for å unngå at bladene står utildekket.

MERK:

- Kontroller flisoppsamleren før bruk med tanke på sikker montering.
- Ikke forsøk å avmontere flisoppsamleren ved å bruke makt, mens krokene dens er festet i sporene til bladenheten. Hvis du bruker makt, kan den bli ødelagt.

VEDLIKEHOLD

⚠FORSIKTIG:

- Forviss deg alltid om at maskinen er slått av og støpselet trukket ut av kontakten før du foretar inspeksjon eller vedlikehold.

Rengjøre maskinen

Rengjør maskinen ved å tørke støv av den med en tørr fille eller en fille dyppet i såpe.

⚠FORSIKTIG:

- Aldri bruk gasolin, bensin, tynner alkohol eller lignende. Det kan føre til misfarging, deformering eller sprekkdannelse.

Vedlikehold av bladene

Smør bladet med maskinolje eller liknende før arbeidet begynner, og en gang hver halvtime mens arbeidet pågår.

Etter bruk må du bruke en stålborste til å fjerne støv fra begge sider av bladet. Tørk av det med en fille, og sett det inn med nok lavviskøs olje, som f.eks. maskinolje e.l. og smøreolje av spraytypen.

⚠FORSIKTIG:

- Ikke vask bladene i vann. Hvis du ikke retter deg etter dette, kan maskinen begynne å ruste eller bli skadet.
- Bruk hansker når du vedlikeholder bladet.

Lagring

Sett bladdekslet på skjærebladene, så bladene ikke er utildekket. Lagre maskinen utilgjengelig for barn.

Lagre maskinen på et sted som ikke er utsatt for vann eller regn.

For å opprettholde produktets SIKKERHET og PÅLITELIGHET, må reparasjoner, inspeksjon og skifte av kullbørstene, vedlikehold og justeringer utføres av Makitas autoriserte servicesentre, og det må alltid brukes reservedeler fra Makita.

VALGFRITT TILBEHØR

⚠FORSIKTIG:

- Det anbefales at du bruker dette tilbehøret eller verktøyet sammen med den Makita-maskinen som er spesifisert i denne håndboken. Bruk av annet tilbehør eller verktøy kan forårsake helseskader. Tilbehør og verktøy må kun brukes til det formålet det er beregnet på.

Ta kontakt med ditt lokale Makita-servicesenter hvis du trenger mer informasjon om dette tilbehøret.

- Bladdeksel
- Ledningskroker
- Beltekrok
- Armstroppkrok
- Flisoppsamler

MERK:

- Enkelte elementer i listen kan være inkludert som standardtilbehør i verktøypakken. Elementene kan variere fra land til land.

1-1. Liipaisinkytkin B	6-1. Kannatin	15-3. Mutteri
1-2. Liipaisinkytkin A	6-2. Käsivarsipidike	15-4. Leikkuuterä
1-3. Liipaisinkytkin C	10-1. Leikkuusuunta	16-1. Kiinnikkeet
4-1. Kiinnityslenkki	10-2. Kallista terää	16-2. Sovita kiinnikkeet uriin
4-2. Työkalun johto	10-3. Pensaan leikkuupinta	16-3. Urat
4-3. Pidennysjohto	11-1. Ohjauslanka	17-1. Paina kummallakin puolella olevaa vipua
5-1. Kannatin	15-1. Paina	17-2. Kiinnikkeet avautuvat
5-2. Johto	15-2. Keräin	

TEKNISET TIEDOT

Malli	UH4261	UH4861	UH5261
Terän pituus	420 mm	480 mm	520 mm
Iskua minuutissa (min ⁻¹)	1 600	1 600	1 600
Kokonaispituus	821 mm	871 mm	921 mm
Nettopaino	2,9 kg	3,0 kg	3,0 kg
Turvaluokitus	II/II		

• Jatkuvan tutkimus- ja kehitysohjelman vuoksi pidämme oikeuden muuttaa tässä mainittuja teknisiä ominaisuuksia ilman ennakoilmoitusta.

- Tekniset ominaisuudet saattavat vaihdella eri maissa.
- Paino EPTA-menetelmän 01/2003 mukaan

END220-5

ENG905-1

Symboli

Laitteessa on käytetty seuraavia symboleja. Opettele näiden merkitys, ennen kuin käytät konetta.



- Lue käyttöohjeet.



- KAKSINKERTAINEN ERISTYS



- Suojaa sateelta.



- Irrota pistoke pistorasiasta välittömästi, jos johto on vaurioitunut tai poikki.



- Koskee vain EU-maita
Älä hävitä sähkötarvikkeita tavallisen kotitalousjätteen mukana!
Vanhoja sähkö- ja elektroniikkalaitteita koskevan EU-direktiivin 2012/19/EU ja sen maakohtaisten sovellusten mukaisesti käytetyt sähkötarvikkeet on toimitettava ongelmajätteen keräyspisteeseen ja ohjattava ympäristöstävälliseen kierrätykseen.

ENE014-1

Käyttötarkoitus

Tämä työkalu on tarkoitettu pensasaitojen leikkaamiseen.

ENF002-2

Virtalähde

Laitteen saa kytkeä vain sellaiseen virtalähteeseen, jonka jännite on sama kuin arvokilvessä ilmoitettu, ja sitä saa käyttää ainoastaan yksivaiheisella vaihtovirralla. Laite on kaksinkertaisesti suojaeristetty, ja se voidaan siten kytkeä myös maadoittamattomaan pistorasiaan.

Melutaso

Tyypillinen A-painotettu melutaso määräytyy EN60745-standardin mukaan:

Äänenpainetaso (L_{pA}): 82 dB(A)

Äänen tehotasoa (L_{WA}): 93 dB(A)

Virhemarginaali (K): 2,1 dB(A)

Käytä kuulosuojaimia

ENG900-1

Tärinä

Värähtelyn kokonaisarvo (kolmiakselivektorin summa) on määritetty EN60745mukaan:

Työtila: pensasaidan leikkaaminen

Värähtelynpäästö (a_h): 6,7 m/s²

Epävakaas (K): 1,5 m/s²

ENG901-1

- Ilmoitettu tärinäpäästöarvo on mitattu standarditestausten mukaisesti, ja sen avulla voidaan vertailla työkaluja keskenään.
- Ilmoitettua tärinäpäästöarvoa voidaan käyttää myös altistumisen alustavaan arviointiin.

VAROITUS:

- Työkalun käytön aikana mitattu todellinen tärinäpäästöarvo voi poiketa ilmoitetusta tärinäpäästöarvosta työkalun käyttötavan mukaan.
- Selvitä käyttäjän suojaamiseksi tarvittavat varoimet todellisissa käyttöolosuhteissa tapahtuvan arvioidun altistumisen mukaisesti

(ottaen huomioon käyttöjaksot kokonaisuudessaan, myös jaksot, joiden aikana työkalu on sammutettuna tai käy tyhjäkäynnillä).

GEB041-9

ENH021-7

Koskee vain Euroopan maita

VAKUUTUS EC-VASTAAVUUDESTA

Vastuullinen valmistaja Makita Corporation ilmoittaa vastaavansa siitä, että seuraava(t) Makitan valmistama(t) kone(et):

Koneen tunnistetiedot:

Pensasleikkuri

Mallinro/tyyppi: UH4261, UH4861, UH5261

Tekniset tiedot: ks. TEKNISET TIEDOT -taulukko.

ovat sarjaavalmisteisia ja

Täyttävät seuraavien eurooppalaisten direktiivien vaatimukset:

2000/14/EY, 2006/42/EY

Ja että ne on valmistettu seuraavien standardien tai standardoitujen asiakirjojen mukaisesti:

EN60745

Teknisen dokumentaation ylläpidosta vastaa:

Makita International Europe Ltd.

Technical Department,

Michigan Drive, Tongwell,

Milton Keynes, Bucks MK15 8JD, England

Direktiivissä 2000/14/EY edellytetty vaatimustenmukaisuusarviointi tehtiin liitteen V mukaisesti.

Mitattu äänitehotaso: 93dB (A)

Taattu äänitehotaso: 96dB (A)

23.07.2010



000230

Tomoyasu Kato

Johtaja

Makita Corporation

3-11-8, Sumiyoshi-cho,

Anjo, Aichi, 446-8502, JAPAN

GEA010-1

Sähkötyökalujen käyttöä koskevat varoitukset

⚠ VAROITUS Lue kaikki turvallisuusvaroitukset ja käyttöohjeet. Varoitusten ja ohjeiden noudattamatta jättäminen voi johtaa sähköiskuun, tulipaloon ja/tai vakavaan vammautumiseen.

Säilytä varoitukset ja ohjeet tulevaa käyttöä varten.

PENSASLEIKKURIN TURVALLISUUSOHJEET

- Pidä kaikki kehon osat loitolla leikkuuterästä. Älä poista leikattua ainesta tai pidä leikattavasta aineksesta kiinni, kun terät liikkuvat. Varmista, että kytkin ei ole painettuna, kun poistat kiinni jäänyttä leikkuuainesta.** Hetkellinenkin huolimattomuus pensasleikkurin käytön aikana voi aiheuttaa vakavan vamman.
- Kanna pensasleikkuria kahvasta niin, että leikkuuterä on pysähdyksissä. Aseta pensasleikkurin teräsuojus paikalleen kuljetuksen ja varastoinnin ajaksi.** Pensasleikkurin asianmukainen käsittely vähentää leikkuuterien aiheuttamien vammautumisten mahdollisuutta.
- Pitele sähkötyökalua vain sen eristetyistä tartuntapinnoista, sillä leikkuuterä saattaa osua piilossa oleviin johtoihin tai koneen omaan virtajohtoon.** Jos leikkuuterät osuvat jännitteeseen johtoon, jännite voi siirtyä työkalun sähköä johtaviin metalliosiin ja aiheuttaa käyttäjälle sähköiskun.
- Pidä johto poissa leikkuualueelta.** Johto voi jäädä työskentelyn aikana oksien alle näkymättömiin, jolloin terä voi katkaista sen.
- Älä käytä pensasleikkuria sateella tai muutoin kosteissa olosuhteissa.** Sähkömoottori ei kestä vettä.
- Aloittelijoiden on hyvä pyytää neuvoja kokeneilta pensasleikkurien käyttäjiltä.**
- Pensasleikkuria ei saa luovuttaa lasten tai alle 18-vuotiaiden nuorten käyttöön.** Poikkeustapauksissa käyttö voidaan sallia myös kuusitoista vuotta täyttäneille, jos he opettelevat leikkurin käyttöä asiantuntijan valvonnassa.
- Käytä pensasleikkuria vain, jos olet hyvässä fyysisessä kunnossa.** Huomiokyky heikkenee väsymyksen myötä. Noudata erityistä varovaisuutta työpäivän lopulla. Työskentele rauhallisesti ja varovaisesti. Käyttäjä on vastuussa ulkopuolisille aiheutuvista vahingoista.
- Älä koskaan käytä pensasleikkuria alkoholin, huumeiden tai lääkkeiden vaikutuksen alaisena.**
- Varmista, että virtalähteen jännite ja taajuus vastaavat työkalun arvokilven arvoja.** On suositeltavaa käyttää jännönsvirtakatkaisinta (vikavirtasuojauستا), jonka laukaisuvirta on enintään 30 mA, tai maavuotovirralla suojaavaa kytkintä.
- Pensasleikkuria käytettäessä tulee käyttää paksuja nahkahanskaita.** Pidä myös tukevia ja pitävähajaisia kenkiä.

12. Varmista, että pensasleikkuri on asianmukaisessa toimintakunnossa, ennen kuin aloitat työskentelyn. Varmista, että suojat ovat oikein paikoillaan. Tarkista ennen työskentelyn aloittamista, onko johdossa vaurioita, ja vaihda johto uuteen tarvittaessa. Pensasleikkuria ei saa käyttää, jos kaikki osat eivät ole paikallaan.
13. Pidä johto pois leikkuualueelta. Työskentele siten, että virtajohto jää aina taaksesi.
14. Irrota pistoke pistorasiasta välittömästi, jos johto on vaurioitunut tai poikki.
15. Varmista, että alusta on tukeva ennen työskentelyn aloittamista.
16. Pidä työkalu tukevassa otteessa käytön aikana.
17. Älä käytä työkalua tarpeettomasti ilman kuormaa.
18. Sammuta moottori välittömästi ja irrota pistoke pistorasiasta, jos leikkuri osuu aitaan tai johonkin muuhun kovaan esineeseen. Tarkista leikkurin kunto ja korjaa mahdolliset vauriot viipymättä.
19. Sammuta leikkuri ja irrota pistoke pistorasiasta aina, ennen kuin tarkistat leikkurin, korjaat vikoja tai poistat leikkuriin juuttunutta ainesta.
20. Sammuta leikkuri ja irrota pistoke pistorasiasta, ennen kuin teet huoltotöitä.
21. Irrota virtajohto ja aseta teräsuojus leikkuuterien päälle aina pensasleikkuria siirtäessäsi, myös työskentelyn aikana. Älä koskaan kannan tai kuljeta leikkuria, kun se on käynnissä. Älä koskaan tartu leikkuuterään käsin.
22. Puhdista pensasleikkuri ja erityisesti leikkuuterä käytön jälkeen sekä silloin, kun viet pensasleikkurin varastoon pitkäksi aikaa. Öljyä leikkuuterä kevyesti ja aseta teräsuojus paikalleen. Laitteen mukana toimitetun suojuksen voi kiinnittää seinään, jolloin suojus toimii käteväenä ja turvallisena säilytyspaikkana pensasleikkurille.
23. Säilytä pensasleikkuri kuivassa tilassa teräsuojus terän päällä. Pidä leikkuri lasten ulottumattomissa. Älä koskaan säilytä leikkuria ulkotiloissa.
24. **Älä käytä työkalua tarpeettomasti ilman kuormaa.**

SÄILYTÄ NÄMÄ OHJEET.

VAROITUS:

ÄLÄ anna työkalun helppokäyttöisyyden tai toistuvan käytön tuudittaa sinua väärään turvallisuuden tunteeseen niin, että laiminlyöt työkalun turvaohjeiden noudattamisen. VÄÄRINKÄYTTÖ tai tämän käyttöohjeen turvamaäräysten laiminlyönti voi johtaa vakaviin henkilövahinkoihin.

TOIMINTOJEN KUVAUS

△HUOMIO:

- Varmista aina ennen koneen säätöjen ja toiminnallisten tarkistusten tekemistä, että kone on sammutettu ja irrotettu pistorasiasta.
- Aseta teränsuojus leikkuuterien päälle, ennen kuin teet säätöjä tai tarkistat työkalun toimintoja.

Kytkimen käyttäminen

Kuva1

Tämä työkalun turvaominaisuuksiin kuuluu kolmiosainen käyttökytkin. Työkalu käynnistyy, kun liipaisinkytkintä B painetaan samanaikaisesti liipaisinkytkimen A tai C kanssa. Työkalu sammuu, kun jompikumpi kytkimistä vapautetaan. Kytkimien painamisjärjestyksellä ei ole merkitystä, sillä työkalu käynnistyy vain, kun kahta kytkintä painetaan.

Leikkaaminen vaakasuunnassa

Kuva2

Paina liipaisinkytkimiä A ja B, kun leikkaat vaakasuunnassa.

Leikkaaminen pystysuunnassa

Kuva3

Paina kytкимиä B ja C ja liikuta leikkuria alhaalta ylöspäin etupuolellasi, kun haluat leikata pystysuunnassa.

KOKOONPANO

△HUOMIO:

- Varmista aina ennen koneelle tehtäviä toimenpiteitä, että kone on sammutettu ja irrotettu pistorasiasta.

Jatkojohdon kiinnittäminen

△HUOMIO:

- Varmista, että jatkojohto on irrotettu pistorasiasta.

Kuva4

Kun kiinnität jatkojohdon, kiinnitä se leikkurin virtajohtoon kiinnityslenkin avulla. Asenna lenkki noin 100 - 200 mm:n päähän jatkojohdon liittännästä. Näin voit välttää johdon tahattoman irtoamisen.

Vyökoukku

△HUOMIO:

- Vyökoukun lenkkiin ei tule kiinnittää mitään muuta kuin jatkojohto. Älä kiinnitä sitä työkalun ja kiinnityslenkin väliin, vaan kauemmas leikkurista. Muutoin voi aiheutua vammoihin johtava onnettomuus.
- Kiinnitä kiinnityslenkin toinen lenkki leikkurin johtoon ja toinen lenkki jatkojohtoon. Leikkurin käyttäminen siten, että vain toinen lenkki on kiinnitetty voi aiheuttaa vammoihin johtavan onnettomuuden.

Vyökoukun käyttäminen pienentää todennäköisyyttä, että leikkuuterä osuu irrallaan olevaan jatkojohtoon.

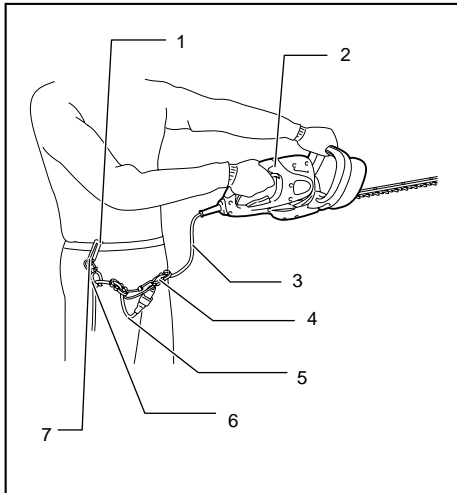

1. Koukku
2. Työkalu
3. Työkalun johto
4. Kiinnityslenkki
5. Pidennysjohto
6. Kannatin
7. Vyökoukku

009401

Kuva5

Paina tai vedä johto kiinnikkeen aukon lävitse.

⚠️HUOMIO:

- Älä vedä aukkoa väkipakolla. Muutoin kiinnike voi rikkoontua.

Käsivarsipidike (lisävaruste)

⚠️HUOMIO:

- Käsivarsipidikkeen lenkkiin ei tule kiinnittää mitään muuta kuin jatkojohto. Älä kiinnitä sitä työkalun ja kiinnityslenkin väliin, vaan kauemmas leikkurista. Muutoin voi aiheutua vammoihin johtava onnettomuus.
- Kiinnitä kiinnityslenkin toinen lenkki leikkurin johtoon ja toinen lenkki jatkojohtoon. Leikkurin käyttäminen siten, että vain toinen lenkki on kiinnitetty voi aiheuttaa vammoihin johtavan onnettomuuden.

Käsivarsipidikkeen käyttäminen pienentää todennäköisyyttä, että leikkuuterä osuu irrallaan olevaan jatkojohtoon.

Kuva6

Kiinnitä käsivarsipidike napakasti käsivarteesi ja pujota jatkojohto kiinnikkeen lävitse. Käsivarsipidikkeen kokoa voi säätää.

HUOMAUTUS:

- Älä pujota jatkojohtoa käsivarsipidikkeen väliin.
- Älä vedä aukkoa väkipakolla. Muutoin kiinnike voi rikkoontua.
- Käytä sen sijaan käsivarsipidikettä ja vyökoukku yhdessä.

TYÖSKENTELY

⚠️HUOMIO:

- Huolehdi, että leikkurin terä ei osu metalliaitaan tai muuhun kovaan esineeseen työskentelyn aikana. Muutoin terä rikkoontuu ja voi aiheuttaa vakavia vammoja.
- Pensasleikkurin kanssa kurkotteleminen, erityisesti tikkailla seisottaessa, on erittäin vaarallista. Älä käytä leikkuria epävakkailla alustoilla.

Kuva7

Älä leikkaa halkaisijaltaan yli 10 mm:n oksia tällä leikkurilla. Tällaiset oksat tulee ensin katkaista sopivaan tasoon puutarhasaksilla.

⚠️HUOMIO:

- Älä leikkaa puita tai mitään muuta kovan materiaalia. Muutoin leikkuri voi vaurioitua.

Kuva8

Tartu leikkuriin molemmilla käsillä, paina kytkimet A ja B pohjaan ja käytä leikkuria siten, että se on etupuolellasi.

Kuva9

Kuva10

Perustasoitus tapahtuu siten, että leikkuuterää kallistetaan leikkuusuuntaan samalla, kun leikkuria liikutetaan eteenpäin nopeudella 3 - 4 sekuntia/metri.

Kuva11

Pensaan tasoittamista helpottaa, kun sen päälle sidotaan ohjauslanka, jonka mukaan pensas leikataan.

Kuva12

Kun leikkuriin asennetaan keräin (lisävaruste) pensasaitaa tasoitettaessa, leikkujäte saadaan kerättyä talteen.

Kuva13

Pensaan sivut on helpointa tasoittaa alhaalta ylöspäin.

Kuva14

Puksipuiden ja rhododendron-pensaiden tasoitus kannattaa aloittaa tyvestä latvaa kohti edeten.

Keräimen (lisävaruste) kiinnittäminen ja irrottaminen

⚠️HUOMIO:

- Varmista aina ennen keräimen kiinnittämistä ja irrottamista, että leikkuri on sammutettu ja irrotettu verkkovirrasta.

HUOMAUTUS:

- Keräimen kiinnittämisen aikana tulee käyttää hansikkaita, jotta terä ei pääse kosketuksiin paljaiden käsien kanssa. Muutoin seurauksena voi olla henkilövamma.
- Muista irrottaa teräsuojus, ennen kuin kiinnität keräimen.
- Keräin kerää leikkuujätettä, joten haravoitavien lehtien määrä vähenee. Keräin voidaan asentaa kummalle puolelle työkalua tahansa.

Kuva15

Kuva16

Asenna keräin sitten leikkuuterään niin, että keräimessä olevat kiinnikkeet asettuvat terässä oleviin uriin.

Kuva17

Keräin irrotetaan painamalla keräimen vastakkaisilla puolilla olevia painikkeita.

⚠HUOMIO:

- Teräsuojusta (vakiovaruste) ei voi asettaa paikalleen, jos keräin on kiinnitetty. Irrota keräin ja aseta teräsuojus paikalleen ennen pensasleikkurin siirtämistä tai varastointia.

HUOMAUTUS:

- Varmista ennen leikkurin käyttämistä, että keräin on oikein asennettu.
- Älä yritä kiskoa keräintä irti väkivalloin, kun keräimen kiinnikkeet ovat kiinni leikkuuterän urissa. Keräin voi vaurioitua voimankäytön seurauksena.

KUNNOSSAPITO

⚠HUOMIO:

- Varmista aina ennen tarkastuksia ja huoltotöitä, että laite on kone on sammutettu ja irrotettu virtalähteestä.

Työkalun puhdistaminen

Puhdista työkalu kuivalla tai saippuaveteen kastetulla rievulla.

⚠HUOMIO:

- Älä koskaan käytä bensiiniä, ojentimia, alkoholia tai tms. aineita. Muutoin pinta voi halkeilla tai sen värit ja muoto voivat muuttua.

Terien huolto

Levitä terään koneöljyä ennen käyttöä ja puolen tunnin välein käytön aikana.

Puhdista terän molemmat puolet pölystä harjaamalla, pyyhi terä rievulla ja levitä terään sitten riittävästi matalaviskositeettista öljyä, kuten koneöljyä tai suihkutettavaa voiteluöljyä.

⚠HUOMIO:

- Älä pese teriä vedessä. Muutoin terät voivat ruostua tai työkalu vahingoittua.
- Käytä käsineitä terien huollon aikana.

Säilytys

Käytä teräsuojusta, jotta leikkuuterät eivät ole paljaana.

Säilytä työkalua lasten ulottumattomissa.

Säilytä työkalua paikassa, jossa se ei altistu sateelle tai kosteudelle.

Tuotteen TURVALLISUUDEN ja LUOTETTAVUUDEN säilyttämiseksi Makitan valtuutetun huoltokeskuksen tulee suorittaa korjaukset, hiiliharjojen tarkastus ja vaihto, sekä muut huolto- tai säätötööt Makitan varaosia käyttäen.

LISÄVARUSTEET

⚠HUOMIO:

- Näitä lisävarusteita ja -laitteita suositellaan käytettäväksi tässä ohjekirjassa mainitun Makitan koneen kanssa. Minkä tahansa muun lisävarusteen tai -laitteen käyttäminen voi aiheuttaa loukkaantumisaaran. Käytä lisävarusteita ja -laitteita vain niiden käyttötarkoituksen mukaisesti.

Jos tarvitset apua tai yksityiskohtaisempia tietoja seuraavista lisävarusteista, ota yhteys paikalliseen Makitan huoltoon.

- Teränsuojus
- Kiinnityslenkki
- Vyökoukku
- Käsivarsipidike
- Keräin

HUOMAUTUS:

- Jotkin luettelossa mainitut varusteet voivat sisältyä työkalun toimitukseen vakiovarusteina. Ne voivat vaihdella maittain.

Kopskata skaidrojums

1-1. B slēdža palaidējierīce	6-1. Tureklis	15-3. Uzgrieznis
1-2. A slēdža palaidējierīce	6-2. Rokas vada āķa lente	15-4. Šķēru asmens
1-3. C slēdža palaidējierīce	10-1. Griešanas virziens	16-1. Āķi
4-1. Āķu komplekts	10-2. Nolieciet asmeņus	16-2. Ievietojiet āķus rievā
4-2. Darbarīka vads	10-3. Griežamā dzīvzoga virsma	16-3. Rievas
4-3. Pagarinātājs	11-1. Aukla	17-1. Nospiediet sviru abās pusēs
5-1. Tureklis	15-1. Nospīest	17-2. Attaisiet āķus
5-2. Vads	15-2. Lapu savācējs	

SPECIFIKĀCIJAS

Modelis	UH4261	UH4861	UH5261
Asmeņu garums	420 mm	480 mm	520 mm
Gājieni minūtē (min ⁻¹)	1 600	1 600	1 600
Kopējais garums	821 mm	871 mm	921 mm
Neto svars	2,9 kg	3,0 kg	3,0 kg
Drošības klase	II/III		

- Dēļ mūsu nepārtrauktās pētniecības un izstrādes programmas, šeit dotās specifikācijas var mainīties bez brīdinājuma.
- Atkarība no valsts specifikācijas var atšķirties.
- Svars atbilstoši EPTA-Procedure 01/2003

END220-5

Simboli

Zemāk ir attēloti simboli, kas attiecas uz iekārtu. Pirms darbarīka izmantošanas pārliecinieties, vai pareizi izprotat to nozīmi.



- Izlasiet rokasgrāmatu.



- DUBULTA IZOLĀCIJA



- Neatstājiet lietū.



- Ja vads ir bojāts vai sagriezts, nekavējoties atvienojiet kontaktdakšu no elektrības tīkla.



- Tikai ES valstīm
Neizmest elektrisko aprīkojumu sadzīves atkritumos!
Saskaņā ar Eiropas direktīvu par lietotajām elektroiekārtām un elektronikas iekārtām 2012/19/EU un tās iekļaušanu valsts likumdošanā lietotais elektriskais aprīkojums jāsavāc atsevišķi un jānogādā otrreizējai pārstrādei vidi saudzējošā veidā.

ENE014-1

Paredzētā lietošana

Šis darbarīks ir paredzēts dzīvzogu apgriešanai.

ENF002-2

Strāvas padeve

Darbarīks jāpievieno tikai tādai strāvas padevei, kuras spriegums ir tāds pats, kā norādīts uz plāksnītes ar nosaukumu, un to var ekspluatēt tikai ar vienfāzes maiņstrāvas padevi. Darbarīks aprīkots ar divkāršo

izolāciju, tādēļ to var izmantot arī, pievienojot kontaktligzdai bez iezemējuma vada.

ENG905-1

Troksnis

Tipiskais A-svērtais trokšņa līmenis ir noteikts saskaņā ar EN60745:

Skaņas spiediena līmenis (L_{PA}): 82 dB(A)

Skaņas jaudas līmenis (L_{WA}): 93 dB(A)

Mainīgums (K) : 2,1 dB(A)

Lietojiet ausu aizsargus

ENG900-1

Vibrācija

Vibrācijas kopējā vērtība (trīs asu vektora summa) noteikta saskaņā ar EN60745:

Darba režīms: dzīvzogu griešana

Vibrācijas emisija (a_v) : 6,7 m/s²

NeNOTEIKTĪBU (K) : 1,5 m/s²

ENG901-1

- Paziņotā vibrācijas emisijas vērtība noteikta atbilstoši standarta pārbaudes metodei un to var izmantot, lai salīdzinātu vienu darbarīku ar citu.
- Paziņoto vibrācijas emisijas vērtību arī var izmantot iedarbības sākotnējā novērtējumā.

BRĪDINĀJUMS:

- Reāli lietojot mehanizēto darbarīku, vibrācijas emisija var atšķirties no paziņotās emisijas vērtības atkarībā no darbarīka izmantošanas veida.
- Lai aizsargātu lietotāju, nosakiet drošības pasākumus, kas pamatoti ar iedarbību reālos

darba apstākļos (ņemot vērā visus ekspluatācijas cikla posmus, piemēram, laiku, kamēr darbarīks ir izslēgts un kad darbojas tukšgaitā, kā arī palaides laiku).

ENH021-7

DROŠĪBAS NOTEIKUMI DZĪVŽOGA GRIEZĒJA LIETOŠANAI

Tikai Eiropas valstīm

EK Atbilstības deklarācija

Mēs, uzņēmums „Makita Corporation”, kā atbildīgs ražotājs paziņojam, ka sekojošais/-ie „Makita” darbarīks/-i:

Darbarīka nosaukums:
Dzīvžoga griezējs
Modeļa Nr./ tips: UH4261, UH4861, UH5261
Specifikācijas: skatīt tabulu „SPECIFIKĀCIJAS”.

ir sērijveida izstrādājums un

Atbilst sekojošām Eiropas Direktīvām:

2000/14/EK, 2006/42/EK

Un tas ražots saskaņā ar sekojošiem standartiem vai standartdokumentiem:

EN60745

Tehnisko dokumentāciju uztur:

Makita International Europe Ltd.
Technical Department,
Michigan Drive, Tongwell,
Milton Keynes, Bucks MK15 8JD, Anglija

Atbilstības novērtējuma procedūra, ko nosaka Direktīva 2000/14/EK, veikta atbilstoši V pielikumam.

Novērtētais skaņas jaudas līmenis: 93dB (A)

Garantētais skaņas jaudas līmenis: 96dB (A)

23.07.2010



000230

Tomoyasu Kato
Direktors

Makita Corporation
3-11-8, Sumiyoshi-cho,
Anjo, Aichi, 446-8502, JAPAN

GEA010-1

Vispārējie mehanizēto darbarīku drošības brīdinājumi

⚠ BRĪDINĀJUMS Izlasiet visus drošības brīdinājumus un visus norādījumus. Brīdinājumu un norādījumu neievērošanas gadījumā var rasties elektriskās strāvas trieciens, ugunsgrēks un/vai nopietnas traumas.

Glabājiet visus brīdinājumus un norādījumus, lai varētu tajos ieskatīties turpmāk.

1. **Visas korpusa detaļas turiet tālāk no griežņa asmens.** Kad asmeņi kustas, neņemiet nost griešanas materiālu un neturiet griezamo materiālu. Izņemot iestrēgušu materiālu, pārļiecinieties, ka slēdzis ir izslēgtā pozīcijā. Dzīvžoga griezēja lietošanas laikā neuzmanīgs moments var izraisīt nopietnu personīgo traumu.
2. **Dzīvžoga griezēju pārnēsājiet, turot aiz roktura, ar griežņa asmeņiem apturētā pozīcijā. Transportējot vai uzglabājot dzīvžoga griezēju, vienmēr uzlieciet griežņa ierīces apvalku.** Atbilstoša dzīvžoga griezēja izmantošana samazinās griežņa asmeņu izraisīto iespējamo traumas risku.
3. **Veicot darbu, turiet mehanizēto darbarīku tikai pie izolētajām satveršanas virsmām, jo griežņa asmens var saskarties ar aplēptu elektroinstalāciju vai savu vadu.** Ja griežņa asmens saskaras ar vadu, kurā ir strāva, mehanizētā darbarīka ārējās metāla virsmas var vadīt strāvu un radīt elektriskā strāvas trieciena risku.
4. **Vadu turiet prom no griešanas vietas.** Lietošanas laikā kabelis var būt paslēpts krūmos, un to var netišām pārgriezt ar asmeni.
5. Dzīvžogu trimeri nelietojiet lietus laikā vai mitros un drēgnos apstākļos. Elektrodzinējs nav ūdensizturīgs.
6. Pirmajā lietošanas reizē lietotājiem ir jāpieaicina pieredzējis dzīvžogu trimera lietotājs, lai parādītu, kā trimeris ir jālieto.
7. Dzīvžoga griezēju nedrīkst izmantot bērni vai jaunieši, kas jaunāki par 18 gadiem. Jauniešus, kam ir vairāk par 16 gadiem, var neiekļaut šajā ierobežojumā, ja tie saņem apmācību speciālista uzraudzībā.
8. Dzīvžoga griezēju lietojiet tikai, ja esat labā fiziskā stāvoklī. Ja esat noguris, jūsu uzmanība būs samazināta. Īpaši uzmanīgs esiet darba dienas beigās. Visus darbus veiciet mierīgi un uzmanīgi. Lietotājs ir atbildīgs par visiem bojājumiem trešajai pusei.
9. Nekad nelietojiet griezēju alkohola, narkotiku vai medikamentu ietekmē.
10. Pārbaudiet, lai pārļiecinātos, ka elektroapgādes spriegums un frekvence atbilst uz datu plāksnītes norādītajai tehniskajai specifikācijai. Mēs iesakām izmantot diferenciālo strāvu reaģējošo automātslēdzi (zemslēguma ķēžu pārtraucēju) ar 30 mA vai mazāku atslēgšanās strāvu vai strāvas noplūdes aizsargierīci.
11. Dzīvžoga griezēja pamata aprīkojumā ir ietverti izturīgas ādas darba cimdi, un darbarīka lietošanas laikā tos ir jānēsā vienmēr. Nēsājiet arī

- stingrus apavus ar neslīdošu zoli.
12. Pirms darba uzsākšanas pārbaudiet, lai pārlicinātos, ka griezējs ir labā un drošā darba kārtībā. Nodrošiniet, ka aizsargi ir uzstādīti atbilstoši. Pirms darba sākuma pārbaudiet, vai vadam nav bojājumu un, ja nepieciešams, nomainiet to. Ja dzīvzoga griezējs nav pilnībā aprīkots, to nedrīkst lietot.
 13. Turiet kabeli attālak no griešanas vietas. Vienmēr strādājiet tā, lai elektropadeves pagarinātājs atrodas aiz jums.
 14. Ja vads ir bojāts vai sagriezts, nekavējoties atvienojiet kontaktdakšu no elektrības tīkla.
 15. Pirms darba uzsākšanas pārlicinieties, ka jums ir drošs atbalsts.
 16. Turiet darbarīku stingri tā lietošanas laikā.
 17. Lieki nedarbiniet darbarīku bez slodzes.
 18. Ja grieznis nonāk saskarsmē ar sētu vai citu cietu priekšmetu, nekavējoties izslēdziet dzinēju un atvienojiet kontaktdakšu no elektrības tīkla. Pārbaudiet, vai griezlim nav bojājumu, un, ja tas ir bojāts, nekavējoties salabojiet to.
 19. Ja grieznis nonāk saskarsmē ar sētu vai citu cietu priekšmetu, nekavējoties izslēdziet dzinēju un atvienojiet kontaktdakšu no elektrības tīkla. Pārbaudiet, vai griezlim nav bojājumu, un, ja tas ir bojāts, nekavējoties salabojiet to.
 20. Pirms jebkādu apkopes darbu veikšanas izslēdziet griezēju un atvienojiet un nostipriniet tīkla kontaktdakšu.
 21. Pārvietojot dzīvzoga griezēju uz citu vietu, arī darba laikā, vienmēr atvienojiet kontaktdakšu no elektrības tīkla un uz griezņa asmeņiem uzlieciet asmens aizsargus. Nekad nenesiet un netransportējiet griezēju ar darbojošos griezni. Griezni nekad nedrīkst satvert ar rokām.
 22. Pēc griezēja lietošanas un novietošanas glabāšanā uz ilgāku laiku periodu vienmēr iztīriet to un it īpaši griezni. Nedaudz ieeļļojiet griezni un uzlieciet apvalku. Ierīces komplektā ietverta apvalku var pakārt pie sienas, nodrošinot drošu un praktisku dzīvzoga griezēja uzglabāšanu.
 23. Dzīvzoga griezēju glabājiet ar uzliktu apvalku un sausā telpā. Turiet to bērniem nepieejamā vietā. Nekad griezēju neglabājiet ārā.
 24. **Lieki nedarbiniet darbarīku bez slodzes.**

SAGLABĀJIET ŠOS NORĀDĪJUMUS.

△BRĪDINĀJUMS:

NEZAUDĒJIET modrību darbarīka lietošanas laikā (tas var gadīties pēc darbarīka daudzkārtējas izmantošanas), rūpīgi ievērojiet urbšanas drošības noteikumus šim izstrādājumam. NEPAREIZAS LIETOŠANAS vai šīs rokasgrāmatas drošības noteikumu neievērošanas gadījumā var gūt smagas traumas.

FUNKCIJU APRAKSTS

△UZMANĪBU:

- Pirms regulējat vai pārbaudāt instrumenta darbību, vienmēr pārlicinieties, vai instruments ir izslēgts un atvienots no barošanas.
- Pirms instrumenta funkcionēšanas noregulēšanas vai pārbaudes uz šķēru asmeņiem uzlieciet asmens aizsargu.

Slēdža darbība

Att.1

Jūsu drošības nolūkos šis instruments ir aprīkots ar trīs slēdžu sistēmu. Lai ieslēgtu instrumentu, nospiediet palaidējierīci B un vienlaicīgi nospiediet palaidējierīci A vai C. Lai instrumentu izslēgtu, atlaidiet vienu no divām nospiešajām palaidējierīcēm. Tā kā instruments ieslēdzas tikai tad, kad tiek aktivizēti abi slēdži, slēdžu nospiešanas secība nav svarīga.

Taisna griešana

Att.2

Lai dzīvzogu grieztu taisni, nospiediet A un B palaidējierīces.

Vertikālā griešana

Att.3

Lai grieztu virzienā uz augšu, ar abām rokām pavelciet B un C palaidējierīces un pārvietojiet to jūsu ķermeņa priekšā.

MONTĀŽA

△UZMANĪBU:

- Vienmēr pārlicinieties, vai instruments ir izslēgts un atvienots no barošanas, pirms veicat jebkādas darbības ar instrumentu.

Nostipriniet pagarinātāju

△UZMANĪBU:

- Pārlicinieties, ka pagarinātājs ir atvienots no tīkla kontaktozetes.

Att.4

Nostiprinot pagarinātāju, piestipriniet to pie darbarīka vada, izmantojot āķu komplektu. Āķi piestipriniet apmēram 100 - 200 mm no pagarinātāja savienotāja. Tas palīdzēs novērst netīšu atvienošanu.

Vidukļa vada āķis

△UZMANĪBU:

- Vidukļa vada āķa turētāju pievienojiet tikai pagarinātājam. Nepiestipriniet to tuvāk darbarīkam kā aiz āķu komplekta. Šis norādes neievērošana var radīt nelaimes gadījumu vai personīgo traumu.
- Vienu āķi no āķu komplekta cieši piestipriniet pie darbarīka vada un citu āķu komplekta āķi pie pagarinātāja. Darbojoties ar darbarīku, kuram

piestiprināts tikai viens āķis, var rasties nelaimes gadījums vai trauma.

Vidukļa vada āķa izmantošana palīdz samazināt negaidītu pagarinātāja nogriešanas risku, ko izraisa atraisījies pagarinātājs.

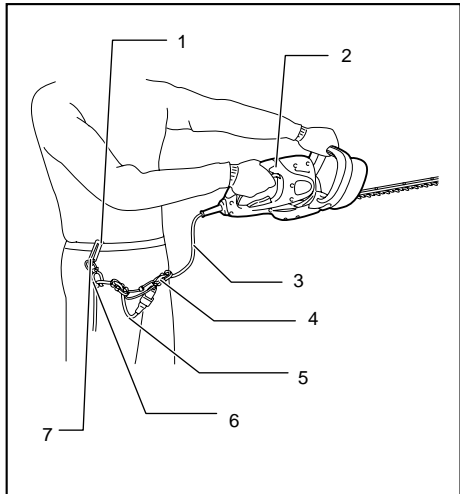

1. Āķis
2. Darbarīks
3. Darbarīka vads
4. Āķu komplekts
5. Pagarinātājs
6. Tureklis
7. Vidukļa vada āķis

009401

Att.5

Vadu iespiediet iekšā vai izvelciet ārā caur turētāja atveri.

⚠UZMANĪBU:

- Nespiediet turētāja atveri ar spēku. Šīs norādes neievērošana var radīt novirzi un bojājumus tam.

Rokas vada āķis (palīgierīce)

⚠UZMANĪBU:

- Rokas vada āķa turētāju pievienojiet tikai pagarinātājam. Nepiestipriniet to tuvāk darbarīkam kā aiz āķu komplekta āķiem. Šīs norādes neievērošana var radīt nelaimes gadījumu vai personīgo traumu.
- Vienu āķi no āķu komplekta cieši piestipriniet pie darbarīka vada un citu āķu komplekta āķi pie pagarinātāja. Darbojoties ar darbarīku, kuram piestiprināts tikai viens āķis, var rasties nelaimes gadījums vai trauma.

Rokas vada āķa izmantošana palīdz samazināt negaidītu pagarinātāja nogriešanas risku, ko izraisa atraisījies pagarinātājs.

Att.6

Rokas vada āķa lenti piestipriniet stingri, novietojot ap savu roku, un pagarinātāju izvelciet cauri turētājam. Rokas vada āķa lentes garums ir regulējams.

PIEZĪME:

- Pagarinātāju nevelciet caur lenti.
- Nespiediet turētāja atveri ar spēku. Šīs norādes neievērošana var radīt novirzi un bojājumus tam.
- Noderīgāks veids ir izmantot rokas vada āķi kopā ar vidukļa vada āķi.

EKSPLUATĀCIJA

⚠UZMANĪBU:

- Griešanas laikā esiet uzmanīgs un nepieskarities netīšām metāla sētai vai citiem cietiem priekšmetiem. Amsens salūzīs un var radīt nopietnu traumu.
- Stiepšanās pāri kaut kam ar dzīvzogu griezēju, it īpaši no kāpnēm, ir ļoti bīstama. Neveiciet darbu no jebkā, kas ir nestabils un nestiprs.

Att.7

Ar šo griezēju nemēģiniet nogriezt zarus, kas biežāki par 10 mm diametrā. Tos vispirms ir jānogriež ar šķērēm līdz dzīvzoga griezēja līmenim.

⚠UZMANĪBU:

- Negrieziet sausus kokus (kas vairs neaug) vai līdzīgus cietus priekšmetus. Šīs norādes neievērošana var sabojāt darbarīku.

Att.8

Turiet griezēju ar abām rokām, pavelciet A un B palaidējiņas un pārvietojiet to jūsu ķermeņa priekšā.

Att.9

Att.10

Kā pamatdarbību nolieciet asmeņus griezēja virzienā un pārvietojiet tos lēnām un mierīgi ar ātrumu 3 -4 sekundes metrā.

Att.11

Lai dzīvzoga augšējo daļu nogrieztu vienmērīgi, palīdz tas, ja tiek piesieta aukla vēlamajā dzīvzoga augstumā, un griezumam tiek izdarīts gar to, izmantojot līniju kā norādi.

Att.12

Ja dzīvzoga griešanas laikā pie darbarīka ir piestiprināts lapu savācējs (palīgierīce), nogrieztās lapas netiks izkaisītas.

Att.13

Lai taisni grieztu dzīvzoga sānu daļu, palīdz tas, ka tiek griezts no apakšas uz augšu.

Att.14

Jaukam izskatam un labam darbam buksusus un rododendrus grieziet no apakšējās daļas uz augšu.

Lapu savācēja (palģierīce) uzstādīšana vai noņemšana

⚠UZMANĪBU:

- Pirms lapu savācēja uzstādīšanas vai noņemšanas vienmēr pārbaudiet, vai darbarīks ir izslēgts un atvienots no strāvas.

PIEZĪME:

- Lapu savācēja mainīšanas laikā vienmēr nēsājiet cimdus tā, lai rokas un seja nenonāk tiešā saskarsmē ar asmeni. Šīs norādes neievērošana var radīt personīgu traumu.
- Pirms lapu savācēja uzstādīšanas vienmēr pārļiecinieties, vai asmens aizsargs ir noņemts.
- Lapu savācējs savāc nogrieztās lapas un atvieglo aizpūsto lapu savākšanas darbu. To var uzstādīt jebkurā darbarīka pusē.

Att.15

Att.16

Šīs darbības laikā lapu savācējs ir jāuzstāda tā, lai tā āķi iegulstas šķēru asmeņu ierīces rievās.

Att.17

Lai noņemtu lapu savācēju, nospiediet tā sviru abās pusēs tā, lai āķi atslēdzās.

⚠UZMANĪBU:

- Ja darbarīkam ir uzstādīts lapu savācējs, asmens apvalku (standarta aprīkojums) nevar uzstādīt. Pirms pārnēsāšanas vai glabāšanas noņemiet lapu savācēju un uzlieciet asmens apvalku, lai izvairītos no asmeņu pakļaušanas iedarbībai.

PIEZĪME:

- Pirms izmantošanas pārbaudiet, vai lapu savācējs ir uzstādīts droši.
- Nekad lapu savācēja uzstādīšanai nepiemērojiet pārmērīgu spēku ar tā āķiem noslēgtiem asmeņu ierīces rievās. Pārmērīga spēka piemērošana var sabojāt to.

APKOPE

⚠UZMANĪBU:

- Pirms veicat pārbaudi vai apkopi vienmēr pārļiecinieties, vai instruments ir izslēgts un atvienots no barošanas.

Darbarīka tīrīšana

Darbarīku tīriet, noslaukot putekļus ar sausu vai ieziepētu lupatiņu.

⚠UZMANĪBU:

- Nekad neizmantojiet gazoļnu, benzīnu, atšķaidītāju, spirtu vai līdzīgus šķīdumus. Tas var radīt izbalēšanu, deformāciju vai plaisas.

Asmens apkope

Pirms darba un vienu reizi pusstundā darba laikā iesmērējiet asmeni, izmantojot mašīneļļu vai līdzīgu vielu.

Pēc darba putekļus no abām asmens pusēm noņemiet ar metāla birsti, notīriet to ar lupatiņu un pēc tam uzlieciet pietiekami zemas viskozitātes eļļu, piemēram, mašīneļļu, un izsmidzināmo smēreļļu.

⚠UZMANĪBU:

- Ar ūdeni asmeņus nemazgājiet. Šīs norādes neievērošana var radīt rūsu vai bojājumus uz darbarīka.
- Veicot asmens apkopi, valkājiet cimdus.

Glabāšana

Novietojiet asmeņu apvalku uz šķēru asmeņiem tā, lai asmeņi netiek pakļauti nekādai iedarbībai. Darbarīku uzmanīgi glabājiet bērniem nepieejamā vietā.

Darbarīku glabājiet tādā vietā, kas netiek pakļauta ūdenim un lietum.

Lai uzturētu izstrādājuma DROŠĪBU un UZTICAMU darbību, remonts, oglekļa suku pārbaude un maiņa, jebkāda cita apkope vai regulēšana jāveic Makita pilnvarotiem apkopes centriem, vienmēr izmantojot Makita rezerves daļas.

PAPILDU PIEDERUMI

⚠UZMANĪBU:

- Šādi piederumi un rīki tiek ieteikti lietošanai ar šajā pamācībā aprakstīto Makita instrumentu. Jebkādu citu piederumu un rīku izmantošana var radīt traumu briesmas. Piederumu vai rīku izmantojiet tikai tā paredzētajam mērķim.

Ja jums vajadzīga palīdzība vai precīzāka informācija par šiem piederumiem, vērsieties savā tuvākajā Makita apkopes centrā.

- Asmens aizsargs
- Āķu komplekts
- Vidukļa vada āķis
- Roku vada āķis
- Atgriezumam savācējs

PIEZĪME:

- Daži sarakstā norādītie izstrādājumi var būt iekļauti instrumenta komplektācijā kā standarta piederumi. Tie dažādās valstīs var būt atšķirīgi.

Bendrasis aprašymas

1-1. Jungiklis B	6-1. Laikiklis	15-3. Veržlė
1-2. Jungiklis A	6-2. Rankos dirželis su kabliu laidui	15-4. Kirpimo peilis
1-3. Jungiklis C	10-1. Kirpimo kryptis	16-1. Kablys
4-1. Kablių rinkinys	10-2. Pakreipti peiliai	16-2. Įstatykite kabliukus į griovelį
4-2. Įrankio laidas	10-3. Apkerpamas gyvatvorės paviršius	16-3. Grioveliai
4-3. Ilginimo laidas	11-1. Viela	17-1. Spauskite svirtelės abiejose pusėse
5-1. Laikiklis	15-1. Spausti	17-2. Atkabinkite kabliukus
5-2. Laidas	15-2. Skiedrų gaudyklė	

SPECIFIKACIJOS

Modelis	UH4261	UH4861	UH5261
Peilio ilgis	420 mm	480 mm	520 mm
Pjovimo judesiai per minutę (min^{-1})	1 600	1 600	1 600
Bendras ilgis	821 mm	871 mm	921 mm
Neto svoris	2,9 kg	3,0 kg	3,0 kg
Saugos klasė	□/II		

- Atliekame nepertraukiamus tyrimus ir nuolatos tobuliname savo gaminius, todėl čia pateikiamos specifikacijos gali būti keičiamos be įspėjimo.
- Įvairiose šalyse specifikacijos gali skirtis.
- Svoris pagal Europos elektrinių įrankių asociacijos nustatytą metodiką „EPTA -Procedure 01/2003“

END220-5

ąteminimo laido.

ENG905-1

Simbolis

Žemiau yra nurodyti įrangai naudojami simboliai. Prieš naudodami įsitikinkite, kad suprantate jų reikšmę.



- Skaitykite naudojimo instrukciją.



- DVGUBA IZOLIACIJA



- Saugokite įrankį nuo lietaus.



- Nupjovus arba pažeidus maitinimo laidą, nedelsiant ištraukite kištuką iš lizdo!



- Tikta ES valstybėms
Neišmeskite elektros įrangos į buitinius šiukšlynus!

Pagal ES direktyvą 2012/19/ES dėl naudotos elektros ir elektroninės įrangos ir jos įdiegimo pagal nacionalinius įstatymus, naudotą elektros įrangą būtina surinkti atskirai ir nugabenti antrinių žaliavų perdirbimui aplinkai nekenksmingu būdu.

ENE014-1

Paskirtis

Šis įrankis skirtas gyvatvorėms apkirpti.

ENF002-2

Maitinimo šaltinis

Šį įrankį reikia jungti tik prie tokio maitinimo šaltinio, kurio įtampa atitinka nurodytąją įrankio duomenų plokštelėje; galima naudoti tik vienfazį kintamosios srovės maitinimo šaltinį. Jie yra dvigubai izoliuoti, todėl gali būti naudojami prijungus prie elektros lizdų be

Triukšmas

Tipiškas A svertinis triukšmo lygis nustatytas pagal EN60745:

Garso slėgio lygis (L_{pA}): 82 dB(A)

Garso galios lygis (L_{WA}): 93 dB(A)

Paklaida (K) : 2,1 dB (A)

Dėvėkite ausų apsaugas

ENG900-1

Vibracija

Vibracijos bendroji vertė (trijų ašių vektorinė suma) nustatyta pagal EN60745:

Darbo režimas : gyvatvorės karpymas

Vibracijos skleidimas (a_{h1}) : 6,7 m/s^2

Paklaida (K): 1,5 m/s^2

ENG901-1

- Paskelbtasis vibracijos emisijos dydis nustatytas pagal standartinį testavimo metodą ir jį galima naudoti vienam įrankiui palyginti su kitu.
- Paskelbtasis vibracijos emisijos dydis taip pat gali būti naudojamas preliminariai įvertinti vibracijos poveikį.

⚠ ĮSPĖJIMAS:

- Faktiškai naudojant elektrinį įrankį, keliamos vibracijos dydis gali skirtis nuo paskelbtojo dydžio, priklausomai nuo būdu, kuriais yra naudojamas šis įrankis.

- Siekiant apsaugoti operatorių, būtinai įvertinkite saugos priemones, remdami vibracijos poveikio įvertinimu esant faktinėms naudojimo sąlygoms (atsižvelgdami į visas darbo ciklo dalis, pavyzdžiui, ne tik kiek laiko įrankis veikia, bet ir kiek kartų jis yra išjungiamas bei kai jis veikia be apkravų).

ENH021-7

Tik Europos šalims

ES atitikties deklaracija

Mes, „Makita Corporation“ bendrovė, būdami atsakingas gamintojas, pareiškiame, kad šis „Makita“ mechanizmas(-ai):

Mechanizmo paskirtis:

Gyvatvorės žirkklės

Modelio Nr./ tipas: UH4261, UH4861, UH5261

Techninės sąlygos: žr. Lentelę „SPECIFIKACIJOS“.

prisklauso serijinei gamybai ir

Atitinka šias Europos direktyvas:

2000/14/EB, 2006/42/EB

Ir yra pagamintas pagal šiuos standartus arba normatyvinius dokumentus:

EN60745

Techninė dokumentacija saugoma:

Makita International Europe Ltd.

Technical Department,

Michigan Drive, Tongwell,

Milton Keynes, Bucks MK15 8JD, England (Anglija)

Atitikties įvertinimo procedūra, būtiną pagal Tarybos Direktyvą 2000/14/EB, atlikta atsižvelgiant į V priedą.

Nustatytasis garso galios lygis: 93dB (A)

Garantuotasis garso galios lygis: 96dB (A)

23.07.2010



000230

Tomoyasu Kato

Direktorius

Makita Corporation

3-11-8, Sumiyoshi-cho,

Anjo, Aichi, 446-8502, JAPAN (Japonija)

GEA010-1

Bendrieji perspėjimai darbui su elektriniais įrankiais

⚠ ĮSPĖJIMAS Perskaitykite visus saugos įspėjimus ir instrukcijas. Nesilaikydami žemiau pateiktų įspėjimų ir instrukcijų galite patirti elektros smūgį, gaisrą ir/arba sunkų sužeidimą.

Išsaugokite visus įspėjimus ir instrukcijas, kad galėtumėte jas peržiūrėti ateityje.

SAUGOS ĮSPĖJIMAI DĖL GYVATVORIŲ KIRPTUVO NAUDOJIMO

1. **Laikykite kūno dalis toliau nuo pjautuvo peilio.** Nebandykite šalinti nupjautas šakas ar laikyti jaunamas šakas peiliui judant. Prieš išimdami įstrigusias nuopjovas, būtinai išjunkite jungiklį. Dirbant gyvatvorių žirkklėmis užtenka vienos neatidumo akimirkos ir galima rimtai susižeisti.
2. **Gyvatvorių žirkles neškite už rankenos, prieš tai sustabdę pjautuvo peilį.** Transportuodami ar sandėliuodami gyvatvorės žirkles visada užmaukite pjautuvo peilio apvalkalą. Tinkamas elgesys su gyvatvorės žirkklėmis sumažins susižeidimo pavojaus peiliu tikimybę.
3. **Laikykite elektrinį įrankį tik už izoliuotų, laikymui skirtų vietų, nes pjovimo peilis gali užkliudyti nematomas laidus arba savo paties laidą.** Pjovimo peiliams įpjovus „gyvą“ laidą, įtampa gali būti perduota neizoliuotoms metalinėms elektrinio įrankio dalims ir operatorius gali gauti elektros smūgį.
4. **Maitinimo laidą laikykite toliau nuo pjovimo vietos.** Darbo metu laidas gali pasislėpti krūmuose ir jį galima netyčia nupjauti.
5. **Nenaudokite gyvatvorės žirklių lietuje ir šlapiomis arba labai drėgnomis sąlygomis.** Elektros variklis nėra apsaugotas nuo vandens.
6. **Pradedantieji vartotojai turi paprašyti patyrusių gyvatvorės žirklių vartotojų parodyti kaip naudojamos žirkklės.**
7. **Gyvatvorės žirklių neleidžiama naudoti vaikams ir asmenims, jaunesniems nei 18 metų.** Jauniems asmenims (bet vyresniems nei 16) gali būti taikoma išimtis, jei jie yra mokomi dirbti žirkklėmis, prižiūrint specialistui.
8. **Naudokite gyvatvorės žirkles tik būdami geros fizinės būklės.** Jei esate pavargę, jūsų dėmesys bus sumažėjęs. Ypatingai atsargiai dirbkite darbo dienos pabaigoje. Visus darbus atlikite ramiai ir atidžiai. Vartotojas atsakingas už visą žalą, padarytą trečiam pusei.
9. **Niekada nenaudokite žirklių apsvaigę nuo alkoholio, narkotinių medžiagų ar vaistų.**
10. **Įsitikinkite, kad maitinimo šaltinio įtampa ir dažnis atitinka techninius duomenis, nurodytus identifikacijos plokštelėje.** Rekomenduojame naudoti maitinimo šaltinį apsaugotą nuotėkio rele su atjungimo srove 30 mA ir mažesne arba apsauga nuo srovės nutekėjimo į žemę.
11. **Darbinės storos odos pirštinės yra viena pagrindinių gyvatvorės žirklių įrangos dalių ir jas reikia mūvėti viso darbo gyvatvorės žirkklėmis metu.** Taip pat avėkite tvirtus batus su neslystančiais padais.

12. Prieš pradėdami darbą, įsitikinkite, kad žirklys yra gerame ir saugiam darbui tinkamame stovyje. Įsitikinkite, kad apsaugos yra tinkamai pritvirtintos. Prieš darbo pradžią patikrinkite maitinimo laidą ir, esant pažeidimų, jį pakeiskite. Gyvatvorės žirkles galima naudoti tik visiškai sukomplektuotas.
13. Laikykite laidą toliau nuo pjovimo vietos. Dirbkite taip, kad maitinimo ilginimo laidas visada būtų jums už nugaros.
14. Nupjovus arba pažeidus maitinimo laidą nedelsiant ištraukite kištuką iš lizdo!
15. Prieš pradėdami darbą, įsitikinkite, kad tvirtai stovite.
16. Darbo metu įrankį laikykite tvirtai.
17. Be reikalo nenaudokite įrankio be apkrovos.
18. Pjautuvui užkabinius tvorą ar kitą daiktą nedelsiant išjunkite variklį ir ištraukite kištuką iš maitinimo lizdo. Patikrinkite, ar nepažeistas pjautuvas ir nedelsiant taisykite, jei pastebite pažeidimus.
19. Prieš tikrindami pjautuvą, taisydami gedimus ar šalindami nuopjovas, visada išjunkite žirkles ir ištraukite kištuką.
20. Prieš vykdydami bet kokius priežiūros darbus, išjunkite žirkles ir ištraukite iš tinklo kištuką.
21. Pernešdami gyvatvorių žirkles į kitą vietą, taip pat ir darbo metu, visada atjunkite jas nuo elektros tinklo ir uždėkite ant pjovimo peilių apsauginį peilių gaubtą. Niekada neneškite ir nevežkite žirklių su veikiančiu pjautuvu. Niekada neimkite pjautuvo rankomis.
22. Po naudojimo ir padėdami saugoti ilgesniam laikotarpiui išvalykite gyvatvorės žirkles, ypač pjautuvą. Pjautuvą sutepkite alyva ir užmaukite apvalkalą. Kartu su įrenginiu pateiktą apvalkalą galima pakabinti ant sienos — tai saugus ir praktiškas būdas gyvatvorės žirklems saugoti.
23. Gyvatvorės žirkles saugokite sausoje patalpoje su užmautu apvalkalu. Saugokite nuo vaikų. Niekada nelaikykite žirklių lauke.
24. **Be reikalo nenaudokite įrankio be apkrovos.**

SAUGOKITE ŠIAS INSTRUKCIJAS.

⚠️ SPĖJIMAS:

NELEISKITE, kad patogumas ir gaminio pažinimas (įgyjamas pakartotinai naudojant) susilpnintų griežtą saugos taisyklių, taikytinų šiam gaminiui, laikymąsi. Dėl NETINKAMO NAUDOJIMO arba saugos taisyklių nesilaikymo, kurios pateiktos šioje instrukcijoje galima rimtai susižeisti.

VEIKIMO APRAŠYMAS

⚠️ DĖMESIO:

- Prieš reguliuodami įrenginį arba tikrindami jo veikimą visada patikrinkite, ar įrenginys išjungtas, o laido kištukas - ištrauktas iš elektros lizdo.
- Prieš atlikdami reguliavimo darbus arba prieš tikrindami, kaip įrankis veikia, užmaukite apsauginį peilių gaubtą ant kirpimo peilių.

Jungiklio veikimas

Pav.1

Jūsų pačių saugai šiame įrankyje sumontuota triguba įjungimo sistema. Norėdami įjungti įrankį, vienu metu paspauskite gaiduką B ir gaiduką A arba C. Norėdami išjungti, atleiskite vieną iš dviejų nuspaustų gaidukų. Jungiklių paspaudimo seka nesvarbi, nes įrankis pradeda veikti tik įjungus du jungiklius.

Tiesusis pjūvis

Pav.2

Norėdami pjauti gyvatvorę tiesiai, paspauskite gaidukus A ir B.

Vertikalus pjūvis

Pav.3

Norėdami pjauti stačiai, abiem rankomis paspauskite jungiklius B ir C ir kelkite žirkles priešais save.

SURINKIMAS

⚠️ DĖMESIO:

- Prieš taisydami įrenginį visada patikrinkite, ar jis išjungtas, o laido kištukas - ištrauktas iš elektros lizdo.

Ilginimo laidas

⚠️ DĖMESIO:

- Įsitikinkite, kad ilginimo laidas yra ištrauktas iš maitinimo lizdo.

Pav.4

Prijungdami ilginimo laidą, pritvirtinkite jį prie įrankio laido kablių rinkiniu. Prikabinkite kablį maždaug 100 - 200 mm nuo ilginimo laido kištuko. Tai neleis laidams savaime atsijungti.

Juosmens kablys laidui

⚠️ DĖMESIO:

- Prie juosmens kablo laidui laikiklio tvirtinkite tik ilginimo laidą. Nepritvirtinkite ilginimo laido jo arčiau įrankio kaip kablų rinkinys. Kitaip galite susižeisti ar įvykti nelaimingas atsitikimas.
- Vieną kablų rinkinio kablį tvirtai prikabinkite prie įrankio laido, o kitą - prie ilginimo laido. Jei dirbsite prikabinę tik vieną kablį, galite susižeisti ar įvykti nelaimingas atsitikimas.

Juosmens kablo laidui naudojimas sumažina riziką netyčia nupjauti laidą, kai jis pernelyg laisvas.

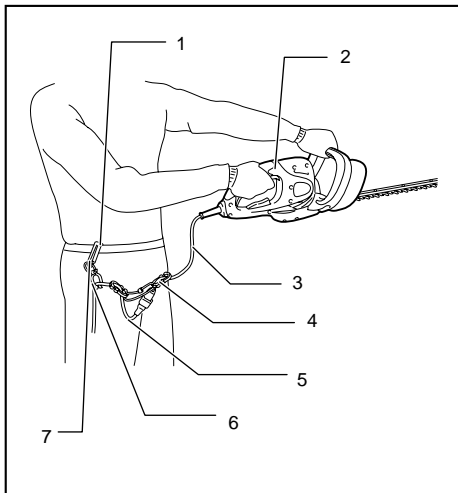

1. Kablys
2. Įrankis
3. Įrankio laidas
4. Kablo rinkinys
5. Ilginimo laidas
6. Laikiklis
7. Juosmens kablys laidui

009401

Pav.5

Išstumkite arba ištraukite laidą per laikiklio kiurymę.

⚠DĖMESIO:

- Nespauskite laikiklio angos pernelyg stipriai. Kitaip laikiklį galite sulenkti arba sugadinti.

Rankos kablys laidui (priedas)

⚠DĖMESIO:

- Prie rankos kablo laidui laikiklio tvirtinkite tik ilginimo laidą. Netvirtinkite ilginimo laido arčiau įrankio kaip kablo rinkinio kabliai. Kitaip galite susižeisti ar įvykti nelaimingas atsitikimas.
- Vieną kablo rinkinio kablį tvirtai prikabinkite prie įrankio laido, o kitą - prie ilginimo laido. Jei dirbsite prikabinę tik vieną kablį, galite susižeisti ar įvykti nelaimingas atsitikimas.

Rankos kablo laidui naudojimas sumažina riziką netyčia nupjauti laidą, kai jis pernelyg laisvas.

Pav.6

Apjuoskite rankos dirželį su kabliu laidui aplink ranką, tvirtai jį užsekite ir prakiškite pro laikiklį ilginimo laidą. Rankos dirželio su kabliu laidui ilgis yra reguliuojamas.

PASTABA:

- Nekiškite ilginimo laido per juostą.
- Nespauskite laikiklio angos pernelyg stipriai. Kitaip laikiklį galite sulenkti arba sugadinti.
- Patogiau naudoti rankos kablį laidui kartu su juosmens kabliu laidui.

NAUDOJIMAS

⚠DĖMESIO:

- Kirpdami saugokitės, kad neužkabintumėte peiliu metalinės tvoros ar kito kieto daikto. Geležtė gali nulūžti ir stipriai sužeisti.
- Nepaprastai pavojinga gyvatvorės žirkėmis užsimoti per toli, ypač nuo kopėčių. Nedirbkite stovėdami ant netvirtu ar svyruojančio pagrindo.

Pav.7

Nebandykite šiomis žirkėmis pjauti šakelių storesnių kaip 10 mm. Jas nukirpkite rankinėmis žnyplėmis iki gyvatvorės kirpimo lygio.

⚠DĖMESIO:

- Nepjaukite sudžiūvusių šakų ar panašių kietų daiktų. Kitaip galite sugadinti šį įrankį.

Pav.8

Laikykite žirkles abiem rankomis, nuspauskite jungiklius A ar B ir judinkite jį priešais save.

Pav.9

Pav.10

Paprasčiausias veiksmas yra pakreipti peilį pjovimo kryptimi ir ramiai ir lėtai jį judinti, įveikiant metrą per 3 - 4 sekundes.

Pav.11

Kad tiesiai nupjautumėte gyvatvorės viršų, lengviau reikiame aukštyje pririšti virvę ir naudoti ją kaip atskaitos liniją.

Pav.12

Karpant gyvatvorę tiesiai, pritvirtinus prie įrankio skiedrų gaudyklę (priedą), galima išvengti nupjautų lapų svaidymo.

Pav.13

Kad tolygiai apipjautumėte gyvatvorės šonus, lengviau pjauti iš apačios į viršų.

Pav.14

Buksmedžius ir rododendrus apkarkykite nuo pagrindo į viršų, kad pasiektumėte gerų rezultatų.

Skiedrų gaudyklės (priedas) uždėjimas ir nuėmimas

⚠DĖMESIO:

- Visada įsitinkinkite, kad įrankis yra išjungtas ir atjungtas nuo tinklo, prieš uždėdami ar nuimdami skiedrų gaudyklę.

PASTABA:

- Keisdami skiedrų gaudyklę, visada mėvėkite pirštines, kad rankos ir veidas tiesiogiai neprisiliestų prie peilio. Kitaip galite susižeisti.
- Prieš įstatydami skiedrų gaudyklę, visada nuimkite peilio gaubtą.
- Skiedrų gaudyklė gaudo nupjautus lapus ir palengvina jų surinkimą. Ją galima uždėti bet kurioje įrankio pusėje.

Pav.15

Pav.16

Dabar reikia taip įstatyti skiedrų gaudyklę, kad jos kabliukai išsuktų į griovelius kirpimo peilių mazge.

Pav.17

Jei norite nuimti skiedrų gaudyklę, paspauskite jos svirtį abiejose pusėse, kad atpalaiduotumėte kabliukus.

⚠DĖMESIO:

- Peilio gaubto (standartinė įranga) negalima uždėti ant įrankio vienu metu su skiedrų gaudykle. Prieš pernešdami ar padėdami įrankį saugojimui, nuimkite skiedrų gaudyklę ir uždėkite peilio gaubtą, kad peilis nebūtų atviras.

PASTABA:

- Prieš naudodami, patikrinkite, ar saugiai uždėjote skiedrų gaudyklę.
- Niekada nebandykite nuimti skiedrų gaudyklės jėga, jos kabliukams esant įkabintiems peilio mazgo grioveliuose. Naudodami jėgą galite ją sugadinti.

TECHNINĖ PRIEŽIŪRA

⚠DĖMESIO:

- Prieš apžiūrėdami ar taisydami įrenginį visada patikrinkite, ar jis išjungtas, o laido kištukas - ištrauktas iš elektros lizdo.

Įrankio valymas

Nuvalykite nuo įrankio dulkes sausu ar muilinu vandeniu sumirkytu skuduru.

⚠DĖMESIO:

- Niekada nenaudokite gazolino, benzino, tirpiklio, spirito arba panašių medžiagų. Gali atsirasti išblukimų, deformacijų arba įtrūkimų.

Peilio techninė priežiūra

Tepkite peilį prieš darbą ir kas pusę valandos darbo metu mašinine alyva arba panašiais tepalais.

Po darbo vieliniu šepetėliu pašalinkite apnašas nuo abiejų peilio pusių, nuvalykite skuduru ir gausiai sutepkite skysta alyva, pvz., mašinine alyva arba purškiamais tepalais.

⚠DĖMESIO:

- Neplaukite peilių vandeniu. Kitaip galite paskatinti rūdijimą arba sugadinti šį įrankį.
- Atlikdami peilių techninės priežiūros darbus, mėvėkite pirštines.

Laikymas

Užmaukite peilio apvalkalą ant kirpimo peilių, kad jie būtų uždengti. Saugokite įrankį vaikams nepasiekiamoje vietoje.

Laikykite įrankį nuo lietaus ir vandens apsaugotoje vietoje.

Kad gaminys būtų SAUGUS ir PATIKIMAS, jį taisyti, apžiūrėti, keisti anglinius šepetėlius, atlikti techninės priežiūros darbus arba reguliuoti turi įgaliotasis kompanijos „Makita“ techninės priežiūros centras; reikia naudoti tik tai kompanijos „Makita“ pagamintas atsargines dalis.

PASIRENKAMI PRIEDAI

⚠DĖMESIO:

- Su šiame vadove aprašytu įrenginiu „Makita“ rekomenduojama naudoti tik nurodytus priedus ir papildomus įtaisus. Jeigu bus naudojami kitokie priedai ar papildomi įtaisai, gali būti sužaloti žmonės. Priedus arba papildomus įtaisus naudokite tik pagal paskirtį.

Jeigu norite daugiau sužinoti apie tuos priedus, kreipkitės į artimiausią „Makita“ techninės priežiūros centrą.

- Peilio gaubtas
- Kablių rinkinys
- Juosmens kablys laidui
- Rankos kablys laidui
- Skiedrų gaudyklė

PASTABA:

- Kai kurie sąraše esantys priedai gali būti pateikti įrankio pakuotėje kaip standartiniai priedai. Jie įvairiose šalyse gali skirtis.

Üldvaate selgitus

1-1. Lüliti B	6-1. Hoidik	15-3. Mutter
1-2. Lüliti A	6-2. Juhtme käehaagi rihm	15-4. Lõiketera
1-3. Lüliti C	10-1. Pügamise suund	16-1. Haagid
4-1. Haakinnitus	10-2. Kallutage lõiketera	16-2. Sobitage haagid soonde
4-2. Tööriista juhe	10-3. Pügatav hekipind	16-3. Sooned
4-3. Pikendusjuhe	11-1. Isolatoorkett	17-1. Suruge hoobadele mõlemal küljel
5-1. Hoidik	15-1. Vajutage	17-2. Vabastage haagid
5-2. Juhe	15-2. Laastukoguja	

TEHNILISED ANDMED

Mudel	UH4261	UH4861	UH5261
Lati pikkus	420 mm	480 mm	520 mm
Käiku minutis (min^{-1})	1 600	1 600	1 600
Kogupikkus	821 mm	871 mm	921 mm
Netomass	2,9 kg	3,0 kg	3,0 kg
Kaitseklass	□/II		

- Meie jätkuva teadus- ja arendustegevuse programmi tõttu võidakse siin antud tehnilisi andmeid muuta ilma ette teatamata.
- Tehnilised andmed võivad olla riigiti erinevad.
- Kaal vastavalt EPTA protseduurile 01/2003

END220-5

Sümbol

Järgnevalt kirjeldatakse seadmetel kasutatavaid tingimärke. Veenduge, et olete nende tähendusest aru saanud enne seadme kasutamist.



- Lugege kasutusjuhendit.



- KAHEKORDNE ISOLATSIOON



- Ärge jätke vihma kätte.



- Ühendage pistik kohe vooluvõrgust lahti, kui juhe saab vigastada või lõigatakse läbi.



- Üksnes EL liikmesriikidele
Ärge käideldge kasutuskõlbmatuks muutunud elektriseadmeid koos olmejäätmetega!

Vastavalt Euroopa Parlamendi ja Nõukogu direktiivile 2012/19/EÜ elektri- ja elektroonikaseadmete jäätmete kohta ning direktiivi nõuete kohaldamisele liikmesriikides tuleb kasutuskõlbmatuks muutunud elektriseadmed koguda eraldi ja keskkonnasäästlikult korduskasutada või ringlusse võtta.

ENE014-1

Ettenähtud kasutamine

Tööriist on ette nähtud heki pügamiseks.

ENF002-2

Toiteallikas

Seadet võib ühendada ainult andmesildil näidatud pingele vastava pingega toiteallikaga ning seda saab

kasutada ainult ühefaasilisel vahelduvvoolutoitel. Seadmel on kahekordne isolatsioon ning seega võib seda kasutada ka ilma maandusjuhtmeta pistikupesusa ühendatult.

ENG905-1

Müra

Tüüpiline A-korrigeeritud müratase vastavalt EN60745:

Helirõhu tase (L_{pA}): 82 dB(A)
Helisurve tase (L_{WA}): 93 dB(A)
Määramatus (K): 2,1 dB(A)

Kandke kõrvakaitsmeid

ENG900-1

Vibratsioon

Vibratsiooni koguväärtus (kolmeteljeliste vektorite summa) määratud vastavalt EN60745:

Töörežiim: heki lõikamine
Vibratsioonitase (a_{hv}): 6,7 m/s^2
Määramatus (K): 1,5 m/s^2

ENG901-1

- Deklareeritud vibratsiooniemissiooni väärtus on mõõdetud kooskõlas standardse testimismeetodiga ning seda võib kasutada ühe seadme võrdlemiseks teisega.
- Deklareeritud vibratsiooniemissiooni väärtust võib kasutada ka mürataseme esmaseks hindamiseks.

⚠ HOIATUS:

- Vibratsioonitase võib elektritööriista tegelikkuses kasutamise ajal erineda deklareeritud väärtusest sõltuvalt tööriista kasutamise viisidest.

- Rakendage kindlasti operaatori kaitsmiseks piisavaid ohutusabinõusid, mis põhinevad hinnangulisel müratasemel tegelikus töösihtuotsoonis (võttes arvesse tööperioodi kõik osad nagu näiteks korrad, mil seade lülitatakse välja ja mil seade töötab tühikäigul, lisaks tööajale).

ENH021-7

Ainult Euroopa riigid

EÜ vastavusdeklaratsioon

Makita korporatsiooni vastutava tootjana kinnitame, et alljärgnev(ad) Makita masin(ad):

Masina tähistus:

Hekitrimmer

Mudeli Nr/ Tüüp: UH4261, UH4861, UH5261

Tehnilised andmed: vt tabel „TEHNILISED ANDMED“.

on seeriatoodang ja

Vastavad alljärgnevatele Euroopa Parlamendi ja nõukogu direktiividele:

2000/14/EÜ, 2006/42/EÜ

Ning on toodetud vastavalt alljärgnevatele standarditele või standardiseeritud dokumentidele:

EN60745

Tehnilist dokumentatsiooni hoitakse ettevõttes:

Makita International Europe Ltd.

Technical Department,

Michigan Drive, Tongwell,

Milton Keynes, Bucks MK15 8JD, Inglismaa

Vastavushindamise protseduur direktiivi 2000/14/EÜ alusel oli kooskõlas lisaga V.

Mõõdetud müratugevuse tase: 93dB (A)

Garanteeritud müratugevuse tase: 96dB (A)

23.07.2010



000230

Tomoyasu Kato

Direktor

Makita Corporation

3-11-8, Sumiyoshi-cho,

Anjo, Aichi, 446-8502, JAAPAN

GEA010-1

Üldised elektritööriistade ohutushoiatused

⚠ HOIATUS Lugege läbi kõik ohutushoiatused ja juhised. Hoiatuste ja juhiste mittejärgmine võib põhjustada elektrišokki, tulekahju ja/või tõsiseid vigastusi.

Hoidke alles kõik hoiatused ja juhised edaspidisteks viideteks.

HEKILÕIKURI OHUTUSNÕUDED

- Hoidke kõik kehaosad lõiketerast eemal. Ärge eemaldage lõikematerjali ega hoidke sellest kinni, kui lõiketerad liiguvad. Veenduge, et seade on välja lülitatud, kui puhastate seda kinnikiilunud materjalist.** Üks hetk tähelepanematust hekitrimmeriga töötamisel võib põhjustada tõsiseid vigastusi.
- Hoidke kõik kehaosad lõiketerast eemal. Ärge eemaldage lõikematerjali ega hoidke sellest kinni, kui lõiketerad liiguvad. Veenduge, et seade on välja lülitatud, kui puhastate seda kinnikiilunud materjalist.** Üks hetk tähelepanematust hekitrimmeriga töötamisel võib põhjustada tõsiseid vigastusi.
- Hoidke elektritööriista ainult isoleeritud haardepindadest, sest lõiketera võib sattuda kokkupuutesse varjatud juhtmete või omaenda toitejuhtmega.** Pingestatud juhtme lõikamisel lõiketeraga võivad elektritööriista katmata metallosad pingestuda, mille tagajärjel võib seadme kasutaja saada elektrilöögi.
- Hoidke juhe lõiketerast eemal.** Töötamise ajal võib juhe sattuda põõsastikku peitu ja lõiketera võib selle kogemata läbi lõigata.
- Ärge kasutage hekitrimmerit vihmaga või märgades või väga niisketes tingimustes. Elektrimootor pole veekindel.
- Algajale peaks kogunud hekitrimmeri kasutaja õpetama, kuidas trimmerit kasutada.
- Lastel ja alla 18-aastastel noortel on hekitrimmeri kasutamine keelatud. Üle 16-aastased noored võivad olla nimetatud piirangust vabastatud, kui nad läbivad vastava väljaõppe asjatundja juhendamisel.
- Kasutage hekitrimmerit vaid siis, kui olete heas füüsilises seisundis. Teie tähelepanuvõime on vähenenud, kui olete väsinud. Olge eriti ettevaatlik tööpäeva lõpul. Töötage rahulikult ja ettevaatlikult. Kasutaja on vastutav kõigi kolmandatele osapooltele põhjustatud kahjude eest.
- Ärge kunagi töötage alkoholi, uimastite või ravimite mõju all.
- Veenduge, et toiteallika pinge ja voolutugevus vastavad identifitseerimisplaadil olevatele tingimustele. Me soovime kasutada jääkpinge kaitselüliti (maandusahela lüliti) rakendusvooluga 30 mA või vähem, või maanduse kaitses.
- Tugevast nahast töökindad on osa põhivarustusest ja neid tuleb hekitrimmerit kasutades alati kanda. Samuti kandke vastupidavaid libisemisvastase tallaga jalanõusid.
- Enne tööleasumist veenduge, et trimmer on heas töökorras ja turvaline. Veenduge, et kaitsmed on korralikult kinnitatud. Enne tööleasumist kontrollige, et voolujuhe oleks terve, vajadusel

FUNKSIONAALNE KIRJELDUS

vahetage see. Hekitrimmerit ei tohi kasutada, kui see pole täielikult komplekteeritud.

13. Hoidke juhe lõiketerast eemal. Töötage alati nii, et pikendusjuhe on teie seljatas.
14. Ühendage tööriist kohe vooluvõrgust lahti, kui juhe saab vigastada või lõigatakse läbi.
15. Enne tööleasumist veenduge, et teil on kindel jalgealune.
16. Töötades hoidke tööriista kindlalt käes.
17. Ärge käituge tööriista tarbetult koormamata olekus.
18. Kui lõiketera satub kontakti aiaga või mõne muu kõva objektiga, lülitage koheselt mootor välja ja ühendage vooluvõrgust lahti. Kontrollige, kas lõiketera on vigastatud, kui jah, parandage leitud vigastused kohe.
19. Enne lõiketera kontrollimist, tõrgete eemaldamist või lõiketerasse kiilunud materjali eemaldamist lülitage alati trimmer välja ja ühendage vooluvõrgust lahti.
20. Enne igasugust hooldustööd lülitage trimmer välja ja ühendage vooluvõrgust lahti.
21. Hekitrimmeri viimisel teise kohta, ka töötamise ajal, eemaldage alati toitepistik vooluvõrgust ning paigaldage lõiketera kate. Ärge kunagi transportige trimmerit, kui lõiketera töötab. Ärge kunagi võtke käega lõiketerast kinni.
22. Enne trimmeri pikemaks ajaks hoiustamist ja pärast iga kasutust puhastage hekitrimmer ja eriti lõiketera. Õlitage kergelt lõiketera ja pange kate peale. Trimmerit saab kaasasoleva katte abil riputada seinale, mis tagab turvalise ja praktilise hoiustamise.
23. Hoiustage trimmer oma kattes ja kuivas ruumis. Hoidke see lastele kättesaamatus kohas. Ärge kunagi hoiustage trimmerit õues.
24. **Ärge käituge tööriista tarbetult koormamata olekus.**

HOIDKE JUHEND ALLES.

⚠HOIATUS:

ÄRGE laske mugavusel või toote kasutamisharjumustel (mis on saanud korduva kasutuse jooksul) asendada vankumatut toote ohutuseeskirjade järgimist. VALE KASUTUS või käesoleva kasutusjuhendi ohutusnõuete eiramine võib põhjustada tõsisid vigastusi.

⚠HOIATUS:

- Kandke alati hoolt selle eest, et tööriist oleks enne reguleerimist ja kontrollimist välja lülitatud ja vooluvõrgust lahti ühendatud.
- Enne tööriista reguleerimist või funktsioneerimise kontrollimist, paigaldage alati latile kate.

Lüliti funktsioneerimine

Joon.1

Teie turvalisuse tagamiseks on tööriist varustatud kolmekordse sisselülitamise süsteemiga. Tööriista sisselülitamiseks vajutage päästiklülile B ja samaaegselt vajutage ka päästiklülile A või C. Tööriista väljalülitamiseks vabastage ükskõik kumb allavajutatud päästiklülitist. Lülite lülitamise järjekord pole oluline, kuna tööriist hakkab tööle vaid siis, kui mõlemad lülidit on aktiveeritud.

Sirglõikus

Joon.2

Heki sirgeks pügamiseks tõmmake päästiklülitist A ja B.

Vertikaalõikus

Joon.3

Kasutage B ja C lüliteid; trimmerit enda ees hoides lõigake alt üles.

KOKKUPANEK

⚠HOIATUS:

- Kandke alati enne tööriistal mingite tööde teostamist hoolt selle eest, et see oleks välja lülitatud ja vooluvõrgust lahti ühendatud.

Pikendusjuhtme kasutamine

⚠HOIATUS:

- Veenduge, et pikendusjuhe pole ühendatud vooluvõrku.

Joon.4

Pikendusjuhete ühendades kinnitage see haakkinnitusega seadme juhtme külge. Kinnitage haak umbes 100 - 200 mm kaugusele pikendusjuhtme ja tööriista juhtme kinnituskohast. See takistab juhtmete kogemata lahtiühendamist.

Lati kate

⚠HOIATUS:

- Ärge kinnitage juhtme võõraaiki mujale kui pikendusjuhtmele. Ärge kinnitage seda tööriista juhtmele pärast haakkinnitust. Vastasel korral võib juhtuda õnnetus ja tekkida kehavigastusi.
- Ühendage üks haakkinnituse haak kindlalt tööriista juhtmele ja teine haakkinnituse haak pikendusjuhtmele. Vaid ühe kinnitatud

haakkinnituse haagiga töötamine võib põhjustada õnnetusi ja kehavigastusi.

Vööhaagi kasutamine aitab minimaliseerida lahtise pikendusjuhtme juhusliku läbilõikamise riski.

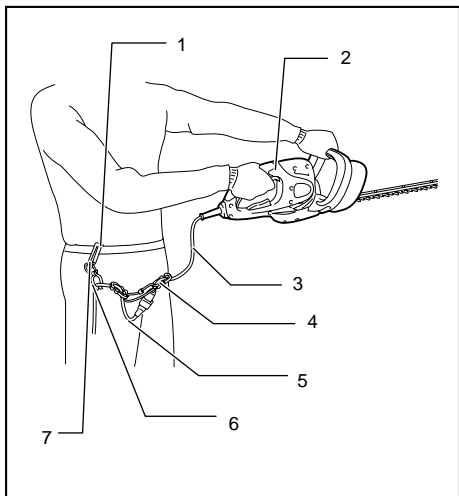

1. Konks
2. Tööriist
3. Tööriista juhe
4. Haakkinnitus
5. Pikendusjuhe
6. Hoidik
7. Juhtme vööhaak

009401

Joon.5

Suruge juhe hoidikusse või sealt välja läbi hoidiku ava.

⚠HOIATUS:

- Ärge avage hoidiku ava jõuga. See võib põhjustada hoidiku deformatsiooni ja vigastusi.

Juhtme käehaak (tarvik)

⚠HOIATUS:

- Ärge kinnitage juhtme käehaaki mujale kui pikendusjuhtmele. Ärge kinnitage seda tööriista juhtmele pärast haakkinnitust. Vastasel korral võib juhtuda õnnetus ja tekkida kehavigastusi.
- Ühendage üks haakkinnituse haak kindlalt tööriista juhtmele ja teine haakkinnituse haak pikendusjuhtmele. Vaid ühe kinnitatud haakkinnituse haagiga töötamine võib põhjustada õnnetusi ja kehavigastusi.

Käehaagi kasutamine aitab minimaliseerida lahtise pikendusjuhtme juhusliku läbilõikamise riski.

Joon.6

Kinnitage käehaagi rihm kindlalt ümber käe ning pange pikendusjuhe hoidikusse. Käehaagi rihma pikkus on muudetav.

MÄRKUS:

- Ärge pange pikendusjuhet läbi käehaagi kinnitusrihma.
- Ärge avage hoidiku ava jõuga. See võib põhjustada hoidiku deformatsiooni ja vigastusi.
- Käehaagi kasutamine koos vööhaagiga on veel kasulikum.

TÖÖRIISTA KASUTAMINE

⚠HOIATUS:

- Olge pügamisel ettevaatlik, et trimmer ei satuks kontakti traataia või mõne muu kõva asjaga. Latt võib murduda ja põhjustada tõsiseid kehavigastusi.
- Hekitrimmeriga kuskile upitamine, eriti redelilt, on väga ohtlik. Ärge töötage kõikuval või ebakindlal alusel.

Joon.7

Ärge püüdke selle trimmeriga lõigata jämedamaid oksid kui 10 mm. Need tuleks enne hekikäärdega pügamistasemeni lõigata.

⚠HOIATUS:

- Ärge lõigake maha surnud puid ega sarnaseid kõvasid asju. Vastasel korral võite tööriista vigastada.

Joon.8

Hoidke trimmerit kahe käega, vajutage alla lülitiid A ja B ning liigutage trimmerit enda ees.

Joon.9

Joon.10

Põhivõttena kallutage tera pügamissuunas ja liigutage seda rahulikult ja aeglaselt kiirusel 1 meeter 3 - 4 sekundi jooksul.

Joon.11

Et pügada heki ülemine osa ühtlaselt, võib abistamiseks pügamiskõrgusele kinnitada nõõri ja mõõda seda lõigata.

Joon.12

Laastukoguja (tarvik) kinnitamine tööriistale heki sirgeks pügamise ajal aitab vältida äralõigatud lehtede eemale lendumist.

Joon.13

Alt üles liikumine aitab heki külge sirgelt lõigata.

Joon.14

Hea ja ilusa tulemuse saamiseks pügage pukspuud ja rododendronit alt üles.

Laastukoguja (tarvik) paigaldamine ja eemaldamine

⚠HOIATUS:

- Kandke alati hoolt selle eest, et tööriist oleks enne laastukoguja paigaldamist või eemaldamist välja lüüstatud ja vooluvõrgust lahti ühendatud.

MÄRKUS:

- Laastukoguja paigaldamisel kandke alati kindaid ja kandke hoolt, et käed ja nägu ei satuks otsesesse kontakti lõiketeraga. Vastasel korral võivad tagajärjeks olla kehavigastused.
- Enne laastukoguja paigaldamist eemaldage kindlasti alati lõikuri kate.
- Laastukoguja kogub lenduvaid ärälõigatud lehti ja leevendab lehtede koristamist. Selle võib paigaldada tööriista ükskõik kummale küljele.

Joon.15

Joon.16

Praeugu on vaja paigaldada laastukoguja nii, et selle haagid istuvad lati soonde.

Joon.17

Laastukoguja eemaldamiseks suruge hoobadele haagi mõlemal küljel nii, et haagid vabanevad.

⚠HOIATUS:

- Lati katet (põhivarustus) ei saa paigaldada, kui laastukoguja on küljes. Enne transporti või hoiustamist eemaldage laastukoguja ja paigaldage lati kate, et vältida lõiketera kaitseta jätmist.

MÄRKUS:

- Veenduge enne kasutamist, et laastukoguja on korralikult kinnitatud.
- Ärge kunagi proovige laastukogujat jõuga eemaldada, kui haagid on lukustatud latile. Jõu kasutamine võib seda vigastada.

HOOLDUS

⚠HOIATUS:

- Kandke alati enne kontroll- või hooldustoimingute teostamist hoolt selle eest, et tööriist oleks välja lülitatud ja vooluvõrgust lahti ühendatud.

Tööriista puhastamine

Puhastage tööriist tolmust kuiva või niiske seebise lapiga.

⚠HOIATUS:

- Ärge kunagi kasutage bensiini, vedeldit, alkoholi ega midagi muud sarnast. Selle tulemuseks võib olla luitumine, deformatsioon või pragunemine.

Terade hooldus

Määrige lõiketera enne tööriista kasutamist ja töötamise ajal iga poole tunni järel, kasutades masinaõli või muud sarnast määrdeainet.

Pärast tööd eemaldage traatharjaga lati mõlemalt poolt tolm, pühkige see lapiga ära ning määrige seejärel madala viskoossusega õliga nagu masinaõliga jne. ja pihusti-tüüpi määrdeõliga.

⚠HOIATUS:

- Ärge peske latti vees. Vastasel korral võib tööriist roostetada või viga saada.
- Kandke lõiketera hooldamise ajal kaitsekindaid.

Hoidmine

Asetage lati kate lõiketerale nii, et lõiketera ei paista välja. Hoiustage tööriist lastele kättesaamatus kohas.

Hoiustage tööriista kohas, kus see ei saa märjaks.

Toote OHUTUSE ja TÖÖKINDLUSE säilimiseks tuleb vajalikud remonttööd, süsiharja kontrollimine ja väljavahetamine ning muud hooldus- ja reguleerimistööd lasta teha Makita volitatud teeninduskeskustes. Alati tuleb kasutada Makita varuosi.

VALIKULISED TARVIKUD

⚠HOIATUS:

- Neid tarvikuid ja lisaseadiseid on soovitatav kasutada koos Makita tööriistaga, mille kasutamist selles kasutusjuhendis kirjeldatakse. Muude tarvikute ja lisaseadiste kasutamisega kaasneb vigastada saamise oht. Kasutage tarvikuid ja lisaseadiseid ainult otstarvetel, milleks need on ette nähtud.

Saate vajadusel kohalikust Makita teeninduskeskusest lisateavet nende tarvikute kohta.

- Terakate
- Haakkinnitus
- Lati kate
- Haakkinnitus
- Laastukoguja

MÄRKUS:

- Mõned nimekirjas loetletud tarvikud võivad kuuluda standardvarustusse ning need on lisatud tööriista pakendisse. Need võivad riikide lõikes erineda.

Объяснения общего плана

1-1. Кнопка включения В	6-1. Держатель	15-3. Гайка
1-2. Кнопка включения А	6-2. Ремень нарукавного крепления	15-4. Лезвие
1-3. Кнопка включения С	10-1. Направление тримминга	16-1. Крюки
4-1. Фиксатор	10-2. Наклоните лезвия	16-2. Вставьте крюки в канавку
4-2. Шнур инструмента	10-3. Поверхность изгороди	16-3. Пазы
4-3. Удлинитель	11-1. Шнур	17-1. Нажмите на рычаги с обеих сторон
5-1. Держатель	15-1. Нажмите	17-2. Разблокируйте крюки
5-2. Корд	15-2. Мусоропровод	

ТЕХНИЧЕСКИЕ ХАРАКТЕРИСТИКИ

Модель	UH4261	UH4861	UH5261
Длина ножа	420 мм	480 мм	520 мм
Ходов в минуту (мин ⁻¹)	1 600	1 600	1 600
Общая длина	821 мм	871 мм	921 мм
Вес нетто	2,9 кг	3,0 кг	3,0 кг
Класс безопасности	□/□		





- Благодаря нашей постоянно действующей программе исследований и разработок, указанные здесь технические характеристики могут быть изменены без предварительного уведомления.
- Технические характеристики могут различаться в зависимости от страны.
- Масса в соответствии с процедурой EPTA 01/2003

END220-5

ENE014-1

Символ

Ниже приведены символы, используемые для электроинструмента. Перед использованием убедитесь, что вы понимаете их значение.

-  Прочитайте руководство пользователя.
-  ДВОЙНАЯ ИЗОЛЯЦИЯ
-  Беречь от дождя.
-  Если шнур поврежден или перерезан, немедленно извлеките вилку из розетки.
-  Только для стран ЕС
Не выкидывайте электрическое оборудование вместе с обычным мусором!
В соответствии с европейской директивой 2012/19/EU об утилизации старого электрического и электронного оборудования и её применения в соответствии с местными законами электрическое оборудование, бывшее в эксплуатации, должно утилизироваться отдельно безопасным для окружающей среды способом.

Назначение

Инструмент предназначен для подрезки живой изгороди.

ENF002-2

Питание

Подключайте данный инструмент только к тому источнику питания, напряжение которого соответствует напряжению, указанному на паспортной табличке. Инструмент предназначен для работы от источника однофазного переменного тока. Они имеют двойную изоляцию и поэтому может подключаться к розеткам без заземления.

ENG905-1

Шум

Типичный уровень взвешенного звукового давления (A), измеренный в соответствии с EN60745:

- Уровень звукового давления (L_{рА}): 82 дБ (A)
- Уровень звуковой мощности (L_{вА}): 93 дБ(A)
- Погрешность (K): 2,1 дБ(A)

Используйте средства защиты слуха

ENG900-1

Вибрация

Суммарное значение вибрации (сумма векторов по трем осям) определяется по следующим параметрам EN60745:

Рабочий режим: подрезка живой изгороди
Распространение вибрации (a_h): $6,7 \text{ м/с}^2$
Погрешность (K): $1,5 \text{ м/с}^2$

ENG901-1

000230

23.07.2010



Tomoyasu Kato
Директор
Makita Corporation
3-11-8, Sumiyoshi-cho,
Anjo, Aichi, 446-8502, JAPAN

GEA010-1

- Заявленное значение распространения вибрации измерено в соответствии со стандартной методикой испытаний и может быть использовано для сравнения инструментов.
- Заявленное значение распространения вибрации можно также использовать для предварительных оценок воздействия.

⚠ ПРЕДУПРЕЖДЕНИ:

- Распространение вибрации во время фактического использования электроинструмента может отличаться от заявленного значения в зависимости способа применения инструмента.
- Обязательно определите меры безопасности для защиты оператора, основанные на оценке воздействия в реальных условиях использования (с учетом всех этапов рабочего цикла, таких как выключение инструмента, работа без нагрузки и включение).

ENH021-7

Только для европейских стран

Декларация о соответствии ЕС

Makita Corporation, являясь ответственным производителем, заявляет, что следующие устройства Makita:

Обозначение устройства:
Электрический кусторез
Модель/Тип: UN4261, UN4861, UN5261
Технические характеристики: см. Таблицу "ТЕХНИЧЕСКИЕ ХАРАКТЕРИСТИКИ".

являются серийной продукцией и

Соответствует следующим директивам ЕС:

2000/14/ЕС, 2006/42/ЕС

И изготовлены в соответствии со следующими стандартами или нормативными документами:

EN60745

Техническая документация хранится по адресу:

Makita International Europe Ltd.
Technical Department,
Michigan Drive, Tongwell,
Milton Keynes, Bucks MK15 8JD, England

Процедура оценки соответствия согласно директиве 2000/14/ЕС была проведена в соответствии с приложением V.

Измеренный уровень звуковой мощности: 93дБ (А)

Гарантированный уровень звуковой мощности: 96дБ (А)

Общие рекомендации по технике безопасности для электроинструментов

⚠ ПРЕДУПРЕЖДЕНИЕ Ознакомьтесь со всеми инструкциями и рекомендациями по технике безопасности. Невыполнение инструкций и рекомендаций может привести к поражению электротоком, пожару и/или тяжелым травмам.

Сохраните брошюру с инструкциями и рекомендациями для дальнейшего использования.

GEB041-9

ПРАВИЛА ТЕХНИКИ БЕЗОПАСНОСТИ ПРИ ЭКСПЛУАТАЦИИ ИНСТРУМЕНТА ДЛЯ ПОДРЕЗКИ ЖИВОЙ ИЗГОРОДИ

1. **Не приближайтесь к режущему ножу. Не удаляйте срезанные ветки и не придерживайте ветки, которые собираетесь срезать, если ножи движутся. Удаляйте застрявшие обрезки, убедитесь, что инструмент выключен. Секундная невнимательность при работе с инструментом может привести к тяжелой травме.**
2. **Когда лезвия остановились, инструмент можно переносить за ручку. На время транспортировки или хранения обязательно надевайте чехол на режущий блок. При правильном обращении с инструментом снижается вероятность получения травм от режущих лезвий.**
3. **Держите электроинструмент только за специально предназначенные изолированные поверхности, так как при выполнении работ существует риск контакта ножа со скрытой электропроводкой или собственным сетевым шнуром. Контакт с проводом под напряжением приведет к тому, что**

- металлические детали электроинструмента также будут под напряжением, что приведет к поражению оператора электрическим током.
4. **Шнур должен находиться в стороне от области резания.** Если во время работы шнур скроется в листе, он может быть случайно перерезан.
 5. Не пользуйтесь инструментом во время дождя и в условиях высокой влажности. Электромотор не защищен от влаги.
 6. Если вы используете инструмент впервые, необходимо, чтобы опытный специалист показал приемы работы с ним.
 7. Инструментом для обрезки не должны пользоваться дети или лица, не достигшие 18-летнего возраста. Лица старше 16 лет могут не подпадать под действие этого ограничения в случае, если они проходят обучение под надзором специалиста.
 8. Используйте инструмент для обрезки только в том случае, если находитесь в хорошей физической форме. Если вы устали, ваше внимание будет ослаблено. Особую осторожность соблюдайте в конце рабочего дня. Выполняйте все работы спокойно и тщательно. Пользователь несет ответственность за ущерб, причиненный третьим лицам.
 9. Не используйте инструмент, если находитесь под воздействием алкоголя, наркотиков или лекарственных средств.
 10. Убедитесь, что напряжение и частота источника питания соответствуют спецификациям на паспортной табличке. Рекомендуется использовать выключатель остаточных токов с током срабатывания 30 мА или менее, либо устройство защиты от утечки тока на землю.
 11. Неотъемлемой принадлежностью инструмента для обрезки являются перчатки из толстой кожи. Во время работы обязательно надевайте их. Кроме того, обязательно обувайте прочную обувь с противоскользящими подметками.
 12. Перед началом работы убедитесь, что инструмент находится в исправном состоянии. Должны быть установлены соответствующие защитные ограждения. Перед началом работы проверьте шнур на предмет повреждений, при необходимости замените. Инструмент для обрезки можно использовать только в полностью собранном виде.
 13. Шнур должен находиться в стороне от области резания. Всегда работайте таким образом, чтобы удлинительный шнур питания находился позади вас.
 14. Если шнур поврежден или перерезан, немедленно извлеките вилку из розетки.
 15. Перед началом работы займите устойчивое положение.
 16. Во время работы крепко удерживайте инструмент.
 17. Без необходимости не эксплуатируйте инструмент без нагрузки.
 18. Немедленно выключите электромотор и извлеките вилку из розетки, если инструмент заденет ограду или другой твердый предмет. Проверьте режущий блок на предмет повреждений, если они имеются – незамедлительно устранили.
 19. Перед проверкой режущего блока, устранением неисправностей или удалением застрявшего в инструменте материала обязательно выключайте инструмент и извлекайте вилку из розетки.
 20. Перед выполнением технического обслуживания выключите инструмент для обрезки и извлеките вилку из розетки.
 21. Переноса инструмент в другое место (в том числе во время работы), обязательно отсоединяйте вилку от сети и устанавливайте крышку на ножи. Запрещается переносить или перевозить инструмент с движущимися лезвиями. Запрещается братья руками за режущий блок.
 22. После использования инструмента, а также перед длительным хранением очищайте его, особенно режущий блок и наденьте чехол. Чехол, поставляемый в комплекте с инструментом, можно вешать на стену. Это безопасный и удобный способ хранения инструмента.
 23. Храните инструмент в чехле в сухом помещении. Берегите от детей. Запрещается хранить инструмент вне помещения.
 24. **Без необходимости не эксплуатируйте инструмент без нагрузки.**

СОХРАНИТЕ ДАННЫЕ ИНСТРУКЦИИ.

⚠️ ПРЕДУПРЕЖДЕНИ:

НЕ ДОПУСКАЙТЕ, чтобы удобство или опыт эксплуатации данного устройства (полученный от многократного использования) доминировали над строгим соблюдением правил техники безопасности при обращении с этим устройством. НЕПРАВИЛЬНОЕ ИСПОЛЬЗОВАНИЕ инструмента или несоблюдение правил техники безопасности, указанных в данном руководстве, может привести к тяжелой травме.

ОПИСАНИЕ ФУНКЦИОНИРОВАНИЯ

⚠️ ПРЕДУПРЕЖДЕНИ:

- Перед проведением регулировки или проверки работы инструмента всегда проверяйте, что инструмент выключен, а шнур питания вынут из розетки.
- Перед регулировкой или проверкой работоспособности инструмента устанавливайте крышку на ножи.

Действие переключения

Рис.1

В целях безопасности инструмент оснащен тройной системой включения. Чтобы включить инструмент, нажмите одновременно курковый выключатель В и курковый выключатель А или С. Для выключения отпустите любой курковый выключатель. Последовательность нажатия выключателей роли не играет, так как инструмент будет запущен только при нажатии двух выключателей.

Прямое отрезание

Рис.2

Для прямого обрезания живой изгороди нажмите курковые выключатели А и В.

Вертикальное отрезание

Рис.3

Для резания вверх нажмите выключатели В и С и, удерживая инструмент двумя руками, перемещайте его перед собой.

МОНТАЖ

⚠️ ПРЕДУПРЕЖДЕНИ:

- Перед проведением каких-либо работ с инструментом всегда проверяйте, что инструмент выключен, а шнур питания вынут из розетки.

Подсоедините удлинительный шнур

⚠️ ПРЕДУПРЕЖДЕНИ:

- Убедитесь, что удлинительный шнур отсоединен от розетки.

Рис.4

При подключении удлинительного шнура закрепите его на шнуре инструмента с помощью фиксатора. Присоедините фиксатор в 100 - 200 мм от разъема удлинительного шнура. Это поможет предотвратить случайное отсоединение.

Поясное крепление для шнура

⚠️ ПРЕДУПРЕЖДЕНИ:

- Присоединяйте карабин поясного крепления для шнура только к удлинительному шнуру. Не закрепляйте его в точке, расположенной ближе к инструменту, за фиксатором. В противном случае возникнет вероятность несчастного случая или травмы.
- Надежно присоедините один конец фиксатора к шнуру инструмента, а второй конец – к удлинительному шнуру. Использование инструмента только с одним подсоединенным фиксатором может привести к несчастному случаю или травме.

Использование поясного крепления для шнура позволяет уменьшить риск случайного отрезания удлинительного шнура.

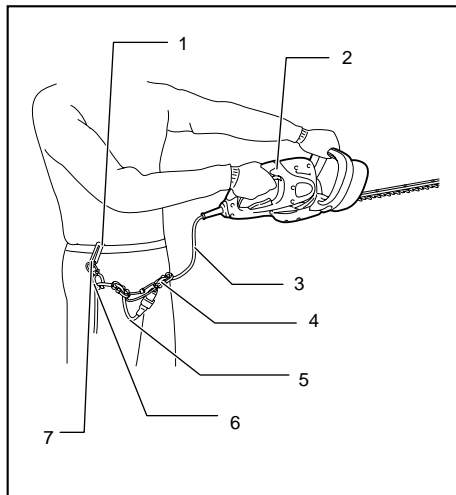

1. Крючок
2. Инструмент
3. Шнур инструмента
4. Фиксатор
5. Удлинитель
6. Держатель
7. Поясное крепление для шнура

009401

Рис.5

Вставьте или вытяните шнур через отверстие в фиксаторе.

⚠️ ПРЕДУПРЕЖДЕНИ:

- Не прилагайте усилий к отверстию фиксатора. Это может привести к деформации и повреждению.

Плечевое крепление для шнура (дополнительная принадлежность)

⚠️ПРЕДУПРЕЖДЕНИ:

- Присоединяйте карабин плечевого крепления для шнура только к удлинительному шнуру. Не закрепляйте его в точке, расположенной ближе к инструменту, за фиксатором. В противном случае возникнет вероятность несчастного случая или травмы.
- Надежно присоедините один конец фиксатора к шнуру инструмента, а второй конец – к удлинительному шнуру. Использование инструмента только с одним подсоединенным фиксатором может привести к несчастному случаю или травме.

Использование плечевого крепления для шнура позволяет уменьшить риск случайного отрезания удлинительного шнура.

Рис.6

Надежно зафиксируйте плечевое крепление на руке и пропустите удлинительный шнур через фиксатор. Длина ленты плечевого крепления для ремня регулируется.

Примечание:

- Не пропускайте удлинительный шнур через повязку.
- Не прилагайте усилий к отверстию фиксатора. Это может привести к деформации и повреждению.
- Для повышения безопасности можно одновременно использовать поясное и плечевое крепления для шнура.

ЭКСПЛУАТАЦИЯ

⚠️ПРЕДУПРЕЖДЕНИ:

- Соблюдайте осторожность, чтобы во время работы случайно не задеть металлическую ограду или другие твердые предметы. Лезвие может сломаться и нанести тяжелую травму.
- Не пытайтесь дотянуться инструментом до отдаленных веток, особенно с лестницы. Это очень опасно. Во время работы не стойте на шатких или неустойчивых предметах.

Рис.7

Не пытайтесь с помощью этого инструмента резать ветки толще 10 мм в диаметре. Их следует предварительно обрезать до уровня применения инструмента с помощью ножниц.

⚠️ПРЕДУПРЕЖДЕНИ:

- Не отрезайте сухие деревья или аналогичные твердые объекты. В противном случае можно повредить инструмент.

Рис.8

Удерживая инструмент двумя руками, потяните выключатели А и В и перемещайте инструмент перед собой.

Рис.9

Рис.10

Основной способ работы заключается в следующем: наклоните лезвие в направлении резания и спокойно и медленно перемещайте в направлении резания со скоростью 3 - 4 секунды на метр.

Рис.11

Чтобы обрезать живую изгородь ровно, можно натянуть трос нужной высоте и выполнять обрезку вдоль него, используя его в качестве ориентира.

Рис.12

Чтобы предотвратить разброс обрезанной листвы, можно прикрепить мусоросборник (дополнительная принадлежность).

Рис.13

Чтобы ровно обрезать боковину живой изгороди, рекомендуется резать снизу вверх.

Рис.14

Чтобы создать привлекательную высококачественную изгородь, обрежьте самшит или рододендроны следует снизу вверх.

Установка и снятие мусоросборника (дополнительная принадлежность)

⚠️ПРЕДУПРЕЖДЕНИ:

- Перед установкой и снятием мусоросборника обязательно выключайте инструмент и отсоединяйте его от розетки.

Примечание:

- При замене мусоросборника обязательно надевайте перчатки; не касайтесь лезвия руками и лицом. Это может привести к тяжелой травме.
- Перед установкой мусоросборника обязательно снимайте крышку диска.
- В мусоросборник попадают срезанные листья, он облегчает сбор отбрасываемых листьев. Он может быть установлен с любой стороны инструмента.

Рис.15

Рис.16

Мусоросборник должен быть установлен так, чтобы его выступы были совмещены с углублениями на блоке лезвия.

Рис.17

Для снятия мусоросборника нажмите на его рычаг с обеих сторон, чтобы разомкнуть фиксаторы.

⚠️ ПРЕДУПРЕЖДЕНИ:

- При установке мусоросборника чехол лезвий (стандартное оборудование) установить чехол на инструмент невозможно. Перед переноской или хранением снимайте мусоросборник и устанавливайте чехол на лезвия.

Примечание:

- Перед использованием мусоросборника проверьте его работоспособность.
- Не снимайте мусоросборник, применяя излишнюю силу, если выступы вошли в зацепление с канавками на блоке лезвий. Применение излишней силы может привести к его повреждению.

ТЕХОБСЛУЖИВАНИЕ

⚠️ ПРЕДУПРЕЖДЕНИ:

- Перед проверкой или проведением техобслуживания всегда проверяйте, что инструмент выключен, а штекер отсоединен от розетки.

Чистка инструмента

Очищайте инструмент, стирая пыль сухой или смоченной в мыльном растворе салфеткой.

⚠️ ПРЕДУПРЕЖДЕНИ:

- Запрещается использовать бензин, лигроин, растворитель, спирт и т.п. Это может привести к изменению цвета, деформации и появлению трещин.

Техобслуживание лезвий

Смазывайте лезвие машинным маслом (или аналогичным веществом) перед началом работы и через каждые полчаса эксплуатации.

После работы удалите пыль с обеих сторон лезвия проволочной щеткой, протрите его салфеткой и щедро нанесите достаточное количество машинного масла низкой вязкости, а также смазочное масло в виде спрея.

⚠️ ПРЕДУПРЕЖДЕНИ:

- Не промывайте лезвия водой. В противном случае возможно появление на инструменте ржавчины или повреждений.
- При обслуживании ножа надевайте защитные перчатки.

Хранение

Наденьте чехол лезвий на лезвия, чтобы они были скрыты. Храните инструмент вне досягаемости детей.

Храните инструмент в местах, не подверженных воздействию воды и дождя.

Для обеспечения БЕЗОПАСНОСТИ и НАДЕЖНОСТИ изделия, ремонт, проверка и

замена угольных щеток и любые другие работы по техобслуживанию или регулировке должны осуществляться в уполномоченных сервис-центрах Makita с использованием запасных частей только производства компании Makita.

ДОПОЛНИТЕЛЬНЫЕ АКСЕССУАРЫ

⚠️ ПРЕДУПРЕЖДЕНИ:

- Эти принадлежности или насадки рекомендуется использовать вместе с Вашим инструментом Makita, описанным в данном руководстве. Использование каких-либо других принадлежностей или насадок может представлять опасность получения травм. Используйте принадлежность или насадку только по указанному назначению.

Если Вам необходимо содействие в получении дополнительной информации по этим принадлежностям, свяжитесь со своим местным сервис-центром Makita.

- Крышка лезвий
- Фиксатор
- Поясное крепление для шнура
- Наручное крепление
- Мусоросборник

Примечание:

- Некоторые элементы списка могут водить в комплект инструмента в качестве стандартных приспособлений. Они могут отличаться в зависимости от страны.

Makita Corporation
Anjo, Aichi, Japan

885005B984

www.makita.com

TMby
ONLINE STORE

<https://tm.by>
Интернет-магазин