

VT-1523

Coffee maker

Кофеварка

Инструкция по эксплуатации

GB Manual instruction	3
RUS Инструкция по эксплуатации	8
KZ Пайдалану нұсқасы	15
UA Інструкція з експлуатації	21
KG Пайдалануу боюнча нускама	28
RO Instrucțiune de exploatare	34

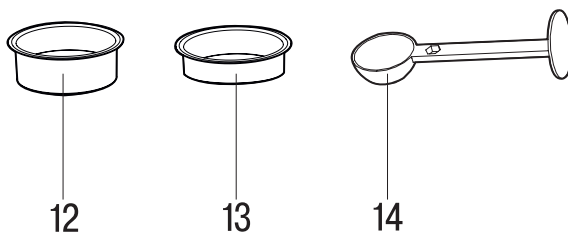
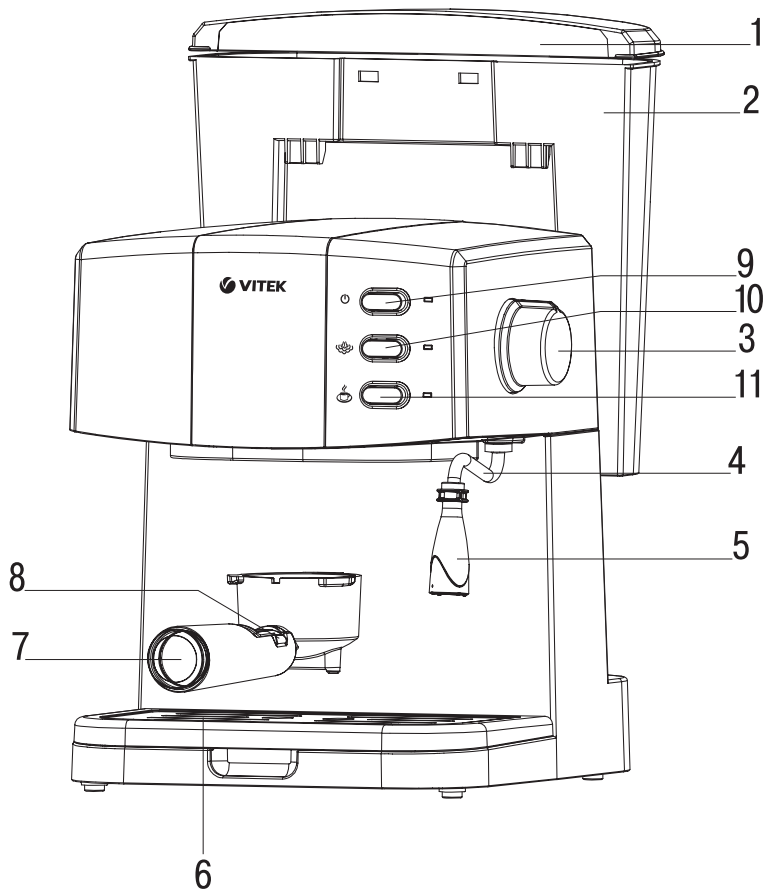

www.vitek.ru



COFFEE MAKER VT-1523

The coffee maker is intended for making «ESPRESSO» and «CAPPUCCINO» coffee.

DESCRIPTION

1. Water tank lid
2. Removable water tank
3. Steam supply control knob
4. Cappuccinator pipe
5. Removable tip
6. Tray grid/drip tray
7. Coffee filter holder
8. Coffee filter retainer
9. ON/OFF button «»
10. Steam supply ON button «»
11. Water dispense ON/OFF button «»
- 12-13. Coffee filters
14. Measuring spoon with ground coffee tamper

ATTENTION!

For additional protection it is reasonable to install a residual current device (RCD) with nominal operation current not exceeding 30 mA. To install an RCD contact a specialist.

USAGE AND SAFETY INSTRUCTIONS

- Read these instructions carefully before using the unit. Keep this instruction during the whole operation period.
- Mishandling the unit can lead to its breakage and cause harm to the user or damage to his/her property.
- Before switching the unit on for the first time, make sure that the operating voltage of the coffee maker corresponds to the voltage of your mains.
- The power cord is equipped with a «europlug»; plug it into the socket with a reliable grounding contact.
- To avoid the risk of fire, do not use adapters for connecting the coffee maker to the mains.
- Use the coffee maker according to its intended purpose only.
- Do not use the unit outdoors.
- Never leave, use or keep the coffee maker in places with the temperature below 0°C.
- Place the coffee maker on a dry flat stable surface; do not place it on the edge of the table.
- Do not place the coffee maker on hot surfaces.
- Do not use the coffee maker near heat and moisture sources and near open flame.
- Do not let the power cord hang from the edge of the table and make sure it does not touch hot surfaces or sharp edges of furniture.

- Be careful while operating with outgoing steam.
 - To avoid electric shock, do not immerse the coffee maker, power cord or power plug into water or other liquids.
 - Use only the accessories supplied.
 - Do not switch the coffee maker on if the water tank is empty.
 - Fill the tank only with clean cold water, it is recommended to use water additionally cleaned with domestic water filters.
 - Before switching the unit on, make sure that all removable parts are installed properly.
 - Never leave the operating coffee maker unattended.
 - Do not touch the power cord, the plug and the coffee maker body with wet hands.
 - To avoid burns, do not touch hot surfaces of the coffee maker (the filter holder, the boiler, the cappuccinator pipe) during coffee making and right after switching the unit off.
 - Let the unit cool down completely before cleaning it or removing the accessories.
 - Do not remove the filter holder during coffee maker operation.
 - Unplug the coffee maker before cleaning or when you are not using it.
 - When unplugging the unit, pull the plug but not the cord.
 - For children safety reasons do not leave polyethylene bags, used as packaging, unattended.
- Attention!** Do not allow children to play with polyethylene bags or packaging film. **Danger of suffocation!**
- Do not leave children unattended to prevent using the unit as a toy.
 - This unit is not intended for usage by children.
 - The unit is not intended for usage by physically or mentally disabled persons (including children) or by persons lacking experience or knowledge if they are not under supervision of a person who is responsible for their safety or if they are not instructed by this person on the usage of the unit.
 - Check the power cord and plug periodically.
 - Do not use the unit if the coffee maker body, the power plug or the power cord is damaged.
 - Do not attempt to repair the unit. Do not disassemble the unit by yourself, if any malfunction is detected or after it was dropped, unplug the unit and apply to any authorized service center from the contact address list given in the warranty certificate and on the website www.vitek.ru.
 - Transport the unit in the original package only.

ENGLISH

- Keep the unit in a dry cool place out of reach of children and disabled persons.

THE UNIT IS INTENDED FOR HOUSEHOLD USE ONLY, ITS COMMERCIAL USAGE AND USAGE IN PRODUCTION AREAS AND WORK SPACES IS PROHIBITED.

BEFORE THE FIRST USE

After unit transportation or storage at low temperature keep it for at least three hours at room temperature before switching on.

- Take the coffee maker out of the package and remove the packaging materials.
- Check the unit for damages; do not use it in case of damages.
- Make sure that operating voltage of the coffee maker corresponds to the voltage of your mains.
- Before using the coffee maker for the first time, wash all removable parts (2, 7, 12, 13, 14) with warm water and neutral detergent and dry them.

BEFORE USING THE UNIT

Before making coffee wash the coffee maker boiler.

- Remove the water tank (2), fill it with cold water up to the «MAX» mark and install it back to its place.
- Insert the coffee filter (12 or 13) into the holder (7), do not add ground coffee into the filter (12 or 13).
- Install the filter holder (7) back to its installation place. The filter holder (7) ledges should match the grooves on the boiler, after that turn the filter holder (7) handle to the utmost right position «LOCK».
- Place a suitable cup on the tray grid (6).
- Insert the power plug into the mains socket.
- Switch the coffee maker on by pressing the button (9) «☺», the light indicator will light up and start flashing. Wait until water in the boiler heats up, the light indicator will be glowing constantly.
- Press the water supply button (11) «☺», the pump will be switched on and the water will be supplied constantly. After the cup is filled with water, switch the water supply off by pressing the button (11) «☺» again, pour the water out of the cup. Depending on the cup capacity repeat this procedure several times until the boiler is clean.

ATTENTION!

- Do not remove the filter holder (7) during coffee maker operation.

Rinsing the cappuccinator pipe (4)

- Make sure that there is enough water in the water tank (2).
- Place a suitable bowl under the cappuccinator pipe (4) and the tip (5).
- Switch the coffee maker on by pressing the button (9) «☺».
- Press the steam supply ON button (10) «☺» and wait until the light indicator stops flashing and glows constantly.
- Slowly turn the steam supply control knob (3) counterclockwise, steam will start going out from the cappuccinator pipe (4) tip (5), be careful while working with outgoing steam, after 10-15 seconds set the control knob (3) to the position «•».
- Switch the coffee maker off by pressing the button (9) «☺».
- Remove the tray (6), pour the water out of it, install the grid back to its place.
- The coffee maker is ready for operation.

MAKING ESPRESSO

- Remove the water tank (2), fill it with cold water up to the «MAX» mark and install it back to its place. Make sure that the water level in the tank (2) is not below the mark «MIN», regularly add water to the tank (2).
- Put ground coffee in the filter (12 or 13) using the measuring spoon (14), slightly tamp the coffee with the back side of the measuring spoon (14).
- Install the filter holder (7) back to its installation place. The filter holder (7) ledges should match the grooves on the boiler, after that turn the filter holder (7) handle to the utmost right position «LOCK».
- Place the cup on the tray grid (6).
- Insert the power plug into the mains socket.
- Switch the coffee maker on by pressing the button (9) «☺», the light indicator will light up and start flashing. Wait until water in the boiler heats up, the light indicator will be glowing constantly.
- To make one cup of espresso, use the small filter (13).
- To make two cups of espresso, use the large filter (12).
- To switch the water supply on, press the button (11) «☺», watch as the cup is being filled with the prepared coffee, press the button (11) again to switch the water supply off.

Note:

- if you need to switch the water supply off during the coffee making, press the button (11) again;

- successive making of coffee should be performed with 2-3 min intervals;
 - control the tray (6) filling, periodically pour out the liquid and wash the tray (6).
 - Switch the coffee maker off by pressing the button (9) «☺».
 - Wait until the coffee maker cools down and remove the filter holder (7), turning the holder (7) handle to the left until bumping. Remove the ground coffee remnants and wash the filter (12 or 13). For easy removing of the coffee remnants use the retainer (8) to prevent the filters (12 or 13) from falling off the holder (7).
 - Slowly turn the steam supply control knob (3) and fully open the steam supply «☺».
- Note:** - to avoid splashing milk always immerse the tip (5) deeper than 1 cm from the milk surface.
- The outgoing steam creates whirls which froths milk; from time to time lift and lower the bowl with milk against the tip (5) to make the milk foam.
 - Be careful while operating with outgoing steam; after you finish frothing the milk, switch the steam supply off by setting the control knob (3) to the position «•».
 - Add frothed milk to the cup of coffee.
 - Switch the coffee maker off by pressing the button (9) «☺».

MAKING CAPPUCCINO

Attention! Be careful not to get burns by the outgoing steam from the cappuccinator pipe (4) and the removable tip (5).

- Make coffee, as described in the chapter «MAKING ESPRESSO», in a cup big enough for adding frothed milk.

Note:

- it is recommended to make the necessary amount of espresso before frothing the milk, because the water temperature in the steam supply mode is higher than temperature of water intended for making espresso, so the ready drink may taste different;
- it is recommended to make the next cup of espresso in 5-10 minutes after frothing the milk;
- you can reduce the waiting time of the water temperature decreasing, to do that, place a cup under the filter holder (7) (do not fill the filter (12 or 13) with ground coffee) and switch the water supply on by pressing the button (11) «☺», after the cup is filled, press the button (11) again to switch the water supply off.
- Press the steam supply ON button (10) «☺» and wait until the light indicator stops flashing and glows constantly.
- Place a suitable cup under the tip (5), carefully turn the steam supply control knob (3) counterclockwise and drain the remaining water and condensed moisture from the cappuccinator pipe (4), make sure that the outgoing steam is homogenous and without water.
- Switch the steam supply off by setting the steam supply control knob (3) to the position «•».
- Immerse the tip (5) into the bowl with cold milk or cream, the tip (5) must not touch the bottom of the bowl, otherwise the steam outgoing will be hindered.

Note:

- making the milk foam is an art. You may not make it at the first try, don't worry and experiment until you achieve good results.
- depending on the type of milk, you might need to remove the tip (5) and try to froth milk directly with steam coming from the cappuccinator pipe (4).

Important:

- It is important that milk for making foam is fresh and without additives, is not so-called long storage milk.
- Use regular whole milk with fat content from 4% to 6%, the cream fat content should be not less than 10%.
- Clean the cappuccinator pipe (4) and its tip (5) right after milk or cream frothing - to do this, put the cappuccinator pipe (4) with the tip (5) into a glass of water, switch the steam supply on by setting the steam supply knob (3) to the position «☺», and after that switch the steam supply off by setting the steam supply knob (3) to the position «•» and switch the coffee maker off.
- Wait until the coffee maker cools down and remove the tip (5) from the cappuccinator pipe (4), wipe the cappuccinator pipe (4) with a soft damp cloth and wash the tip (5) under a water jet.

WARMING THE DRINKS

You can warm up your drinks by putting the cappuccinator pipe (4) with the tip (5) into the cup.

- Switch the coffee maker on, press the button (10) «☺» and wait until the boiler heats up (the light indicator will glow constantly).

ENGLISH

- Immerse the cappuccinator pipe (4) with the tip (5) into the cup with the drink you want to warm up.
- Slowly turn the steam supply control knob (3) counterclockwise and fully open the steam supply.
- When the drink gets up to the required temperature, switch the steam supply off by setting the control knob (3) to the position «•».
- Switch the coffee maker off by pressing the button (13) «☺».

HOW TO MAKE A GOOD ESPRESSO

- Use fresh ground coffee for «espresso» coffee makers.
- Slightly tamp the ground coffee in the filter (12 or 13), you can do it with the back side of the measuring spoon (17).
- Coffee strength depends on the quality and grinding degree of coffee beans. If coffee is pouring out too long, this means the coffee powder is too fine or it is tamped too strongly.

DESCALING

For effective operation of the coffee maker we recommend removing scale every 2-3 months and more often when using «hard» water.

1. Make citric acid solution: 2 teaspoons of acid to 1 litre of water.
2. Fill the water tank (2) with the solution. Install the water tank (2) to its place.
3. Insert the coffee filter (15 or 16) into the holder (7).
4. Install the filter holder (7) into the coffee maker. The filter holder (7) ledges should match the grooves on the boiler, after that turn the filter holder (7) handle to the utmost right position «LOCK».
5. Place a suitable cup on the tray grid (6).
6. Insert the power plug into the socket.
7. Switch the coffee maker on by pressing the button (9) «☺».
8. Wait until the light indicator glows constantly.
9. Press the button (11) «☺» and fill a cup of about 100 ml capacity with water (it is necessary to drain the water from the boiler and fill the boiler with citric acid solution), switch the water supply off by pressing the button (11) «☺» again.
10. Remove the tip (5) from the cappuccinator pipe (4) and put a suitable bowl under the pipe (4). Press the button (10) «☺» and wait until the boiler heats up (the light indicator will glow con-

stantly). Slowly turn the steam supply control knob (3) counterclockwise and switch the steam supply on for 10-15 seconds. Turn the steam supply off by setting the control knob (3) to the position «•».

11. Repeat the procedure described in steps 7-10 not less than 3 times. Switch the coffee maker off by pressing the button (9). Wait for 10-15 minutes.
12. Switch the coffee maker on by pressing the button (9) «☺».
13. Wait until the light indicator glows constantly.
14. With small intervals, repeat the boiler cleaning procedure (clause 9) until the citric acid solution dissolves in the water tank completely.
15. Fill the water tank (2) with clear water and repeat the clauses 7-10 not less than 3 times without the 10-15 minute break.
16. Switch the coffee maker off by pressing the button (9) «☺».

Note: - to remove the scale you can use special descaling agents for coffee makers and coffee machines, strictly following the instructions on their usage.

CLEANING

- If during the filters (12 or 13) cleaning you find out that the openings are blocked with the ground coffee remnants, you can clean them with a small brush.
- Clean the coffee maker body with a soft, slightly damp cloth and then wipe it dry.
- Do not use metal brushes or abrasives to clean the coffee maker.
- Do not immerse the power cord, the power plug and the coffee maker body into water or other liquids.
- Wash the removable parts of the coffee maker with warm water and neutral detergent, then rinse them and dry.

Drip tray and grid (6)

- Remove the tray and the grid (6), pour the water out from the tray, wash the tray and install it back to its place, install the grid on the tray (6).

STORAGE

- Before taking the unit away for storage, unplug it and let the unit cool down completely.
- Clean the unit.
- Do not leave, use and keep the coffee maker in places with the temperature below 0°C.
- Keep the unit in a dry cool place away from children and disabled persons.

TROUBLES AND TROUBLESHOOTING

Problem	Cause	Solution
The unit can't be switched on	No voltage in the mains socket. The power plug is not completely inserted into the socket.	Make sure that the mains socket is operating. Check whether the plug is completely inserted into the socket.
Water leaks from the lower part of the unit.	The water tray is full.	Pour out water from the tray.
Coffee leakage from the filter holder	Loose connection of the filter and boiler gasket, ground coffee got on the edges of the filter.	Clean the edges of the filter.
Coffee has a foreign smell	Wrong process of scale removal in the boiler Improper storage of coffee.	See the chapters „Before using the unit«, „Descaling« and perform them several times. Use fresh ground coffee. Keep coffee in a dry cool place.
Steam doesn't froth milk	Low temperature of outgoing steam. The bowl is too big or of improper size. You used skimmed milk.	Froth milk only after the ready indicator lights up. Use narrow high container. Use only whole milk with fat content 4-6%.

DELIVERY SET

Coffee maker – 1 pc.
Filter holder – 1 pc.
Coffee filter – 2 pcs.
Measuring spoon – 1 pc.
Manual – 1 pc.

TECHNICAL SPECIFICATIONS

Power supply: 220-240 V, ~ 50 Hz
Rated input power: 850 W
Water tank capacity: 1.5 L

The manufacturer preserves the right to change the specifications of the unit without a preliminary notification.

Unit operating life is 3 years

RECYCLING



For environment protection do not throw out the unit and the batteries with usual household waste after its service life expiration; apply to the specialized center for further recycling.

The waste generated during the disposal of the unit is subject to mandatory collection and consequent disposal in the prescribed manner.

For further information about recycling of this product apply to a local municipal administration, a disposal service or to the shop where you purchased this product.

Guarantee

Details regarding guarantee conditions can be obtained from the dealer from whom the appliance was purchased. The bill of sale or receipt must be produced when making any claim under the terms of this guarantee.





This product conforms to the EMC Directive 2014/30/EU and to the Low Voltage Directive 2014/35/EU.

РУССКИЙ

КОФЕВАРКА VT-1523

Кофеварка предназначена для варки кофе «ЭСПРЕССО» и приготовления кофе «КАПУЧИНО».

ОПИСАНИЕ

1. Крышка ёмкости для воды
2. Съёмная ёмкость для воды
3. Ручка регулятора подачи пара
4. Трубка-капучинатор
5. Съёмный наконечник
6. Решётка поддона/поддон для капель
7. Держатель фильтра для кофе
8. Удерживатель фильтра для кофе
9. Кнопка включения/выключения «»
10. Кнопка включения подачи пара «»
11. Кнопка включения/выключения подачи воды «»
- 12-13. Фильтры для кофе
14. Мерная ложка с уплотнителем молотого кофе

ВНИМАНИЕ!

Для дополнительной защиты в цепи питания целесообразно установить устройство защитного отключения (УЗО) с номинальным током срабатывания, не превышающим 30 мА. Для установки УЗО обратитесь к специалисту.

РЕКОМЕНДАЦИИ ПО ЭКСПЛУАТАЦИИ И МЕРАМ БЕЗОПАСНОСТИ

- Перед использованием устройства внимательно ознакомьтесь с руководством по эксплуатации. Сохраняйте данное руководство в течение всего срока эксплуатации.
- Неправильное обращение с устройством может привести к его поломке, причинению вреда пользователю или его имуществу.
- Перед первым включением убедитесь в том, что рабочее напряжение кофеварки соответствует напряжению в электрической сети.
- Сетевой шнур снабжён «евровилкой»; включайте её в электрическую розетку, имеющую надёжный контакт заземления.
- Во избежание риска возникновения пожара не используйте переходники при подключении кофеварки к электрической розетке.

- Используйте кофеварку только по её прямому назначению.
- Не используйте устройство вне помещений.
- Никогда не оставляйте, не используйте и не храните кофеварку в помещениях с температурой ниже 0°C.
- Устанавливайте кофеварку на сухой ровной устойчивой поверхности, не ставьте устройство на край стола.
- Не ставьте кофеварку на горячие поверхности.
- Не используйте кофеварку в непосредственной близости от источников тепла, влаги или открытого пламени.
- Не допускайте, чтобы сетевой шнур свешивался со стола, а также следите, чтобы он не касался горячих поверхностей и острых кромок мебели.
- Соблюдайте осторожность во время работы с выходящим паром.
- Во избежание удара электрическим током не погружайте кофеварку, сетевой шнур или вилку сетевого шнура в воду или в любые другие жидкости.
- Используйте только принадлежности, входящие в комплект поставки.
- Не включайте кофеварку без воды.
- Используйте только чистую холодную воду, рекомендуется использовать воду, прошедшую дополнительную очистку бытовыми фильтрами для воды.
- Перед включением кофеварки убедитесь, что все съёмные детали установлены правильно.
- Никогда не оставляйте работающую кофеварку без присмотра.
- Не дотрагивайтесь до сетевого шнура, вилки сетевого шнура, корпуса кофеварки мокрыми руками.
- Во избежание ожога не дотрагивайтесь до горячих поверхностей кофеварки (держатель фильтра, бойлер, трубка-капучинатор) в процессе приготовления кофе и сразу после выключения устройства.
- Дайте устройству полностью остыть перед снятием принадлежностей или чисткой.
- Запрещается снимать держатель фильтра во время работы кофеварки.
- Отключайте кофеварку от электрической сети перед чисткой или в случае, если вы устройством не пользуетесь.

- Отключая устройство от электрической сети, не тяните за сетевой шнур, а держите за вилку сетевого шнура.
- Из соображений безопасности детей не оставляйте полиэтиленовые пакеты, используемые в качестве упаковки, без присмотра.

Внимание! Не разрешайте детям играть с полиэтиленовыми пакетами или упаковочной плёнкой. **Опасность удушья!**

- Осуществляйте надзор за детьми, чтобы не допустить использования прибора в качестве игрушки.
- Данное устройство не предназначено для использования детьми.
- Данное устройство не предназначено для использования лицами (включая детей) с пониженными физическими, психическими или умственными способностями или при отсутствии у них опыта или знаний, если они не находятся под контролем или не проинструктированы об использовании прибора лицом, ответственным за их безопасность.
- Периодически проверяйте состояние сетевого шнура и вилки сетевого шнура.
- Запрещается пользоваться устройством при наличии каких-либо повреждений корпуса кофеварки, сетевого шнура или вилки сетевого шнура.
- Запрещается самостоятельно ремонтировать прибор. Не разбирайте прибор самостоятельно, при возникновении любых неисправностей, а также после падения устройства выключите прибор из электрической розетки и обратитесь в любой авторизованный (уполномоченный) сервисный центр по контактным адресам, указанным в гарантийном талоне и на сайте www.vitek.ru.
- Перевозите устройство только в заводской упаковке.
- Храните устройство в сухом прохладном месте, недоступном для детей и людей с ограниченными возможностями.

УСТРОЙСТВО ПРЕДНАЗНАЧЕНО ТОЛЬКО ДЛЯ БЫТОВОГО ИСПОЛЬЗОВАНИЯ В ЖИЛЫХ ПОМЕЩЕНИЯХ, ЗАПРЕЩАЕТСЯ КОММЕР-

ЧЕСКОЕ ИСПОЛЬЗОВАНИЕ И ИСПОЛЬЗОВАНИЕ УСТРОЙСТВА В ПРОИЗВОДСТВЕННЫХ ЗОНАХ И РАБОЧИХ ПОМЕЩЕНИЯХ.

ПЕРЕД ПЕРВЫМ ИСПОЛЬЗОВАНИЕМ

После транспортировки или хранения устройства при пониженной температуре необходимо выдержать его при комнатной температуре не менее трёх часов.

- Извлеките кофеварку из упаковки и удалите упаковочные материалы.
- Проверьте целостность устройства, при наличии повреждений не пользуйтесь устройством.
- Убедитесь в том, что рабочее напряжение кофеварки соответствует напряжению в электрической сети.
- Перед первым использованием кофеварки промойте все ее съемные части (2, 7, 12, 13, 14) теплой водой с нейтральным моющим средством и просушите.

ПОДГОТОВКА К РАБОТЕ

Перед варкой кофе промойте бойлер кофеварки.

- Снимите ёмкость (2), наполните ее холодной водой до отметки «MAX» и установите на место.
- Вставьте фильтр для кофе (12 или 13) в держатель (7), не засыпайте молотый кофе в фильтр (12 или 13).
- Установите держатель фильтра (7) в место его установки. Выступы держателя фильтра (7) должны совпасть с пазами на бойлере, после чего поверните ручку держателя фильтра (7) вправо до упора «LOCK».
- Поставьте подходящую чашку на решетку поддона (6).
- Вставьте вилку сетевого шнура в розетку.
- Включите кофеварку нажатием кнопки (9) «☺», при этом загорится световой индикатор и будет мигать. Дождитесь нагрева воды в бойлере, световой индикатор будет светиться постоянно.
- Нажмите кнопку подачи воды (11) «☺», при этом помпа и вода будет подаваться постоянно. После наполнения чашки водой выключите подачу воды повторно, нажав кнопку (11) «☺», вылейте воду из чашки.

РУССКИЙ

- В зависимости от объема чашки проведите эту процедуру несколько раз, после этого бойлер будет промыт.

ВНИМАНИЕ!

- *Запрещается снимать держатель фильтра (7) во время работы кофеварки.*

Промывка трубки-капучинатора (4)

- Убедитесь, что в ёмкости (2) достаточно воды.
- Поставьте подходящую чашку под трубку-капучинатор (4) и наконечник (5).
- Включите кофеварку нажатием кнопки (9) «☺».
- Нажмите кнопку включения подачи пара (10) «☺» и дождитесь когда световой индикатор перестанет мигать и будет светиться постоянно.
- Медленно поверните ручку регулятора подачи пара (3) против часовой стрелки, пар начнёт выходить из наконечника (5), трубки-капучинатора (4), соблюдайте осторожность во время работы с выходящим паром, через 10-15 секунд установите ручку регулятора (3) в положение «*».
- Выключите кофеварку, нажав на кнопку (9) «☺».
- Снимите поддон (6), слейте из поддона воду и установите его на место, установите на место решётку.
- Кофеварка готова к варке кофе.

ПРИГОТОВЛЕНИЕ КОФЕ ЭСПРЕССО

- Снимите ёмкость (2), наполните ее холодной водой до отметки «МАХ» и установите на место. Следите за тем, чтобы уровень воды в ёмкости (2) не опускался ниже отметки «MIN», регулярно доливайте воду в ёмкость (2).
- Насыпьте молотый кофе в фильтр (12 или 13), используйте мерную ложку (14), слегка утрамбуйте кофе обратной стороной мерной ложки (14).
- Установите держатель фильтра (7) в место его установки. Выступы держателя фильтра (7) должны совпасть с пазами на бойлере, после чего поверните ручку держателя фильтра (7) вправо до упора «LOCK».
- Поставьте чашку на решетку поддона (6).
- Вставьте вилку сетевого шнура в розетку.
- Включите кофеварку нажатием кнопки (9)

«☺», при этом загорится световой индикатор и будет мигать. Дождитесь нагрева воды в бойлере, световой индикатор будет светиться постоянно.

- Для приготовления одной порции кофе эспрессо используйте малый фильтр (13).
- Для приготовления двойной порции кофе эспрессо используйте большой фильтр (12).
- Для включения подачи воды нажмите кнопку (11) «☺», следите за процессом наполнения чашки приготовленным кофе, еще раз нажмите кнопку (11) для выключения подачи воды.

Примечание:

- *если во время приготовления кофе эспрессо возникла необходимость выключить подачу воды, повторно нажмите кнопку (11);*
- *повторное приготовление кофе рекомендуется производить с интервалами в 2-3 минуты;*
- *следите за заполнением поддона (6), периодически сливайте воду и промойте поддон (6).*
- Выключите кофеварку, нажав на кнопку (9) «☺».
- Дождитесь остывания кофеварки и снимите держатель фильтра (7), повернув ручку держателя (7) влево до упора. Удалите остатки молотого кофе и промойте фильтр (12 или 13). Для удобства при удалении остатков кофе используйте удерживатель (8), с помощью которого можно зафиксировать фильтры (12 или 13) от выпадения из держателя (7).

ПРИГОТОВЛЕНИЕ КАПУЧИНО

Внимание! Опасайтесь ожогов выходящим горячим паром из трубки-капучинатора (4) и съёмного наконечника (5).

- Сварите кофе, как описано в разделе «ПРИГОТОВЛЕНИЕ КОФЕ ЭСПРЕССО», в чашке, объема которой будет достаточно для добавления взбитой молочной пенки.

Примечание:

- *рекомендуется приготовить необходимое количество кофе эспрессо до взбивания молочной пенки, поскольку в режиме подачи пара вода в бойлере нагревается значительно выше температуры воды, предназначенной для приготовления кофе*

эспрессо, в результате чего готовый напиток может иметь совсем другой вкус;

- повторно готовить кофе эспрессо рекомендуется не ранее чем через 5 - 10 минут после приготовления молочной пенки;
- можно сократить время ожидания снижения температуры воды, для этого подставьте чашку под держатель фильтра (7) (фильтр для кофе (12 или 13) не наполняйте молотым кофе) и включите подачу воды, нажав кнопку (11) «☕», после наполнения чашки, повторно нажмите кнопку (11) для выключения подачи воды.
- Нажмите кнопку включения подачи пара (10) «☕» дождитесь, когда световой индикатор перестанет мигать и будет светиться постоянно.
- Подставьте под наконечник (5) подходящую чашку, аккуратно поверните регулятор подачи пара (3) против часовой стрелки, и слейте остатки воды и конденсата из трубки-капучинатора (4), убедитесь, что выходящий пар однородный и без воды.
- Закройте подачу пара, установив регулятор подачи пара (3) в положение «•»
- Опустите наконечник (5) в ёмкость с холодным молоком или сливками, наконечник (5) не должен касаться дна ёмкости, иначе выход пара будет затруднен.
- Медленно поверните ручку регулятора подачи пара (3) и полностью откройте подачу пара «☕».

Примечание: - во избежание выплёскивания молока всегда погружайте наконечник (5) глубже, чем на 1 см от поверхности молока.

- Выходящий пар создаёт завихрения, способствующие образованию молочной пенки, периодически приподнимайте и опускайте ёмкость с молоком относительно наконечника (5) до образования молочной пенки.
- Соблюдайте осторожность во время работы с выходящим паром, после получения молочной пенки закройте подачу пара, установив ручку регулятора (3) в положение «•».
- Добавьте молочную пенку в чашку сваренного кофе.
- Выключите кофеварку, нажав на кнопку (9) «☺».

Примечание:

- процесс получения молочной пенки – это искусство. С первого раза пенка может и не получиться, не отчаивайтесь и экспериментируйте, пока не добьётесь хорошего результата.
- в зависимости от вида молока для получения молочной пенки, возможно придётся снять наконечник (5) и попробовать взбивать молочную пенку непосредственно паром, выходящим из трубки-капучинатора (4).

Важно:

- Необходимо, чтобы молоко, используемое для приготовления пенки, было свежим и без консервантов, то есть не так называемое молоко длительного хранения.
- Используйте обычное цельное молоко жирностью от 4% до 6%, жирность сливок должна быть не менее 10%.
- Сразу после взбивания молока или сливок прочистите трубку-капучинатор (4) и наконечник (5) – для этого опустите трубку-капучинатор (4) с наконечником (5) в стакан с водой, включите подачу пара, установив ручку регулятора подачи пара (3) в положение «☕», после этого выключите подачу пара, установив ручку регулятора (3) в положение «•» и выключите кофеварку.
- Дождитесь остывания кофеварки и снимите наконечник (5) с трубки-капучинатора (4), протрите трубку-капучинатор (4) снаружи влажной, мягкой тканью, сам наконечник (5) промойте под струей воды.

ПОДОГРЕВ НАПИТКОВ

Вы можете подогреть напитки, опустив трубку-капучинатор (4) с наконечником (5) в чашку.

- Включите кофеварку, нажмите кнопку (10) «☕» и дождитесь нагрева бойлера (световой индикатор будет светиться постоянно).
- Опустите трубку-капучинатор (4) с наконечником (5) в чашку с напитком, который вы хотите подогреть.
- Медленно поверните ручку регулятора подачи пара (3) против часовой стрелки, и полностью откройте подачу пара.

РУССКИЙ

- Когда напиток нагреется до нужной температуры, закройте подачу пара, установив ручку регулятора (3) в положение «•».
- Выключите кофеварку, нажав на кнопку (9) «☺».

КАК ПОЛУЧИТЬ ХОРОШИЙ ЭСПРЕССО

- Используйте свежемолотый кофе, предназначенный для кофеварок «эспрессо».
- Слегка утрамбовывайте молотый кофе в фильтре (12 или 13), это можно сделать обратным концом мерной ложки (14).
- Крепость получаемого кофе будет зависеть от качества и степени помола кофейных зерен. Если кофе наливается слишком долго, это означает, что кофе очень мелкого помола или слишком сильно утрамбован.

УДАЛЕНИЕ НАКИПИ

Для эффективной работы кофеварки рекомендуется проводить удаление накипи каждые 2-3 месяца, а при использовании «жесткой» воды - чаще.

1. Приготовьте раствор лимонной кислоты: 2 чайные ложки кислоты на 1 литр воды.
2. Залейте полученный раствор в резервуар для воды (2). Установите резервуар (2) на место.
3. Вставьте фильтр для кофе (12 или 13) в держатель (7).
4. Установите держатель фильтра (7) в кофеварку. Выступы держателя (7) должны совпасть с пазами на бойлере, после чего поверните ручку держателя фильтра (7) вправо до упора «ЛОСК».
5. Поставьте подходящую чашку на решетку поддона (6).
6. Вставьте вилку сетевого шнура в розетку.
7. Включите кофеварку нажатием кнопки (9) «☺».
8. Дождитесь, когда световой индикатор будет светиться постоянно.
9. Нажмите кнопку (11) «☺» и наполните водой чашку объемом около 100 мл (это необходимо для того, чтобы удалить воду из бойлера и заполнить его раствором лимонной кислоты), выключите подачу воды, повторно нажав кнопку (11) «☺».
10. Снимите наконечник (5) с трубки-капучинатора (4) и подставьте под трубку (4) подходящую посуду.

Нажмите кнопку (10) «☺» и дождитесь нагрева бойлера (световой индикатор будет светиться постоянно). Медленно поверните ручку регулятора подачи пара (3) против часовой стрелки, и откройте на 10-15 секунд подачу пара. Закройте подачу пара, установив ручку регулятора (3) в положение «•».

11. Повторите процедуру, описанную в пунктах 7-10, не менее 3 раз. Выключите кофеварку, нажав на кнопку (9). Подождите 10-15 минут.
12. Включите кофеварку нажатием кнопки (9) «☺».
13. Дождитесь, когда световой индикатор будет светиться постоянно.
14. С небольшими перерывами повторите процедуру очистки бойлера (пункт 9) до полного окончания раствора лимонной кислоты в резервуаре.
15. Заполните резервуар (2) чистой водой и вновь выполните пункты 7-10 не менее 3 раз, не делая 10-15 минутного перерыва.
16. Выключите кофеварку, нажав на кнопку (9) «☺».

Примечание: - для удаления накипи можно использовать специальные средства для удаления накипи в кофеварках и кофемашинах, строго соблюдая инструкции по их использованию.

ЧИСТКА

- При чистке фильтров (12 или 13), если отверстия засорены осадком молотого кофе, их можно почистить небольшой щеткой.
- Протирайте корпус кофеварки мягкой, слегка влажной тканью, после чего вытрите насухо.
- Для чистки кофеварки не используйте металлические щетки и абразивные моющие средства.
- Запрещается погружать сетевой шнур, вилку сетевого шнура и корпус кофеварки в воду или другие жидкости.
- Съемные детали кофеварки промывайте теплой водой с нейтральным моющим средством, сполосните и высушите их.

Поддон для капель и решётка (6)

- Снимите поддон и решётку (6) слейте из поддона воду, промойте поддон и установите его на место, установите решетку на поддон (6).

ХРАНЕНИЕ

- Прежде чем убрать устройство на хранение, отключите его от электросети и дайте ему полностью остыть.
- Произведите чистку устройства.
- Запрещается оставлять, использовать и хранить кофеварку в помещениях с температурой ниже 0°C.
- Храните устройство в сухом прохладном месте, недоступном для детей и людей с ограниченными возможностями.

НЕИСПРАВНОСТИ, ИХ ПРИЧИНЫ И МЕТОДЫ УСТРАНЕНИЯ

Неисправность	Причина	Метод устранения
Кофеварка не включается	В сетевой розетке отсутствует напряжение. Вилка сетевого шнура не до конца вставлена в розетку.	Убедитесь, что сетевая розетка работает. Проверьте, до конца ли вставлена вилка в розетку.
Вода вытекает из нижней части кофеварки	Поддон для воды переполнен.	Слейте воду из поддона.
Утечка кофе из держателя фильтра	Неплотное прилегание фильтра к уплотнителю в бойлере, молотый кофе попал на края фильтра.	Очистите края фильтра.
Приготовленный кофе имеет посторонний запах	Неправильный процесс удаления накипи в бойлере кофеварки. Неправильное хранение кофе.	Обратитесь к разделам «Подготовка к работе», «Удаление накипи» и выполните их несколько раз. Используйте свежемолотый кофе. Храните кофе в сухом, прохладном месте.
Пар не взбивает молоко	Низкая температура выходящего пара. Емкость слишком большая или не подходящего размера. Вы использовали обезжиренное молоко.	Взбивайте молоко только после того, как загорится индикатор готовности. Для взбивания молока используйте узкую высокую посуду. Используйте только цельное молоко жирностью 4-6%.

КОМПЛЕКТ ПОСТАВКИ

Кофеварка – 1 шт.
Держатель фильтра – 1 шт.
Фильтр для кофе – 2 шт.
Мерная ложка – 1 шт.
Инструкция – 1 шт.

ТЕХНИЧЕСКИЕ ХАРАКТЕРИСТИКИ

Электропитание: 220-240 В, ~ 50 Гц

Номинальная потребляемая мощность: 850 Вт
Объем резервуара для воды: 1,5 л

Производитель оставляет за собой право изменять характеристики приборов без предварительного уведомления.

Срок службы прибора – 3 года

РУССКИЙ

УТИЛИЗАЦИЯ



В целях защиты окружающей среды, после окончания срока службы прибора и элементов питания, не выбрасывайте их вместе с обычными бытовыми отходами, передайте прибор и элементы питания в специализированные пункты для дальнейшей утилизации. Отходы, образующиеся при утилизации изделий, подлежат обязательному сбору с последующей утилизацией в установленном порядке.

Для получения дополнительной информации об утилизации данного продукта обратитесь в местный муниципалитет, службу утилизации бытовых отходов или в магазин, где Вы приобрели данный продукт.

Срок службы устройства – 3 года



Данное изделие соответствует всем требуемым европейским и российским стандартам безопасности и гигиены.

ИЗГОТОВИТЕЛЬ: СТАР ПЛЮС ЛИМИТЕД

МЕСТОНАХОЖДЕНИЕ И ПОЧТОВЫЙ АДРЕС ДЛЯ СВЯЗИ: ЮНИТ БИ ЭНД СИ, 15Й ЭТАЖ, КЭЙСИ АБЕРДИН ХАУС, №38, ХЁНГ ИП РОУД, ВОНГ ЧУК ХАНГ, ГОНКОНГ, КНР

ИМПОРТЕР: ООО «ВИТЕК.РУС»



МЕСТОНАХОЖДЕНИЕ И ПОЧТОВЫЙ АДРЕС ДЛЯ СВЯЗИ: 117209, РФ, Г. МОСКВА, СЕВАСТОПОЛЬСКИЙ ПР-КТ, Д. 28, КОРП. 1.

СДЕЛАНО В КНР

КОФЕБҰҚТЫРҒЫШ VT-1523

Кофебұқтырғыш «ЭСПРЕССО» кофесін бұқтыруға және «КАПУЧИНО» кофесін өзірлеу үшін арналған.

СИПАТТАМАСЫ

1. Суға арналған ыдыс қақпағы
2. Суға арналған алынбалы ыдыс
3. Бу беру реттегішінің тұтқасы
4. Түтік-капучинатор
5. Алынбалы ұштама
6. Табандық торы/тамшыларға арналған табандық
7. Кофеге арналған сүзгі ұстауышы
8. Кофеге арналған сүзгі ұстауышы
9. Іске қосу/сөндіру батырмасы «»
10. Бу беруді іске қосу батырмасы «»
11. Суды беруді іске қосу/сөндіру батырмасы «»
- 12-13. Кофеге арналған сүзгілер
14. Үгетілген кофенің тығыздауышы бар өлшеуіш қасық

НАЗАР АУДАРЫҢЫЗ!

Қосымша қорғану үшін қуат тізбегіне 30 мА-ден аспайтын номиналды жұмыс істеу тоғы бар қорғаушы сөндіргіш құрылғыны (ҚСҚ) орнатып қойған жөн. ҚСҚ орнату үшін маманға хабарласыңыз.

ПАЙДАЛАНУ ЖӘНЕ ҚАУІПСІЗДІК ШАРАЛАРЫ БОЙЫНША ҰСЫНЫСТАР

- Құрылғыны пайдалану алдында пайдалану бойынша басшылықпен зейін қойып танысыңыз. Берілген басшылықты пайдалану мерзімі бойы сақтаңыз.
- Құрылғыны дұрыс пайдаланбау оның сынуына, пайдаланушыға немесе оның мүлігіне зиян келтіруіне әкелуі мүмкін.
- Алғашқы іске қосу алдында кофебұқтырғыштың жұмыс істеу кернеуі электрлік желідегі кернеуге сәйкес келетініне көз жеткізіңіз.
- Желілік баусым «еуроашамен» жабдықталған; оны жерге сенімді түйісуі бар электр ашалығына қосыңыз.
- Өрт тәуекеліне жол бермеу үшін кофебұқтырғышты электр ашалығына қосқан кезде ауыстырғыштарды пайдаланбаңыз.
- Кофебұқтырғышты тек оның тікелей мақсаты бойынша ғана пайдаланыңыз.
- Құрылғыны панажайлардан тыс пайдаланбаңыз.

- Кофебұқтырғышты температурасы 0°С-ден төмен панажайларда ешқашан қалдырмаңыз, пайдаланбаңыз және сақтамаңыз.
- Кофебұқтырғышты құрғақ түзу тұрақты бетке орнатыңыз, құрылғыны үстелдің шетіне қоймаңыз.
- Кофебұқтырғышты ыстық беттерге қоймаңыз.
- Кофебұқтырғышты жылу, ылғал немесе ашық от көздерінің тікелей қасында пайдаланбаңыз.
- Желілік баусымның үстелден салбырап тұруына жол бермеңіз, сонымен бірге оның ыстық беттермен және жиһаздың үшкір жиектерімен жанаспауын қадағалаңыз.
- Шығып жатқан бумен жұмыс істеген уақытта сақ болыңыз.
- Электрлік ток соққысына жол бермеу үшін кофебұқтырғышты, желілік баусымды немесе желілік баусымның ашасын суға немесе кез-келген басқа сұйықтыққа матырмаңыз.
- Жеткізілім жинағына кіретін жабдықтарды ғана пайдаланыңыз.
- Кофебұқтырғышты сусыз іске қоспаңыз.
- Таза салқын суды ғана пайдаланыңыз, суға арналған тұрмыстық сүзгілерден қосымша тазартудан өткен суды пайдалану ұсынылады.
- Кофебұқтырғышты іске қосу алдында, барлық шешілмелі бөлшектердің дұрыс орнатылғанын тексеріңіз.
- Ешқашан жұмыс істеп тұрған кофебұқтырғышты қараусыз қалдырмаңыз.
- Желілік баусымды, желілік баусым ашасын, кофебұқтырғыш корпусын сулы қолмен ұстамаңыз.
- Күйік алуға жол бермеу үшін кофе өзірлеу процесінде және құрылғыны сөндіргеннен кейін бірден кофебұқтырғыштың ыстық беттеріне (сүзгі ұстауышына, бойлерге, түтік-капучинаторға) қолыңызды тигізбеңіз.
- Жабдықтарын шешу немесе тазалау алдында құрылғыға толық салқындауға уақыт беріңіз.
- Сүзгі ұстауышын кофебұқтырғыш жұмыс істеп тұрған кезде шешуге тыйым салынады.
- Құрылғыны тазалау алдында немесе пайдаланбайтын болған жағдайда, кофебұқтырғышты электр желісінен ажыратыңыз.
- Құрылғыны электр желісінен ажыратқан кезде желілік баусымнан тартпаңыз, желілік баусымның ашасынан ұстаңыз.

ҚАЗАҚША

- Балалардың қауіпсіздігін қамтамасыз ету мақсатында қаптама ретінде пайдаланылатын полиэтилен қаптарды қараусыз қалдырмаңыз.

Назар аударыңыз! Балаларға полиэтилен қаптармен немесе қаптама үлдірмен ойнауға рұқсат бермеңіз. **Тұншығу қаупі бар!**

- Балалар құрылғыны ойыншық ретінде пайдаланбауы үшін оларға қадағалауды жүзеге асырыңыз.
- Берілген құрылғы балалардың пайдалануына арналмаған.
- Дене, жүйке немесе сана мүмкіндіктері төмендетілген тұлғалардың (балаларды қоса) немесе оларда тәжірибесі немесе білімі болмаса, егер олар бақыланбаса немесе олардың қауіпсіздігі үшін жауап беретін тұлғамен аспапты пайдалану туралы нұсқаулықтар берілмеген болса, берілген құрылғы олардың пайдалануына арналмаған.
- Желілік баусымның және желілік баусым ашасының күйін мезгілімен тексеріп тұрыңыз.
- Кофебұқтырғыш корпусының, желілік баусымның немесе желілік баусым ашасының қандай да бір бүлінулері болған кезде құрылғыны пайдалануға тыйым салынады.
- Аспапты өз бетіңізбен жөндеуге тыйым салынады. Аспапты өз бетіңізбен бөлшектемеңіз, кез-келген ақаулықтар пайда болғанда, сонымен қатар құрылғы құлағаннан кейін аспапты сөндіріңіз және келіп-демек талоны мен www.vitek.ru сайтында көрсетілген байланысу мекен-жайлары бойынша кез-келген рұқсаты бар (өкілетті) қызмет көрсету орталығына хабарласыңыз.
- Құрылғыны тек зауыт қаптамасында тасымалдаңыз.
- Құрылғыны құрғақ салқын балалардың және мүмкіндіктері шектеулі адамдардың қолы жетпейтін жерде сақтаңыз.

ҚҰРЫЛҒЫ ТҰРҒЫН ПАНАЖАЙЛАРДА ТҰРМЫСТЫҚ ПАЙДАЛАНУ ҮШІН ҒАНА АРНАЛҒАН, ҚҰРЫЛҒЫНЫ КОММЕРЦИЯЛЫҚ ПАЙДАЛАНУ ЖӘНЕ ӨНДІРІСТІК АЙМАҚТАР МЕН ЖҰМЫС ПАНАЖАЙЛАРЫНДА ПАЙДАЛАНУҒА ТЫЙЫМ САЛЫНАДЫ.

АЛҒАШҚЫ ПАЙДАЛАНУ АЛДЫНДА
Құрылғыны төмен температура жағдайында тасымалдаған немесе сақтаған кезде, оны бөлме температурасында үш сағаттан кем емес уақыт бойы ұстау қажет.

- Кофебұқтырғышты ораудан шығарыңыз және орайтын материалдарды жойыңыз.
- Құрылғының тұтастығын тексеріңіз, бұзылулар болған жағдайда құрылғыны пайдаланбаңыз.
- Кофебұқтырғыштың жұмыс кернеуі электрлік желінің кернеуіне сәйкес келетінін тексеріңіз.
- Кофебұқтырғышты алғашқы пайдалану алдында оның барлық шешілмелі бөліктерін (2, 7, 12, 13, 14) бейтарап жуғыш заты бар жылы сумен жуыңыз және құрғатыңыз.

ЖҰМЫСҚА ДАЙЫНДЫҚ

Кофені бұқтыру алдында кофебұқтырғыш бойлерін жуыңыз.

- Ыдысты (2) шешіңіз, оған суық суды «MAX» белгісіне дейін құйыңыз және орнына орнатыңыз.
- Кофеге арналған сүзгіні (12 немесе 13) ұстауышқа (7) салыңыз, үгетілген кофені сүзгіге (12 немесе 13) салмаңыз.
- Сүзгі ұстауышын (7) оны орнататын орынға орнатыңыз. Сүзгі ұстауышының (7) шығыңқылары бойлердің ойықтарына сәйкес келуі керек, содан кейін, сүзгі ұстауышының (7) тұтқасын тірелгенге дейін «LOCK» оңға қарай бұраңыз.
- Сәйкес тостақты табандық торына (6) қойыңыз.
- Желілік баусым ашасын ашалыққа салыңыз.
- «(1)» батырмасын (9) басып кофебұқтырғышты іске қосыңыз, осы кезде жарықтық көрсеткіш жанады және жанып-сөніп тұрады. Бойлердегі судың қызуын күтіңіз, жарықтық көрсеткіш тұрақты жанып тұрады.
- «(2)» суды беру батырмасын (11) басыңыз, осы кезде сорғы іске қосылады және су тұрақты беріліп тұрады. Тостақ суға толған кезде «(3)» батырмасын (11) басып, су беруді қайталап сөндіріңіз, суды тостақтан төгіңіз. Тостақтың көлеміне байланысты бұл рәсімді бірнеше рет қайталаңыз, содан кейін бойлер жуылған болады.

НАЗАР АУДАРЫҢЫЗ!

- Сүзгі ұстауышын (7) кофебұқтырғыш жұмыс істеп тұрғанда шешуге тыйым салынады.

Түтік-капучинаторды (4) жуу

- Ыдысты (2) судың жеткілікті екеніне көз жеткізіңіз.

- Түтік-капучинатордың (4) және ұштаманың (5) астына сәйкес тостақты қойыңыз.
- «☺» батырмасын (9) басып кофебұқтырғышты іске қосыңыз.
- «☺» бу беруді іске қосу батырмасын (10) басыңыз және жарықтық көрсеткіштің жанып-сөнуін тоқтатуын және тұрақты жануын күтіңіз.
- Бу беру реттегішінің тұтқасын (3) баяу бұраңыз, бу түтік-капучинатордың (4) ұштамасынан (5) шыға бастайды, шығып жатқан бумен жұмыс жасаған уақытта сақ болыңыз, 10-15 секундтан кейін реттегіш тұтқасын (3) «*» күйіне белгілеңіз.
- «☺» батырмасын (9) басып, кофебұқтырғышты сөндіріңіз.
- Табандық торын (6) шешіңіз, табандықтан суды төгіңіз және оны орнына орнатыңыз, торды орнына орнатыңыз.
- Кофебұқтырғыш кофе бұқтыруға дайын.

ЭСПРЕССО КОФЕСІН ӨЗІРЛЕУ

- Ыдысты (2) шешіңіз, оған суық суды «MAX» белгісіне дейін құйыңыз және орнына орнатыңыз. Ыдыстағы (2) судың деңгейі «MIN» белгісінен төмен түспеуін қадағалаңыз, суды ыдысқа (2) тұрақты толтырып тұрыңыз.
- Үгетілген кофені сүзгіге (12 немесе 13) салыңыз, өлшейтін қасықты (14) пайдаланыңыз, кофені өлшейтін (14) қасықтың кері жағымен тығыздаңыз.
- Сүзгі ұстаушысын (7) оны орнататын орынға орнатыңыз. Сүзгі ұстаушының (7) шығыңқылары бойлердің ойықтарына сәйкес келуі керек, содан кейін, сүзгі ұстаушының (7) тұтқасын тірелгенге дейін «LOCK» оңға қарай бұраңыз.
- Тостақты табандық торына (6) қойыңыз.
- Желілік баусым ашасын ашалыққа салыңыз.
- «☺» батырмасын (9) басып кофебұқтырғышты іске қосыңыз, осы кезде жарықтық көрсеткіш жанады және жанып-сөніп тұрады. Бойлердегі судың қызуын күтіңіз, жарықтық көрсеткіш тұрақты жанып тұрады.
- Эспрессо кофесінің бір үлесін әзірлеу үшін кіші сүзгіні (13) пайдаланыңыз.
- Эспрессо кофесінің қос үлесін әзірлеу үшін үлкен сүзгіні (12) пайдаланыңыз.
- Су беруді іске қосу үшін «☺» батырмасын (11) басыңыз, тостаққа дайын кофенің толу үдерісін қадағалаңыз, су беруді сөндіру үшін батырманы (11) тағы бір рет басыңыз.

Ескерту:

- егер эспрессо кофесін әзірлеу уақытында әзірлеуді тоқтату қажеттілігі туындаса, бұл жағдайда батырманы (11) қайталап басыңыз.
- кофені қайталап әзірлеу 2-3 минут аралықпен жасау ұсынылады;
- табандықтың (6) толуын қадағалаңыз, суды мезгілімен төгіп және табандықты (6) жуып тұрыңыз.
- «☺» батырмасын (9) басып, кофебұқтырғышты сөндіріңіз.
- Кофебұқтырғыштың салқындауын күтіңіз және ұстауыш (7) тұтқасын сол жаққа тірелгенге дейін бұрап, сүзгі ұстаушысын (7) шешіңіз. Үгетілген кофенің қалдықтарын жойыңыз және сүзгіні (12 немесе 13) жуыңыз. Кофе қалдықтарын шығарған кезде ыңғайлы болу үшін ұстаушыны (8) пайдаланыңыз, оның көмегімен сүзгіні (12 немесе 13) ұстауыштан (7) түсіп кетпеуі үшін бекітуге болады.

КАПУЧИНО ӨЗІРЛЕУ

Назар аударыңыз! Опасайтесь ожогов выходящим горячим паром из трубки-капучинатора (4) и съёмного наконечника (5).

• «ЭСПРЕССО КОФЕСІН ӨЗІРЛЕУ» тарауында сипатталғандай, бұлғанған сүт көбігін қосу үшін көлемі жеткілікті тостаққа кофе әзірлеңіз.

Ескерту:

- эспрессо кофесінің қажетті мөлшерін сүт көбігін бұлғауға дейін әзірлеу ұсынылады, себебі бу беру режимінде бойлердегі су эспрессо кофесін әзірлеуге арналған судың температурасынан анағұрлым жоғары қызады, нәтижесінде дайын сусынның мүлдем басқа дәмі болуы мүмкін;
- эспрессо кофесін қайталап әзірлеуді сүт көбігін әзірлегеннен кейін 5 - 10 минуттан кейін жалғастыру ұсынылады;
- судың температурасының төмендеуінің уақытын қысқартуға болады, бұл үшін тостақты сүзгі ұстаушының (7) астына қойыңыз (кофеге арналған сүзгіге (12 немесе 13) үгетілген кофе салмаңыз) және «☺» батырмасын (11) басып, су беруді іске қосыңыз, тостақ толғаннан кейін су беруді сөндіру үшін батырманы (11) қайталап басыңыз.
- «☺» бу беруді іске қосу батырмасын (10) басыңыз және жарықтық көрсеткіштің жанып-сөнуін тоқтатуын және тұрақты жануын күтіңіз.

ҚАЗАҚША

- Ұштаманың (5) астына сәйкес тостақты қойыңыз, бу беру реттегішін (3) сағат тіліне қарсы ұқыпты бұраңыз және су мен конденсат қалдықтарын түтік-капучинатордан (4) төгіңіз, шығып жатқан будың біркелкі және сусыз екеніне көз жеткізіңіз.
 - Бу беру реттегішін (3) «•» күйіне белгілеп, бу беруді жабыңыз
 - Ұштаманы (5) салқын сүт немесе кілегей құйылған ыдысқа матырыңыз, ұштама (5) ыдыстың түбіне тимеуі керек, кері жағдайда будың шығуы қиындайды.
 - Бу беру реттегішінің (3) тұтқасын баяу бұраңыз және бу беруді «☕» толық ашыңыз.
- Ескерту:** - сүттің шайқалып төгілуіне жол бермеу үшін әрқашан ұштаманы (5) сүттің бетінен 1 см артық тереңдікке матырыңыз.
- Шығып жатқан бу құйын түзеді, ол сүт көбігінің пайда болуына септігін тигізеді, сүті бар ыдысты ұштамаға (5) қатысты сүт көбігі пайда болғанға дейін мезгілімен көтеріп және түсіріп тұрыңыз.
 - Шығып жатқан бумен жұмыс істеген уақытта сақ болыңыз, сүт көбігін алғаннан кейін реттегіш (3) тұтқасын «•» күйіне белгілеп, бу беруді жабыңыз.
 - Сүт көбігін бұқтырылған кофеге қосыңыз.
 - «☕» батырмасын (9) басып, кофебұқтырғышты сөндіріңіз.

Ескерту:

- сүт көбігін алу үдерісі -- бұл өнер. Бірінші реттен көбік шықпауы да мүмкін, қам жемеңіз және жақсы нәтижеге қол жеткізгенге дейін тәжірибе жасаңыз.
- сүттің түріне байланысты сүт көбігін алу үшін ұштаманы (5) шешу және сүт көбігін түтік-капучинатордан (4) шығып жатқан бумен тікелей бұлғап көру қажет болуы мүмкін.

Маңызды:

- Көбікті әзірлеуге арналған сүт балғын және консервантсыз болуы маңызды, яғни, ұзақ сақталатын сүт болмауы керек.
- Майлылығы 4%-дан 6%-ға дейінгі дәстүрлі майы айырылмаған сүтті пайдалану ұсынылады, кілегейдің майлылығы 10%-дан аз болмауы керек.
- Сүтті немесе кілегейді бұлғағаннан кейін түтік-капучинаторды (4) және ұштаманы (5) бірден тазалаңыз – бұл үшін түтік-капучинаторды (4) ұштамамен (5) суы бар стаканға салыңыз, бу беру реттегіші тұтқасын

(3) «☕» күйіне белгілеп, бу беруді іске қосыңыз, содан кейін реттегіш (3) тұтқасын «•» күйіне белгілеп, бу беруді сөндіріңіз және кофебұқтырғышты сөндіріңіз.

- Кофебұқтырғыштың суығанын күтіңіз және ұштаманы (5) түтік-капучинатордан (4) шешіңіз, түтік-капучинатордың (4) сыртын дымқыл жұмсақ матамен сүртіңіз, ұштаманың (5) өзін ағын судың астында жуыңыз.

СУСЫНДАРДЫ ЫСЫТУ

Сіз түтік-капучинаторды (4) ұштамамен (5) тостағанға салып сусындарды ысыта аласыз.

- Кофебұқтырғышты іске қосыңыз, «☕» батырмасын (10) басыңыз және бойлердің қызуын күтіңіз (жарықтық көрсеткіш тұрақты жанып тұрады).
- Ұштамасы бар (5) түтік-капучинаторды (4) ысытқыңыз келген сусыны бар тостаққа матырыңыз.
- Бу беру реттегішінің (3) тұтқасын сағат тіліне қарсы баяу бұраңыз және бу беруді толық ашыңыз.
- Сусын қажетті температураға дейін қызғанда, реттегіш (3) тұтқасын «•» күйіне белгілеп, бу беруді жабыңыз.
- «☕» батырмасын (9) басып, кофебұқтырғышты сөндіріңіз.

ДӘМДІ ЭСПРЕССОНЫ ҚАЛАЙ ДАЙЫНДАЙДЫ

- «Эспрессо» кофебұқтырғыштарына арналған үгетілген кофе пайдаланыңыз.
- Кофені сүзгіде (12 немесе 13) сәл тығыздаңыз, оны өлшейтін қасықтың (14) теріс ұшымен жасауға болады.
- Алынатын кофенің ащылығы кофе дөңдерінің сапасына және ұсақталу дәрежесіне тәуелді болады. Егер кофе тым ұзақ құйылса, бұл кофе тым ұсақ екенін немесе тым қатты тығыздалғанын білдіреді.

ҚАҚТЫ КЕТИРУ

Кофебұқтырғыштың тиімді жұмыс істеуі үшін қақты әрбір 2-3 ай сайын кетіріп отыру қажет болады, ал «кермек» суды қолданған жағдайда одан да жиірек орындау керек.

1. Лимон қышқылының ерітіндісін дайындаңыз: 1 литр суға 2 шай қасық қышқыл керек.
2. Дайындалған ерітіндіні суға арналған сауытқа (2) құйыңыз. Сауытты (2) орнына орнатыңыз.
3. Кофеге арналған сүзгіні (12 немесе 13) ұстауышқа (7) салыңыз.

4. Сүзгі ұстауышын (7) кофебұқтырғышқа орнатыңыз. Ұстауыштың (7) шығыңқылары бойлердің ойықтарына сәйкес келуі керек, содан кейін, сүзгі ұстауышының (7) тұтқасын тірелгенге дейін «LOCK» оңға қарай бұраңыз.
5. Сәйкес тостақты табандық торына (6) қойыңыз.
6. Желілік баусым ашасын ашалыққа салыңыз.
7. «☺» батырмасын (9) басып кофебұқтырғышты іске қосыңыз.
8. Жарықтық көрсеткіштің тұрақты жанып тұрғанын күтіңіз.
9. «☺» батырмасын (11) басыңыз және көлемі шамамен 100 мл тостақты толтырыңыз (бұл бойлерден суды шығару және оны лимон қышқылының ерітіндісімен толтыру үшін қажет), «☺» батырмасын (11) қайталап басып, су беруді сөндіріңіз.
10. Ұштаманы (5) түтік-капучинатордан (4) шешіңіз және түтіктің (4) астына сәйкес ыдысты қойыңыз.
- «☺» батырмасын (10) басыңыз және бойлердің қызуын күтіңіз (жарықтық көрсеткіш тұрақты жанып тұрады). Бу беру реттегішінің (3) тұтқасын сағат тіліне баяу бұраңыз және бу беруді 10-15 секундқа ашыңыз. Реттегіш (3) тұтқасын «•» күйіне белгілеп, бу беруді жабыңыз.
11. 7-10 тармақтарда сипатталған рәсімді 3 реттен кем емес қайталаңыз. Батырманы (9) басып, кофебұқтырғышты сөндіріңіз. 10-15 минут күтіңіз.
12. «☺» батырмасын (9) басып кофебұқтырғышты іске қосыңыз.
13. Жарықтық көрсеткіштің тұрақты жанып тұрғанын күтіңіз.
14. Арасына аз уақыт салып, бойлерді тазалау үдерісін сауыттағы лимон қышқылының ерітіндісі толық аяқталғанша қайталаңыз (9 тармақ).
15. Сауытқа (2) максималды деңгейге дейін таза су толтырыңыз және қайталап 7-10 тармақтарын кем дегенде 3 рет, арасына 10-15 минут үзіліс салмай қайталаңыз.

16. «☺» батырмасын (9) басып, кофебұқтырғышты сөндіріңіз.

Ескерту: - Қақты кетіру үшін кофебұқтырғыштар мен кофе-машиналардағы қақты кетіруге арналған арнайы құралдарды оларды пайдалану нұсқаулығын қатаң сақтай отырып, қолдануға болады.

ТАЗАЛАУ

- Сүзгі (12 немесе 13) саңылаулары үгетілген кофенің шөгіндісімен ластанған болса, оларды шағын қылшақпен тазалауға болады.
- Кофебұқтырғыш корпусын жұмсақ, сәл дымқыл матамен сүртiңiз, содан кейiн құрғатып сүртiңiз.
- Кофебұқтырғышты тазалау үшін металл қылшақтарды және қажайтын жуғыш құралдарды қолданбаңыз.
- Желілік баусымды, желілік баусым ашасын және кофебұқтырғыш корпусын суға немесе басқа сұйықтықтарға матыруға тыйым салынады.
- Кофеқайнатқыштың алынбалы бөлшектерін бейтарап жуғыш құрал қосылған жылы сумен жуыңыз, шайыңыз және оларды құрғатыңыз.

Тамшыларға арналған табандық және тор (6)

- Табандық торын (6) шешіңіз, табандықтан суды төгіңіз, табандықты жуыңыз және оны орнына орнатыңыз, торды табандыққа (6) орнатыңыз.

САҚТАЛУЫ

- Құрылғыны сақтауға салып қоюға дейін оны электржелісінен ажыратыңыз және оған толық салқындауға уақыт беріңіз.
- Құрылғыны тазалауды жүргізіңіз.
- Кофебұқтырғышты температурасы 0°C төмен панажайларда қалдыруға, пайдалануға және сақтауға тыйым салынады.
- Құрылғыны құрғақ салқын, балалардың және мүмкіндіктері шектеулі адамдардың қолы жетпейтін жерде сақтаңыз.

АҚАУЛЫҚТАР, ОЛАРДЫҢ СЕБЕПТЕРІ МЕН ЖОУ ӘДІСТЕРІ

Ақаулық	Себебі	Жою әдісі
Кофебұқтырғыш іске қосылмайды.	Желілік ашалықта кернеу жоқ. Желілік баусым ашасы ашалыққа дұрыс жалғанбаған.	Желілік ашалықтың жұмыс істеп тұрғанын тексеріңіз. Ашаның ашалыққа түбіне дейін салынғанын тексеріңіз.
Су кофебұқтырғыштың төменгі бөлігінен ағады.	Суға арналған табандық толып кетті.	Астаудағы суды төгіп тастаңыз.

ҚАЗАҚША

Ақаулық	Себебі	Жою әдісі
Сүзгі ұстауышынан кофе ағады	Сүзгінің тығынға тығыз жабыспауы бойлерде үгетілген кофе сүзгі жиектеріне тиді.	Сүзгінің жиектерін тазалаңыз.
Өзірленген кофенің бөтен иісі бар.	Кофебұқтырғыштың бойлеріндегі қақты кетіру үдерісі дұрыс емес. Кофе дұрыс сақталмаған.	«Жұмысқа дайындық», «Қақты жою» тарауларын қараңыз, және оларды бірнеше рет орындаңыз. Жаңа ұнтақталған кофені пайдаланыңыз. Кофені құрғақ салқын жерде сақтаңыз.
Бу сүтті бұлғамайды	Шығып жатқан будың температурасы төмен. Ыдыс өте үлкен немесе өлшемі қолайсыз. Сіз майы айырылған сүтті пайдаландыңыз.	Дайындық көрсеткіші жанғаннан кейін ғана сүтті бұлғаңыз. Сүтті бұлғау үшін биік жіңішке ыдысты пайдаланыңыз. Тек майы айырылмаған, майлылығы 4-6% сүтті пайдаланыңыз.

ЖЕТКІЗІЛІМ ЖИНАҒЫ

Кофебұқтырғыш – 1 дн.
Сүзгі ұстауышы – 1 дн.
Кофеге арналған сүзгі – 2 дн.
Өлшеуіш қасық – 1 дн.
Нұсқаулық – 1 дн.

ТЕХНИКАЛЫҚ СИПАТТАМАЛАРЫ

Электрқорегі: 220-240 В, ~ 50 Гц
Номиналды тұтынатын қуаты: 850 Вт
Суға арналған сауыттың көлемі: 1,5 л

Өндіруші аспаптардың сипаттамаларын алдын-ала хабарлаусыз өзгерту құқығын сақтайды.

Аспаптың қызмет ету мерзімі – 3 жыл

ҚАЙТА ӨНДЕУ



Қоршаған ортаны қорғау мақсатында, аспаптың және қоректендіру элементтерінің қызмет ету мерзімі аяқталғаннан кейін, оларды дәстүрлі

тұрмыстық қалдықтармен бірге тастамаңыз, аспап пен қоректендіру элементтерін келесі қайта өңдеу үшін арнайы пункттерге өткізіңіз. Бұйымдарды қайта өңдеу кезінде пайда болатын қалдықтар белгіленген тәртіп бойынша келесі қайта өңделетін міндетті жинауға жатады. Берілген өнімді қайта өңдеу туралы қосымша ақпаратты алу үшін жергілікті муниципалитетке, тұрмыстық қалдықтарды қайта өңдеу қызметіне немесе берілген өнімді Сіз сатып алған дүкенге хабарласыңыз.

Құрылғының қызмет ету мерзімі – 3 жыл

Гарантиялық міндеттілігі



Гарантиялық жағдайдағы қаралып жатқан бөлшектер дилерден тек сатып алынған адамға ғана беріледі. Осы гарантиялық міндеттілігіндегі шағымдалған жағдайда төлеген чек немесе квитанциясын көрсетуі қажет.

ЕАС

КАВОВАРКА VT-1523

Кавоварка призначена для варіння кави «ЕСПРЕСО» та приготування кави «КАПУЧІНО».

ОПИС

1. Кришка посудини для води
2. Знімна посудина для води
3. Ручка регулятора подачі пари
4. Трубка-капучізатор
5. Знімний наконечник
6. Решітка піддона/піддон для крапель
7. Тримач фільтра для кави
8. Утримувач фільтра для кави
9. Кнопка увімкнення/вимкнення «»
10. Кнопка увімкнення подачі пари «»
11. Кнопка увімкнення/вимкнення подачі води «»
- 12-13. Фільтри для кави
14. Мірна ложка з ущільнювачем меленої кави

УВАГА!

Для додаткового захисту в ланцюзі живлення доцільно встановити пристрій захистного вимкнення (ПЗВ) з номінальним струмом спрацьовування, що не перевищує 30 мА. Для установлення ПЗВ зверніться до фахівця.

РЕКОМЕНДАЦІЇ ЩОДО ЕКСПЛУАТАЦІЇ І ЗАХОДІВ БЕЗПЕКИ

- Перед використанням пристрою уважно ознайомтеся з керівництвом з експлуатації. Зберігайте це керівництво протягом всього терміну експлуатації.
- Неправильне поводження з пристроєм може призвести до його поломки, завдання шкоди користувачеві або його майну.
- Перед першим вмиканням переконайтеся в тому, що робоча напруга кавоварки відповідає напрузі в електричній мережі.
- Мережний шнур забезпечений «євровилкою»; вмикайте її в розетку, що має надійний контакт заземлення.
- Щоб уникнути ризику виникнення пожежі, не використовуйте перехідники при підмиканні кавоварки до електричної розетки.

- Використовуйте кавоварку лише за її прямим призначенням.
- Не використовуйте пристрій поза приміщеннями.
- Ніколи не залишайте, не використовуйте та не зберігайте кавоварку у приміщеннях з температурою нижче 0°C.
- Встановлюйте кавоварку на сухій рівній стійкій поверхні, не ставте пристрій на край столу.
- Не ставте кавоварку на гарячі поверхні.
- Не використовуйте кавоварку у безпосередній близькості від джерел тепла, вологи або відкритого полум'я.
- Не допускайте, щоб мережний шнур звисав зі столу, а також наглядайте, щоб він не торкався гарячих поверхонь та гострих крайок меблів.
- Будьте обережні під час роботи з виходячою парою.
- Щоб уникнути удару електричним струмом, не занурюйте кавоварку, мережний шнур або вилку мережного шнура у воду або в будь-які інші рідини.
- Використовуйте тільки приладдя, що входять до комплекту постачання.
- Не вмикайте кавоварку без води.
- Використовуйте тільки чисту холодну воду, рекомендується використовувати побутовими фільтрами для води.
- Перед увімкненням кавоварки переконайтеся, що всі знімні деталі встановлені правильно.
- Ніколи не залишайте працюючу кавоварку без нагляду.
- Не торкайтеся мережного шнура, вилки мережного шнура та корпусу кавоварки мокрими руками.
- Щоб уникнути опіку, не торкайтеся гарячих поверхонь кавоварки (тримач фільтра, бойлер, трубка-капучізатор) у ході приготування кави та відразу після вимкнення пристрою.
- Дайте пристрою повністю охолонути перед зняттям приладь або чищенням.
- Забороняється знімати тримач фільтра під час роботи кавоварки.

УКРАЇНЬСКА

- Вимикайте кавоварку з електричної мережі перед чищенням або у випадку, якщо ви пристроєм не користуєтеся.
- Вимикаючи пристрій з електричної мережі, не тягніть за мережний шнур, а тримайтеся за вилку мережного шнура.
- З міркувань безпеки дітей не залишайте поліетиленові пакети, використовувані в якості упаковки, без нагляду.

Увага! Не дозволяйте дітям грати з поліетиленовими пакетами або пакувальною плівкою. **Небезпека задушення!**

- Здійснюйте нагляд за дітьми, щоб не допустити використання пристрою як іграшки.
- Даний пристрій не призначений для використання дітьми.
- Цей пристрій не призначений для використання особами (включаючи дітей) зі зниженими фізичними, психічними або розумовими здібностями або при відсутності у них досвіду або знань, якщо вони не знаходяться під контролем або не проінструктовані щодо використання пристрою особою, відповідальною за їх безпеку.
- Періодично перевіряйте стан мережного шнура та вилки мережного шнура.
- Забороняється користуватися пристроєм, якщо є будь-які пошкодження корпусу кавоварки, мережного шнура або вилки мережного шнура.
- Забороняється самостійно ремонтувати пристрій. Не розбирайте пристрій самостійно, при виникненні будь-яких несправностей, а також після падіння пристрою вимкніть пристрій з електричної розетки та зверніться до будь-якого авторизованого (уповноваженого) сервісного центру за контактною адресою, вказаною у гарантійному талоні та на сайті www.vitek.ru.
- Перевозьте пристрій лише в заводській упаковці.
- Зберігайте пристрій у сухому прохолодному місці, недоступному для дітей та людей з обмеженими можливостями.

ПРИСТРІЙ ПРИЗНАЧЕНИЙ ТІЛЬКИ ДЛЯ ПОБУТОВОГО ВИКОРИСТАННЯ У ЖИТЛОВИХ ПРИМІЩЕННЯХ, ЗАБОРОНЯЄТЬСЯ КОМЕР-

ЦІЙНЕ ВИКОРИСТАННЯ ТА ВИКОРИСТАННЯ ПРИСТРОЮ У ВИРОБНИЧИХ ЗОНАХ ТА РОБОЧИХ ПРИМІЩЕННЯХ.



ПЕРЕД ПЕРШИМ ВИКОРИСТАННЯМ

Після транспортування або зберігання пристрою при зниженій температурі необхідно витримати його при кімнатній температурі не менше трьох годин.

- Витягніть кавоварку з упаковки та видаліть пакувальні матеріали.
- Перевірте цілісність пристрою, за наявності пошкоджень не користуйтеся пристроєм.
- Переконайтеся у тому, що робоча напруга кавоварки відповідає напрузі в електричній мережі.
- Перед першим використанням кавоварки промийте всі її знімні частини (2, 7, 12, 13, 14) теплою водою з нейтральним мийним засобом та просушіть.

ПІДГОТУВАННЯ ДО РОБОТИ

Перед варінням кави промийте бойлер кавоварки.

- Зніміть посудину (2), наповніть її холодною водою до позначки «MAX» та установіть на місце.
- Вставте фільтр для кави (12 або 13) у тримач (7), не засипайте мелену каву у фільтр (12 або 13).
- Установіть тримач фільтра (7) у місце його установлення. Виступи тримача фільтра (7) мають збігтися з пазами на бойлері, після чого поверніть ручку тримача фільтра (7) вправо до упору «LOCK».
- Поставте відповідну чашку на решітку піддона (6).
- Вставте вилку мережного шнура у розетку.
- Увімкніть кавоварку натисненням кнопки (9) «», при цьому засвітиться світловий індикатор та блиматиме. Дочекайтеся нагрівання води у бойлері, світловий індикатор світлитиметься постійно.
- Натисніть кнопку подачі води (11) «», при цьому помпа увімкнеться, і вода подаватиметься постійно. Після наповнення чашки водою вимкніть подачу води повторно, натиснувши кнопку (11) «», вилийте воду з чашки. Залежно від об'єму

чашки здійснить цю процедуру декілька разів, після цього бойлер буде промитий.

УВАГА!

- *Забороняється знімати тримач фільтра (7) під час роботи кавоварки.*

Промивання трубки-капучінатора (4)

- Переконайтеся, що у посудині (2) достатньо води.
- Поставте відповідну чашку під трубку-капучінатор (4) та наконечник (5).
- Увімкніть кавоварку натисненням кнопки (9) «☺».
- Натисніть кнопку увімкнення подачі пари (10) «☺» та дочекайтеся, коли світловий індикатор перестане блимати та світлитиметься постійно.
- Повільно поверніть ручку регулятора подачі пари (3) проти годинникової стрілки, пара почне виходити з наконечника (5), трубки-капучінатора (4), будьте обережні під час роботи з виходячою парую, через 10-15 секунд установіть ручку регулятора (3) у положення «•».
- Вимкніть кавоварку, натиснувши кнопку (9) «☺».
- Зніміть піддон (6), злийте з піддона воду та установіть його на місце, установіть на місце решітку.
- Кавоварка готова до варіння кави.

ПРИГОТУВАННЯ КАВИ ЕСПРЕСО

- Зніміть посудину (2), наповніть її холодною водою до позначки «MAX» та установіть на місце. Наглядайте за тим, щоб рівень води у посудині (2) не опускався нижче позначки «MIN», регулярно доливайте воду у посудину (2).
- Насипте мелену каву у фільтр (12 або 13), використовуйте мірну ложку (14), злегка утрамбуйте кави зворотним боком мірної ложки (14).
- Установіть тримач фільтра (7) у місце його установлення. Виступи тримача фільтра (7) мають збігтися з пазами на бойлері, після чого поверніть ручку тримача фільтра (7) вправо до упору «LOCK».
- Поставте чашку на решітку піддона (6).
- Вставте вилку мережного шнура у розетку.

- Увімкніть кавоварку натисненням кнопки (9) «☺», при цьому засвітиться світловий індикатор та блиматиме. Дочекайтеся нагрівання води у бойлері, світловий індикатор світлитиметься постійно.

Примітка:

- Для приготування однієї порції кави еспресо використовуйте малий фільтр (13).
- Для приготування подвійної порції кави еспресо використовуйте великий фільтр (12).
- Для увімкнення подачі води натисніть кнопку (11) «☺», наглядайте за процесом наповнення чашки приготованою кавою, ще раз натисніть кнопку (11) для вимкнення подачі води.

Примітка:

- якщо під час приготування кави еспресо виникла необхідність вимкнути подачу води, повторно натисніть кнопку (11);
- повторне приготування кави рекомендується робити з інтервалами у 2-3 хвилини;
- наглядайте за заповненням піддона (6), періодично зливайте воду та промивайте піддон (6).
- Вимкніть кавоварку, натиснувши на кнопку (9) «☺».
- Дочекайтеся остигання кавоварки та зніміть тримач фільтра (7), повернувши ручку тримача (7) вліво до упору. Видаліть залишки меленої кави та промийте фільтр (12 або 13). Для зручності при видаленні залишків кави використовуйте утримувач (8), за допомогою якого можна зафіксувати фільтри (12 або 13) від випадання з тримача (7).

ПРИГОТУВАННЯ КАПУЧІНО

Увага! Остерігайтеся опіків виходячою гарячою парою з трубки-капучінатора (4) тазнічного наконечника (5).

- Зваріть каву, як описано у розділі «ПРИГОТУВАННЯ КАВИ ЕСПРЕСО», у чашці, об'єму якої буде достатньо для додання збитою молочної пінки.

Примітка:

- рекомендується приготувати необхідну кількість кави еспресо до збивання молочної пінки, оскільки у режимі подачі

УКРАЇНЬСКА

пари вода у бойлері нагрівається значно вище температури води, призначеної для приготування кави еспресо, у результаті чого готовий напій може мати зовсім інший смак;

- повторно готувати каву еспресо рекомендується не раніше ніж через 5 - 10 хвилин після приготування молочної пінки;
- можна скоротити час очікування зниження температури води, для цього підставте чашку під тримач фільтра (7) (фільтр для кави (12 або 13) не заповнюйте меленою кавою) та увімкніть подачу води, натиснувши кнопку (11) «☕», після наповнення чашки повторно натисніть кнопку (11) для виключення подачі води.
- Натисніть кнопку увімкнення подачі пари (10) «☕» та дочекайтеся, коли світловий індикатор перестане блимати та світитиметься постійно.
- Підставте під наконечник (5) відповідну чашку, акуратно поверніть регулятор подачі пари (3) проти годинникової стрілки та злийте залишки води і конденсату з трубки-капучінатора (4), переконайтеся, що вихідна пара однорідна та без води.
- Закрийте подачу пари, установивши регулятор подачі пари (3) у положення «•».
- Опустіть наконечник (5) у посудину з холодним молоком або вершками, наконечник (5) не має торкатися дна посудини, інакше вихід пари буде утруднений.
- Повільно поверніть ручку регулятора подачі пари (3) та повністю відкрийте подачу пари «☕».

Примітка: - щоб уникнути випліскування молока, завжди занурюйте наконечник (5) глибше, ніж на 1 см від поверхні молока.

- Вихідна пара створює завихрення, що сприяють утворенню молочної пінки, періодично піднімайте та опускайте посудину з молоком відносно наконечника (5) до утворення молочної пінки.
- Будьте обережні під час роботи з вихідною парою, після отримання молочної пінки закрийте подачу пари, установивши ручку регулятора (3) у положення «•».
- Додайте молочну пінку у чашку звареної кави.

- Вимкніть кавоварку, натиснувши на кнопку (9) «☺».

Примітка:

- процес отримання молочної пінки – це мистецтво. З першого разу пінка може і не вийти, не втрачайте надію та експериментуйте, поки не досягнете доброго результату.
- залежно від виду молока для отримання молочної пінки, можливо, доведеться зняти наконечник (5) та спробувати збивати молочну пінку безпосередньо парою, що виходить з трубки-капучінатора (4).

Важливо:

- Необхідно, щоб молоко, яке використовується для приготування пінки, було свіжим та без консервантів, тобто не так зване молоко тривалого зберігання.
- Використовується звичайне незбиране молоко жирністю від 4% до 6%, жирність вершків має бути не менше 10%.
- Відразу після збивання молока або вершків прочистіть трубку-капучінатор (4) та наконечник (5) – для цього опустіть трубку-капучінатор (4) з наконечником (5) у склянку з водою, увімкніть подачу пари, повернувши ручку регулятора подачі пари (3) у положення «☕», після цього вимкніть подачу пари, установивши ручку регулятора (3) у положення «•», та вимкніть кавоварку.
- Дочекайтеся остигання кавоварки та зніміть наконечник (5) з трубки-капучінатора (4), протріть трубку-капучінатор (4) ззовні вологою, м'якою тканиною, сам наконечник (5) промийте під струменем води.

ПІДІГРІВАННЯ НАПОЇВ

Ви можете підігріти напої, опустивши трубку-капучінатор (4) з наконечником (5) у чашку.

- Увімкніть кавоварку, натисніть кнопку (10) «☕» та дочекайтеся нагрівання бойлера (світловий індикатор світитиметься постійно).
- Опустіть трубку-капучінатор (4) з наконечником (5) у чашку с напоєм, який ви хочете підігріти.

- Повільно поверніть ручку регулятора подачі пари (3) проти годинникової стрілки та повністю відкрийте подачу пари.
- Коли напій нагріється до потрібної температури, закрийте подачу пари, встановивши ручку регулятора (3) у положення «•».
- Вимкніть кавоварку, натиснувши на кнопку (13) «☺».

ЯК ОТРИМАТИ ДОБРИЙ ЕСПРЕСО

- Використовуйте свіжомелену каву, призначену для кавоварок «еспreso».
- Злегка утрамбовуйте мелену каву у фільтрі (12 або 13), це можна зробити зворотнім кінцем мірної ложки (14).
- Міцність отримуючої кави залежатиме від якості та ступеня помелу кавових зерен. Якщо кава наливається дуже довго, це означає, що кава дуже дрібного помелу або дуже сильно утрамбована.

УСУНЕННЯ НАКИПУ

Для ефективної роботи кавоварки рекомендується проводити усунення накипу кожні 2-3 місяці, а при використанні «твердої» води – частіше.

1. Приготуйте розчин лимонної кислоти: 2 чайні ложки кислоти на 1 літр води.
2. Залийте отриманий розчин у резервуар для води (2). Установіть резервуар (2) на місце.
3. Вставте фільтр для кави (12 або 13) у тримач (7).
4. Установіть тримач фільтра (7) у кавоварку. Виступи тримача (7) мають збігтися з пазами на бойлері, після чого поверніть ручку тримача фільтра (7) вправо до упору «LOCK».
5. Поставте відповідну чашку на решітку піддона (6).
6. Вставте вилку мережного шнура у розетку.
7. Увімкніть кавоварку натисненням кнопки (9) «☺».
8. Дочекайтеся, коли світловий індикатор світитиметься постійно.
9. Натисніть кнопку (11) «☺» та наповніть водою чашку об'ємом близько 100 мл (це необхідно для того, щоб видалити

воду з бойлера та заповнити його розчином лимонної кислоти), вимкніть подачу води, повторно натиснувши кнопку (11) «☺».

10. Зніміть наконечник (5) з трубки-капучінатора (4) та підставте під трубку (4) відповідний посуд.
Натисніть кнопку (10) «☺» та дочекайтеся нагрівання бойлера (світловий індикатор світитиметься постійно). Повільно поверніть ручку регулятора подачі пари (3) проти годинникової стрілки та відкрийте на 10-15 секунд подачу пари. Закрийте подачу пари, установивши ручку регулятора (3) у положення «•».
11. Повторіть процедуру, описану у пунктах 7-10, не менше 3 разів. Вимкніть кавоварку, натиснувши на кнопку (9). Зачекайте 10-15 хвилин.
12. Увімкніть кавоварку натисненням кнопки (9) «☺».
13. Дочекайтеся, коли світловий індикатор світитиметься постійно.
14. З невеликими перервами повторіть процедуру очищення бойлера (пункт 9) до повного закінчення розчину лимонної кислоти у резервуарі.
15. Заповніть резервуар (2) чистою водою та знов виконайте пункти 7-10 не менше 3 разів, не роблячи 10-15 хвилинної перерви.
16. Вимкніть кавоварку, натиснувши на кнопку (9) «☺».

Примітка: -для усунення накипу можна використовувати спеціальні засоби для усунення накипу у кавоварках та кавомашинах, строго дотримуючись інструкції щодо їх використання.

ЧИЩЕННЯ

- При чищенні фільтрів (12 або 13), якщо отвори засмічені осадам меленої кави, їх можна почистити невеликою щіткою.
- Протирайте корпус кавоварки м'якою, злегка вологою тканиною, після чого витріть насухо.
- Для чищення кавоварки не використовуйте металеві щітки та абразивні мийні засоби.

УКРАЇНЬСКА

- Забороняється занурювати мережний шнур, вилку мережного шнура та корпус кавоварки у воду або інші рідини.
- Знімні деталі кавоварки промивайте теплою водою з нейтральним мийним засобом, ополосніть та висушіть їх.

Піддон для крапель та решітка (6)

- Зніміть піддон та решітку (6), злийте з піддона воду, промийте піддон та установіть його на місце, установіть решітку на піддон (6).

ЗБЕРІГАННЯ

- Перед тим, як забрати пристрій на зберігання, вимкніть його з електромережі та дайте йому повністю остигнути.
- Зробіть чищення пристрою.
- Забороняється залишати, використовувати та зберігати кавоварку у місцях з температурою нижче 0°C.
- Зберігайте пристрій в сухому прохолодному місці, недоступному для дітей та людей з обмеженими можливостями.

НЕСПРАВНОСТІ, ЇХ ПРИЧИНИ ТА МЕТОДИ УСУНЕННЯ

Несправність	Причина	Метод усунення
Кавоварка не вмикається	У мережній розетці відсутня напруга. Вилка мережного шнура не до кінця вставлена у розетку.	Переконайтеся, що мережна розетка працює. Перевірте, чи до кінця вставлена вилка у розетку.
Вода витікає з нижньої частини кавоварки	Піддон для води переповнений.	Злийте воду з піддона.
Витік кави з тримача фільтра	Нещільне прилягання фільтра до ущільнювача у бойлері, мелена кава потрапила на краї фільтра.	Очистіть краї фільтра.
Приготована кава має сторонній запах.	Неправильний процес усунення накипу у бойлері кавоварки. Неправильне зберігання кави.	Зверніться до розділів «Підготування до роботи», «Усунення накипу» та виконайте їх декілька разів. Використовуйте свіжомелену каву. Зберігайте каву у сухому прохолодному місці.
Пара не збиває молоко	Низька температура виходячої пари. Посудина дуже велика або невідповідного розміру. Ви використовували знежирене молоко.	Збивайте молоко тільки після того, як засвітиться індикатор готовності. Для збивання молока використовуйте вузький високий посуд. Використовуйте лише незбиране молоко жирністю 4-6%.

КОМПЛЕКТ ПОСТАЧАННЯ

Кавоварка – 1 шт.
Тримач фільтра – 1 шт.
Фільтр для кави – 2 шт.
Мірна ложка – 1 шт.
Інструкція – 1 шт.

ТЕХНІЧНІ ХАРАКТЕРИСТИКИ

Електроживлення: 220-240 В, ~ 50 Гц
Номинальна споживана потужність: 850 Вт
Об'єм резервуара для води: 1,5 л

Виробник залишає за собою право змінювати характеристики пристроїв без попереднього повідомлення.

Термін служби пристрою – 3 роки

УТИЛІЗАЦІЯ



Для захисту навколишнього середовища після закінчення терміну служби пристрою та елементів живлення не викидайте їх разом з побутовими відходами, передайте пристрій та елементи живлення у спеціалізовані пункти для подальшої утилізації.

Відходи, що утворюються при утилізації виробів, підлягають обов'язковому збору з подальшою утилізацією установленим порядком.

Для отримання додаткової інформації про утилізацію даного продукту зверніться до

місцевого муніципалітету, служби утилізації побутових відходів або до крамниці, де Ви придбали цей продукт.

Термін служби пристрою – 3 роки

Гарантія

Докладні умови гарантії можна отримати в дилера, що продав дану апаратуру. При пред'явленні будь-якої претензії протягом терміну дії даної гарантії варто пред'явити чек або квитанцію про покупку.

CE Даний продукт відповідає вимогам Директиви 2014/30/ЄС щодо електромагнітної сумісності та Директиви 2014/35/ЄС щодо низьковольтного обладнання.

КЫРГЫЗ

КОФЕ КАЙНАТКЫЧ VT-1523

Кофе кайнаткыч «ЭСПРЕССО» кофени бышыруу жана «КАПУЧИНО» кофе жасоо үчүн арналган.

СЫПАТТАМА

1. Суу үчүн идиштин капкагы
2. Суу үчүн чечилме идиши
3. Буу берүү жөндөгүчүнүн туткасы
4. Капучинатор түтүкчөсү
5. Чечилме учу
6. Түпкүчтүн панжарасы/тамчылар үчүн түпкүчү
7. Кофе чыпканын кармагычы
8. Кофе чыпканын токтоткучу
9. Иштетүү/өчүрүү «I» баскычы
10. Буу берүүнү иштетүү «☕» баскычы
11. Суу берүүнү иштетүү/өчүрүү «☕» баскычы
- 12-13. Кофе үчүн чыпкалар
14. Тарттырылган кофенин тыгыздагычы менен өлчөмдүү кашык

КӨҮЛ БУРУҢУЗ!

Кошумча коргонуу үчүн электр тармагында потенциалдуу иштеткен тогу 30 МА ашырбаган коргоп өчүрүүчү аспабын орнотуу максатка ылайык. Аспапты орнотуу үчүн атайын адиске кайрылыңыз.

КОЛДОНУУ ЖАНА КООПСУЗДУК ЧАРАЛАРЫ БОЮНЧА РЕКОМЕНДАЦИЯЛАР

- Электр шайманды пайдалануудан мурун колдонмону көңүл коюп окуп-үйрөнүңүз. Ушул колдонмону бүткүл кызмат мөөнөтүнө сактап алыңыз.
- Шайманды туура эмес пайдалануу анын бузулуусуна, колдонуучуга же колдонуучунун мүлкүнө зыян келтирүүгө алып келиши мүмкүн.
- Кофе кайнаткычты биринчи жолу иштектенден мурун шаймандын иштөөчү чыңалуусу электр тармагынын чыңалуусуна ылайык болгонун текшерип алыңыз.
- Электр шнуру «европалык сайгычы» менен жабдылган; аны бекем жердетүү контакты бар розеткасына туташтырыңыз.
- Өрт коркунучун жоюу үчүн кофе кайнаткычты электр розеткасына туташтырганда кошуучу түзүлмөлөрдү колдонбоңуз.
- Кофе кайнаткычты тике дайындоо боюнча гана колдонуңуз.
- Шайманды имараттардын сыртында колдонбоңуз.

- Кофе кайнаткычты температурасы 0°C төмөн болгон имараттарда эч качан колдонбоңуз да сактабаңыз.
- Кофе кайнаткычты кургак, тегиз, бекем турган беттин үстүндө колдонуңуз, столдун чет жагына койбоңуз.
- Кофе кайнаткычты ысык беттерге койбоңуз.
- Кофе кайнаткычты жылуулук, нымдуулук же ачык от булактардын тикеден-тике жакынчылыкта колдонбоңуз.
- Электр шнуру столдун кырынан арта салынып же ысык нерселерди жана эмеректин учтуу кырларын тийип турганына жол бербениз.
- Чыгып турган буу менен иштегенде этият болуңуз.
- Ток урбас үчүн шайманды, электр шурун жана кубаттуучу сайгычын сууга же башка суюктуктарга салбаңыз.
- Топтомго кирген бөлүктөрүн гана пайдаланыңыз.
- Кофе кайнаткычты суусыз иштетпеңиз.
- Таза муздак сууну гана пайдаланыңыз, суу үчүн турмуш-тирчилик чыпкалардан өткөзүлүп кошумча тазаланган сууну пайладанууңузду сунуш кылабыз.
- Кофе кайнаткычты иштетүүнүн алдында болгон чечилме бөлүктөрү туура орнотулганын текшерип алыңыз.
- Иштеп турган кофе кайнаткычын эч качан кароосуз калтырбаңыз.
- Электр шурун, кубаттуучу сайгычын, кофе кайнаткычтын корпусун суу колуңуз менен тийбеңиз.
- Күйүк болбоо үчүн кофе жасалып турган учурда жана шайманды жаңы өчүргөндөн кийин ысык беттерин (чыпка кармагычын, бойлерин, капучинатор түтүкчөсүн) тийбеңиз.
- Бөлүктөрүн чечүүнүн же тазалоонун алдында шайманды толугу менен муздатып алыңыз.
- Кофе кайнаткыч иштеп турган убагында чыпка кармагычты чечүүгө тыюу салынат.
- Тазалагандан мурун жана шайманды пайдаланбаган учурда аны электр тармагынан суруңуз.
- Кубаттуучу сайгычын электр розеткасынан сурганда шуурду кармап эч качан тартпаңыз, сайгычын кармаңыз.
- Балдардын коопсуздугу үчүн таңгак катары колдонулган полиэтилен баштыктарды кароосуз таштабаңыз.

Көңүл буруңуз! Полиэтилен баштыктар же таңгак пленкасы менен ойногонго балдарга

уруксат бербейсиз. Бул тумчугуунун коркунучун жаратат!

- Шайманды оюнчук катары колдонбоо үчүн балдарга көз салыңыз.
- Бул шайман балдар колдонгону үчүн арналган эмес.
- Бул шайман дене күчү, сезими же акыл-эси жагынан жөндөмдүүлүгү төмөн (ошонун ичинде балдар да) адамдар же колдонуу боюнча тажрыйбасы же билими жок болгон адамдар, эгерде алардын коопсуздугуна жооптуу адам аларды көзөмөлдөп же инструкциялаган болбосо колдонуу үчүн ылайыкташтырылбаган.
- Электр шнурунун жана кубаттуучу сайгычтын абалын мезгилдүү түрдө текшерип туруңуз.
- Кофе кайнаткычтын корпустун, электр шнурун же кубаттуучу сайгычтын бузулуулары бар болгондо шайманды иштетүүгө тыюу салынат.
- Шайманды өз алдынча оңдогонго тыюу салынат. Шайманды өз алдынча ажыратпай, ар кыл бузулуулар пайда болгон же шайман кулап түшкөн учурларда аны розеткадан суруп, кепилдик талонундагы же www.vitek.ru сайтындагы тизмесине кирген автордоштурулган (ыйгарым укуктуу) тейлөө борборуна кайрылыңыз.
- Шайманды заводдук таңгагында гана транспорттоо зарыл.
- Шайманды балдар жана жөндөмдүүлүгү төмөн болгон адамдар колу жетпеген жерлерде сактаңыз.

АСПАП ТУРАК ЖАЙЛАРДА ТУРМУШ-ТИРИЧИЛИК КОЛДОНУУГА ГАНА АРНАЛГАН, КОММЕРЦИЯЛЫК КОЛДОНУУГА, ӨНӨР ЖАЙ ЗОНАЛАРЫНДА ЖЕ ЖУМУШ ИМАРАТТАРДА КОЛДОНУУГА ТЫЮУ САЛЫНАТ.

БИРИНЧИ КОЛДОНУУНУН АЛДЫНДА

Төмөндөгөн температурада шайманды транспорттоодон же сактоодон кийин аны үч сааттан кем эмес мөөнөткө үй температурасында сактоо зарыл.

- Кофе кайнаткычты таңгактан чыгарып, таңгак материалдарын алып салыңыз.
- Шаймандын бүтүн болгондугун текшерип, бузулуулар бар болсо шайманды колдонбоңуз.
- Шаймандын иштөө чыңалуусу электр тармагындагы чыңалуусуна ылайык болгонун текшериниз.

- Кофе кайнаткычты биринчи жолу колдонуунун алдында анын болгон чечилме бөлүктөрүн (2, 7, 12, 13, 14) нейтралдуу жуучу каражат менен жылуу сууга жууп, кургатып алыңыз.

ИШТЕТҮҮНҮН АЛДЫНДА

Кофе кайнаткандын алдында кофе кайнаткычтын бойлерин жууп алыңыз.

- Идишин (2) чечип, аны «МАХ» белгисине чейин суу менен толтуруп, ордуна орнотуңуз.
- Чыпканы (12 же 13) кармагычка (7) салып, чыпкага (12 же 13) тарттырылган кофени салыңыз.
- Чыпка кармагычын (7) ордуна орнотуңуз. Чыпка кармагычтагы (7) чыгып турган жерлери бойлердеги оюктары менен дал келүү мүмкүн, андан соң чыпка кармагычтын (7) туткасын «LOCK» токтогон жайына чейин оң жака бураңыз.
- Ылайыктуу чынысын түпкүчтүн панжарасына (6) коюңуз.
- Электр шнурунун сайгычын электр розеткасына сайыңыз.
- (9) «☺» баскычты басып, кофе кайнаткычты иштетиңиз, ошондо жарык индикатору күйүп, үлпүлдөп турат. Бойлердеги суу кайнаганын күтүңүз, жарык индикатор туруктуу түрдө күйөт.
- (11) «☺» суу берүүнүн баскычын басыңыз, ошондо помпа иштеп, суу үзгүлтүксүз берилет. Чыны суу менен толтурулганда, (11) «☺» баскычын кайрадан басып суу берүүнү токтотуп, чыныдагы сууну төгүп алыңыз. Чынынын көлөмүнө карата бул процедураны бир нече жолу өткөзүңүз, ошондон кийин бойлер жуулган болот.

КӨҢҮЛ БУРУҢУЗ!

- Кофе кайнаткыч иштеп турган убагында чыпка кармагычты (7) чечүүгө тыюу салынат.

Капучинатор түтүкчөнү (4) тазалоо

- Идиште (2) суусу жетиштүү болгонун текшерип алыңыз.
- Капучинатор түтүкчөсү (4) менен учунун (5) астына ылайыктуу чыныны коюңуз.
- (9) «☺» баскычты басып кофе кайнаткычты иштетиңиз.
- (10) «☺» буу берүүнү иштетүү баскычын басып, баскычтын жарыгы үлпүлдөбөй туруктуу күйгөнүнө чейин күтүңүз.

КЫРГЫЗ

- Буу берүүнүн жөндөгүч туткасын (3) акырын саат жебесинин багытына каршы бураңыз, буу капучинатор түтүкчөнүн (4) учунан (5) чыгып баштайт, чыгып турган буу менен иштегенде этият болуңуз, 10-15 секундандан кийин жөндөгүч туткасын (3) «•» абалына коюңуз.
- (9) «☺» баскычын басып кофе кайнаткычты өчүрүңүз.
- Түпкүчтү (6) чечип, түпкүчтөгү сууну төгүп, аны ордуна орнотуңуз, панжараны орнотуңуз.
- Кофе кайнаткыч кофе кайнатууга даяр.
- түпкүч (6) толуп турганын байкап, мезгилдүү түрдө суусун төгүп, түпкүчтү (6) жууп туруңуз.
- (9) «☺» баскычын басып, кофе кайнаткычты өчүрүңүз.
- Кофе кайнаткыч муздаганын күтүп, чыпка кармагычынын туткасын (7) сол жагына токтогонуна чейин бурап, чыпка кармагычын (7) чечиңиз. Калган тарттырылган кофени төгүп, чыпканы (12 же 13) жууп алыңыз. Ыңгайлуулук үчүн калган кофени төккөндө токтоткучту (8) колдонуңуз, анын жардамы менен чыпкаларды (12 же 13) кармагычтан (7) түшүүдөн токтотсоңуз болот.

ЭСПРЕССО КОФЕНИ ЖАСОО

- Идишин (2) чечип, аны «MAX» белгисине чейин суу менен толтуруп, ордуна орнотуңуз. Идиштеги (2) суу «MIN» белгисинен төмөн болбогонун байкап туруңуз, идишке (2) сууну мезгилдүү түрдө куюп туруңуз.
- Тарттырылган кофени чыпкага (15 же 16) салып, өлчөмдүү кашыгын пайдаланыңыз (17), өлчөмдүү кашыктын (17) арды жагы менен кофени бир аз дыгыздатып алыңыз.
- Чыпка кармагычын (7) ордуна орнотуңуз. Чыпка кармагычтагы (7) чыгып турган жерлери бойлердеги оюктары менен дал келүү мүмкүн, андан соң чыпка кармагычтын (7) туткасын «LOCK» токтогон жайына чейин оң жака бураңыз.
- Чыныны түпкүчтүн панжарасына (6) коюңуз.
- Электр шнурунун сайгычын электр розеткасына сайыңыз.
- (9) «☺» баскычты басып, кофе кайнаткычты иштетиңиз, ошондо жарык индикатору күйүп, үлпүлдөп турат. Бойлердеги суу кайнаганын күтүңүз, жарык индикатор туруктуу түрдө күйөт.
- Бир порция эспрессо кофени жасоо үчүн кичи чыпкасын (13) колдонуңуз.
- Эспрессо кофени эки кат порциясын жасоо үчүн чоң чыпкасын (12) колдонуңуз.
- Суу берүүнү иштетүү үчүн (11) «☺» баскычын басыңыз, чыны даяр кофе менен толуп турганын байкап, суу берүүнү токтотуу үчүн (11) баскычын кайрадан басыңыз.

Эскертүү:

- эспрессо кофени даярдоо убагында даярдоону токтотуу зарылдыгы бар болсо, (11) баскычты кайрадан басыңыз;
- 2-3 минут интервалдары менен кофени кайрадан бышырсаңыз болот;

КАПУЧИНО КОФЕНИ ДАЯРDOO

Көңүл буруңуз! Капучинатор түтүкчө (4) менен чечилме учунан (5) чыккан буудан күйүк алуудан абайлаңыз.

- Көлөмү чалынган көбүктү кошуу үчүн жетиштүү болгон жылыган чыныда «ЭСПРЕССО КОФЕНИ ЖАСОО» бөлүгүндө жазылгандай кофени кайнатып алыңыз.

Эскертүү:

- керектүү кофенин көлөмүн сүт көбүктү жасагандан мурун кайнатууну сунуш кылабыз, себеби буу берүү режиминде бойлердеги суу кофе даярдаган үчүн зарыл болгон температурадан өтө көп ысыйт, ошол себептен даяр суусундук такыр башка даам алуу мүмкүн;
- сүт көбүгүн жасагандан кийин 5 -10 минута өткөндө гана кайрадан эспрессо кофени бышыруу рекомендацияланат.
- суу температурасы төмөндөө күтүү мөөнөтүн кыскартсаңыз болот, ал үчүн чыпка кармагычтын (7) астына чыныны коюп (кофе үчүн чыпкасын (12 же 13) тарттырылган кофе менен толтурбаңыз) (11) «☺» баскычын басып сунуун кол берүүсүн иштетсеңиз болот, чыны толгондон кийин суу берүүнү токтотуу үчүн (11) баскычын кайрадан басыңыз.
- (10) «☺» буу берүүнү иштетүү баскычын басып, баскычтын жарыгы үлпүлдөбөй туруктуу күйгөнүнө чейин күтүңүз.
- Учтун (5) астына ылайыктуу чыныны коюп, буу берүү жөндөгүчүн (3) акырын бурап, капучинатор түтүкчөдө (4) калган суу менен конденсатты төгүңүз, чыгып турган буу бирдей болуп, суу кошулбаганын текшерип алыңыз.

- Буу берүүнүн жөндөгүчүн (3) «•» абалына коюп буу берүүнү жабыңыз.
- Учту (5) муздак сүт же каймак менен идишке салыңыз, учу (5) идиштин түбүн тийбегени зарыл, же буу чыгуусу тосулуп калат.
- Буу чыгуунун жөндөгүч туткасын (3) «☞» акырын бурап, буу берүүнү толугу менен ачыңыз.

Эскертүү: - сүт төгүлгөнүнө жол бербөө үчүн учту ар дайым (5) сүттүн бетинен 1 см тереңдигинен төмөн салыңыз.

- Чыгып турган буу сүт көбүгү пайда болгонун камсыз кылган тегеренүүлөрдү жаратат, сүт куюлган идишти көбүк пайда болгонуна чейин мезгилдүү түрдө учуна (5) карата көтөрүп жана ылдыйлатып тургуз.
- Чыгып турган буу менен иштегенде этият болуңуз, сүт көбүктү жасагандан кийин (3) жөндөгүч туткасын «•» абалына коюп, буу берүүнү токтотуңуз.
- Сүт көбүгүн бышкан кофе куюлган чыныга кошуңуз.
- (9) «☞» баскычын басып, кофе кайнаткычты өчүрүңүз.

Эскертүү:

- сүт көбүгүн даярдоо процесси - бул чеберчилик. Биринчи жолу жасаганда көбүк болбой калышы мүмкүн, үмүт үзбөй, тажрыйба алууну жакшы натыйжаны алууга чейин улантыңыз.
- сүттүн түрүнө карата учту (5) чечип, капучинатор түтүкчөнүн (4) өзүнөн чыгып турган буу менен сүт көбүгүн чалуу мүмкүн.

Маанилүү:

- Көбүк жасоо үчүн колдонулган жаңы сүт жаңы болуп, анын ичинде консерванттары жок болгону маанилүү, башкача айтканда, көпкө сакталуучу деп аталган сүттү колдонбоңуз.
- Майлуулугу 4-6% болгон ынак сүттү колдонуу зарыл, каймактын малуулугу 10% кем эмес болуу зарыл.
- Сүт же каймакты чалгандан кийин дароо эле капучинатор түтүкчөсү (4) менен учун (5) тазалап алыңыз - ал үчүн капучинатор түтүкчөсүн (4) учу менен (5) суу менен чыныга салып, буу берүү жөндөгүч туткасын (3) «☞» абалына коюп буу берүүнү иштетиниз, андан соң буу беруу туткасын (3) «•» абалына коюп, кофе кайнаткычты өчүрүңүз.

- Кофе кайнаткыч муздаганын күтүп, учун (5) капучинатор түтүкчөндөн (4) чечип, капучинатор түтүкчөнү (4) сыртынан жумшак нымдуу чүпүрөк менен сүртүп, учун (5) болсо аккан суунун астынан жууңуз.

СУУСУНДУКТАРДЫ ЖЫЛЫТУУ

Сиз капучинатор түтүкчөнү (4) учу (5) менен чыныга салып, суусундуктарды жылытсаңыз болот.

- Кофе кайнаткычты иштетип, (10) «☞» баскычты басып, бойлер ысыганын күтүңүз (жарыгы туруктуу түрдө күйөт).
- Капучинатор түтүкчөнү (4) учу (5) менен жылыта турган суусундук куюлган чыныга салыңыз.
- Буу чыгуунун жөндөгүч туткасын (3) саат жебесинин багытына каршы акырын бурап, буу берүүнү толугу менен ачыңыз.
- Суусундук керектүү температурасына чейин жылыганда, буу берүүнүн жөндөгүч туткасын (3) «•» абалына коюп, буу берүүнү жабыңыз.
- (9) «☞» баскычын басып, кофе кайнаткычты өчүрүңүз.

ЖАКШЫ ЭСПРЕССОНУ КАНТИП ЖАСАСА БОЛОТ

- «эспрессо» кофе кайнаткычтарга арналган жаңы тарттырылган кофени колдонуңуз.
- Тарттырылган кофени чыпканын (12 же 13) ичинде бир аз тыгыздап туруңуз, өлчөмдүү кашыктын (14) арты жагы менен тыгыздатсаңыз болот.
- Даяр кофенин күчтүүлүгү кофе куурулгандын сапаты жана канчалык майда тарттырылганына байланыштуу. Кофе өтө көпкө чейин куюлуп турса, бул өтө тарттырылган кофе колдонулганын же кофе өтө катуу тыгыздалганын белгилейт.

ШАЙМАНДЫ КЕБЭЭРДЕН ТАЗАЛОО

Кофе кайнаткыч сапаттуу иштеп турганына үчүн ар 2-3 айда бир жолу кебээрди кетируү зарыл, «катуу» сууну колдонгондо кебээрди андан тез тазалап тууру зарыл.

1. Лимон кычкылдыктын эритмесин даярдаңыз: 1 литр сууга 2 чай чыны лимон кычкылдыгы.
2. Даярдалган эритмени суу идишине (2) куюңуз. Идишти (2) ордуна коюңуз.
3. Кофе чыпканы (12 же 13) в кармагычына (7) салыңыз.

КЫРГЫЗ

4. Чыпка кармагычты (7) кофе бышыргычка орнотуңуз. Чыпка кармагычтагы (7) чыгып турган жерлери бойлердеги оюктары менен дал келүү мүмкүн, андан соң чыпка кармагычтын (7) туткасын «LOCK» токтогон жайына чейин оң жака бураңыз.
5. Ылайыктуу чынысын түпкүчтүн панжарасына (6) коюңуз.
6. Электр шнурунун сайгычын электр розеткасына сайыңыз.
7. (9) «☺» баскычын басып кофе кайнаткычты иштетиниз.
8. Жарык индикатору туруктуу түрдө күйгөнүн күтүңүз.
9. (11) «☺» баскычын басып, 100 мл көлөмүндөгү чыныны суу менен толтуруңуз (бул бойлерден сууну кетирүү жана аны лимон кычкылдыктын эритмеси менен толтуруу үчүн зарыл), (11) «☺» баскычын кайрадан басып, суу берүүнү токтотуңуз.
10. Капучинатор түтүкчөдөн (4) учун (5) чечип, түтүкчөнүн (4) астына ылайыктуу идиши коюңуз.
(10) «☺» баскычты басып, бойлер ысыганын күтүңүз (жарыгы туруктуу түрдө күйөт). Буу чыгуунун жөндөгүч туткасын (3) саат жебесинин багытына каршы акырын бурап, буу берүүнү 10-15 секундга ачыңыз. Жөндөгүч туткасын (3) «•» абалына коюп, буу берүүнү токтотуңуз.
11. 7-10 пункттарында жазылган процедураны 3 жолудан кем эмес кайталаңыз. (9) баскычын басып, кофе кайнаткычты өчүрүңүз. 10-15 минут күтүңүз.
12. (9) «☺» баскычын басып кофе кайнаткычты иштетиниз.
13. Жарык индикатору туруктуу түрдө күйгөнүн күтүңүз.
14. Бир аз тыныгууларды жасап, бойлердин тазалоо процедурасын (9 пункт) идиштеги лимон кычкылдыктын эритмеси толугу менен бүткөнүнө чейин кайталаңыз.
15. Идишти (2) таза суу менен толтуруп, 7-10 пункттарынын 10-15 минут тыныгууларды жасабай 3 жолудан кем эмес кайрадан кайталаңыз.
16. (9) «☺» баскычын басып, кофе кайнаткычты өчүрүңүз.

Эскертүү: - Кебээрди кетирүү үчүн кофе кайнаткыч жана кофе машиналарда колдонулган атайын каражаттарды колдонмосун аткарып колдонсоңуз болот.

ТАЗАЛОО

- Чыпкаларын (12 же 13) тазалаган учурда анын тешиктине тарттырылган кофе тыгылып калган болсо, аны кичине щетка менен тазаласаңыз болот
- Кофе бышыргычтын корпусун жумшак, бир аз нымдуу чүпүрөк менен сүртүп, андан кийин кургатып сүртүңүз.
- Кофе кайнаткычтын корпусун үчүн металл щеткаларды жана абразивдүү жуучу каражаттарды колдонбоңуз.
- Кофе кайнаткычтын электр шнурун, кубаттуучу сайгычын же корпусун сууга же башка ар кыл суюктуктарга салууга тыюу салынат.
- Кофе кайнаткычтын чечилме бөлүктөрүн жумшак жуучу каражат кошулган жылуу сууга жууп, андан кийин чайкап кургатып алыңыз.

Тамчылар үчүн түпкүчү менен панжарасы (6)

Панжара менен түпкүчтү (6) чечип, түпкүчтөгү сууну төгүп, түпкүчтү жууп аны ордуна коюңуз, панжараны (6) түпкүчкө орнотуңуз.

САКТОО

- Шайманды узакка чейин сактоого койгондун алдында аны электр тармагынан суруп, муздатыңыз.
- Кофе кайнаткычты тазалап коюңуз.
- Кофе кайнаткычты температурасы 0°C төмөн жерлерде калтырууга, колдонууга жана сактоого тыюу салынат.
- Шайманды балдар жана жөндөмдүүлүгү төмөн болгон адамдар колу жетпеген жерлерде сактаңыз.

БУЗУЛУУЛАР, АЛАРДЫН СЕБЕПТЕРИ ЖАНА ЖОЮУ ЖОЛДОРУ

Бузулуу	Себеп	Жоюу методу
Кофе кайнаткыч иштебейт	Электр розеткасында чыңалуусу жок. Электр шнурунун сайгычы розеткасына толугу менен кирген жок.	Тармак розеткасы иштеп турганын текшериниз. Сайгыч толугу менен розеткага сайылганын текшериниз.

Бузулуу	Себеп	Жоюу методу
Кофе кайнаткычтын төмөн жагынан суу куюлат	Суу үчүн таба өтө толуп кетиптир.	Табактагы сууну төгүңүз.
Чыпка кармагычтан кофе куюлуп турат	Бойлердеги чыпкасы тыгыздоочусуна начар туташылган в бойлере, молотый кофе попал на края фильтра.	Чыпкалуу учтарын тазалоо.
Тамактанып алуу кызыктай жыты бар	Кофе бышыргычтын бойлериндеги бойлере кофеварки. Кружка туура сактоо.	"Баштоо" деген сөз, "descaling" аларга бир нече жолу ишке ашырат. Тиштеп негиз тамактанып колдонуу. Салкын, кургак жерде сактоо кофе.
Steam сүт бажыканадан эмес	Чыккан буу төмөн температура. Жөндөмдүүлүгү өтө чоң, же туура көлөмү эмес. Сиз эместери колдонушкан.	Даяр жарык чыккан кийин гана сүт бажыканадан. Сүт, сабоого, бир тар жогорку табак колдонушат. Майлуулугу 4-6% болгон ынак сүттү алып келдик.

ЖАБДЫКТЫН ЖЫЙЫНТЫГЫ

Кофе кайнатуучу аспап – 1 даана.
Чыпка кармагычы – 1 даана.
Кофе үчүн чыпкасы – 2 даана.
Өлчөмдүү кашыгы – 1 даана.
Колдонмо – 1 даана.

ТЕХНИКАЛЫК МҮНӨЗДӨМӨСҮ

Кубаттандыруу чыңалуусу: 220-240 В, ~ 50 Гц
Номиналдык керектелүүчү кубаттуулук: 850 Вт
Суу үчүн идиштин көлөмү: 1,5 л

Өңдүрүүчү шаймандардын мүнөздөмөлөрүн алдын ала эскертпей өзгөртүү укугун сактайт.

Шаймандын кызмат мөөнөтү – 3 жыл

УТИЛИЗАЦИЯЛОО



Айлана чөйрөөнү коргоо максатында шайман менен азыктандыруучу элементтердин кызмат мөөнөтү бүткөндөн кийин аларды жөнөкөй

турмуш-тирчилик калдыктары менен чогу ыргытпай, шайман менен азыктандыруучу элементтерин утилизациялоо үчүн атайын адистештирилген пункттарына тапшырыңыз. Шаймандарды утилизациялоодон пайда болгон калдыктарды милдеттүү түрдө чогултуп, андан соң белгиленген жолунда утилизациялоо зарыл.

Бул шайманды утилизациялоо жөнүндө кошумча маалымат алуу үчүн жергиликтүү өкмөткө, турмуш-тирчилик калдыктарды утилизациялоо кызматына же бул шайманды алган дүкөнгө кайрылыңыз.

Шаймандын кызмат мөөнөтү – 3 жыл

Кепилдик

Кепилдик берүү шарттары тууралуу толук маалыматтар буюмду саткан сатуучудан алууга болот. Кепилдик шарттарына ылайык талап кылып сатылган товарга чек же дүмүрчөктү көрсөтүү керек.



ROMÂNĂ

CAFETIERĂ VT-1523

Cafetiera este destinată pentru fierberea cafelei «ESPRESSO» și prepararea cafelei «CAPPUCCINO».

DESCRIERE

1. Capacul rezervorului de apă
2. Rezervor de apă detașabil
3. Mânerul regulatorului de livrare al aburului «OFF---+»
4. Tub cappuccinator
5. Vârful detașabil
6. Grila platoului/platoul pentru picături
7. Suportul filtrului pentru cafea
8. Fixatorul filtrului pentru cafea
9. Buton pornire/oprire «☺»
10. Buton pentru debit de abur «☺»
11. Buton pornire/oprire alimentare apă «☺»
- 12 - 13. Filtre pentru cafea
14. Linguriță de măsură cu compactorul cafelei măcinate

ATENȚIE!

Pentru protecție suplimentară este recomandabilă instalarea unui disjunctiv de protecție (ECB) cu curent nominal nu mai mare de 30 mA în circuitul de alimentare electric. Pentru instalarea ECB adresați-vă unui specialist.

RECOMANDĂRI PRIVIND UTILIZAREA ȘI MĂSURILE DE SIGURANȚĂ

- Înainte de a începe exploatarea dispozitivului citiți cu atenție instrucțiunea de utilizare. Păstrați prezenta instrucțiune pe toată perioada de utilizare.
- Manipularea necorespunzătoare poate duce la defectarea dispozitivului sau poate cauza daune utilizatorului sau a bunurilor acestuia.
- Înainte de prima conectare, asigurați-vă că tensiunea de funcționare a cafetierei corespunde tensiunii din rețeaua electrică.
- Cablul electric este dotat cu o fisă de tip «euro»; conectați-o la priză electrică cu contact sigur cu pământul.
- Pentru a evita riscul de apariție a incendiului, nu utilizați masoane de reducere la conectarea cafetierei la priza electrică.
- Utilizați cafetiera doar conform destinației sale.
- Nu utilizați dispozitivul în afara încăperilor.

- Nu lăsați niciodată aparatul de cafea în locuri cu temperaturi mai mici de 0°C.
- Amplasați cafetiera pe o suprafață uscată, plană, stabilă, nu poziționați dispozitivul pe marginea mesei.
- Nu poziționați cafetiera pe suprafețe fierbinți.
- Nu utilizați cafetiera în nemijlocita apropiere a surselor de căldură, umiditate sau flacără deschisă.
- Nu lăsați cablul de alimentare să atârne de pe masă, precum și urmăriți ca acesta să nu se atingă de suprafețe fierbinți și marginile ascuțite ale mobilierului.
- Fiți atenți în timpul lucrului cu aburul de ieșire.
- Pentru a evita riscul electrocutării, nu scufundați cafetiera, cablul de alimentare sau fișa cablului de alimentare în apă sau în alte lichide.
- Utilizați doar accesoriile care fac parte din setul de livrare.
- Nu conectați cafetiera fără apă.
- Utilizați numai apă curată, rece, se recomandă utilizarea apei care a fost purificată suplimentar cu filtrele de apă de uz casnic.
- Înainte de a porni cafetiera, asigurați-vă că toate piesele detașabile sunt instalate corect.
- Nu lăsați niciodată cafetiera în funcțiune fără supraveghere.
- Nu atingeți cablul de alimentare, fișa cablului de alimentare, corpul cafetierei cu mâinile ude.
- Pentru a evita arsurile, nu atingeți suprafețele fierbinți ale cafetierei (suport filtru, boiler, tub cappuccinator) în timpul preparării cafelei și imediat după oprirea dispozitivului.
- Lăsați dispozitivul să se răcească complet înainte de a scoate accesoriile sau curățare.
- Nu scoateți suportul filtrului în timpul funcționării cafetierei.
- Deconectați cafetiera de la rețeaua electrică înainte de curățare sau dacă nu utilizați dispozitivul.
- Deconectând dispozitivul de la rețeaua electrică nu trageți de cablu de alimentare, ci apucați de fișa cablului de alimentare.
- Din motive de siguranță a copiilor, nu lăsați pungile de polietilenă folosite ca ambalaj fără supraveghere.

Atenție! Nu permiteți copiilor să se joace cu pungile de polietilenă sau pelicula de ambalare.

Pericol de sufocare!

- Supravegheați copiii pentru a preveni utilizarea dispozitivului în calitate de jucărie.
- Prezentul dispozitiv nu este destinat pentru a fi utilizat de către copii.
- Acest dispozitiv nu este destinat pentru a fi utilizat de către persoane (inclusiv copii) cu abilități fizice, psihice sau mentale reduse sau dacă nu au experiență sau cunoștințe, dacă aceștea nu sunt sub control sau instruiți cu privire la utilizarea dispozitivului de către persoana responsabilă de siguranța acestora.
- Verificați periodic starea cablului de alimentare și a fișei cablului de alimentare.
- Nu utilizați dispozitivul dacă există deteriorări ale corpului cafetierei, cablului de alimentare sau fișei cablului de alimentare.
- Nu reparați dispozitivul de sine stătător. Nu dezamblați dispozitivul de sine stătător, în caz de defecțiune sau după căderea dispozitivului, deconectați dispozitivul de la priza electrică și adresați-vă la orice centrul autorizat (împuternicit) de service la adresele de contact specificate în certificatul de garanție și pe site-ul www.vitek.ru.
- Transportați dispozitivul doar în ambalajul original.
- Păstrați dispozitivul la un loc uscat, răcoros, inaccesibil pentru copii și persoane cu dizabilități.

DISPOZITIVUL ESTE DESTINAT DOAR PENTRU UZ ÎN CONDIȚII CASNICE ÎN ÎNCĂPERI DE LOCUIT, ESTE INTERZISĂ UTILIZAREA COMERCIALĂ ȘI UTILIZAREA DISPOZITIVULI ÎN ZONELE DE PRODUCȚIE ȘI ÎNCĂPERILE DE LUCRU.

ÎNAINTE DE PRIMA UTILIZARE

După transportarea sau depozitarea dispozitivului la o temperatură scăzută este necesar să-l mențineți la temperatura camerei timp de cel puțin trei ore.

- Scoateți cafetiera din ambalaj și îndepărtați materialele de ambalare.
- Verificați integritatea dispozitivului, dacă există deteriorări, nu utilizați dispozitivul.

- Asigurați-vă că tensiunea de lucru a cafetierei corespunde cu tensiunea din rețeaua electrică.
- Înainte de prima utilizare a cafetierei spălați toate piesele detașabile (2, 7, 12, 13, 14) cu apă caldă și un detergent de spălare neutru și uscați-le.

PREGĂTIRE PENTRU UTILIZARE

Înainte de a prepara cafeaua spălați boilerul cafetierei.

- Scoateți rezervorul (2), umpleți-l cu apă rece până la marcajul «MAX» și instalați-l la loc.
- Introduceți filtrul pentru cafea (12 sau 13) în suportul (7), nu turnați cafea măcinată în filtrul (12 sau 13).
- Instalați suportul filtrului (7) în locul instalării acestuia. Proeminențele suportului filtrului (7) trebuie să corespundă cu adânciturile pe boiler, după care întoarceți mânerul suportului filtrului (7) în dreapta până când se oprește «LOCK».
- Puneți pe grilajul platoului (6) o ceașcă potrivită.
- Introduceți fișa cablului de alimentare în priza electrică.
- Porniți aparatul de cafea apăsând butonul (9) «☺», indicatorul luminos se va aprinde și va clipi. Așteptați până apa se va încălzi în boiler, indicatorul luminos va arde constant.
- Apăsăți butonul de alimentare cu apă (11) «☺», pompa va porni și apa va fi alimentată în mod continuu. După ce ați umplut ceașca cu apă, opriți din nou alimentarea cu apă apăsând butonul (11) «☺», goliți ceașca de apă. În funcție de volumul ceștii repetați această procedură de mai multe ori, după care boilerul va fi spălat.

ATENȚIE!

- Se interzice scoaterea suportului filtrului (7) în timpul funcționării cafetierei.

Spălarea tubului pentru cappuccino (4)

- Asigurați-vă că în rezervorul (2) conține o cantitate suficientă de apă.
- Așezați o ceașcă potrivită sub tubul pentru cappuccino (4) și vârful (5).
- Porniți aparatul de cafea apăsând butonul (9) «☺»

ROMÂNĂ

- Apăsăți butonul pentru debit de abur (10) «☁» și așteptați ca indicatorul luminos să nu mai clipească și să lumineze constant.
 - Învărțiți ușor mânerul de reglare a debitului de abur (3) în sens invers acelor de ceasornic, aburul va începe să iasă din vârful (5), tubul pentru cappuccino (4), aveți grijă când lucrați cu aburul de ieșire, peste 10-15 secunde instalați mânerul regulatorului (3) în poziția «•».
 - Opriți cafetiera, apăsând butonul (9) «☺».
 - Scoateți tava (6), scurgeți apa din tavă și așezați-o la locul acesteia, instalați grila în poziția sa.
 - Cafetiera este gata pentru utilizare.
- *prepararea repetată a cafelei se recomandă cu un interval de 2-3 minute;*
 - *urmăriți umplerea platoului (6), vărsați periodic apa și spălați platoul (6).*
 - Porniți cafetiera, apăsând butonul (9) «☺».
 - Așteptați până când cafetiera se va răci și scoateți suportul filtrului (7), întorcând mânerul suportului (7) în stânga până când se oprește. Înlăturați resturile de cafea măcinată și spălați filtrul (12 sau 13). Pentru comoditate la înlăturarea resturilor de cafea folosiți fixatorul (8), cu ajutorul căruia puteți fixa filtrele (12 sau 13) prevenind căderea lor din suportul (7).

PREPARAREA CAFELEI ESPRESSO

- Scoateți rezervorul (2), umpleți-l cu apă rece până la marcajul «MAX» și instalați-l la loc. Urmăriți ca nivelul apei în rezervorul (2) să nu scadă mai jos de marcajul «MIN», turnați în mod regulat apă în rezervorul (2).
- Turnați cafeaua măcinată în filtrul (12 sau 13), folosind lingurița de măsură (14), presați ușor cafeaua cu partea opusă a linguriței de măsură (13).
- Instalați suportul filtrului (7) în locul instalării acestuia. Proeminențele suportului filtrului (7) trebuie să corespundă cu adânciturile pe boiler, după care întoarceți mânerul suportului filtrului (7) în dreapta până când se oprește «LOCK».
- Puneți ceașca pe grilajul platoului (6).
- Introduceți fișa cablului de alimentare în priza electrică.
- Porniți aparatul de cafea apăsând butonul (9) «☺», indicatorul luminos se va aprinde și va clipi. Așteptați până apa se va încălzi în boiler, indicatorul luminos va arde constant.
- Pentru a face o porție de espresso, folosiți filtrul mic (13).
- Pentru a pregăti o porție dublă de espresso, utilizați filtrul mare (12).
- Apăsăți butonul (11) «☁» pentru a porni alimentarea cu apă, urmăriți procesul de umplere a ceștii cu cafeaua preparată, apăsăți din nou butonul (11) pentru a opri alimentarea cu apă.

Remarcă:

- *dacă în timpul preparării cafelei espresso a apărut necesitatea de a opri livrarea apei, apăsați din nou butonul (11);*

PREPARAREA CAFELEI CAPPUCCINO

Atenție! Feriți-vă de arsuri cu aburul de ieșire fierbinte din tubul cappuccinatorul (4) și vârful detașabil (5).

- Gătiți cafeaua, așa cum este descris în secțiunea «PREPARAREA CAFELEI ESPRESSO», într-o cană, volumul căreia va fi suficient pentru a adăuga spuma bătută de lapte.

Remarcă:

- *se recomandă prepararea cantității necesare de cafea Espresso până la baterea spumei de lapte, întrucât în regimul de livrare al aburului apa în boiler se încălzește până la o temperatură mult mai înaltă decât temperatura apei destinate pentru prepararea cafelei Espresso, ca rezultat, băutura gata poate avea un gust complet diferit;*
- *prepararea repetată a cafelei Espresso se recomandă nu mai degrabă decât peste 5-10 minute după prepararea spumei de lapte;*
- *puteți scurta timpul de așteptare pentru căderea temperaturii apei plasând ceașca sub suportul filtrului (7) (nu umpleți filtrul de cafea (12 sau 13) cu cafea măcinată) și porniți alimentarea cu apă prin apăsarea butonului (11) «☁», apăsați din nou butonul (11) pentru a opri alimentarea cu apă.*
- Apăsăți butonul porniredebitdeabur (10) «☁», așteptați până când indicatorul luminos nu mai clipește și va lumina constant.
- Așezați o cană potrivită sub vârful (5), rotiți ușor reglorul pentru debit de abur (3) în sens invers acelor de ceasornic și scurgeți apa și condensul din tubul pentru cappuccino (4), asigurați-vă că aburul evacuat este omogen și fără apă.

- Închideți debitul de abur prin setarea reglurii pentru debit de abur (3) în poziția «●»
- Coborâți vârful (5) în recipientul cu lapte rece sau cremă, vârful (5) nu trebuie să atingă fundul recipientului, în caz contrar ieșirea aburului va fi dificilă.
- Rotiți ușor mânerul de reglare a aburului (3) și deschideți complet alimentarea cu abur «☕».

Remarcă: - pentru a evita împrăscarea laptelui, întotdeauna scufundați vârful (5) mai adânc de 1 cm de la suprafața laptelui.

- Aburul de ieșire creează vârtejuri care contribuie la formarea spumei de lapte, ridicați și coborâți periodic vasul cu lapte în raport cu vârful (5) până la formarea spumei de lapte.
- Fiți atenți în timpul lucrului cu aburul de ieșire, după obținerea spumei de lapte închideți livrarea aburului, instalând mânerul regulatorului (3) în poziția «●».
- Adăugați spuma de lapte în ceașca cu cafeaua pregătită.
- Porniți cafetiera, apăsând butonul (9) «☺».

Remarcă:

- procesul obținerii spumei de lapte este o artă. Spuma de lapte se poate primi nu din prima dată, nu vă întristați și experimentați până când veți obține un rezultat bun.
- în funcție de tipul de lapte pentru obținerea spumei, poate fi necesar să scoateți vârful (5) și să încercați să bateți spuma de lapte direct cu aburul care iese din tubul pentru cappuccino (4).

Important:

- Este necesar ca laptele utilizat pentru prepararea spumei să fie proaspăt și fără conservanți, adică să nu fie așa numitul lapte de păstrare îndelungată.
- Utilizați laptele integral obișnuit cu o grăsime de la 4% până la 6%, grăsimea frișcăi trebuie să fie de cel puțin 10%.
- Imediat după baterea laptelui sau a frișcăi curățați tubul-cappuccinator (4) și vârful (5) – pentru a face acest lucru, scufundați tubul-cappuccinator (4) cu vârful (5) într-un pahar cu apă, porniți livrarea aburului, instalând mânerul regulatorului livrării aburului (3) în poziția «☕», după care opriți livrarea abu-

rului instalând mânerul regulatorului livrării aburului (3) în poziția «●» și opriți cafetiera.

- Așteptați până la cafetiera se va răci și scoateți vârful (5) de pe tubul-cappuccinator (4), ștergeți tubul-cappuccinator (4) pe dinafară cu o cârpă moale, umezită, iar însăși vârful (5) spălați-l sub un jet de apă.

ÎNCĂLZIREA BĂUTURILOR

Puteți încălzi băuturile prin coborârea tubului pentru cappuccino (4) cu vârful (5) în ceașcă.

- Porniți aparatul de cafea, apăsați butonul (10) «☕» și așteptați încălzirea boilerului (indicatorul luminos va arde constant).
- Coborâți tubul pentru cappuccino (4) cu vârful (5) în ceașca cu băutura pe care doriți să o încălziți.
- Învârțiți încet mânerul de reglare a debitului de abur (3) în sens invers acelor de ceasornic și deschideți complet alimentarea cu abur.
- Când băutura se va încălzi până la temperatura necesară, opriți livrarea aburului, instalând mânerul regulatorului (3) în poziția «●».
- Porniți cafetiera, apăsând butonul (13) «☺».

CUM SĂ PREPARAȚI UN ESPRESSO BUN

- Utilizați cafeaua proaspăt măcinată sau cafeaua destinată cafetierelor «espresso».
- Presați ușor cafeaua măcinată în filtrul (12 sau 13), puteți face acest lucru cu partea opusă a linguriței de măsură (14).
- Tăria cafelei preparate va depinde de calitatea și gradul de măcinare a boabelor de cafea. Dacă cafeaua se toarnă prea încet, aceasta înseamnă că cafeaua este foarte fin măcinată sau prea tare presată.

ÎNDEPĂRTAREA DEPURĂRIILOR DE CALCAR

Pentru funcționarea eficientă a cafetierei, se recomandă efectuarea îndepărtării depunerilor de calcar o dată la fiecare 2-3 luni, iar la utilizarea apei «dure» - și mai des.

1. Preparați o soluție de acid citric: 2 lingurițe de acid citric pe 1 litru de apă.
2. Turnați soluția preparată în rezervorul de apă (2). Instalați rezervorul (2) la loc.
3. Introduceți filtrul pentru cafea (12 sau 13) în suportul (7).
4. Instalați suportul filtrului (7) în cafetiera. Proeminențele suportului filtrului (7) trebuie

ROMÂNĂ

- să corespundă cu adânciturile pe boiler, după care întoarceți mânerul suportului filtrului (7) în dreapta până când se oprește «LOCK».
- Puneți pe grilajul platoului (6) o ceașcă potrivită.
 - Introduceți fișa cablului de alimentare în priza electrică.
 - Porniți cafetiera, apăsând butonul (9) «☺».
 - Așteptați până indicatorul luminos va lumina constant.
 - Apăsăți butonul (11) «☺» și umpleți cu apă o ceașcă cu volumul aproximativ de 100 ml (acest lucru este necesar pentru a înlătura apa din boiler și a-l umple cu o soluție de acid citric), opriți livrarea apei apăsând repetat butonul (11) «☺».
 - Scoateți vârful (5) de pe tubul-cappuccinator (4) și plasați sub tubul (4) un vas potrivit. Apăsăți butonul (10) «☺» și așteptați încălzirea boilerului (indicatorul luminos va arde constant). Învârțiți încet mânerul de reglare a debitului de abur (3) în sens invers acelor de ceasornic și deschideți pentru 10-15 secunde alimentarea cu abur. Închideți alimentarea cu abur rotind mânerul reglării (3) în poziția «•».
 - Repețați procedura descrisă la punctele 7-10, cel puțin de 3 ori. Opriți cafetiera, apăsând butonul (9). Așteptați 10-15 minute.
 - Porniți cafetiera, apăsând butonul (9) «☺».
 - Așteptați până când indicatorul luminos va lumina continuu.
 - După câteva întreruperi, repețați procedura de curățare a boilerului (punctul 9) până la dezolvarea completă a soluției de acid citric în rezervor.
 - Umpleți rezervorul (2) cu apă curată și efectuați punctele 7-10 nu mai puțin de 3 ori, fără a face întreruperi de 10-15 minute.

- Opriți cafetiera, apăsând butonul (9) «☺».

Remarcă: - Pentru îndepărtarea depunerilor de calcar puteți utiliza produse speciale pentru îndepărtarea depunerilor de calcar pentru cafetiere și mașini de preparat cafea, urmând strict instrucțiunile de utilizare a acestora.

CURĂȚARE

- La curățarea filtrelor (12 sau 13), dacă orificiile sunt înfundate cu precipitat de cafea măcinată, acestea pot fi curățate cu o perie mică.
- Ștergeți corpul cafetierei cu o cârpă moale, puțin umezită, apoi ștergeți-l până la uscare.
- Nu utilizați pentru curățarea cafetierei perii metalice și detergenți abrazivi.
- Nu scufundați cablul de alimentare, fișa cablului de alimentare și corpul cafetierei în apă sau în alte lichide.
- Spălați piesele detașabile ale cafetierei cu apă caldă și detergent moale, apoi clătiți-le și uscați-le.

Platoul pentru picături și grila (6)

- Scoateți tava și grila (6), evacuați apa din tavă, clătiți tava și puneți-o înapoi, montați grila pe tavă (6).

PĂSTRARE

- Înainte de depozitarea dispozitivului, deconectați-l de la rețeaua electrică și lăsați să se răcească complet.
- Curățați dispozitivul.
- Nu lăsați, nu folosiți sau nu depozitați aparatul în încăperi cu o temperatură sub 0°C.
- Păstrați dispozitivul la un loc uscat și răcoros, inaccessibil pentru copii și persoane cu dizabilități.

DEFECȚIUNI, CAUZELE ACESTORA ȘI METODELE DE ÎNLĂTURARE

Defecțiunea	Cauza	Modalitatea de rezolvare
Cafetiera nu se pornește	Lipsește tensiunea în rețeaua de alimentare. Fișa cablului de alimentare nu este introdusă complet în priză.	Asigurați-vă că priza de alimentare funcționează. Verificați dacă fișa cablului de alimentare este introdusă complet în priză.
Se scurge apa din partea de jos a cafetierei.	Platoul de apă este prea plin.	Scurgeți apa din platou.

Defecțiunea	Cauza	Modalitatea de rezolvare
Cafeaua se scurge din suportul filtrului.	Filtrul nu aderă la garnitura de etanșare a boilerului, cafeaua măcinată a nimerit pe marginile filtrului.	Curățați marginile filtrului.
Cafeaua preparată are un miros străin.	Procesul de îndepărtare a depunerilor de calcar din boilerul cafetierei nu a fost efectuat corect. Păstrarea incorectă a cafelei.	Consultați secțiunile «Pregătire pentru utilizare», «Îndepărtarea depunerilor de calcar» și efectuați-le de mai multe ori. Utilizați cafea proaspăt măcinată. Păstrați cafeaua la loc uscat și răcoros.
Aburul nu bate laptele	Temperatură joasă a aburului de ieșire. Rezervorul este prea mare sau de mărime nepotrivită. Ați utilizat lapte degresat.	Bateți laptele numai după ce se aprinde indicatorul de utilizare. Pentru baterea laptelui, utilizați veselă îngustă și înaltă. Utilizați doar lapte integral cu conținut de grăsimi de 4-6%.

SET DE LIVRARE

Cafetieră – 1 buc.
Suport filtru – 1 buc.
Filtru pentru cafea – 2 buc.
Linguriță de măsură – 1 buc.
Instrucțiune – 1 buc.

CARACTERISTICI TEHNICE

Alimentare electrică: 220-240 V, ~ 50 Hz
Putere nominală de consum: 850 W
Capacitatea rezervorului de apă: 1.5 L

Producătorul își rezervă dreptul de a modifica caracteristicile dispozitivelor fără notificare prealabilă.

Termenul de funcționare a dispozitivului este de 3 ani.

RECICLAREA



În scopul protejării mediului înconjurător, după finalizarea termenului de exploatare a dispozitivului și a elementelor de alimentare, nu

le aruncați împreună cu deșeurile menajere obișnuite, livrați dispozitivul și elementele de alimentare în punctele specializate pentru reciclare ulterioară.

Deșeurile formate în timpul reciclării produselor sunt supuse colectării obligatorii cu reciclarea ulterioară în modul stabilit.

Pentru mai multe informații privind reciclarea acestui produs, contactați primăria locală, serviciul de reciclare a deșeurilor menajere sau magazinul de unde ați achiziționat acest produs.

Garanție

În legătură cu oferirea garanției pentru produsul dat, rugăm să Vă adresați la distribuitorul regional sau la compania, unde a fost procurat produsul dat. Serviciul de garanție se realizează cu condiția prezentării bonului de plată sau a oricărui alt document financiar, care confirmă cumpărarea produsului dat.



Acest produs respectă cerințele Directivei UE 2014/30/UE privind compatibilitatea electromagnetică și Directiva UE 2014/35/UE privind produsele de joasă tensiune.

GB

A production date of the item is indicated in the serial number on the technical data plate. A serial number is an eleven-unit number, with the first four figures indicating the production date. For example, serial number 0606xxxxxx means that the item was manufactured in June (the sixth month) 2006.

RUS

Дата производства изделия указана в серийном номере на табличке с техническими данными. Серийный номер представляет собой одиннадцатизначное число, первые четыре цифры которого обозначают дату производства. Например, серийный номер 0606xxxxxx означает, что изделие было произведено в июне (шестой месяц) 2006 года.

KZ

Бұйымның шығарылған мерзімі техникалық деректері бар кестедегі сериялық нөмірде көрсетілген. Сериялық нөмір он бір саннан тұрады, оның бірінші төрт саны шығару мерзімін білдіреді. Мысалы, сериялық нөмір 0606xxxxxx болса, бұл бұйым 2006 жылдың маусым айында (алтыншы ай) жасалғанын білдіреді.

UA

Дата виробництва виробу вказана в серійному номері на табличці з технічними даними. Серійний номер представляє собою одинадцятизначне число, перші чотири цифри якого означають дату виробництва. Наприклад, серійний номер 0606xxxxxx означає, що виріб був виготовлений в червні (шостий місяць) 2006 року.

KG

Буюм иштеп чыгарылган датасы сериялык номурунда техникалык маалыматтар жадыбалында көрсөтүлгөн. Сериялык номуру он бир орундуу сан болот, анын биринчи төрт саны өндүрүш датасын көрсөтөт. Мисалы, сериялык номуру 0606xxxxxx болгон буюм 2006 жылдын июнине (алтынчы айында) өндүрүлгөн.

RO

Data fabricării este indicată în numărul de serie pe tabelul cu datele tehnice. Numărul de serie reprezintă un număr din unsprezece cifre, primele patru cifre indicând data fabricării. De exemplu, dacă numărul de serie este 0606xxxxxx, înseamnă că produsul dat a fost fabricat în iunie (luna a asea) 2006.



ЗАПРЕЩЕНО УТИЛИЗИРОВАТЬ
С БЫТОВЫМ МУСОРОМ.
ОБРАТИТЕСЬ НА СООТВЕТСТВУЮЩИЙ
ПУНКТ ПЕРЕРАБОТКИ ЭЛЕКТРИЧЕСКОГО
И ЭЛЕКТРОННОГО ОБОРУДОВАНИЯ.