



20V CORDLESS LEAF BLOWER LBM1012

EN	Original instructions	04	IT	Traduzione delle istruzioni originali	46
NL	Vertaling van de oorspronkelijke gebruiksaanwijzing	09	ES	Traducción del manual original	52
FR	Traduction de la notice originale	15	HR	Prevedeno s izvornih uputa	58
DE	Übersetzung der Originalbetriebsanleitung	22	RU	Перевод исходных инструкций	63
PL	Tłumaczenie instrukcji oryginalnej	28	AR	ترجمة التعليمات الأصلية	70
CS	Překlad původního návodu k používání	35			
SK	Preklad pôvodného návodu na použitie	41			



THE EXCHANGEABLE BATTERY PLATFORM



WWW.FERM.COM

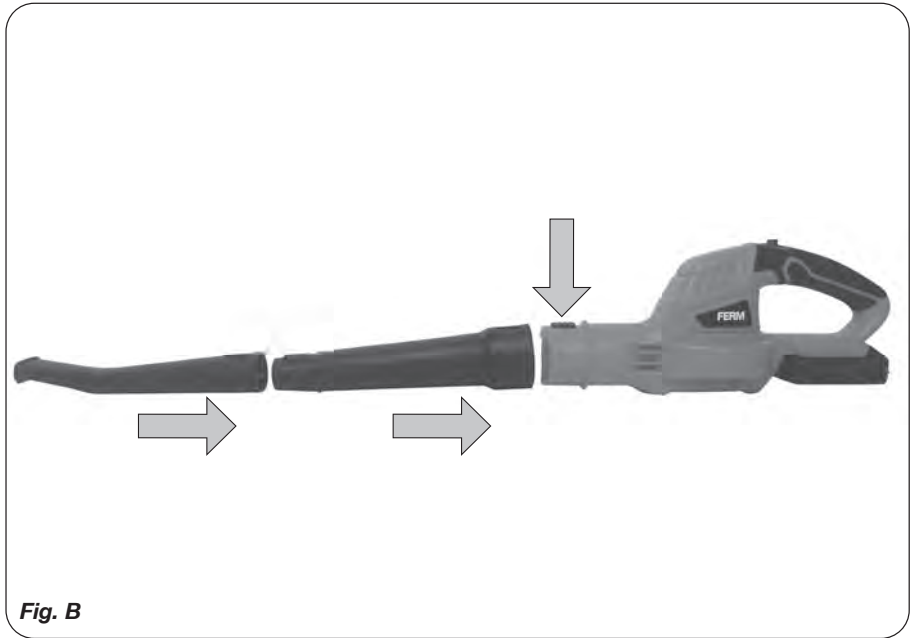
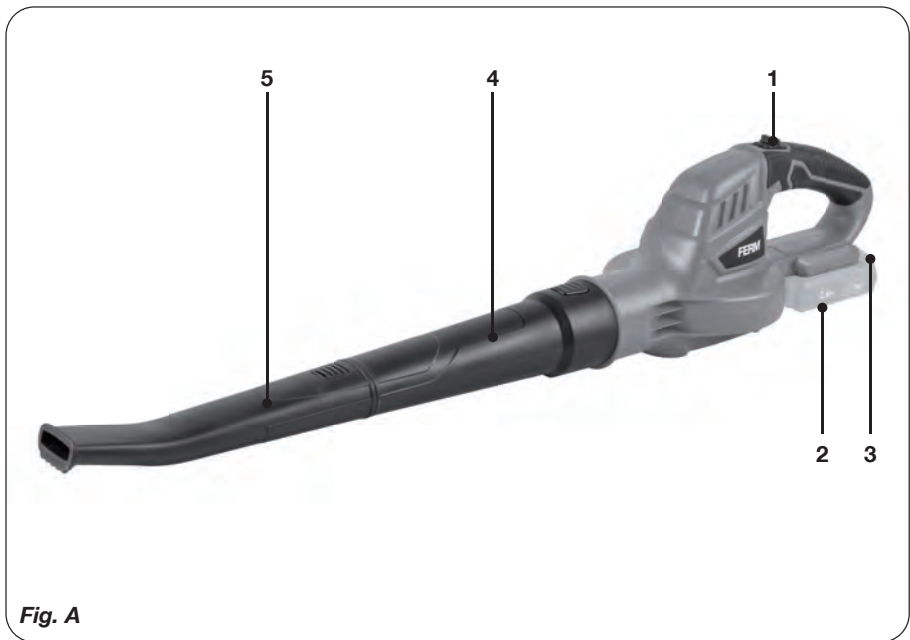

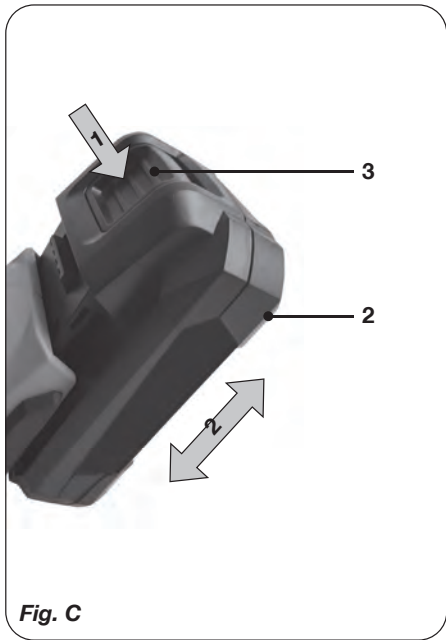

Fig. C

LEAF BLOWER LBM1012

Thank you for buying this FERM product. By doing so you now have an excellent product, delivered by one of Europe's leading suppliers. All products delivered to you by Ferm are manufactured according to the highest standards of performance and safety. As part of our philosophy we also provide an excellent customer service, backed by our comprehensive warranty. We hope you will enjoy using this product for many years to come.

1. SAFETY INSTRUCTIONS



Read the enclosed safety warnings, the additional safety warnings and the instructions. Failure to follow the safety warnings and the instructions may result in electric shock, fire and/or serious injury. **Save the safety warnings and the instructions for future reference.**

The following symbols are used in the user manual or on the product:



Read the user manual.



Denotes risk of personal injury, loss of life or damage to the tool in case of non-observance of the instructions in this manual.



Risk of electric shock.



Risk of flying objects. Keep bystanders away from the work area.



Do not expose to rain.



*Wear safety goggles.
Wear hearing protection.*



Do not dispose of the product in unsuitable containers.



The product is in accordance with the applicable safety standards in the European directives.

GENERAL POWER TOOL SAFETY WARNINGS



WARNING! Read all safety warnings and all instructions. Failure to follow the warnings and instructions may result in electric shock, fire and/or serious injury.

Save all warnings and instructions for future reference. The term "power tool" in the warnings refers to your mains-operated (corded) power tool or battery-operated (cordless) power tool.

1) Work area safety

- a) **Keep the work area clean and well lit.** Cluttered or dark areas invite accidents.
- b) **Do not operate power tools in explosive atmospheres, such as in the presence of flammable liquids, gases or dust.** Power tools create sparks which may ignite the dust or fumes.
- c) **Keep children and bystanders away while operating a power tool.** Distractions can cause you to lose control.

2) Electrical safety

- a) **Power tool plugs must match the outlet. Never modify the plug in any way. Do not use any adapter plugs with earthed (grounded) power tools.** Unmodified plugs and matching outlets will reduce risk of electric shock.
- b) **Avoid body contact with earthed or grounded surfaces, such as pipes, radiators, ranges and refrigerators.** There is an increased risk of electric shock if your body is earthed or grounded.
- c) **Do not expose power tools to rain or wet conditions.** Water entering a power tool will increase the risk of electric shock.
- d) **Do not abuse the cord. Never use the cord for carrying, pulling or unplugging the power tool. Keep cord away from heat, oil, sharp edges or moving parts.** Damaged or entangled cords increase the risk of electric shock.
- e) **When operating a power tool outdoors, use an extension cord suitable for outdoor use.** Use of a cord suitable for outdoor use reduces

the risk of electric shock.

- f) **If operating a power tool in a damp location is unavoidable, use a residual current device (RCD) protected supply.** Use of an RCD reduces the risk of electric shock.

3) Personal safety

- a) **Stay alert, watch what you are doing and use common sense when operating a power tool. Do not use a power tool while you are tired or under the influence of drugs, alcohol or medication.** A moment of inattention while operating power tools may result in serious personal injury.
- b) **Use personal protective equipment. Always wear eye protection.** Protective equipment such as dust mask, non-skid safety shoes, hard hat, or hearing protection used for appropriate conditions will reduce personal injuries.
- c) **Prevent unintentional starting. Ensure the switch is in the off-position before connecting to power source and/or battery pack, picking up or carrying the tool.** Carrying power tools with your finger on the switch or energising power tools that have the switch on invites accidents.
- d) **Remove any adjusting key or wrench before turning the power tool on.** A wrench or a key left attached to a rotating part of the power tool may result in personal injury.
- e) **Do not overreach. Keep proper footing and balance at all times.** This enables better control of the power tool in unexpected situations.
- f) **Dress properly. Do not wear loose clothing or jewellery. Keep your hair, clothing and gloves away from moving parts.** Loose clothes, jewellery or long hair can be caught in moving parts.
- g) **If devices are provided for the connection of dust extraction and collection facilities, ensure these are connected and properly used.** Use of dust collection can reduce dust related hazards.
- h) **Do not let familiarity gained from frequent use of tools allow you to become complacent and ignore tool safety principles.** A careless action can cause severe injury within a fraction of a second.

4) Power tool use and care

- a) **Do not force the power tool. Use the correct power tool for your application.** The correct power tool will do the job better and safer at the rate for which it was designed.
- b) **Do not use the power tool if the switch does not turn it on and off.** Any power tool that cannot be controlled with the switch is dangerous and must be repaired.
- c) **Disconnect the plug from the power source and/or the battery pack from the power tool before making any adjustments, changing accessories, or storing power tools.** Such preventive safety measures reduce the risk of starting the power tool accidentally.
- d) **Store idle power tools out of the reach of children and do not allow persons unfamiliar with the power tool or these instructions to operate the power tool.** Power tools are dangerous in the hands of untrained users.
- e) **Maintain power tools. Check for misalignment or binding of moving parts, breakage of parts and any other condition that may affect the power tool's operation. If damaged, have the power tool repaired before use.** Many accidents are caused by poorly maintained power tools.
- f) **Keep cutting tools sharp and clean.** Properly maintained cutting tools with sharp cutting edges are less likely to bind and are easier to control.
- g) **Use the power tool, accessories and tool bits etc. in accordance with these instructions, taking into account the working conditions and the work to be performed.** Use of the power tool for operations different from those intended could result in a hazardous situation.
- h) **Keep handles and grasping surfaces dry, clean and free from oil and grease.** Slippery handles and grasping surfaces do not allow for safe handling and control of the tool in unexpected situations.

5) Battery tool use and care

- a) **Recharge only with the charger specified by the manufacturer.** A charger that is suitable for one type of battery pack may create a risk of fire when used with another battery pack.
- b) **Use power tools only with specifically designated battery packs.** Use of any other battery packs may create a risk of injury and fire.

- c) **When battery pack is not in use, keep it away from other metal objects, like paper clips, coins, keys, nails, screws or other small metal objects that can make a connection from one terminal to another.** Shorting the battery terminals together may cause burns or a fire.
- d) **Under abusive conditions, liquid may be ejected from the battery; avoid contact. If contact accidentally occurs, flush with water. If liquid contacts eyes, additionally seek medical help.** Liquid ejected from the battery may cause irritation or burns.
- e) **Do not use a battery pack or tool that is damaged or modified.** Damaged or modified batteries may exhibit unpredictable behaviour resulting in fire, explosion or risk of injury.
- f) **Do not expose a battery pack or tool to fire or excessive temperature.** Exposure to fire or temperature above 130 °C may cause explosion. NOTE The temperature „130 °C“ can be replaced by the temperature „265 °F“.
- g) **Follow all charging instructions and do not charge the battery pack or tool outside the temperature range specified in the instructions.** Charging improperly or at temperatures outside the specified range may damage the battery and increase the risk of fire.
- 6) Service**
- a) **Have your power tool serviced by a qualified repair person using only identical replacement parts.** This will ensure that the safety of the power tool is maintained.
- b) **Never service damaged battery packs.** Service of battery packs should only be performed by the manufacturer or authorized service providers.

ADDITIONAL SAFETY WARNINGS FOR BLOWER/VACS

- Dispose of plastic bags safely - they are a suffocation hazard for young children.
- Keep the area you are working in clean and tidy. Do not use power tools in the rain or wet environments.
- We strongly recommend the use of an RCD (Residual Current Device) of not more than 30 mA, at the plug socket when using this appliance.
- Do not use power tools where there is a risk of fire or explosion - i.e. near flammable liquids or gases.
- Do not allow people especially children or pets into the area where you are working.
- Do not let children or other people touch power tools.
- Store in a dry place well out of reach of children.
- Always use safety glasses. We also recommend the use of ear protectors.
- Wear the right clothes (long trousers) - not loose fitting or jewellery and ensure garments cannot come into contact with moving parts.
- Wear non-slip shoes. Do not wear sandals or open-toed shoes.
- If you have long hair, tie it back safely to avoid tangling it in moving parts.
- Before using any power tool, check first for damaged parts and if found do not use them before the part or parts have been replaced with new ones.
- Do not use power tools when you are tired or have been drinking alcohol.
- Do not overreach while working - you may lose your balance.
- You must switch off your tool at the tool's on/off switch after use.
- Only use this appliance for its intended purpose - blowing or sucking up leaves.
- Do not point the blower at people or animals.
- Do not blow debris in the direction of people or animals.
- Operate the appliance only in daylight or in a good artificial light.
- Do not place your hand inside the blower tube until the blower has been switched off and the plug removed from the power supply.
- Only use extension leads that are suitable for outdoor use. The cord must be kept away from excessive heat, oil, solvents and sharp edges.
- Periodically check that all bolts and screws are tight.
- The operator or user is responsible for accidents or hazards occurring to other people or their property.
- To prevent dust irritation we recommend the wearing of a face mask.
- Always direct the cable to the rear away from the appliance.
- Do not carry the appliance by the cable.
- Disconnect the appliance from the mains supply:
 - before clearing a blockage;

- before checking, cleaning or maintaining the appliance;
- if the appliance starts to vibrate abnormally;
- whenever you leave the machine.
- Always be sure of your footing on slopes.
- Walk, never run.
- Keep all cooling air inlets clear of debris or obstructions.
- Keep all nuts, bolts and screws tight to be sure the appliance is in safe working condition.
- Check the debris collector frequently for wear or deterioration.
- Replace worn or damaged parts.
- Use only genuine replacement parts and accessories.

Immediately switch off the machine when:

- Excessive sparking of the carbon brushes and clutter in the collector.
- Interruption of the mains plug, mains lead or mains lead damage.
- Defect switch.
- Smoke or stench of scorched isolation.

2. MACHINE INFORMATION

Intended use

The leaf blowers are developed to remove leaves from the street, garden and lawn. A fan inside the leaf blower causes a flow of air, which can be used to blow leaves away.

TECHNICAL SPECIFICATIONS

Model No.	LBM1012
Voltage	20V 
No load speed	13000/min.
Max. Air velocity	180 km/h
Max air volume	5 m ³ /min
Recommended battery	CDA1168 20V ~ 4AH
Weight	1.22 kg
Sound pressure level LPA	76.3 dB(A) K=3 dB(A)
Sound power level LWA	84.7 dB(A) K=3 dB(A)
Vibration value	1.370 m/s ² K=1.5 m/s ²

Only use the following batteries of the FX-POWER 20V battery platform. Using any other batteries could cause serious injury or damage the tool.

CDA1167	20V, 2Ah Lithium-Ion
CDA1168	20V, 4Ah Lithium-Ion (recommended)

The following charger of the can be used to charge these batteries.

CDA1169	Charger adapter
CDA1170	Quick charger

The batteries of the FX-POWER 20V battery platform are interchangeable with all the FERM FX-POWER battery platform tools.

Vibration level

The vibration emission level stated in this instruction manual has been measured in accordance with a standardized test given in EN 50636-2-100; it may be used to compare one tool with another and as a preliminary assessment of exposure to vibration when using the tool for the applications mentioned.

- Using the tool for different applications, or with different or poorly maintained accessories, may significantly increase the exposure level.
- The times when the tool is switched off or when it is running but not actually doing the job, may significantly reduce the exposure level.

Protect yourself against the effects of vibration by maintaining the tool and its accessories, keeping your hands warm, and organizing your work patterns.

DESCRIPTION

The numbers in the text refer to the diagrams on page 2-3.

1. On/Off button
2. Battery
3. Battery unlock button
4. Upper tube
5. Lower tube

3. ASSEMBLY



Before any work on the power tool, remove the battery.



The battery must be charged before first use.

Inserting the battery into the machine (Fig. A, C)



Ensure that the exterior of the battery is clean and dry before connecting to the charger or machine.

1. Insert the battery (2) into the base of the machine as shown in Fig. C.
2. Push the battery further forward until it clicks into place.

Removing the battery from the machine (Fig. A, C)

1. Push the battery unlock button (3).
2. Pull the battery out of the machine like shown in Fig. C.

Assembling the tubes (Fig. B)



Always remove the battery before mounting an accessory.

- Slide the upper tube (4) onto the motor housing until it clicks into place.
- Slide the lower tube (5) onto the upper tube (4) until it clicks into place.

4. OPERATION

Switching the machine on (Fig. A)

To switch on the leaf blower, press the On/Off switch (1) to position 1.

Switching the machine off (Fig. A)

Move the On/Off switch (1) to the "0" Off position.

5. MAINTENANCE



Before cleaning and maintenance, always switch off the machine and remove the battery pack from the machine.

Clean the machine casings regularly with a soft cloth, preferably after each use. Make sure that the ventilation openings are free of dust and dirt. Remove very persistent dirt using a soft cloth moistened with soapsuds. Do not use any solvents such as gasoline, alcohol, ammonia, etc. Chemicals such as these will damage the synthetic components.

ENVIRONMENT



Faulty and/or discarded electrical or electronic apparatus have to be collected at the appropriate recycling locations.

Only for EC countries

Do not dispose of power tools into domestic waste. According to the European Guideline 2012/19/EC for Waste Electrical and Electronic Equipment and its implementation into national right, power tools that are no longer usable must be collected separately and disposed of in an environmentally friendly way.

WARRANTY

FERM products are developed to the highest quality standards and are guaranteed free of defects in both materials and workmanship for the period lawfully stipulated starting from the date of original purchase. Should the product develop any failure during this period due to defective material and/or workmanship then contact your FERM dealer directly.

The following circumstances are excluded from this guarantee:

- Repairs and or alterations have been made or attempted to the machine by unauthorized service centers.
- Normal wear and tear.
- The tool has been abused, misused or improperly maintained.
- Non-original spare parts have been used

This constitutes the sole warranty made by company either expressed or implied. There are no other warranties expressed or implied which extend beyond the face hereof, herein, including the implied warranties of merchantability and fitness for a particular purpose. In no event shall FERM be liable for any incidental or consequential damages. The dealers remedies shall be limited to repair or replacement of nonconforming units or parts.

The product and the user manual are subject to change. Specifications can be changed without further notice.

BLADBLAZER LBM1012

Hartelijk dank voor de aanschaf van dit FERM product. Hiermee heeft u een uitstekend product aangeschaft van één van de toonaangevende Europese distributeurs. Alle Ferm producten worden gefabriceerd volgens de hoogste prestatie- en veiligheidsnormen. Deel van onze filosofie is de uitstekende klantenservice die wordt ondersteund door onze uitgebreide garantie. Wij hopen dat u vele jaren naar tevredenheid gebruik zult maken van dit product.

1. VEILIGHEIDSVOORSCHRIFTEN



**Lees de bijgesloten veiligheids-
waarschuwingen, de aanvullende
veiligheidswaarschuwingen en de
instructies.** Het niet opvolgen van de
veiligheidswaarschuwingen kan
elektrische schokken, brand en/of ernstig
letsel tot gevolg hebben. **Bewaar de
veiligheidswaarschuwingen en
instructies als naslagwerk voor later.**

De volgende symbolen worden gebruikt in de gebruikershandleiding of op het product:



Lees de gebruikershandleiding.



Gevaar voor lichamelijk letsel, overlijden of schade aan de machine wanneer de instructies in deze handleiding niet worden opgevolgd



Gevaar voor elektrische schokken.



Gevaar voor rondvliegende voorwerpen. Houd omstanders uit de buurt van het werkgebied.



Stel de machine niet bloot aan regen.



Draag een veiligheidsbril.
Draag gehoorbescherming.



Werp het product niet weg in ongeschikte containers.



Het product is in overeenstemming met de van toepassing zijnde veiligheidsnormen in de Europese richtlijnen.

ALGEMENE VEILIGHEIDSVORSCHRIFTEN



WAARSCHUWING! Lees alle veiligheidswaarschuwingen en alle instructies. Het niet opvolgen van onderstaande instructies kan leiden tot een elektrische schok, brand en/of ernstig persoonlijk letsel.

Bewaar deze instructies.

De term "elektrisch gereedschap" in onderstaande waarschuwingen heeft betrekking op zowel apparatuur met een vaste elektriciteitskabel als op apparatuur met een accu (draadloze apparatuur).

1) Werkgebied

- a) **Zorg voor een opgeruimde en goed verlichte werkomgeving.** Rommelige en donkere werkomgevingen leiden tot ongelukken.
- b) **Gebruik elektrisch gereedschap nooit in een omgeving waar explosiegevaar bestaat, zoals in de nabijheid van ontvlambare vloeistoffen, gassen, dampen of andere stoffen.** Elektrische gereedschappen kunnen vonken veroorzaken, die deze stoffen tot ontbranding kunnen brengen.
- c) **Wanneer u elektrisch gereedschap gebruikt, houd dan kinderen en omstanders op afstand.** Wanneer u wordt afgeleid, kunt u de controle over het gereedschap verliezen.

2) Elektrische veiligheid

- a) **Stekkers van elektrische gereedschappen moeten probleemloos passen op het stopcontact. Breng nooit wijzigingen aan in of aan de stekker. Gebruik geen adapters voor geaarde elektrische gereedschappen.** Standaardstekkers en passende stopcontacten verkleinen de kans op een elektrische schok.
- b) **Voorkom lichamelijk contact met geaarde oppervlakken van bijvoorbeeld pijpen, leidingen, radiatoren, fornuizen en koelkasten.** Wanneer uw lichaam geaard is, wordt

de kans op een elektrische schok groter.

- c) **Stel elektrische gereedschappen nooit bloot aan regen of vocht.** Wanneer er water binnendringt in een elektrisch gereedschap, wordt de kans op een elektrische schok groter.
 - d) **Gebruik het snoer niet om het elektrisch gereedschap te dragen, te verplaatsen of de stekker uit het stopcontact te trekken. Bescherm het snoer tegen olie, warmte, scherpe randen en bewegende delen.** Beschadigde of vastzittende snoeren vergroten de kans op een elektrische schok.
 - e) **Wanneer u elektrische gereedschappen buiten gebruikt, gebruik dan een verlengkabel die geschikt is voor buitengebruik.** Door een kabel te gebruiken die geschikt is voor buitengebruik, wordt de kans op een elektrische schok kleiner.
 - f) **Gebruik een aardlekbeveiliging (RCD) als niet te voorkomen is dat een powertool moet worden gebruikt in een vochtige omgeving.** Gebruik van een RCD vermindert het risico van elektrische schokken.
- #### 3) Persoonlijke veiligheid
- a) **Blijf altijd alert, kijk goed wat u doet en gebruik uw gezonde verstand wanneer u een elektrisch gereedschap gebruikt. Gebruik geen elektrische gereedschappen wanneer u moe bent, of drugs, alcohol of medicijnen hebt gebruikt.** Eén moment van onachtzaamheid bij het gebruik van elektrische gereedschappen kan ernstige verwondingen tot gevolg hebben.
 - b) **Gebruik persoonlijke beschermingsmiddelen. Draag altijd een veiligheidsbril.** Een gepast gebruik van veiligheidsvoorzieningen, zoals een stof masker, speciale werkschoenen met antislipzolen, een veiligheidshelm en gehoorbescherming verkleinen de kans op persoonlijk letsel.
 - c) **Voorkom dat het gereedschap per ongeluk wordt gestart. Zorg dat de schakelaar op de UITpositie staat, voordat u de stekker in het stopcontact steekt.** Draag elektrisch gereedschap nooit met uw vinger op de schakelaar en steek ook nooit de stekker van ingeschakelde elektrische gereedschappen in het stopcontact: dit leidt tot ongelukken.
 - d) **Verwijder alle instel en andere sleutels uit het elektrisch gereedschap voordat u hem**

- inschakelt.** Instel en andere sleutels aan een ronddraaiend onderdeel van het elektrisch gereedschap kunnen tot verwondingen leiden.
- e) **Zorg dat u nooit uw evenwicht kunt verliezen; houd altijd twee voeten stevig op de vloer.** Hierdoor kunt u het elektrisch gereedschap in onverwachte situaties beter onder controle houden.
 - f) **Zorg dat u geschikte kleding draagt. Draag geen loshangende kleding of sieraden. Houd uw haar, kleding en handschoenen uit de buurt van bewegende delen.** Loshangende kleding, sieraden en lang haar kunnen vast komen te zitten in bewegende delen.
 - g) **Wanneer er voorzieningen zijn voor de aansluiting van stofafzuiginstallaties, zorg dan dat ze op de juiste wijze worden aangesloten en gebruikt.** Gebruik van deze voorzieningen vermindert de gevaren die door stof worden veroorzaakt.
 - h) Denk niet dat doordat u gereedschap vaak gebruikt, u wel weet hoe het allemaal werkt en dat u de veiligheidsbeginselen voor het gebruik van het gereedschap wel kunt negeren. Een onbezonnen actie kan in een fractie van een seconde ernstig letsel tot gevolg hebben.
- 4) Gebruik en onderhoud van elektrisch gereedschap**
- a) **Oefen geen overmatige kracht uit op elektrisch gereedschap. Gebruik het juiste gereedschap voor uw specifieke toepassing.** Met het juiste elektrische gereedschap voert u de taak beter en veiliger uit wanneer dit op de snelheid gebeurt waarvoor het apparaat is ontworpen.
 - b) **Gebruik nooit elektrisch gereedschap waarvan de AAN/UITschakelaar niet werkt.** Ieder elektrisch gereedschap dat niet kan worden in en uitgeschakeld met de schakelaar is gevaarlijk en moet worden gerepareerd.
 - c) **Trek de stekker uit het stopcontact voordat u wijzigingen aanbrengt aan elektrische gereedschappen, accessoires verwisselt of het elektrisch gereedschap opbergt.** Wanneer u zich aan deze preventieve veiligheidsmaatregelen houdt, beperkt u het risico dat het gereedschap per ongeluk wordt gestart.
 - d) **Berg elektrisch gereedschap dat niet in gebruik is op buiten bereik van kinderen en laat personen die niet bekend zijn met het gereedschap of deze instructies het apparaat niet gebruiken.** Elektrisch gereedschap is gevaarlijk in de handen van ongevoefde gebruikers.
 - e) **Zorg voor een goed onderhoud van elektrisch gereedschap. Controleer of bewegende delen op de juiste wijze zijn vastgezet. Controleer ook of er geen onderdelen defect zijn of dat er andere omstandigheden zijn die van invloed kunnen zijn op de werking van het gereedschap. Laat het gereedschap bij beschadigingen repareren vóór gebruik.** Veel ongelukken worden veroorzaakt door slecht onderhoud van het gereedschap.
 - f) **Zorg dat snij en zaagwerktuigen scherp en schoon blijven.** Goed onderhouden snij en zaagwerktuigen met scherpe randen zullen minder snel vastlopen en zijn eenvoudiger onder controle te houden.
 - g) **Gebruik alle elektrische gereedschappen, accessoires, bitjes etc., zoals aangegeven in deze instructies en op de wijze waarvoor het gereedschap is ontworpen. Houd daarbij rekening met de werkomstandigheden en de uit te voeren taak.** Gebruik van elektrisch gereedschap voor handelingen die afwijken van de taken waarvoor het apparaat is ontworpen kunnen leiden tot gevaarlijke situaties.
 - h) **Houd handgrepen en greepoppervlakken droog, schoon en vrij van olie en vet.** Gladde handgrepen en greepoppervlakken maken veilig werken en controle over het gereedschap in onverwachte situaties onmogelijk.
- 5) Gebruik en onderhoud accugereedschap**
- a) **Laad alleen op met de lader die door de fabrikant is gespecificeerd.** Een lader die voor een bepaalde accu geschikt is, kan brand veroorzaken wanneer deze met een andere accu wordt gebruikt.
 - b) **Gebruik elektrisch gereedschap alleen met de speciaal hiervoor bedoelde accu's.** Gebruik van andere accu's kan kans op letsel en brand geven.
 - c) **Wanneer de accu niet in gebruik is, houd deze dan uit de buurt van andere metalen voorwerpen zoals paperclips, munten, sleutels, spijkers, schroeven of andere kleine metalen voorwerpen die een verbinding tussen twee polen kunnen maken.** Kortsluiting tussen de accupolen kan

brandwonden of brand veroorzaken.

- d) **Wanneer de accu niet juist wordt gebruikt, kan er vloeistof uit lopen; raak dit niet aan. Wanneer dit per ongeluk wel gebeurt, spoel dan met water. Wanneer de vloeistof in de ogen komt, moet u een arts raadplegen.** De vloeistof uit de accu kan irritaties of brandwonden veroorzaken.
- e) **Gebruiken niet een accu of gereedschap dat beschadigd is of gemodificeerd.** Beschadigde of gemodificeerde accu's kunnen onvoorspelbaar gedrag vertonen, wat brand, explosie of een risico van letsel met zich meebrengt.
- f) **Stel een accu over het gereedschap niet bloot aan open vuur of een uitzonderlijk hoge temperatuur.** Blootstelling aan vuur of een temperatuur hoger dan 130 °C, kan een explosie veroorzaken. NB De temperatuur van "130 °C" kan worden vervangen door de temperatuur van "265 °F".
- g) **Houd u aan alle instructies voor het laden en laad de accu of het gereedschap niet op buiten het temperatuurbereik dat in de instructies wordt aangeduid.** Op een onjuiste wijze laden of laden bij temperaturen buiten het aangeduide bereik kan de accu beschadigen en het risico van brand doen toenemen.
- 6) **Service**
- a) **Laat uw gereedschap onderhouden door een gekwalificeerde onderhoudstechnicus die alleen gebruikmaakt van identieke vervangingsonderdelen.** Dit zorgt ervoor dat de veiligheid van de powertool intact blijft.
- b) **Voer nooit servicewerkzaamheden uit aan beschadigde accu's.** Alleen de fabrikant of geautoriseerde service-providers mogen servicewerkzaamheden aan accu's uitvoeren.

EXTRA VEILIGHEIDVOORSCHRIFTEN VOOR BLADBLAZERS

- Ruim de plastic verpakkingzakken veilig op; deze kunnen verstikkingsgevaar opleveren voor kleine kinderen.
- Zorg dat het werkgebied altijd goed opgeruimd is.
- Gebruik elektrische apparaten nooit in vochtige of natte omgevingen.
- Wij raden u ten zeerste aan voor deze machine bij de wandcontactdoos een reststroombeveiliging

(RCD) te gebruiken van niet meer dan 30 mA.

- Gebruik een elektrisch apparaat nooit op een plek waar het brand of een explosie kan veroorzaken, bijvoorbeeld in de buurt van ontvlambare vloeistoffen of gassen.
- Houd anderen op afstand, met name kinderen en dieren.
- Zorg er te allen tijde voor dat kinderen of anderen niet aan het elektrische apparaat zitten.
- Berg elektrische apparaten altijd op een droge, hooggelegen of afgesloten plek op, buiten het bereik van kinderen.
- Draag altijd een veiligheidsbril. Wij raden u ook aan om oorbescherming te dragen.
- Draag geschikte kleding (een lange broek) zorg dat u geen loshangende kleding of sieraden draagt en dat er geen kledingstukken verstrikt kunnen raken in bewegende delen.
- Draag stevige antislipschoenen. Draag geen sandalen of schoenen met een open voorkant.
- Wanneer u lang haar hebt, bind het dan op, zodat het niet verstrikt kan raken in bewegende delen:
 - voordat u een elektrisch apparaat gebruikt, dient u altijd eerst te controleren of er beschadigde onderdelen zijn; zo ja, gebruik het apparaat dan niet voordat deze zijn vervangen door nieuwe onderdelen;
 - gebruik geen elektrische apparaten wanneer u moe bent of alcohol hebt gedronken;
 - zorg te allen tijde dat u stevig staat en uw evenwicht niet verliest;
 - na gebruik dient u het apparaat uit te schakelen met de aan/uit-schakelaar.
- Gebruik dit apparaat alleen voor het werk waarvoor hij bedoeld is: het wegblazen of opzuigen van blad.
- Richt de blazer niet op mensen of dieren.
- Blaas geen afval in de richting van mensen of dieren.
- Gebruik het apparaat alleen bij daglicht of bij een andere goede verlichting.
- Reik niet met uw hand in de blazerbuis tot de blazer is uitgeschakeld en de stekker uit het stopcontact is getrokken.
- Gebruik alleen verlengkabels die zijn goedgekeurd voor buitengebruik. Houd de kabel uit de buurt van overmatige hitte, olie, oplosmiddelen en scherpe randen.

- Controleer regelmatig of alle bouten en schroeven nog goed vast zitten.
- De gebruiker is verantwoordelijk voor ongelukken of schades die tijdens het gebruik optreden bij andere mensen of eigendommen.
- Om stofirritatie te voorkomen, raden wij u aan een gezichtsmasker te dragen.
- Zorg er altijd voor dat de stroomkabel aan de achterzijde van het apparaat ligt.
- Draag het apparaat niet aan de stroomkabel.
- Trek de stekker uit het stopcontact:
- Voordat u een verstopping verwijdert.
- Voordat u het apparaat controleert, schoonmaakt of onderhoudt.
- Wanneer het apparaat overmatig begint te trillen.
- Wanneer u de machine onbeheerd achterlaat.
- Zorg op hellende vlakken altijd dat uzelf en het apparaat stevig staan.
- Loop, ren niet.
- Zorg dat alle ventilatiesleuven vrij blijven van afval en andere materialen.
- Zorg ervoor dat alle moeren, bouten en schroeven altijd goed aangedraaid zijn; dit zorgt ervoor dat het apparaat optimaal blijft functioneren.
- Controleer de afvalopvanginstallatie regelmatig op slijtage en beschadiging.
- Vervang versleten en beschadigde onderdelen.
- Gebruik alleen originele vervangingsonderdelen en accessoires.

Het apparaat onmiddellijk uitzetten bij:

- Overmatig vonken van de koolborstels en ringvuur in de collector.
- Storing in de netstekker, netsnoer of snoerbeschadiging.
- Defecte schakelaar.
- Rook of stank van verschroeide isolatie.

2. TECHNISCHE INFORMATIE

Bedoeld gebruik

De bladblazers zijn ontwikkeld voor het verwijderen van bladeren van de straat, uit de tuin en van het gazon. Een ventilator binnen in de bladblazer zorgt voor een luchtstroom voor het weggeblazen van bladeren.

TECHNISCHE SPECIFICATIES

Model Nr.	LBM1012
Spanning	20V
Onbelaste snelheid	13000/min.
Max. luchtsnelheid	180 km/h
Max. luchtvolume	5 m³/min
Aanbevolen batterij	CDA1168 20V ~ 4Ah
Gewicht	1.22 kg
Geluidsdruk niveau LPA	76.3 dB(A) K=3 dB(A)
Geluidsvermogensniveau LWA	84.7 dB(A) K=3 dB(A)
Trillingswaarde	1.370 m/s² K=1.5 m/s²

Gebruik uitsluitend de volgende accu's van het FX-POWER 20V accu-platform. Gebruik van andere accu's kan leiden tot ernstig letsel of tot beschadiging van het gereedschap.

CDA1167	20V, 2Ah Lithium-Ion
CDA1168	20V, 4Ah Lithium-Ion (aanbevolen)

De volgende lader kan worden gebruikt voor het opladen van deze accu's.

CDA1169	Lader-adapter
CDA1170	Snellader

De accu's van het FX-POWER 20V accuplatform kunnen worden gewisseld tussen alle gereedschappen van het FERM FX-POWER 20V accu-platform.

Trillingsniveau

Het trillingsemissieniveau, dat in deze gebruiksaanwijzing wordt vermeld, is gemeten in overeenstemming met een gestandaardiseerde test volgens EN 50636-2-100 deze mag worden gebruikt om twee machines met elkaar te vergelijken en als voorlopige beoordeling van de blootstelling aan trilling bij gebruik van de machine voor de vermelde toepassingen.

- Het gebruik van de machine voor andere toepassingen, of met andere of slecht onderhouden accessoires, kan het blootstellingsniveau aanzienlijk verhogen.
- Wanneer de machine is uitgeschakeld of wanneer deze loopt maar geen werk verricht, kan dit het blootstellingsniveau aanzienlijk reduceren.

Bescherm uzelf tegen de gevolgen van trilling door de machine en de accessoires te onderhouden, uw handen warm te houden en uw werkwijze te organiseren.

BESCHRIJVING

De nummers in de tekst verwijzen naar de diagrammen op pagina 2-3.

1. Aan/Uit-knop
2. Accu
3. Ontgrendelingsknop accu
4. Bovenste buis
5. Onderste buis

3. ASSEMBLAGE



Neem altijd voor werkzaamheden aan het elektrische gereedschap de accu uit het gereedschap.



De accu moet zijn opgeladen voordat deze voor het eerst wordt gebruikt.

De accu in de machine plaatsen (Afb. A, C)



Zorg ervoor dat het oppervlak van de accu schoon en droog is voordat u deze op de acculader of de machine aansluit.

1. Plaats de accu (2) in de onderkant van de machine, zoals is weergegeven in Fig. C.
2. Duw de accu verder naar voren tot deze vastklikt.

De accu van de machine verwijderen (Afb. A, C)

1. Duw op de ontgrendelingsknop van de accu (3).
2. Trek de accu uit de machine zoals afgebeeld in Fig. C.

De buizen monteren (Afb. B)



Verwijder altijd eerst de accu voor u een accessoire monteert.

- Schuif de bovenste buis (4) op de motorbehuizing tot de buis op z'n plaats klikt.
- Schuif de onderste buis (5) op de bovenste buis (4) tot deze op z'n plaats klikt.

4. BEDIENING

De machine inschakelen (Afb. A)

Schakel de bladblazer in door de Aan/Uit-schakelaar (1) in de stand 1 te duwen.

De machine uitschakelen (Afb. A)

Zet de Aan/uit-schakelaar (1) in de stand "0" (Uit).

5. ONDERHOUD



Schakel, voordat u met de reiniging en het onderhoud begint, altijd de machine uit en haal het accupack uit de machine.

Reinig de machinebehuizing regelmatig met een zachte doek, bij voorkeur iedere keer na gebruik. Zorg dat de ventilatiesleuven vrij van stof en vuil zijn. Gebruik bij hardnekkig vuil een zachte doek bevochtigd met zeepwater. Gebruik geen oplosmiddelen als benzine, alcohol, ammonia, etc. Dergelijke stoffen beschadigen de kunststof onderdelen.

MILIEU



Defecte en/of afgedankte elektrische of elektronische gereedschappen dienen ter verwerking te worden aangeboden aan een daarvoor verantwoordelijke instantie.

Uitsluitend voor EG-landen

Werp elektrisch gereedschap niet weg bij het huisvuil. Conform de Europese Richtlijn 2012/19/EG voor Afgedankte Elektrische en Elektronische Apparatuur en de implementatie ervan in nationaal recht moet niet langer te gebruiken elektrisch gereedschap gescheiden worden verzameld en op een milieuvriendelijke wijze worden verwerkt.

GARANTIE

FERM producten zijn ontworpen volgens de hoogste kwaliteitsstandaarden en gegarandeerd vrij van defecten, zowel materieel als fabrieksfouten, tijdens de wettelijk vastgestelde garantieperiode vanaf de eerste aankoopdatum.

Mocht het product tijdens deze periode gebreken vertonen veroorzaakt door defecte materialen en/ of fabrieksfouten, neem dan rechtstreeks contact op met FERM.

De volgende situaties vallen niet onder de garantie:

- Er zijn reparaties of aanpassingen aan de machine uitgevoerd, of er is een poging daartoe ondernomen, door een niet geautoriseerd servicecentrum.
- Normale slijtage.
- De machine is misbruikt, verkeerd gebruikt of slecht onderhouden.
- Er zijn niet-originele reserveonderdelen gebruikt.

Dit vormt de enige garantie opgesteld door het bedrijf zowel expliciet als impliciet. Er bestaan geen andere garanties expliciet of impliciet welke verder gaan dan deze garantie, inclusief impliciete garanties van verkoopbaarheid en geschiktheid voor bepaalde doeleinden. In geen enkel geval kan FERM aansprakelijk worden gesteld voor incidentele schade of gevolgschade. Reparaties van dealers zijn gelimiteerd tot de reparatie of vervanging van defecte producten of onderdelen.

Het product en de gebruikershandleiding zijn onderhevig aan wijzigingen. Specificaties kunnen zonder opgaaf van redenen worden gewijzigd.

TAILLE-HAIE LBM1012

Merci pour votre achat de ce produit Ferm. Vous disposez maintenant d'un excellent produit, proposé par l'un des principaux fabricants européens. Tous les produits que vous fournit Ferm sont fabriqués selon les normes les plus exigeantes en matière de performances et de sécurité. Complété par notre garantie très complète, l'excellence de notre service clientèle forme également partie intégrante de notre philosophie. Nous espérons que vous profiterez longtemps de ce produit.

1. CONSIGNES DE SECURITE



En plus des avertissements de sécurité suivants, veuillez également lire les avertissements de sécurité additionnels ainsi que les instructions.

*Le non-respect des avertissements de sécurité et des instructions peut entraîner une décharge électrique, un incendie et/ ou des blessures graves. **Veuillez conserver les avertissements de sécurité et les instructions pour consultation ultérieure.***

Les symboles suivants sont utilisés dans le manuel d'utilisation ou apposés sur le produit:



Lisez le manuel d'utilisation.



Signale un risque de blessures, un danger mortel ou un risque d'endommagement de l'outil en cas de non-respect des instructions de ce manuel.



Risque de décharge électrique.



Risque de projection d'objets. Maintenez les passants à l'écart de la zone de travail.



Ne pas exposer à la pluie



Portez des lunettes de protection.
Portez une protection auditive.



Ne jetez pas le produit dans des conteneurs qui ne sont pas prévus à cet effet.



Le produit est conforme aux normes de sécurité applicables des directives européennes.

CONSIGNES GÉNÉRALES DE SÉCURITÉ



AVERTISSEMENT! Veuillez lire l'intégralité des avertissements de sécurité et des instructions. Le non-respect de toutes les instructions indiquées cidessous peut entraîner un risque de choc électrique, d'incendie et/ou de blessures graves.

Conservez ces instructions.

Le terme "appareil électrique" mentionné dans tous les avertissements cidessous se rapporte à un appareil électrique qui se branche au réseau électrique (grâce à un câble d'alimentation) ou à un appareil électrique (sans fil) fonctionnant grâce à une batterie.

1) Espace de travail

- a) **Veillez toujours à garder votre espace de travail propre et bien éclairé.** Les espaces mal rangés et sombres peuvent être la cause d'accidents.
- b) **N'utilisez pas les appareils électriques dans des environnements susceptibles d'explosion, par exemple en présence de liquides inflammables, de gaz ou de particules.** Les appareils électriques provoquent des étincelles qui peuvent enflammer les particules des émanations.
- c) **Veillez à garder éloignés les enfants et les personnes se trouvant dans votre voisinage, lors de l'utilisation d'un appareil électrique.** Les distractions peuvent vous faire perdre le contrôle de l'appareil.

2) Mesures de sécurité électriques

- a) **Les prises des appareils électriques doivent être raccordées à la prise murale correspondante. Ne modifiez jamais la prise de**

l'appareil, de quelque façon que ce soit. N'utilisez pas d'adaptateurs qui mettent les appareils électriques à la terre (mise à la masse). Des prises non modifiées et branchées à la prise murale correspondante réduiront les risques de choc électrique.

- b) **Évitez le contact direct avec les surfaces mises à la terre ou mises à la masse comme les canalisations, les radiateurs, les cuisinières et les réfrigérateurs.** En effet, le risque de choc électrique s'accroit si votre corps est mis à la terre ou à la masse.
- c) **N'utilisez pas d'outils électriques dans des environnements pluvieux ou humides.** Si de l'eau s'introduit dans un appareil électrique, le risque de choc électrique augmentera.
- d) **N'utilisez pas le câble de manière abusive. N'utilisez jamais le câble pour transporter, tirer ou débrancher l'appareil électrique. Veillez à garder le câble éloigné des sources de chaleur, des huiles, des rebords coupants ou des pièces actionnées.** Les câbles endommagés ou entremêlés augmentent le risque de choc électrique.
- e) **Lorsque un appareil est utilisé à l'extérieur, utilisez uniquement un câble prolongateur prévu à cet effet.** L'utilisation d'un câble à usage extérieur réduit le risque de choc électrique.
- f) **Si vous êtes contraint d'utiliser un outil électrique dans un environnement humide, utilisez une alimentation protégée par un dispositif à courant résiduel (RCD).** L'utilisation d'un RCD réduit le risque de décharge électrique.

3) Sécurité personnelle

- a) **Restez vigilant, gardez un œil sur ce que vous faites et utilisez votre sens commun lors de l'utilisation d'un appareil électrique. N'utilisez pas un appareil électrique si vous êtes fatigué ou si vous êtes sous l'influence de drogues, d'alcool ou si vous prenez des médicaments.** Un moment d'inattention lors de l'utilisation des appareils électriques peut entraîner des blessures graves.
- b) **Utilisez un équipement de protection personnelle. Protégez-vous toujours les yeux.** Les équipements de protection, tels qu'un masque à poussière, des chaussures antidérapantes, des protections auditives ou un casque de sécurité, utilisés dans de bonnes

- conditions, réduiront le risque de blessures.
- c) **Prévenez tout démarrage involontaire. Assurez-vous que l'interrupteur est sur la position "arrêt avant de brancher l'appareil.** En effet, le transport des appareils électriques en gardant vos doigts sur l'interrupteur, ou le branchement de ces appareils en ayant l'interrupteur sur "marche accidents.
- d) **Retirez les clés de réglage ou les clés de vis de réglage avant d'allumer l'appareil électrique.** Une clé de vis de réglage ou une clé, laissée sur une pièce en mouvement de l'appareil électrique, peut entraîner des lésions corporelles.
- e) **Ne pas se précipiter. Gardez toujours vos pieds à plat et gardez votre équilibre.** Ceci permet de mieux contrôler l'appareil électrique dans des situations imprévues.
- f) **Habilitez-vous convenablement. Ne portez pas de vêtements lâches ou de bijoux. Gardez vos cheveux, vêtements et gants éloignés des pièces actionnées.** En effet, ces derniers peuvent être pris dans les pièces en action.
- g) **Si les appareils sont fournis pour la connexion des équipements d'évacuation et de récupération de la poussière, assurez-vous que ces derniers soient correctement connectés et utilisés.** L'utilisation de ces appareils peut réduire les risques liés à la poussière.
- h) **Ne pensez pas être familiarisé avec l'outil après l'avoir utilisé à de nombreuses reprises, au point de ne plus rester vigilant et d'en oublier les consignes de sécurité.** Toute action imprudente peut engendrer de graves blessures en une fraction de seconde.
- 4) **Utilisation et entretien d'un appareil électrique**
- a) **Ne forcez pas l'appareil électrique. Utilisez l'appareil électrique adéquat pour votre application.** Un appareil électrique correctement choisi assurera un meilleur travail et un travail sans danger, au rythme auquel il a été conçu.
- b) **N'utilisez pas l'appareil électrique si l'interrupteur marche/arrêt ne fonctionne pas.** Un appareil électrique qui ne peut pas être commandé par l'interrupteur de contrôle est dangereux et doit être réparé.
- c) **Débranchez la prise du bloc d'alimentation avant d'effectuer des réglages, de changer des accessoires, ou de ranger les appareils électriques.** Ces mesures de sécurité préventives réduiront le risque de démarrage involontaire de l'appareil électrique.
- d) **Rangez les appareils électriques arrêtés hors de la portée des enfants et ne laissez aucune personne, non familiarisée avec l'outil ou ces instructions, utiliser l'appareil électrique.** Les appareils électriques sont dangereux entre les mains d'utilisateurs non formés.
- e) **Entretenez les appareils électriques. Vérifiez tout défaut d'alignement et l'enchaînement des pièces actionnées, la rupture de ces dernières, et les autres conditions qui peuvent affecter le fonctionnement des appareils électriques.** En cas de dommages, faites réparer l'appareil électrique avant de le réutiliser. Nombreux sont les accidents provoqués par des appareils électriques mal entretenus.
- f) **Veillez à garder les outils coupants aiguisés et propres.** Des outils coupants correctement entretenus avec des lames aiguisées sont moins susceptibles de se bloquer et sont plus faciles à contrôler.
- g) **Utilisez l'appareil électrique, les accessoires et les embouts, etc., conformément à ces instructions et de la manière prévue pour le type spécifique de l'appareil électrique, en prenant en compte les conditions de travail et le travail à effectuer.** L'utilisation de l'appareil électrique dans des applications différentes de celles prévues peut entraîner des situations dangereuses.
- h) **Gardez les poignées et les surfaces de préhension sèches, propres et exemptes d'huile et de graisse.** Des poignées et des surfaces de préhension glissantes ne permettent pas de manipuler et de contrôler l'outil correctement en cas de situations inattendues.
- 5) **Utiliser et soigner les outils à batterie**
- a) **Rechargez la batterie uniquement avec le chargeur spécifié par le fabricant.** Un chargeur adapté à une certaine batterie peut être cause de danger d'incendie quand on l'utilise avec une batterie différente.
- b) **Utilisez chaque outil uniquement avec la batterie conçue pour lui.** L'utilisation de toute

autre batterie peut être cause de danger de blessure ou d'incendie.

- c) **Lorsque une batterie n'est pas en usage, gardez-la hors d'atteinte d'objets métalliques tels que les trombones, pièces de monnaie, clés, clous, vis et autres petits objets métalliques pouvant faire le contact entre une borne et l'autre.** Un court-circuit entre les bornes de la batterie peut être cause de brûlures ou d'incendie.
- d) **Dans des circonstances extrêmes, du liquide peut gicler hors de la batterie ; évitez tout contact. En cas de contact accidentel, rincez à l'eau. En cas de contact du liquide avec les yeux, consultez un médecin.** Le liquide qui gicle d'une batterie peut causer irritations ou brûlures.
- e) **N'utilisez pas un bloc-batterie ou un outil endommagé ou modifié.** Une batterie endommagée ou altérée peut avoir un comportement imprévisible qui peut conduire à un incendie, une explosion ou un risque de blessure.
- f) **N'exposez pas le bloc-batterie ou l'outil au feu ou à des températures excessives.** L'exposition au feu ou à des températures dépassant 130 °C peut provoquer une explosion. REMARQUE La température de "130°C" peut être remplacé par la température de "265°F".
- g) **Respectez les instructions pour la charge et ne rechargez pas le bloc-batterie ou l'outil à une plage de températures hors de celle spécifiée dans les instructions.** Une charge mal effectuée ou à des températures hors de la plage spécifiée peut endommager la batterie et augmente le risque d'incendie.

6) Maintenance

- a) **L'entretien de votre outil électrique doit être confié à un réparateur qualifié qui utilise uniquement des pièces de rechange identiques aux pièces d'origine.** Cela permet d'assurer la sécurité de l'outil électrique
- b) **Ne réparez jamais des blocs-batteries endommagés.** Les réparations sur les blocs-batteries ne doivent être effectuées que par le fabricant ou l'un de ses prestataires de services agréés.

CONSIGNES SUPPLÉMENTAIRES DE SÉCURITÉ DU SOUFFLEUR/ASPIRATEUR

- Jetez soigneusement les sacs en plastique : risque d'asphyxie pour les jeunes enfants.
- Gardez la zone de travail propre et bien rangé.
- Ne pas utiliser d'outils électriques dans les environnements pluvieux ou humides.
- Nous vous recommandons fortement d'utiliser un dispositif de courant différentiel résiduel inférieur ou égal à 30 Ma, branché sur la prise de courant lors de l'utilisation de l'appareil.
- N'utilisez pas d'outils électriques lorsqu'il y a danger d'incendie ou d'explosion : par exemple, à proximité de produits ou de gaz inflammables.
- Ne laissez approcher personne de la zone de travail, notamment les enfants ou les animaux de compagnie.
- Ne laissez pas les enfants ou les autres personnes toucher aux appareils électriques.
- Stockez l'appareil dans un endroit sec hors de la portée des enfants.
- Utilisez toujours des lunettes de protection. Nous vous recommandons également l'utilisation de bouchons d'oreille.
- Portez les vêtements adéquats (pantalon long), et non pas de vêtements lâches ou de bijoux, et assurez-vous que les vêtements n'entrent pas en contact avec les pièces en mouvement.
- Portez des chaussures non glissantes. Évitez de porter des sandales ou des nu-pieds.
- Si vous avez des cheveux longs, attachez-les soigneusement pour éviter de les emmêler dans les pièces en mouvement.
- Avant d'utiliser un outil électrique, vérifiez d'abord qu'il ne comporte pas de pièces endommagées et si c'est le cas, remplacez le ou les éléments par des pièces neuves avant de pouvoir les utiliser.
- Ne pas utiliser d'outils électriques en cas de fatigue ou à la suite d'une consommation d'alcool.
- Ne tendez pas votre bras trop loin en utilisant l'appareil : vous risquez de perdre votre équilibre.
- Vous devez éteindre votre appareil grâce à l'interrupteur on/off après chaque utilisation.
- Utilisez uniquement cet appareil dans le but pour lequel il a été destiné, à savoir souffler ou aspirer les feuilles mortes.

- Ne visez pas les personnes ou les animaux à l'aide du souffleur.
- Ne soufflez pas les débris en direction des personnes ou des animaux.
- Utilisez l'appareil uniquement le jour ou sous un bon éclairage artificiel.
- Ne placez pas votre main à l'intérieur du tube souffleur tant que la machine n'a pas été coupée et que la prise de courant n'a pas été débranchée.
- Utilisez uniquement des rallonges appropriées pour l'utilisation en extérieur. Le câble doit rester éloigné de toute source excessive de chaleur, de l'essence, de produits solvants et de rebords tranchants.
- Vérifiez régulièrement que tous les vis et les boulons soient bien serrés.
- L'utilisateur de l'appareil est responsable des accidents ou des dangers qui se présentent aux autres personnes ou à leurs biens.
- Pour prévenir l'irritation par la poussière, nous vous recommandons le port d'un masque protecteur.
- Dirigez toujours le câble à distance de l'arrière de l'appareil.
- Ne transportez pas l'appareil en tirant sur le câble.
- Débranchez l'appareil du réseau électrique :
 - avant de résoudre un blocage,
 - avant la vérification, le nettoyage ou l'entretien de l'appareil,
 - si l'appareil vibre de façon anormale,
 - après chaque utilisation de la machine.
- Assurez-vous de votre équilibre en pente.
- Ne courez jamais, préférez la marche.
- Gardez les conduits d'air exempts de tout débris ou de toute obstruction.
- Vérifiez que les écrous, boulons et vis soient bien serrés pour une utilisation sûre de l'appareil.
- Vérifiez fréquemment le collecteur de débris pour rechercher une quelconque usure ou détérioration.
- Remplacez les éléments usés ou endommagés.
- Utilisez uniquement les accessoires et pièces de rechange en cas de réel besoin.

Arrêter immédiatement l'appareil en cas de:

- Étinceler démesurément des balais et feu annulaire dans le collecteur.
- Court-circuit de la fiche-secteur ou du fil d'alimentation ou endommagement du fil d'alimentation.
- Interrupteur défectueux.
- Fumée ou odeur d'isolant brûlé.

2. INFORMATIONS RELATIVES À LA MACHINE

Utilisation prévue

Les souffleurs de feuilles sont conçus pour supprimer les feuilles des rues, des jardins et des pelouses. Un ventilateur à l'intérieur du souffleur entraîne un flux d'air qui sert à souffler les feuilles.

SPÉCIFICATIONS TECHNIQUES

Model No.	LBM1012
Tension	20V 
Régime à vide	13000/min.
Vitesse maxi de l'air	180 km/h
Volume maxi de l'air	5 m³/min
Recommended battery	CDA1168 20V ~ 4AH
Poids	1,22 kg
Niveau de pression sonore LPA	76.3 dB(A) K=3 dB(A)
Niveau de puissance sonore LWA	84.7 dB(A) K=3 dB(A)
Valeur des vibrations	1.370 m/s² K=1.5 m/s²

N'utilisez que les batteries suivantes de la plateforme Batterie FX-POWER 20V. L'utilisation de toute autre batterie pourrait provoquer de graves blessures ou endommager l'outil.

CDA1167	20V, 2Ah Lithium-Ion
CDA1168	20V, 4Ah Lithium-Ion (recommandé)

Le chargeur suivant peut être utilisé pour recharger ces batteries.

CDA1169	Adaptateur chargeur
CDA1170	Chargeur rapide

Les batteries de la plateforme Batterie FX-POWER 20V sont interchangeables pour tous les outils de la plateforme Batterie FERM FX-POWER 20V.

Niveau de vibrations

Le niveau des vibrations émises, indiqué dans ce manuel, a été mesuré conformément à la procédure décrite par la norme EN 50636-2-100. Il peut être utilisé pour comparer deux outils ou pour réaliser une estimation préalable de l'exposition aux vibrations lors de l'utilisation de l'outil pour les applications mentionnées.

- L'utilisation de l'outil dans d'autres applications ou avec des accessoires différents ou mal entretenus peut considérablement augmenter le niveau d'exposition.
- La mise hors tension de l'outil et sa non-utilisation pendant qu'il est allumé peuvent considérablement réduire le niveau d'exposition.

Protégez-vous contre les effets des vibrations par un entretien correct de l'outil et de ses accessoires, en vous échauffant les mains et en organisant vos rythmes de travail.

DESCRIPTION

Les numéros dans le texte se rapportent aux schémas des pages 2-3.

1. Bouton Marche/Arrêt
2. Batterie
3. Bouton de libération de la batterie
4. Tube supérieur
5. Tube inférieur

3. MONTAGE



Avant tous travaux sur l'outil électroportatif, sortez l'accu.



Vous devez charger la batterie avant la première utilisation.

Insertion de la batterie dans la machine (Fig. A, C)



Vérifiez que la surface extérieure de la batterie est propre et sèche avant de brancher le chargeur ou la machine.

1. Insérez la batterie (2) dans la base de la machine, comme illustré à la Fig. C.

2. Poussez la batterie vers l'avant jusqu'à ce qu'elle s'enclenche.

Retrait de la batterie de la machine (Fig. A, C)

1. Poussez les boutons de déverrouillage de la batterie (3).
2. Retirez la batterie de la machine, comme illustré à la Fig. C.

Assembler les tubes (Fig. B)



Retirez toujours la batterie avant d'installer un accessoire.

- Glissez le tube supérieur (4) dans le bloc-moteur jusqu'à ce qu'il s'enclenche en place.
- Glissez le tube inférieur (5) dans le tube supérieur (4) jusqu'à ce qu'il s'enclenche en place.

4. FONCTIONNEMENT

Mettre la machine en marche (Fig. A)

Pour allumer le souffleur, enfoncez l'interrupteur Marche/Arrêt (1) jusqu'à la position 1.

Éteindre la machine (Fig. A)

Déplacez l'interrupteur Marche/Arrêt (1) jusqu'à la position d'arrêt "0".

5. ENTRETIEN



Avant le nettoyage et l'entretien, mettez toujours la machine hors tension et retirez la batterie de la machine.

Nettoyez le corps de la machine régulièrement au moyen d'un chiffon doux, de préférence après chaque utilisation. Vérifiez que les ouvertures d'aération ne sont pas obstruées ni sales. Utilisez un chiffon doux légèrement humidifié avec de la mousse de savon pour nettoyer les taches persistantes. N'utilisez pas de produits de nettoyage tels que l'essence, l'alcool, l'ammoniac, etc.; ces produits peuvent endommager les parties synthétiques.

ENVIRONNEMENT



Les équipements électroniques ou électriques défectueux ou destinés à être mis au rebut doivent être déposés aux points de recyclage appropriés.

Le produit et le manuel d'utilisation sont sujets à modifications. Les spécifications peuvent changer sans préavis.

Uniquement pour les pays de l'UE

Ne jetez pas les outils électriques avec les déchets domestiques. Selon la Directive européenne 2012/19/CE relative aux déchets d'équipements électriques et électroniques et sa mise en oeuvre dans le droit national, les outils électriques hors d'usage doivent être collectés séparément et mis au rebut de manière écologique.

GARANTIE

Les produits FERM sont développés aux plus hauts standards de qualité et ils sont garantis contre les défauts de pièces et de main d'oeuvre pendant la durée légale stipulée à partir de la date d'achat d'origine du produit. En cas d'une quelconque panne du produit pendant cette durée qui serait due à un défaut matériel et/ou de main d'oeuvre, contactez directement FERM.

Les circonstances suivantes ne sont pas prises en charge par la garantie:

- Des réparations ou altérations ont été effectuées ou tentées sur la machine par un centre de réparation non agréé.
- L'usure normale.
- L'outil a été maltraité, mal utilisé ou mal entretenu.
- Des pièces détachées non d'origine ont été utilisées.

Ceci constitue l'unique garantie accordée par la société explicitement ou implicitement. Il n'existe aucune autre garantie, explicite ou implicite, qui peut s'étendre au delà du contenu ici présent, y compris les garanties marchandes ou d'adaptation à des fins particulières. En aucun cas FERM ne sera tenu responsable de dommages accidentels ou consécutifs. Les solutions proposées par les revendeurs devront se limiter à la réparation ou le remplacement des éléments ou pièces non conformes.



LAUBBLÄSER LBM1012

Vielen Dank für den Kauf dieses Fern Produkts. Hiermit haben Sie ein ausgezeichnetes Produkt erworben, dass von einem der führenden Lieferanten Europas geliefert wird. Alle von Fern an Sie gelieferten Produkte sind nach den höchsten Standards von Leistung und Sicherheit gefertigt. Teil unserer Firmenphilosophie ist es auch, Ihnen einen ausgezeichneten Kundendienst anbieten zu können, der von unserer umfassenden Garantie unterstützt wird. Wir hoffen, dass Sie viele Jahre Freude an diesem Produkt haben.

1. SICHERHEITSANWEISUNGEN



Lesen Sie die beiliegenden Sicherheitsanweisungen, die zusätzlichen Sicherheitsanweisungen sowie diese Bedienungsanleitung sorgfältig durch. Bei Nichtbeachten der Sicherheitsanweisungen und der Bedienungsanleitung kann es zu einem Stromschlag, einem Brand und/oder schweren Verletzungen kommen. **Bewahren Sie die Sicherheitsanweisungen und die Bedienungsanleitung zur künftigen Bezugnahme sicher auf.**

Folgende Symbole werden im Benutzerhandbuch oder auf dem Produkt verwendet:



Lesen Sie das Benutzerhandbuch.



Lebens- und Verletzungsgefahr und Gefahr von Beschädigungen am Werkzeug/ Gerät bei Nichteinhaltung der Anweisungen in dieser Bedienungsanleitung.



Gefahr eines Stromschlags.



Gefahr von herumfliegenden Gegenständen. Halten Sie Unbeteiligte vom Arbeitsbereich fern.



Nicht dem Regen aussetzen.



Tragen Sie eine Schutzbrille.
Tragen Sie einen Gehörschutz.



Entsorgen Sie das Produkt nicht in hierfür nicht vorgesehene Abfallbehältern.



Das Produkt entspricht den geltenden Sicherheitsnormen der europäischen Richtlinien.

ALLGEMEINE SICHERHEITSHINWEISE



WARNUNG

Lesen Sie alle Sicherheitshinweise, Anweisungen, Bebilderungen und technischen Daten, mit denen dieses Elektrowerkzeug versehen ist. Versäumnisse bei der Einhaltung der nachfolgenden Anweisungen können elektrischen Schlag, Brand und/oder schwere Verletzungen verursachen.

Bewahren Sie alle Sicherheitshinweise und Anweisungen für die Zukunft auf.

Der in den Sicherheitshinweisen verwendete Begriff „Elektrowerkzeug“ bezieht sich auf netzbetriebene Elektrowerkzeuge (mit Netzleitung) oder auf akkubetriebene Elektrowerkzeuge (ohne Netzleitung).

1) Arbeitsplatzsicherheit

- Halten Sie Ihren Arbeitsbereich sauber und gut beleuchtet.** Unordnung oder unbeleuchtete Arbeitsbereiche können zu Unfällen führen.
- Arbeiten Sie mit dem Elektrowerkzeug nicht in explosionsgefährdeter Umgebung, in der sich brennbare Flüssigkeiten, Gase oder Stäube befinden.** Elektrowerkzeuge erzeugen Funken, die den Staub oder die Dämpfe entzünden können.
- Halten Sie Kinder und andere Personen während der Benutzung des Elektrowerkzeugs fern.** Bei Ablenkung können Sie die Kontrolle über das Elektrowerkzeug verlieren.

2) Elektrische Sicherheit

- Der Anschlussstecker des Elektrowerkzeugs muss in die Steckdose passen.** Der Stecker darf in keiner Weise verändert werden. Verwenden Sie keine Adapter-

- stecker gemeinsam mit schutzgeerdeten Elektrowerkzeugen.** *Unveränderte Stecker und passende Steckdosen verringern das Risiko eines elektrischen Schlages.*
- b) **Vermeiden Sie Körperkontakt mit geerdeten Oberflächen wie von Rohren, Heizungen, Herden und Kühlschränken.** *Es besteht ein erhöhtes Risiko durch elektrischen Schlag, wenn Ihr Körper geerdet ist.*
- c) **Halten Sie Elektrowerkzeuge von Regen oder Nässe fern.** *Das Eindringen von Wasser in ein Elektrowerkzeug erhöht das Risiko eines elektrischen Schlages.*
- d) **Zweckentfremden Sie die Anschlussleitung nicht, um das Elektrowerkzeug zu tragen, aufzuhängen oder um den Stecker aus der Steckdose zu ziehen. Halten Sie die Anschlussleitung fern von Hitze, Öl, scharfen Kanten oder sich bewegenden Teilen.** *Beschädigte oder verwickelte Anschlussleitungen erhöhen das Risiko eines elektrischen Schlages.*
- e) **Wenn Sie mit einem Elektrowerkzeug im Freien arbeiten, verwenden Sie nur Verlängerungsleitungen, die auch für den Außenbereich geeignet sind.** *Die Anwendung einer für den Außenbereich geeigneten Verlängerungsleitung verringert das Risiko eines elektrischen Schlages.*
- f) **Wenn der Betrieb des Elektrowerkzeugs in feuchter Umgebung nicht vermeidbar ist, verwenden Sie einen Fehlerstromschutzschalter.** *Der Einsatz eines Fehlerstromschutzschalters vermindert das Risiko eines elektrischen Schlages.*
- 3) Sicherheit von Personen**
- a) **Seien Sie aufmerksam, achten Sie darauf, was Sie tun, und gehen Sie mit Vernunft an die Arbeit mit einem Elektrowerkzeug. Benutzen Sie kein Elektrowerkzeug, wenn Sie müde sind oder unter dem Einfluss von Drogen, Alkohol oder Medikamenten stehen.** *Ein Moment der Unachtsamkeit beim Gebrauch des Elektrowerkzeugs kann zu ernsthaften Verletzungen führen.*
- b) **Tragen Sie persönliche Schutzausrüstung und immer eine Schutzbrille.** *Das Tragen persönlicher Schutzausrüstung, wie Staubmaske, rutschfeste Sicherheitsschuhe, Schutzhelm oder Gehörschutz, je nach Art und Einsatz des Elektrowerkzeugs, verringert das Risiko von Verletzungen.*
- c) **Vermeiden Sie eine unbeabsichtigte Inbetriebnahme. Vergewissern Sie sich, dass das Elektrowerkzeug ausgeschaltet ist, bevor Sie es an die Stromversorgung und/oder den Akku anschließen, es aufnehmen oder tragen.** *Wenn Sie beim Tragen des Elektrowerkzeugs den Finger am Schalter haben oder das Elektrowerkzeug eingeschaltet an die Stromversorgung anschließen, kann dies zu Unfällen führen.*
- d) **Entfernen Sie Einstellwerkzeuge oder Schraubenschlüssel, bevor Sie das Elektrowerkzeug einschalten.** *Ein Werkzeug oder Schlüssel, der sich in einem drehenden Teil des Elektrowerkzeugs befindet, kann zu Verletzungen führen.*
- e) **Vermeiden Sie eine abnormale Körperhaltung. Sorgen Sie für einen sicheren Stand und halten Sie jederzeit das Gleichgewicht.** *Dadurch können Sie das Elektrowerkzeug in unerwarteten Situationen besser kontrollieren.*
- f) **Tragen Sie geeignete Kleidung. Tragen Sie keine weite Kleidung oder Schmuck. Halten Sie Haare und Kleidung fern von sich bewegenden Teilen.** *Lockere Kleidung, Schmuck oder lange Haare können von sich bewegenden Teilen erfasst werden.*
- g) **Wenn Staubabsaug- und -auffangeinrichtungen montiert werden können, sind diese anzuschließen und richtig zu verwenden.** *Verwendung einer Staubabsaugung kann Gefährdungen durch Staub verringern.*
- h) **Wiegen Sie sich nicht in falscher Sicherheit und setzen Sie sich nicht über die Sicherheitsregeln für Elektrowerkzeuge hinweg, auch wenn Sie nach vielfachem Gebrauch mit dem Elektrowerkzeug vertraut sind.** *Achtloses Handeln kann binnen Sekundenbruchteilen zu schweren Verletzungen führen.*
- 4) Verwendung und Behandlung des Elektrowerkzeugs**
- a) **Überlasten Sie das Elektrowerkzeug nicht. Verwenden Sie für Ihre Arbeit das dafür bestimmte Elektrowerkzeug.** *Mit dem passenden Elektrowerkzeug arbeiten Sie besser und sicherer im angegebenen Leistungsbereich.*

- b) **Benutzen Sie kein Elektrowerkzeug, dessen Schalter defekt ist.** *Ein Elektrowerkzeug, das sich nicht mehr ein- oder ausschalten lässt, ist gefährlich und muss repariert werden.*
- c) **Ziehen Sie den Stecker aus der Steckdose und/oder entfernen Sie einen abnehmbaren Akku, bevor Sie Geräteeinstellungen vornehmen, Einsatzwerkzeugteile wechseln oder das Elektrowerkzeug weglegen.** *Diese Vorsichtsmaßnahme verhindert den unbeabsichtigten Start des Elektrowerkzeugs.*
- d) **Bewahren Sie unbenutzte Elektrowerkzeuge außerhalb der Reichweite von Kindern auf. Lassen Sie keine Personen das Elektrowerkzeug benutzen, die mit diesem nicht vertraut sind oder diese Anweisungen nicht gelesen haben.** *Elektrowerkzeuge sind gefährlich, wenn sie von unerfahrenen Personen benutzt werden.*
- e) **Pflegen Sie Elektrowerkzeuge und Einsatzwerkzeug mit Sorgfalt. Kontrollieren Sie, ob bewegliche Teile einwandfrei funktionieren und nicht klemmen, ob Teile gebrochen oder so beschädigt sind, dass die Funktion des Elektrowerkzeugs beeinträchtigt ist. Lassen Sie beschädigte Teile vor dem Einsatz des Elektrowerkzeugs reparieren. Viele Unfälle haben ihre Ursache in schlecht gewarteten Elektrowerkzeugen.**
- f) **Halten Sie Schneidwerkzeuge scharf und sauber.** *Sorgfältig gepflegte Schneidwerkzeuge mit scharfen Schneidkanten verkleben sich weniger und sind leichter zu führen.*
- g) **Verwenden Sie Elektrowerkzeug, Zubehör, Einsatzwerkzeuge usw. entsprechend diesen Anweisungen. Berücksichtigen Sie dabei die Arbeitsbedingungen und die auszuführende Tätigkeit.** *Der Gebrauch von Elektrowerkzeugen für andere als die vorgesehenen Anwendungen kann zu gefährlichen Situationen führen.*
- h) **Halten Sie Griffe und Griffflächen trocken, sauber und frei von Öl und Fett.** *Rutschige Griffe und Griffflächen erlauben keine sichere Bedienung und Kontrolle des Elektrowerkzeugs in unvorhergesehenen Situationen.*
- 5) **Verwendung und Behandlung des Akkuwerkzeugs**
- a) **Laden Sie die Akkus nur mit Ladegeräten auf, die vom Hersteller empfohlen werden.** *Durch ein Ladegerät, das für eine bestimmte Art von Akkus geeignet ist, besteht Brandgefahr, wenn es mit anderen Akkus verwendet wird.*
- b) **Verwenden Sie nur die dafür vorgesehenen Akkus in den Elektrowerkzeugen.** *Der Gebrauch von anderen Akkus kann zu Verletzungen und Brandgefahr führen.*
- c) **Halten Sie den nicht benutzten Akku fern von Büroklammern, Münzen, Schlüsseln, Nägeln, Schrauben oder anderen kleinen Metallgegenständen, die eine Überbrückung der Kontakte verursachen könnten.** *Ein Kurzschluss zwischen den Akkukontakten kann Verbrennungen oder Feuer zur Folge haben.*
- d) **Bei falscher Anwendung kann Flüssigkeit aus dem Akku austreten. Vermeiden Sie den Kontakt damit. Bei zufälligem Kontakt mit Wasser abspülen. Wenn die Flüssigkeit in die Augen kommt, nehmen Sie zusätzlich ärztliche Hilfe in Anspruch.** *Austretende Akkuflüssigkeit kann zu Hautreizungen oder Verbrennungen führen.*
- e) **Benutzen Sie keinen beschädigten oder veränderten Akku.** *Beschädigte oder veränderte Akkus können sich unvorhersehbar verhalten und zu Feuer, Explosion oder Verletzungsfahr führen.*
- f) **Setzen Sie einen Akku keinem Feuer oder zu hohen Temperaturen aus.** *Feuer oder Temperaturen über 130 °C können eine Explosion hervorrufen.*
- g) **Befolgen Sie alle Anweisungen zum Laden und laden Sie den Akku oder das Akkuwerkzeug niemals außerhalb des in der Betriebsanleitung angegebenen Temperaturbereichs.** *Falsches Laden oder Laden außerhalb des zugelassenen Temperaturbereichs kann den Akku zerstören und die Brandgefahr erhöhen.*
- 6) **Service**
- a) **Lassen Sie Ihr Elektrowerkzeug nur von qualifiziertem Fachpersonal und nur mit Original-Ersatzteilen reparieren.** *Damit wird sichergestellt, dass die Sicherheit des Elektrowerkzeugs erhalten bleibt.*
- b) **Warten Sie niemals beschädigte Akkus.** *Sämtliche Wartung von Akkus sollte nur durch den Hersteller oder bevollmächtigte Kundendienststellen erfolgen.*

ZUSÄTZLICHE SICHERHEITSHINWEISE FÜR LAUBBLÄSER/- SAUGER

- Kunststoffbeutel sicher entsorgen - sie stellen für kleine Kinder ein Erstickungsrisiko dar.
- Halten Sie Ihren Arbeitsbereich sauber und ordentlich.
- Benutzen Sie Elektrowerkzeuge nicht im Regen oder in feuchten Umgebungen.
- Wir empfehlen beim Gebrauch dieses Geräts dringend die Benutzung einer Fehlerstrom-Schutzeinrichtung (RCD - Residual Current Device) von nicht mehr als 30 mA in der Steckdose.
- Benutzen Sie Elektrowerkzeuge nicht an Stellen mit Brand- oder Explosionsgefahr - d.h. in der Nähe von entzündbaren Flüssigkeiten oder Gasen.
- Halten Sie andere Personen, insbesondere Kinder, oder Tiere aus Ihrem Arbeitsbereich fern.
- Lassen Sie Elektrowerkzeuge nicht von Kindern oder anderen Personen berühren.
- Gerät an einer trockenen, für Kinder nicht erreichbaren Stelle aufbewahren.
- Tragen Sie immer eine Schutzbrille. Wir empfehlen auch den Gebrauch von Gehörschützern.
- Tragen Sie die richtige Kleidung (lange Hose) - keine losen Teile oder Schmuckstücke - und stellen Sie sicher, dass Kleidungsstücke nicht mit sich bewegenden Teilen in Berührung kommen können.
- Tragen Sie rutschfeste Schuhe. Tragen Sie keine Sandalen oder vorne offene Schuhe.
- Wenn Sie langes Haar tragen, binden Sie es nach hinten zurück, damit es nicht in sich bewegende Teile gerät.
- Kontrollieren Sie jedes Elektrowerkzeug vor Benutzung zuerst auf beschädigte Teile und benutzen Sie es, falls solche Teile gefunden werden, nicht, bevor das (die) betreffende(n) Teil(e) durch neue Teile ersetzt wurde(n).
- Benutzen Sie Elektrowerkzeuge nicht, wenn Sie müde sind oder Alkohol zu sich genommen haben.
- Lehnen Sie sich bei der Arbeit nicht zu weit hinüber - Sie könnten das Gleichgewicht verlieren.
- Nach Gebrauch müssen Sie Ihr Gerät mit Hilfe des Ein/Aus-Schalters ausschalten.
- Benutzen Sie dieses Gerät nur für den vorgesehenen Verwendungszweck - das Wegblasen oder Einsaugen von Blättern.
- Richten Sie die Spitze des Laubsaugers nicht auf Menschen oder Tiere.
- Blasen Sie keine Abfälle in Richtung von Menschen oder Tieren.
- Benutzen Sie das Gerät nur bei Tageslicht oder gutem künstlichem Licht.
- Greifen Sie mit der Hand nicht in das Blasrohr, bevor der Laubsauger ausgeschaltet und der Stecker aus der Steckdose gezogen wurde.
- Benutzen Sie nur Verlängerungskabel, die für den Gebrauch im Freien geeignet sind. Das Kabel muss von übermäßiger Hitze, von Öl, Lösungsmitteln und scharfen Kanten ferngehalten werden.
- Überprüfen Sie in periodischen Abständen, ob alle Bolzen und Schrauben fest angezogen sind.
- Der Bediener oder Benutzer ist für Unfälle oder Gefahrensituationen verantwortlich, denen andere Personen oder deren Eigentum ausgesetzt werden.
- Um Reizungen durch Staub zu vermeiden, empfehlen wir das Tragen einer Gesichtsmaske.
- Halten Sie das Kabel auf der Rückseite immer von dem Gerät fern.
- Tragen Sie das Gerät nicht am Kabel.
- Trennen Sie das Gerät vom Stromnetz:
 - Vor Beseitigung einer Verstopfung;
 - Vor Überprüfung, Reinigung oder Wartung des Geräts;
 - Wenn das Gerät übermäßig zu vibrieren beginnt;
 - Wenn Sie das Gerät zurücklassen;
- Verschaffen Sie sich an Hängen stets guten Halt.
- Mit dem Gerät nur gehen, niemals laufen.
- Halten Sie alle Kühllufteintritte frei von Abfällen oder Verstopfungen.
- Halten Sie alle Muttern, Bolzen und Schrauben fest angezogen, damit ein sicheres Arbeiten mit dem Gerät gewährleistet ist.
- Überprüfen Sie den Abfallsammler häufiger auf Verschleiß oder Beschädigung.
- Erneuern Sie abgenutzte oder beschädigte Teile.
- Verwenden Sie nur Original-Ersatzteile und -Zubehör.

Das Gerät sofort ausschalten bei:

- Übermäßigen Funken der Kohlebürsten und Ringfeuer im Kollektor.
- Störung im Netzstecker, dem Netzkabel oder Schnurbeschädigung.
- Defektem Schalter.
- Rauch oder Gestank verschmorter Isolation.

2. ANGABEN ZUM WERKZEUG**Verwendungszweck**

Diese Laubbläser sind zum Entfernen von Laub von Wegen, Gartenbeeten und Rasenflächen konzipiert. Ein Ventilator in dem Laubbläser erzeugt einen Luftstrom, mit dem das Laub weggeblasen werden kann.

TECHNISCHE DATEN

Model No.	LBM1012
Nennspannung	20V 
Leerlaufdrehzahl	13000/min.
Max. Luftgeschwindigkeit	180 km/h
Max. Luftvolumen	5 m ³ /min
Empfohlene Batterie	CDA1168 20V ~ 4AH
Gewicht	1.22 kg
Schalldruckpegel LPA	76.3 dB(A) K=3 dB(A)
Schalleistungspegel LWA	84.7 dB(A) K=3 dB(A)
Vibrationswert	1.370 m/s ² K=1.5 m/s ²

Verwenden Sie nur folgende Akkus der FX-POWER 20V-Akku-Plattform. Die Verwendung anderer Akkus kann zu schweren Verletzungen oder einer Beschädigung des Werkzeugs führen.

CDA1167 20V, 2Ah Lithium-Ion
CDA1168 20V, 4Ah Lithium-Ion (empfohlen)

Folgendes Ladegerät ist zum Aufladen dieser Akkus vorgesehen.

CDA1169 Ladegerätadapter
CDA1170 Schnellladegerät

Die Akkus der FX-POWER 20V-Akku-Plattform sind unter allen Werkzeugen der FERM FX-POWER 20V-Akku-Plattform austauschbar.

Vibrationsintensität

Die in dieser Bedienungsanleitung angegebene Vibrationsintensität wurde mit einem standardisierten Test gemäß EN 50636-2-100 gemessen. Anhand dieser Größe können Werkzeuge miteinander verglichen werden. Außerdem eignet sich diese Größe für eine erste Beurteilung der Vibrationsbelastung bei Verwendung des Werkzeugs für die angegebenen Anwendungszwecke.

- Bei Verwendung des Werkzeugs für andere Anwendungen oder mit anderem oder unzureichend gewartetem Zubehör kann sich die Vibrationsbelastung erheblich erhöhen.
- Wenn das Werkzeug ausgeschaltet ist, oder wenn es eingeschaltet ist, jedoch nicht genutzt wird, kann sich die Vibrationsbelastung erheblich verringern.

Schützen Sie sich vor den Auswirkungen der Vibration durch Wartung des Werkzeugs und des Zubehörs, halten Sie Ihre Hände warm, und organisieren Sie Ihren Arbeitsablauf.

BESCHREIBUNG

Die Buchstaben und Ziffern im folgenden Text verweisen auf die Abbildungen auf den Seiten 2 bis 3.

1. Ein-/Ausschalter
2. Batterie
3. Taste zum Entsperrern des Akkus
4. Oberes Rohr
5. Unteres Rohr

3. MONTAGE

Nehmen Sie vor allen Arbeiten am Elektrowerkzeug den Akku heraus.



Vor der ersten Verwendung muss der Akku aufgeladen werden.

Einsetzen des Akkus in das Werkzeug (Abb. A, C)

Überprüfen Sie, ob die Außenflächen des Akkus sauber und trocken sind, bevor Sie den Akku an das Ladegerät anschließen oder in das Werkzeug einsetzen.

1. Setzen Sie den Akku (2) in das Gerät ein.
2. Drücken Sie den Akku soweit nach vorn, bis der Akku hörbar einrastet.

Entnehmen des Akkus aus dem Werkzeug (Abb. A, C)

1. Drücken Sie die Akku-Freigabetast (3)
2. Ziehen Sie den Akku aus dem Werkzeug, wie in Abb. C dargestellt.

Montage der Rohre (Abb. B)



Immer den Akku entfernen, bevor ein Zubehörteil angebracht wird.

- Das obere Rohr (4) auf das Motorgehäuse schieben, bis es einrastet.
- Das untere Rohr (5) auf das obere Rohr (4) schieben, bis es einrastet.

4. BETRIEB

Einschalten des Geräts (Abb. A)

Zum Einschalten des Laubbläasers drücken Sie den Ein-/Ausschalter (1) in Position 1.

Ausschalten des Geräts (Abb. A)

Stellen Sie den Ein-/Ausschalter (1) auf die Aus-Position „0“.

5. WARTUNG



Schalten Sie das Werkzeug immer aus, und entnehmen Sie den Akku aus dem Gerät, bevor Sie Reinigungs- oder Wartungsarbeiten am Werkzeug vornehmen.

Reinigen Sie das Werkzeuggehäuse regelmäßig mit einem weichen Lappen, vorzugsweise nach jeder Verwendung. Stellen Sie sicher, dass die Lüftungsöffnungen frei von Staub und Schmutz sind. Entfernen Sie anhaftenden Schmutz mit einem weichen Lappen, der leicht mit Seifenwasser befeuchtet wurde. Verwenden Sie keine Lösungsmittel wie Benzin, Alkohol, Ammoniak usw., da Chemikalien dieser Art die Kunststoffteile beschädigen.

UMWELTSCHUTZ



Schadhafte und/oder zu entsorgende elektrische oder elektronische Werkzeuge und Geräte müssen an den dafür vorgesehenen Recycling-Stellen abgegeben werden.

Nur für EG-Länder

Entsorgen Sie Elektrowerkzeuge nicht über den Hausmüll. Entsprechend der EU-Richtlinie 2012/19/EG über Elektro- und Elektronik-Altgeräte sowie der Umsetzung in nationales Recht müssen Elektrowerkzeuge, die nicht mehr im Gebrauch sind, getrennt gesammelt und umweltschonend entsorgt werden.

GARANTIE

FERM-Produkte werden nach den höchsten Qualitätsstandards entwickelt und sind für den gesetzlich festgelegten Zeitraum, ausgehend von dem ursprünglichen Kaufdatum, garantiert frei von Fehlern in Material und Ausführung. Sollte das Produkt in diesem Zeitraum aufgrund von Material- und/oder Verarbeitungsmängeln Fehler aufweisen, wenden Sie sich bitte direkt an FERM Kundendienst.

Folgende Umstände sind von der Garantie ausgeschlossen:

- Reparaturen und oder Änderungen an der Maschine, die durch nicht-autorisierte Servicestellen vorgenommen oder versucht wurden.
- Normale Abnutzung und Verschleiß.
- Das Werkzeug wurde übermäßig beansprucht, missbräuchlich verwendet oder falsch gewartet.
- Es wurden keine Original-Ersatzteile verwendet.

Dies stellt die einzige Gewährleistung des Unternehmens dar, sowohl ausdrücklich als auch implizit. Es gibt keine anderen ausdrücklichen oder stillschweigenden Garantien, die über das hier Genannte hinausgehen, einschließlich der stillschweigenden Garantien der Marktgängigkeit oder Eignung für einen bestimmten Zweck. In keinem Fall ist FERM haftbar für Neben- oder

Folgeschäden. Die Rechtsmittel des Händlers beschränken sich auf Reparatur oder Ersatz fehlerhafter Einheiten oder Teile.

Am Produkt und am Benutzerhandbuch können Änderungen vorgenommen werden. Die technischen Daten können sich ohne Vorankündigung ändern.

NOŻYCE DO ŻYWOPŁOTU LBM1012

Dziękujemy za zakup tego produktu FERM. Nabyliście Państwo doskonały produkt, dostarczany przez jednego z wiodących dostawców w Europie. Wszystkie produkty dostarczane Państwu przez Ferm są wytwarzane zgodnie z najwyższymi standardami wydajności i bezpieczeństwa. W ramach naszej filozofii zapewniamy również doskonałą obsługę klienta, wspartą wszechstronną gwarancją. Mamy nadzieję, że będziecie Państwo z przyjemnością korzystali z tego produktu przez wiele lat.

1. INSTRUKCJE BEZPIECZENSTWA



Przeczytać dołączone ostrzeżenia dotyczące bezpieczeństwa, dodatkowe ostrzeżenia dotyczące bezpieczeństwa oraz instrukcje.

*Nieprzestrzeganie ostrzeżeń dotyczących bezpieczeństwa oraz instrukcji może prowadzić do porażenia prądem, pożaru i/lub poważnych obrażeń ciała. **Zachować ostrzeżenia dotyczące bezpieczeństwa oraz instrukcje na przyszłość.***

Następujące symbole są umieszczone w instrukcji obsługi lub na produkcie:



Przeczytać instrukcje obsługi.



Oznacza ryzyko obrażeń ciała, śmierci lub uszkodzenia narzędzia w razie nieprzestrzegania poleceń z instrukcji.



Ryzyko porażenia prądem.



Ryzyko wyrzucenia przedmiotów w powietrze. Nie pozwalać osobom



postronnym zbliżać się do obszaru pracy.



Nie wystawiać urządzenia na działanie deszczu.



Używać gogli ochronnych.
Stosować osłonę dla uszu.



Nie wyrzucać produktu do
nieodpowiednich pojemników.



Produkt spełnia wymogi odpowiednich
norm bezpieczeństwa podanych w
dyrektywach UE.

OGÓLNE ZALECENIA DOTYCZĄCE BEZPIECZEŃSTWA



UWAGA! Przeczytać wszystkie ostrzeżenia dotyczące bezpieczeństwa i wszystkie instrukcje. Nieprzestrzeganie wszystkich poniższych instrukcji może być przyczyną porażenia prądem, pożaru i/lub poważnych obrażeń.

Zachowaj poniższe instrukcje.

Termin „elektronarzędzia akumulatorowe” we wszystkich ostrzeżeniach zamieszczonych poniżej odnosi się do elektronarzędzi akumulatorowych zasilanych sieciowo (przewodowych) lub elektronarzędzi akumulatorowych działających na baterie (beprzewodowych).

1) Obszar roboczy

- a) **Obszar roboczy należy utrzymywać w czystości.** Powinien on być dobrze oświetlony. Nieład i złe oświetlenie mogą z łatwością doprowadzić do wypadku.
- b) **Nie korzystaj z elektronarzędzi akumulatorowych w warunkach, w których łatwo może dojść do wybuchu, np. w obecności łatwopalnych cieczy, gazów lub pyłu.** Podczas pracy elektronarzędzi akumulatorowych powstają iskry, które mogą doprowadzić do zapłonu pyłu lub oparów.
- c) **Dzieci i inne osoby postronne powinny pozostać w bezpiecznej odległości od pracującego urządzenia.** Rozproszenie uwagi może spowodować utratę kontroli nad urządzeniem.

2) Bezpieczeństwo związane z elektrycznością

- a) **Wtyczki elektronarzędzi akumulatorowych muszą być odpowiednio do danego gniazda.** Pod żadnym pozorem nie należy

modyfikować wtyczki w jakikolwiek sposób. Nie należy używać adapterów, które uziemiają elektronarzędzia akumulatorowe. Stosowanie wtyczek nie poddanych modyfikacjom oraz odpowiednich gniazd zmniejsza ryzyko porażenia prądem.

- b) **Należy unikać bezpośredniego kontaktu fizycznego z powierzchniami uziemionymi, takimi jak rury, grzejniki, kuchenki, lodówki.** Ryzyko porażenia prądem jest większe, jeśli ciało osoby obsługującej urządzenie jest uziemione.
 - c) **Nie należy wystawiać elektronarzędzi akumulatorowych na działanie deszczu lub wilgoci.** Dostanie się wody do wnętrza elektronarzędzia akumulatorowego zwiększy ryzyko porażenia prądem.
 - d) **Nie należy używać przewodu w niewłaściwy sposób.** Pod żadnym pozorem nie należy wykorzystywać przewodu do przenoszenia lub ciągnięcia elektronarzędzia akumulatorowego, ani do jego odłączania od sieci. Przewodu nie należy wystawiać na działanie ciepła, smarów. Powinien on znajdować się w bezpiecznej odległości od ostrych krawędzi i części ruchomych. Przewody uszkodzone lub poplątane zwiększają ryzyko porażenia prądem.
 - e) **Podczas korzystania z elektronarzędzia akumulatorowego na wolnym powietrzu, należy używać przewodu przedłużacza przystosowanego do użytku na zewnątrz.** Używanie przewodu nadającego się do użytku na wolnym powietrzu zmniejsza ryzyko porażenia prądem.
 - f) **Jeśli obsługa elektronarzędzia w wilgotnym miejscu jest nieunikniona, użyć zasilania wyposażonego w wyłącznik różnicowo-prądowy.** Użycie wyłącznika różnicowo-prądowego zmniejsza ryzyko porażenia prądem.
- #### 3) Bezpieczeństwo osoby obsługującej urządzenie
- a) **Przez cały czas należy mieć się na baczności, uważać na to, co się robi, a w czasie obsługi elektronarzędzia akumulatorowego postępować mając na uwadze zdrowy rozsądek.** Urządzenia nie powinny obsługiwać osoby zmęczone lub będące pod wpływem narkotyków, alkoholu lub leków. Chwila nieuwagi w czasie obsługi



elektronarzędzi akumulatorowych może być przyczyną powstania poważnych obrażeń ciała.

- b) **Należy korzystać ze sprzętu ochronnego oraz zawsze nosić okulary ochronne.** Sprzęt ochronny, jak na przykład maska przeciwpyłowa, antypoślizgowe obuwie ochronne, kask lub słuchawki ochronne używany we właściwych sytuacjach pozwoli na zmniejszenie ryzyka obrażeń ciała.
 - c) **Unikać niezamierzonego uruchomienia. Przed podłączeniem urządzenia do sieci, zawsze sprawdzić, czy przełącznik znajduje się w pozycji „wyłączony”.** Przenoszenie elektronarzędzi z palcem na przełączniku lub włączonych elektronarzędzi z przełącznikiem w położeniu włączenia jest bardzo niebezpieczne i może powodować wypadki.
 - d) **Przed włączeniem elektronarzędzia akumulatorowego należy usunąć z niego wszystkie klucze nastawcze lub maszynowe.** Pozostawienie klucza zamocowanego na jednej z części obrotowych urządzenia może spowodować powstanie obrażeń ciała.
 - e) **Nie należy sięgać ponad urządzeniem. Przez cały czas należy zachować odpowiednią równowagę i zapewnić odpowiednie oparcie dla stóp.** Pozwoli to na lepsze kontrolowanie urządzenia w nieoczekiwanych sytuacjach.
 - f) **Należy nosić odpowiednie ubranie. Do pracy z urządzeniem nie wkładać luźnych ubrań ani biżuterii. Włosy, ubranie i rękawiczki trzymać z dala od części ruchomych.** Luźne części ubrania, biżuteria lub długie włosy mogą zostać wciągnięte przez części ruchome.
 - g) **Jeśli w urządzeniu przewidziano elementy służące do odprowadzania i zbierania pyłu, należy sprawdzić, czy są podłączone, i czy działają we właściwy sposób.** Korzystanie z tego typu elementów pozwala ograniczyć ryzyko związane z wydzielaniem pyłu podczas pracy urządzenia.
 - h) **Nie zezwalać na to, aby rutyna związana z częstym korzystaniem z narzędzi powodowała nadmierną pewność siebie i ignorowanie zasad bezpiecznego korzystania z narzędzi.** Nieodpowiedzialne działanie może spowodować poważne obrażenia ciała w ułamku sekundy.
- 4) **Obsługa i konserwacja elektronarzędzi akumulatorowych**
 - a) **Urządzenia nie należy przeciążać. Należy korzystać z narzędzia odpowiedniego do danego typu pracy.** Odpowiednio dobrane urządzenie pozwoli na lepsze i bezpieczniejsze wykonanie pracy, we właściwym dla urządzenia tempie.
 - b) **Z elektronarzędzia akumulatorowego nie należy korzystać, jeśli nie można go włączyć i wyłączyć przy pomocy przełącznika.** Urządzenie, którego nie można kontrolować używając przełącznika jest niebezpieczne i powinno być oddane do naprawy.
 - c) **Przed przystąpieniem do regulowania elektronarzędzi akumulatorowych, wymiany akcesoriów lub przygotowywania urządzeń do okresu przechowywania, należy odłączyć wtyczkę od źródła zasilania.** Tego typu środki ostrożności zmniejszają ryzyko przypadkowego uruchomienia urządzenia.
 - d) **Nieczynne elektronarzędzia akumulatorowe należy przechowywać poza zasięgiem dzieci. Nie należy pozwolić, aby osoby nie znające urządzeń lub niniejszych instrukcji obsługiwały urządzenie.** Elektronarzędzia akumulatorowe w rękach niekompetentnych użytkowników stanowią zagrożenie.
 - e) **Elektronarzędzia akumulatorowe należy utrzymywać w dobrym stanie technicznym. Należy sprawdzać, czy części ruchome są właściwie założone, i czy się nie zacinają. Należy również sprawdzać, czy jakieś części nie są uszkodzone oraz sprawdzać wszelkie inne elementy, które mogą wpłynąć na pracę urządzeń. Jeśli urządzenie jest uszkodzone, przed przystąpieniem do jego użytkowania, należy je naprawić.** Częstą przyczyną wypadków jest zły stan techniczny urządzeń.
 - f) **Narzędzia służące do cięcia powinny być naostrzone i utrzymywane w czystości.** Jeśli narzędzia służące do cięcia, które posiadają ostre krawędzie tnące, są właściwie konserwowane, istnieje mniejsze prawdopodobieństwo ich zacinania się. Ponadto, łatwiej je kontrolować.
 - g) **Elektronarzędzia akumulatorowego, akcesoriów, nakładek, itp. należy używać zgodnie z niniejszymi instrukcjami oraz w sposób właściwy dla danego rodzaju**

- urządzenia, z u w z g l ę d n i e n i e m w a r u n k ó w p r a c y o r a z j e j r o d z a j u. U z y w a n i e u r z ą d z e n i a n i e z g o d n i e z p r z e z n a c z e n i e m m o ż e p r o w a d z i ć d o p o w s t a n i a s y t u a c j i n i e b e z p i e c z n y c h.
- h) **Uchwyty należy utrzymywać w stanie suchym, czystym i niezabrudzonym olejem lub smarem.** Śliskie uchwyty i powierzchnie do chwytania nie pozwalają na bezpieczne obchodzenie się z narzędziem i panowanie nad nim w nieoczekiwanych sytuacjach.
- 5) **Użytkowanie i konserwacja urządzenia zasilanego akumulatorami**
- a) **Ładować tylko przy użyciu ładowarki określonej przez producenta.** Ładowarka przewidziana dla jednego rodzaju akumulatorów stwarza ryzyko pożaru w przypadku użycia jej z innym zestawem akumulatorów.
- b) **Należy używać jedynie akumulatorów przeznaczonych dla danego urządzenia.** Użycie innych akumulatorów stwarza ryzyko wystąpienia obrażeń ciała lub pożaru.
- c) **Kiedy akumulatory nie są używane, należy przechowywać je z dala od przedmiotów metalowych, takich jak spinacze do papieru, monety, klucze, gwoździe, śruby lub inne niewielkie przedmioty metalowe, które mogłyby spowodować zwarcie pomiędzy stykami.** Zwarcie styków akumulatora może spowodować pożar.
- d) **W przypadku przecięcia z akumulatora może wycieknąć płyn; nie należy go dotykać. W razie przypadkowego kontaktu przemyć skórę wodą. W przypadku dostania się płynu do oczu należy skontaktować się z lekarzem.** Płyn z akumulatora może powodować podrażnienia lub oparzenia.
- e) **Nie używać uszkodzonego ani zmodyfikowanego akumulatora lub narzędzia.** Uszkodzone lub zmodyfikowane akumulatory mogą działać w sposób nieoczekiwany, co może powodować pożar, wybuch lub ryzyko obrażeń ciała.
- f) **Nie wystawiać akumulatora ani narzędzia na działanie płomienia lub zbyt wysokiej temperatury.** Narażenie na działanie płomienia lub temperatury powyżej 130°C może spowodować wybuch. UWAGA Temperaturę „130 °C“ można zastąpić temperaturą „265 °F“.
- g) **Przestrzegać wszystkich instrukcji ładowania i nie ładować akumulatora ani narzędzia poza zakresem temperatury podanym w instrukcji.** Nieprawidłowe ładowanie lub ładowanie w temperaturze poza podanym zakresem może spowodować uszkodzenie akumulatora i zwiększyć ryzyko pożaru.
- 6) **Serwis**
- a) **Zlecać serwisowanie elektronarzędzie wykwalifikowanemu technikowi stosującym jedynie części zamienne identyczne z oryginalnymi.** Zapewni to zachowanie bezpieczeństwa elektronarzędzia.
- b) **Nigdy nie serwisować uszkodzonych akumulatorów.** Serwisowanie akumulatorów może przeprowadzać wyłącznie producent lub autoryzowany serwis.

DODATKOWE OSTRZEŻENIA DOTYCZĄCE BEZPIECZEŃSTWA DLA DMUCHAW/ODKURZACZY

- Zutilizować plastikowe torby w bezpieczny sposób - mogą one spowodować uduszenie się małych dzieci.
- Miejsce pracy utrzymywać w porządku i czystości. Nie używać elektronarzędzi podczas deszczu lub w wilgotnych środowiskach.
- Podczas korzystania z tego urządzenia zdecydowanie zalecamy używanie wyłącznika różnicowoprądowego o prądzie zadziałania nie większym niż 30 mA, podłączonego do gniazdka zasilającego.
- Nie używać elektronarzędzi, jeśli występuje ryzyko pożaru lub eksplozji - np. w pobliżu płynów lub gazów łatwopalnych.
- Nie należy pozwalać nikomu, a w szczególności dzieciom i zwierzętom domowym, przebywać w miejscu pracy.
- Dzieci ani osoby postronne nie powinny dotykać elektronarzędzi.
- Przechowywać w suchym miejscu poza zasięgiem dzieci.
- Zawsze korzystać z okularów ochronnych. Zalecamy także korzystanie z ochraniaczy słuchu.
- Należy nosić odpowiednie ubrania (długie spodnie) - unikać luźnych strojów i biżuterii,

- plnować, by ubiór nie wszedł w kontakt z ruchomymi częściami narzędzia.
- Nosić obuwie antypoślizgowe. Nie nosić sandałów ani butów z odsłoniętymi palcami.
 - Długie włosy należy związać, aby nie wplątały się w ruchome części narzędzia.
 - Przed użyciem jakichkolwiek elektronarzędzi należy najpierw sprawdzić, czy nie ma uszkodzonych części, a jeśli tak, nie należy używać narzędzia przed wymianą części na nowe.
 - Nie używać elektronarzędzi pod wpływem alkoholu lub zmęczenia.
 - Nie należy sięgać zbyt daleko podczas pracy - można stracić równowagę.
 - Po użyciu wyłączać narzędzie wyłącznikiem.
 - Z narzędzia należy korzystać wyłącznie zgodnie z przeznaczeniem - do zdmuchiwania lub wysania liści.
 - Nie kierować dmuchawy na ludzi ani zwierzęta.
 - Nie zdmuchiwać zanieczyszczeń w stronę ludzi lub zwierząt.
 - Korzystać z urządzenia wyłącznie w świetle dnia lub przy dobrym oświetleniu sztucznym.
 - Nie wkładać dłoni do rury ani worka dmuchawy, dopóki dmuchawa nie zostanie wyłączona i wtyczka zasilania wyjęta z gniazdka zasilania.
 - Używać wyłącznie przedłużaczy przeznaczonych do użytku na wolnym powietrzu. Kabel zasilający należy chronić przed nadmiernym gorącej, olejami, rozpuszczalnikami i ostrymi krawędziami.
 - Nie używać odkurzacza do usuwania żadnych cieczy.
 - Nie zasysać gorących ani palących się materiałów, jak rozżarzone węgle, żar, zapalki, niedawno zgaszone niedopałki papierosów.
 - Nigdy nie używać odkurzacza bez prawidłowo zamontowanego worka.
 - Regularnie sprawdzać, czy wszystkie śruby i wkrety są dokręcone.
 - Operator lub użytkownik jest odpowiedzialny za wypadki i zagrożenia dotyczące innych ludzi lub ich mienia.
 - Aby zapobiec podrażnieniu pyłem, zalecamy korzystanie z maski przeciwpyłowej.
 - Zawsze kierować kabel do tyłu, z dala od urządzenia.
 - Nie przenosić urządzenia za przewód.
 - Odłączać urządzenie do zasilania sieciowego:

- przed usunięciem zatoru;
- przed rozpoczęciem kontroli, czyszczenia i napraw lub regulacji urządzenia;
- jeśli urządzenie zacznie nietypowo wibrować;
- w przypadku pozostawienia narzędzia bez nadzoru.
- Stawać pewnie na pochyłościach.
- Chodzić, a nie biegać z urządzeniem.
- Utrzymywać wszystkie otwory wentylacyjne wolne od resztek i przeszkód.
- Dbać o prawidłowe dokręcenie wszystkich nakrętek i śrub, aby zapewnić sprawność urządzenia.
- Często sprawdzać worek na odpadki pod kątem zużycia lub uszkodzenia.
- Wymieniać zużyte lub uszkodzone części.
- Stosować wyłącznie oryginalne części zamienne i akcesoria.

Niezwłocznie wyłączyć maszynę w przypadku:

- Nadmiernego iskrzenia szczotek węglowych i przepelnienia worka.
- Przerwania wtyczki zasilania sieciowego albo przewodu sieciowego lub uszkodzenia przewodu sieciowego.
- Usterki wyłącznika.
- Pojawienia się dymu lub zapachu palonej izolacji.

2. INFORMACJE O MASZYNE

Przeznaczenie

Dmuchawa do liści jest przeznaczona do usuwania liści z ulic, ogrodów i trawników. Wentylator wewnętrzny dmuchawy do liści generuje strumień powietrza, którego można używać do zdmuchiwania liści.

DANE TECHNICZNE

Nr modelu	LBM1012
Napięcie	20V 
Obroty bez obciążenia	13000/min.
Maks. prędkość przepływu powietrza	180 km/h
Maks. objętość powietrza	5 m ³ /min
Zalecana bateria	CDA1168 20V ~ 4AH
Ciezar	1.22 kg
Poziom ciśnienia akustycznego LPA	76.3 dB(A) K=3 dB(A)
Poziom mocy akustycznej LWA	84.7 dB(A) K=3 dB(A)
Drgania	1.370 m/s ² K=1.5 m/s ²

Używać wyłącznie następujących akumulatorów z platformy akumulatorów FX-POWER 20V. Użycie innych akumulatorów może spowodować poważne obrażenia ciała lub uszkodzenie narzędzia.

CDA1167 20V, 2Ah litowo-jonowy
CDA1168 20V, 4Ah litowo-jonowy (zalecana)

Następującej ładowarki można używać do ładowania tych akumulatorów.

CDA1169 Ładowarka
CDA1170 Szybka ładowarka

Akumulatory należące do platformy FX-POWER 20V można stosować we wszystkich narzędziach z platformy FERM FX-POWER.

Poziom drgań

Poziom emisji drgań podany w tej instrukcji obsługi został zmierzony zgodnie ze standaryzowanym testem podanym w normie EN 50636-2-100; może on służyć do porównywania narzędzi ze sobą oraz do wstępnego oszacowania ekspozycji na drgania podczas użytkowania narzędzia do podanych zastosowań

- używanie narzędzia do innych zastosowań lub z innymi lub źle konserwowanymi akcesoriami może znacząco zwiększać poziom ekspozycji
- okresy, gdy narzędzie jest wyłączone lub okresy, gdy jest włączone, ale nie pracuje, mogą znacząco zmniejszać poziom ekspozycji

Chronić się przed wpływem drgań, konserwując odpowiednio narzędzie i akcesoria, utrzymując ciepłotę dłoni oraz odpowiednio organizując pracę.

OPIS

Liczby w tekście odnoszą się do rysunków na Stronach 2-3

1. Włącznik
2. Akumulator
3. Przycisk odblokowania akumulatora
- 4 Górna rura
5. Dolna rura

3. MONTAŻ



Przed rozpoczęciem jakichkolwiek prac dotyczących elektronarzędzia, wyjąć akumulator.



Zawsze wyjmować akumulator przed zamocowaniem akcesorium.

Wkładanie akumulatora do narzędzia (Rys. A, C)



Dopilnować, aby zewnętrzna powierzchnia akumulatora była czysta i sucha przed podłączeniem do ładowarki lub narzędzia.

- Włożyć akumulator (2) w podstawę narzędzia, zgodnie z Rys. C.
- Wcisnąć akumulator dalej, aż zatrzaśnie się w poprawnym położeniu.

Wymywanie akumulatora z narzędzia (Rys. A, C)

1. Wcisnąć przyciski odblokowania akumulatora (3)
2. Wyjąć akumulator z narzędzia zgodnie z Rys. C.

Montaż rur (Rys. B)



Akumulator należy naładować przed pierwszym użyciem.

- Nasuwać górną rurę (4) na obudowę silnika, aż zatrzaśnie się w prawidłowym położeniu.
- Nasuwać dolną rurę (5) na górną rurę (4), aż zatrzaśnie się w prawidłowym położeniu.

4. OBSŁUGA

Włączanie narzędzia (Rys. A)

Aby włączyć dmuchawę do liści, wcisnąć włącznik (1) w pozycję 1.

Wyłączanie narzędzia (Rys. A)

Przestawić włącznik (1) w położenie wyłączenia „0”.

5. KONSERWACJA



Przed rozpoczęciem czyszczenia i konserwacji zawsze wylaczac maszyne i wyjmowac z niej akumulator.

Czyścić obudowę maszyny regularnie miękką ściereczką, najlepiej po każdym użyciu. Dopilnować, aby otwory wentylacyjne były wolne od pyłu, kurzu i zabrudzeń. Usuwać odporne zabrudzenia miękką ściereczką zwilżoną mydlinami. Nie używać żadnych rozpuszczalników, takich jak benzyna, alkohol, amoniak itp. Takie substancje chemiczne spowodują uszkodzenie części z tworzyw sztucznych.

SRODOWISKO



Uszkodzone i/lub niepotrzebne urządzenia elektryczne lub elektroniczne podlegają zbiórce w odpowiednich punktach recyklingu.

Tylko kraje WE

Nie wyrzucac elektronarzedzi wraz z odpadami z gospodarstw domowych. Zgodnie z dyrektywa 2012/19/WE dotyczaca zuzytych urzadzen elektrycznych i elektronicznych oraz jej wdrozeniem do prawodawstwa krajowego, elektronarzedzia, które juz nie nadaja sie do uzytku, podlegaja oddzielnej zbiórce oraz utylizacji w sposób przyjazny dla srodowiska.

GWARANCJA

Produkty FERM zostały wykonane zgodnie najwyższymi normami jakości i są objęte gwarancją na wady materiałowe i wady wykonania przez okres określony zgodnie z prawem od dnia pierwszego zakupu. Jeśli w tym okresie wystąpi awaria produktu z powodu wady materiałowej i/lub wady wykonania, proszę skontaktować się bezpośrednio ze sprzedawcą FERM.

Następujące okoliczności nie są objęte niniejszą gwarancją:

- Naprawy i/lub modyfikacje maszyny lub ich

próby wykonane przez nieautoryzowane centra serwisowe.

- Normalne zużycie.
- Błędne użytkowanie narzędzia lub jego błędna konserwacja.
- Wykorzystanie części zamiennych innych niż Oryginalne

Niniejsze zapisy stanowią wyłączną gwarancję wyrażoną lub dorozumianą oferowaną przez firmę. Nie występują żadne inne wyrażne lub dorozumiane gwarancje o zakresie przekraczającym niniejszą gwarancję, w tym domniemane gwarancje przydatności do sprzedaży lub przydatności do określonego celu. W żadnym razie FERM nie ponosi odpowiedzialności za żadne szkody uboczne lub wynikowe. Zobowiązania sprzedawcy są ograniczone do naprawy lub wymiany niezgodnych urządzeń lub części

Produkt i instrukcja obsługi podlegają zmianom. Dane techniczne podlegają zmianom bez uprzedzenia.

FUKAR NA LISTÍ LBM1012

Děkujeme vám za zakoupení tohoto výrobku značky FERM. Nyní máte k dispozici vynikající výrobek dodávaný jedním z hlavních evropských dodavatelů. Všechny výrobky dodávané společnostmi Ferm jsou vyráběny podle požadavků nejnáročnějších norem týkajících se výkonu a bezpečnosti. Jako součást naší firemní filozofie poskytujeme také vynikající zákaznický servis, který je podporován naší komplexní zárukou. Doufáme, že vám náš výrobek bude řádně sloužit mnoho let.



Výrobek nezahazujte do nevhodných kontejnerů.



Výrobek je v souladu s příslušnými bezpečnostními standardy evropských směrnic.

VŠEOBECNÉ BEZPEČNOSTÍ PŘEDPISY



POZOR!

Přečtěte si všechny bezpečnostní výstrahy a všechny pokyny. Pokud

byste se pokyny, jež jsou uvedeny níže, neřídili, mohl by dojít k úrazu elektrickým proudem, požáru, popřípadě k vážnému mechanickému úrazu.

1. BEZPEČNOSTNÍ POKYNY



Přečtěte si příložená bezpečnostní varování, doplňkové bezpečnostní pokyny a pokyny k obsluze.

Nedodržení bezpečnostních varování a pokynů může způsobit elektrický šok, požár, nebo těžké poranění. **Uschovejte si bezpečnostní výstrahy a pokyny pro příští potřebu.**

Následující symboly byly použity v návodě k obsluze nebo na produktu:



Přečtěte si návod k obsluze.



Upozorňuje na riziko zranění osob, ztráty života nebo poškození zařízení, nebudou-li dodržovány pokyny uvedené v tomto návodu.



Riziko úrazu způsobeného elektrickým proudem.



Nebezpečí odlétávajících předmětů. Dbejte, aby se v pracovním prostoru nenacházeli kolemstojící osoby.



Nepoužívejte v dešti.



Používejte ochranné brýle. Používejte ochranu sluchu.

Tyto pokyny si siuschovejte.

Výraz „nářadí“ v těchto pokynech značí jakékoliv elektrické nářadí, ať už je napájené ze sítě (nářadí s přívodní šňůrou) nebo z baterie (nářadí bez přívodní šňůry).

1) Pracovní prostor

- V pracovním prostoru udržujte pořádek a zajistěte si v něm dobré osvětlení.** V nepořádku a přítmí dochází snadno k nehodám a úrazům.
- S elektrickým nářadím nepracujte ve výbušném prostředí, jaké představují hořlavé kapaliny a plyny nebo prach.** Elektrické nářadí jiskří, a proto se mohou výpary nebo prach vznítit.
- Při práci s elektrickým nářadím udržujte děti a okolostojící osoby v dostatečné vzdálenosti.** Pokud by vás někdo rozptyloval, snadno nad nářadím ztratíte kontrolu.

2) Elektrická bezpečnost

- Síťová zástrčka musí odpovídat zásuvce. Nikdy zástrčku nijak neupravujte. U zemněného nářadí nepoužívejte žádné upravované zástrčky.** Pouze s neupravenou zástrčkou a odpovídající zásuvkou může být nebezpečí úrazu elektrickým proudem minimální.
- Dbejte, abyste se nedotýkali zemněných povrchů, jako jsou potrubí, radiátory, sporáky nebo chladničky.** Když máte tělo uzemněné, je nebezpečí úrazu elektrickým proudem větší.



- c) **Nevystavujte elektrické nářadí dešti ani vlhkosti.** *Vnikne-li do nářadí voda, nebezpečí úrazu elektrickým proudem se zvyšuje.*
- d) **S přírodní šňůrou zacházejte šetrně a používejte ji pouze k jejímu účelu.** *Nikdy za ni narádíte nenoste ani nevětejte a nevytahujte za ni zástrčku ze zásuvky. Uchovávejte ji mimo dosah horka a mimo kontakt s oleji, ostrými hranami a pohyblivými díly.*
Poškozená nebo zapletená šňůra zvyšuje nebezpečí úrazu elektrickým proudem.
- e) **Při práci venku používejte prodlužovací kabel vhodný pro venkovní prostředí.** *Používáním kabelů vhodných pro venkovní prostředí se snižuje nebezpečí úrazu elektrickým proudem.*
- f) **Musíte-li používat toto elektrické nářadí ve vlhkém prostředí, používejte v elektrickém obvodu proudový chránič (RCD).** *Použití proudového chrániče (RCD) snižuje riziko úrazu elektrickým proudem.*
- 3) Osobní bezpečnost**
- a) **Udržujte stále pozornost, soustřeďte se na to, co děláte, a při práci s elektrickým nářadím se řiďte zdravým rozumem. Jste-li unaveni nebo pod vlivem drog, alkoholu nebo léků, s elektrickým nářadím nepracujte.** *Při práci s elektrickým nářadím stačí chvilková nepozornost, aby došlo k vážnému úrazu.*
- b) **Vždy používejte prvky osobní ochrany. Vždy noste vhodný prostředek ochrany zraku.** *Nošením odpovídajících bezpečnostních pomůcek a vybavení, jako je respirátor, neklouzavá obuv, tvrdý klobouk nebo prostředek ochrany sluchu, se nebezpečí úrazu snižuje.*
- c) **Zabraňte náhodnému spuštění nářadí. Než nářadí zapojíte do sítě, přesvědčte se, že je vypínač ve vypnuté poloze. Přenášení elektrického nářadí s prstem na spouštěcím spínači nebo připojení elektrického nářadí k zdroji elektrické energie, je-li spouštěcí spínač v poloze zapnuto, zvyšuje pravděpodobnost vzniku nehod.**
- d) **Než elektrické nářadí zapnete, sundejte z něj všechny seřizovací klíče a jiné nástroje.** *Necháte-li klíč nebo nástroj ve styku s rotačním dílem nástroje, může snadno dojít k úrazu.*
- e) **Nikam se nenaprahujte. Udržujte si soustavně pevný postoj a rovnováhu.** *V neočekávaných situacích pak dokážete elektrické nářadí lépe kontrolovat.*
- f) **Na práci se vhodně oblečte. Nenoste žádný volný oděv ani šperky. Vlasy, oblečením ani rukavicemi se nepřibližujte k pohyblivým součástem nářadí.** *Volný oděv, šperky a dlouhé vlasy by se mohly pohyblivými součástmi zachytit.*
- g) **Pokud je nářadí vybaveno tak, že k němu lze připojit zařízení na odsávání a odlučování prachu, dbejte, aby bylo připojeno a řádně používáno.** *Používáním takového zařízení se snižují rizika spojená s vířením prachu.*
- h) **Nedovoďte, aby jistota získaná častým používáním nářadí vedla ke snížení vaší pozornosti a ignorování zásad bezpečné práce s nářadím.** *Neopatrný úkon může během zlomku sekundy způsobit vážné zranění.*
- 4) Práce s elektrickým nářadím a péče o ně**
- a) **Na elektrické nářadí netlačte. Pro svůj účel zvolte vhodné nářadí.** *Správné nářadí vykoná práci lépe a bezpečněji rychleji, na kterou je konstruováno.*
- b) **Jestliže vypínač nářadí nezapíná či nevypíná, nářadí nepoužívejte.** *Elektrické nářadí, které se nedá vypínačem ovládat, je nebezpečné a je třeba dát je opravit.*
- c) **Než začnete elektrické nářadí jakkoliv seřizovat, vyměňovat příslušenství nebo ukládat, odpojte jeho zástrčku od sítě.** *Tímto preventivním bezpečnostním opatřením snížíte riziko, že se nářadí bezděčně uvede do chodu.*
- d) **Pokud s nářadím nepracujete, uchovávejte je mimo dosah dětí. Osobám, které nejsou s obsluhou nářadí nebo s těmito pokyny seznámeny, nedovoďte s ním pracovat.** *V rukou neškolené osoby je elektrické nářadí nebezpečné.*
- e) **Věnujte elektrickému nářadí potřebnou údržbu. Kontrolujte, zda je na nářadí všechno správně seřizeno a utaženo, pohyblivé části nedřou, žádná součást není zlomena nebo nářadí není ani jinak ve stavu, který by mohl narušit jeho správný chod. Pokud je elektrické nářadí poškozeno, je třeba dát je před použitím opravit.** *Nedostatečně udržované nářadí již způsobilo četné úrazy.*

- f) **Řezné nářadí udržujte ostré a čisté. Řádně udržované řezné nářadí s nabroušeným ostřím se tak snadno nezadře a snáze se ovládá.**
- g) **Elektrické nářadí, příslušenství, vrtáky atd. používejte v souladu s těmito pokyny, a to způsobem a pro účel, pro který je nářadí konstruováno. Přitom berte v úvahu pracovní podmínky a práci, kterou chcete vykonat. Používáním elektrického nářadí na činnosti, na které není konstruováno, se můžete snadno dostat do nebezpečné situace.**
- h) **Dbejte na to, aby byly rukojeti a úchopné povrchy suché, čisté a zbavené olejí a maziv. Kluzké rukojeti a úchopné povrchy neumožňují bezpečnou manipulaci a ovládání nářadí v neočekávaných situacích.**
- 5) **Použití a péče o nástroj s bateriemi**
- a) **Nástroj dobíjejte pouze s nabíječkou určenou výrobcem. Nabíječka určená pro jeden typ akumulátoru může způsobit nebezpečí požáru při použití s jiným akumulátorem.**
- b) **Elektrické nástroje používejte pouze s konkrétně určeným akumulátorem. Použití jiného akumulátoru může způsobit nebezpečí zranění nebo požár.**
- c) **Když akumulátor nepoužíváte, uložte ho mimo jiné kovové předměty jako jsou spony na papír, mince, klíče, hřebíky, šrouby nebo jiné malé kovové předměty, jež by mohly vytvořit propojení dvou pólů. Zkratování pólů baterie může způsobit popáleniny nebo požár.**
- d) **Za nevhodných podmínek může kapalina z baterie vytect. Nedotýkejte se jí. V případě náhodného doteku přepláchněte dotčené místo vodou. V případě kontaktu kapaliny s očima následně vyhledejte lékařskou pomoc. Kapalina vytečená z baterie může způsobit podráždění nebo popáleniny.**
- e) **Nepoužívejte poškozený nebo upravený akumulátor či nářadí. Poškozené nebo upravené baterie se mohou chovat nepředvídatelně, což může způsobit požár, výbuch nebo nebezpečí zranění.**
- f) **Nevystavujte akumulátor nebo nářadí ohni nebo nadměrným teplotám. Vystavení účinkům ohně nebo teplot nad 130 °C může způsobit výbuch.**
- POZNÁMKA Teplota „130 °C“ odpovídá teplotě „265 °F“.
- g) **Dodržujte všechny pokyny pro nabíjení a nenabíjejte akumulátor nebo nářadí mimo teplotní rozsah specifikovaný v pokynech. Nesprávné nabíjení nebo nabíjení při teplotě mimo specifikovaný rozsah může poškodit baterii a zvýšit nebezpečí vzniku požáru.**
- 6) **Servis**
- a) **Svěřte opravu vašeho elektrického nářadí pouze osobě s příslušnou kvalifikací, která bude používat výhradně originální náhradní díly. Tím zajistíte bezpečný provoz tohoto elektrického nářadí.**
- b) **Nikdy sami neopravujte poškozené akumulátory. Opravy akumulátorů musí provádět výhradně výrobce nebo autorizovaný servis.**

DOPLŇKOVÉ BEZPEČNOSTNÍ VÝSTRAHY PRO FUKARY/ VYSAVAČE

- Všechny plastové sáčky bezpečně zlikvidujte - u malých dětí hrozí nebezpečí udušení.
- Udržujte pracovní prostor čistý a uklizený. Nepoužívejte elektrické nářadí v dešti nebo v mokřím prostředí.
- Při použití tohoto zařízení vám zásadně doporučujeme, abyste v zásuvce použili proudový chránič (RCD) s proudovou hodnotou nižší než 30 mA.
- Nepoužívejte elektrické nářadí na místech, kde hrozí riziko požáru nebo výbuchu - například v blízkosti hořlavých kapalin nebo plynů.
- Nedovoďte ostatním, a to zejména dětem nebo domácím zvířatům, pohybovat se v prostoru, kde pracujete.
- Nedovoďte dětem nebo jiným osobám dotýkat se elektrického nářadí.
- Uložte jej na suchém místě mimo dosah dětí.
- Vždy používejte bezpečnostní ochranné brýle. Doporučujeme také použití ochrany sluchu.
- Používejte správné oblečení (dlouhé kalhoty) - žádné volné doplňky nebo šperky a ujistěte se, zda se oděv nedostane do kontaktu s pohyblivými částmi.
- Noste neklouzavou obuv. Nenoste sandály nebo obuv s otevřenou špičkou.
- Máte-li dlouhé vlasy, svažte si je, abyste zabránili jejich zachycení do pohyblivých částí.
- Před použitím jakéhokoli elektrického nářadí proveďte nejdříve jeho kontrolu z hlediska poškozených dílů a pokud takové díly objevíte,

nepoužívejte toto nářadí, dokud tyto díly nebudou vyměněny za nové.

- Nepoužívejte elektrické nářadí, jste-li unavení nebo pokud jste požili alkohol.
- Při práci nepřeceňujte své síly - mohlo by dojít k ztrátě vaší rovnováhy.
- Po použití musíte toto nářadí vypnout pomocí spínače zapnuto/vypnuto.
- Používejte toto zařízení pouze k jeho určenému účelu - odfuk nebo vysávání listů.
- Nemiřte tímto fukarem na osoby nebo na zvířata.
- Neprovádějte odfuk nečistot ve směru, kde se nachází osoby nebo zvířata.
- Pracujte pouze za denního světla nebo při kvalitním umělém osvětlení.
- Nevkládejte ruce do trubice fukaru nebo do sběrného vaku, dokud nebude tento fukar vypnutý a dokud nebude odpojena zástrčka jeho kabelu od zásuvky.
- Pracujte pouze s prodlužovacími kabely, které jsou určeny pro venkovní použití. Napájecí kabel nesmí přecházet přes nadměrně horké povrchy, masné plochy, místa pokrytá rozpouštědly a ostré hrany.
- Pravidelně kontrolujte, zda jsou řádně utaženy matice, šrouby a vruty.
- Obsluha nebo uživatel odpovídá za nehody nebo rizika hrozící jiným osobám nebo jejich majetku.
- Doporučujeme vám používat masku proti prachu, abyste zabránili podráždění způsobenému rozvířeným prachem.
- Vždy ved'te napájecí kabel tak, aby se nacházel za tímto zařízením.
- Nepřenášejte toto nářadí uchopením za kabel.
- Odpojte nářadí od napájecího zdroje.
 - Před odstraněním zablokování.
 - Před kontrolou, čištěním nebo údržbou tohoto nářadí.
 - Začne-li toto nářadí abnormálně vibrovat.
- Před každým opuštěním tohoto nářadí.
- Na svahu vždy udržujte správný postoj.
- Chod'te, nikdy neběhejte.
- Stále udržujte čisté a průchozí větrací otvory na tomto nářadí.
- Udržujte všechny matice, šrouby a vruty řádně utaženy, abyste se ujistili, zda je toto nářadí v bezpečném provozním stavu.
- Často kontrolujte sběrný vak z hlediska jeho opotřebování a poškození.

- Opotřebované nebo poškozené díly vyměňte.
- Používejte pouze originální náhradní díly a příslušenství.

V následujících případech toto nářadí okamžitě vypněte:

- Dochází-li k nadměrnému jiskření uhlíků na kolektoru.
- Dojde-li k přerušení zástrčky kabelu, napájecího kabelu nebo napájení.
- Dojde-li k poškození spínače.
- Objeví-li se kouř nebo zápach spálené izolace.

2. INFORMACE O NÁŘADÍ

Určené použití

Tyto fukary na listy jsou určeny k odstraňování listů z ulic, zahrad a trávníků. Ventilátor nacházející se uvnitř fukaru vytváří proud vzduchu, který může být používán pro odfuk spadaneho listů.

TECHNICKÉ ÚDAJE

Model č.	LBM1012
Napětí	20V
Otáčky naprázdno	13000/min.
Doporučená baterie	CDA1168 20V ~ 4Ah
Maximální rychlost vzduchu	180 km/hod
Maximální objem vzduchu	5 m³/min
Hmotnost	1,22 kg
Úroveň akustického tlaku LPA	76,3 dB(A), K = 3 dB(A)
Úroveň akustického výkonu LWA	84,7 dB(A), K = 3 dB(A)
Hodnota vibrací	1,370 m/s², K = 1,5 m/s²

Používejte pouze následující baterie z platformy baterií FX-POWER 20 V. Použití jakýchkoli jiných baterií může způsobit vážné zranění nebo poškození nářadí.

CDA1167	20V, 2Ah Li-Ion
CDA1168	20V, 4Ah Li-Ion (doporučená)

Pro nabíjení těchto baterií může být použita následující nabíječka.

CDA1169	Nabíječka s adaptérem
CDA1170	Rychlá nabíječka

Baterie z platformy baterií FX-POWER 20V jsou použitelné v každém nářadí řady FERM FX-POWER.

Vibrace

Deklarovaná úroveň vibrací uvedená v tomto návodu byla měřena v souladu se standardní zkušební metodou předepsanou normou EN 50636-2-100. Tato úroveň vibrací může být použita pro srovnání jednotlivých nářadí mezi sebou a také při předběžném posouzení působících vibrací při používání nářadí při uvedených aplikacích:

- Použití tohoto nářadí pro jiné aplikace nebo s odlišným nebo špatně udržovaným příslušenstvím může značně zvýšit působení vibrací.
- Doba, kdy je nářadí vypnuto nebo kdy je v chodu, ale aktuálně nevykonává žádnou práci, může působení vibrací značně zkrátit.

Chraňte se před působením vibrací prováděním řádné údržby tohoto nářadí i jeho příslušenství, udržujte ruce v teple a provádějte práci správným způsobem.

POPIS

Čísla v následujícím textu odkazují na obrázky na stranách 2 až 3.

1. Vypínač
2. Baterie
3. Tlačítko pro uvolnění baterie
4. Horní trubice
5. Spodní trubice

3. SESTAVENÍ



Před zahájením jakékoli práce na elektrickém nářadí vyjměte z tohoto nářadí baterii.



Před prvním použitím musí být baterie nabita.

Vložení baterie do nářadí (Obr. A,C)



Před vložením do nabíječky nebo do nářadí zajistěte, aby byl povrch baterie čistý a suchý.

1. Zasuňte baterii (2) do základny nářadí, jak je zobrazeno na obr. C.
2. Zatlačte baterii až do dorazové polohy tak, aby byla řádně zajištěna.

Vyjmutí baterie z nářadí (Obr. A,C)

1. Stiskněte tlačítko pro uvolnění baterie (3).
2. Vytáhněte baterii z nářadí, jak je zobrazeno na obr. C.

Sestavení trubic (Obr. B)



Před montáží příslušenství vždy z nářadí vyjměte baterii.

- Nasuňte horní trubici (4) na kryt motoru tak, aby byla tato trubice řádně zajištěna na určeném místě.
- Nasuňte spodní trubici (5) na horní trubici (4) tak, aby byla řádně zajištěna na určeném místě.

4. POUŽITÍ

Zapnutí nářadí (Obr. A)

Chcete-li tento fukar zapnout, nastavte spínač zapnuto/vypnuto (1) do polohy 1.

Vypnutí nářadí (Obr. A)

Nastavte spínač zapnuto/vypnuto (1) do polohy vypnuto „0“.

5. ÚDRŽBA



Před čištěním a prováděním údržby nářadí vždy vypněte a vyjměte baterii z nářadí.

Pravidelně čistěte kryt nářadí měkkým hadříkem, pokud možno po každém použití. Ujistěte se, zda nejsou větrací otvory zaneseny prachem nebo jinými nečistotami. Odolnější nečistoty odstraňte pomocí měkkého hadříku navlčeného v mýdlové pěně. Nepoužívejte žádná rozpouštědla, jako jsou benzín, líh, čpavek atd. Takové chemické látky mohou způsobit poškození dílů z umělé hmoty.

OCHRANA ŽIVOTNÍHO PROSTŘEDÍ



Poškozená a likvidovaná elektrická nebo elektronická zařízení musí být odevzdána ve sběrných dvorech, které jsou určeny pro tento účel.

Pouze pro země EU

Nevyhazujte elektrická nářadí do běžného domácího odpadu. Podle evropské směrnice 2012/19/EC týkající se likvidace elektrických a elektronických zařízení a její implementace do vnitrostátního práva, musí být nepoužívaná elektrická nářadí shromažďována odděleně a jejich likvidace musí být provedena tak, aby nedošlo k ohrožení životního prostředí.

ZÁRUKA

Výrobky FERM jsou vyrobeny podle norem pro nejvyšší kvalitu a je zaručeno, že se u nich po zákonem stanovenou dobu počínaje datem původního zakoupení nevyskytnou závady z důvodu vady materiálu nebo špatného dílenského zpracování. Objeví-li se u tohoto výrobku během tohoto období jakákoli závada v důsledku vady materiálu nebo špatného dílenského zpracování, kontaktujte přímo vašeho prodejce FERM.

Platnost této záruka je zrušena v následujících případech:

- Došlo-li k opravám nebo úpravám tohoto výrobku v neautorizovaných servisech.
- Došlo-li k normálnímu opotřebování výrobku.
- Bylo-li s výrobkem špatně, nesprávně nebo nevhodně zacházeno.
- Došlo-li k použití neoriginálních náhradních dílů.

Tak je stanovena výhradní záruka vytvořená společností, ať už vyjádřená nebo předpokládaná. Neexistují žádné jiné záruky, ať už vyjádřené nebo předpokládané, které přesahují rámec zde uvedené záruky, včetně předpokládaných záruk obchodovatelnosti a vhodnosti pro konkrétní účel. V žádném případě nebude společnost FERM odpovídat za jakékoli náhodné nebo následné škody. Opravné prostředky prodejců budou omezeny na opravu nebo výměnu nevyhovujících

jednotek nebo dílů.

Na tomto výrobku a v tomto návodu mohou být prováděny změny. Technické údaje mohou být změněny bez předchozího upozornění.

VYSÁVAC LÍSTIA LBM1012

Ďakujeme vám, že ste si zakúpili produkt značky Ferm. Získali ste tým špičkový produkt od jedného z popredných európskych dodávateľov. Všetky produkty, ktoré vám boli dodané spoločnosťou Ferm sa vyrábajú podľa najvyšších štandardov výkonu a bezpečnosti. V rámci našej podnikovej filozofie poskytujeme aj špičkové zákaznícke služby v kombinácii s komplexnou zárukou. Dúfame, že náš produkt vám bude dobre slúžiť ešte mnoho rokov.

1. BEZPEČNOSTNÉ POKYNY



Prečítajte si priložené bezpečnostné varovania, doplnkové bezpečnostné varovania a pokyny. Nedodržanie bezpečnostných varovaní a pokynov môže mať za následok zásah elektrickým prúdom, vznik požiaru a/alebo vážnu ujmu na zdraví. **Všetky bezpečnostné varovania a pokyny si odložte na budúce použitie.**

V používateľskej príručke alebo priamo na produkte nájdete nasledujúce symboly:



Prečítajte si používateľskú príručku.



Vypovedá o riziku ujmy na zdraví, usmrtenia a poškodenia náradia v prípade nedodržania pokynov v tejto príručke.



Riziko zásahu elektrickým prúdom.



Riziko odletujúcich objektov. Zabezpečte, aby sa v pracovnej oblasti nenachádzali okoloidúci.



Nepoužívajte v daždi.



Majte nasadené ochranné okuliare.
Majte nasadenú ochranu sluchu.



Produkt nelikvidujte v nevhodných kontajneroch.



Produkt je v súlade s platnými bezpečnostnými štandardmi obsiahnutými v európskych smerniciach.

VŠEOBECNÉ BEZPEČNOSTNÉ POKYNY PRE ELEKTRICKÉ NÁRADIE



UPOZORNENIE!

Čítajte všetky varovné upozornenia a pokyny. Nedodržania varovných upozornení a pokynov môže spôsobiť úraz elektrickým prúdom, požiaru a vážnemu zraneniu.

upozornení a pokynov môže spôsobiť úraz elektrickým prúdom, požiaru a vážnemu zraneniu.

Ušetríte všetky varovania a pokyny pre budúce použitie.

Termín elektrického náradia vo všetkých upozorneniach odkazuje na vaše náradie napájané zo siete (s prívodným káblom) alebo náradie napájané batériou-ovládané (bez napájacieho kábla)

- 1) **Bezpečnosť v pracovnom priestore**
 - a) **Udržujte pracovný priestor v čistote a dobre osvetlené.** Neporiadok alebo neosvetlené pracovné oblasti spôsobuje nehody.
 - b) **Nepracujte s elektrickým náradím vo výbušnom prostredí, napríklad v prítomnosti horľavých kvapalín, plynov alebo prachu.** Náradie je zdrojom iskrenia, ktoré môže zapáliť prach alebo výpary.
 - c) **Udržujte deti a osoby v bezpečnej vzdialenosti pri práci s elektrickým náradím.** Rozptýľovanie môže spôsobiť stratu kontroly nad náradím
- 2) **Elektrická bezpečnosť**
 - a) **Zástrčky elektrického náradia musí pasovať so zásuvkou. Nikdy zástrčku neupravujte žiadnym spôsobom.** Nepoužívajte rozvodnej zástrčky s uzemneným (ukostreným) elektrickým náradím. Neupravované zástrčky a zodpovedajúce zásuvky znižujú riziko vzniku úrazu elektrickým prúdom.
 - b) **Vyhnete sa kontaktu tela s uzemnenými povrchmi, ako sú napríklad potrubia, radiátory, sporáky a chladničky.** Existuje zvýšené riziko úrazu elektrickým prúdom, ak Vaše telo je uzemnené alebo ukostrené.

- c) **Nevystavujte elektrické náradie dažďu alebo vlhkom prostredí.** Vniknutiu vody do elektrického náradia zvyšuje riziko úrazu elektrickým prúdom.
- d) **Nezneužívajte kábel. Nikdy nepoužívajte kábel na prenášanie náradia, ťahanie alebo odpojovanie elektrického náradia. Chráňte kábel pred teplom, olejom, ostrými hranami alebo pohyblivými časťami.** Poškodené alebo spletené káble zvyšujú riziko úrazu elektrickým prúdom.
- e) **Pri práci s elektrickým náradím vo vonkajšom prostredí, používajte predlžovací kábel vhodný na vonkajšie použitie.** Použitie kábel vhodného vo vonkajšom prostredí znižuje riziko úrazu elektrickým prúdom.
- f) **V prípade, že prácu s elektrickým náradím vo vlhkom prostredí je nevyhnutné, použite chránené prúdový chránič dodávky.** Použitie prúdového chrániča znižuje riziko úrazu elektrickým prúdom.
- 3) Osobnú bezpečnosť**
- a) **Buďte pozorní, sledujte čo robíte a používajte zdravý rozum pri práci s náradím.** Nepoužívajte elektrické náradie, ak ste unavený alebo pod vplyvom drog, alkoholu alebo liekov. Chvilú nepozornosti pri práci s elektrickým náradím môže viesť k vážnemu zraneniu.
- b) **Používajte osobné ochranné prostriedky. Vždy používajte ochranu očí.** Ochranné pomôcky, ako sú prachová maska, nekĺzavá bezpečnostná obuv, pevná prilba alebo ochrana sluchu používané v príslušných podmienkach, znižujú riziko osobna poranenia.
- c) **Zabránilo náhodnému spusteniu. Uistite sa, že spínač je vo vypnutej polohe pred pripojením k zdroju napájania a/alebo batérie, zdvihnutím alebo prenášaním náradia.** Prenášanie elektrického náradia s prstom na vypínači alebo pripojený napájací náradia spôsobuje nehody.
- d) **Pred zapnutím spínač odstráňte nastavovacie nástroje alebo skrutkovač.** Francúzsky kľúč alebo kľúč, ktorý ponecháte pripojený k otáčajúcej časti elektrického náradia môže spôsobiť osobna zranenie.
- e) **Neprečunajte sa. Udržavajte stabilný postoj a rovnováhu po celú dobu.** To umožňuje lepšiu ovládateľnosť elektrického náradia v neočakávaných situáciách.
- f) **Obliekajte správne. Nenoste voľné oblečenie alebo šperky. Udržujte svoje vlasy, oblečenie a rukavice mimo dosahu pohyblivých častí.** Voľné odevy, šperky alebo dlhé vlasy môžu byť zachytené v pohyblivých častiach.
- g) **Pokiaľ je zariadenie vybavené na pripojenie odsávania prachu a zberných zariadení, zaistíte jeho správne pripojenie a riadnu funkciu.** Použitie odsávania prachu môže znížiť riziká spojené s prachom.
- h) **Nedovoľte, aby vám skúsenosti získané z častého používania nástroja dodali seba-vedomie a začali ste ignorovať princípy bezpečnosti nástroja.** *Neopatrná činnosť môže spôsobiť vážne zranenie v rámci zlomku sekundy.*
- 4) Používanie a starostlivosť elektrického náradia**
- a) **Nenúťte elektrické náradie. Používajte správny typ náradia pre vašu aplikáciu.** Správne elektrické náradie budú pracovať lepšie a bezpečnejšie rýchlosťou, pre ktorú bol navrhnutý.
- b) **Nepoužívajte elektrické náradie, ak spínač nie zapnutý a vypnú elektrické náradie.** Každé elektrické náradie, ktoré nie sú možné ovládať spínačom, sú nebezpečné a musí byť opravené.
- c) **Pred nastavením, výmenou príslušenstva alebo uskladnením elektrického náradia odpojte zástrčku od zdroja energie a batéria od elektrického náradia.** Tieto preventívne bezpečnostné opatrenia znižujú riziko spustenia náradia náhodne.
- d) **Uložte elektrické náradie mimo dosahu deti a nedovoľte ostatným osobám, ktoré nie sú oboznámené s elektrickým náradím alebo s týmto návodom, aby používal elektrické náradie.** Elektrické náradie sú nebezpečné v rukách nekvalifikovanej operátora.
- e) **Udržavajte elektrické náradie. Skontrolujte vychýlenie alebo zaseknutie pohyblivých častí, poškodenie jednotlivých dielov a iné okolnosti, ktoré môžu ovplyvniť prevádzku elektrického náradia. V prípade poškodenia, opravte elektrické náradie pred použitím.** Veľa nehôd je spôsobených nedostatočnou údržbou elektrického náradie.
- f) **Udržavajte rezné nástroje ostré a čisté.** Riadne udržiavané rezné nástroje s ostrými reznými hranami sú menej náchylné zviazať sa

ovládajú lepšie.

- g) **Používajte elektrické náradie, príslušenstvo a držiaky nástrojov v súlade s týmito pokynmi, s prihliadnutím na pracovné podmienky a prácu, ktorá bude vykonaná.** Použitie elektrického náradia na iné účely, ako určené účely môže viesť k nebezpečným situáciám.
- h) **Rukoväte a úchytné povrchy uchovajte suché, čisté a bez olejov a mazadiel.** Šmyklavé rukoväte a úchytné povrchy neumožňujú v neočakávaných situáciách bezpečnú manipuláciu a kontrolu nad nástrojom.

5) Použitie a starostlivosť nástroje batérie

- a) **Nabíjajte iba v nabíjačke určenej výrobcom.** Nabíjačka, ktorá je vhodná pre jeden typ akumulátora môže vytvoriť nebezpečenstvo požiaru pri použití s iným akumulátorom.
- b) **Používajte elektrické náradie iba s výslovnou určenými akumulátormi.** Použitie iných typov akumulátorov môže vytvárať riziko zranenia a požiaru.
- c) **Keď akumulátory niesú používané, držte ho mimo dosahu kovových predmetov ako sú kancelárske sponky na papier, kľúče, klince, skrutky alebo iné drobné kovové predmety, ktoré môžu nadviazať spojenie z jedného terminálu do druhého.** Skrat medzi kontaktmi akumulátora môže spôsobiť popáleniny alebo požiar.
- d) **V nevhodných podmienkach, kvapalina môže byť vyhodnený z akumulátora; vyhnúť sa kontaktu.** Pri náhodnom kontakte opláchnite vodou. V prípade, že kvapalina kontaktuje oči, vyhľadajte lekársku pomoc. Kvapalina, ktorá je vyhodnený z batérie môže spôsobiť podráždenie pokožky alebo popáleniny.
- e) **Nepoužívajte akumulátorovú batériu alebo nástroj, ktoré sú poškodené alebo upravené.** Poškodené alebo upravené batérie môžu vykazovať nepredvídateľné správanie, ktoré môže mať za následok požiar, výbuch alebo riziko zranenia.
- f) **Akumulátorovú batériu alebo nástroj nevystavujte ohňu alebo nadmerným teplotám.** Vystavenie ohňu alebo teploty prevyšujúcej 130 °C môže spôsobiť výbuch. POZNÁMKA Teplota „130 °C“ je ekvivalentná teplote „265 °F“.
- g) **Dodržujte všetky pokyny týkajúce sa nabíjania a akumulátorovú batériu alebo nástroj nenabíjajte mimo teplotného rozsahu**

uvedeného v pokynoch. Nesprávne nabíjanie alebo nabíjanie pri teplotách mimo špecifikovaného rozsahu môže poškodiť batériu a zvýšiť riziko požiaru.

6) Servis

- a) **Spýtajte kvalifikovaného opravára opraviť elektrické náradie iba pomocou originálnych náhradných dielov.** Tým bude zabezpečené, že zostane zachovaná bezpečnosť elektrického náradia.
- b) **Nikdy nevykonávajte servis poškodených akumulátorových batérií.** Servis akumulátorových batérií by mal vykonávať výlučne výrobca alebo autorizovaný poskytovateľ servis.

DOPLNKOVÉ BEZPEČNOSTNÉ VAROVANIA PRE FÚKAČ/VYSÁVAČ

- Plastové vrecká zlikvidujte bezpečne - pre malé deti predstavujú riziko udusenía.
- Pracovný priestor udržiavajte čistý a uprataný. Elektrické náradie nepoužívajte v daždi alebo mokrych prostrediaciach.
- Výslovnou odporúčame, aby ste pri používaní tohto spotrebiča použili RCD (Zariadenie zvyškového prúdu) na zástrčke nepresahujúce 30 mA.
- Elektrické náradie nepoužívajte na miestach s rizikom požiaru alebo explózie, ako napr. v blízkosti horľavých kvapalín alebo plynov.
- Zabráňte vstupu ľudí, a to obzvlášť detí alebo domácich miláčikov, do pracovného priestoru.
- Nedovoľte deťom alebo iným osobám dotýkať sa elektrického náradia.
- Skladujte ho na suchom mieste mimo dosahu detí.
- Vždy majte nasadené bezpečnostné okuliare. Odporúčame používať aj ochranu sluchu.
- Používajte správne oblečenie (dlhé nohavice) - žiadne voľné doplnky alebo šperky a uistite sa, že sa odev nedostane do kontaktu s pohyblivými časťami.
- Noste protišmykové topánky. Nenoste sandále alebo topánky s otvorenou špičkou.
- Ak máte dlhé vlasy, zviažte ich dozadu, aby sa zabránilo ich zachyteniu pohyblivými časťami.
- Pred použitím ľubovoľného elektrického náradia najprv skontrolujte, či jeho časti nie sú poškodené. Ak objavíte poškodené časti, zariadenie nepoužívajte dovtedy, kým sa tieto časti nevymenia za nové.



- Elektrické zariadenie nepoužívajte, ak ste unavený(-á) alebo ste požíli alkohol.
- Počas práce sa nadmerne nenakláňajte - môžete stratiť rovnováhu.
- Po použití musíte svoje náradie vypnúť pomocou spínača zap./vyp. na náradí.
- Zariadenie používajte iba na jeho určený účel - odfukovanie alebo vysávanie listov.
- Vysávač nesmerujte na ľudí alebo zvieratá.
- Neodfúkavajte sutinu smerom na ľudí alebo zvieratá.
- Zariadenie používajte len pri dennom svetle alebo pri dobrom umelom svetle.
- Nedávajte si ruku do trubice vysávača alebo vrečka, kým sa vysávač nevypne a nevytiahne za zástrčku zo sieťového napájania.
- Používajte výlučne predlžovačky, ktoré sú vhodné pre exteriérové použitie. Kábel sa musí uchovať z dosahu nadmerného tepla, oleja, rozpúšťadiel a ostrých hrán.
- Pravidelne kontrolujte, či sú utiahnuté všetky matice a skrutky.
- Obsluhujúci pracovník alebo používateľ je zodpovedný za nehody alebo nebezpečenstvá, ktoré sa prihodia iným ľuďom alebo na ich majetku.
- Na predchádzanie podráždeniu prachom odporúčame, aby ste mali nasadenú tvárovú masku.
- Kábel vždy nasmerujte dozadu smerom od spotrebiča.
- Spotrebič neprenášajte za kábel.
- Spotrebič odpojte od sieťového napájania
 - Pred odstránením upchatia.
 - Pred kontrolou, čistením alebo údržbou spotrebiča.
 - Ak spotrebič začne nezvyčajne vibrovať.
 - Vždy, keď sa od neho vzdialíte.
- Na svahoch si vždy dávajte pozor, kam šľapete.
- Choďte a nikdy nebežte.
- Všetky vstupy na chladenie vzduchom uchovajte čisté od sutiny alebo zablokovania.
- Všetky matice, západky a skrutky udržiajte utiahnuté, aby ste sa uistili, že spotrebič je v bezpečnom prevádzkovom stave.
- Pravidelne kontrolujte vrečko na sutinu, či nie je opotrebované alebo poškodené.
- Opotrebované alebo poškodené diely vymeňte.
- Používajte výlučne originálne náhradné diely a príslušenstvo.

Zariadenie okamžite vypnite, keď:

- Nadmerne iskria uhlíkové kefy a keď je zberný priestor upchatý.
- Dôjde k narušeniu elektrickej zástrčky, napájacieho kábla alebo poškodeniu napájacieho kábla.
- Dôjde k poruche spínača.
- Zacítite zápach spálenej izolácie.

2. INFORMÁCIE O ZARIADENÍ

Cieľové použitie

Vysávače listia sú vyvinuté za účelom odstránenia listov z ulíc, záhrady a trávnik. Ventilátor vo vysávači listia spôsobuje prietok vzduchu, ktorý sa dá použiť na odfúknutie listov.

TECHNICKÉ ŠPECIFIKÁCIE

č. modelu	LBM1012
Napätie	20V 
Otáčky bez záťaže	13 000 otáčok za min.
Odporúčaná batéria	CDA1168 20V ~ 4AH
Max. rýchlosť fúkania	180 km/hod
Max objem vzduchu	5 m ³ /min
Hmotnosť	1.22 kg
Akustická úroveň tlaku LPA	76,3 dB(A), K = 3 dB(A)
Úroveň akustického výkonu LWA	84,7 dB(A), K = 3 dB(A)
Vibrácie	1,370 m/s ² K = 1,5 m/s ²

Používajte len nasledujúce batérie z priemyselnej platformy batérií FX-POWER 20V. Používanie akýchkoľvek iných batérií môže spôsobiť vážne zranenie alebo poškodenie nástroja.

CDA1167 20V, 2Ah lítium-iónová
CDA1168 20V, 4Ah lítium-iónová (odporúčaná)

Na nabíjanie týchto batérií sa môže použiť nasledujúca nabíjačka.

CDA1169 Nabíjací adaptér
CDA1170 Rýchlonabíjačka

Batérie priemyselnej platformy batérií FX-POWER 20V sú vzájomne zameniteľné so všetkými nástrojmi priemyselnej platformy batérií FERM FX-POWER.

Hladina vibrácií

Hladina vibračných emisií uvádzaná v tejto používateľskej príručke bola nameraná podľa štandardizovaného testu definovaného v štandarde EN 50636-2-100; môže sa použiť na porovnanie jedného náradia s druhým a ako predbežné hodnotenie vibrácií pri používaní náradia na uvádzané účely:

- Používanie náradia na rôzne účely alebo s rôznym či nevhodne udržiavaným príslušenstvom môže výrazne zvýšiť hladinu expozície.
- Obdobia, keď je náradie vypnuté alebo sa prevádzkuje na voľnobeh (bez pracovného úkonu), môžu výrazne znížiť hladinu expozície.

Pred účinkami vibrácií sa chráňte údržbou náradia a príslušenstva, udržiavaním rúk v teple a vhodnou organizáciou pracovných postupov.

POPIS

Čísla uvedené v texte sa odvolávajú na diagramy na stranách 2 - 3.

1. Spínač Zap./vyp.
2. Batéria
3. Tlačidlo uvoľnenia batérie
4. Horná trubica
5. Dolná trubica

3. MONTÁŽ



Pred akoukoľvek prácou na náradí vyberte batériu.



Batéria sa pred prvým použitím musí nabiť.

Vloženie batérie do zariadenia (Obr. A, C)



Pred pripojením k nabíjačke alebo vložení do zariadenia skontrolujte, či je exteriér batérie čistý a suchý.

1. Batériu (2) vložte do základne zariadenia podľa znázornenia na obr. C.
2. Batériu tlačte ďalej dopredu, kým nezapadne na miesto.

Vybratie batérie zo zariadenia (Obr. A, C)

1. Stlačte tlačidlo odomknutia batérie (3).
2. Vytiahnite batériu zo zariadenia podľa znázornenia na obr. C.

Zloženie trubic (Obr. B)



Pred osázaním príslušenstva vždy vyberte batériu.

- Hornú trubicu (4) nasuňte na puzdro motora, kým nezacvakne na svoje miesto.
- Dolnú trubicu (5) nasuňte na hornú trubicu (4), kým nezacvakne na svoje miesto.

4. PREVÁDZKA

Zapnutie zariadenia (Obr. A)

Ak chcete vysávač lístia vypnúť, posuňte spínač zap./vyp. (1) do polohy 1.

Vypnutie zariadenia (Obr. A)

Posuňte spínač zap./vyp. (1) do vypnutej polohy „0“.

5. ÚDRŽBA



Pred čistením a údržbou vždy vypnite zariadenie a zo zariadenia vyberte akumulátor.

Puzdro zariadenia vyčistite jemnou tkaninou, podľa možnosti po každom použití. Uistite sa, že vetracie otvory neobsahujú prach a nečistoty. Odolné nečistoty odstráňte jemnou tkaninou navlhčenou v mydlovej vode. Nepoužívajte rozpúšťadlá ako benzín, alkohol, amoniak a pod. Takéto chemické látky poškodia syntetické komponenty.

ŽIVOTNÉ PROSTREDIE



Chybné alebo vyradené elektrické či elektronické zariadenia musia byť zberané v príslušných recyklačných zberniciach.

Len pre krajiny ES

Elektrické náradie nelikvidujte ako súčasť komunálneho odpadu. Podľa Európskej smernice 2012/19/ES o vyradených elektrických a elektronických zariadeniach a jej implementácie do národného práva sa elektrické náradie, ktoré je viac nepoužiteľné, musí zberať ako separovaný odpad a likvidovať ekologickým spôsobom.

ZÁRUKA

Produkty značky FERM sa vyvíjajú podľa najvyšších noriem kvality a zaručuje sa, že neobsahujú chyby materiálu a vyhotovenia, a to počas obdobia určeného zákonom, ktoré začína dňom originálneho zakúpenia. Ak by sa počas tohto obdobia u produktu vyskytlo akékoľvek zlyhanie, a to z dôvodu chybného materiálu a/alebo vyhotovenia, potom priamo kontaktujte predajcu produktov značky FERM.

Nasledujúce okolnosti sú z tejto záruky vylúčené:

- Vykonali sa opravy alebo pozmenenia, prípadne sa zaznamenal pokus o opravu alebo pozmenenie zariadenia zo strany neautorizovaných servisných stredísk.
- Normálne opotrebovanie.
- Nástroj sa zneužíval, nesprávne používal alebo sa vykonávala nevhodná údržba.
- Použili sa neoriginálne náhradné diely.

Táto záruka predstavuje výlučnú vyslovenú alebo skrytú záruku uskutočnenú zo strany spoločnosti. Neexistujú žiadne iné vyslovené alebo skryté záruky, ktoré by dopĺňali túto záruku, a to vrátane skrytých záruk obchodovateľnosti a vhodnosti na príslušný účel. Za žiadnych okolností nebude spoločnosť FERM zodpovedná za akékoľvek náhodné alebo následné škody. Opravné prostriedky predajcov budú obmedzené na opravu alebo výmenu nevyhovujúcich zariadení alebo dielov.

Produkt a používateľská príručka podliehajú zmenám. Špecifikácie sa môžu zmeniť bez predchádzajúceho upozornenia.

TOSASIEPI LBM1012

Grazie per aver acquistato questo prodotto Ferm. Con questo acquisto lei è entrato in possesso di un prodotto di qualità eccellente, distribuito da uno dei principali fornitori in Europa. Tutti i prodotti distribuiti da Ferm sono realizzati in conformità con i più rigidi standard in materia di sicurezza e prestazioni. È nostra filosofia offrire al cliente un servizio di assistenza di eccellente livello, supportato da una garanzia completa. Ci auguriamo che apprezzerà l'uso di questo prodotto per molti anni a venire.

1. ISTRUZIONI DI SICUREZZA



Leggere accuratamente gli avvisi di sicurezza, gli avvisi di sicurezza aggiuntivi e le istruzioni. La mancata osservanza degli avvisi di sicurezza e delle istruzioni potrebbe causare scosse elettriche, incendio e/o gravi lesioni. Mantenere gli avvisi di sicurezza e le istruzioni a portata di mano per future consultazioni.

I seguenti simboli sono utilizzati nel presente manuale utente o sul prodotto:



Leggere il manuale per l'utente.



Denota il rischio di lesioni personali, morte o danni all'utensile in caso di mancata osservanza delle istruzioni contenute nel presente manuale.



Rischio di scosse elettriche.



Rischio di oggetti volanti. Tenere lontano chiunque si trovi nelle vicinanze dall'area di lavoro.



Non esporre alla pioggia.



Indossare occhiali di protezione. Indossare protezioni per l'udito.



Non smaltire il prodotto in contenitori non idonei.



Il prodotto è conforme agli standard pertinenti in materia di sicurezza previsti dalla legislazione Europea.

REGOLE GENERALI DI SICUREZZA



ATTENZIONE! Leggere tutte le avvertenze di sicurezza e tutte le istruzioni. Se non si seguono tutte le istruzioni sotto elencate, si può incorrere in uno shock elettrico, in un incendio e/o in lesioni serie.

Conservare queste istruzioni.

Il termine “arnese elettrico” in tutti gli avvertimenti sotto elencati si riferisce al vostro arnese elettrico che funziona a corrente (con filo) o ad un arnese che funziona a pile (senza filo).

1) Area di lavoro

- a) **Mantenere l'area di lavoro pulita e ben illuminata.** Aree buie e disordinate favoriscono gli incidenti.
- b) **Non usare arnesi elettrici in atmosfere esplosive, come vicino ai liquidi infiammabili, gas o polveri.** Gli arnesi elettrici creano scintille che possono incendiare la polvere dei vapori.
- c) **Tenere lontani bambini e altre persone mentre si accende l'arnese elettrico.** Le distrazioni possono farvi perdere il controllo.

2) Sicurezza elettrica

- a) **Le spine dell'arnese elettrico devono andare bene per la presa di corrente. Non modificare mai la spina in alcun modo. Non usare alcun adattatore con arnesi elettrici a terra (messo a terra).** Spine non modificate che vanno bene per le prese di corrente ridurranno il rischio di shock elettrico.
- b) **Evitare il contatto corporeo con superfici a terra come tubature, radiatori, fornelli e refrigeratori.** C'è un rischio maggiore di shock elettrico se il vostro corpo è a terra.
- c) **Non esporre arnesi elettrici alla pioggia o a condizioni di umidità.** Se dell'acqua penetra nell'arnese elettrico aumenterà il rischio di shock elettrico.

- d) **Non abusare del filo. Non usare mai il filo per trasportare, spingere o staccare dalla presa l'arnese elettrico. Tenere il filo lontano da calore, olio, bordi taglienti o parti mobili.** Fili danneggiati o aggrovigliati aumentano il rischio di shock elettrico.
- e) **Quando si accende un arnese elettrico all'aperto, usare una prolunga adatta a tale uso.** Usare un filo adatto all'uso all'aperto ridurrà il rischio di shock elettrico.
- f) **Se non è possibile evitare l'uso di un elettroutensile in ambiente umido, usare una rete di alimentazione protetta da un interruttore differenziale (salvavita).** L'uso di un salvavita riduce il rischio di scosse elettriche.

3) Sicurezza personale

- a) **Stare vigili e attento quando si accende un arnese elettrico. Non usare un arnese elettrico mentre si è stanco o sotto l'effetto di droghe, alcool o medicinali.** Un momento di disattenzione mentre si accendono arnesi elettrici può causare delle gravi lesioni personali.
- b) **Usare dispositivi di protezione individuale. Indossare sempre una protezione per gli occhi.** Dispositivi di sicurezza come mascherina per la polvere, scarpe di sicurezza antiscivolo, casco, o protezioni per le orecchie usate nelle appropriate condizioni, ridurranno le lesioni personali.
- c) **Prevenire l'avvio accidentale. Assicurarsi che l'interruttore sia spento prima di collegarsi.** Trasportare elettroutensili tenendo il dito sull'interruttore di accensione o dare corrente ad elettroutensili con l'interruttore acceso può dare luogo a incidenti.
- d) **Rimuovere ogni chiave regolatrice o chiave per dadi prima di accendere l'arnese elettrico.** Una chiave per dadi o una chiave lasciata attaccata ad una parte rotante dell'arnese elettrico può provocare lesioni personali.
- e) **Cercare di mantenere l'equilibrio. Mantenere sempre un punto d'appoggio appropriato.** Questo consente un controllo migliore dell'arnese elettrico in situazioni inaspettate.
- f) **Vestirsi adeguatamente. Non indossare vestiti larghi o gioielli. Tenere lontano capelli, vestiti e guanti dalle parti mobili.** Vestiti larghi, gioielli o capelli lunghi possono essere presi nelle parti mobili.



- g) **Se vengono forniti dispositivi per la connessione dell'estrazione della polvere e attrezzature di raccolta, assicurarsi che questi siano collegati e usati correttamente.** L'uso di questi dispositivi può ridurre i rischi correlati alla polvere.
- h) **Non lasciare che la confidenza acquisita dall'uso frequente induca l'utilizzatore ad assumere comportamenti imprudenti e a ignorare i principi di sicurezza per l'utensile.** Una semplice distrazione può provocare gravi lesioni personali in una frazione di secondo.
- 4) Uso e manutenzione dell'arnese elettrico**
- a) **Non forzare l'arnese elettrico. Usare l'arnese elettrico corretto per il vostro impiego.** L'arnese elettrico corretto farà il lavoro meglio e in maniera più sicura alla velocità per la quale è stato progettato.
- b) **Non usare l'arnese elettrico se l'interruttore non si accende o non si spegne.** Ogni arnese elettrico che non può essere controllato con l'interruttore è pericoloso e deve essere riparato.
- c) **Scollegare la spina dalla sorgente di elettricità prima di fare qualsiasi regolazione, cambiare gli accessori, o conservare arnesi elettrici.** Tali misure di sicurezza preventive riducono il rischio di accendere l'arnese elettrico accidentalmente.
- d) **Conservare gli arnesi elettrici inattivi fuori dalla portata dei bambini e non permettere a persone che non hanno confidenza con l'arnese elettrico o con queste istruzioni di usare l'arnese elettrico.** Gli arnesi elettrici sono pericolosi per utenti inesperti.
- e) **Mantenere gli arnesi elettrici. Controllare il non allineamento o l'attacco di parti mobili, la rottura di parti ed ogni altra condizione che può influire sul funzionamento degli arnesi elettrici. Se è danneggiato, far riparare l'arnese elettrico prima dell'uso.** Molti incidenti sono causati da arnesi elettrici mantenuti male.
- f) **Mantenere gli arnesi da taglio affilati e puliti.** È meno probabile che si attacchino degli arnesi da taglio mantenuti correttamente con tagli affilate e questi sono anche più facili da controllare.
- g) **Usare l'arnese elettrico, gli accessori e le parti dell'arnese ecc, secondo queste istruzioni e nel modo pensato per il particolare tipo di arnese elettrico, tenendo conto delle condizioni di lavoro e del lavoro da svolgere.** L'uso dell'arnese elettrico per operazioni diverse da quelle pensate potrebbe causare situazioni pericolose.
- h) **Mantenere le impugnature e le superfici di presa asciutte, pulite e libere da olio e grasso.** Impugnature e superfici di presa scivolose non consentono di maneggiare e controllare in sicurezza l'utensile in situazioni impreviste.
- 5) Uso e manutenzione dell'utensile a batteria**
- a) **Ricaricare l'apparecchio esclusivamente con il caricabatterie specificato dal fabbricante.** Se si utilizza una caricabatterie di diverso tipo potrebbero verificarsi incendi.
- b) **Utilizzare gli utensili elettrici solo con i pacchi batterie appositamente prescritti.** L'uso di pacchi batterie di diverso tipo aumenta il rischio di infortunio o incendio.
- c) **Quando il pacco batterie non è in uso, tenerlo lontano da oggetti metallici quali fermagli, monete, chiavi, chiodi, viti o altri piccoli oggetti metallici che potrebbero mettere in collegamento i due poli.** Se i poli vengono messi in corto circuito, la batteria potrebbe emettere scintille o fiammate.
- d) **In condizioni di uso scorretto, la batteria potrebbe emettere liquido: evitare pertanto di entrarvi in contatto. In caso di contatto accidentale, risciacquare con acqua. Se il liquido entra a contatto con gli occhi, consultare immediatamente un medico.** Il liquido emesso dalla batteria può causare irritazioni o ustioni.
- e) **Non utilizzare un pacco batterie o l'utensile se danneggiati o manomessi.** Pacchi batterie danneggiati o manomessi potrebbero avere comportamenti imprevedibili con il rischio di incendiarsi, esplodere o provocare lesioni a persone.
- f) **Non esporre un pacco batterie o l'utensile alle fiamme o a temperature eccessivamente elevate.** L'esposizione alle fiamme o a temperature superiori a 130 °C potrebbe provocare un'esplosione. NOTA: la temperatura di "130 °C" corrisponde a "265 °F".
- g) **Seguire tutte le istruzioni per la ricarica e non caricare il pacco batterie o l'utensile a temperature che non rientrino nell'intervallo specificato nelle istruzioni.** Se si effettua la ricarica in modo improprio o a temperature non comprese nell'intervallo specificato,

il pacco batterie potrebbe subire danni e potrebbe aumentare il rischio di incendi.

6) Riparazione

- a) **L'assistenza per l'elettrotensile deve essere prestata da un tecnico qualificato che utilizzi soltanto ricambi originali.** In questo modo viene garantita la sicurezza dell'elettrotensile.
- b) **Non tentare di riparare pacchi batterie danneggiati.** La riparazione dei pacchi batteria deve essere effettuata esclusivamente dal produttore o presso centri di assistenza autorizzati.

ISTRUZIONE DI SICUREZZA PER ASPIRATORE/SOFFIATORE

- Disponga i sacchi di plastica sicuramente – pericolo di asfissia per bambini piccoli.
 - Tenga l'area di lavoro pulita ed organizzata.
 - Non utilizzare attrezzi meccanici nella pioggia o nelle aree bagnate.
 - Raccogliamo l'uso di un RCD (Residual Current Device- Dispositivo di corrente residua) di massimo 30 mA usando questo apparecchio.
 - Non usare la macchina in un'area dove potrebbe causare un'esplosione o un incendio; tenere lontano da liquidi e gas infiammabili.
 - Non permettere ai bambini e agli animali l'accesso nell'area di lavoro.
 - Non permettere mai ai bambini o ad altre persone di toccare gli attrezzi meccanici.
 - Conservi l'apparecchio in un posto sicuro e fuori dalla portata dei bambini.
 - Indossi sempre occhiali protettivi. Raccogliamo anche di indossare una protezione per gli orecchi.
 - Indossi vestiti appropriati e stretti (un pantalone lungo). Togliere i gioielli e fare attento che i vestiti non vengano in contatto con i parti mobili.
 - Calzi scarpe antisdrucolo, soprattutto fuori. Non calzare sandali o scarpe aperte.
 - Se ha capelli lunghi, si faccia la coda per evitare che si ingarbugolino con i parti mobili.
 - Prima di usare un attrezzo meccanico, controlli se si presentano danni. Se necessario, sostituire le parti danneggiate.
 - Non utilizzare attrezzi meccanici in caso di stanchezza o ubriachezza.
 - Non sporgersi in avanti durante il lavoro – potrebbe perdere l'equilibrio.
 - Spenga l'apparecchio con il tasto ON/OFF.
 - Utilizzare l'apparecchio solo per l'uso al quale è destinato: aspirare e ritirare fogliame.
 - Non indicare il soffiatore a persone o animali.
 - Non soffiare detriti nella direzione di persone o animali.
 - Solamente utilizzare alla luce del giorno o a luce artificiale.
 - Stacchi la spina prima di mettere la mano nel tubo.
 - Usi le prolunghie soltanto all'aperto. Il cavo di energia non può venire in contatto con calore, oli, solventi e oggetti affilati.
 - Controlli regolarmente che tutte le viti e rondelle siano ben avvitate.
 - L'operatore è responsabile di danni a proprietà privata o di rischi per altre persone.
 - Raccogliamo di indossare una maschera antipolvere durante l'uso.
 - Ponga sempre il cavo dietro all'apparecchio.
 - Non trasportare l'apparecchio portandolo con il cavo.
 - Stacchi la linea principale:
 - prima di riparare dei blocchi;
 - prima di controlli, pulizie o manutenzioni;
 - in caso di vibrazioni anormali;
 - ogni volta che l'apparecchio non sarà più sorvegliato.
 - Cerchi di rimanere in equilibrio su delle salite.
 - Non correre mai mentre l'uso di questo apparecchio.
 - I presi d'aria devono essere liberi da detriti o da ostruzioni.
 - Controlli che i dadi, le viti e le rondelle siano ben avvitate.
 - Controlli regolarmente se il collettore di detriti presenta dei danni.
 - Sostituisca delle parti danneggiate o logore.
 - Usi soltanto dei pezzi ed accessori di ricambio adatti.
- Arresto immediato del `apparecchio in caso di:**
- Scintillare smisurato delle spazzole a fuoco anulare nel collettore.
 - Corto circuito della presa o del filo di alimentazione o danneggiamento del filo di alimentazione.
 - Interruttore difettoso.
 - Fumo ed odore di isolante bruciato.

2. INFORMAZIONI RELATIVE ALL'ELETTROUTENSILE

Usò previsto

I soffiatori per foglie sono sviluppati per rimuovere le foglie da strade, giardini e prati. Una ventola all'interno del soffiatore genera un flusso d'aria che può essere usato per soffiare via le foglie.

DATI TECNICI

Modelo n.º	LBM1012
Tensione	20V 
Batteria consigliata	CDA1168 20V ~ 4Ah
Velocità a vuoto	13000/min.
Velocità dell'aria max.	180 km/h
Volume dell'aria max.	5 m³/min
Peso	1.22 kg
Livello di pressione sonora LPA	76.3 dB(A) K=3 dB(A)
Livello di potenza sonora LWA	84.7 dB(A) K=3 dB(A)
Livello di vibrazione	1.370 m/s² K=1.5 m/s²

Utilizzare esclusivamente le batterie seguenti della piattaforma di batterie da 20 V FX-POWER. L'uso di batterie diverse potrebbe causare gravi lesioni personali o danni all'elettrotensile.

CDA1167	Batteria agli ioni di litio da 20V, 2Ah,
CDA1168	Batteria agli ioni di litio da 20V, 4Ah, (consigliato)

Il caricabatterie seguente può essere usato per caricare queste batterie.

CDA1169	Adattatore caricabatterie
CDA1170	Caricabatterie rapido

Le batterie della piattaforma di batterie da 20 V FX-POWER sono intercambiabili con tutti gli elettrotensili con batterie della piattaforma da FERM FX-POWER.

Livello delle vibrazioni

Il livello di emissione delle vibrazioni indicato sul retro di questo manuale di istruzioni è stato misurato in conformità a un test standardizzato stabilito dalla norma EN 50636-2-100 questo valore può essere utilizzato per mettere a confronto un l'utensile con un altro o come valutazione preliminare di esposizione alla vibrazione quando si impiega l'utensile per le applicazioni menzionate.

- se si utilizza l'utensile per applicazioni diverse, oppure con accessori differenti o in scarse condizioni, il livello di esposizione potrebbe aumentare notevolmente.
- i momenti in cui l'utensile è spento oppure è in funzione ma non viene effettivamente utilizzato per il lavoro, possono contribuire a ridurre il livello di esposizione.

Proteggersi dagli effetti della vibrazione effettuando la manutenzione dell'utensile e dei relativi accessori, mantenendo le mani calde e organizzando i metodi di lavoro.

DESCRIZIONE

I numeri che compaiono nel testo si riferiscono agli schemi riportati alle pagine 2 – 3.

1. Pulsante di accensione/spengimento
2. Batteria
3. Pulsante di sblocco batteria
4. Tubo superiore
5. Tubo inferiore

3. MONTAGGIO



Prima di compiere qualsiasi intervento sull'elettrotensile rimuovere la batteria.



Prima del primo utilizzo la batteria deve essere caricata.

Inserimento della batteria nella macchina (Fig. A, C)



Assicurarsi che la batteria sia pulita esternamente prima di collegarla al caricabatterie o alla macchina.

1. Inserire la batteria (2) nella base dell'elettrotensile, come illustrato nella Figura C.
2. Spingere in avanti la batteria finché scatta in posizione con un clic.

Rimozione della batteria dalla macchina (Fig. A, C)

1. Premere il pulsante di sblocco batteria (3)
 2. Estrarre la batteria dalla macchina, come illustrato nella Fig. C.
- Fare scorrere il tubo superiore (4) sul corpo motore fino a quando scatta in posizione.
 - Fare scorrere il tubo inferiore (5) su quello superiore (4) fino a quando scatta in posizione.

4. FUNZIONAMENTO

Accensione dell'elettrotensile (Fig. A)

Per accendere il soffiatore per foglie spostare l'interruttore di accensione/spengimento (1) nelle posizioni 1.

Spegnimento dell'elettrotensile (Fig. A)

Spostare l'interruttore di accensione/spengimento (1) nella posizione di spegnimento "0".

5. MANUTENZIONE



Prima di eseguire qualsiasi operazione di pulizia e intervento di manutenzione spegnere sempre l'elettrotensile e rimuovere la batteria dall'elettrotensile.

Pulire regolarmente il corpo dell'elettrotensile con un panno morbido, preferibilmente dopo ogni uso. Assicurarsi che le prese d'aria siano libere da polvere e sporcizia. Rimuovere lo sporco particolarmente ostinato con un panno morbido inumidito con acqua e sapone. Non utilizzare solventi come benzina, alcol, ammoniaca, ecc. Le sostanze chimiche di questo tipo danneggiano i componenti sintetici.

RISPETTO AMBIENTALE



Le apparecchiature elettriche o elettroniche difettose e/o scartate devono essere raccolte presso gli opportuni siti di riciclaggio.

Solo per i Paesi CE

Non smaltire gli elettrotensili insieme ai rifiuti domestici. Secondo la Direttiva europea 2012/19/

EC sui rifiuti delle apparecchiature elettriche ed elettroniche e relativa implementazione nelle normative locali, gli elettrotensili ormai inutilizzabili devono essere raccolti separatamente e smaltiti in modo ecologico.

DEFINIZIONI DELLA GARANZIA

I prodotti FERM sono sviluppati secondo i più elevati standard di qualità e viene garantita l'assenza di difetti nei materiali e nella manodopera per il periodo contrattuale a partire dalla data di acquisto originale. Qualora il prodotto dovesse subire un guasto qualsiasi durante questo periodo a causa di difetti nei materiali e/o nella manodopera, si prega di contattare direttamente il FERM.

Le seguenti circostanze sono escluse da questa garanzia:

- Riparazioni e/o modifiche alla macchina sono state eseguite o tentate da centri di assistenza non autorizzati.
- Normale usura.
- L'utensile è stato abusato, utilizzato o mantenuto in modo improprio.
- Sono state utilizzate parti di ricambio non originali

Ciò costituisce l'unica garanzia espressa o implicita fornita dall'azienda. Non esistono altre garanzie espresse o implicite che si estendono oltre il presente documento, ivi comprese le garanzie implicite di commerciabilità e idoneità per uno scopo particolare. In nessun caso FERM sarà responsabile di eventuali danni incidentali o consequenziali. I rimedi dei rivenditori saranno limitati alla riparazione o sostituzione di unità o parti non conformi.

Il prodotto e il manuale per l'utente sono soggetti a modifiche. I dati tecnici possono essere modificati senza ulteriore notifica.



CORTASETOS LBM1012

Gracias por comprar este producto Ferm. Al hacerlo ha adquirido un excelente producto, suministrado por uno de los proveedores líderes en Europa. Todos los productos suministrados por Ferm se fabrican de conformidad con las normas más elevadas de rendimiento y seguridad. Como parte de nuestra filosofía también proporcionamos un excelente servicio de atención al cliente, respaldado por nuestra completa garantía. Esperamos que disfrute utilizando este producto durante muchos años.

1. INSTRUCCIONES DE SEGURIDAD



Lea las advertencias de seguridad, las advertencias de seguridad adicionales y las instrucciones adjuntas. De no respetarse las advertencias de seguridad y las instrucciones, podrían producirse descargas eléctricas, incendios y/o lesiones graves. **Conserve las advertencias de seguridad y las instrucciones para su posterior consulta.**

Los siguientes símbolos se utilizan en el manual de usuario o en el producto:



Lea el manual de usuario.



Denota riesgo de lesiones personales, pérdida de vida o daños a la herramienta en caso de incumplimiento de las instrucciones del presente manual.



Riesgo de choque eléctrico.



Mantenga a los presentes a una distancia prudencial de la zona de trabajo.



No exponer a la lluvia.



Lleve gafas de seguridad.
Lleve protección auditiva.



No tire el producto en contenedores no apropiados.



El producto es conforme con las normas de seguridad vigentes en las Directivas Europeas.

INSTRUCCIONES GENERALES DE SEGURIDAD



PRECAUCIÓN! Lea todas las advertencias de seguridad y todas las instrucciones. Si no lo hace, el uso indebido puede acarrear cortocircuitos, fuego o lesiones graves.

Conserve estas instrucciones.

El término “herramienta eléctrica”, en todas las advertencias enumeradas a continuación se refiere a su herramienta eléctrica (i nalámbrica) que funciona con una batería o a través de la red eléctrica.

1) Área de trabajo

- a) **Trabaje en un lugar limpio y bien iluminado.** Lugares no iluminados o sucios propician accidentes.
- b) **No use herramientas eléctricas donde haya riesgo de fuego o explosión, p.ej: cerca de líquidos o gases inflamables, polvo etc.** Las herramientas eléctricas producen chispas que pueden producir la ignición de partículas de humo.
- c) **Mantenga a los niños y otras personas alejados mientras utiliza la herramienta eléctrica.** Las distracciones pueden hacer que pierda el control de la herramienta.

2) Seguridad eléctrica

- a) **Cerciórese de que las clavijas de la herramienta eléctrica están correctamente enchufadas. Nunca modifique la clavija. No utilice ningún adaptador para la clavija de una herramienta eléctrica con conexión a tierra.** Las clavijas que no se hayan cambiado y los enchufes adecuados reducen el riesgo de cortocircuitos.
- b) **Evite el contacto humano con superficies**

con conexiones a tierra como tubos metálicos, conductos, tubos de la calefacción, radiadores y refrigeradores. El riesgo de cortocircuitos es mayor cuando el cuerpo está en contacto con el suelo.

- c) **No use herramientas eléctricas bajo la lluvia o en entornos húmedos.** Si entra agua en una herramienta eléctrica aumenta el riesgo de cortocircuito.
- d) **No utilice el cable para todo. Nunca utilice el cable para mover la máquina, empujarla o sacar la clavija del enchufe. Mantenga el cable alejado del calor, aceite, zonas cortantes o piezas en movimiento.** Los cables dañados o enredados aumentan el riesgo de cortocircuito.
- e) **Use un cable alargador impermeable adecuado para exteriores cuando trabaje con la herramienta eléctrica al aire libre.** El riesgo de cortocircuito es menor si utiliza un cable alargador adecuado para exteriores.
- f) **Si no se puede evitar el uso de la herramienta eléctrica en un lugar húmedo, use suministro protegido mediante dispositivo diferencial residual (DDR).** El uso de un DDR reduce el riesgo de choque eléctrico.
- h) **No permita que la familiaridad adquirida con el uso frecuente de las herramientas le haga confiarse e ignorar los principios de seguridad de las herramientas.** Una acción descuidada puede causar lesiones graves en una fracción de segundo.

3) Seguridad personal

- a) **No se descuide, preste atención a lo que está haciendo y utilice el sentido común mientras trabaje con esta herramienta. No use herramientas eléctricas cuando esté cansado o esté bajo los efectos del alcohol, las drogas o los medicamentos.** Un momento de distracción, mientras utilice la herramienta eléctrica, puede provocar lesiones personales graves.
- b) **Use equipo de protección individual. Use siempre gafas protectoras.** El uso en condiciones apropiadas del equipo de seguridad como por ejemplo: mascarilla antipolvo, zapatos antideslizantes de seguridad, casco o protección para los oídos, disminuye el riesgo de sufrir lesiones personales.
- c) **Evite arranques involuntarios. Asegúrese de que el interruptor está en la posición de apagado antes de conectarlo a la fuente**

de electricidad. Transportar herramientas eléctricas con el dedo puesto sobre el interruptor o enchufarlas con el interruptor encendido puede causar accidentes.

- d) **Quite cualquier llave de ajuste antes de encender la herramienta eléctrica.** Una llave olvidada junto a una pieza móvil de la herramienta eléctrica puede provocar lesiones personales graves.
- e) **No se estire demasiado. Mantenga siempre el equilibrio y tenga los pies en el suelo.** Esto permite un mayor control de la herramienta eléctrica en situaciones inesperadas.
- f) **Vístase apropiadamente. No lleve prendas holgadas o joyas. Mantenga su pelo, ropa y guantes alejados de las piezas móviles.** Las prendas holgadas, las joyas y el pelo largo pueden quedar atrapados en las piezas móviles.
- g) **Si se han suministrado dispositivos para la extracción y recogida de polvo asegúrese de que estos estén conectados y se utilicen correctamente.** El uso de estos dispositivos puede reducir los riesgos relacionados con el polvo.
- h) **Mantenga las asas y las superficies de agarre secas, limpias y libres de aceite y grasa.** Las asas y las superficies de agarre resbaladizas no permiten un manejo y control seguros de la herramienta en situaciones inesperadas.

4) Utilización y cuidados de la herramienta eléctrica

- a) **No fuerce la herramienta eléctrica. Utilice la herramienta eléctrica adecuada para el trabajo que vaya a realizar.** Una herramienta eléctrica apropiada realizará un trabajo mejor y más seguro si se utiliza para el objetivo con el que ha sido diseñada.
- b) **No use herramientas que no pueden encenderse o apagarse con el interruptor.** Las herramientas que ya no se puedan encender y apagar son peligrosas y deben repararse.
- c) **Desenchufe la clavija de la toma de electricidad antes de realizar modificaciones, cambiar accesorios o guardar las herramientas eléctricas.** Tales medidas de seguridad preventivas reducen el

riesgo de la puesta en marcha accidental.

- d) **Mantenga a los niños alejados de una herramienta eléctrica sin utilizar y no permita a personas que no estén familiarizadas con la máquina o estas instrucciones utilizar la herramienta.** La herramienta eléctrica puede ser peligrosa cuando la utilicen personas sin experiencia.
 - e) **Conserve sus herramientas cuidadosamente. Verifique cualquier desalineación o agarrotamiento de piezas móviles, piezas dañadas y cualquier otra causa, que pudiera repercutir en el buen funcionamiento de la herramienta eléctrica. Si la herramienta está estropeada, repárela antes de utilizarla.** Muchos de los accidentes están causados por un mantenimiento insuficiente del equipo eléctrico.
 - f) **Mantenga las herramientas de corte limpias y afiladas.** Sierras con esquinas cortantes con un buen mantenimiento se bloquean menos y son más fáciles de controlar.
 - g) **Utilice la herramienta eléctrica, accesorios y brocas etc. Siguiendo las instrucciones atendiendo al tipo de herramienta eléctrica y tenga en cuenta las condiciones de trabajo y el tipo de trabajo que se va a realizar.** Puede ser peligroso realizar trabajos con la herramienta diferentes de aquellos para los que está diseñada.
- 5) Uso y cuidado de las herramientas alimentadas por batería**
- a) **Recargue las baterías únicamente con el cargador recomendado por el fabricante.** Un cargador que es apto para un tipo de baterías determinado puede provocar riesgo de incendio si se usa para cargar otra clase de baterías.
 - b) **Use las herramientas eléctricas sólo con las baterías indicadas específicamente.** El uso de otra clase de baterías diferente puede ocasionar el riesgo de derivar en lesiones o un incendio.
 - c) **Cuando el paquete de baterías no esté en uso, consérvelo retirado de objetos metálicos como sujetapapeles, monedas, llaves, clavos, tornillos o cualquier otro objeto metálico pequeño que pueda hacer puente entre las terminales.** El contacto entre las terminales de la batería puede causar

quemaduras o incendio.

- d) **Bajo condiciones extremas de abuso la batería podría expulsar un líquido; evite todo contacto. Si se produjese contacto accidentalmente, lávese bien con agua. Si el líquido hace contacto con los ojos, consulte también al médico.** El líquido emanado de la batería puede causar irritaciones o quemaduras.
 - e) **No utilice una batería o una herramienta que esté dañada o modificada.** Las baterías dañadas o modificadas pueden presentar un comportamiento impredecible y provocar un incendio, una explosión o riesgo de lesiones.
 - f) **No exponga una batería o una herramienta al fuego o a temperatura excesiva.** La exposición al fuego o a temperaturas superiores a 130 °C puede provocar una explosión. **NOTA:** La temperatura "130 °C" puede sustituirse por la temperatura "265 °F".
 - g) **Siga todas las instrucciones de carga y no cargue la batería o la herramienta fuera del rango de temperatura especificado en las instrucciones.** La carga incorrecta o a temperaturas fuera del rango especificado puede causar daños a la batería y aumentar el riesgo de incendio.
- 6) Servicio**
- a) **Haga reparar su herramienta eléctrica por una persona cualificada, usando solo piezas de repuesto idénticas.** Esto garantiza que se mantenga la seguridad de la herramienta eléctrica.
 - b) **Nunca repare las baterías dañadas.** El mantenimiento de las baterías debe ser realizado solo por el fabricante o los proveedores de servicio autorizados.

ADVERTENCIAS DE SEGURIDAD ADICIONALES PARA VENTILADOR/ASPIRADORA

- Deshágase de las bolsas de plástico de forma segura - son un peligro de asfixia para los niños pequeños.
- Mantenga limpia y ordenada el área en la que está trabajando.
- No use herramientas eléctricas bajo la lluvia o en entornos húmedos.
- Le recomendamos encarecidamente que utilice un DDR (Dispositivo Diferencial Residual)

de no más de 30 mA. en el enchufe de clavija cuando utilice la herramienta.

- No use herramientas eléctricas donde haya riesgo de fuego o explosión - p. ej. cerca de líquidos o gases inflamables.
- No permita que nadie y especialmente los niños o mascotas se acerquen al área de trabajo.
- No permita que los niños u otras personas toquen las herramientas eléctricas.
- Guárdela en un lugar seco y fuera del alcance de los niños.
- Utilice siempre gafas protectoras. También le recomendamos que use protectores para los oídos.
- Utilice ropas adecuadas (pantalones largos) - no lleve prendas holgadas o joyas y asegúrese de que la ropa no entre en contacto con piezas móviles.
- Utilice zapatos que no resbalen. No lleve sandalias o zapatos descubiertos por delante.
- Si tiene pelo largo, recójase de forma segura para impedir que se enrede con las piezas móviles.
- Antes de utilizar cualquier herramienta eléctrica, compruebe que las piezas no estén dañadas y si es así no las utilice hasta que hayan sido cambiadas por unas nuevas.
- No use herramientas eléctricas cuando esté cansado o haya bebido alcohol.
- No se estire demasiado mientras trabaja - podría perder el equilibrio.
- Debe apagar la herramienta con el interruptor de encendido/apagado después de usar.
- Utilice esta herramienta exclusivamente para el propósito indicado - esparcir o aspirar las hojas.
- No apunte con el ventilador a gente o animales.
- No esparza los desechos en la dirección de la gente o los animales.
- Utilice la herramienta sólo durante el día o con una buena luz artificial.
- No coloque la mano dentro del tubo del ventilador hasta que el ventilador haya sido apagado y se haya retirado la clavija del suministrador de corriente.
- Utilice sólo cables de extensión que sean adecuados para su empleo en exteriores. El cable debe mantenerse alejado del calor excesivo, aceite, disolventes y esquinas cortantes.
- Compruebe con regularidad que todas las tuercas y tornillos están fijos.
- El operador o usuario es responsable de accidentes o peligros que les ocurran a otras personas o a la propiedad.
- Para evitar irritación por el polvo, recomendamos que lleven una máscara para la cara.
- Dirija siempre el cable hacia la parte posterior, alejándolo de la herramienta.
- No transporte la herramienta agarrándola por el cable.
- Desconecte la herramienta de la corriente eléctrica:
 - antes de despejar un atasco;
 - antes de comprobar, limpiar o reparar la herramienta;
 - si la herramienta comienza a vibrar de forma anormal;
 - en cualquier momento que abandone la posición de trabajo.
- Asegúrese siempre de que mantiene el equilibrio.
- Camine, nunca corra.
- Mantenga todas las entradas de aire refrigerante limpias de cualquier resto u obstrucción.
- Mantenga todas las tuercas, pernos y tornillos fijos para asegurar que la herramienta funciona correctamente y de forma segura.
- Revise con regularidad el colector de restos por si existe desgaste o deterioro.
- Reemplace las piezas desgastadas o dañadas.
- Utilice exclusivamente piezas y accesorios de repuesto originales.

La maquina se debe apagar inmediatamente en caso de:

- Clavija de red defectuosa, cable de conexión a la red defectuoso o deterioros del cable;
- Interruptor defectuoso.
- Humo o mal olor de aislamiento quemado.

2. INFORMACIÓN DE LA MAQUINA

Uso previsto

Los sopladores de hojas están hechos para quitar las hojas de la calle, el jardín y el césped. El ventilador situado en el interior del soplador genera un caudal de aire que permite quitar las hojas.

ESPECIFICACIONES TÉCNICAS

Modelo n.o.	LBM1012
Tensión	20V 
Batería recomendada	CDA1168 20V ~ 4Ah
Velocidad sin carga	13000/min.
Velocidad máx. del aire	180 km/h
Volumen máx. del aire	5 m ³ /min
Peso	1.22 kg
Nivel de presión acústica LPA	76.3 dB(A) K=3 dB(A)
Nivel de potencia acústica LWA	84.7 dB(A) K=3 dB(A)
Valor de vibraciones	1.370 m/s ² K=1.5 m/s ²

Use solo las siguientes baterías de la plataforma de baterías FX-POWER 20V. El uso de cualquier otra batería puede causar lesiones graves o dañar la herramienta.

CDA1167 20V, 2Ah de iones de litio
CDA1168 20V, 4Ah de iones de litio (recomendado)

Para cargar estas baterías se puede utilizar el siguiente cargador de batería.

CDA1169 Adaptador de cargador
CDA1170 Cargador rápido

Las baterías de la plataforma de baterías FX-POWER 20V son intercambiables con todas las herramientas de la plataforma de baterías FERM FX-POWER.

Nivel de vibración

El nivel de emisión de vibraciones indicado en este manual de instrucciones ha sido medido según una prueba estándar proporcionada en EN 50636-2-100 puede utilizarse para comparar una herramienta con otra y como valoración preliminar de la exposición a las vibraciones al utilizar la herramienta con las aplicaciones mencionadas.

- al utilizarla para distintas aplicaciones o con accesorios diferentes o con un mantenimiento deficiente, podría aumentar de forma notable el nivel de exposición.
- en las ocasiones en que se apaga la herramienta o cuando está funcionando pero no está realizando ningún trabajo, se podría reducir el nivel de exposición de forma importante.

Protéjase contra los efectos de la vibración realizando el mantenimiento de la herramienta y sus accesorios, manteniendo sus manos calientes y organizando sus patrones de trabajo.

DESCRIPCIÓN

Los números del texto se refieren a los diagramas de las páginas 2 - 3.

1. Botón de encendido/apagado
2. Batería
3. Botón de desbloqueo de la batería
4. Tubo superior
5. Tubo inferior

3. MONTAJE

Antes de realizar cualquier trabajo en la herramienta eléctrica, extraiga la batería.



Debe cargarse la batería antes de usar la máquina por primera vez.

Instalación de la batería en la máquina (Fig. A, C)

Compruebe que la parte exterior de la batería esté limpia y seca antes de colocarla en el cargador o en la máquina.

1. Inserte la batería (2) en la base de la máquina como se muestra en la Fig. C.
2. Pulse la batería más hacia delante hasta que haga clic en su sitio.

Extracción de la batería de la máquina (Fig. A, C)

1. Presione el botón de desbloqueo de la batería (3)
2. Extraiga la batería de la máquina como se muestra en la Fig. C.

Montaje de los tubos (Fig. B)

Extraiga siempre la batería antes de montar un accesorio.

- Deslice el tubo superior (4) en la carcasa del motor hasta que encaje en su lugar.
- Deslice el tubo inferior (5) en el tubo superior (4) hasta que encaje en su lugar.

4. FUNCIONAMIENTO

Encendido del aparato (Fig. A)

Para encender el soplador de hojas, presione el botón de encendido/apagado (1) a la posición 1.

Apagado del aparato (Fig. A)

Mueva el interruptor de encendido/apagado (1) a la posición de apagado "0".

5. MANTENIMIENTO



Antes de realizar la limpieza y el mantenimiento, apague siempre la máquina y extraiga el paquete de baterías de la máquina.

Limpie regularmente la carcasa de la máquina con un paño suave, preferentemente después de cada uso. Compruebe que los orificios de ventilación estén libres de polvo y suciedad. Elimine el polvo persistente utilizando un paño suave humedecido con agua y jabón. No use disolventes tales como gasolina, alcohol, amoníaco, etc. Tales productos químicos pueden dañar los componentes sintéticos.

MEDIOAMBIENTE



Los aparatos eléctricos o electrónicos defectuosos y/o desechados deben recogerse en lugares de reciclado apropiado.

Solo para países de la Comunidad Europea

No elimine las herramientas eléctricas como residuos domésticos. De acuerdo con la Directiva europea 2012/19/CE sobre residuos de aparatos eléctricos y electrónicos, y su transposición a las legislaciones nacionales, las herramientas eléctricas que ya no se utilizan deben recogerse por separado y eliminarse en modo ecológico.

CONDICIONES DE GARANTÍA

Los productos FERM han sido desarrollados con los más altos estándares de calidad y FERM garantiza que están exentos de defectos relacionados con los materiales y la fabricación durante el periodo legalmente estipulado, a contar desde la fecha de compra original. En caso de que el producto presente defectos relacionados con los materiales y/o la fabricación durante este periodo, póngase directamente en contacto FERM.

La presente garantía se excluye en los siguientes casos:

- Si centros de servicios no autorizados han realizado o han intentado realizar reparaciones y/o alteraciones a la máquina.
- Si se ha producido un desgaste normal.
- Si la herramienta ha sido mal tratada o usada en modo impropio, o se ha realizado incorrectamente su mantenimiento.
- Si se han utilizado piezas de repuesto no originales.

La presente constituye la única garantía implícita y explícita que ofrece la compañía. No existen otras garantías explícitas o implícitas que excedan las citadas aquí, incluidas las garantías implícitas de comerciabilidad e idoneidad para una finalidad en especial. FERM no será considerada responsable en ningún caso por daños incidentales o consecuentes. Los recursos a disposición de los distribuidores se limitan a la reparación o a la sustitución de las unidades o piezas no conformes.

El producto y el manual de usuario están sujetos a variaciones. Las especificaciones pueden variarse sin previo aviso.

PUHALO ZA LIŠĆE LBM1012

Zahvaljujemo na kupnji ovog Ferm proizvoda. Njime ste si osigurali izvrstan proizvod koji vam pruža jedan od europskih vodećih dobavljača. Svi proizvodi koje Vam je isporučio Ferm proizvedeni su prema najvišim izvedbenim i sigurnosnim standardima. Kao dio naše filozofije također pružamo izvrsnu podršku klijentima, koji podržava naše opsežno jamstvo. Nadamo se da ćete uživati u korištenju ovog proizvoda još mnogo godina.

1. SIGURNOSNE UPUTE



Pročitajte priložena sigurnosna upozorenja, dodatna sigurnosna upozorenja i upute. Nepoštivanje

sigurnosnih upozorenja i uputa mogu uzrokovati strujni udar, požar i / ili ozbiljne ozljede. **Sačuvajte sigurnosna upozorenja i upute za buduću uporabu.**

Sljedeći simboli se koriste u korisničkom priručniku ili na proizvodu:



Pročitajte upute za uporabu.



Označava opasnost od tjelesne ozljede, gubitka života ili oštećenja alata u slučaju nepridržavanja uputa iz ovog priručnika.



Opasnost od električnog udara.



Rizik od letećih predmeta. Druge osobe držite podalje od mjesta rada.



Nemojte izlagati kiši.



Nosite zaštitne naočale.
Nosite zaštitu za sluh.



Nemojte odlagati proizvod u neprikladnim spremnicima.



Proizvod je u skladu s važećim sigurnosnim standardima u europskim direktivama.

OPĆA SIGURNOSNA UPOZORENJA ZA ELEKTRIČNE ALATE



UPOZORENJE!

Pročitajte sva sigurnosna upozorenja i upute. Nepoštivanje upozorenja i uputa

može rezultirati strujnim udarom, požarom i/ili ozbiljnim ozljedama.

Upozorenja i upute čuvajte za buduće potrebe.

Izraz "električni alat" u upozorenjima odnosi se na vaš električni alat napajan iz gradske mreže (sa žicom) ili električni alat napajan baterijom (bez žice).

1) Sigurnost radnog prostora

- Radni prostor održavajte čistim i dobro osvijetljenim. Zakrčeni ili mračni prostori prizivaju nezgode.
- Električne alate nemojte upotrebljavati u eksplozivnom okruženju, primjerice u prisutnosti zapaljivih tekućina, plinova ili prašine. Električni aparati stvaraju iskre koje mogu zapaliti prašinu ili isparavanja.
- Djecu i druge osobe držite podalje tijekom upotrebe električnih alata. Zbog odvratanja pozornosti mogli biste izgubiti nadzor nad uređajem.

2) Zaštita od električne struje

- Utikači električnih alata moraju odgovarati utičnicama. Nikad ni na koji način ne prepravljajte utikač. Prilikom upotrebe električnih alata s uzemljenjem ne koristite prilagodne utikače. Neizmijenjeni utikači i odgovarajuće utičnice smanjit će rizik od električnog udara.
- Izbjegavajte fizički dodir s uzemljenim površinama poput cijevi, radijatora, metalnih okvira i hladnjaka. Postoji povećani rizik od električnog udara ako je vaše tijelo uzemljeno.
- Električne alate ne izlažite kiši ni vlazi. Prodiranje vode u električni alat povećat će rizik od električnog udara.
- Kabel ne upotrebljavajte za nepredviđene namjene. Kabel nikad ne upotrebljavajte za nošenje, povlačenje ili odvajanje utikača

- električnog alata iz električne utičnice. Kabel držite podalje od izvora topline, ulja i oštrih ili pokretnih dijelova. Oštećeni ili zapleteni kabel povećat će rizik od električnog udara.
- e) **Prilikom rada s električnim alatom na otvorenom prostoru upotrijebite produžni kabel koji je za to predviđen.** Upotreba produžnog kabla koji je pogodan za upotrebu na otvorenom smanjuje rizik od strujnog udara.
- f) **Ako nije moguće izbjeći upotrebu električnog alata u vlažnim uvjetima, upotrijebite napajanje s diferencijalnom sklopkom za zaštitu od neispravnosti uzemljenja (RCD).** Upotreba RCD sklopke smanjuje rizik od električnog udara.
- 3) Osobna sigurnost**
- a) **Budite na oprezu, pazite što radite i primjenjujte zdravorazumski pristup prilikom rada s električnim alatom. Ne koristite električni alat ako ste umorni ili pod utjecajem droga, alkohola ili lijekova.** Trenutak nepažnje tijekom rada s električnim alatom može dovesti do ozbiljnih ozljeda.
- b) **Koristite opremu za osobnu zaštitu. Uvijek koristite zaštitu za oči.** Upotreba zaštitne opreme poput maske protiv prašine, sigurnosnih cipela protiv klizanja, čvrste kape ili zaštite sluha u odgovarajućim uvjetima smanjit će rizik od osobnih ozljeda.
- c) **Spriječite nepredviđena uključivanja. Prije priključivanja u električnu mrežu ili umetanja akumulatorske baterije, kao i prije uzimanja ili nošenja alata, provjerite je li prekidač u isključenom položaju.** Nošenje električnog alata pri čemu je prst na prekidaču ili priključivanje električnog alata kojemu je prekidač uključen priziva nezgode.
- d) **Prije nego uključite električni alat, uklonite s njega sve ključeve za prilagođavanje i sl.** Ostavljanje ključa na rotirajućem dijelu električnog alata može dovesti do ozljede.
- e) **Nemojte predaleko posezati. Stalno održavajte ravnotežu i stojte čvrsto na nogama.** To omogućuje bolju kontrolu električnog alata u neočekivanim situacijama.
- f) **Pravilno se obucite. Ne nosite široku odjeću ili nakit. Kosu, odjeću i rukavice uvijek držite podalje od pokretnih dijelova.** Pokretni dijelovi mogu zahvatiti labavo obučenu odjeću, nakit ili dugu kosu.
- g) **Ako upotrebljavate uređaje za usisavanje i prikupljanje prašine, osigurajte njihovo pravilno povezivanje i upotrebu.** Upotreba uređaja za prikupljanje prašine može smanjiti opasnosti vezane uz prašinu.
- h) **Ne dopustite da zbog samopouzdanja stečenog učestalom upotrebom alata zanemarite sigurnosna pravila.** Nepažljivo postupanje može uzrokovati ozbiljne ozljede za djelić sekunde.
- 4) Upotreba i čuvanje električnih alata**
- a) **Električni alat nemojte forsirati. Koristite ispravan električni alat za vašu primjenu.** Prikladan električni alat bolje će i sigurnije obaviti posao brzinom za koju je predviđen.
- b) **Ne upotrebljavajte električni alat ako se prekidač ne može prebaciti u isključeni ili uključeni položaj.** Svaki električni alat kojim se ne može upravljati pomoću prekidača predstavlja opasnost i potrebno ga je popraviti.
- c) **Prije prilagođavanja, zamjene nastavaka ili pohrane električnog alata isključite utikač iz utičnice ili odvojite akumulatorsku bateriju.** Te sigurnosne preventivne mjere smanjuju rizik od nehotičnog pokretanja električnog alata.
- d) **Električne alate koji se ne upotrebljavaju pohranite izvan dohvata djece i ne dopustite osobama koje nisu upoznate s alatom ili ovim uputama da rade s njim.** Električni alati opasni su u rukama neobučениh korisnika.
- e) **Električne alate potrebno je održavati. Provjerite ima li kakvih otklona ili savinuća pokretnih dijelova, pucanja dijelova ili kakvih drugih stanja koja mogu utjecati na rad električnog alata.** Ako je alat oštećen, popravite ga prije upotrebe. Velik broj nezgoda prouzrokovanih je loše održanim električnim alatima.
- f) **Rezne dijelove alata održavajte oštroma i čistima.** Pravilno održavanje radnih alata s oštrim rubovima smanjuje vjerojatnost njegovog povijanja i lakše je za kontroliranje.
- g) **Električni alat, pribor, nastavke itd. upotrebljavajte u skladu s ovim uputama te uzimajući u obzir radne uvjete i posao koji je potrebno obaviti.** Upotreba električnih alata za poslove za koje nije namijenjen može dovesti do opasnih situacija.

- h) **Ručke i rukohvate održavajte suhima, čistima te bez ulja i masti.** *Klizave ručke i rukohvati ne omogućuju sigurnu upotrebu i upravljanje alatom u neočekivanim okolnostima.*
- 5) **Upotreba i čuvanje baterije**
- a) **Puniti samo punjačem koji je preporučio proizvođač.** *Punjač koji je prikladan za jednu vrstu baterije može uzrokovati požar ako se upotrebljava s drugom baterijom.*
- b) **Električne alate upotrebljavajte isključivo s preporučenim baterijskim ulošcima.** *Uporaba bilo koje druge baterije može predstavljati rizik od ozljede i požara.*
- c) **Kada baterija nije u uporabi, držite je podalje od drugih metalnih predmeta kao što su spajalice, novčići, ključevi, čavli, vijci ili drugi maleni metalni predmeti koji mogu dovesti do spajanja polova.** *Kratko spajanje polova baterije može uzrokovati opekline i požar.*
- d) **Ako se baterija nepravilno koristi, iz nje može iscuriti tekućina. Izbjegavajte kontakt. Ako slučajno dođe do kontakta, isperite vodom. Ako tekućina dođe u kontakt s očima, zatražite medicinsku pomoć.** *Tekućina koja iscuri iz baterije može uzrokovati iritacije ili opekline.*
- e) **Ako su baterija ili alat oštećeni ili modificirani, nemojte ih upotrebljavati.** *Oštećene ili modificirane baterije mogu biti nepredvidljive i uzrokovati požar, eksploziju i ozljede.*
- f) **Bateriju i alat nemojte izlagati vatri ni visokim temperaturama.** *Izlaganje vatri ili temperaturama višima od 130°C može uzrokovati eksploziju. NAPOMENA Temperatura "130°C" može se zamijeniti temperaturom "265°F".*
- g) **Slijedite sve upute za punjenje i nemojte puniti bateriju ili alat izvan temperaturnog raspona navedenog u uputama.** *Nepravilno punjenje ili punjenje pri temperaturama izvan navedenog raspona može uzrokovati oštećenje baterije i požar.*
- 6) **Servisiranje**
- a) **Električne alate servisirajte kod kvalificiranog servisera i upotrebom identičnih zamjenskih dijelova.** *Na taj ćete način osigurati sigurnost pri održavanju alata.*
- b) **Nemojte servisirati oštećene baterije.** *Servis baterije smije obavljati samo proizvođač ili ovlašteni servis.*

DODATNA SIGURNOSNA UPOZORENJA ZA PUHALA/USISAVAČE

- Plastične vrećice odložite na siguran način. Djeca se njima mogu ugušiti.
- Mjesto rada održavajte čistim i urednim. Električne alate ne izlažite kiši ni vlazi.
- Preporučujemo upotrebu zaštitne sklopke na diferencijalnu struju (RCD - residual current device) od najviše 30 mA.
- Električne alate nemojte upotrebljavati na mjestima na kojima postoji visok rizik od požara ili eksplozije, npr. blizu zapaljivih tekućina ili plinova.
- Druge osobe, djecu i kućne ljubimce držite podalje od mjesta rada.
- Ne dopustite da druge osobe ili djeca dodiruju električne alate.
- Pohranite na suhome mjestu izvan dohvata djece.
- Uvijek upotrijebite zaštitne naočale. Također preporučujemo upotrebu zaštite za sluh.
- Nosite odgovarajuću odjeću (duge hlače). Nemojte nositi široku odjeću ili nakit i pazite da odjeća ne dođe u kontakt s pomičnim dijelovima.
- Nosite neklizajuću obuću. Nemojte nositi sandale ili obuću s otvorenim prstima.
- Ako imate dugu kosu, dobro je zavezite kako se ne bi zapetljala o pomične dijelove.
- Prije upotrebe bilo kojeg električnog alata provjerite ima li oštećenih dijelova. Ako je bilo što oštećeno, nemojte upotrebljavati alat prije nego što zamijenite oštećene dijelove.
- Električne alate nemojte upotrebljavati kada ste umorni ili ste konzumirali alkohol.
- Tijekom rada nemojte predaleko posezati kako ne biste izgubili ravnotežu.
- Nakon upotrebe isključite alat na prekidaču za uključivanje/isključivanje.
- Ovaj uređaj upotrebljavajte samo u predviđene svrhe, tj. za otpuhivanje ili usisavanje lišća.
- Puhalo nemojte usmjeravati prema drugim osobama ili životinjama.
- Nemojte otpuhivati u smjeru ljudi ili životinja.
- Uređaj upotrebljavajte samo pri dnevnom ili dobrom umjetnom svjetlu.
- Nemojte gurati ruku u cijev puhalo dok puhalo ne isključite i ne iskopčate utikač iz napajanja.
- Upotrebljavajte samo produžne kabele predviđene za upotrebu na otvorenom

prostoru. Kabel treba držati podalje od prekomjerne topline, ulja, otapala, oštrih predmeta, rubova i sl.

- Povremeno provjeravajte jesu li svi vijci dobro zategnuti.
- Korisnik je odgovoran za sve nezgode ili štete nanesene drugim osobama ili njihovoj imovini.
- Da biste spriječili iritaciju prašinom, nosite masku za lice.
- Kabel uvijek usmjerite što ravnije, od stražnje strane uređaja "prema van".
- Uređaj nemojte nositi držeći ga za kabel.
- Iskopčajte uređaj iz napajanja:
 - prije otklanjanja začepljenja
 - prije provjeravanja, čišćenja ili održavanja uređaja
 - ako uređaj počne neuobičajeno vibrirati
 - kada ostavljate uređaj bez nadzora.
- Uvijek zauzmite stabilan položaj na nagibima.
- Nemojte trčati, nego hodajte.
- Sve otvore za prozračivanje održavajte čistima i pazite da se ne začepe.
- Sve matice i vijke održavajte dobro zategnutima kako bi upotreba uređaja bila sigurna.
- Često provjeravajte je li kolektor nakupina istrošen ili neispravan.
- Zamijenite istrošene ili oštećene dijelove.
- Koristite samo izvorne zamjenske dijelove i opremu.

Odmah isključite uređaj u sljedećim slučajevima:

- Ugljene četkice previše iskre i kolektor je prepunjen.
- U utikaču ili kabelu dolazi do prekida napajanja ili su oni oštećeni.
- Neispravan je prekidač.
- Osjeća se dim ili miris spaljene izolacije.

2. PODACI O UREĐAJU

Predviđena upotreba

Puhala za lišće predviđena su za uklanjanje lišća s ulica, vrtova i travnjaka. Ventilator u puhalu za lišće uzrokuje strujanje zraka kojim se otpuhuje lišće.

TEHNIČKI PODACI

Model	LBM1012
Napon	20 V 
Brzina bez opterećenja	13.000 o/min.
Maks. brzina zraka	180 km/h
Maks. volumen zraka	5 m³/min
Preporučena baterija	CDA1168 20V ~ 4AH
Masa	1,22 kg
Zvučni tlak LpA	76,3 dB(A), K=3 dB(A)
Zvučna snaga LwA	84,7 dB(A), K=3 dB(A)
Vibracije	1.370 m/s² K=1,5 m/s²

Koristite samo sljedeće baterije platforme FX-POWER 20 V. Upotreba bilo kojih drugih baterija može uzrokovati ozbiljne ozljede ili oštećenje alata.

CDA1167 20V, 2 Ah litij-ionska
CDA1168 20V, 4 Ah litij-ionska (preporučeno)

Sljedeći punjač može se upotrijebiti za punjenje ovih baterija.

CDA1169 prilagodnik za punjenje
CDA1170 brzi punjač

Baterije platforme FX-POWER 20 V mogu se upotrijebiti uz sve alate baterijske platforme FERM FX-POWER.

Razina vibracija

Razina emisije vibracija, naznačen na poleđini ove upute za uporabu, izmjerena je sukladno standardiziranim testom danom u EN50636-2-100; može se koristiti za usporedbu jednog alata s drugim, kao i za preliminarnu procjenu izloženosti vibracijama, kada se ovaj alat koristi za navedene svrhe.

- Korištenje alata u drugačije svrhe ili s drugim ili slabo održanim nastavcima može značajno povećati razinu izloženosti.
- Vrijeme kada je alat isključen ili je uključen, ali se njime ne radi, može značajno smanjiti razinu izloženosti.

Zaštite se od djelovanja vibracija održavanjem alata i njegovih nastavaka, održavajući vaše ruke toplim i organiziranjem vaših uzoraka rada.

Opis

Brojevi u tekstu odnose se na dijagramove na stranicama 2 - 3.

1. Tipka za uključivanje/isključivanje
2. Baterija
3. Tipka za oslobađanje baterije
4. Gornja cijev
5. Donja cijev

3. SASTAVLJANJE



Prije bilo kakvih radova na električnom alatu uklonite bateriju.



Akumulator se mora puniti prije prve uporabe.

Umetanje akumulatora u stroj (sl. A,C)



Osigurajte da je vanjska strana akumulatora čista i suha prije spajanja na punjač ili stroj.

1. Umetnite akumulator (2) u podnožje stroja, kao što je prikazano na sl. C.
2. Gurnite akumulator prema naprijed dok ne sjedne na svoje mjesto.

Uklanjanje akumulatora iz stroja (sl. A,C)

1. Gurnite gumb za odbavljanje akumulatora (3).
2. Izvucite akumulator iz stroja, kao što je prikazano na sl. C.

Sastavljanje cijevi (sl. B)

Prije postavljanja opreme uvijek uklonite bateriju.

- Namjestite gornju cijev (4) na kućište motora tako da se učvrsti ("klikne").
- Namjestite donju cijev (5) na gornju cijev (4) tako da se učvrsti ("klikne").

4. UPOTREBA

Uključivanje uređaja (sl. A)

Da biste uključili puhalo za lišće, pritisnite prekidač (1) u položaj 1.

Isključivanje uređaja (sl. A)

Prekidač za uključivanje/isključivanje (1) prebacite u položaj "0" (isključeno).

5. ODRŽAVANJE



Prije čišćenja i održavanja uvijek isključite stroj i odspojite akumulator iz stroja.

Redovito čistite kućište stroja mekom krpom, po mogućnosti nakon svake uporabe. Osigurajte se da otvori za ventilaciju ne sadrže prašinu i prljavštinu. Uklonite upornu prljavštinu mekom krpom, navlaženom sapunicom. Nemojte koristiti otapala poput benzina, alkohola, amonijaka itd. Takve kemikalije oštećuju sintetske komponente.

OKOLIŠ



Neispravan i/ili odbačen električni ili elektronički aparat potrebno je sakupljati na odgovarajućim mjestima za recikliranje.

Samo za zemlje Europske unije

Alate nemojte odlagati u kućanski otpad. Prema europskim smjernicama 2012/19/EU za otpadnu električnu i elektroničku opremu i njihovoj primjeni i državnom zakonodavstvu, radni alati koji se više ne koriste moraju se odvojeno sakupiti i odložiti na ekološki prihvatljiv način.

JAMSTVO

FERM proizvodi razvijeni su prema najvišim standardima te će zajamčeno biti bez kvarova u materijalima i izradi tijekom zakonski propisanog razdoblja od datuma kupnje. Ako se u tom razdoblju dogode bilo kakvi kvarovi proizvoda zbog pogrešaka u materijalu i/ ili izradi, obratite se izravno svom FERM dobavljaču.

Sljedeće okolnosti isključene su iz ovog jamstva:

- neovlašteni servisi pokušali su izvoditi popravke ili izmjene na uređaju;
- uobičajeno habanje i trošenje;
- alat je bio zloupotrebljavan ili nepravilno održavan;
- korišteni su neizvorni rezervni dijelovi.

Ovo predstavlja isključivo jamstvo koje pruža tvrtka, izričito ili implicirano. Ne pružaju se nikakva druga jamstva, izričita ili implicirana izvan ovdje

navedenog obima, uključujući implicirana jamstva utrživosti ili prikladnosti za određene svrhe.

FERM neće ni u kojem slučaju biti odgovoran ni za kakve slučajne ili posljedične štete. Pravni lijekovi dobavljača bit će ograničeni na popravak ili zamjenu neispravnih uređaja ili dijelova.

Proizvod i korisnički priručnik su podložni promjenama. Specifikacije se mogu promijeniti bez upozorenja.

ВОЗДУХОДУВКА LBM1012

Благодарим вас за приобретение данного изделия FERM. Теперь есть великолепный инструмент от одного из ведущих европейских поставщиков. Все изделия, которые поставляет вам FERM, изготовлены в соответствии с высочайшими стандартами в отношении производительности и безопасности. Кроме того, мы предлагаем превосходное обслуживание заказчиков, которое поддерживается нашей комплексной гарантией - это часть нашей философии. Мы надеемся, что вы будете получать удовольствие от работы с этим инструментом в течение многих лет.

1. ПРЕДУПРЕЖДЕНИЯ ПО БЕЗОПАСНОМУ ИСПОЛЬЗОВАНИЮ



Прочтите прилагаемые предупреждения по безопасному использованию, дополнительные предупреждения и инструкции.

Несоблюдение предупреждений по безопасному использованию и инструкций может привести к поражению электрическим током, возгоранию и/или серьезной травме.

Сохраните предупреждения по безопасному использованию и инструкции для обращения к ним в будущем.

В руководстве или на изделии присутствуют следующие значки:



Прочитайте руководство пользователя.



Указывает на риск повреждения инструмента, травм или смерти в случае несоблюдения инструкций, приведенных в данном руководстве пользователя.



Опасность поражения электрическим током.



Опасность летящих предметов.
Избегайте присутствия посторонних наблюдателей в зоне проведения работ.



Не используйте электроинструмент под дождем.



Надевайте защитные очки.
Надевайте защитные наушники.



Выбрасывайте изделие только в предназначенные для этого контейнеры.



Данное изделие соответствует применимым стандартам безопасности европейских директив.

ОБЩИЕ УКАЗАНИЯ ПО ТЕХНИКЕ БЕЗОПАСНОСТИ



ВНИМАНИЕ!

Внимательно прочтите все руководства по технике безопасности и инструкции. Несоблюдение указаний и инструкций по технике безопасности может стать причиной поражения электрическим током, пожара и/или тяжелых травм.

Сохраните эту инструкцию.

Термин «электроинструмент» во всех правилах, перечисленных ниже, относится к работающим от сети (со шнуром питания) электроинструментам или действующим от аккумулятора (без шнура питания) электроинструментам.

1) Рабочее место

- a) Рабочее место должно быть чистым и хорошо освещённым. Загромождённые и недостаточно освещённые рабочие места способствуют травматизму.
- b) Не используйте электроинструменты во взрывоопасных условиях, например, вблизи легковоспламеняющихся жидкостей, газов или частиц. Во время работы электроинструмента возникают искры, которые могут вызвать воспламенение взрывоопасных частиц.

- c) Во время работы с электроинструментом дети и посторонние должны находиться на безопасном расстоянии. Отвлекаясь, вы можете потерять контроль над управлением.

2) Электротехническая безопасность

- a) Вилка электроинструмента должна точно соответствовать штепсельной розетке. Никогда не вносите изменения в конструкцию вилки. Не используйте переходные устройства для вилки, которые заземляют (замыкают на землю) электроинструменты. Не модифицированные вилки и точно соответствующие им штепсельные розетки уменьшают вероятность поражения электрическим током.
- b) Не допускайте контакта частей тела с заземлёнными или замкнутыми на землю поверхностями, например, с поверхностью труб, радиаторов, кухонных плит, холодильников. Существует повышенная опасность поражения электрическим током, если Ваше тело заземлено или замкнуто на землю.
- c) Не оставляйте электроинструменты под дождём или во влажных условиях. Вода, попавшая на электроинструмент, повышает вероятность поражения электрическим током.
- d) Не нарушайте режим эксплуатации сетевого шнура. Никогда не переносите электроинструмент, держа его за шнур, не дёргайте, и не тяните за шнур, чтобы отключить вилку от розетки. Защищайте шнур от источников тепла, масел, предметов с острыми краями или движущимися частями. Повреждённые или спутанные шнуры питания повышают вероятность поражения электрическим током.
- e) Если электроинструмент используется вне помещений, применяйте только предназначенные для наружных работ удлинители. Применение шнуров питания, предназначенных для наружных работ, уменьшает вероятность поражения электрическим током.
- f) Если использование электроинструмента в условиях влажной окружающей среды неизбежно, необходимо использовать

источник тока, защищенный устройством защитного отключения (УЗО)

Применение УЗО снижает риск поражения электрическим током.

3) Личная безопасность

- a) **Будьте внимательны, контролируйте свои действия и руководствуйтесь здравым смыслом при работе с электроинструментом. Не работайте с электроинструментом, если вы устали или находитесь под влиянием наркотиков, алкоголя или медицинских препаратов. Потеря внимания при работе с электроинструментом может привести к тяжёлым телесным повреждениям.**
- b) **Используйте средства индивидуальной защиты. Всегда носите защитные очки. Использование средств индивидуальной защиты, таких как защитная маска, обувь на нескользящей подошве, защитный шлем или средство защиты органов слуха, - в зависимости от условий работы, снижает риск получения травм.**
- c) **Принимайте меры в целях избежания непреднамеренного запуска. Перед подключением электроинструмента к электропитанию и/или к аккумуляторной батарее, когда берете устройство или при его транспортировке убедитесь, что электроинструмент находится в выключенном состоянии. Ношение инструмента с пальцем на выключателе опасно, и может привести к несчастному случаю.**
- d) **Убирайте регулировочные инструменты и гаечные ключи перед включением электроинструмента. Гаечный ключ или регулировочный инструмент, оставленные в соединении с вращающимися деталями электроинструмента, могут привести к телесным повреждениям.**
- e) **Не наклоняйтесь чрезмерно. Работайте в безопасной позиции и всё время сохраняйте равновесие. Это обеспечит надлежащее управление электроинструментом при неожиданных ситуациях.**
- f) **Одевайтесь надлежащим образом. Не надевайте просторную одежду и ювелирные изделия. Сделайте так, чтобы**

ваши волосы, одежда и перчатки находились на достаточном расстоянии от движущихся частей. Просторная одежда, ювелирные изделия и длинные волосы могут быть захвачены движущимися частями.

- g) **В случае если предусмотрено подключение пылеулавливающего устройства убедитесь, что оно подсоединено и надёжно работает. Использование такого рода устройств уменьшает вред от воздействия пыли.**
 - h) **Всегда сохраняйте бдительность и соблюдайте правила техники безопасности при работе с электроинструментом. Момент невнимательности может привести к серьезным травмам.**
- 4) Использование электроинструмента и уход за ним**
- a) **Не перегружайте электроинструмент. Используйте электроинструмент только по назначению. Применение электроинструмента по назначению сделает работу более эффективной и безопасной.**
 - b) **Не используйте электроинструмент, если переключатель не устанавливается в положение Вкл. и Выкл. Все электроинструменты с вышедшими из строя переключателями представляют потенциальную опасность и должны быть отремонтированы.**
 - c) **Перед проведением любых работ по наладке, замене принадлежностей или перед уборкой электроинструментов на хранение следует отключать вилку от источника питания. Эти превентивные меры безопасности уменьшают риск непреднамеренного включения электроинструмента.**
 - d) **Храните неиспользуемые электроинструменты в недоступном для детей месте, и не доверяйте использование электроинструмента лицам, которые не знакомы с данным электроинструментом и с инструкцией по его применению. В руках необученных лиц электроинструменты представляют опасность.**
 - e) **Проводите обслуживание электроинструментов. Проверьте синхронность работы взаимодействующих деталей, наличие по-**



вреждённых деталей и прочие условия, которые могут повлиять на работу электроинструмента. Отремонтируйте повреждённые электроинструменты перед использованием. Большое количество несчастных случаев вызвано плохим обслуживанием электроинструментов.

- f) **Содержите режущий инструмент острым и чистым.** Должным образом обслуживаемый режущий инструмент с острыми режущими частями в меньшей степени подвержен заклиниванию, им легче управлять.
 - g) **Используйте электроинструмент, принадлежности, вставные резцы и т.д., в соответствии с этой инструкцией и соответствующим образом для каждого вида электроинструментов, принимая во внимание условия работы и вид выполняемой работы.** Использование электроинструмента не по назначению может привести к опасным ситуациям.
 - h) **Старайтесь, чтобы рукоятки и поверхности захватывания были чистыми, сухими и незагрязненными маслом или смазкой.** Скользкие рукоятки и поверхности захватывания не позволяют обеспечить безопасность работы и управления инструментом в непредвиденных ситуациях.
- 5) Применение и уход за аккумуляторным инструментом**
- a) **Перезаряжайте только с помощью зарядного устройства, указанного изготовителем.** Зарядное устройство, пригодное для одного типа аккумуляторных блоков, может быть пожароопасным при использовании с другим аккумуляторным блоком.
 - b) **Пользуйтесь механизированным инструментом только со специально указанными аккумуляторными блоками.** Использование любых других аккумуляторных блоков может привести к травмам и пожару.
 - c) **Когда аккумуляторный блок не используется, держите его подальше от других металлических предметов, например канцелярских скрепок, монет, ключей, гвоздей, винтов и других маленьких металлических предметов,**

которые могут создать соединение между двумя клеммами. Короткое замыкание клемм аккумулятора может привести к ожогам или пожару.

- d) **В случае неправильного использования из аккумулятора может вылиться жидкость. Избегайте контакта с ней. Если контакт случайно произойдет, промойте это место водой. При попадании жидкости в глаза обратитесь за медицинской помощью. Жидкость, вылившаяся из аккумулятора, может вызвать раздражения и ожоги.**
 - e) **Не используйте поврежденные или измененные аккумуляторные батареи или инструменты.** Поврежденные или измененные аккумуляторные батареи могут работать непредсказуемо, что может привести к возгоранию, взрыву или риску получения травм.
 - f) **Не подвергайте аккумуляторные батареи или инструмент воздействию огня или повышенной температуры.** Открытый огонь или воздействие высокой температуры выше 130 °C может привести к взрыву. ПРИМЕЧАНИЕ. Температура 130 °C может быть заменена на температуру 265 °F.
 - g) **Следуйте всем инструкциям по зарядке и не заряжайте аккумуляторную батарею или инструмент вне температурного диапазона, указанного в инструкции.** Неправильная зарядка или зарядка вне указанного температурного диапазона может привести к повреждению аккумуляторной батареи и увеличить риск возгорания.
- 6) Обслуживание**
- a) **Обслуживание электроинструмента должно выполняться квалифицированным лицом с использованием только оригинальных запасных частей.** Это обеспечит сохранение безопасного использования электроинструмента.
 - b) **Не выполняйте обслуживание поврежденных аккумуляторных батарей.** Обслуживание аккумуляторных батарей должно выполняться только производителем или авторизованными поставщиками услуг.

ДОПОЛНИТЕЛЬНЫЕ ПРАВИЛА ТЕХНИКИ БЕЗОПАСНОСТИ ДЛЯ ВОЗДУХОДУВОК/ПЫЛЕСОСОВ

- Обеспечьте безопасную утилизацию пластиковых пакетов, поскольку они являются причиной опасности удушья детей.
- Содержите место проведения работ в чистоте и порядке. Не используйте электроинструмент под дождем или в условиях повышенной влажности.
- При эксплуатации инструмента настоятельно рекомендуем использовать на розетке УЗО (устройство защитного отключения) с током отключения не более 30 мА.
- Не пользуйтесь электроинструментом, если имеется риск возгорания или взрыва, например, рядом с легковоспламеняющимися жидкостями или газами.
- Не допускайте присутствия посторонних, особенно детей или домашних животных, в месте проведения работ.
- Не позволяйте детям или другим лицам касаться электроинструмента.
- Храните инструмент в сухом, недоступном для детей месте.
- Всегда надевайте защитные очки. Также рекомендуется использовать средства защиты слуха.
- Надевайте соответствующую одежду (длинные брюки). Избегайте носить свободную одежду и ювелирные украшения, и убедитесь, что возможность контакта одежды с движущимися деталями отсутствует.
- Надевайте обувь на нескользящей подошве. Не надевайте сандалии или другую открытую обувь.
- Если у вас длинные волосы, завяжите их сзади, чтобы предотвратить запутывание в движущихся деталях.
- Перед эксплуатацией электроинструмента, проверьте его на предмет повреждения деталей. Если обнаружены повреждения, перед эксплуатацией электроинструмента обязательно замените эти детали на новые.
- Не работайте с электроинструментом, когда вы устали или находитесь в состоянии алкогольного опьянения.
- Не пытайтесь дотянуться до удаленных поверхностей при работе — это может привести к потере равновесия.
- После использования обязательно выключите инструмент, нажав на выключатель.
- Используйте устройство только по назначению, а именно для сдувания или всасывания листьев.
- Не направляйте воздушную струю на людей или животных.
- Не сдувайте мусор в сторону людей или животных.
- Используйте устройство только днем или при хорошем искусственном освещении.
- Не вставляйте руку в воздушную трубу, пока воздушная струю не будет выключена, и ее вилка не будет отключена от источника питания.
- Используйте только удлинители, рассчитанные на эксплуатацию вне помещения. Держите кабель питания на безопасном расстоянии от горячих предметов, масла, растворителей и предметов с острыми краями.
- Периодически проверяйте надежность затяжки всех болтов и винтов.
- Оператор или пользователь несет ответственность за несчастные случаи или создание опасности для других лиц или их собственности.
- Рекомендуем надевать защитную маску для предотвращения раздражения от пыли.
- Всегда направляйте кабель питания назад, вдали от устройства.
- При переноске никогда не держите устройство за кабель.
- Отсоедините устройство от сети:
 - перед устранением засорения;
 - перед проверкой, очисткой или обслуживанием устройства;
 - при возникновении ненормальных вибраций устройства;
 - перед тем, как оставить устройство.
- Всегда сохраняйте устойчивое положение на уклонах.
- Перемещайтесь только шагом и никогда не бегите с устройством.
- Убедитесь, что в вентиляционных отверстиях нет мусора или засора.
- Убедитесь, что все гайки, болты и винты затянуты, чтобы обеспечить безопасную работу устройства.

- Регулярно проверяйте мусоросборник на предмет износа или повреждений.
- Заменяйте изношенные или поврежденные части.
- Используйте только оригинальные запасные части и дополнительные принадлежности.

Немедленно отключайте инструмент в следующих случаях

- Чрезмерное искрение угольных щеток и засорение сборника.
- Прерывание питания или повреждение кабеля питания.
- Дефект выключателя.
- Появление дыма или запаха паленой изоляции.

2. ИНФОРМАЦИЯ ОБ УСТРОЙСТВЕ

Назначение

Воздуходувка предназначена для уборки листьев с улицы, сада и газона. Вентилятор в воздуходувке создает поток воздуха, который используется для сдувания листьев.

ТЕХНИЧЕСКИЕ СПЕЦИФИКАЦИИ

№ модели	LBM1012
Напряжение	20 В
Скорость без нагрузки	13 000/мин.
Макс. скорость воздушного потока	180 км/ч
Макс. объем воздуха	5 м ³ /мин
Рекомендуемая батарея	CDA1168 20 В ~ 4 А.ч
Вес	1,22 кг
Уровень звукового давления LPA	76,3 дБ (А) K = 3 дБ (А)
Уровень звуковой мощности LWA	84,7 дБ (А) K = 3 дБ (А)
Значение вибрации	1,370 м/с ² K = 1,5 м/с ²

Используйте только следующие батареи аккумуляторной платформы FX-POWER 20V. Использование любых других батарей может привести к серьезным травмам или повреждению инструмента.
CDA1167 20В, 2 Ач литий-ионный
CDA1168 20В, 4 Ач литий-ионный (рекомендовано)

Для зарядки этих аккумуляторов можно использовать следующее зарядное устройство.

CDA1169 Адаптер зарядного устройства
CDA1170 Быстрое зарядное устройство

Батареи аккумуляторной платформы FX-POWER 20V взаимозаменяемы и подходят для всех инструментов аккумуляторной платформы FERM FX-POWER.

Уровень вибрации

Уровень вибрации, указанный в данном руководстве, был измерен в соответствии со стандартизированным испытанием, приведенным в EN50636-2-100; он может быть использован для сравнения одного инструмента с другим, а также для предварительной оценки воздействия вибрации при использовании данного инструмента для указанных целей.

- Применение инструмента для других целей, а также использование принадлежностей в плохом состоянии может значительно увеличить уровень вибрации.
- При выключении устройства, а также работе в холодном режиме уровень вибрации значительно уменьшается.

Для защиты от вибрации поддерживайте инструмент и принадлежности в хорошем состоянии, не давайте рукам мерзнуть и организуйте режим работы.

Описание

Цифры в тексте относятся к схемам на страницах 2 - 3.

1. Выключатель
2. Батарея
3. Кнопка разблокировки батареи
4. Верхняя труба
5. Нижняя труба

3. СБОРКА



Перед любыми работами с электроинструментом извлеките аккумулятор.



Перед использованием электроинструмента аккумуляторную батарею необходимо зарядить.

Установка аккумуляторной батареи на инструмент (рис. А, С)



Перед тем как установить аккумуляторную батарею на инструмент убедитесь в том, что она чистая и сухая.

1. Вставьте аккумулятор (2) в основание инструмента, как показано на изображении С.
2. Сдвиньте аккумулятор вперед до щелчка.

Снятие аккумуляторной батареи с инструмента (рис. А, С)

1. Нажмите кнопку фиксации аккумулятора (3).
2. Вытащите аккумулятор из электроинструмента, как показано на изображении С.

Установка труб (рис. В)



Перед установкой принадлежностей всегда снимайте аккумуляторную батарею.

- Надвиньте верхнюю трубу (4) на корпус электродвигателя, пока не услышите щелчок.
- Надвиньте нижнюю трубу (5) на верхнюю трубу (4), пока не услышите щелчок.

4. ЭКСПЛУАТАЦИЯ

Включение инструмента (рис. А)

Чтобы включить инструмент, переместите выключатель (1) в положение 1.

Выключение инструмента (рис. А)

Чтобы выключить инструмент, переместите выключатель (1) в положение выключения «0».

5. ОБСЛУЖИВАНИЕ



Перед очисткой и обслуживанием всегда отключайте электроинструмент и извлекайте аккумуляторную батарею.

Регулярно очищайте корпус

электроинструмента мягкой тряпкой, желательно, после каждого использования. Убедитесь, что вентиляционные отверстия чисты от пыли и грязи. Для удаления особо сильных загрязнений используйте мягкую тряпку с мыльной пеной. Не используйте растворители, такие как бензин, спирт, аммиак и т. д. Химические вещества повредят синтетические компоненты.

ОКРУЖАЮЩАЯ СРЕДА



Неисправные электрические и электронные изделия необходимо сдавать в соответствующие пункты утилизации.

Только для стран ЕС

Не выбрасывайте электроинструменты в обычные мусорные корзины. В соответствии с Европейской директивой 2012/19/ЕС об утилизации отработанного электрического и электронного оборудования и ее реализации в государственном законодательстве электроинструменты, которые больше не могут использоваться по назначению необходимо подвергать утилизации дружелюбным по отношению к окружающей среде способом.

ГАРАНТИЯ

Продукция FERM разработана в соответствии с высочайшими стандартами качества и гарантирует отсутствие дефектов как в материалах, так и в производстве на период, зафиксированный законом с даты первоначальной покупки. Если в рамках данного периода времени обнаружится неисправность, связанная с дефектным материалом и/или дефектом сборки, незамедлительно свяжитесь с дилером компании FERM.

Гарантийные обязательства аннулируются в следующих случаях:

- Были выполнены или были предприняты попытки ремонтных работ или модификаций несанкционированными сервисными центрами.
- Стандартный износ.
- С инструментом небрежно обращались, использовали не по назначению или не проводили корректное техобслуживание.
- Использовали неоригинальные запасные части.

Это единственная гарантия компании как в прямом, так и в косвенном выражении. Другие гарантии отсутствуют как в прямом, так и в косвенном выражении за пределами лицевой стороны настоящего документа, в том числе косвенные гарантии коммерческой ценности и пригодности для определенной цели. Компания FERM не несет ответственности за любые случайные или косвенные убытки. Действия дилера ограничены ремонтом или заменой несоответствующих единиц и частей.

В изделие и руководство пользователя могут быть внесены изменения. Спецификации могут быть изменены без предварительного оповещения.

منفاخ الأوراق LBM1012

شكرًا لك على شراء منتج Ferm هذا. وبقيامك بعملية الشراء هذه، تمتلك الآن منتجًا ممتازًا مقدمًا من إحدى شركات التوريد الرائدة في أوروبا. فقد تم تصنيع جميع المنتجات التي تقدمها إليك شركة Ferm، وفقًا لأعلى معايير الأداء والسلامة. وكجزء من فلسفتنا، نقدم أيضًا خدمة عملاء ممتازة مدعومة بضمان شامل. نأمل أن تستمتع باستخدام هذا المنتج لسنوات عديدة قادمة.

1. تعليمات السلامة

اقرأ تحذيرات السلامة المرفقة، وتحذيرات السلامة الإضافية، والتعليمات. فإن التفسير في اتباع تحذيرات السلامة والتعليمات قد يؤدي إلى حدوث صدمة كهربائية و/أو نشوب حريق و/أو وقوع إصابة خطيرة. احتفظ بتحذيرات السلامة والتعليمات من أجل الرجوع إليها في المستقبل.



يتم استخدام الرموز التالية في دليل المستخدم أو على المنتج:

اقرأ دليل المستخدم.



يشير إلى خطر الإصابة الشخصية أو فقدان الحياة أو تلف الآداء، في حالة عدم مراعاة التعليمات الواردة في هذا الدليل.



خطر الصدمة الكهربائية.



خطر الأشياء المتطايرة. أبعد الواقين بجوارك بعيدًا عن منطقة العمل.



لا تعرض المنتج للمطر.



ارتد نظارات السلامة. ارتد واقي السمع.



لا تتخلص من المنتجات في حاويات غير مناسبة.



يتوافق المنتج مع معايير السلامة المعمول بها والواردة في التوجيهات الأوروبية.



تحذيرات السلامة العامة للأداة الكهربائية

تحذير اقرأ جميع تحذيرات السلامة وجميع التعليمات. قد يؤدي التصغير في اتباع التحذيرات والتعليمات إلى حدوث صدمة كهربائية و/أو حرق و/أو إصابة شخصية.



احتفظ بجميع التحذيرات والتعليمات من أجل الرجوع إليها في المستقبل. يشير مصطلح «الأداة الكهربائية» في التحذيرات إلى الأداة الكهربائية التي تعمل بالتيار الرئيسي (سلكية) أو الأداة الكهربائية التي تعمل بالبطارية (لاسلكية).

1 سلامة منطقة العمل

- حافظ على نظافة منطقة العمل وإضاءتها جيدًا. فإن المناطق التي تعمها القوضى أو المظلمة تساعد في وقوع الحوادث.
- لا تقم بتشغيل الأدوات الكهربائية في الأجواء القابلة للانفجار، كما هو الحال في وجود السوائل أو الغازات أو الغبار القابل للاشتعال. فالأدوات الكهربائية تثنى شرًا قد يشعل الغبار أو الأبخرة.
- ابتعد الأطفال والواقفين بجوارك أثناء تشغيل الأداة الكهربائية. فحالات الارتباك قد تؤدي إلى فقدان السيطرة.

2 السلامة الكهربائية

- يجب أن تتوافق قوايس الأدوات الكهربائية مع مأخذ التيار. لا تقم أبدًا بتعديل القوايس بأي طريقة. لا تستخدم قوايس أي مهابى مع الأدوات الكهربائية الموضوعة (المتصلة بالأرضية). فستعمل القوايس غير المعذلة ومأخذ التيار المتوافقة على الحد من خطر الصدمة الكهربائية. تجنب تلامس الجسم مع الأسطح الموضوعة أو المتصلة بالأرضية، مثل الأنابيب والرادياتيرات والنطاقات والتلجعات. فهناك خطر متزايد لحدوث صدمة كهربائية في حالة تلامس جسمك أو اتصاله بالأرضية.
- لا تعرض الأدوات الكهربائية للمطر أو الظروف الرطبة. فإن المياه التي تدخل الأداة الكهربائية ستؤدي إلى زيادة خطر حدوث الصدمة الكهربائية.
- لا تسمى استخدام السلك. لا تستخدم أبدًا السلك لحمل الأداة الكهربائية أو سحبها أو فصلها عن مصدر الطاقة. احتفظ بالسلك بعيدًا عن الحرارة والزيت أو الحواف الحادة أو الأجزاء المتحركة. فتستوي الأسلاك التالفة أو المتشابكة إلى زيادة خطر حدوث الصدمة الكهربائية.
- عند تشغيل الأداة الكهربائية في الهواء الطلق، استخدم سلك إطالة مناسبًا للاستخدام في الهواء الطلق. فإن استخدام سلك مناسب للاستخدام في الهواء الطلق يحد من خطر حدوث الصدمة الكهربائية. في حالة عدم تجنب تشغيل أداة كهربائية في موقع رطب، فاستخدم مصدر إمداد محمي بجهاز قاطع الدورة (DCR). فإن استخدام جهاز قاطع الدورة يقلل من خطر الصدمة الكهربائية.

3 السلامة الشخصية

- ابق متيقظًا وشاهد ما تقوم به واستعن بالحدس السليم عند تشغيل الأداة الكهربائية. لا تستخدم الأداة الكهربائية عندما تكون متعبًا أو تحت تأثير المخدرات أو الكحول أو الأدوية. فإن لحظة الغفلة أثناء تشغيل الأدوات الكهربائية قد تؤدي إلى إصابة شخصية بالغة.
- استخدم معدات الوقاية الشخصية. ارتد واقي العينين دائمًا. فإن المعدات الوقائية، مثل قناع الغبار أو أحذية السلامة غير الزلقة أو القفاز الصلبة أو واقي السمع، التي يتم استخدامها في الظروف الملائمة ستقلل من حدوث الإصابات الشخصية.
- امنع بدء التشغيل غير المقصود. تأكد من وجود المفتاح في وضع إيقاف التشغيل قبل التوصيل بمصدر الطاقة و/أو حزمة البطارية أو التقاط الأداة أو حملها. فإن حمل الأدوات الكهربائية مع وضع إصبعك على المفتاح أو الأدوات الكهربائية المزودة بالبطاقة التي بها المفتاح في وضع التشغيل يؤدي إلى وقوع الحوادث.

- قم بإزالة أي مفتاح ربط أو مفتاح ضبط قبل تشغيل الأداة الكهربائية. فإن مفتاح الربط أو المفتاح الذي يترك متصلًا بجزء دوار من الأداة الكهربائية قد يؤدي إلى إصابة شخصية.
- لا تتجاوز الحدود. حافظ على موطن القدم والتوازن الصحيحين في جميع الأوقات. فإن هذا يتيح إمكانية التحكم بشكل أفضل في الأداة الكهربائية في المواقف غير المتوقعة.
- ارتد الملابس بطريقة صحيحة. لا ترتدي مجوهرات أو ملابس فضفاضة. حافظ على شعرك وملابسك وقفازاتك بعيدًا عن الأجزاء المتحركة. فإن الملابس الفضفاضة أو المجوهرات أو الشعر الطويل قد يعلق بالأجزاء المتحركة.
- إذا تم توفير أجهزة لتوصيل أدوات استخراج الغبار وتجميعه، فتأكد من توصيلها واستخدامها بشكل صحيح. فإن استخدام جميع الغبار قد يقلل من المخاطر المرتبطة بالغبار.
- لا تدع التعود على الاستخدام المتكرر للأدوات يجعلك تتساهل بحيث تتجاهل مبادئ السلامة الخاصة بالأدوات. فأى إجراء بدون مبالاة يمكن أن يسبب إصابة خطيرة خلال جزء من الثانية.

4 استخدام الأداة الكهربائية والعناية بها

- لا تضغط على الأداة الكهربائية. استخدم الأداة الكهربائية المناسبة لتطبيقك. فإن الأداة الكهربائية المناسبة ستؤدي المهمة بشكل أفضل وأكثر أمانًا وبالمعدل الذي صممت له.
- لا تستخدم الأداة الكهربائية في حالة عدم قيام المفتاح بتشغيلها أو إيقاف تشغيلها. فإن أي أداة كهربائية لا يمكن التحكم فيها باستخدام المفتاح تمثل خطورة ويجب إصلاحها.
- افصل القوايس عن مصدر الطاقة و/أو حزمة البطارية عن الأداة الكهربائية قبل إجراء أي عمليات ضبط أو تغيير الملحقات أو تخزين الأدوات الكهربائية. فإن إجراءات السلامة الوقائية تحد من خطر بدء تشغيل الأداة الكهربائية بشكل مفاجئ.
- قم بتخزين الأدوات الكهربائية الخاملة بعيدًا عن متناول الأطفال، ولا تسمح لأي أشخاص ليسوا على دراية بالأداة الكهربائية أو هذه التعليمات بتشغيل هذه الأداة الكهربائية. فإن الأدوات الكهربائية تشكل خطرًا في أيدي المستخدمين غير المدربين.
- قم بصيانة الأدوات الكهربائية. قم بالفحص بحثًا عن اختلال محاذة أو التصاق الأجزاء المتحركة، وانكسار الأجزاء، وأي حالة أخرى قد تؤثر في تشغيل الأداة الكهربائية. في حالة تلف الأداة الكهربائية، فقم بإصلاحها قبل الاستخدام. فإن العديد من الحوادث تتسبب عن الأدوات الكهربائية المصانة بشكل ضعيف.
- حافظ على حدة أدوات القطع ونظافتها. فإن أدوات القطع المصانة بطريقة صحيحة وذات حواف القطع الحادة يقل احتمال التصاقها ويسهل التحكم فيها بشكل أكبر.
- استخدم الأداة الكهربائية، والملحقات، ولقعات الأدوات وغيرها وفقًا لهذه التعليمات، مع مراعاة ظروف العمل والعمل المراد تنفيذها. فإن استخدام الأداة الكهربائية لعمليات غير تلك المخصصة لها قد يؤدي إلى موقف خطير.
- حافظ على جفاف ونظافة المقابض وأسطح المسك من الزيوت والشحوم. لا تسمح للقابض وأسطح المسك الزلقة بالتعامل والسيطرة الآمنين على الأداة في المواقف غير المتوقعة.

- 5 استخدام أداة البطارية والعناية بها
- (a) لا تقم بالمشحن إلا باستخدام الشاحن المحدد من قبل الشركة المصنعة. فقد يؤدي شاحن مناسب لأحد أنواع حزمة البطارية إلى حدوث خطر الحريق عند استخدامه مع حزمة بطارية أخرى.
- (b) لا تستخدم الأدوات الكهربائية إلا مع حزم البطاريات المصممة خصيصاً لها. فقد يؤدي استخدام أي حزم بطاريات أخرى إلى حدوث خطر الإصابة والحرق.
- (c) في حالة عدم استخدام حزمة البطارية، فاحتفظ بها بعيداً عن الأشياء المعدنية الأخرى، مثل مشابك الورق أو العملات المعدنية أو المفاتيح أو الأظفار أو البراغي أو الأشياء المعدنية الصغيرة الأخرى التي يمكنها إجراء اتصال من طرف لآخر. فقد يؤدي تصدير طرفي البطارية معاً إلى حدوث حروق أو اندلاع حريق.
- (d) في ظل ظروف إساءة الاستخدام، قد يتم إخراج المسائل من البطارية، فتجنب ملامستها. وإذا حدثت الملامسة بطريق الخطأ، فعليك بالغسل بالمياه المتدفقة. في حالة ملامسة المسائل للعينين، فاطلب المساعدة الطبية بالإضافة إلى الخطوة السابقة. فقد يؤدي السائل الخارج من البطارية إلى تهيج أو حروق بالعينين.
- (e) لا تستخدم بطارية أو أداة تالفة أو معجلة. يمكن أن تصدر على البطاريات التالفة أو المعجلة سلوكيات غير متوقعة، بما قد يؤدي إلى نشوب حريق أو انفجار أو التعرض لخطر الإصابة.
- (f) لا تعرض البطارية أو الأداة للتيران أو لدرجات الحرارة المفرطة. يمكن أن يؤدي التعرض للتيران أو لدرجات الحرارة التي تتجاوز 130 درجة مئوية إلى الانفجار.
- ملاحظة: يمكن استبدال درجة الحرارة "٠٣١ درجة مئوية" واستخدام درجة الحرارة "٥٦٢ درجة فهرنهايت" بدلاً منها.
- (g) التزام بكل تعليمات الشحن ولا تقم بشحن البطارية أو الأداة خارج نطاق درجات الحرارة المحددة في التعليمات. يمكن أن يؤدي الشحن بطريقة غير صحيحة أو في درجات حرارة خارج النطاق المحدد إلى إتلاف البطارية وزيادة خطر نشوب الحريق.
- 6 الخدمة
- (a) لا تقم بصيانة الأداة الكهربائية إلا لدى فني إصلاح مؤهل وباستخدام قطع الغيار المطابقة فقط. فسيضمن هذا الحفاظ على سلامة الأداة الكهربائية.
- (b) لا تقم على الإطلاق بصيانة البطاريات التالفة. يجب ألا تتم صيانة البطاريات إلا من خلال الشركة المصنعة أو موفري الخدمة المعتمدين فقط.
- تحذيرات السلامة الإضافية للمنفاخ/المكاسن الكهربائية**
- تخلص من الأكياس البلاستيكية بصورة آمنة - فهي تشكل خطورة على الأطفال الصغار وحدث حالات اختناق.
 - حافظ على نظافة وترتيب المنطقة التي تعمل بها. لا تستخدم الأدوات الكهربائية أثناء هطول المطر أو في البيئات الرطبة.
 - نوصي بشدة باستخدام مصدر إمداد محمي بجهاز قاطع للتيار (RCD) لا تتجاوز قدرته 30 ميلي أمبير عند منفذ القابس أثناء استخدام هذا الجهاز.
 - لا تستخدم الأدوات الكهربائية حيث يوجد خطر نشوب حريق أو انفجار - أي بالقرب من السوائل أو الغازات القابلة للاشتعال.
 - لا تسمح للأطفال والحيوانات الأليفة بالدخول إلى المنطقة التي تعمل فيها.
 - لا تدع الأطفال أو الأشخاص الآخرين يلمسون الأدوات الكهربائية.
- احتفظ بالأداة الكهربائية في مكان جاف بعيداً عن متناول الأطفال.
 - استخدم دائماً نظارات السلامة. نوصي أيضاً باستخدام واقيات الأذن.
 - ارتد الملابس المناسبة (البناطيل الطويلة) - وليست الملابس الفضفاضة أو المجوهرات وتأكد من عدم ملامسة الملابس للأجزاء المتحركة.
 - ارتد أحذية غير قابلة للانزلاق. لا ترتدي الصنادل أو الأحذية المفتوحة من الأمام.
 - إذا كان شعرك طويلاً، فاحكم ربطه للخلف لتجنب تشابهك مع الأجزاء المتحركة.
 - قبل استخدام أي أداة كهربائية، تحقق أولاً من عدم وجود أجزاء تالفة، وإن كانت هناك أي أجزاء تالفة، فلا تستخدم هذه الأدوات قبل استبدال الجزء أو الأجزاء التالفة بأخرى جديدة.
 - لا تستخدم الأدوات الكهربائية حينما تكون متعباً أو تحت تأثير الكحول.
 - لا تبعل في الارتفاع أثناء العمل - فقد تفقد توازنك.
 - بعد الاستخدام، يجب عليك إيقاف تشغيل الأداة من خلال مفتاح تشغيل/ إيقاف تشغيل الأداة.
 - استخدم هذا الجهاز فقط للغرض المخصص له وهو نفخ الأوراق أو شطفها.
 - لا توجه المنفاخ باتجاه الأشخاص أو الحيوانات.
 - لا تفتخ الأنفاض المتركمة باتجاه الأشخاص أو الحيوانات.
 - لا تشغل الجهاز إلا في ضوء النهار أو في ضوء اصطناعي جيد.
 - لا تضع يدك داخل أنبوب النفخ حتى يتم إيقاف تشغيل المنفاخ وإزالة قايس الكهرباء من مصدر إمداد الطاقة.
 - استخدم فقط وصلات التمديد المناسبة للاستخدام الخارجي. يجب إبعاد المسلك عن الحرارة الزائدة والزيوت والمذيبات والحواف الحادة.
 - تأكد بشكل دوري من إحكام ربط جميع المسامير اللولبية والبراغي. يكون المشغل أو المستخدم مسؤولاً عن الحوادث أو المخاطر التي تحدث للأشخاص الآخرين أو للممتلكات.
 - لمنع التهيجات الناجمة عن إثارة الغبار والأتربة نوصي بارتداء قناع للوجه.
 - قم دائماً بتوجيه الكابل إلى الخلف بعيداً عن الجهاز.
 - لا تحصل الجهاز باستخدام الكابل.
 - افصل الجهاز عن مصدر الطاقة الرئيسية:
 - قبل تنظيف الإندادات؛
 - قبل فحص الجهاز أو تنظيفه أو صيانتها؛
 - إذا بدأ الجهاز في الاهتزاز بشكل غير طبيعي؛
 - كلما تركت الجهاز.
 - تأكد دائماً من موضع قدمك أثناء الوقوف أعلى المنحدرات.
 - امشي ببطء، ولا تركز.
 - حافظ على نظافة جميع مداخل هواء التبريد وخلوها من الحطام أو العوائق.
 - تحقق من تثبيت جميع الصواميل والمسامير والبراغي للتأكد من أن الجهاز في حالة عمل آمنة.
 - افحص حاوية تجميع الركام بصورة متكررة للتأكد من عدم وجود اهتراء أو تلف.
 - استبدل القطع المهترئة أو التالفة.
 - لا تستخدم إلا الأجزاء والإكسسوارات البديلة الأصلية.

احم نفسك من آثار الاهتزاز من خلال صيانة الأداة وملحقاتها، والحفاظ على دفة يديك، وتنظيم أنماط العمل الخاص بك.

الوصف

تشير الأرقام الواردة في النص إلى الأشكال الموجودة في الصفحات 2 - 3.

1. زر التشغيل/الإيقاف
2. البطارية
3. زر إلغاء قفل البطارية
4. الأنبوب العلوي
5. الأنبوب السفلي

2. معلومات الآلة

الاستخدام المقصود

تم تصميم مفتاح الأوراق لإزالة الأوراق من الشوارع والحدائق والمناطق العشبية. تعمل المروحة الموجودة داخل مفتاح الأوراق على إخراج تدفق هوائي يمكن استخدامه لنفخ الأوراق بعيداً.

المواصفات الفنية

LBM1012	رقم الطراز
20 فولت	الجهد الكهربائي
13000/الدقيقة	السرعة بدون حمل
180 كجم/ساعة	أقصى سرعة للهواء
5 متر مكعب/دقيقة	أقصى حجم للهواء
20 CDA1168 فولت ~ 4 أمبير/ساعة	البطارية الموصى بها
1.22 كجم	الوزن
76.3 ديسيبل (A)، 3=K ديسيبل (A)	مستوى ضغط الصوت LPA
84.7 ديسيبل (A)، 3=K ديسيبل (A)	مستوى قوة الصوت LWA
1.370 م/ث 1.5=K م/ث 2	قيم الاهتزاز

استخدم البطاريات التالية فقط من منصة بطاريات FX-POWER 20V. يمكن أن يؤدي استخدام أي بطاريات أخرى إلى إصابات خطيرة أو تلف للأداة.

CDA1167 ليثيوم أيون 20 فولت، 2 أمبير ساعة

CDA1168 ليثيوم أيون 20 فولت، 4 أمبير ساعة (موصى به)

يمكن استخدام الشاحن التالي لشحن هذه البطاريات.

مهايئ الشاحن CDA1169

شاحن CDA1170 السريع

تعد البطاريات الموجودة في منصة البطاريات 20V FX-POWER بطاريات قابلة للتبديل مزودة بجميع أدوات منصة البطاريات FERM FX-POWER.

مستوى الاهتزاز

لقد تم قياس مستوى انبعاث الاهتزاز المذكور في دليل التعليمات هذا وفقاً لاختبار معياري وارد في 100-2-EN 50636، ويمكن استخدامه لمقارنة أداة واحدة مع أخرى وكنتيجة لتقييم أولي للتعرض للاهتزاز عند استخدام الأداة في التطبيقات المذكورة.

- إن استخدام الأداة في تطبيقات مختلفة، أو مع ملحقات مختلفة أو صيانتها بصورة سيئة، قد يزيد بشكل كبير من مستوى التعرض.
- الأوقات التي يتم خلالها إيقاف تشغيل الأداة أو عند تشغيلها ولكن دون أداء المهمة بالفعل قد تقل بشكل كبير من مستوى التعرض.

3. التجميع

قبل القيام بأي عمل في الأداة الكهربائية، أزل البطارية.



يجب شحن البطارية قبل أول استخدام.



تركيب البطارية في الآلة (الشكلان أ - ج)

تأكد من نظافة وجفاف الجانب الخارجي للبطارية قبل توصيلها بالشاحن أو الآلة.



1. قم بتركيب البطارية (2) في قاعدة الآلة، كما هو مبين في الشكل ج.
2. اضغط على البطارية بشكل أكبر إلى الأمام حتى تستقر في مكانها مع إصدار صوت طقطقة.

إزالة البطارية من الآلة (الشكلان أ - ج)

1. اضغط على زر إلغاء قفل البطارية (3).
2. قم بإخراج البطارية من قاعدة الآلة، كما هو مبين في الشكل ج.

تجميع الأنابيب (الشكل ب)

- قم دائماً بإزالة البطارية قبل تركيب ملحق.
- حرّك الأنبوب العلوي (4) على مثبت المحرك حتى يستقر في مكانه.
- حرّك الأنبوب السفلي (5) على الأنبوب العلوي (4) حتى يستقر في مكانه.

4. التشغيل

تشغيل الماكينة (الشكل أ)

- 1) لتشغيل منفاخ الأوراق، اضغط على مفتاح التشغيل / إيقاف التشغيل (1) لجعله في الموضع 1.

إيقاف تشغيل الماكينة (الشكل أ)

حرّك مفتاح التشغيل/إيقاف التشغيل (1) إلى موضع الإيقاف "0".

5. الصيانة

قبل التنظيف والصيانة، قم دائماً بإيقاف تشغيل الآلة وإزالة البطارية من الماكينة.



قم بتنظيف أغطية الماكينة باستخدام قطعة قماش ناعمة بصفة منتظمة، ويفضل أن يتم ذلك بعد كل استخدام. وتأكد من خلو فتحات التهوية من الأتربة والأوساخ. وقم بإزالة الأوساخ العنيدة جداً باستخدام قطعة قماش ناعمة مغموسة في رغوة الصابون. لا تستخدم أي مذيبات، مثل البنزين والكحول والأمونيا وغيرها. فإن مثل هذه المواد الكيميائية ستؤدي إلى تلف المكونات الاصطناعية.

البيئة

يجب تجميع الأجهزة الكهربائية أو الإلكترونية المعيبة و/أو المهملة في مواقع إعادة التدوير المناسبة.



لبلدان الاتحاد الأوروبي فقط

لا تتخلص من الأدوات الكهربائية في النفايات المنزلية. ووفقاً للتوجيه الأوروبي 2012/19/EC بخصوص نفايات المعدات الكهربائية والإلكترونية وتنفيذها في حق وطني، يجب جمع الأدوات الكهربائية التي لم تعد صالحة للاستعمال بشكل منفصل والتخلص منها بطريقة صديقة للبيئة.

الضمان

تم تصنيع منتجات FERM وفق أعلى معايير الجودة، وتتمتع بضمان ضد عيوب المواد الخام وعيوب الصناعة للفترة المنصوص عليها قانونياً بدءاً من تاريخ الشراء الأصلي. في حالة ظهور أي عيب أثناء تلك الفترة بسبب عيب في المادة الخام و/أو الصناعة، فأتصل بوكيل FERM على الفور.

يتم استثناء الظروف التالية من هذا الضمان:

- إجراء عمليات إصلاح و/أو استبدال أو محاولة إجرائها على الماكينة في مراكز خدمة غير معتمدة.
- عمليات البلى والتآكل الطبيعية.
- حالات إساءة استعمال الأداة أو سوء استخدامها أو إجراء صيانة غير مناسبة.
- استخدام قطع غيار غير أصلية.

ويستلزم ذلك إصدار ضمان فردي من قبل الشركة سواءً كان صريحاً أم ضمنياً. لن تكون هناك أي ضمانات أخرى صريحة أو ضمنية والتي تتجاوز الفترة الموضحة هنا، بموجب هذه الوثيقة، بما في ذلك الضمانات الضمنية لقابلية الترويج والملاءمة لغرض معين. بأي حال من الأحوال، لن تكون FERM مسؤولة عن أي أضرار عرضية أو تبعية. ستكون سبل الانتصاف من قبل الوكلاء مقتصرة على عمليات الإصلاح أو الاستبدال للأجزاء أو قطع الغيار غير المطابقة للمواصفات.

المنتج ودليل المستخدم عرضة للتغيير. ويمكن تغيير المواصفات دون



DECLARATION OF CONFORMITY LBM1012 - LEAF BLOWER

- (EN) We declare under our sole responsibility that this product is in conformity with directive 2011/65/EU of the European parliament and of the council of 8 June on the restriction of the use of certain hazardous substances in electrical and electronic equipment is in conformity and accordance with the following standards and regulations:
- (NL) Wij verklaren onder onze volledige verantwoordelijkheid dat dit product voldoet aan de conform Richtlijn 2011/65/EU van het Europees Parlement en de Raad van 8 juni 2011 betreffende beperking van het gebruik van bepaalde gevaarlijke stoffen in elektrische en elektronische apparatuur en in overeenstemming is met de volgende standaarden en reguleringen:
- (FR) Nous déclarons sous notre seule responsabilité que ce produit est conforme aux standards et directives suivants: est conforme à la Directive 2011/65/EU du Parlement Européen et du Conseil du 8 juin 2011 concernant la limitation d'usage de certaines substances dangereuses dans l'équipement électrique et électronique.
- (DE) Der Hersteller erklärt eigenverantwortlich, dass dieses Produkt der Direktive 2011/65/EU des Europäischen Parlaments und des Rats vom 8. Juni 2011 über die Einschränkung der Anwendung von bestimmten gefährlichen Stoffen in elektrischen und elektronischen Geräten entspricht. den folgenden Standards und Vorschriften entspricht:
- (PL) Deklarujemy na własną odpowiedzialność, że ten produkt spełnia wymogi zawarte w następujących normach i przepisach: jest zgodny z Dyrektywą 2011/65/UE Parlamentu Europejskiego i Rady z dnia 8 czerwca 2011 r. w sprawie ograniczenia stosowania niektórych niebezpiecznych substancji w sprzęcie elektrycznym i elektronicznym.
- (CS) Na naši vlastní zodpovednosť prohlašujeme, že je tento výrobek v súlade s následujícím standardy a normami. Je v súlade s normou 2011/65/EU Európskeho parlamentu a Rady z 8. júna 2011 týkajúcej sa obmedzenia používania určitých nebezpečných látok v elektrickom a elektronickom vybavení.
- (SK) Vyhlasujeme na našu výhradnú zodpovednosť, že tento výrobok je v zhode a súlade s nasledujúcimi normami a predpismi: Je v súlade s normou 2011/65/EU Európskeho parlamentu a Rady z 8. júna 2011 týkajúcej sa obmedzenia používania určitých nebezpečných látok v elektrickom a elektronickom vybavení.
- (IT) Dichiariamo, sotto la nostra responsabilità, che questo prodotto è conforme alle normative e ai regolamenti seguenti: è conforme alla Direttiva 2011/65/UE del Parlamento Europeo e del Consiglio dell'8 giugno 2011 sulla limitazione dell'uso di determinate sostanze pericolose nelle apparecchiature elettriche ed elettroniche.
- (ES) Declaramos bajo nuestra exclusiva responsabilidad que este producto cumple con las siguientes normas y estándares de funcionamiento: se encuentra conforme con la Directiva 2011/65/UE del Parlamento Europeo y del Consejo de 8 de junio de 2011 sobre la restricción del uso de determinadas sustancias peligrosas en los equipos eléctricos y electrónicos.
- (HR) Izjavljujemo pod vlastitom odgovornošću da je strojem ukladan sa slijedešim standardima ili standardiziranim dokumentima i u skladu sa odredbama: uskladenosti Direktivom 2011/65/EU europskog parlamenta i vijeća izdanom 8. lipnja 2011. o ograničenju korištenja određenih opasnih tvari u električnoj i elektroničkoj opremi.
- (RU) Под свою ответственность заявляем, что данное изделие соответствует следующим стандартам и нормам: соответствует требованиям Директивы 2011/65/ЕU Европейского парламента и совета от 8 июня 2011 г. по ограничению использования определенных опасных веществ в электрическом и электронном оборудовании.
- (AR) يعلن على مسؤوليتنا وحدنا أن هذا المنتج يتوافق مع المعايير والتوجيهات التالية:

**EN 55014-1, EN 55014-2, EN 60335-1, EN 50636-2-100,
2006/42/EC, 2011/65/EU, 2012/19/EU, 2014/30/EU
EN 62233, EN ISO 12100**

Zwolle, 01-07-2021

H.G.F Rosberg
CEO FERM

FERM - Lingenstraat 6 - 8028 PM - Zwolle - The Netherlands

WWW.FERM.COM

2107-03
©2021 FERM