

INSTRUCTION MANUAL

РУКОВОДСТВО ПО ЭКСПЛУАТАЦИИ

ІНСТРУКЦІЯ З ЕКСПЛУАТАЦІЇ

ПАЙДАЛАНУ ЖӨНІНДЕГІ НҰСҚАУЛЫҚ

GB	JUICE EXTRACTOR	5
RUS	СОКОВЫЖИМАЛКА.....	7
UA	СОКОВИЖИМАЛКА.....	9
KZ	ШЫРЫНСЫҚҚЫШ	12
EST	MAHLAPRESS	14
LV	SULU SPIEDE.....	16
LT	SULČIASPAUDĖ	19
H	GYÜMÖLCSFACSARÓ.....	21
RO	STORCĂTOR DE FRUCTE ŞI LEGUME.....	23
PL	SOKOWIRÓWKA	25



www.scarlett.ru
www.scarlett-europe.com



UA.TR.010



GB DESCRIPTION

1. Pusher
2. Feeding funnel
3. Screw
4. Juice filter
5. Cleaner filter with removable brushes
6. Sorbet attachment
7. Plastic housing part
8. Pulp spout
9. Juice spout with cover
10. Housing
11. I/O/R switch
12. Pulp container
13. Juice container
14. Cleaning brush

UA ОПИС

1. Штовхач
2. Горловина для завантаження продуктів
3. Шнек
4. Фільтр для соку
5. Очищувач фільтра зі знімними щіточками
6. Насадка для сорбету
7. Пластиковая частина корпусу
8. Носик для виходу жмиху
9. Зливний носик для соку з заглушкою
10. Корпус
11. Перемикач I/O/R
12. Склянка для жмиху
13. Склянка для соку
14. Щіточка для очищення

EST KIRJELDUS

1. Tõukur
2. Kanal toodete laadimiseks
3. Kruvi
4. Mahlafilter
5. Filtri puhastusaine
6. Sorbetiotsik
7. Korpuse plastist osa
8. Tarvik viljaliha eemaldamiseks
9. Lukustusega mahlavalamisotsik
10. Korpus
11. Nupp sisselülitamine / väljalülitamine / tagurpidi
12. Viljalihakann
13. Mahlakann
14. Hari puhastamiseks

RUS УСТРОЙСТВО ИЗДЕЛИЯ

1. Толкатель
2. Горловина для загрузки продуктов
3. Шнек
4. Фильтр для сока
5. Очиститель фильтра со съемными щеточками
6. Насадка для сорбета
7. Верхняя часть корпуса
8. Носик для выхода жмыха
9. Сливной носик для сока с заглушкой
10. Корпус
11. Переключатель I/O/R
12. Стакан для жмыха
13. Стакан для сока
14. Щеточка для очистки

KZ СИПАТТАМА

1. Итергіш
2. Азық-түлік салатын ұңғы
3. Турағыш тетік
4. Шырын сүзетін сүзгі
5. Алынбалы щеткалары бар сүзгі тазартқышы
6. Сорбетке арналған қондырма
7. Корпустың пластмасса бөлігі
8. Жом шығатын шүмек
9. Шырын ағатын, тығыны бар шүмек
10. Корпус
11. I/O/R қосқышы
12. Жом жинайтын стақан
13. Шырын ағатын стақан
14. Тазалауға арналған шөтке

LV APRAKSTS

1. Stampa
2. Produkta iepildīšanas atvere
3. Gliemežskrūve
4. Sulas filtrs
5. Filtra tīrītājs
6. Sorbeta uzliktnis
7. Korpusa plastmasas daļa
8. Izspaidu snīpītis
9. Sulas snīpītis ar aizbāzni
10. Korpus
11. Slēdzis I/O/R
12. Izspaidu glāze
13. Sulas glāze
14. Tīrīšanas birstīte

LT APRAŠYMAS

1. Stūmimo įtaisas
2. Produktų įdėjimo anga
3. Sraigtas
4. Sulčių filtras
5. Siurblys filtro
6. Sorbento antgalis
7. Plastikinė korpuso dalis
8. Išspaudų išėjimo snapelis
9. Sulčių išpylimo snapelis su dangteliu
10. Korpusas
11. Perjungėjas „ON / O / R“
12. Išspaudų stiklinė
13. Sulčių stiklinė
14. Valymo šepetėlis

RO DESCRIEREA APARATULUI

1. Accesoriu de presare
2. Tub de alimentare cu produse
3. Melc
4. Filtru pentru suc
5. Filtru curat
6. Accesoriu pentru sorbet
7. Partea de plastic a carcasei
8. Orificiu scurgere pulpă
9. Orificiu scurgere suc cu capac
10. Carcasă
11. Comutator I/O/R
12. Recipient pulpă
13. Pahar pentru suc
14. Perie de curățat

H LEÍRÁS

1. Toló fedél
2. Adagoló nyílás
3. Csiga
4. Szűrő
5. Szűrőtisztító
6. Sörbetkészítő tartozék
7. A készüléktest műanyag része
8. Törmelékvezető nyílás
9. Kupakos gyümölcsle kiöntő
10. Készüléktest
11. I/O/R kapcsoló
12. Törmelékgyűjtő edény
13. Gyümölcsle gyűjtő edény
14. Szűrőtisztító kefe

PL BUDOWA URZĄDZENIA

1. Popychacz
2. Lej zasypowy
3. Ślimak
4. Filtr do soku
5. Filtr do czyszczenia
6. Przystawka do sorbetu
7. Plastikowa część obudowy
8. Wylot miąższu
9. Dzióbek wylewowy do soku z zaślepką
10. Obudowa
11. Przełącznik I/O/R
12. Kubek na miąższ
13. Kubek na sok
14. Szczoteczka do czyszczenia

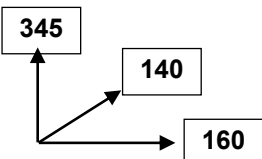
<p>220-240 V ~50 Hz Класс защиты II</p>	<p>150 W</p>	<p>5.5 / 6.0 kg</p>	<p style="text-align: right;">mm</p> 
---	--------------	---------------------	--

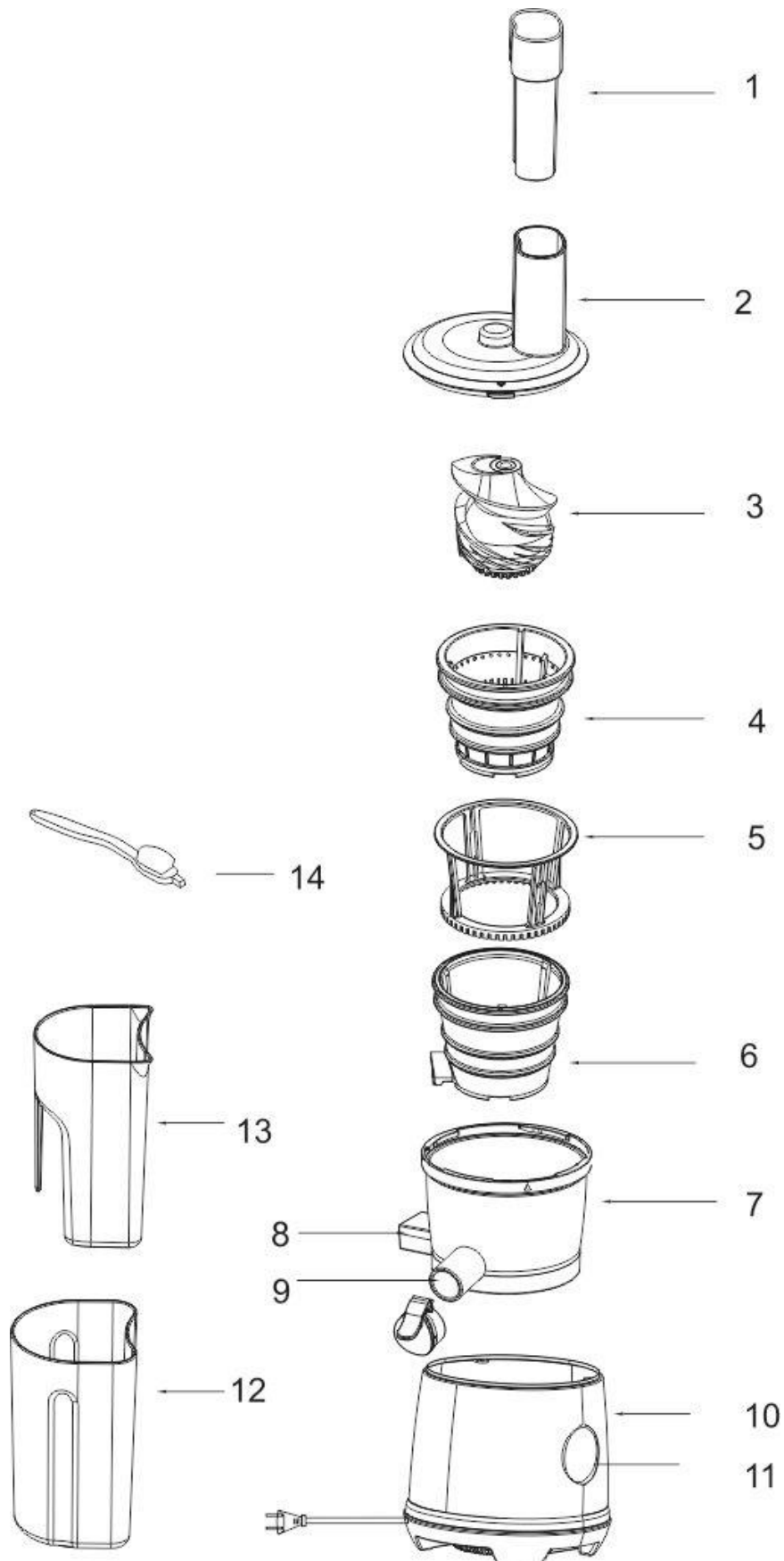

GE INSTRUCTION MANUAL

IMPORTANT SAFEGUARDS

- Please read these operating instructions carefully before connecting your device to the power supply, in order to avoid damage due to incorrect use.
- Before the first switching on check that the voltage indicated on the rating label corresponds to the mains voltage in your house.
- Incorrect operation and improper handling can lead to malfunction of the appliance and injuries to the user.
- Do not use outdoors.
- The appliance is intended for use only in domestic aims. The unit is not intended for industrial and commercial use, and also for use in:
 - kitchen area for the staff of shops, offices and the other industrial places
 - farm houses
 - hotels, motels, rest homes and other similar places by residents.
- **Do not disassemble the juice extractor when it is plugged to the power supply.** Always unplug the appliance from the power supply before cleaning and when not in use.
- To prevent risk of electric shock and fire, do not immerse the appliance in water or any other liquids. If it has happened, unplug it immediately and check in a service center.
- The appliance is not intended for use for physically, sensory or mental disabled person (including children) or for person with lack of life experience or knowledge, if only they are under supervision or have been instructed about the use of the unit by responsible person.
- Children must be under control in order not to be allowed to play with the appliance.
- Do not leave the appliance switched on when not in use.
- Do not use other attachments than those supplied.
- In case of power cord is damaged, its replacement should be done by the manufacture or service department or the other high-skill person to avoid any danger.
- Do not attempt to repair, adjust or replace parts in the appliance. Check and repair the malfunctioning appliance in the nearest service center only.
- Keep the cord away from sharp edges and hot surfaces.
- Do not pull, twist, or wrap the power cord around the appliance.
- Do not place the appliance near gas or electric oven or store at heated surface.
- Avoid contacting with moving parts.
- Always make sure the safety lock is fastened correctly before switching on. The unit is designed to shut off automatically if locks are not fastened securely in place.
- Do not push products into the appliance by fingers while it is in operation. If food becomes lodged in feeder tube, use pusher to push it down. If this doesn't work, turn the motor off, unplug unit, and then disassemble juice extractor to remove remaining food.
- **Do not run juice extractor continuously for longer than 15 minute (for solid products – 5 minutes). Turn off switch and let it rest for at least 30 minute to cool down the motor, otherwise the motor may be damaged.**
- Every time make sure that the appliance is unplugged and all moving parts with motor are stopped completely before disassembling and cleaning.
- Be sure to switch off the unit after each use.
- Do not overload appliance with products.
- It is not recommended to keep the non-loaded unit more than 1 minute.
- If the product has been exposed to temperatures below 0°C for some time it should be kept at room temperature for at least 2 hours before turning it on.
- The manufacturer reserves the right to introduce minor changes into the product design without prior notice, unless such changes influence significantly the product safety, performance, and functions.
- Manufacturing date is indicated on the unit and/or on packing as well as in accompanying documents in the following format XX.XXXX where first two figures XX is the month of production, and following four figures XXXX is the year of production.

PREPARATION FOR USE

- The juice extractor is used for preparation of fresh juice of vegetables, fruits, greenery, berries and fruit sorbet as well.
- Unpack the unit and check the unit and accessories for damage.
- Thoroughly wash and dry all parts that come into contact with food.
- Wipe the outside surface of the housing with slightly damp cloth.

ASSEMBLY/DISASSEMBLY

DISASSEMBLY:

- Disconnect the appliance from mains.
- Remove the neck rotating it counter-clockwise towards the OPEN position on the unit.
- Remove the screw.
- Remove the filter.
- After that remove the plastic housing part rotating it towards the OPEN position on the unit.

ASSEMBLY:

- Before assembly make sure that the appliance is disconnected from mains and the motor is not running.
- Make sure that the silicone parts are in place.

- Install the transparent upper part of housing on the housing and turn it clockwise until it stops. The label on the transparent top ▼ must match the label on the housing 🔒.
- Install a filter cleaner on the filter. Place the filter with holder in the transparent case. The label on the filter ▼ must match the label on the housing 🔒.
- Install the screw.
- Install the feeding funnel. The label on the funnel ▼ must match the label on the housing 🔒.

OPERATION

- Wash vegetables/fruits thoroughly. Peel fruits and remove seeds, cut fruits into small pieces that would easily fit into the feeding funnel.
- Do not use the juicer for making coco juice.
- Use the juicer for making juice from:
 - Fruits: apples, oranges, pineapples, bananas, date plums, avocado, peach, mango, etc.
 - Vegetables: both for hard ones (carrot, beet, cabbage, potato, batata, Canada potato), both for soft ones (cucumber, pepper, onion, garlic), etc.
 - Berries: strawberry, raspberry, pomegranate, grapes, currant, gooseberry, bilberry, etc.
 - Greenery: celeriac, puppet, fennel, aloe, ginger, etc.
 - Leguminosae: soybeans and nuts.
- Before operation, make sure that the neck is fixed firmly.
- Connect the juice extractor to mains.
- Place the juice container under the juice spout. Place the cake container under the cake spout.
- To switch the juice extractor on, set the I/O/R switch into the "I" position.
- Load prepared fruits or vegetables into the juice extractor and gently press them with the pusher. NEVER PUSH FRUITS/VEGETABLES BEING LOADED INTO EXTRACTOR WITH FINGERS OR OTHER FOREIGN OBJECTS!
- **Load fruits/vegetables only when the motor is running.**
- To switch the juice extractor off, set it into the "O" position.
- The lip of the juicer is equipped with cover which can be used not only as anti-drip system, which prevents leaking the juice after the operation is finished, but also as a pulp regulator.
- If the juice is extracted with opened cover, then there will be pieces of fruits and pulp on it. If the cover is closed during operation, then the cleanliness of juice spout will be changed depending on the time of juicer operation.
- The longer juicer is working with closed cover, the cleaner juice will be as a result.
- In order to get the cleanest juice it is necessary to use no more than one glass of products.
- Do not use more products than can be appropriate for one glass of juice.
- The juicer is equipped with reverse function. If the juice extractor is plugged up, set the switch to the "R" position. The screw will start rotating in the opposite direction.
- NOTE: Do not directly turn the switch from "I" to "R", otherwise, the machine may be destroyed. Turn to "O" and waiting for the machine completely stop and then turn into next speed.
- ATTENTION! Do not exceed the maximum content indicated on the bowl.
- After operation, switch the appliance off and disconnect it from mains.

PREPARING THE SORBET

- The juicer is equipped with sorbet attachment.
- In order to use the sorbet attachment, set up it instead of the filter.
- Use the freeze fruits for preparing sorbet. Clean the fruits and remove the kernels in advance. In order to save the juicer from damages, do not use the fruits that had been just put off the freezer.
- Set the container for future sorbet under the pulp spout.
- Similarly to preparing the juice switch the juice extractor on (as described above) and put the freeze fruits into the feeding funnel using the pusher.
- Due to the special construction of the attachment, juicer will processed freeze fruits into the smooth and delicious sorbet.
- In order to make the sorbet smoothly we recommend adding the banana into the freeze fruits.

ADVANTAGES

- Technology «Soft Press» allows to receive juice with max content of vitamins, antioxidants and other nutrients. The juice extractor cannot be used for making juice from bananas.

CLEANING

- Remove and wash all removable parts in warm soapy water. Rinse filter assembly from under side for easy removal of residue from strainer holes.
- Do not use steel woods, abrasive cleaners or scouring pad on appliance.
- To clean the outside of the motor unit, use a damp sponge.
- Never immerse the body in water.
- Some vegetables, such as carrots, may cause discoloration of the plastic. Reduce this by washing parts immediately after use with small amount of non-abrasive cleaner on a cloth, rub gently, then rinse well and dry.
- The grating filter must be replaced as soon as any signs of damage or wear and tear appear.

STORAGE

- Store assembled cleaned and dried juice extractor in a dry place.



The symbol on the unit, packing materials and/or documentations means used electrical and electronic units should not be tossed in the garbage with ordinary household garbage. These units should be passed to special receiving point.

For additional information about actual system of the garbage collection address to the local authority.

Valid utilization will help to save valuable resources and avoid negative work on the public health and environment which happens with incorrect using garbage.

RUS РУКОВОДСТВО ПО ЭКСПЛУАТАЦИИ

МЕРЫ БЕЗОПАСНОСТИ

- Внимательно прочитайте данную инструкцию перед эксплуатацией прибора во избежание поломок при использовании.
- Перед первоначальным включением проверьте, соответствуют ли технические характеристики, указанные на изделии параметрам электросети.
- Неправильное обращение может привести к поломке изделия, нанести материальный ущерб и причинить вред здоровью пользователя.
- Не использовать вне помещений и в условиях повышенной влажности.
- Прибор предназначен для использования только в бытовых целях согласно данному Руководству по эксплуатации. Прибор не предназначен для промышленного и коммерческого применения, а также для использования:
 - в кухонных зонах для персонала в магазинах, офисах и прочих производственных помещениях;
 - в фермерских домах;
 - клиентами в гостиницах, отелях, пансионатах и других похожих мест проживания.
- **Запрещается разбирать соковыжималку, если она подключена к электросети.** Всегда отключайте устройство от электросети перед очисткой, или если Вы его не используете.
- Во избежание поражения электрическим током и возгорания, не погружайте прибор или шнур питания в воду или другие жидкости. Если это произошло, немедленно отключите его от электросети и обратитесь в Сервисный центр для проверки.
- Прибор не предназначен для использования лицами (включая детей) с пониженными физическими, сенсорными или умственными способностями, или при отсутствии у них жизненного опыта или знаний, если они не находятся под присмотром или не проинструктированы об использовании прибора лицом, ответственным за их безопасность.
- Дети должны находиться под присмотром для недопущения игр с прибором.
- Не оставляйте включенный прибор без присмотра.
- Не используйте принадлежности, не входящие в комплект поставки.
- При повреждении шнура питания его замену, во избежание опасности, должны производить изготовитель, сервисная служба или подобный квалифицированный персонал.
- Не пытайтесь самостоятельно ремонтировать устройство. При возникновении неполадок обращайтесь в ближайший Сервисный центр.
- Следите, чтобы шнур питания не касался острых кромок и горячих поверхностей.
- Не тяните, не перекручивайте и ни на что не наматывайте шнур питания.
- Не ставьте прибор на горячую газовую или электрическую плиту, не располагайте его поблизости от источников тепла.
- Не прикасайтесь к движущимся частям прибора.
- Перед включением прибора убедитесь, что крышка надежно зафиксирована. Ваш прибор оснащен системой безопасности, которая автоматически отключает прибор при неправильной установке крышки.
- Запрещается проталкивать продукты пальцами. Если кусочки фруктов застряли в приёмной горловине, воспользуйтесь толкателем. Если это не помогло, выключите двигатель и отключите прибор от электросети, разберите его и прочистите забившиеся места.
- **Не допускается непрерывная работа свыше 15 минут (для твердых продуктов – 5 минут). Перерыв между включениями должен составлять не менее 30 минут.**
- Каждый раз перед разборкой и очисткой отключайте устройство от электросети. Все вращающиеся части и двигатель должны полностью остановиться.
- Каждый раз после окончания работы обязательно выключайте устройство.
- Не перегружайте прибор продуктами.
- Не рекомендуется оставлять соковыжималку включенной на холостом ходу более 1 минуты.
- Если изделие некоторое время находилось при температуре ниже 0°C, перед включением его следует выдержать в комнатных условиях не менее 2 часов.
- Производитель оставляет за собой право без дополнительного уведомления вносить незначительные изменения в конструкцию изделия, кардинально не влияющие на его безопасность, работоспособность и функциональность.
- Дата производства указана на изделии и/или на упаковке, а также в сопроводительной документации, в формате XX.XXXX, где первые две цифры «XX» – это месяц производства, следующие четыре цифры «XXXX» – это год производства.

ПОДГОТОВКА

- Прибор служит для приготовления свежавыжатых соков из овощей, фруктов, зелени, ягод, а также фруктового сорбета.

- Распакуйте прибор и проверьте, не повреждены ли изделие и принадлежности. Отклейте стикер.
- Тщательно вымойте части, которые будут соприкасаться с продуктами и просушите.
- Снаружи корпус протрите мягкой, слегка влажной тканью.

СБОРКА / РАЗБОРКА



РАЗБОРКА:

- Отключите прибор от электросети.
- Снимите горловину, повернув ее против часовой стрелки.
- Извлеките шнек, потянув его вверх.
- Выньте фильтр.
- После чего снимите верхнюю часть корпуса, повернув ее против часовой стрелки.

СБОРКА:

- Перед сборкой убедитесь, что двигатель выключен и прибор отключен от сети.
- Убедитесь, что силиконовые части плотно установлены на место.
- Установите прозрачную верхнюю часть корпуса на сам корпус и поверните по часовой стрелке до упора.

Метка ▼ на прозрачной верхней части должна совпасть с меткой  на корпусе.

- Установите на фильтр очиститель фильтра. Поместите фильтр с очистителем в прозрачный корпус, таким образом, чтобы метка ▼ на фильтре совпала с меткой  на корпусе.
- Затем установите шнек.
- Установите горловину таким образом, чтобы метка ▼ совпала с меткой  на корпусе.

РАБОТА

- Тщательно вымойте овощи / фрукты. Удалите твердую кожуру и косточки, порежьте на небольшие кусочки, которые бы легко проходили в загрузочную горловину.

ВНИМАНИЕ:

- Соковыжималку нельзя использовать для получения сока из кокосов.
- Соковыжималку можно использовать для получения сока из:
 - из фруктов: яблоки, апельсины, ананасы, бананы, хурма, авокадо, персик, манго и т.д.
 - из овощей: как твердых (морковь, свекла, капуста, картофель, батат, топинамбур), так и из мягких (огурцы, сладкий перец, лук, чеснок) и т.д.
 - из ягод: клубника, малина, гранат с косточками, виноград с косточками и без, смородина, крыжовник, черника и т.д.
 - из трав и корней: сельдерей, петрушка, укроп, алоэ, имбирь и т.д.
 - из бобовых и орехов: соя и орехи.
- Перед началом работы убедитесь, что горловина надёжно зафиксирована.
- Подключите соковыжималку к электросети.
- Поставьте под носик для сока емкость для сока, а под носик для жмыха, емкость для жмыха.
- Переверните переключатель I/O/R в положение «I», чтобы включить соковыжималку.
- Загрузите подготовленные овощи / фрукты в соковыжималку, слегка придавливая толкателем.
- НИ В КОЕМ СЛУЧАЕ НЕ ДЕЛАЙТЕ ЭТО ПАЛЬЦАМИ ИЛИ ПОСТОРОННИМИ ПРЕДМЕТАМИ.
- **Загружайте продукты только при работающем двигателе.**
- Чтобы выключить – переведите в положение O.
- На носике соковыжималки находится «заглушка». Она одновременно является не только системой «антикапля», которая предотвращает протечку сока после окончания работы, но и регулятором мягкости.
- Если выжимать сок с открытой заглушкой, то он получится с кусочками фруктов и мякотью. Если в процессе работы заглушку закрыть, то в зависимости от времени, которое будет работать соковыжималка с закрытым отсеком для сока, будет меняться его чистота.
- Чем дольше соковыжималка работает с закрытой заглушкой, тем чище будет сок на выходе.
- Для получения сока максимальной чистоты нужно использовать продуктов не более чем на один стакан. При несоблюдении этих условий результат не будет удовлетворительным.
- Не используйте продуктов больше, чем для получения сока на один стакан, так как это может привести к неисправности прибора.
- Соковыжималка оснащена функцией реверс. Если соковыжималка забилась, переведите переключатель в положение R, шнек начнет вращаться в обратном направлении.
- ПРИМЕЧАНИЕ: не переключайтесь между режимами работы слишком быстро, сначала переведите регулятор в положение O, подождите пару секунд, затем установите нужный режим. Быстрое переключение режимов может перегрузить прибор.
- ВНИМАНИЕ: Во время работы следите, чтобы продукты не превышали отметку MAX на прозрачной части корпуса.
- По окончании работы отключите соковыжималку от электросети.

ПРИГОТОВЛЕНИЕ СОРБЕТА

- В комплект данной модели соковыжималки входит насадка для сорбета.
- При работе соковыжималки с данной насадкой ее необходимо установить вместо фильтра.
- Для приготовления сорбета используйте замороженные фрукты. Они должны быть заранее очищены от кожуры и косточек. При этом, чтобы не повредить детали соковыжималки, не используйте фрукты, только вынутые из морозилки, дайте им немного подтаять в течение 2-5 минут.
- Установите емкость для будущего сорбета под носик для жмыха.

- По аналогії з приготуванням соку включіть соковыжималку (як описано вище) і подавайте заморожені фрукти в горловину при допомозі толкателя.
- Благодаря спеціальної конструкції насадки соковыжималка переробляє заморожені фрукти в ніжний, смачний сорбет.
- Щоб сорбет получився ще більш ніжним і приємним по консистенції, ми рекомендуємо додавати в заморожені фрукти банан.

ПРЕИМУЩЕСТВА

- Технологія «Soft Press» дозволяє отримати сок з максимальним вмістом вітамінів, антиоксидантів і інших корисних речовин.
- Рецепти різних сорбетів ви знайдете в книзі рецептів по QR коду.



ОЧИСТКА

- Вийміть всі з'ємні частини теплою водою з милом.
- Не використовуйте для очищення металеві щітки, абразивні миючі засоби або шкурку.
- Снаружи корпус протірайте вологою губкою.
- Не погружайте корпус в воду.
- З'ємні пластикові частини соковыжималки можуть окраситися деякими продуктами, наприклад, морквою. Тому після закінчення роботи слід вимити їх з невеликою кількістю неабразивного засобу, після чого ретельно вимити і висушити.

ХРАНЕНИЕ

- Зберігайте вимитий і висушений соковыжималку в зібраному вигляді в сухому місці.



-  Даний символ на виробі, упаковці і/або супровідній документації означає, що використані електричні та електронні вироби не повинні викидатися разом з звичайними побутовими відходами. Їх слід здавати в спеціалізовані пункти прийому.
- Для отримання додаткової інформації про існуючі системи збору відходів зверніться до місцевих органів влади.
- Правильна утилізація допоможе зберегти цінні ресурси і запобіжить можливе негативне вплив на здоров'я людей і стан навколишнього середовища, яке може виникнути в результаті неправильного поводження з відходами.

UA ІНСТРУКЦІЯ З ЕКСПЛУАТАЦІЇ

- Шановний покупець! Ми вдячні Вам за придбання продукції торговельної марки SCARLETT та довіру до нашої компанії. SCARLETT гарантує високу якість та надійну роботу своєї продукції за умов дотримання технічних вимог, вказаних в посібнику з експлуатації.
- Термін служби виробу торгової марки SCARLETT у разі експлуатації продукції в межах побутових потреб та дотримання правил користування, наведених в посібнику з експлуатації, складає 2 (два) роки з дня передачі виробу користувачеві. Виробник звертає увагу користувачів, що у разі дотримання цих умов, термін служби виробу може значно перевищити вказаний виробником строк.

МІРИ БЕЗПЕКИ

- Уважно прочитайте дану інструкцію перед експлуатацією приладу, щоб запобігти поломкам при використанні.
- Перед першим вмиканням перевірте, чи відповідають технічні характеристики виробу, позначені на наклейці, параметрам електромережі.
- Невірне використання може призвести до поломки виробу, завдати матеріального урону та шкоди здоров'ю користувача.
- Не використовувати поза приміщеннями чи в умовах підвищеної вологості.
- Прилад призначений для використання тільки в побутових цілях. Прилад не призначений для промислового та комерційного застосування, а також для використання:
 - у кухонних зонах для персоналу в магазинах, офісах та інших виробничих приміщеннях;
 - у фермерських будинках;
 - клієнтами у готелях, мотелях, пансіонатах та інших схожих місцях проживання.
- **Заборонено розбирати Соковыжималку, якщо вона підключена до електромережі.** Завжди вимикайте пристрій з електромережі перед очищенням, або якщо Ви його не використовуєте.
- Щоб запобігти ураження електричним струмом і загорання, не занурюйте прилад у воду чи інші рідини. Якщо це відбулося, негайно вимкніть його з мережі та зверніться до Сервісного центру для перевірки.
- Прилад не призначений для використання особами (у тому числі дітьми) зі зменшеними фізичними, сенсорними чи розумовими здібностями або за відсутності в них життєвого досвіду чи знань, якщо вони не знаходяться під наглядом чи не проінструктовані про використання приладу особою, що відповідає за їхню безпеку.
- Діти повинні знаходитися під наглядом задля недопущення ігор з приладом.
- Не залишайте ввімкнений прилад без нагляду.
- Не використовуйте приладдя, що не входить до комплекту поставки.

- У разі пошкодження кабелю живлення його заміну, задля запобігання небезпеці, повинен здійснювати виробник, сервісна служба чи подібний кваліфікований персонал.
- Не намагайтеся самостійно ремонтувати прилад. При виникненні неполадок звертайтеся до найближчого Сервісного центру.
- Стежте, щоби шнур живлення не торкався гострих крайок та гарячих поверхонь.
- Не тягніть за шнур живлення, не перекручуйте та ні на що не намотуйте його.
- Не ставте прилад на гарячу газову чи електричну плиту, та не розташовуйте біля джерел тепла.
- Не торкайтеся під час роботи частин приладу, що рухаються.
- Перед вмиканням приладу переконайтеся, що кришка надійно зафіксована. Прилад обладнаний системою безпеки, яка автоматично вимикає його, якщо кришка установлена невірною.
- Заборонено проштовхувати продукти пальцями. Якщо шматочки фруктів застрягли у прийомній горловині, скористайтеся штовхальником. Якщо це не допомагає, виключіть прилад та вимкніть його з електромережі, потім розберіть соковижималку та прочистіть захряслі місця.
- **Не дозволяється безперервна робота довше за 15 хвилин (для твердих продуктів – 5 хвилин). Перерва між увімкненнями має складати не менше 30 хвилин.**
- Кожного разу перед розбиранням та очищенням вимикайте прилад з електромережі. Всі обертові частини та двигун мають цілком зупинитись.
- Кожного разу наприкінці роботи обов'язково вимикайте пристрій.
- Не перевантажуйте прилад продуктами.
- Не рекомендується залишати соковижималку включеної на холостому ходу більше 1 хв.
- Якщо виріб деякий час знаходився при температурі нижче 0°C, перед увімкненням його слід витримати у кімнаті не менше 2 годин.
- Виробник залишає за собою право без додаткового повідомлення вносити незначні зміни до конструкції виробу, що кардинально не впливають на його безпеку, працездатність та функціональність.
- Дата виробництва вказана на виробі та/або на пакуванні, а також у супроводжуючій документації у форматі XX.XXXX, де перші дві цифри «XX» – це місяць виробництва, наступні чотири цифри «XXXX» – це рік виробництва.
- Обладнання відповідає вимогам Технічного регламенту обмеження використання деяких небезпечних речовин в електричному та електронному обладнанні.

ПІДГОТОВКА

- Прилад призначений для приготування свіжовижатих соків з овочів, фруктів, зелені, ягід, а також фруктового сорбету.
- Розпакуйте прилад та перевірте, чи не пошкоджені виріб та приналежності.
- Ретельно вимийте частини, що будуть торкатися продуктів та просушіть.
- Спочатку корпус протріть м'якою злегка вологою тканиною.

ЗБИРАННЯ / РОЗБИРАННЯ

РОЗБИРАННЯ:

- Вимкніть прилад з електромережі.
- Зніміть горловину, повернувши її проти годинникової стрілки у напрямку положення «відчинено» на корпусі.
- Вийміть шнек.
- Вийміть фільтр.
- Після чого зніміть пластикову частину корпусу, повернувши її у напрямку положення «відчинено» на корпусі.

ЗБИРАННЯ:

- Перед збиранням переконайтеся, що двигун вимкнено та прилад вимкнений з мережі.
- Переконайтеся в тому, що силіконові частини щільно встановлені на місце.
- Встановіть прозору пластикову частину корпусу на корпус та поверніть за годинниковою стрілкою до упору. Мітка ▼ на прозорій частині повинна співпасти з міткою 🔒 на корпусі.
- Встановіть на фільтр очищувач фільтра. Покладіть фільтр з тримачем у прозорий корпус таким чином, щоб мітка ▼ на фільтрі співпала з міткою 🔒 на корпусі.
- Потім встановіть шнек.
- Встановіть горловину таким чином, щоб мітка ▼ співпала з міткою 🔒 на корпусі.

РОБОТА

- Ретельно вимийте овочі / фрукти. Видаліть тверду шкірку та кісточки, поріжте на невеликі шматочки, які б легко проходили у завантажувальну горловину.

УВАГА:

- Соковитискач не можна використовувати для отримання соку з кокосів.
- Соковитискач можна використовувати для отримання соку з:
 - фруктів: яблука, апельсини, ананаси, банани, хурма, авокадо, персик, манго та ін.
 - овочів: як з твердих (морква, буряк, капуста, картопля, батат, топінамбур), так і з м'яких (огірки, солодкий перець, цибуля, часник) та ін.
 - ягід: полуниця, малина, гранат з кісточками, виноград з кісточками й без них, смородина, аґрус, чорниця та ін.
 - з трав та коренів: селера, петрушка, кріп, алое, імбир та ін.
 - з бобових та горіхів: соя та горіхи.

- Перед початком роботи переконайтеся в тому, що горловина надійно зафіксована.
- Увімкніть соковитискач в електромережу.
- Покладіть під носик для соку ємність для соку, а під носик для жмиху, ємність для жмиху.
- Переведіть перемикач I/O/R в положення I, щоб увімкнути соковитискач.
- Завантажте підготовлені овочі / фрукти у соковитискач, злегка притискаючи їх штовхачем.
- **НІ В ЯКОМУ РАЗІ НЕ РОБІТЬ ЦЬОГО ПАЛЬЦЯМИ ЧИ СТОРОННІМИ ПРЕДМЕТАМИ.**
- **Завантажуйте продукти тільки при працюючому двигуні.**
- Щоб вимкнути – переведіть у положення O.
- На носику соковитискача знаходиться «заглушка» вона одночасно є не тільки системою «антикрапля», яка попереджає витік соку після закінчення роботи, але й регулятором м'якоті.
- Якщо витискати сік з відчищеною заглушкою, то він вийде зі шматочками фруктів та м'якоттю. Якщо в процесі роботи заглушку закрити, то в залежності від часу, протягом якого буде працювати соковитискач з зачиненим відсіком для соку, буде змінюватися його чистота.
- Чим довше соковитискач працює із зачиненою заглушкою, тим чистішим буде сік на виході.
- Для отримання соку максимальної чистоти потрібно використати продуктів не більше ніж на одну склянку. У разі невиконання цих умов результат не буде задовільним.
- Не використовуйте продуктів більше ніж для отримання соку на одну склянку, оскільки це може призвести до несправності приладу.
- Соковитискач оснащений функцією реверс. Якщо соковитискач засмітився, переведіть перемикач у положення R, шнек почне обертатися у зворотному напрямку.
- ПРИМІТКА: не перемикайтеся між режимами роботи занадто швидко, спочатку переведіть регулятор у положення O, почекайте пару секунд, потім встановіть потрібний режим. Швидко перемикання режимів може перенавантажити прилад.
- УВАГА: Під час роботи слідкуйте, щоб рівень продуктів не перевищував відмітку MAX на прозорій частині корпусу.
- Після завершення роботи вимкніть соковитискач з електромережі.

ПРИГОТУВАННЯ СОРБЕТУ

- До комплекту цієї моделі соковитискача входить насадка для сорбету.
- У разі роботи соковитискача з цією насадкою її необхідно встановити замість фільтра.
- Для приготування сорбету використовуйте заморожені фрукти, вони повинні бути завчасно очищені від шкірки й кісточок. При цьому, щоб не пошкодити деталі соковитискача не використовуйте фрукти тільки вийняті з морозильної камери, дайте їм трохи відтанути протягом 2-5 хвилин.
- Встановіть ємність для майбутнього сорбету під носик для жмиху.
- По аналогії з приготуванням соку увімкніть соковитискач (як описано вище) та подавайте заморожені фрукти в горловину за допомогою штовхача.
- Завдяки спеціальній конструкції насадки соковитискач переробить заморожені фрукти в ніжний, смачний сорбет.
- Щоб сорбет вийшов ще більш ніжним та приємним за консистенцією, ми рекомендуємо додавати у заморожені фрукти банан.

ПЕРЕВАГИ

- Технологія «Soft Press» дозволяє отримати сік з максимальним вмістом вітамінів, антиоксидантів та інших корисних речовин.

ОЧИЩЕННЯ

- Вимийте усі знімні частини теплою водою з милом. Не використовуйте для цього посудомийну машину.
- Не використовуйте при очищенні металеві щітки, абразивні миючі речовини чи шкірку.
- Зовні корпус витирайте вологою губкою.
- Не занурюйте корпус у води.
- Деякі продукти, наприклад, морква, можуть зафарбувати пластмасові частини соковижималки, тому їх варто відразу ж наприкінці роботи вимити з невеликою кількістю неабразивного засобу, після чого ретельно промити та висушити.
- При перших ознаках несправності чи зносу сітчатий фільтр слід змінити.

ЗБЕРЕЖЕННЯ

- Зберігайте вимиту та висушену соковижималку в зібраному стані у сухому місці.



Цей символ на виробі, упаковці та/або в супровідній документації означає, що електричні та електронні вироби, що були використані, не повинні викидатися разом із звичайними побутовими відходами. Їх потрібно здавати до спеціалізованих пунктів прийому.

Для отримання додаткової інформації щодо існуючих систем збору відходів зверніться до місцевих органів влади.

Належна утилізація допоможе зберегти цінні ресурси та запобігти можливому негативному впливу на здоров'я людей і стан навколишнього середовища, який може виникнути в результаті неправильного поводження з відходами.

ПАЙДАЛАНУ ЖӨНІНДЕГІ НҰСҚАУЛЫҚ

Құрметті сатып алушы! SCARLETT сауда таңбасының өнімін сатып алғаныңыз үшін және біздің компанияға сенім артқаныңыз үшін Сізге алғыс айтамыз. Іске пайдалану нұсқаулығында суреттелген техникалық талаптар орындалған жағдайда, SCARLETT компаниясы өзінің өнімдерінің жоғары сапасы мен сенімді жұмысына кепілдік береді.

- SCARLETT сауда таңбасының бұйымын тұрмыстық мұқтаждар шеңберінде пайдаланған және іске пайдалану нұсқаулығында келтірілген пайдалану ережелерін ұстанған кезде, бұйымның қызмет мерзімі бұйым тұтынушыға табыс етілген күннен бастап 2 (екі) жылды құрайды. Аталған шарттар орындалған жағдайда, бұйымның қызмет мерзімі өндіруші көрсеткен мерзімнен айтарлықтай асуы мүмкін екеніне өндіруші тұтынушылардың назарын аударады.

ҚАУІПСІЗДІК ШАРАЛАРЫ

- Пайдалану кезінде бұзылмауы үшін құралды қолданудың алдында осы нұсқауды ықыласпен оқып шығыңыз.
- Алғашқы қосудың алдында бұйымның техникалық сипаттамасының жапсырмадағы, электр жүйесінде көрсетілген параметрлеріне сәйкестігін тексеріңіз.
- Дұрыссыз қолдау бұйымның бұзылуына әкеліп соғуы, заттай зиян іп келтіріп және пайдаланушының денсаулығына зиян тигізуі мүмкін.
- Жайдан тыс қолданылмайды.
- Аспап тек тұрмыстық мақсаттарда ғана пайдалануға арналған. Аспап өнеркәсіптік және сауда-саттық мақсатында қолдануға, сондай-ақ мына жерлерде пайдалануға арналмаған:
 - дүкендердегі, кеңселердегі және басқа да өнеркәсіптік үй-жайлардағы қызметкерлерге арналған асүй аймақтарында;
 - фермерлердің үйлерінде;
 - қонақүйлерде, мотельдерде, пансионаттарда және соларға ұқсас тұрғын жайларда клиенттердің пайдалануына арналмаған.
- **Егер шырынбөлгіш электр жүйесіне қосылған болса оны талдауға тиым салынады.** Жабдықты тазалаудың алдында немесе Сіз оны қолданбасаңыз электр жүйесінен әрқашан сөндіріп тастаңыз.
- Электр тоғының ұруына және жануға тап болмау үшін, құралды суға немесе басқа сұйықтықтарға батырмаңыз. Егер бұл жағдай болса, оны электр жүйесінен дереу сөндіріп тастаңыз және сервис орталығына тексертіңіз.
- Дене, жүйке не болмаса ақыл-ой кемістігі бар, немесе осы құрылғыны қауіпсіз пайдалану үшін тәжірибесі мен білімі жеткіліксіз адамдардың (соның ішінде балалардың) қауіпсіздігі үшін жауап беретін адам қадағаламаса немесе аспапты пайдалану бойынша нұсқау бермесе, олардың бұл аспапты қолдануына болмайды.
- Балалар аспаппен ойнамауы үшін оларды үнемі қадағалап отыру керек.
- Қосылған құралды қараусыз қалдырмаңыз.
- Бересі жинаққа енгізілмеген керек-жарақтарды қолданбаңыз.
- Қоректену бауы зақымдалған құралды қолданбаңыз.
- Қуат бауы бүлінген жағдайда, қатерден аулақ болу үшін оны ауыстыруды өндіруші, сервистік қызмет немесе соған ұқсас білікті қызметкерлер іске асыруға тиіс.
- Қоректену бауының өткір жиектер және ыстық үстілерге тимеуін қадағалаңыз.
- Қоректену бауын тартпаңыз, бұраламаңыз және еш нәрсеге орамаңыз.
- Ыстық газды немесе электрлік плиткаға құралды қоймаңыз, жылу қайнарларына оны жақын жайғастырмаңыз.
- Құралдың қозғалушы бөлімдеріне тимеңіз.
- Құралды қосудың алдында қақпақтың тығыз жабылғанына көз жеткізіңіз. Сіздің құралыңыз қақпағы дұрыс жабылмағанда құралды автоматты сөндіріп тастайтын қауіпсіздік жүйесімен жабдықталған.
- Саусақтармен өнімдерді итеруге тиым салынады. Егер жеміс-жидектердің кішкентай кесектері қылтада тұрып қалса, итергішті пайдаланыңыз. Егер бұл көмектеспесе, электр жүйесінен құралды өшіріңіз және сөндіріп тастаңыз, оның талдаңыз және бітелген орындарды қағып тазартыңыз.
- **15 минуттан артық үздіксіз жұмыс істеуіне рұқсат етілмейді (қатты өнімдер үшін – 5 минут). Іске қосу арасындағы үзіліс кемінде 30 минут болуы керек.**
- Әрдайым сұрыптау және тазалау алдында электр жүйесінен құрылғыны сөндіріп тастаңыз. Барлық айналатын бөлімдер және қозғалтқыш толық тоқталуға тиіс.
- Әрдайым жұмысты аяқтағаннан кейін құрылғыны міндетті түрде өшіріңіз.
- Құралды өнімдермен асыра тиетпеңіз.
- Шырын сыққыш аспапты 1 минуттан астам қосулы бос жүрісте қалдыруға болмайды.
- Егер бұйым біршама уақыт 0°C-тан төмен температурада тұрса, іске қосар алдында оны кем дегенде 2 сағат бөлме температурасында ұстау керек.
- Өндіруші бұйымның қауіпсіздігіне, жұмыс өнімділігі мен жұмыс мүмкіндіктеріне түбегейлі әсер етпейтін болмашы өзгерістерді оның құрылмасына қосымша ескертпестен енгізу құқығын өзінде қалдырады.
- Жасап шығарылған күні бұйымда және (немесе) қаптамада, сондай-ақ ілеспе құжаттамада, XX.XXXX пішімінде көрсетілген, мұндағы алғашқы екі сан «XX» – жасап шығарылған айы, келесі төрт сан «XXXX» – жасап шығарылған жылы.

ДАЙЫНДАУ

- Аспап көкөніс, жеміс, асшөп, жидек сияқты жас өнімдерден шырын, сондай-ақ жеміс сорбетін дайындау үшін қолданылады.
- Аспаптың орауышын ашып, бұйым мен керек-жарақтардың бүлінбегенін тексеріңіз.

- Азық-түлікке жанасатын жерлерін жақсылап жуыңыз да, құрғатыңыз.
- Корпустың сыртын сәл дымқыл жұмсақ шүберекпен сүртіңіз.

ҚҰРАСТЫРУ / БӨЛШЕКТЕУ

БӨЛШЕКТЕУ:

- Аспапты электр желісінен ажыратыңыз.
- Ұңғыны сағат тілінің бағытына қарсы, корпустағы «ашық» қалпына қарай бұрай отырып ағытып алыңыз.
- Бұрап ағытып алыңыз.
- Сүзгіні шығарып алыңыз.
- Содан кейін корпустың пластмасса бөлігін сағат тілінің бағытына қарсы, корпустағы «ашық» қалпына қарай бұрай отырып ағытып алыңыз.

ҚҰРАСТЫРУ:

- Құрастырардың алдында қозғалтқыштың өшіріліп, электр желісінен ажыратылғанына көз жеткізіңіз.
- Силиконды бөліктердің тығыз орнатылғанына көз жеткізіңіз.
- Корпустың мөлдір пластик бөлігін корпустың өзіне орнатыңыз және сағат тілі бойымен тірелгенше дейін бұраңыз. Мөлдір бөліктегі ▼ белгісі корпустағы 🔒 белгісімен сәйкес келуі тиіс.
- Сүзгі тазартқышты сүзгіге орнатыңыз. Ұстағышы бар сүзгіні мөлдір корпусқа салыңыз, бұл кезде сүзгідегі ▼ белгісі корпустағы 🔒 белгісімен сәйкес келуі тиіс.
- Содан кейін иірлікті орнатыңыз.
- Қылтаны ▼ белгісі корпустағы 🔒 белгісімен сәйкес келетіндей орнатыңыз.

ЖҰМЫСЫ

- Көкөністі / жеміс-жидекті жақсылап жуыңыз. Жемістің қатты қабығы мен сүйегін алып тастап, азық-түлік салатын ұңғыға оңай өтетіндей шағын кесектерге тураңыз.

ЕСКЕРТУ:

- Шырын сыққышты кокостың шырынын сығу үшін пайдалануға болмайды.
- Шырын сыққышты төмендегілерден шырынын сығу үшін пайдалануға болады:
 - жемістерден: алма, апельсин, ананас, банан, құрма, авокадо, шабдалы, манго және т.с.с.
 - көкөністен: қатты көкөніс (сәбіз, қызылша, орамжапырақ, картоп, батат, топинамбур), жұмсақ көкөніс (қияр, тәтті бұрыш, пияз, сарымсақ) және т.с.с.
 - жидектен: құлпынай, таңқурай, дәні бар анар, сүйегі бар және сүйексіз жүзім, қарақат, қарлыған, қаражидек және т.с.с.
 - түрлі шөп пен тамырдан: балдыркөк, ақжелкен, аскөк, алоэ, зімбір және т.с.с.
 - бұршақ тектестер мен жаңғақтардан: соя және жаңғақтар.
- Жұмысты бастар алдында ұңғының мықтап орныққанына көз жеткізіңіз.
- Шырынсыққышты электр желісіне жалғаңыз.
- Шырын ағатын шүмектің астына шырынға арналған ыдысты, ал жом түсетін шүмектің астына жомға арналған ыдысты қойыңыз.
- Шырын сыққышты тоққа өосу үшін I/O/R қосқышын I қалпына ауыстырыңыз.
- Дайындалған көкөністі / жеміс-жидекті итергішпен үстінен сәл басыңқырай отырып салыңыз.
- МҰНЫ ЕШҚАШАН ДА САУСАҚПЕН НЕМЕСЕ БӨГДЕ ЗАТТАРМЕН ЖАСАУҒА БОЛМАЙДЫ.
- **Азық-түлікті тек қозғалтқыш жұмыс істеп тұрғанда ғана салыңыз.**
- Өшіру үшін O қалпына ауыстырыңыз.
- Шырын сыққыштың шүмегінде «бітеуіш» бар, ол тек жұмыс аяқталғаннан кейін шырынның жылыстауына жол бермейтін «антитамшы» ғана емес, сонымен қатар жеміс ұлпасын реттегіш те болып табылады.
- Егер шырынды бітеуіш ашық тұрғанда сықса, шырында жеміс түйіршіктері мен ұлпасы болады. Егер жұмыс барысында бітеуіш жабық тұрса, онда шырын сыққыш шырынға арналған ұясы жабық күйде жұмыс істеген бақытқа қарай, шырынның тазалығы өзгеретін болады.
- Шырын сыққыш бітеуіші жабық күйде неғұрлым ұзағырақ жұмыс істесе, шығатын шырын солғұрлым таза болады.
- Барынша таза шырын алу үшін ең көбі бір стақанға арналған азық-түлікті пайдалану керек. Егер осы шарттар орындалмаса, нәтижесі қанағаттанарлықтай болмайды.
- Ең көбі бір стақанға арналғаннан артық азық-түлікті пайдаланбаңыз, себебі бұл аспаптың бұзылып қалуына әкелуі мүмкін.
- Шырынсыққыш реверс функциясымен жарақталған. Егер шырын сыққыш бітеліп қалса, қосқышты R қалпына ауыстырыңыз, турағыш тетік кері бағытта айнала бастайды.
- ЕСКЕРТПЕ: жұмыс режимдерін тым жылдам ауыстырмаңыз, алдымен реттегішті O күйіне қойыңыз, бірнеше секунд күтіңіз, содан кейін қажетті режимге ауыстырыңыз. Режимдерді жылдам ауыстыру аспаптың артық жүктемесіне әкеп соқтыруы мүмкін.
- НАЗАР АУДАРЫҢЫЗ: Жұмыс істеу кезінде өнімдердің мөлдір корпустағы MAX белгісінен асып кетпеуін қадағалаңыз.
- Жұмысты аяқтағаннан кейін шырын сыққышты электр желісінен ажыратыңыз.

СОРБЕТ ДАЙЫНДАУ

- Шырын сыққыштың осы үлгісінің құрамына сорбетке арналған қондырма кіреді.
- Шырын сыққыш осы қондырмамен жұмыс істеп тұрғанда, оны сүзгінің орнына орнату қажет.
- Сорбет дайындау үшін мұздатылған жемісті пайдаланыңыз, олардың қабығы мен сүйегінен алдын ала тазалау қажет. Бұл орайда шырын сыққыштың бөлшектерін бұзып алмау үшін мұздатқыштан жаңа ғана алынған жеміс-жидекті пайдаланбаңыз, оның аздап жібуі үшін 2-5 минуттай уақыт беріңіз.

- Болашақ сорбетке арналған ыдысты жом түсетін шүмектің астына орнатыңыз.
- Шырын дайындаған сияқты шырын сыққышты (жоғарыда суреттелгендей) тоққа қосыңыз да, мұздатылған жеміс-жидекті ұңғыға итергіштің көмегімен беріңіз.
- Қондырманың арнайы құрылмасының арқасында шырын сыққыш мұздатылған жеміс-жидекті үлпілдеген дәмді сорбетке айналдырады.
- Сорбет одан да үлпілдек әрі қоюлығы жағынан жағымды болып шығуы үшін біз мұздатылған жеміс-жидекке банан қосуды ұсынамыз.

АРТЫҚШЫЛЫҚТАРЫ

- «Soft Press» технологиясы құрамындағы дәрумендердің, антиоксиданттар мен басқа да пайдалы заттардың мөлшері барынша мол шырын алуға мүмкіндік береді.

ТАЗАЛАУ

- Жылы сабын сумен барлық алмалы-салмалы бөлімдерді жуыңыз. Сүзгінің тесіктерін керісінен жуып тазартқан дұрыс. Тазалау үшін металл щеткені, қайрақты жуу заттарын не терішені қолданбаңыз.
- Тұлғаның сыртын дымқыл поролонмен сүртіңіз.
- Тұлғаны суға батырмаңыз.
- Кейбір өнімдер, мысалы сәбіз, шырынбөлгіштің пластмассалық бөлімдерін бояйды, сондықтан оларды жұмысты аяқтасымен лезде аз мөлшерде қайрақсыз заттармен жуып, одан соң мұқият шаю және кептіру қажет.
- Бұзылуы немесе тозығының алғашқы белгілерінде торлы сүзгіні ауыстыру керек.

САҚТАУ

- Жуылған және кептірілген шырынбөлгішті құрғақ орында жиналған түрде сақтаңыз.



Өнімдегі, қораптағы және/немесе қосымша құжаттағы осындай белгі қолданылған электрлік және электрондық бұйымдар кәдімгі тұрмыстық қалдықтармен бірге шығарылмауы керек дегенді білдіреді. Оларды арнайы қабылдау бөлімшелеріне өткізу қажет.

Қалдықтарды жинау жүйелері туралы қосымша мәліметтер алу үшін жергілікті басқару органдарына хабарласыңыз.

Қалдықтарды дұрыс кәдеге жарату бағалы ресурстарды сақтауға және қалдықтарды дұрыс шығармау салдарынан адамның денсаулығына және қоршаған ортаға келетін теріс әсерлердің алдын алуға көмектеседі.

EST KASUTAMISJUHEND OHUTUSNÕUANDED

- Enne teekannu kasutuselevõttu tutvuge tähelepanelikult käesoleva juhendiga. Nii väldite võimalikke vigu ja ohte seadme kasutamisel.
- Enne teekannu esimest voluvõrku lülitamist kontrollige, et seadme etiketil osutatud andmed vastaksid kohaliku voluvõrgu andmetele.
- Vale kasutamine võib põhjustada seadme riket, materiaalselt kahju, ka teekannu kasutaja tervise kahjustamist.
- Ärge kasutage seadet väljas.
- Seade on ette nähtud ainult kodukasutamiseks. Seade ei ole ette nähtud tööstuslikuks ja ärialaseks kasutamiseks, samuti kasutamiseks:
 - kaupluste, kontorite, ja muude tööruumide personali kööginurkades;
 - talumajades;
 - klientidel hotellides, hotellides, pansionaatides ning muudes sellistes majutuskohtades.
- **On keelatud mahlapressi lahti võtma, kui seade on voluvõrku ühendatud.** Eemaldage seade voluvõrgust enne selle puhastamist ning ajaks, mil mahlapressi ei kasutata.
- Elektrilöögi saamise ja süttimise vältimiseks ärge asetage seadet vette ja teistesse vedelikesse. Kui seade on vette sattunud, eemaldage mikser kohe voluvõrgust ja viige lähimasse teeninduskeskusesse kontrollimiseks.
- Seadet ei tohi kasutada isikud (kaasa arvatud lapsed), kelle füüsilised, tunnetuslikud või vaimsed võimed on alanenud, või kellel puuduvad sellekohased kogemused ja teadmised, kui nad ei ole kontrolli all või kui neid ei ole juhendanud isik, kes vastutab nende ohutuse eest.
- Lapsed peavad olema kontrolli all, ärge lubage lastel seadmega mängida.
- Ärge jätke töötavat seadet järelvalveta.
- Ärge kasutage lisaosi, mis ei kuulu seadme komplekti.
- Toitejuhtme vigastuse korral peab selle ohu vältimiseks asendama tootja, tema volitatud teeninduskeskus või muu analoogiline kvalifitseeritud personal.
- Ärge kasutage vigastatud toitejuhtmega seadet.
- Ärge püüdke antud seadet iseseisvalt remontida. Vea kõrvaldamiseks pöörduge lähima Teeninduskeskuse poole.
- Jälgige seda, et juhe ei puutuks vastu teravaid servi ja kuumi pindu.
- Ärge tõmmake toitejuhtmest, ärge murdke seda ega kerige millegi ümber.
- Ärge pange seadet kuumale gaasi- või elektripliidile, ärge jätke seadet kuumade kohtade lähedale.
- Ärge puutuge seadme pöörlevaid osi.
- Enne seadme sisselülitamist veenduge, et kaas on lukustatud. Seade on varustatud ohutussüsteemiga, mis lülitab seadme automaatselt välja kaane vale paigaldamise korral.

- On keelatud toiduained sõrmedega sisse toppida. Kui puuviljade tükikesed on ettesöötistorru kinni jäänud, lükake need tõukurit kasutades alla. Kui see ei aidanud, lülitage seade välja, eemaldage vooluvõrgust, võtke see lahti ning puhastage ummistunud kohad ära.
- **Ei ole lubatud seadme katkematu töö üle 15 minuti (kõvade toiduainete puhul üle 5 minuti). Paus käivitamiste vahel peab olema vähemalt 30 minutit.**
- Eemaldage seade vooluvõrgust enne selle lahtivõtmist ja puhastamist. Kõik pöörlevad osad ja mootor peavad seiskuma.
- Pärast kasutamist lülitage seade kindlasti välja.
- Ärge koormake seadet toiduainetega üle.
- Tootmiskuupäev on ära toodud tootel ja/või pakendil, aga ka saatedokumentatsioonis.
- Kui toode on olnud mõnda aega õhutemperatuuril alla 0 °C, tuleb hoida seda enne sisselülitamist vähemalt 2 tundi toatemperatuuril.
- Tootja jätab endale õiguse teha ilma täiendava teatamiseta toote konstruktsiooni ebaolulisi muudatusi, mis ei mõjuta selle ohutust, töövõimet ega funktsioneerimist.
- Tootmisaeg on näidatud tootel ja/või pakendil, samuti saatedokumentidel, formaadis XX.XXXX, kus esimesed kaks numbrit XX tähendavad tootmiskuud, järgmised neli numbrit XXXX aga tootmisaastat.

ETTEVALMISTAMINE



- Seadet kasutatakse värskestpressitud mahlade valmistamiseks köögiviljadest, puuviljadest, ürtidest, marjadest, aga ka sorbeti tegemiseks.
- Pakkige seade lahti ja kontrollige, kas see ja tarvikud on terved.
- Peske viljadega kokkupuutuvad detailid korralikult ja kuivatage.
- Korpuse väliskülg puhastage kergelt niiske lapiga.

KOKKUPANEK / LAHTIVÕTMINE

LAHTIVÕTMINE:

- Ühendage seade vooluvõrgust lahti.
- Eemaldage kõri, keerates seda kellaosutile vastupidises suunas, korpusel märgitud „avatud“ asendisse.
- Tõmmake kruvi välja.
- Võtke filter välja.
- Seejärel eemaldage korpuse plastist osa, keerates selle korpusel märgitud „avatud“ asendisse.

KOKKUPANEK:

- Enne kokkupanekut veenduge, et mootor on väljalülitatud ja seade on vooluvõrgust lahti ühendatud.
- Veenduge, et silikoonosad on tihedalt paika pandud.
- Paigaldage korpuse läbipaistev plastosa korpusele ja pöörake päripäeva kuni lõpuni. Märk ▼ läbipaistval osal peab minema kohakuti märgiga  korpusel.
- Paigaldage filter filtri puhastusaine. Paigaldage filter koos hoidikuga läbipaistvasse korpusesse nii, et märk ▼ filtril läheks kohakuti märgiga  korpusel.
- Seejärel paigaldage tigu.
- Paigaldage suue nii, et märk ▼ läheks kohakuti märgiga  korpusel.

KASUTAMINE

- Peske korralikult köögiviljad / puuviljad. Eemaldage kõva koor ja kivid, lõigake väiksemateks tükkideks, mis mahuksid hästi kõrist sisse.

TÄHELEPANU:

- Mahlapressi ei saa kasutada kookospähklist mahla valmistamiseks.
- Mahlapressi võib kasutada mahla valmistamiseks järgmistest viljadest:
 - puuviljad: õunad, apelsinid, ananassid, banaanid, hurmaa, avokaado, virsik, mango jne;
 - köögiviljad: kõvad (porgand, peet, kapsas, kartul, bataat, artišokk), pehmed (kurgid, maguspipar, sibul, küüslauk) jne;
 - marjad: vaarikas, granaatõun seemnetega, viinamari seemnetega ja ilma, sõstrad, tikrid, mustikad jne;
 - ürdid ja juured: seller, petersell, till, aaloe, ingver jne;
 - oad ja pähklid: soja ja pähklid.
- Enne alustamist kontrollige, et kõri on kindlalt fikseeritud.
- Ühendage mahlapress vooluvõrku.
- Pange mahlaotsiku alla mahlakann ning viljalihaotsiku alla viljalihakann.
- Mahlapressi sisselülitamiseks lülitage nupp sisselülitatud asendisse.
- Pange ettevalmistatud köögiviljad / puuviljad mahlapressi, aidates kergelt tõukuriga kaasa.
- **MITTE MINGIL JUHUL ÄRGE TEHKE SEDA NÄPPUDE VÕI MUUDE ESEMETEGA.**
- Pange vilju sisse ainult siis, kui mootor töötab.
- Väljalülitamiseks lülitage nupp väljalülitatud asendisse.
- Mahlapressi tilal asub „lukk“, mis on mitte ainult „tilkumisvastane“, mis katkestab mahla voolamise pärast pressimise lõpetamist, vaid reguleerib ka viljaliha.
- Kui lasta mahlal voolata avatud lukuga, siis tuleb mahl viljade tükikeste ja viljalihaga. Kui töö käigus lukk sulgeda, siis olenevalt ajast, mil mahlapress töötab suletud lukuga, muutub mahla puhtus.
- Mida kauem mahlapress suletud lukuga töötab, seda puhtam on väljavoolav mahl.
- Maksimaalselt puhta mahla saamiseks tuleb kasutada vilju mitte enam kui ühe kannu ulatuses. Nende soovitude eiramisel ei ole tulemus rahuldav.

- Ärge kasutage vilju rohkem kui ühe kannutäie valmistamiseks, kuna selle tagajärjel võib seade rikki minna.
- Mahlapressil on tagurpidi funktsioon. Kui mahlapress ummistus, lülitage nupp tagurpidi liikumise asendisse R ning kruvi hakkab liikuma vastupidises suunas.
- MÄRKUS: ärge lülitage seadet ühelt töörežiimilt teisele liiga kiiresti. Algul seadke regulaator asendisse 0, oodake paar sekundid ning siis lülitage sisse vajalik režiim. Kiire ümberlülitamine võib seadet üle koormata.
- TÄHELEPANU: jälgige kasutamise käigus, et toiduained ei ulatuks kõrgemale korpuse läbipaistava osa märgist MAX.
- Pärast töö lõpetamist ühendage mahlapress vooluvõrgust lahti.

SORBETI VALMISTAMINE

- Selle mahlapressi mudeli juurde kuulub sorbetiotsik, mis näeb välja nagu filter.
- Mahlapressi kasutamisel selle otsikuga tuleb see paigaldada filtri asemele.
- Sorbeti valmistamiseks kasutage külmunud vilju, need peavad olema eelnevalt kooritud ja kivid eemaldatud. Seejuures ärge kasutage mahlapressi kahjustamise vältimiseks just sügavkülmikust võetud vilju, laske neil umbes 2-5 minutit sulada.
- Pange sorbeti jaoks mõeldud anum viljalihatsiku alla.
- Sarnaselt mahlavalmistamisele lülitage mahlapress sisse (nagu eespool kirjeldatud) ja pange külmutatud viljad tõukuri abil kõrisse.
- Tänu otsiku spetsiaalsele ehitusele töötleb mahlapress külmutatud viljad maitsvaks sorbetiks.
- Selleks et sorbett tuleks õrnem ja konsistentsilt meeldivam, soovitame külmutatud viljadele lisada banaani.

EELISED

- Tehnoloogia «Soft Press» võimaldab saada mahla, mis sisaldab maksimaalselt vitamiine, antioksidante ja muid kasulikke aineid.

PUHASTUS

- Peske eemaldatavad osad sooja seebiveega. Peske filtri avad pahupoolest.
- Ärge kasutage puhastamiseks metallharjasid ja –käsnaid ning abrasiivseid pesemisvahendeid.
- Puhastage väliskorpus pehme niiske käsna.
- Ärge asetage korpus vette.
- Mõned puu- / juurviljad, nt. porgandid, võivad värvi anda, seepärast tuleb mahlapressi plastmassist osad kohe pärast kasutamist ära pesta mitteabrasiivse vahendiga, hoolikalt läbi loputada ja ära kuivatada.
- Võrkfiltri lõhkumise või vananemise esmatunnustel asendage see uuega.

HOIDMINE

- Hoidke ärapestud ja ärakuivatatud mahlapress kuivas kohas.



Antud sümbol tootel, pakendil ja/või saatedokumentatsioonis tähendab, et kasutatud elektrilisi ja elektroonilisi tooteid ei tohi ära visata koos tavaliste olmejäätmetega. Need tuleb anda ära spetsialiseeritud vastuvõtupunktidesse.

Täiendava informatsiooni saamiseks olemasolevatest jäätmete kogumise süsteemidest pöörduge kohalike võimuorganite poole.

Õige utiliseerimine aitab hoida kokku hinnalisi ressursse ning ennetada võimalikku negatiivset mõju inimeste tervisele ja ümbritseva keskkonna olukorrale, mis võib tekkida jäätmete ebaõige käitlemise tulemusel.

LV LIETOŠANAS INSTRUKCIJA

DROŠĪBAS NOTEIKUMI

- Pirms ierīces ekspluatācijas uzmanīgi izlasiet doto lietošanas instrukciju, lai izvairītos no bojājumu radīšanas lietošanas laikā.
- Pirms pirmreizējās ieslēgšanas pārbaudiet, vai ierīces tehniskie raksturojumi, kas norādīti uz uzlīmes, atbilst elektrotīkla parametriem.
- Nepareiza ierīces lietošana var radīt tās bojājumus, materiālus zaudējumus un lietotāja veselības kaitējumus.
- Neizmantojiet ārpus telpām.
- Ierīce paredzēta izmantošanai tikai sadzīves vajadzībām. Ierīce nav paredzēta rūpnieciskai vai komerciālai izmantošanai, kā arī izmantošanai:
 - veikalu personāla virtuves zonās, birojos un citās ražošanas telpās;
 - lauksaimnieku mājās;
 - klientiem viesnīcās, moteļos, pansionātos un līdzīgās apmešanās vietās.
- **Aizliegts izjaukt sulu spiedi, ja tā ir pievienota elektrotīklam.** Vienmēr atvienojiet ierīci no elektrotīkla pirms tās tīrīšanas, vai arī tad, ja Jūs to neizmantojat.
- Lai izvairītos no elektrostrāvas trieciena vai uzliesmošanas, neieievietojiet ierīci ūdenī vai kādā citā šķidrumā. Ja tas ir noticis, nekavējoties atvienojiet to no elektrotīkla un dodieties uz tuvāko Servisa centru.
- Ierīce nav paredzēta izmantošanai personām (ieskaitot bērnus) ar pazeminātām fiziskām, sensoriskām vai intelektuālām spējām, kā arī personām bez dzīves pieredzes vai zināšanām, ja viņas nekontrolē vai nav instruējusi ierīces lietošanā persona, kura atbild par viņu drošību
- Bērni ir jākontrolē, lai nepieļautu spēlēšanos ar ierīci
- Neatstājiet ieslēgtu ierīci bez uzraudzības.
- Neizmantojiet piederumus, kas neietilpst ierīces pamatkomplektā.
- Barošanas vada bojājuma gadījumā, drošības pēc, tā nomaiņa jāuztīc ražotājam, servisa dienestam vai analogiskam kvalificētam personālam
- Neizmantojiet ierīci ar bojātu elektrovadu.

- Necentieties patstāvīgi labot ierīci. Bojājumu rašanās gadījumā dodieties uz tuvāko Servisa centru.
- Sekojiet līdzi, lai elektrovads nepieskartos klāt asām malām un karstām virsmām.
- Nevelciet, negrieziet un ne uz kā neuztiniet elektrovadu.
- Nenovietojiet ierīci uz karstas gāzes vai elektroplīts, kā arī pie citiem siltuma avotiem.
- Neaiztieciet ierīces rotējošās daļas.
- Pirms ierīces ieslēgšanas pārliedzinieties, vai vāciņš ir kārtīgi nostiprināts. Jūsu ierīce ir aprīkota ar drošības sistēmu, kas automātiski to atslēdz nepareiza vāciņa uzlikšanas gadījumā.
- Aizliegts produktus spiest ar pirkstiem. Ja augļu gabaliņi ir iesprūduši atvērumā, izmantojiet stampu. Ja tas nepalīdz, izslēdziet ierīci, atvienojiet to no elektrotīkla, izjauciet un iztīriet.
- **Nav pieļaujama ierīces nepārtraukta darbība ilgāk par 15 minūtēm (cietiem produktiem – ilgāk par 5 minūtēm). Pārtraukumam starp ieslēgšanām jābūt ne mazākam par 30 minūtēm.**
- Katru reizi pirms ierīces izjaukšanas un tīrīšanas atvienojiet to no elektrotīkla. Visām iekārtas rotējošajām daļām un motoram pilnībā jāapstājas.
- Izslēdziet ierīci katru reizi pēc tās lietošanas.
- Nepārslogojiet ierīci ar produktiem.
- Nav ieteicams turēt sulu spiedi ieslēgtu tukšgaitā ilgāk par 1 minūti.
- Ja izstrādājums kādu laiku ir atradies temperatūrā zem 0°C, pirms ieslēgšanas tas ir jāpatur istabas apstākļos ne mazāk kā 2 stundas.
- Ražotājs patur sev tiesības bez papildu brīdinājuma ieviest izstrādājuma konstrukcijā nelielas izmaiņas, kas būtiski neietekmē tā drošību, darbību un funkcionalitāti.
- Izgatavošanas datums ir norādīts uz izstrādājuma un/vai iepakojuma, kā arī pavaddokumentos, formātā XX.XXXX, kur pirmie divi cipari XX ir izgatavošanas mēnesis, nākamie četri XXXX – izgatavošanas gads.

SAGATAVOŠANA

- Ierīce paredzēta svaigi spiestu sulu pagatavošanai no dārzeņiem, augļiem, zaļumiem, ogām, kā arī augļu sorbeta pagatavošanai.
- Atbrīvojiet ierīci no iepakojuma un pārbaudiet, vai izstrādājums un tā piederumi nav bojāti.
- Rūpīgi nomazgājiet daļas, kas saskarsies ar produktiem, un nožāvējiet tās.
- Korpusa ārpusi noslaukiet ar mīkstu samitrinātu lupatu.

SALIKŠANA / IZJAUKŠANA

IZJAUKŠANA:

- Atvienojiet ierīci no elektrotīkla.
- Noņemiet kaklu, pagriežot to pretēji pulksteņrādītāja virzienam, stāvokļa "atvērts" uz korpusa virzienā.
- Izņemiet gliemežskrūvi.
- Izņemiet filtru.
- Pēc tam noņemiet korpusa plastmasas daļu, pagriežot to stāvokļa "atvērts" uz korpusa virzienā.

SALIKŠANA:

- Pirms salikšanas pārliedzinieties, ka motors ir izslēgts un ierīce ir atvienota no elektrotīkla.
- Pārliedzinieties, ka silikona daļas ir cieši ievietotas savā vietā.
- Uzlieciet korpusa caurspīdīgo plastmasas daļu uz paša korpusa un pagrieziet pulksteņrādītāja virzienā līdz galam. Atzīmei ▼ uz plastmasas daļas ir jāsavietojas ar atzīmi 🔒 uz korpusa.
- Uzstādiet filtru tīrīšanas filtrs. Ievietojiet filtru ar turētāju caurspīdīgajā korpusā tā, lai atzīme ▼ uz filtra savietotos ar atzīmi 🔒 uz korpusa.
- Tad ievietojiet gliemežskrūvi.
- Uzstādiet kaklu tā, lai atzīme ▼ savietotos ar atzīmi 🔒 uz korpusa.

DARBĪBA

- Rūpīgi nomazgājiet dārzeņus / augļus. Nomizojiet un izņemiet kauliņus, sagrieziet nelielos gabaliņos, lai tos viegli varētu ievietot iepildīšanas atverē.

UZMANĪBU:

- Sulu spiedi nedrīkst izmantot sulas iegūšanai no kokosiem.
- Sulu spiedi var izmantot sulas iegūšanai no:
 - augļiem: āboliem, apelsīniem, ananāsiem, banāniem, hurmas, avokado, persikiem, mango u.c.
 - dārzeņiem: gan cietiem (burkāni, bietes, kāposti, kartupeļi, batātes, topinambūri), gan mīksti (gurķi, paprika, sīpoli, ķiploki) u.c.
 - ogām: zemenēm, avenēm, granātāboliem ar kauliņiem, vīnogām ar kauliņiem un bez, jānogām, ērkšķogām, mellenēm, u.c.
 - zaļumiem un saknēm: selerijām, pētersīļiem, dillēm, alvejas, ingvera, u.c.
 - pākšaugiem un riekstiem: sojas un riekstiem.
- Pirms darba sākuma pārliedzinieties, ka kakls ir stingri nofiksēts.
- Pievienojiet sulu spiedi elektrotīklam.
- Novietojiet zem sulas snīpīša sulas trauku, bet zem izspaidu snīpīša izspaidu trauku.
- Pārslēdziet slēdzi I/O/R stāvoklī I, lai ieslēgtu sulu spiedi.
- Iepildiet sagatavotos dārzeņus / augļus sulu spiedē, mazliet piespiežot ar stampu.
- **NEKĀDĀ GADĪJUMĀ NEDARIET TĀ AR PIRKSTIEM VAI NEPIEDEROŠIEM PRIEKŠMETIEM.**
- **Produktus iepildiet tikai motora darbības laikā.**
- Lai izslēgtu ierīci, izvēlieties stāvokli O.

- Uz sulu spiedes snīpīša ir aizbāznis, kurš vienlaikus pilda ne tikai pretpilēšanas funkciju, kas novērš sulas noplūdi pēc darba beigām, bet arī regulē mīkstumus.
- Ja sulu spiež ar atvērtu aizbāzni, sula iznāk ar augļu gabaliņiem un mīkstumiem. Ja darba procesā aizbāzni aizvērt, tad, atkarībā no sulu spiedes darbības laika ar aizvērtu sulas nodalījumu, mainīsies tās tīrība.
- Jo ilgāk sulu spiede darbojas ar aizvērtu aizbāzni, jo tīrāka būs iegūtā sula.
- Lai iegūtu maksimāli tīru sulu, produkti jāņem ne vairāk, kā nepieciešams vienai glāzei. Neievērojot šos nosacījumus rezultāts nebūs apmierinošs.
- Neizmantojiet produktus vairāk, nekā nepieciešamas vienas sulas glāzes iegūšanai, jo tas var izraisīt ierīces bojājumu.
- Sulu spiede ir aprīkota ar reversa funkciju. Ja sulu spiede ir aizķepusi, pārslēdziet slēdzi stāvoklī R, gliemežskrūve sāks griezties pretējā virzienā.
- PIEZĪME: Nepārslēdziet darbības režīmus pārāk ātri, vispirms uzstādi regulatoru stāvoklī O, pagaidiet dažas sekundes un tad izvēlieties vajadzīgo režīmu. Ātra režīmu pārslēgšana var izraisīt ierīces pārslodzi.
- UZMANĪBU: Darbības laikā sekojiet, lai produkti nepārsniegtu atzīmi MAX uz korpusa caurspīdīgās daļas.
- Beidzot darbu, atvienojiet sulu spiedi no elektrotīkla.

SORBETA PAGATAVOŠANA

- Šā modeļa komplektā ietilpst sorbeta uzliktnis.
- Darbinot sulu spiedi ar šo uzliktni, tas ir jāuzstāda filtra vietā.
- Sorbeta pagatavošanai izmantojiet saldētus augļus, kas iepriekš ir jānomizo un jāatbrīvo no kauliņiem. Taču, lai nesabojātu sulu spiedes detaļas, neizmantojiet augļus, kas tikko izņemti no saldētavas, ļaujiet tiem mazliet atkust 2–5 minūtes.
- Novietojiet nākamā sorbeta trauku zem izspaidu snīpīša.
- Analoģiski sulas ieguvei ieslēdziet sulas spiedi (kā aprakstīts iepriekš) un iepildiet saldētus augļus atverē ar stampas palīdzību.
- Pateicoties īpašai uzliktna konstrukcijai sulu spiede pārstrādās saldētus augļus maigā un garšīgā sorbetā.
- Lai sorbets iegūtu vēl maigāku un patīkamāku konsistenci, iesakām pievienot saldētiem augļiem banānu.

PRIEKŠROCĪBA

- Tehnoloģija "Soft Press", ļauj iegūt sulu ar maksimālo saturu vitamīnu, antioksidantu un citu vērtīgu vielu.

TĪRĪŠANA

- Izmazgājiet visas sulu spiedes noņemamās daļas ar siltu ūdeni un ziepēm. Filtra atveri visērtāk mazgāt no otras puses.
- Tīrīšanai neizmantojiet metāliskas birstes, abrazīvos mazgāšanas līdzekļus vai metāliskās nījiņas.
- No ārpuses korpusu tīriet ar nedaudz mitru sūkli.
- Neievietojiet korpusu ūdenī.
- Daži produkti, piemēram, burkāni, var nokrāsot suluspiedes plastmasas detaļas, tāpēc uzreiz pēc darbības beigām, to nepieciešams nomazgāt ar nelielu daudzumu neabrazīva mazgāšanas līdzekļa, kārtīgi noskalot un izžāvēt.
- Pie pirmajiem tīklveida filtra bojājumiem vai nolietošanās, tas nekavējoties jānomaina.

GLABĀŠANA

- Tīru un izžāvētu sulu spiedi glabājiet saliktā veidā sausā vietā.



Šis simbols uz izstrādājuma, iepakojuma un/vai pavaddokumentiem nozīmē, ka nolietotus elektro- vai elektroniskos izstrādājumus nedrīkst izmest kopā ar parastajiem sadzīves atkritumiem. Tie ir jānodod specializētajos pieņemšanas punktos.

Lai iegūtu papildu informāciju par esošajām atkritumu savākšanas sistēmām, vērsieties vietējā pašvaldībā.

Pareiza utilizācija palīdzēs saglabāt vērtīgus resursus un novērst iespējamo negatīvo ietekmi uz cilvēku veselību un apkārtējās vides stāvokli, kas var rasties nepareizas rīkošanās ar atkritumiem rezultātā.

📖 VARTOTOJO INSTRUKCIJA SAUGUMO PRIEMONĒS

- Prietaiso gedimams išvengti prieš pirmąjį naudojimą atidžiai perskaitykite šią instrukciją.
- Prieš pirmąjį naudojimą patikrinkite, ar ant lipduko nurodytos techninės gaminių charakteristikos atitinka elektros tinklo parametrus.
- Neteisingai naudodamiesi gaminiu, Jūs galite jį sugadinti, patirti nuostolių arba pakenkti savo sveikatai.
- Naudoti tik patalpose.
- Prietaisas nėra skirtas pramoninėms ir komercinėms reikmėms, taip pat naudoti:
 - parduotuvių, biurų ir kitų gamybinių patalpų personalo virtuvių zonose;
 - ūkininkų namuose;
 - klientams ligoninėse, moteliuose, pensionatuose ir kitose gyvenamosiose vietose.
- **Draudžiama ardyti sulčiaspaudę, jeigu ji įjungta į elektros tinklą.** Prieš valydami prietaisą arba jo nesinaudodami visada išjunkite jį iš elektros tinklo.
- Nenardinkite prietaiso į vandenį bei kitus skysčius, nes elektros srovė gali Jus nutrenkti arba prietaisas gali užsidegti. Įvykus tokiai situacijai, išjunkite jį iš elektros tinklo ir kreipkitės į Serviso centrą patikrinimui.
- Prietaisas nėra skirtas naudoti fizinę, jutiminę ar protinę negalią turintiems asmenims (įskaitant vaikus) ar patirties ir žinių neturintiems asmenims, jei jų neprižiūri ar jų dėl eksploataavimo neinstruktuoja už prietaiso saugą atsakingas asmuo.
- Vaikus reikia prižiūrėti, kad jie nežaistų prietaisu.

- Nepalikite įjungto prietaiso be priežiūros.
- Nenaudokite neįrengtą į pristatymo komplektą reikmenų.
- Pažeistą maitinimo laidą, siekiant išvengti pavojaus, turi pakeisti gamintojas, techninės priežiūros tarnyba ar kvalifikuotas personalas.
- Nebandykite savarankiškai taisyti prietaiso. Atsiradus nesklaidumams kreipkitės į artimiausią Serviso centrą.
- Pasirūpinkite, kad elektros laidas neliestų aštrių kampų ir karštų paviršių.
- Netempkite, nepersukite ir nevyniokite laido.
- Nestatykite prietaiso ant karštos elektrinės ar dujinės viryklės ir šalia šilumos šaltinių.
- Nelieskite judančių prietaiso dalių.
- Prieš įjungdami prietaisą įsitikinkite, kad jo dangtelis patikimai užfiksuotas. Jūsų prietaise yra įrengta saugumo sistema, kuri automatiškai išjungs prietaisą, jei dangtelis buvo neteisingai uždarytas.
- Draudžiama stumti produktus pirštais. Jeigu vaisių gabaliukai užstrigo įkrovimo angoje, pasinaudokite stūmikliu. Jeigu tai nepadėjo, išjunkite prietaisą ir ištraukite laidą iš elektros lizdo. Tada prietaisą išardykite ir išvalykite užsikimšusias vietas.
- **Neleidžiama, kad prietaisas veiktų ilgiau nei 15 min. (kietiems vaisiams – 5 min.). Pertrauka tarp įjungimų turi sudaryti ne trumpesnė nei 30 min.**
- Kiekvieną kartą prieš išardydami ir valydami prietaisą išjunkite jį iš elektros tinklo. Visos sukamosios dalys ir variklis turi pilnai sustoti.
- Kiekvieną kartą baigę darbą būtinai išjunkite prietaisą iš elektros tinklo.
- Neperkraukite prietaiso produktais.
- Nerekomenduojama palikti sulčių spaudyklės įjungtos tuščiaja eiga ilgiau nei 1 min.
- Jeigu gaminyje kai kurį laiką buvo laikomas žemesnėje nei 0 °C temperatūroje, prieš įjungdami prietaisą palaikykite jį kambario temperatūroje ne mažiau kaip 2 valandas.
- Gamintojas pasilieka teisę be atskiro perspėjimo nežymiai keisti įrenginio konstrukciją išsaugant jo saugumą, funkcionalumą bei esmines savybes.
- Pagaminimo data nurodyta ant gaminio ir (arba) pakuotės, taip pat pridedamoje dokumentacijoje XX.XXXX formatu, kur pirmieji du simboliai „XX“ žymi pagaminimo mėnesį, o toliau einantys keturi simboliai „XXX“ žymi pagaminimo metus.

PARENGIMAS

- Prietaisas skirtas ruošti šviežiais spaustas daržovių, vaisių, žalumynų, uogų, taip pat vaisių serbento sultis.
- Išpakuokite prietaisą ir patikrinkite, ar nepažeistas prietaisas ir jo priedai.
- Rūpestingai išplaukite dalis, kurios turi sąlytį su maisto produktais, ir išdžiovinkite.
- Korpuso išorę nuvalykite minkštu, šiek tiek sudrėkintu audiniu.

SURINKIMAS / IŠMONTAVIMAS

IŠMONTAVIMAS:

- Atjunkite prietaisą iš maitinimo tinklo.
- Nuimkite žiotis, pasukdami ją prieš laikrodžio rodyklę korpuso „открыто“ (atidaryta) padėtimi.
- Išimkite sraigą.
- Ištraukite filtrą.
- Tada nuimkite plastikinę korpuso dalį, pasukdami korpuso „открыто“ (atidaryta) padėtimi

SURINKIMAS:

- Prieš surinkdami, įsitikinkite, kad variklis išjungtas ir prietaisas išjungtas iš maitinimo tinklo.
- Įsitikinkite, kad silikoniškos dalys būtų sandariai sumontuotos vietoje.
- Sumontuokite skaidrią plastikinę korpuso dalį ant pačio korpuso ir pasukite pagal laikrodžio rodyklę iki galo.

Skaidrios dalies žyma ▼ turi sutapti su ant korpuso esančia žyma 🔒.

- Nustatykite suodžių filtro siurblys. Patalpinkite filtrą su laikikliu skaidriame korpuse tokiu būdu, kad ant filtro esanti žyma ▼ sutaptų su ant korpuso esančia žyma 🔒.
- Tada sumontuokite sraigą.

- Sumontuokite angą tokiu būdu, kad žyma ▼ sutaptų su ant korpuso esančia žyma 🔒.

NAUDOJIMAS

- Rūpestingai nuplaukite daržoves / vaisius. Pašalinkite kietą žievę ir kauliukus, supjaustykite mažais gabaliukais, kurie lengvai pralystų pro įdėjimo angą.

DĖMESIO!

- Sulčiaspaudės negalima naudoti, siekiant išspausti sultis iš kokoso riešutų.
- Sulčiaspaudę galima naudoti sultims iš:
 - Iš vaisių: obuolių, apelsinų, ananasų, bananų, persimonų, avokadų, persikų, mango ir t. t.
 - Iš daržovių: kaip kietų (morkų, burokėlių, kopūstų, bulvių, batatas, bulvinė saulėgrąža), taip pat minkštų (agurkai, saldūs pipirai, svogūnas, česnakas) ir t. t.
 - Iš uogų: braškės, avietės, granatos su kauliukais, vynuogės su kauliukais ir be jų, serbentai, agrastai, šilauogės ir t. t.
 - Iš žolių: salieras, petražolė, krapai, alavijas, imbieras ir t. t.
 - Iš ankštinių daržovių ir riešutų: soja ir riešutai.
- Prieš pradėdami darbą, įsitikinkite, kad antgalis būtų patikimai užfiksuoti.
- Prijunkite sulčiaspaudę prie maitinimo tinklo.
- Padėkite po snapeliu sulčių talpos, o po išspaudų snapeliu jų talpą.
- Pasukite perjungėją „I/O / R“ „I“ padėtimi, kad įjungtumėte sulčiaspaudę.

- Įdėkite paruoštas daržoves / vaisius į sulčiaspaudę, lengvai spausdami stūmimo įtaisą.
- JOKIU BŪDU NEDARYKITE TO PIRŠTAIS AR PAŠALINIAIS DAIKTAIS.
- **Įdėkite produktus tik dirbančiu varikliu.**
- Norint išjungti - pasukite O padėtimi.
- Ant sulčiaspaudės snapelio yra „dangtelis“, kuri kartu laikoma ne tik „antilašo“ sistema, kuri neleidžia pratekėti sultims baigus darbą, bet minkštimo reguliatoriumi.
- Norint spausti sultis atvertu dangteliu, gausime sultis su vaisių ir minkštimo gabaliukais. Jei naudojimo metu dangtelį uždarysite, priklausomai nuo laiko, kurį veiks sulčiaspaudė uždaryta sulčių sekcija, keisis jų švarumas.
- Kuo ilgiau veikia sulčiaspaudė uždarytu dangteliu, tuo sultys - švaresnės.
- Norint gauti maksimaliai švarias sultis, reikia naudoti ne daugiau nei vieną stiklinę produktų. Nesilaikydami šių sąlygų, rezultatas bus netinkamas.
- Nenaudokite produktų daugiau, nei viena stiklinė sulčių, nes galima sugadinti prietaisą.
- Sulčiaspaudėje sumontuota reversinė funkcija. Jei sulčiaspaudė užsikimšto, pasukite perjungėją R padėtimi, sraigtas pradės sukintis atgaline kryptimi.
- PASTABA: neperjunkite veikimo režimų per daug greitai, pirma, reguliatorių nustatykite O padėtimi, palaukite keletą sekundžių, tada nustatykite reikiamą režimą. Greitai perjungdami režimus, galite perkrauti prietaisą.
- DĖMĖSIO: Veikimo metu sekite, kad produktai neviršytų ant skaidrios korpuso dalies esančios „MAX“ žymos.
- Baigę darbą, atsukite sulčiaspaudę iš maitinimo tinklo.

SORBENTO RUOŠA

- Šio sulčiaspaudės modelio komplekte pridėta sorbento antgalis.
- Kai sulčiaspaudė naudojama su šiuo antgaliu, ją būtina sumontuoti vietoj filtro.
- Ruošiant sorbentą, naudokite šaldytus vaisius, jie turi būti iš anksto nuvalyti nuo odelių ir kauliukų. Be to, norint nepažeisti sulčiaspaudės dalių, nenaudokite vaisių neseniai išimtų iš šaldiklio, leiskite jiems šiek tiek aptirpti 2-5 min.
- Sumontuokite sorbentui talpą po išspaudų snapeliu.
- Kaip ir ruošiant sultis, įjunkite sulčiaspaudę (kaip aprašyta anksčiau) ir praleiskite šaldytus vaisius anga, naudodamiesi stūmimo įtaisą.
- Dėl specialios sulčiaspaudės antgalio konstrukcijos, perdirbant šaldytus vaisius, gaunamas švelnus ir skanus sorbentas.
- Norint, kad sorbentas būtų dar švelnesnis ir malonesnis savo konsistencija, rekomenduojame pridėti šaldytą bananą.

PRANAŠUMAI

- «Soft Press» (žemo greičio) technologija leidžia išgauti sultis su maksimaliu vitaminų, antioksidantų ir kitų naudingų medžiagų kiekiu.

VALYMAS

- Išplaukite visas nuimamas dalis šiltu vandeniu su muilu. Filtro angas patogiau valyti iš atvirkštinės pusės. Sulčiaspaudės valymui nenaudokite metalinių šepetėlių, šveitimo valymo priemonių ar švitrų.
- Iš išorės korpusą nuvalykite drėgna kempine.
- Nenardinkite korpuso į vandenį.
- Kai kurie produktai, pvz. morkos, gali nudažyti plastmasines sulčiaspaudės dalis, todėl jas verta iš karto, baigus darbą, išplauti su nedideliu kiekiu švelnios valymo priemonės, kruopščiai išskalauti ir išdžiovinti.
- Pastebėję, kad tinklinis filtras sugedo ar paseno, nedelsdami pakeiskite jį nauju.

SAUGOJIMAS

- Išplautą, išdžiovintą ir surinktą sulčiaspaudę laikykite sausoje vietoje.



Šis simbolis ant gaminio, pakuotėje ir (arba) lydinčioje dokumentacijoje reiškia, kad naudojami elektriniai ir elektroniniai gaminiai neturėtų būti išmetami (išmestos) kartu su įprastinėmis buitinėmis atliekomis. Juos (jas) reikėtų atiduoti specializuotiems priėmimo punkтам.

Norint gauti papildomos informacijos apie galiojančias atliekų surinkimo sistemas, kreipkitės į vietines valdžios institucijas.

Teisingai utilizuojant atliekas, sutaupysite vertingų išteklių ir apsaugosite žmonių sveikatą ir aplinką nuo neigiamo poveikio, galinčio kilti netinkamai apdorojant atliekas.

HASZNALATI UTASÍTÁS

FONTOS BIZTONSÁGI INTÉZKEDÉSEK

- A készülék használatá elött, a készülék károsodása elkerülése érdekében figyelmesen olvassa el a Használati utasítást.
- A készülék első használatá elött, ellenőrizze egyeznek-e a címkén megjelölt műszaki adatok az elektromos hálózat adataival.
- A helytelen kezelés a készülék károsodásához, anyagi kárhoz, vagy a használó egészségkárosodásához vezethet.
- Szabadban használni tilos!
- A készülék kizárólag háztartásban használható. A készülék nem alkalmas ipari és kereskedelmi használatra illetve nem használható:
 - személyzet által üzletek, irodák konyhai helyiségében és egyéb ipari helyiségben;
 - farmházakban;
 - szállodák, motelek, panziók, illetve egyéb hasonló szállás vendégei által.

- **Szétzerelni a gyümölcsfacsarót bekapcsolt állapotban tilos!** Tisztítás előtt, vagy használaton kívül áramtalanítsa a készüléket.
- Áramütés, elektromos tűz elkerülése érdekében ne merítse a készüléket vízbe, vagy más folyadékba. Hogyha ez megtörtént, azonnal áramtalanítsa a készüléket és vigye el a közeli szervizbe.
- A készüléket ne használják elégtelen fizikai, érzéki vagy szellemi képességű személyek (beleértve a gyerekeket is), illetve tapasztalattal vagy ismerettel nem rendelkező személyek felügyelet nélkül, illetve, ha nem részesültek kioktatásban a készülék használatáról a biztonságukért felelős személy által.
- A gyermekeket tartsa felügyelet alatt a készülékkel való játszás elkerülése érdekében.
- Ne hagyja felügyelet nélkül a bekapcsolt készüléket.
- Ne használja a készüléket károsodott vezetékkel.
- A villamos vezeték meghibásodása esetén veszély elkerülése érdekében annak cseréjét végezze a gyártó a szervizközpont, illetve hasonlóan szakképzett személyzet.
- Ne próbálja egyedül szétzerelni a gyümölcsfacsarót, forduljon szervizhez.
- Figyeljen, hogy a vezeték ne érintkezzen éles, forró felülettel.
- Ne húzza, tekerje a vezetéket.
- Ne állítsa a készüléket forró tűzhelyre, hőforrás közelében.
- Ne érjen a készülék mozgó részeihez.
- Bekapcsolás előtt zárja le a fedőt. Az Ön gyümölcsfacsarója védőrendszerrel van felszerelve, amely a fedél helytelen zárása esetén automatikusan kikapcsolja a készüléket.
- Az élelmiszereket újjal nyomni tilos!
- Ha a gyümölcsfacsaró torkában megakadtak a gyümölcscarabok – használja a tolórudat. Ha ez nem segít - áramtalanítsa a készüléket, szerelje szét és tisztítsa meg az eltömődött részeket.
- **15 percnél tovább tartó szünet nélküli működés nem megengedett (kemény gyümölcsök esetében 5 perc). A szünetelés két bekapcsolás között legalább 30 perc.**
- Minden egyes szétzerelés és tisztítás előtt áramtalanítsa a készüléket. Az összes forgórésznek, és a motornak teljesen le kell állnia.
- Használat után mindig kapcsolja ki a gépet.
- Ne terhelje túl a gépet élelmiszerral.
- Nem ajánlatos 1 percnél tovább bekapcsolva üresjáraton tartani a gyümölcsfacsaró gépet.
- Amennyiben a készüléket valamennyi ideig 0 °C–nál tárolták, bekapcsolása előtt legalább 2 órán belül tartsa szobahőmérsékleten.
- A gyártónak jogában áll értesítés nélkül másodrendű módosításokat végezni a készülék szerkezetében, melyek alapvetően nem befolyásolják a készülék biztonságát, működőképességét, funkcionalitását.
- A gyártási idő XX.XXXX formátumban a terméken és/vagy a csomagoláson található, valamint a kísérő iratokban, ahol az első két «XX» számjel a gyártási hónapra, a következő «XXXX» számjel pedig a gyártási évre utal.

ELŐKÉSZÜLETEK

- A készülék frissen facsart zöldséglevelek, gyümölcslevelek, levélzöldség levek, bogyós gyümölcslevelek és gyümölcssörbet elkészítésére alkalmas.
- Csomagolja ki a készüléket és ellenőrizze, nem sérült-e a termék és a tartozékok.
- Alaposan mossa meg az élelmiszerral érintkező részeket és szárítsa meg őket.
- A készüléktestet kívülről törölje meg nedves törlőkendővel.

ÖSSZESZERELÉS/SZÉTSZERELÉS

SZÉTSZERELÉS:

- Áramtalanítsa a készüléket.
- Vegye le az adagoló torkot, elfordítva azt az óramutató járásával ellenkező irányba, a készüléktesten található „nyitva” helyzet irányába.
- Vegye ki a csigát.
- Vegye ki a szűrőt.
- Továbbá vegye le a készüléktest műanyag részét, elfordítva azt a készüléktesten található „nyitva” helyzet irányába.

ÖSSZESZERELÉS:

- Összeszerelés előtt győződjön meg arról, hogy a motor kikapcsolt állapotban és áramtalanítva van.
- Győződjön meg arról, hogy a szilikon részek szorosan a helyükön állnak.
- Helyezze a készüléktest átlátszó műanyag részét magára a készüléktestre, és fordítsa el az óramutató járásával egyező irányba, amíg engedi. Az átlátszó részen található ▼ jelnek egyeznie kell a készüléktesten található 🔒 jellel.
- Szereljen be egy szűrőtisztítót a szűrőre. Helyezze a szűrőt a szűrőtartóval az átlátszó részbe úgy, hogy a szűrőn található ▼ jel megegyezzen a készüléktesten található 🔒 jellel.
- Továbbá helyezze fel a csigát.
- Helyezze fel a feltöltőt úgy, hogy a ▼ jel megegyezzen a készüléktesten lévő 🔒 jellel.

MŰKÖDÉS

- Alaposan mossa meg a zöldségeket/gyümölcsöket. Távolítsa el azok szilárd héjat és a magvakat, vágja fel közepes darabokra, amelyek könnyen beférnek az adagoló nyílásba.

FIGYELEM:

- A gyümölcsprés nem alkalmas kókusz lé elnyerésére.

- A gyümölcsprés az alábbi termékekből segít levet nyerni:
 - gyümölcsök: alma, narancs, ananász, banán, datolyaszilva, avokádó, őszibarack, mangó, stb.
 - zöldségek: szilárd húsú (sárgarépa, cékla, káposzta, burgonya, édesburgonya, csicsóka), puha húsú (uborka, húsos paprika, hagyma, fokhagyma), stb.
 - bogyós gyümölcs: eper, málna, gránátalma magvával, szőlő magvával és magnélküli, ribiszke, egres, áfonya, stb.
 - levél- és gyökérszöszeg: zellerlevél, petrezselyemlevél, kapor, aloé, gyömbér, stb.
 - babfélék és dió: szója és dió.
- A művelet előtt győződjön meg arról, hogy az adagoló torok biztonságosan le van rögzítve.
- Áramosítsa a gyümölcsprést.
- Állítsa fel a gyümölcslé-kiöntő alá a gyümölcslégűjtő edényt, a törmelék-kivezető nyílás alá pedig a törmelékgyűjtő edényt.
- Állítsa az I/O/R kapcsolót «I» helyzetbe és kapcsolja be a gyümölcsprést.
- Rakja az előkészített zöldséget/gyümölcsöt a gyümölcsprésbe, lágyan nyomva a toló fedéllel.
- SEMMI ESETRE SE TOLJA AZ ÉLELMISZERT UJJÁVAL VAGY IDEGEN TÁRGGYAL.
- **A termékeket csak működő motornál adagolja.**
- Ha ki akarja kapcsolni a készüléket, állítsa a kapcsolót O helyzetbe.
- A gyümölcsprés kiöntője kupakkal van ellátva, amely nem csak cseppmentesítő rendszer, amely megelőzi a gyümölcslé kifolyását, hanem rostsabályozó is egyben.
- Amennyiben nyitott kupakkal történik a préselés, úgy a kapott gyümölcslé gyümölcstarabokat és rostokat fog tartalmazni. Amennyiben működés közben a kupakot lezárni, a készülék zárt kupakkal való működési ideje függvényében fog változni a gyümölcslé tisztasága.
- Minél tovább fog a gyümölcsprés zárt kupakkal működni, annál tisztább gyümölcslét kapunk.
- Maximálisan rostmentes gyümölcslé elnyerése érdekében használjon legfeljebb egy pohárra való gyümölcsléhez szükséges terméket. E feltétel megszegése esetén nem kap megfelelő eredményt.
- Ne használjon egyszerre egy pohár gyümölcslé elnyeréséhez szükséges terméknél többet, mivel ez meghibásodáshoz vezethet.
- A gyümölcsprés „reverse” funkcióval van ellátva. Amennyiben a gyümölcsprés eltömődött, állítsa a kapcsolót R helyzetbe, a csiga ellenkező irányba kezd forogni.
- MEGJEGYZÉS: ne váltson túl gyorsan működési üzemmódot, előbb állítsa a szabályozót O helyzetbe, várjon néhány percet, majd állítsa be a szükséges üzemmódot. Az üzemmódok gyors váltása túlterhelést okozhat.
- FIGYELEM: működés közben ügyeljen arra, hogy az élelmiszerek szintje ne lépje túl a készüléktest átlátszó részén található MAX jelzést.
- A művelet végén áramtalanítsa a gyümölcsprést.

SÖRBET ELKÉSZÍTÉSE

- Az adott típusú gyümölcsprés szett sörbet elkészítésére használt tartozékot is tartalmaz.
- Amennyiben a gyümölcsprést e tartozékkal kívánja használni, helyezze a tartozékot a szűrő helyére.
- Sörbet elkészítésére használjon héjától és magjától megtisztított mélyhűtött gyümölcsöt. Közben a készülék részeinek sérülése elkerülése érdekében ne használja azonnal a mélyhűtőből kivett gyümölcsöt, hagyja állapotodni 2-5 percig.
- Állítsa fel a sörbetgyűjtő edényt a törmelék-kivezető nyílás alá.
- A gyümölcslé-elkészítési folyamathoz hasonlóan kapcsolja be a gyümölcsprést (a fenti lépések szerint) és adagolja a mélyhűtött gyümölcsöket az adagoló nyílásba a toló fedél segítségével.
- A tartozék speciális szerkezetének köszönhetően a gyümölcsprés feldolgozza a mélyhűtött gyümölcsöket és sima állagú finom sörbetet kapunk.
- A még simább állag elérése érdekében adjon banánt a mélyhűtött gyümölcsökhöz.

ELŐNYÖK

- A «Soft Press» technológia segítségével maximális vitamin-, antioxidánstartalmú, és egyéb hasznos elemekben dús gyümölcslét nyerünk.

TISZTÍTÁS

- Mossa meg az összes levehető tartozékot meleg szappanos vízben. A szűrő réseit könnyebb mosni visszajáról.
- Ne használjon fém keféket, súrolószert, smirglit.
- Törölje meg a készülékházat kívülről nedves szivaccsal.
- Ne merítse a készülékházat vízbe.
- Valamelyik élelmiszer, pl. sárgarépa festheti a készülék műanyag részeit, ezért célszerű használat után rögtön megmosni kevés mosogatószerrel, és megszáritani őket.
- Károsodás, elhasználódás első jeleinél - cserélje a szűrőt.

TÁROLÁS

- Az összeszerelt, száraz gyümölcscsatorát száraz helyen tárolja.



Ez a jel a terméken, csomagoláson és/vagy kísérő dokumentumokon azt jelenti, hogy ezeket a használt villamos és elektronikus termékeket és elemeket tilos az általános háztartási hulladékkal kidobni. E tárgyakat speciális befogadó pontokban kell leadni.

A hulladékbefogadó rendszerrel kapcsolatos kiegészítő információért forduljon a helyi illetékes hatóságokhoz.

A megfelelő hulladékkezelés segít megőrizni az értékes erőforrásokat és megelőzheti az olyan esetleges negatív hatásokat az emberi egészségre és a környezetre, amelyek a nem megfelelő hulladékkezelés következtében felmerülhetnek fel.

RO INSTRUCȚIUNI DE UTILIZARE MĂSURILE DE SIGURANȚĂ

- Citiți cu atenție aceste instrucțiuni înainte de a utiliza aparatul pentru a evita defecțiunile în timpul utilizării.
- Înainte de prima conectare, verificați dacă caracteristicile tehnice indicate pe produs corespund parametrilor rețelei electrice.
- Manipularea necorespunzătoare poate duce la deteriorarea produsului, pagube materiale și poate cauza daune sănătății utilizatorului.
- Nu folosiți un uscător de păr în aer liber.
- A se utiliza doar în scopuri de utilizare casnică. Aparatul este destinat doar pentru utilizare în condiții casnice. Aparatul nu este destinat pentru utilizare industrială și comercială, precum și pentru utilizare în:
 - zonele de bucătărie pentru personalul din magazine, officii și alte încăperi de producere;
 - ferme;
 - clienții din hoteluri, moteluri, pensiuni și alte spații de locuit similar.
- **Se interzice dezasamblarea storcătorului când acesta este conectat la rețeaua de alimentare.** Întotdeauna deconectați aparatul înainte de curățare sau dacă nu-l utilizați.
- În scopul evitării electrocutării, nu introduceți aparatul sau cablul de alimentare în apă sau alte lichide. Dacă aceasta a avut loc, nu atingeți aparatul, deconectați-l imediat de la rețeaua electrică și adresați-vă la centrul de reparații pentru verificare.
- Aparatul nu este destinat persoanelor (inclusiv copiilor) cu capacități fizice, senzoriale și mintale reduse sau dacă ele nu posedă experiență de viață sau cunoștințe, dacă ele nu sunt supravegheate sau instruite privitor la utilizarea aparatului de persoana responsabilă de siguranța lor.
- Supravegheați copiii pentru a nu le permite jocul cu aparatul.
- Nu lăsați niciodată aparatul în funcțiune fără supraveghere.
- Nu atingeți părțile în mișcare ale aparatului.
- Pentru a preveni situațiile periculoase, în cazul deteriorării cablului de alimentare, este necesar ca acesta să fie înlocuit de producător, centrul de reparații sau de personalul similar calificat.
- Nu încercați să reparați aparatul desinestătător sau să înlocuiți careva piese. În cazul detectării unor defecțiuni, adresați-vă celui mai apropiat centru de deservire.
- Aveți grijă ca cablul de alimentare să nu se atingă de margini ascuțite și suprafețe fierbinți.
- La deconectarea aparatului de la sursa de energie electrică, trageți de ștecher și nu apucați de cablu.
- Nu așezați aparatul pe un gaz fierbinte sau cuptor electric, nu-l amplasați în apropierea surselor de căldură.
- Nu atingeți părțile în mișcare ale dispozitivului.
- Înainte de conectarea aparatului asigurați-vă că capacul este fixat corect. Aparatul dvs. este dotat cu un sistem de siguranță care automat deconectează aparatul dacă capacul nu este pus corect.
- Se interzice împingerea produselor cu degetele. Dacă au rămas bucăți de fructe în tubul de alimentare, utilizați accesoriul de presare. Dacă aceasta nu ajută, deconectați aparatul și scoateți ștecherul din priză, iar apoi dezasamblați-l și curățați resturile rămase.
- **Nu se permite utilizarea mai mult de 15 minute în continuu (pentru produsele tari – 5 minute). Pauza între conectări nu trebuie să fie mai mică de 30 de minute.**
- Înainte de fiecare dezasamblare și curățare este obligatoriu să deconectați aparatul de la rețeaua electrică. Toate piesele în mișcare și motorul trebuie să fie oprite complet.
- Deconectați aparatul în mod obligatoriu după finalizarea utilizării.
- Nu supraîncărcați produsele electrocasnice.
- Nu se recomandă să lăsați storcătorul să funcționeze în gol mai mult de 1 minut.
- Dacă produsul a fost păstrat pentru o perioadă de timp la temperaturi sub 0 °C, atunci înainte de conectare acesta ar trebui să se afle la temperatura camerei, timp de cel puțin 2 ore.
- Producătorul își rezervă dreptul de a introduce fără notificare prealabilă mici modificări în construcția produsului, care nu influențează semnificativ siguranța, capacitatea de funcționare și performanța acestuia.
- Data producerii este indicată pe produs și/sau ambalaj, precum și în documentația însoțitoare, în format XX.XXXX, unde primele două cifre "XX" reprezintă luna producerii, iar următoarele patru cifre "XXXX" reprezintă anul producerii.

PREGĂTIREA

- Aparatul servește la pregătirea sucurilor proaspăt stoarse din legume, fructe, verdeață, fructe de pădure, precum și a sorbetului de fructe.
- Despachetați aparatul și asigurați-vă că produsul și accesoriile lui nu sunt deteriorate.
- Spălați bine detaliile care vor intra în contact cu produsele și uscați-le.
- Ștergeți exteriorul carcasei cu o cânză moale, puțin umedă.

ASAMBLAREA / DEZASAMBLAREA

DEZASAMBLAREA:

- Deconectați aparatul de la rețeaua electrică.
- Scoateți tubul de alimentare, rotindu-l împotriva acelor de ceasornic, în direcția poziției "deschis" pe carcasă.
- Scoateți melcul.
- Scoateți filtrul.
- Apoi scoateți partea de plastic a carcasei, rotind-o în direcția poziției "deschis" pe carcasă.

ASAMBLAREA:

- Înainte de asamblare asigurați-vă că motorul s-a oprit și aparatul este deconectat de la rețea.
- Asigurați-vă că piesele de silicon sunt bine fixate.

- Instalați partea transparentă de plastic a carcasei nemijlocit pe carcasă și rotiți-o în direcția acelor ceasornicului până la blocare. Marcajul ▼ de pe partea transparentă trebuie să coincidă cu marcajul de pe carcasă.
- Instalați filtrul de curățare a filtrului. Puneți filtrul cu suport în carcasa transparentă astfel, încât marcajul ▼ de pe filtru să coincidă cu marcajul de pe carcasă.
- Apoi instalați melcul.
- Instalați gura de umplere astfel, încât marcajul ▼ să coincidă cu marcajul de pe carcasă.

UTILIZAREA

- Spălați bine legumele / fructele. Curățați coaja tare și sâmburii, tăiați în bucăți nu prea mari, care ar intra cu ușurință în tubul de alimentare.

ATENȚIE:

- Storcătorul nu poate fi utilizat pentru obținerea sucului din cocos.
- Storcătorul poate fi utilizat pentru obținerea sucului din:
 - din fructe: mere, portocale, ananași, banane, curmale, avocado, piersici, mango, etc.
 - din legume: atât tari (morcov, sfeclă, varză, cartofi, batat, napi), cât și moi (castraveți, ardei dulce, ceapă, usturoi), etc.
 - din fructe de pădure: căpșuni, zmeură, rodii cu sâmburi, struguri cu sâmburi și fără, coacăză, agriș, mure, etc.
 - din ierburi și rădăcini: țelină, pătrunjel, mărar, aloe, ghimber, etc.
 - din boabe și nuci: soia și nuci.
- Înainte de utilizare asigurați-vă că tubul de alimentare este fixat bine.
- Conectați storcătorul la rețeaua electrică.
- Puneți recipientul pentru suc sub orificiul pentru suc, iar sub orificiul pentru pulpă, recipientul pentru pulpă.
- Mișcați comutatorul în I/O/R în poziția «I», pentru a conecta storcătorul.
- Introduceți legumele / fructele pregătite în storcător, apăsând ușor cu accesoriul de presare.
- **SE INTERZICE FOLOSIREA DEGETELOR SAU ALTOR OBIECTE STRĂINE PENTRU ACEASTA.**
- **Introduceți produsele doar când motorul funcționează.**
- Pentru a-l deconecta, mișcați-l în poziția O.
- Orificiul pentru suc este dotat cu un „capac” care reprezintă simultan atât sistemul de „anti-picurare”, care previne picurarea sucului la sfârșitul utilizării, cât și de reglare al pulpei.
- Dacă veți storce suc cu capacul deschis, atunci el va fi cu bucăți de fructe și pulpă. Dacă veți închide capacul în procesul de utilizare, atunci, în funcție de durata utilizării storcătorului cu compartimentul pentru suc închis, se va schimba și limpezimea acestuia.
- Cu cât mai mult storcătorul va funcționa cu capacul închis, cu atât mai limpede va fi suc la ieșire.
- Pentru a obține un suc de limpezime maximă, este necesar să folosiți produse pentru cel mult un pahar. Dacă nu veți respecta această condiție, rezultatul nu va fi satisfăcător.
- Nu folosiți produse mai mult decât pentru a obține un pahar de suc, în caz contrar aceasta poate duce la deteriorarea aparatului.
- Storcătorul este dotat cu funcția de revers. Dacă storcătorul este blocat, mutați comutatorul în poziția R, melcul va începe să se rotească în sensul invers.
- NOTĂ: nu schimbați modurile de lucru foarte repede, ci mai întâi mișcați regulatorul în poziția O, așteptați câteva secunde, iar apoi setați modul necesar. Schimbarea rapidă a modurilor poate suprasolicita aparatul.
- ATENȚIE: În timpul utilizării, asigurați-vă ca produsele să nu depășească marcajul MAX de pe partea transparentă a carcasei.
- La sfârșitul utilizării, deconectați storcătorul de la rețeaua electrică.

PREGĂTIREA SORBETULUI

- În setul acestui model de storcător intră un accesoriu pentru sorbet, care arată ca un filtru.
- Pentru a utiliza storcătorul cu acest accesoriu, montați-l în loc de filtru.
- Pentru pregătirea sorbetului folosiți fructe înghețate, care trebuie să fie curățite din timp de coajă și sâmburi. Totodată, pentru a nu deteriora piesele storcătorului, nu folosiți fructele imediat după ce au fost scoase din congelator, ci lăsați-le puțin să se topească timp de 2-5 minute.
- Amplasați recipientul pentru viitorul sorbet sub orificiul pentru scurgerea pulpei.
- Prin analogie cu pregătirea sucului, conectați storcătorul (după cum este descris mai sus) și introduceți fructele înghețate în tubul de alimentare cu ajutorul accesoriului de presare.
- Datorită construcției speciale a accesoriului, storcătorul va procesa fructele înghețate într-un sorbet fin și gustos.
- Pentru ca sorbetul să obțină o consistență mai fină și mai plăcută, vă recomandăm să adăugați banane în fructele înghețate.

AVANTAJE

- Tehnologia «Soft Press» permite obținerea unui suc cu un conținut maxim de vitamine, antioxidanți și alte substanțe nutritive.

CURĂȚAREA

- Spălați toate piesele detașabile cu apă caldă și săpun. Nu folosiți pentru curățare perii metalice, detergenți abrazivi sau lavete dure.
- Ștergeți carcasa din exterior cu un burete umed.
- Nu introduceți baza în apă.

- Piesețe detașabile de plastic ale storcătorului pot fi colorate de unele produse, de exemplu, de morcov. Din acest motiv, imediat după finalizarea utilizării, este necesar de a le spăla cu o cantitate mică de detergent neabraziv, iar apoi clătiți-le bine și uscați-le complet.

PĂSTRAREA

- Păstrați storcătorul spălat, uscat și asamblat într-un loc uscat.



Simbolul dat pe produs, ambalaj și/sau documentele însoțitoare înseamnă că aparatele electrice și electronice, uzate nu trebuie aruncate împreună cu deșeurile menajere. Acestea trebuie duse la punctele de colectare specializate.

Adresați-vă la autoritățile locale pentru a obține informații suplimentare referitor la sistemele existente de colectare a deșeurilor.

Reciclarea corectă va contribui la păstrarea resurselor valoroase și la prevenirea posibilelor efecte negative asupra sănătății oamenilor și a mediului înconjurător, care ar putea apărea în rezultatul reciclării incorecte a deșeurilor.

PL INSTRUKCJA OBSŁUGI ŚRODKI OSTROŻNOŚCI

- Zalecamy uważnie przeczytać niniejszą instrukcję przed uruchomieniem urządzenia, aby uniknąć awarii podczas użytkowania.
- Przed pierwszym włączeniem należy sprawdzić, czy dane techniczne podane na wyrobie są zgodne z parametrami prądu elektrycznego.
- Niewłaściwe postępowanie może spowodować uszkodzenie wyrobu, wyrządzić szkodę materialną albo spowodować zagrożenie zdrowia użytkownika.
- Nie używać na zewnątrz pomieszczeń.
- Urządzenie jest przeznaczone tylko do użytku domowego. Urządzenie nie jest przeznaczone do używania w przemyśle i w handlu, a także do wykorzystania:
 - w pomieszczeniach kuchennych dla pracowników w sklepach, biurach i innych pomieszczeniach produkcyjnych;
 - w domach rolników;
 - przez klientów w hotelach, motelach, pensjonatach i innych podobnych miejscach zamieszkania.
- **Nie wolno rozbierać sokowirówki, jeśli jest ona podłączona do sieci elektrycznej.** Zawsze odłączaj zasilanie sieciowe, gdy urządzenie nie jest używane lub przed czyszczeniem.
- Aby uniknąć porażenia prądem elektrycznym i pożaru, nie wolno zanurzać urządzenia ani przewodu zasilającego w wodzie lub innej cieczy. Jeśli tak się stało, należy natychmiast odłączyć go od źródła zasilania prądem elektrycznym i skontaktować się z Punktem Serwisowym w celu sprawdzenia.
- Urządzenie nie jest przeznaczone do użytku przez osoby (w tym dzieci) o ograniczonych możliwościach fizycznych, zmysłowych lub umysłowych albo, w przypadku braku doświadczenia lub wiedzy, jeśli nie znajdują się one pod nadzorem lub nie poinstruowane na temat korzystania z urządzenia przez osobę odpowiedzialną za ich bezpieczeństwo.
- Dzieci powinny być nadzorowane, aby zapobiec grze z urządzeniem.
- Nie zostawiaj włączonego urządzenia bez nadzoru.
- Nie używaj akcesoriów, które nie są dołączone do zestawu wraz z urządzeniem.
- Jeżeli przewód zasilający ulegnie uszkodzeniu, to powinien on być wymieniony u wytwórcy lub w specjalistycznym zakładzie naprawczym albo przez wykwalifikowaną osobę.
- W przypadku uszkodzenia przewodu zasilającego jego wymiany, aby uniknąć niebezpieczeństw, powinien dokonać producent lub upoważniony przez niego Punkt Serwisowy bądź podobny wykwalifikowany personel.
- Nie wolno próbować naprawiać urządzenia samodzielnie. W przypadku usterek należy skontaktować się z najbliższym Punktem Serwisowym.
- Należy uważać, aby przewód zasilający nie dotykał ostrych krawędzi i gorących powierzchni.
- Nie ciągnij, nie przekręcaj i nie nawijaj przewodu sieciowego dookoła niczego.
- Nie umieszczaj urządzenia na gorącej kuchni gazowej lub elektrycznej, nie należy umieszczać go w pobliżu źródeł ciepła.
- Nie dotykaj części ruchomych urządzenia.
- Przed włączeniem urządzenia upewnij się, że pokrywa jest niezawodnie zablokowana. Urządzenie wyposażone jest w system bezpieczeństwa, który automatycznie wyłącza urządzenie w przypadku nieprawidłowej instalacji pokrywy.
- Nie wolno pchać produktów palcami. Jeśli kawałki owoców zostały zablokowane w leju zasypowym, skorzystaj z popychacza. Jeśli to nie pomoże, wtedy wyłącz silnik i odłącz urządzenie od sieci elektrycznej, rozbierz go i wyczyść zatkane miejsca.
- **Nie wolno pracować nieprzerwanie przez ponad 15 minut (w przypadku produktów stałych – 5 minut). Przerwa między włączeniem urządzenia powinna wynosić co najmniej 30 minut.**
- Za każdym razem, przed rozebraniem i czyszczeniem należy odłączyć urządzenie od sieci elektrycznej. Wszystkie obracające się części i silnik muszą całkowicie się zatrzymać.
- Za każdym razem po zakończeniu pracy obowiązkowo należy wyłączyć urządzenie.
- Nie należy przeciążać urządzenia nadmierną ilością produktów.
- Nie zaleca się pozostawiania sokowirówki włączonej na biegu jałowym dłużej niż przez 1 min.
- Jeśli urządzenie przez jakiś czas znajdowało się w temperaturze poniżej 0°C, przed włączeniem musi być przechowywane w temperaturze pokojowej nie krócej niż w ciągu 2 godzin.

- Producent zastrzega sobie prawo, bez dodatkowego powiadomienia, do wprowadzania drobnych zmian w konstrukcji wyrobu, które zupełnie nie wpływają na jego bezpieczeństwo, sprawność ani funkcjonalność.
- Data produkcji jest wskazana na wyrobie i/albo na opakowaniu, a także w dokumentacji towarzyszącej, w formacie XX.XXXX, gdzie pierwsze dwie liczby „XX” to miesiąc produkcji, następne cztery cyfry „XXXX” to rok produkcji.

PRZYGOTOWANIE

- Urządzenie służy do przygotowania świeżo wyciskanych soków z warzyw, owoców, ziół, jagód, a także owocowego sorbetu.
- Rozpakuj urządzenie i sprawdź, czy nie są uszkodzone wyrób i akcesoria.
- Dokładnie umyj części, które będą stykać się z produktami, i wysusz.
- Przetrzyj zewnętrzną obudowę miękką, lekko zwilżoną szmatką.

ROZBIERANIE/ZESTAWIENIE

ROZBIERANIE:

- Odłącz urządzenie od sieci elektrycznej.
- Zdejmij lejek zasypowy, obracając go przeciwnie do ruchu wskazówek zegara, w kierunku położenia "otwarte" na obudowie.
- Wyjmij ślimak.
- Wyjmij filtr.
- Następnie zdejmij plastikową część obudowy, obracając ją w kierunku położenia "otwarte" na obudowie.

ZESTAWIENIE:

- Przed montażem upewnij się, że silnik jest wyłączony oraz urządzenie jest odłączone od sieci.
- Upewnij się, że silikonowe części są mocno osadzone na miejscu.
- Zamontuj przezroczystą plastikową część obudowy na samej obudowie i obróć zgodnie z ruchem wskazówek zegara, aż do oporu. Znak ▼ na przezroczystej części musi zbiec się ze znakiem 🔒 na obudowie.
- Zamontuj na filtrze środek czyszczący do filtra. Umieść filtr z uchwytem w przezroczystej obudowie, w ten sposób, aby znak ▼ na filtrze zbiegł się ze znakiem 🔒 na obudowie.
- Następnie zainstaluj ślimak.
- Ustaw gardziel w taki sposób, aby znak ▼ zbiegł się ze znakiem 🔒 na obudowie.

PRACA

- Dokładnie umyj warzywa / owoce. Obierz z twardej skórki i usuń pestki, pokrój w małe kawałki, które łatwo przechodziłyby przez lej zasypowy.

OSTRZEŻENIE:

- Wyciskarki nie wolno używać w celu uzyskania soku z kokosów.
- Wyciskarka może być używana do uzyskania soku z:
 - owoców: jabłka, pomarańcze, ananasy, banany, hurma, awokado, brzoskwinia, mango itp.
 - warzyw: zarówno twardych (marchew, buraki, kapusta, ziemniaki, ziemniaki słodkie, topinambur), jak i miękkich (ogórki, papryka, cebula, czosnek) itp.
 - jagód: truskawki, maliny, granat z pestkami, winogrona z pestkami i bez, porzeczki, agrest, borówki itp.
 - ziół i korzeni: seler, pietruszka, koperek, aloes, imbir itp.
 - roślin strączkowych i orzechów: soja i orzechy.
- Przed rozpoczęciem pracy upewnij się, że lej zasypowy jest niezawodnie zamocowany.
- Podłącz wyciskarkę do sieci elektrycznej.
- Umieść pod dzióbkiem wylewowym pojemnik na sok, a pod wylotem miąższu ustaw pojemnik na miąższ.
- Ustaw przełącznik I/O/R w położeniu «I», aby włączyć wyciskarkę do soków.
- Załaduj przygotowane warzywa / owoce do wyciskarki, lekko naciskając popychaczem.
- W ŻADNYM WYPADKU NIE RÓB TEGO PALCAMI ANI ŻADNYMI PRZEDMIOTAMI.
- Ładuj produkty tylko przy uruchomionym silniku.
- Aby ją wyłączyć, przełącz w położenie O.
- Na dzióbku wyciskarki do soków jest "zaślepka", ona jest nie tylko systemem przeciw kapaniu, który uniemożliwia wyciek soku po zakończeniu pracy, lecz również jednocześnie stanowi regulator miąższu.
- Jeśli wyciskać sok z otwartą zaślepką, wtedy w nim będą kawałki owoców i miąższu. Jeśli w trakcie pracy zaślepkę zamknąć, wtedy w zależności od czasu, przez który będzie działała wyciskarka z zamkniętą komorą do soku, będzie się zmieniać jego czystość.
- Im dłużej wyciskarka działa z zamkniętą zaślepką, tym czystszy będzie uzyskany sok.
- W celu uzyskania soku maksymalnej czystości trzeba używać produktów w ilości nie więcej niż dla jednego kubku. W przypadku nieprzestrzegania tych warunków wynik nie będzie zadowalający.
- Nie używaj więcej produktów, niż w celu uzyskania jednego kubku soku, ponieważ może to doprowadzić do uszkodzenia urządzenia.
- Wyciskarka do soków wyposażona jest w funkcję "bieg wsteczny". Jeśli wyciskarka jest zatkana, ustaw przełącznik w położeniu R, ślimak zacznie się obracać w przeciwnym kierunku.
- UWAGA: nie przełączaj się zbyt szybko między trybami pracy, najpierw ustaw pokrętko w pozycji O, odczekaj kilka sekund, a następnie ustaw żądany tryb. Szybkie przełączanie trybów może przeciążać urządzenie.
- UWAGA: Podczas pracy należy uważać, aby produkty nie przekraczały znaku MAX na przezroczystej części obudowy.
- Po zakończeniu pracy należy odłączyć wyciskarkę od sieci elektrycznej.

PRZYGOTOWANIE SORBETU

- Do składu zestawu z tym modelem wyciskarki do soków wchodzi przystawka do sorbetu.
- Podczas pracy wyciskarki do soków z tą przystawką należy ją zainstalować zamiast filtra.
- Do przygotowania sorbetu użyj mrożonych owoców, powinny być wstępnie obrane ze skórki i pozbawione pestek. Jednocześnie, aby nie uszkodzić części wyciskarki do soków, nie wolno używać owoców dopiero co wyjętych z zamrażarki, niech trochę rozmarzną w ciągu 2-5 minut.
- Umieść pojemnik na przysły sorbet pod wylotem miąższu.
- Analogicznie do przygotowania soku włącz wyciskarkę do soku (jak wyżej) i podawaj mrożone owoce do lejku zasywowego za pomocą popychacza.
- Dzięki specjalnej konstrukcji przystawki wyciskarka przerobi mrożone owoce w delikatny, smaczny sorbet.
- Aby sorbet miał jeszcze bardziej delikatną i przyjemną konsystencję, zalecamy dodać do mrożonych owoców banan.

ZALETY

- Technologia «Soft Press» pozwala otrzymać sok z maksymalną zawartością antyutleniaczy oraz innych pożytecznych substancji

CZYSZCZENIE

- Należy umyć wszystkie zdejmowane części ciepłą wodą z mydłem. Do czyszczenia nie należy używać szczotek metalowych, ściernych środków myjących lub płótna ściernego.
- Od zewnątrz obudowę należy przecierać wilgotną gąbką.
- Nie należy zanurzać obudowy w wodzie.
- Zdejmowane części plastikowe sokowirówki mogą się zabarwić przez niektóre produkty, na przykład marchew. Dlatego od razu po zakończeniu pracy należy je umyć z niewielką ilością nie ściernego środka myjącego, po czym dokładnie umyć i wysuszyć.

PRZECHOWYWANIE

- Umytą i wysuszoną sokowirówkę należy przechowywać w zmontowanym stanie w suchym miejscu.



Ten symbol na urządzeniu, opakowaniu i/lub dołączonej do nich dokumentacji oznacza, że zużytych urządzeń elektrycznych i elektronicznych nie można wyrzucać razem ze zwykłymi odpadami gospodarczymi. Należy je przekazywać do wyspecjalizowanych punktów zbiórki.

Szczegółowe informacje na temat istniejących systemów zbiórek odpadów można uzyskać u władz lokalnych.

Prawidłowa utylizacja umożliwi zachowanie cennych zasobów i zapobieganie możliwemu negatywnemu wpływowi na zdrowie ludzi i stan środowiska naturalnego, który może powstać w wyniku nieodpowiedniego postępowania z odpadami.