



**Grand Master**

NUMBER ONE



# Паровые гладильные прессы Grand Master GM SP-300, GM SP-500

**Инструкция по эксплуатации**



**ВНИМАТЕЛЬНО ПРОЧИТИТЕ РУКОВОДСТВО  
ПОЛЬЗОВАТЕЛЯ, ПРЕЖДЕ ЧЕМ ПРИСТУПАТЬ  
К ЭКСПЛУАТАЦИИ ПРИБОРА**

## Уважаемый покупатель,

Поздравляем вас с покупкой парового гладильного пресса Grand Master. Этот гладильный пресс с широкими функциональными возможностями создан специально для придания одежде идеального, профессионально отглаженного вида в домашних условиях, без необходимости пользоваться обычным утюгом.

Включите гладильный пресс Grand Master и буквально через несколько минут вы сможете аккуратно и бережно разгладить вашу одежду и отутюжить складки. Благодаря тому, что рабочая поверхность гладильного пресса в десять раз больше поверхности подошвы обычного утюга, гладильный пресс Grand Master сокращает время глажки на 50%, освобождая время на действительно важные для вас вещи. Помимо этого, гладильный пресс Grand Master обладает разнообразными режимами сушки и отпаривания, функцией подачи интенсивного пара, функцией контроля температурного режима, функцией автоматического отключения прибора. Вы убедитесь, что он умеет, все, что вам требуется для глажки, и даже больше.

Наслаждайтесь идеальной гладкой с паровым гладильным прессом Grand Master!

**ВАЖНО:** Данный прибор не предназначен для использования детьми и людьми с ограниченными физическими и психическими возможностями без присмотра со стороны лица, несущего за них ответственность, или без предварительного инструктажа по эксплуатации прибора. Держите прибор и его шнур питания вне зоны доступа детей.

**ВНИМАНИЕ:** Во избежание риска возгорания, удара электрическим током и иных травм, следующие базовые меры техники безопасности должны всегда неукоснительно соблюдаться при работе с электрическими приборами.

## **ПРОЧИТЕ ИНСТРУКЦИЮ ЦЕЛИКОМ, ПРЕЖДЕ ЧЕМ ПРИСТУПАТЬ К ЭКСПЛУАТАЦИИ ПРИБОРА**

1. НЕ ОСТАВЛЯЙТЕ гладильный пресс без присмотра, если он подключен к сети питания.

2. Гладильный пресс – не игрушка. Будьте особенно внимательны и осторожны, когда пользуетесь гладильным прессом вблизи детей, домашних животных и растений.

Гладильный пресс производит горячий пар под высоким давлением. Во избежание ожогов и иных травм будьте исключительно внимательны и осторожны при работе с ним.

3. Всегда отключайте шнур питания от сети, когда не пользуетесь гладильным прессом.

**НЕ ВКЛЮЧАЙТЕ** гладильный пресс, если поврежден его шнур питания или вилка шнура питания. **НЕ ПОЛЬЗУЙТЕСЬ** гладильным прессом, если он работает ненадлежащим образом, если он падал, имеет какие-либо повреждения или находился некоторое время без присмотра на улице. В этих случаях обратитесь к квалифицированному электрику для необходимого ремонта.

4. Гладильный пресс является электрическим прибором. **НЕ ПОГРУЖАЙТЕ** его в воду. **НЕ ПЕРЕМЕЩАЙТЕ** его за шнур питания. **НЕ ДОПУСКАЙТЕ**, чтобы шнур питания защемлялся дверями, и избегайте его натяжения вокруг острых краев и углов. Не допускайте, чтобы гладильный пресс находился поблизости каких-либо горячих поверхностей.

5. Не используйте гладильный пресс с удлинителями или розетками электрической сети с несоответствующей токовой нагрузкой. Розетка электрической сети или сетевой адаптер должны быть должным образом заземлены.

6. Чтобы отключить шнур питания гладильного пресса от электрической сети, возьмитесь за вилку шнура питания и осторожно потяните ее из розетки. Не тяните и не дергайте за сам шнур питания.

7. Будьте осторожны при работе с гладильным прессом, нагреваемые части пресса и горячий пар могут привести к ожогам при неосторожном обращении с прибором.

8. Не пользуйтесь гладильным прессом мокрыми руками. Во избежание падений и прочих травм не стойте на влажном полу во время работы с гладильным прессом и не ставьте сам пресс на влажный пол.
9. Гладильные прессы Grand Master GM SP-300, GM SP-500 предназначены для использования только с аксессуарами и комплектующими, рекомендованными производителем. Использование иных аксессуаров и комплектующих может повлечь травмы пользователя и повреждения прибора.
10. Поверхности гладильного пресса сильно нагреваются во время работы. Во избежание ожогов и травм, не прикасайтесь к нагретой верхней платформе пресса и не допускайте, чтобы руки оказывались между верхней платформой пресса и гладильной доской во время работы с прибором.
11. Рекомендуем заливать в резервуар не более 950 мл воды.
12. Прежде чем заправлять прибор водой, выполните следующие шаги:
  - (1) Выключите прибор;
  - (2) Отключите его шнур питания от электрической сети.Неисполнение этих указаний может привести к удару электрическим током или иной травме.
13. Заправляйте резервуар гладильного пресса только водой. Химические средства могут повредить прибор.
14. Не включайте отпаривание, если отверстия подачи пара чем-то заблокированы.
15. Храните гладильный пресс в прохладном сухом месте. Убедитесь, что пресс остыл, прежде чем убирать его на хранение.

**СОХРАНИТЕ ЭТИ ИНСТРУКЦИИ! ПРИБОР ПРЕДНАЗНАЧЕН ТОЛЬКО ДЛЯ  
БЫТОВОГО ПРИМЕНЕНИЯ**

## КОМПЛЕКТУЮЩИЕ ГЛАДИЛЬНОГО ПРЕССА GM SP300/500 И АКСЕССУАРЫ К НЕМУ

Гладильный пресс поставляется со следующими комплектующими. Внимательно проверьте наличие всех указанных комплектующих в коробке, так как некоторые части могут быть завернуты в пенопластовую упаковку, и их можно не заметить.

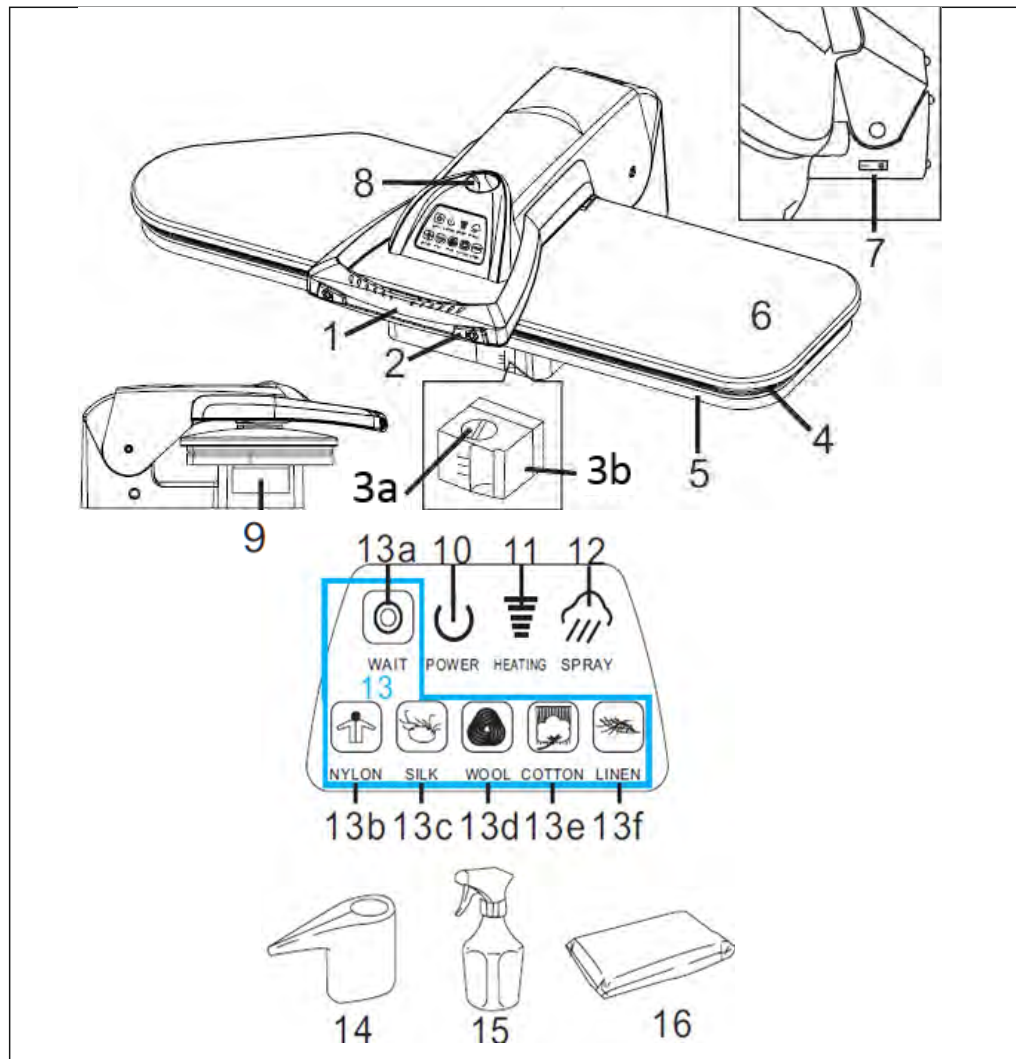

1. Ручка пресса
2. Кнопки интенсивности подачи пара
- 3а. Крышка-заглушка резервуара для воды
- 3б. Резервуар для воды
4. Верхняя платформа пресса
5. Гладильная доска
6. Крышка верхней платформы пресса
7. Кнопка питания ВКЛ/ВЫКЛ (On/Off)
8. Фиксатор верхней платформы пресса
9. Отсек хранения шнура питания
10. Световой индикатор питания (горит голубым цветом)
11. Электронный дисплей, показывающий процесс нагревания (горит зеленым цветом)
12. Световой индикатор готовности к подаче пара (горит желтым цветом)
13. Кнопки температурных режимов для глажки разных видов ткани
- 13а. Кнопка ждущего режима ("WAIT")
- 13б. Кнопка НЕЙЛОН ("NYLON")
- 13с. Кнопка ШЕЛК ("SILK")
- 13d. Кнопка ШЕРСТЬ ("WOOL")
- 13е. Кнопка ХЛОПОК ("COTTON")
- 13f. Кнопка ЛЁН ("LINEN")
14. Мерный стаканчик
15. Пульверизатор
16. Гладильная подушечка



- **Ручка пресса (1)** используется для поднимания и опускания верхней платформы пресса, а также для переноски пресса.
- **Кнопки подачи пара (2)** расположены по обеим сторонам ручки пресса, при нажатии они обеспечивают интенсивную подачу пара
- **Крышка-заглушка резервуара для воды (3а)** закрывает заливочное отверстие резервуара для воды. Ее необходимо снять, прежде чем заправлять резервуар дистиллированной водой.
- **Резервуар для воды (3б)** это емкость, в которой находится дистиллированная вода, используемая для работы пресса. В резервуаре должно быть достаточное количество воды для корректной работы функции отпаривания.
- **Верхняя платформа пресса (4)** представляет собой тефлоновую пластину с регулируемой температурой нагревания, которая прижимает и разглаживает ткань.
- **Гладильная доска (5)** покрыта чехлом с подкладкой, на ее поверхности располагают ткань для глажки. Чехол гладильной доски съемный, его можно стирать.
- **Кожух верхней платформы пресса (4)** защищает верхнюю платформу пресса от повреждений.
- **Кнопка питания ВКЛ/ВЫКЛ (On/Off) (7)** включает и выключает прибор.
- **Кнопка-фиксатор верхней платформы пресса (8)** фиксирует верхнюю платформу пресса на гладильной доске. Это позволяет безопасно перемещать и удобно хранить прибор.
- **Отсек для хранения шнура питания (9)** предназначен для хранения шнура питания
- **Световой индикатор питания (горит голубым цветом) (10)** горит, когда кнопка питания находится в положении ВКЛ (ON), сигнализируя, что прибор подключен к сети.
- **Электронный дисплей, показывающий процесс нагревания (горит зеленым цветом) (11)**. Горит, пока прибор нагревается до нужной температуры. Гаснет, когда прибор готов к работе.
- **Световой индикатор готовности к подаче пара (горит желтым цветом) (12)**. Горит, когда прибор готов к подаче пара, сигнализируя, что вы можете воспользоваться функцией отпаривания, нажав одну из кнопок режимов с отпариванием.

- **Кнопки температурных режимов для глажки разных видов ткани (13)** Нажмите на нужную кнопку в соответствии с видом ткани, которую вы собираетесь гладить.
- **Мерный стаканчик (14)** для удобного наливания воды в резервуар.
- **Пульверизатор (15)** позволяет увлажнять ткань перед обработкой гладильным прессом, что облегчает глажку.
- **Гладильная подушечка (16)** матерчатая подушечка, используемая для глажки сложных элементов одежды, таких как рукава, кокетки и манжеты.

## ПРИМЕНЕНИЕ ГЛАДИЛЬНЫХ ПРЕССОВ GM SP-300, GM SP-500

### НАПОЛНЕНИЕ РЕЗЕРВУАРА ВОДОЙ

1. Поставьте гладильный пресс на ровную устойчивую поверхность.
2. Поверните фиксатор верхней платформы пресса в положение "Unlock".
3. Поднимите верхнюю платформу пресса за ручку. Платформа автоматически зафиксируется в верхнем положении.
4. Извлеките резервуар для воды. Обратите внимание на то, что его нельзя полностью извлечь из корпуса гладильного пресса. Не пытайтесь извлечь его полностью с помощью силы.
5. Откройте крышку-заглушку резервуара.
6. С помощью мерного стаканчика (14) наполните резервуар дистиллированной водой, не более максимального уровня, обозначенного на резервуаре (950 мл).
7. Закройте резервуар крышкой-заглушкой и вставьте резервуар обратно в корпус гладильного пресса.

### РАБОТА С ГЛАДИЛЬНЫМ ПРЕССОМ GM SP-300, SP-500

1. Поднимите верхнюю платформу пресса, вставьте вилку шнура питания в розетку электрической сети и включите пресс переключением кнопки питания в положение On (рис. 1)



Рис. 1

2. Определите тип ткани, которую вы собираетесь гладить. Выберите режим работы для нужного типа ткани нажатием соответствующей кнопки на панели управления. Рекомендуется начинать с самых деликатных тканей, так как последующий нагрев может повредить такие ткани, как нейлон и шелк. Загорится световой индикатор нагревания гладильного пресса.

3. Потребуется несколько минут для нагревания пресса до требуемой температуры. Когда пресс достаточно нагрелся, световой индикатор нагрева пресса перестанет мигать. С этого момента можно приступить к глажке.

4. Расстелите ткань на гладильной доске.

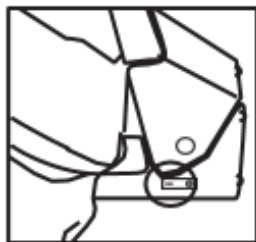
5. При глажке шерстяной ткани ее можно предварительно обдать паром. Эта функция будет доступна, как только загорится световой индикатор готовности к подаче пара.

**ВНИМАНИЕ:** Не включайте подачу пара, если пресс находится в раскрытом положении, так как это может повредить прибор. Пресс разглаживает ткань наилучшим образом, если при отпаривании верхняя платформа пресса находится на высоте 75 мм над гладильной доской. В целях соблюдения мер безопасности, не поднимайте верхнюю платформу пресса более чем на 75 мм над гладильной доской при использовании функции отпаривания

6. Аккуратно прижмите верхней платформой пресса ткань, разложенную на гладильной доске. Подождите 8-10 секунд и поднимите платформу. Повторяйте, пока ткань не разгладится. На стр. 7 данного руководства вы найдете советы по глажке и отпариванию.

7. После окончания глажки переключите кнопку питания On/Off в положение Off.

## ОТПАРИВАНИЕ

1. Установите верхнюю платформу пресса на высоте примерно 75 мм над гладильной доской.
2. Нажмите кнопку подачи пара, после этого начнется отпаривание ткани.
3. Прижмите ткань верхней платформой пресса, затем поднимите ее.
4. Повторяйте пункты 1-3 до тех пор, пока ткань не разгладится.

## СОВЕТЫ ПО ГЛАЖКЕ И ОТПАРИВАНИЮ

### Использование гладильного пресса для глажки рубашек и блузок

1. Расположите кокетку рукава на гладильной доске и прижмите верхней платформой пресса.
2. Затем расположите на гладильной доске рукава по сгибу параллельно швам и прижмите верхней платформой пресса.
3. Расположите манжеты на краю гладильной доски и прижмите верхней платформой пресса (4).
4. Расположите нижнюю часть рубашки позади гладильной доски. Сначала прижмите прессом переднюю часть рубашки с карманами. Передвигайте рубашку вперед, раз за разом прижимая ее верхней платформой пресса (4).
5. В последнюю очередь прижмите верхней платформой пресса воротничок рубашки.

### Использование гладильного пресса для глажки брюк

1. Положите гладильную подушечку под пояс брюк и прижмите прессом, перемещайте пояс по гладильной подушечке и опускайте на него пресс, пока пояс не будет проглажен полностью.
2. Чтобы прогладить брюки по шаговому шву, разместите под ним гладильную подушечку.
3. Расположите части брюк, где должны быть стрелки, на гладильной доске. Аккуратно придерживая складки, прижмите брюки прессом.
2. Элементы с вышивкой нужно располагать при глажке вышивкой вниз, чтобы не повредить их.

## Прочие приемы глажки

- Кладите гладильную подушечку на деликатные ткани и опускайте верхнюю платформу пресса (4) на нее.
- Кнопки и молнии. Кнопки и молнии старого образца могут потребовать особой осторожности при глажке, так как они могут расплавиться. При глажке кладите одежду с такими кнопками и молниями на гладильную доску (5) лицевой стороной вниз и накрывайте сверху гладильной подушечкой.
- Пользуйтесь пульверизатором для облегчения разглаживания очень мятых тканей.
- Положите отрез влажной материи поверх разглаживаемой ткани прежде чем прижимать ее прессом. Это поможет разгладить очень мятые или толстые ткани.
- При глажке крупных вещей, разместите ткань так, чтобы она полностью свисала с задней части гладильной доски. Передвигайте ткань по гладильной доске по направлению к себе, раз за разом прижимая ее прессом, пока не прогладите ее полностью.

## ФУНКЦИЯ АВТОМАТИЧЕСКОГО ВЫКЛЮЧЕНИЯ

Гладильный пресс Grand Master оснащен функциями автоматического выключения и автоматического возвращения в рабочий режим. Эта функция автоматического контроля отключает подачу электропитания к нагревающему элементу прибора, если верхняя платформа прессы находится в опущенном положении более 10 секунд. Отключение подачи электропитания к нагревающему элементу прибора сопровождается звуковым сигналом. Подача электропитания к нагревающему элементу прибора возобновится после того, как верхняя платформа прессы будет поднята.

Подача электропитания к нагревающему элементу прибора также прекращается, если верхняя платформа прессы находится в поднятом положении более 15 минут (при этом прибор подаст звуковое оповещение длительностью около 22 секунд). По завершении звукового оповещения подача электропитания к нагревающему элементу прибора будет возобновлена только после нажатия кнопки выбора температурного режима.

**ВАЖНО:** функция автоматического отключения не подразумевает полного отключения прибора от сети питания. Прибор остается подключенным к сети, и индикатор питания продолжает гореть, до тех пор, пока кнопка электропитания прибора не переключена в положение OFF (ВЫКЛ).

## ЧИСТКА ГЛАДИЛЬНЫХ ПРЕССОВ GM SP-300, SP-500

1. Наполните резервуар прибора водой следуя инструкциям на стр. 7.
2. Положите гладильную подушечку на середину гладильной доски.
3. Положите чистое полотенце поверх гладильной подушечки и гладильной доски.
4. Установите температуру нагревания на максимальное значение (LINEN - ЛЕН)
5. Когда загорится световой индикатор готовности к подаче пара, опустите верхнюю платформу прессы на гладильную доску.
6. Нажмите на кнопку подачи пара 6 раз.

7. Дайте верхней платформе пресса остыть.
8. Протрите верхнюю платформу влажной тканью. Не используйте абразивные материалы, так как они могут повредить ее поверхность.
9. Чехол гладильной доски съемный, его можно стирать вручную, с использованием мягкого очищающего средства.

## **ПРАВИЛА ХРАНЕНИЯ**

1. Когда глажка окончена, выключите пресс и отключите его шнур питания от электросети.
2. Пресс должен остывать в течение минимум 30 минут.
3. Опустите верхнюю платформу пресса вниз и зафиксируйте ее поворотом фиксатора в положение Lock.
4. Сверните шнур питания и уберите его в отсек хранения.
5. Уберите все аксессуары в безопасное место, вблизи от места хранения.

## **ТЕХНИЧЕСКИЕ ХАРАКТЕРИСТИКИ GM SP-300/500:**

Мощность – 1600 Вт

Напряжение/Частота – 220-240 В/50-60 Гц

Цвет – белый

Дозалив воды – есть

Материал ТЭНа – алюминий

Объем резервуара – 1000 мл

Время готовности пара – 4 м

Диапазон температур – 80-220

Давление прессования – 50 кг

Производительность пара – 140 гр./мин

Длина электрошнура – 2 м

Размер гладильной доски (модель SP-300) – 82x25 см

Размер гладильной доски (модель SP-500) – 91x25 см

Вес НЕТТО (модель SP-300) – 11 кг

Вес НЕТТО (модель SP-500) – 12 кг

Вес БРУТТО (модель SP-300) – 14 кг

Вес БРУТТО (модель SP-500) – 15 кг







**Grand Master**

NUMBER ONE

## Modern Ironing Equipment

CE CB CQC EAC

