



Приемка мебели

При получении товара (как на складе, так и на дому) не пренебрегайте проверкой приобретенной мебели на предмет ее комплектности и внешних качественных признаков. Проверку рекомендуется осуществлять, вскрывая упаковку всех предметов, путем их осмотра (в первую очередь, лицевых панелей, стеклянных изделий) с целью обнаружения видимых дефектов (царапин, сколов, вмятин) и комплектности мебельной фурнитуры. Принятие мебели без указания на недостатки мебельных изделий, которые могли быть установлены при обычном способе приемки, лишает права покупателя в дальнейшем на них ссылаться.

Транспортировка мебели

Рекомендуется пользоваться услугами по перевозке специализированных (имеющих для этих целей транспортные средства и персонал) лицензированных и сертифицированных в установленном порядке организаций, поскольку в этом случае за сохранность груза отвечает перевозчик. Дефекты мебельных изделий, ставшие следствием перевозки, не подлежат устранению в порядке гарантии.

Сборка мебели

Перед началом сборки мебели внимательно изучите инструкцию по сборке, проверьте комплектность деталей в каждом пакете. Соблюдайте осторожность при установке шкантов в глухие отверстия деталей; при сильных ударах молотком возможно растрескивание материала. При креплении стекла к дверной рамке при помощи стеклодержателей не прилагайте большие усилия во избежание повреждения стекла.

Внимание! Перед монтажом фасадов, проверьте их качество. Установленные фасады не принимаются в рекламация по качеству.

Рекомендации по эксплуатации и уходу за мебелью

-Так как мебельные изделия чувствительны к свету, влажности и температуре, рекомендуется избегать продолжительного воздействия одного или нескольких этих факторов, так как это может вызвать преждевременное отслоение облицовочных материалов, коробление и деформацию элементов мебели. Изделия мебели должны быть расположены не ближе 1 метра к источнику тепла (батареи, калориферы, котлы и другие нагревательные приборы). Рекомендуемая температура помещения 10-25 град. С. Не допускайте попадания на изделия мебели горячих предметов (утюги, посуда с кипятком и т.п.) или продолжительного воздействия вызывающих нагревание излучений (свет мощных ламп, незэкранированные микроволновые излучатели и т.д.) Всегда содержите поверхности мебельных изделий в полной сухости.

-Поверхности деталей мебели необходимо протирать сухой мягкой тканью (фланель, сукно, плюш, миткаль).

Уход за рабочими поверхностями (столешницы, мойки и т.п.), как правило, должен осуществляться мягкой влажной тканью, возможно, с применением специально предназначенных для этих целей специальных моющих или чистящих средств. Ни в коем случае не допускайте попадания на мебельные изделия воды и агрессивных жидкостей (кислот, щелочей, масел, растворителей).

-Все тяжести следует размещать внутри шкафов таким образом, чтобы добиться равномерного распределения нагрузки по всей имеющейся площади и обеспечить необходимое равновесие.

-После определенного срока эксплуатации некоторые механические части (петли, конфирматы, винты, шурупы) могут утрачивать свою первоначальную регулировку, выполненную во время сборки изделий. Это может выражаться в скрипе, затруднении открывания дверей или выдвижных ящиков и т. д. Поэтому при эксплуатации бытовой мебели не следует прилагать чрезмерных усилий для открывания дверей, выдвижных ящиков и других подвижных частей. Их надлежащая работа обеспечивается путем своевременной регулировки петель либо смазки направляющих парафином или аналогичным по своим качествам средством. При ослаблении узлов резьбовых соединений их необходимо периодически подтягивать.

Несоблюдение вышеизложенных условий и рекомендаций, повлекшее возникновение дефектов и недостатков мебели, является основанием утраты права на гарантийное обслуживание.

Претензии по качеству и комплектности мебели должны предъявляться покупателем непосредственно в магазин, в котором была приобретена мебель, с обязательным приложением товарного чека.

Внимание: сборку должен производить квалифицированный специалист специальным инструментом. Так как изделия постоянно совершенствуются, конструкция может незначительно отличаться от заявленной.

Гарантийный срок эксплуатации - 24 месяца. Срок службы-3 года

ИНСТРУКЦИЯ ПО СБОРКЕ



Набор мебели для жилой комнаты
“Коламбия” КЛ-01

Стол туалетный КЛ-016

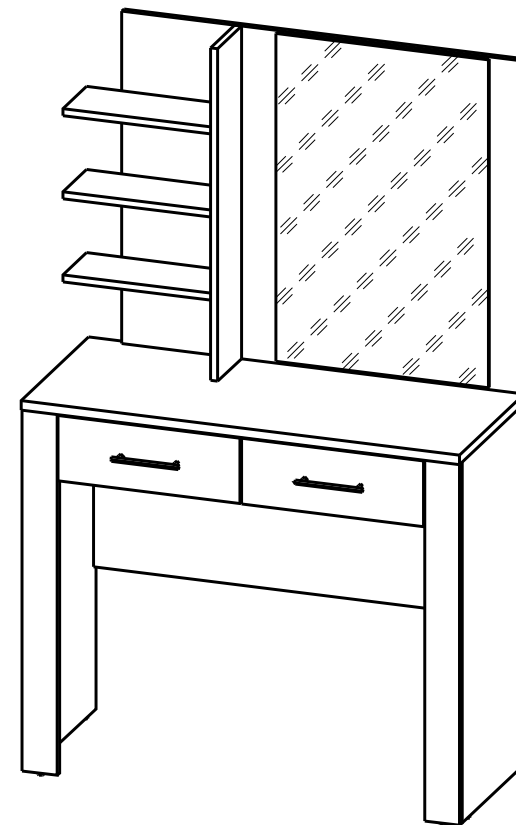
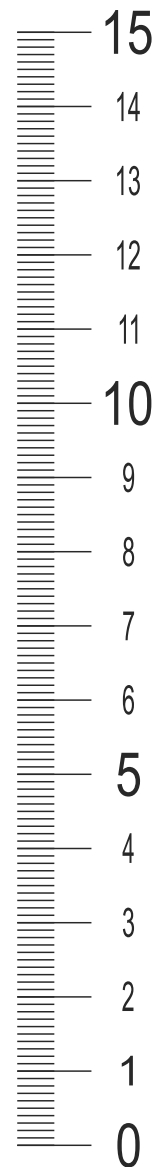

Таблицы условных обозначений

| Поз. | Наименование | Кол-во |
|------|--------------------------------|--------|
| 1 | Стенка задняя | 1 |
| 3 | Дно ящика | 2 |
| 4 | Крышка | 1 |
| 5 | Стенка фронтальная | 1 |
| 6 | Стенка вертикальная левая | 1 |
| 7 | Стенка вертикальная правая | 1 |
| 8 | Стенка вертикал. внутр. левая | 1 |
| 9 | Стенка вертикал. внутр. правая | 1 |
| 10 | Стенка горизонтальная | 3 |
| 11 | Стенка вертикальная | 1 |
| 12 | Стенка горизонтальная | 1 |
| 13 | Стенка вертикал. внутр. | 1 |
| 14 | Боковина ящика левая | 2 |
| 15 | Боковина ящика правая | 2 |
| 16 | Задняя панель ящика | 2 |
| 17 | Стенка фронтальная левая | 1 |
| 18 | Стенка фронтальная правая | 1 |
| 19 | Стенка фронт. с зеркалом | 1 |
| 21 | Фасад ящика | 2 |

| Поз. | Вид | Наименование | Кол-во |
|------|-----|----------------------------|--------|
| 32 | | Шкант | 49 |
| 33 | | Евровинт 7x50 | 22 |
| 34 | | Стяжка эксцентриковая | 29 |
| 35 | | Уголок крепежный 25x25x25 | 4 |
| 36 | | Шуруп 3,5x16 | 28 |
| 38 | | Ручка С17 | 2 |
| 40 | | Гвоздь | 49 |
| 42 | | Роликовая направляющая 400 | 2 |
| 45 | | Подпятник с гвоздем | 6 |
| 56 | | Ключ-шестигранник | 1 |

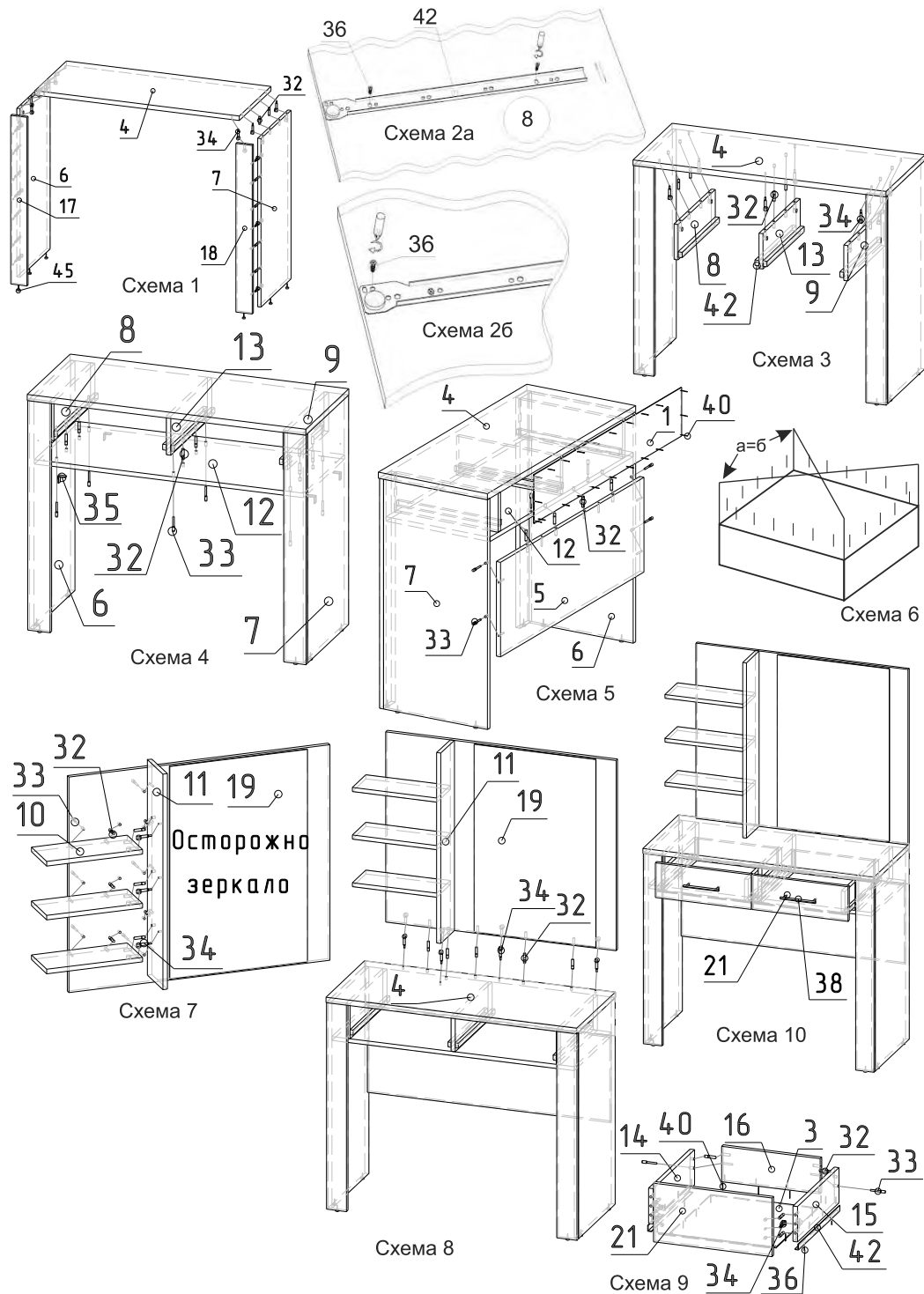

Сборка стола туалетного КЛ-016.

- К стенкам вертикальным (6, 7) и фронтальным (17, 18) прибейте подпятники (45).
- При помощи стяжек эксцентриковых (34) и шкантов (32) соедините между собой левые и правые стенки фронтальные (17, 18) и вертикальные (6, 7) соответственно.
- Прикрепите полученные блоки к крышке (4) при помощи шкантов (32) и эксцентриковых стяжек (34) (схема 1).
- К стенкам вертикальным внутренним (8, 9, 13) прикрепите направляющие (42) при помощи шурупов 3,5x16 (36) (схема 2а).
- При помощи стяжек эксцентриковых (34) и шкантов (32) прикрепите вертикальные внутренние стенки (8, 9, 13) к крышке (4) (схема 3).
- Прикрепите горизонтальную стенку (12) к вертикальным внутренним стенкам (8, 9, 13) при помощи евроинтов (33) и шкантов (32), к вертикальным стенкам (6, 7) при помощи крепежных уголков (35) (схема 4).
- При помощи евроинтов (33) и шкантов (32) прикрепите стенку фронтальную (5) к стенке горизонтальной (12) и стенкам вертикальным (6, 7).
- Измерьте диагональ (схема 6), после чего прибейте заднюю стенку (1) при помощи гвоздей (40).
- При помощи шкантов (32), евроинтов (33) и эксцентриковых стяжек (34) соедините между собой стенки горизонтальные (10), стенку вертикальную (11) и стенку фронтальную (19) (схема 7).
- Соедините стенку вертикальную (11) и стенку фронтальную (19) с крышкой (4) при помощи шкантов (32) и эксцентриковых стяжек (34) (схема 8).
- Соберите ящики как показано на схеме 9. Установите их на направляющие на стенках вертикальных внутренних (8, 9, 13). После регулировки ящика закрепите направляющие (42) ещё одним шурупом (36) (схема 2б).
- Закрепите ручки (38) на фасадах ящиков (21) (схема 10).