

Уважаемые покупатели!

Для удобства транспортировки, мебель поставляется в разобранном виде с учетом на то, что сборку Вы будете производить сами. Стоимость сборки в стоимость изделия не включена. При покупке необходимо убедиться в наличии всех деталей согласно прилагаемого паспорта и отсутствия дефектов на них. После сборки, претензии по количеству и качеству сборочных единиц не принимаются. Предприятие – изготовитель не несет ответственности за дефекты, возникшие в процессе сборки и эксплуатации, вследствие несоблюдения настоящей инструкции или применения изделия не по назначению.

Примечание. Предприятие оставляет за собой право вносить изменения в конструктивные элементы мебели и заменять фурнитуру, не ухудшая качество изделия.

Рекомендации по сборке

Перед началом сборки и дальнейшей эксплуатации внимательно ознакомьтесь с настоящим руководством и следуйте его рекомендациям.

Изделие следует собирать вдвоем на ровной поверхности, соблюдая последовательность согласно представленной схеме.

Правила пользования и эксплуатации изделия

Уважаемые покупатели. Срок эксплуатации мебели напрямую зависит от Вашего бережного отношения к ней.

-Избегайте прямого попадания воды на изделия во избежание разбухания поверхностей. В случае попадания воды, следует немедленно вытереть поверхность насухо мягкой тканью.

-Не храните мебель в сырых непроветриваемых помещениях и не устанавливайте вплотную к отопительным приборам.

-Не ставьте под прямые солнечные лучи, т.к. под их воздействием изменяется цвет лицевых поверхностей изделия.

- Аккуратно передвигайте с места на место изделие, чтобы не повредить опоры в процессе передвижения.

- Не ставьте на поверхность раскаленные предметы.

-Не допускайте попадания на поверхность веществ, таких как растворители, бензин, обезжиривающие средства и т.п.

-При чистке, во избежание повреждения поверхностей, не используйте щетки, жесткие ткани, зернистые порошки. Для ухода за мебелью используйте специальные средства, предназначенные для мебели.

- В шкафу для платья и белья, рекомендуем, вещи вплотную к петлям не располагать.

-Периодически, в случае ослабления резьбовых соединений, необходимо их подтянуть.

Помните! Несоблюдение каких-либо из вышеуказанных условий, повлекшие возникновение недостатков мебели, является основанием утраты права на гарантийное обслуживание.

Транспортирование и хранение

-Транспортирование рекомендуется всеми видами транспортов крытых транспортных средствах, а также в контейнерах.

- Мебель должна храниться в крытых помещениях при температуре не ниже +2С и относительной влажности воздуха 45% - 70%.

Гарантийные обязательства

Изготовитель гарантирует соответствие изделий мебели требованиям ГОСТ 16371 при соблюдении условий транспортирования, хранения, сборки (мебели, поставляемой в разобранном виде), эксплуатации и рекомендаций по уходу за мебелью.

Срок службы изделия – 7 лет, срок гарантии – 24 месяца со дня приобретения при предъявлении: маркировочных ярлыков; инструкции по сборке и эксплуатации; документов, подтверждающих факт покупки. Гарантия предоставляется при отсутствии механических повреждений, возникших при самостоятельной транспортировке, установке и сборке; эксплуатации; загрязнений; следов самостоятельного ремонта.

На изделия, подвергнутые модификации не на предприятии-изготовителе, гарантия не распространяется.

При обнаружении производственных дефектов ссылаетесь на номер заказа, приложите гарантийный талон и упаковочный ярлык.



ООО "ПАНОРАМА"
Россия, Удмуртская Республика
426039, г. Ижевск
ул.В.Шоссе д.302 оф.202/1
Тел. 941-578
E-mail: info@comfortsmebel.ru



ТР ТС 025/2012

Инструкция по эксплуатации корпусной мебели КАСИЯ 6 Стеллаж

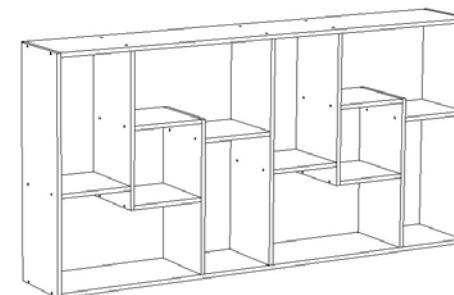
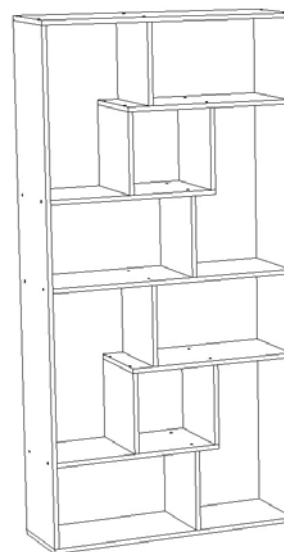

Габаритные размеры (мм): 1804x900x290

Высота: 1804

Ширина: 900

Глубина: 290

Вес: кг

Сборку изделия произвести согласно данной инструкции.

Схема сборки

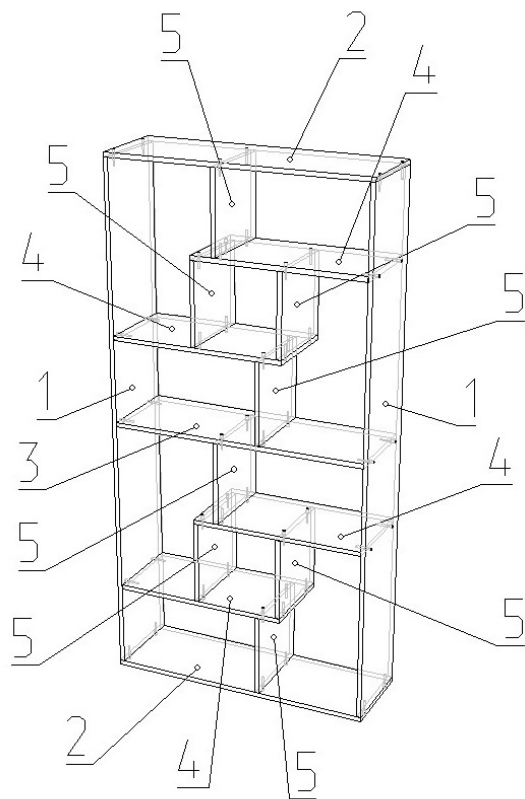

Порядок сборки:

1. Детали № 1 и 2 стянуть между собой с помощью конфирмата (А)
2. Стянуть деталь №3 с деталями №1 с помощью конфирмата (А)
3. Собрать блок из деталей № 4(2шт) и №5(4шт), стянув их между собой с помощью конфирмата (А). Аналогично собрать второй блок из оставшихся деталей.
- 4.Собранные блоки установить внутри каркаса (из деталей №1,2,3) и стянуть между собой с помощью конфирмата (А)

5. Установить заглушки.

6. После выбора положения стеллажа Вертикально/ Горизонтально, необходимо зафиксировать его к стене для предотвращения падения, с помощью уголка (Д).

Прикрутить уголок (Д) в центральной части детали №1 или №2 (зависит от положения). **Дюбель-гвоздь для крепления уголка к стене приобретается покупателем самостоятельно, в зависимости от типа стен.**



	Перечень фурнитуры	Кол-во
А	Конфирмат 7x50	52 шт.
Б	Ключ шестигранник	1 шт.
В	Заглушка	52 шт.
Г	Саморез 3,5x16	1 шт.
Д	Уголок овербаланс	1 шт.

	Состав изделия	Размеры, мм	Кол-во
1	Боковина	1722x290x16	2
2	Крыша/ Дно	900x290x16	2
3	Полка средняя	868x290x16	1
4	Полка	590x290x16	4
5	Перегородка	282x290x16	8