

Измельчитель «НЕВА»

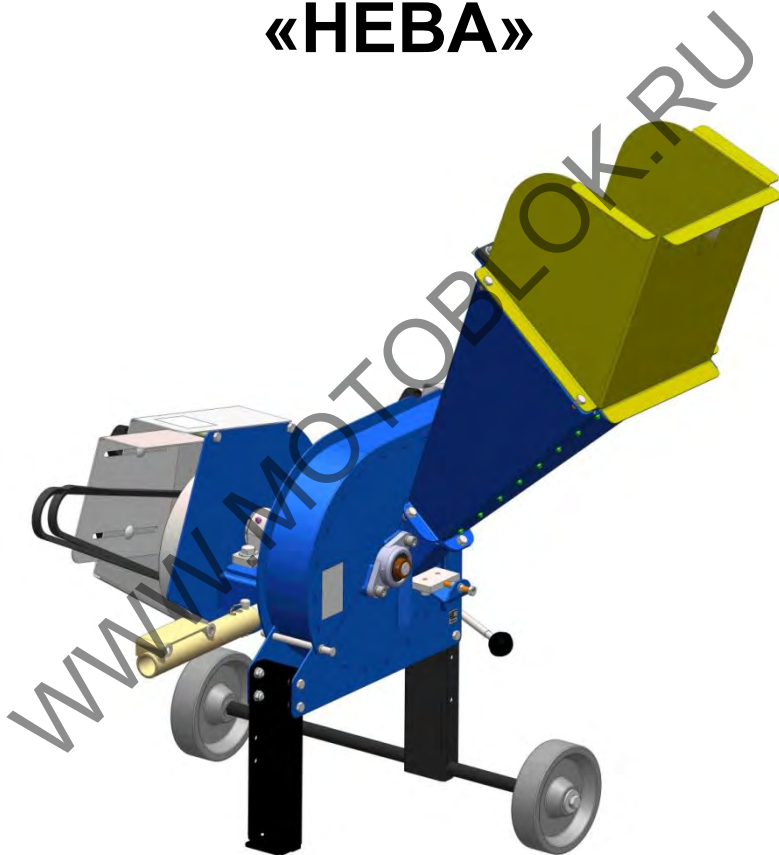

Закрытое акционерное общество
«Красный Октябрь-Нева»
Санкт-Петербург

WWW.MOTOBLOK.RU

Закрытое акционерное общество
«Красный Октябрь-Нева»
Санкт-Петербург

Измельчитель «НЕВА»

Руководство по эксплуатации
005.74.3000 РЭ1

WWW.MOTORBLOK.RU

2020 г.

WWW.MOTOBLOK.RU

Уважаемый покупатель!

Закрытое акционерное общество «Красный Октябрь – Нева» благодарит Вас за Ваш выбор и гарантирует качество и надёжную работу приобретённого Вами измельчителя.

Просим Вас внимательно изучить данное руководство и соблюдать отмеченные в нем несложные правила эксплуатации.

Подробную информацию о деятельности Общества Вы найдёте на официальном сайте «ЗАО КО-Нева» www.motoblok.ru. Мы готовы ответить на все Ваши вопросы, замечания и пожелания.

ЖЕЛАЕМ ВАМ ЭФФЕКТИВНОЙ РАБОТЫ!

WWW.MOTOBLOK.RU

ОГЛАВЛЕНИЕ

| | |
|--|----|
| 1. Введение..... | 7 |
| 2. Условные обозначения..... | 7 |
| 3. Общие указания | 8 |
| 4. Требования по технике безопасности..... | 8 |
| 5. Основные технические характеристики..... | 10 |
| 6. Устройство измельчителя | 11 |
| 7. Назначение основных составных частей измельчителя..... | 12 |
| 8. Подготовка измельчителя к работе..... | 12 |
| 9. Порядок работы измельчителя | 16 |
| 10. Техническое обслуживание | 17 |
| 11. Хранение измельчителя..... | 18 |
| 12. Возможные неисправности измельчителя и методы их устранения | 18 |

WWW.MOTOBLOK.RU

1. ВВЕДЕНИЕ

Целью настоящего Руководства является приобретение пользователем устойчивых навыков правильной эксплуатации измельчителя, технического обслуживания, навыков по выявлению и устранению неисправностей собственными силами с применением стандартного инструмента.

Измельчитель прост в обращении, не требует специальных и больших помещений для хранения.

В связи с постоянной работой по совершенствованию измельчителя в его конструкцию могут быть внесены изменения.

Иллюстрации и описания, приведенные в настоящем Руководстве могут отличаться от вида изделия, производитель которого оставляет за собой право на изменения в соответствии с новыми техническими и коммерческими требованиями без предварительного уведомления и обязательств внесения таких изменений в ранее выпущенные изделия.

2. УСЛОВНЫЕ ОБОЗНАЧЕНИЯ

В данном Руководстве по эксплуатации на измельчитель встречаются следующие символы:



Будьте особенно внимательны и осторожны



Прочтите инструкции по эксплуатации



Пуск (старт) включено



Остановка (СТОП) выключено



Натяжение ремня.



Следите, чтобы в рабочей зоне не было людей и животных



Запрещается прикасаться.
Опасно.

ВАЖНО!

Внимательно прочтите данное руководство по эксплуатации перед тем как начать работу с измельчителем, строго соблюдайте правила техники безопасности! Храните Руководство в доступном месте, чтобы в любой момент Вы могли к нему обратиться.

Все вопросы, относящиеся к безопасности при пользовании и тех-

ническом обслуживании измельчителя, помечены таким знаком , доведите эти сведения и до других пользователей измельчителем!

3. ОБЩИЕ УКАЗАНИЯ

Измельчитель – относится к навесному оборудованию для изделий малогабаритной сельскохозяйственной техники рекомендованной производителем, с помощью которого можно проводить измельчение веток на индивидуальных садовых и приусадебных участках, в фермерских и садово-парковых хозяйствах.

Любое другое применение измельчителя, приведшее к его повреждению, не влечет ответственности производителя.

Следует соблюдать соответствующие указания по предотвращению несчастных случаев, а также общие положения техники безопасности.

При самовольном изменении пользователем конструкции измельчителя производитель перестает нести ответственность в случае возникновения повреждений измельчителя.

Измельчитель должен использоваться, обслуживаться только людьми, изучившими данное Руководство.

Не используйте измельчитель с мотоблоками, не предназначенными для работы с данным изделием.

Не предпринимайте попыток изменять что-либо в конструкции и используйте только комплектующие изделия рекомендованные производителем.



4. ТРЕБОВАНИЯ ПО ТЕХНИКЕ БЕЗОПАСНОСТИ

Настоящие требования устанавливают меры безопасности при работе с измельчителем.

При работе с измельчителем соблюдайте требования настоящего Руководства.

ДОПУСТИМОЕ ВРЕМЯ РАБОТЫ БЕЗ ПЕРЕРЫВА ОДНОГО ОПЕРАТОРА НЕ ДОЛЖНО ПРЕВЫШАТЬ ДВУХ ЧАСОВ БЕЗ ПЕРЕРЫВА.

ПРИ ОБУЧЕНИИ

1. Изучите внимательно данное Руководство. Перед вводом в эксплуатацию, пользователь должен ознакомиться и усвоить функции и назначение элементов управления измельчителя.

2. Четко освойте, как быстро остановить измельчитель и двигатель мотоблока.

3. При передаче измельчителя в пользование другим людям, вместе с измельчителем передайте и настоящее Руководство по эксплуатации.

ПРИ ПОДГОТОВКЕ К РАБОТЕ

1. Убедитесь, что в предполагаемой рабочей зоне нет людей, а также животных. Пребывание их в этой зоне запрещено.

2. Во время работы не допускайте попадание посторонних предметов в рабочие органы измельчителя.

3. **ЗАПРЕЩАЕТСЯ** работать с измельчителем, находясь под действием алкоголя или лекарств, а также, находясь в плохом физическом

и психологическом состоянии.

4. При работе с измельчителем всегда надевайте прочную обувь, плотную одежду и длинные брюки.

5. **ЗАПРЕЩАЕТСЯ** проводить какие-либо регулировки при работающем двигателе, за исключением случаев, рекомендованных изготовителем.

6. Перед каждым началом работы производите внешний визуальный осмотр измельчителя, чтобы убедиться, что резьбовые соединения затянуты, рабочие органы оборудования не изношены и не имеют повреждений.

7. Измельчитель снабжен предупреждающими табличками, содержащими важные рекомендации по безопасной работе: внимательное отношение к ним обеспечивает Вашу безопасность. Замените таблички, если надписи становятся неразборчивыми.

ПРИ ЭКСПЛУАТАЦИИ

1. Дети и молодые люди в возрасте до 18 лет не должны допускаться к работе с измельчителем.

2. Перед запуском двигателя мотоблока убедитесь, что ручка натяжения ремня измельчителя находится в положении выключено.

3. Не запускайте двигатель в помещениях: выпускные газы опасны.

4. Не держите руки или ступни ног около вращающихся частей мотоблока и измельчителя.

5. Необходимо пользоваться защитными очками при работе с измельчителем.

6. Остерегайтесь инерции вращающегося барабана измельчителя.

7. Любые работы с измельчителем производите только при дневном или хорошем искусственном освещении.

8. **ЗАПРЕЩАЕТСЯ** передвижение мотоблока своим ходом с подключенным измельчителем.

9. Во время работы внимательно отслеживайте, чтобы посторонние предметы не попали в рабочую зону измельчителя.

10. Не допускайте к работающему измельчителю детей и домашних животных.

11. Не перегружайте измельчитель, работая с длинными или толстыми ветками (см. табл.1).

12. Не позволяйте посторонним находиться в непосредственной близости от работающего измельчителя.

13. Будьте осторожными при работе с длинными ветками.

14. Не работайте с измельчителем на крутых (свыше 5°) склонах.

15. Если мотоблок с измельчителем остается без надзора или перед его транспортировкой, необходимо рычаг натяжения ремня измельчителя перевести в положение выключено, заглушить двигатель, рычаг переключения передач установить в положение любой из передач переднего хода.

16. Защитный кожух и щитки должны быть установлены на соответствующие места и надежно закреплены с помощью исправного стандартного инструмента.

17. Установка и использование измельчителя, с мотоблоками не предусмотренными для работы с данным изделием, влечет опасность травмирования.

18. При ремонтах применяйте только стандартный инструмент и оригинальные запчасти производства изготовителя измельчителя или предприятий, имеющих соответствующие сертификаты.

В АВАРИЙНЫХ СИТУАЦИЯХ

В аварийных ситуациях отключите рукоятку натяжителя ремня измельчителя, остановите двигатель мотоблока при помощи аварийного останова.



ВНИМАНИЕ! Остановите двигатель перед тем, как:

- отдохнуть от работы;
- оставить измельчитель без присмотра;
- транспортировать измельчитель;
- провести техническое обслуживание;

ПРИ ХРАНЕНИИ

1. Проверьте крепежные соединения измельчителя, чтобы быть уверенными, что измельчитель находится в постоянном рабочем состоянии.

2. Храните измельчитель в постоянно исправном рабочем состоянии.

5. ОСНОВНЫЕ ТЕХНИЧЕСКИЕ ХАРАКТЕРИСТИКИ

Таблица 1

| | |
|--|--|
| Применяемые мотоблоки | МБ2; МБ23; МБ1МА; МБ2МА; МБ23МА; МБ-Компакт |
| Габаритные размеры: длина×ширина×высота, мм не более | 670×1084×1100 |
| Диаметр веток, мм | до 50 |
| Длина веток, мм, не более | 2500 |
| Угол заточки ножа, град. | 30 |
| Масса, кг, не более | 65 |
| Количество оборотов ножей измельчителя, об/мин (при оборотах двигателя мотоблока 3600 об/мин.) | 2000 |
| Пределы температуры окружающего воздуха, °С | от минус 15 до плюс 35 |
| Угол поперечной статической устойчивости, град., не более | 5 |



ВНИМАНИЕ! ПРЕДПРИЯТИЕ-ИЗГОТОВИТЕЛЬ ЗАО "КО-НЕВА" НЕ НЕСЁТ ОТВЕТСТВЕННОСТИ И ГАРАНТИЙНЫХ ОБЯЗАТЕЛЬСТВ, ЕСЛИ ИЗМЕЛЬЧИТЕЛЬ УСТАНОВЛЕН НА МОТОБЛОК, НЕ УКАЗАННЫЙ В НАСТОЯЩЕМ РУКОВОДСТВЕ.

Таблица 2

| Наименование | Мах толщина щепы, мм |
|---------------------------|----------------------|
| Измельчитель «Нева» ИВС 3 | 3 |
| Измельчитель «Нева» ИВС 5 | 5 |

| Диаметр метрической резьбы × шаг резьбы, мм | Крутящий момент, Нм(кгс) |
|---|--------------------------|
| 5×0,8 | 4,1(0,4) |
| 6×1 | 7,0(0,7) |
| 8×1,25 | 17,0(1,7) |
| 10×1,5 | 33,0(3,3) |
| 12×1,75 | 57,0(5,7) |
| M16×2 | 139(13,9) |

6. УСТРОЙСТВО ИЗМЕЛЬЧИТЕЛЯ

Измельчитель (рис.1) – это навесное оборудование для мотоблока, предназначен для измельчения веток методом рубки вращающимся барабаном с тремя ножами.

Измельчитель состоит из:

- корпуса;
- стойки;
- подножки;
- барабана;
- штыря для присоединения мотоблока;
- механизма натяжения ремня;
- крышки;
- щитков;
- воронки с защитным кожухом;
- ловителя.



Рис.1 Измельчитель. Общий вид.

7. НАЗНАЧЕНИЕ ОСНОВНЫХ СОСТАВНЫХ ЧАСТЕЙ ИЗМЕЛЬЧИТЕЛЯ

Корпус – предназначен для крепления барабана с ножами, подножки, стойки, крышки, воронки, защитного кожуха и механизма натяжения ремня.

Стойка – предназначена для перемещения измельчителя к мотоблоку и стыковки с ним через присоединительный штырь.

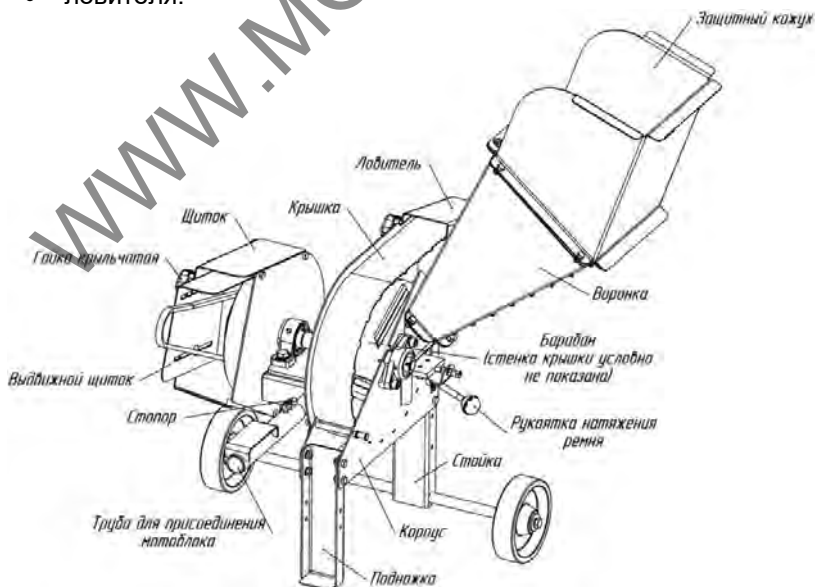
Подножка – предназначена для опоры измельчителя на землю.

Барабан – предназначен для измельчения веток ножами.

Штырь для присоединения к мотоблоку – служит для соединения мотоблока с измельчителем.

Механизм натяжения ремня – обеспечивает необходимое усилие натяжения ремня, с целью передачи крутящего момента.

Щиток – предназначен для защиты от вращающегося ремня. Дополнен выдвигным щитком с фиксацией его двумя крыльчатыми гайками.

Воронка с защитным кожухом – предназначена для подачи веток к барабану в зону рубки.

8. ПОДГОТОВКА ИЗМЕЛЬЧИТЕЛЯ К РАБОТЕ

Измельчитель поступает потребителю в частично собранном виде с отдельно упакованными сборочными единицами и деталями, отсоединенными для компактного размещения измельчителя в транспортной таре.

Перед началом работы с новым измельчителем:

1. Осмотрите внешнее состояние тары и вскройте ее;
2. Внимательно осмотрите внешнее состояние измельчителя;
3. Установите подножку на измельчитель и зафиксируйте ее болтами, шайбами и гайками (рис.2).
4. Установите стойку с колесами на измельчитель и зафиксируйте ее болтами, шайбами и гайками (рис.3).
5. Установите защиту на левую половину воронки и зафиксируйте ее болтами, шайбами и гайками. Соберите правую и левую половину воронки, соединив их между собой винтами и гайками (рис.4).
6. Установите на воронку защитный кожух и закрепите его болтами, шайбами и гайками (рис.5).
7. Установите воронку с защитным кожухом на измельчитель и зафиксируйте ее болтами и гайками (рис.6).
8. Проверьте затяжку резьбовых соединений;
9. Установите рукоятку натяжения ремня в крайнее правое положение (ремень ослаблен);
10. Соедините штырь измельчителя с трубой мотоблока, задвинув трубу до упора.
11. Накиньте ремень измельчителя на ведущий шкив мотоблока.



Рис.2 Установка подножки на измельчитель.



Рис.3 Установка стойки на измельчитель.

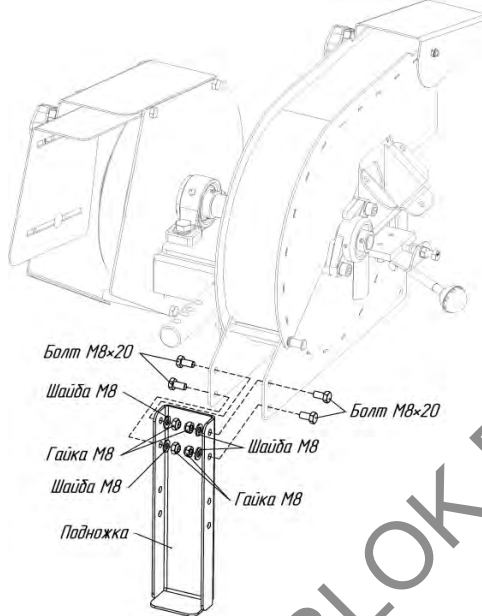

Рис.4 Сборка воронки.

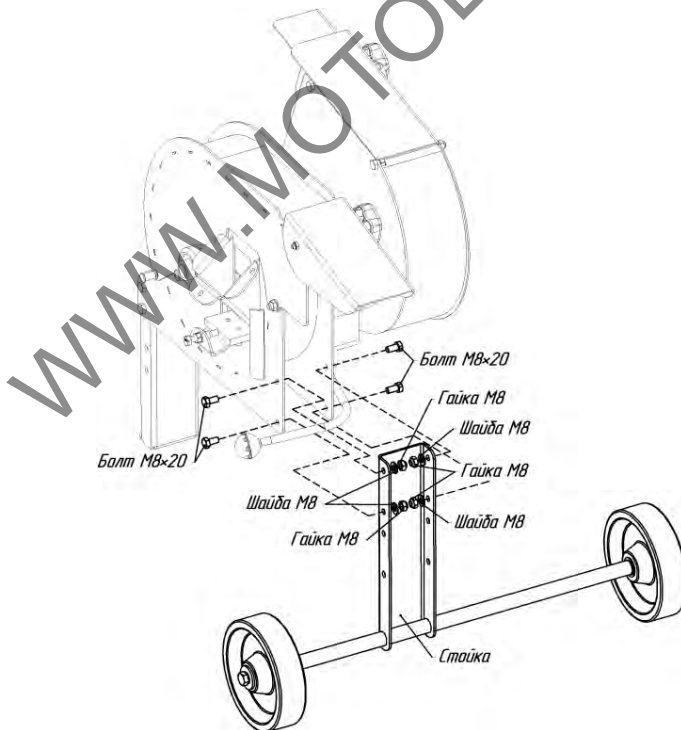

Рис.5 Установка защитного кожуха на воронку.

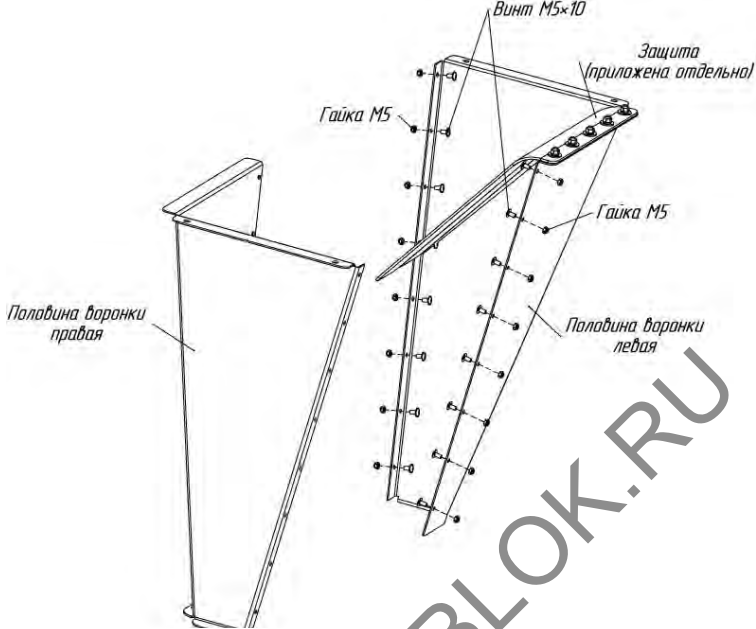

Рис.6 Установка воронки с защитным кожухом на измельчитель.

12. Раздвиньте мотоблок и измельчитель до натяжения ремня, зафиксируйте стопором штырь измельчителя в ближайшие совпадающие отверстия.

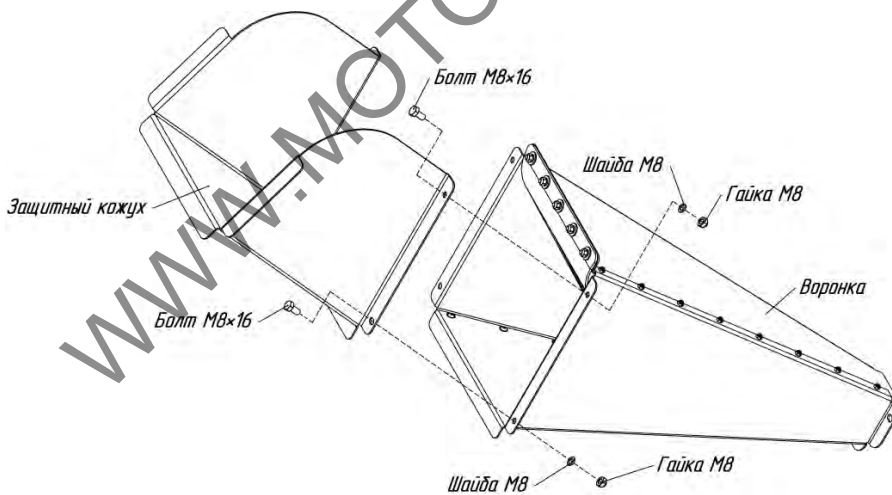
13. Установите выдвигной щиток до полной защиты ремня, зафиксируйте его двумя крыльчатými гайками рис.1.

14. Установите ловитель в требуемое положение для направления измельчённого потока в ёмкость для сбора щепы или на землю.

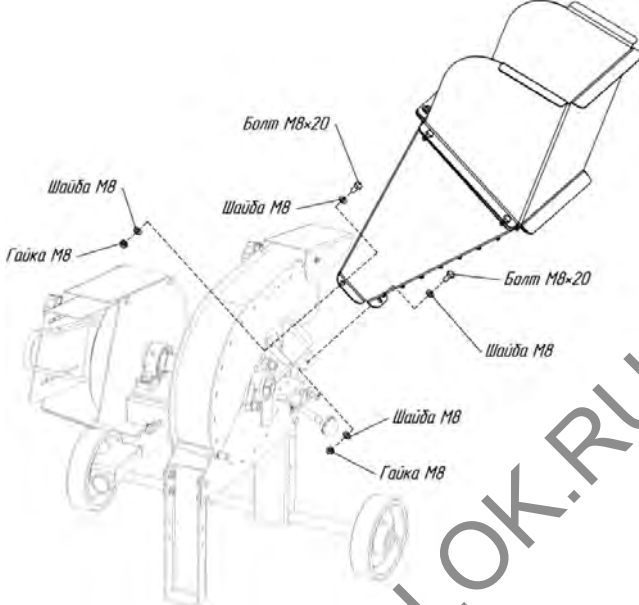
15. Заведите двигатель мотоблока.

16. Установите максимальные обороты двигателя мотоблока (3600 об/мин).

17. Рукоятку натяжения ремня переведите в крайнее левое положение (ремень натянут). Измельчитель готов к работе.

ВНИМАНИЕ! В зависимости от модели мотоблока установите шкив и маховик измельчителя, согласно приведенным ниже схемам (составлению поставки соответствует схема №1).

Схема установки шкива и маховика измельчителя №1:



Схема установки шкива и маховика измельчителя №2:



Выставьте соосность ручьев шкивов измельчителя и мотоблока, устанавливая по обе стороны от маховика втулки и шайбы из комплекта поставки измельчителя.

Таблица 4

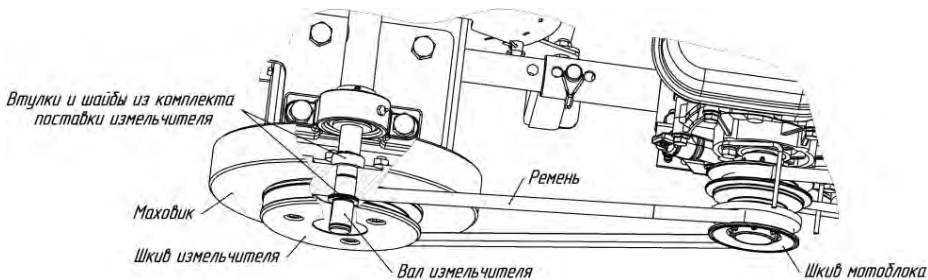
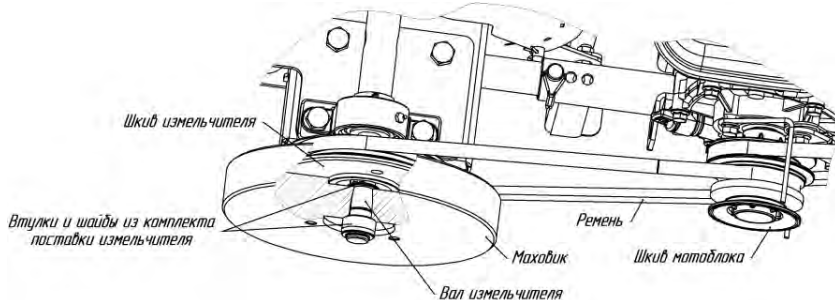
| Модель МБ | Схема установки шкива | Ремень |
|--------------------------|-----------------------|--------|
| МБ2, МБ23, МБ1МА, МБ23МА | №1 | A43 |
| МБ2МА | №2 | A43 |
| МБ Компакт | №2 | A37 |

Для установки вылета ножа, необходимо:

- открутить два винта и откинуть крышку с ловителем (рис.7);
- с помощью регулировочного болта выставить зазор между ножом и упором max 1 мм (рис.8).

Величина вылета ножа зависит от породы древесины, ее свойств и структуры. Регулировка вылета ножа изменяет длину и толщину щепы.

Внимание! Будьте осторожны ножи измельчителя очень острые.

- вернуть крышку с ловителем в рабочее положение и зафиксировать ее винтами (рис.7).



Рис.7. Крепление крышки с ловителем



Рис.8. Выставление зазора между ножом и упором

9. ПОРЯДОК РАБОТЫ ИЗМЕЛЬЧИТЕЛЯ

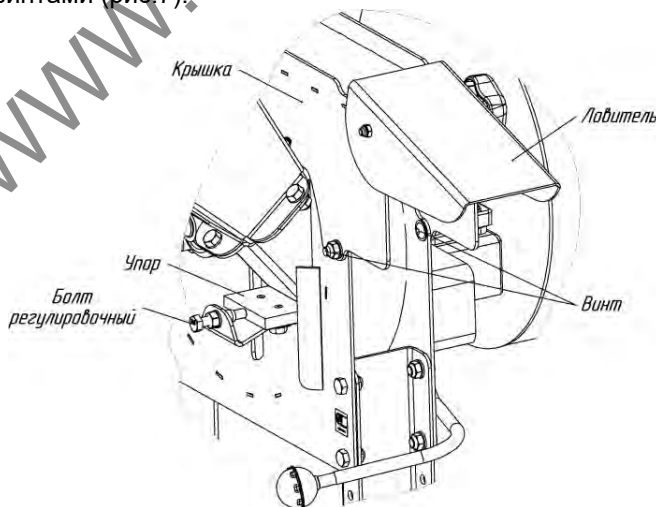
Подавайте ветку в воронку до контакта с ножами без усилия, дальнейшая подача ветки произойдет автоматически, и измельченная щепа будет подаваться через ловитель.

Не подавайте следующую ветку, пока не произошло измельчение предыдущей ветки. Возможна одновременная подача нескольких тонких веток. Не подавайте ветки большими охапками, чтобы не произошло засорение в узкой части воронки.

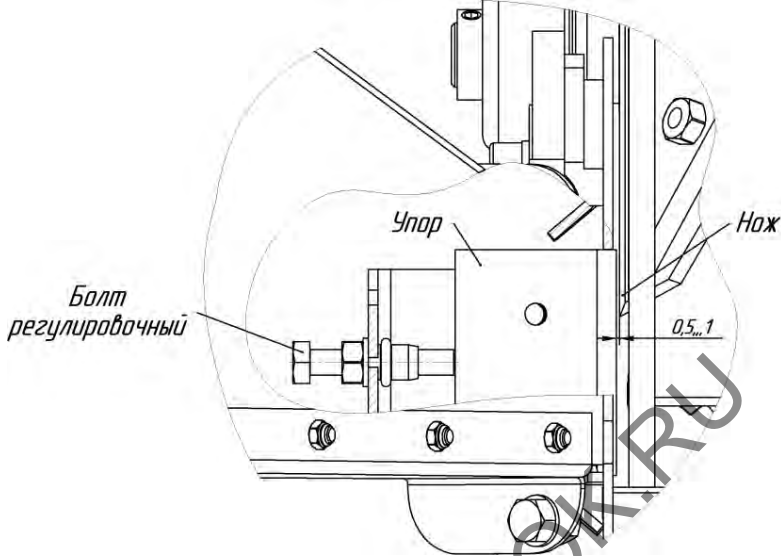
При подаче толстой ветки, подавайте ветку частями, слегка придерживая, чтобы ветку не затянуло всю, так как на мотоблоках с двигателями мощностью менее 9 л.с. массы маховика может не хватить и двигатель заглохнет. На более мощных двигателях свыше 9 л.с. ветка перерабатывается без затруднений.

После завершения работ по измельчению веток переведите рычаг натяжения ремня в правое крайнее положение по часовой стрелке (ремень ослаблен), вращение барабана прекратится, и заглушите двигатель мотоблока, работа закончена.

10. ТЕХНИЧЕСКОЕ ОБСЛУЖИВАНИЕ

Для обеспечения нормальной работы измельчителя, в пределах заданного ресурса, необходимо своевременно и качественно проводить операции технического обслуживания.

Установлены следующие виды обслуживания:

- а) ежедневное обслуживание;
- б) техническое обслуживание через каждые 50 ч.;
- в) техническое обслуживание при хранении.

ЕЖЕДНЕВНОЕ ОБСЛУЖИВАНИЕ

Ежедневно перед началом работы проверяйте:

- надежность крепления деталей и узлов измельчителя и при необходимости производите затяжку резьбовых соединений;
- каждый раз после окончания работы очистите измельчитель от пыли, грязи и насухо протрите.

ТЕХНИЧЕСКОЕ ОБСЛУЖИВАНИЕ ЧЕРЕЗ КАЖДЫЕ 50ч.

Произведите смазку подшипниковых узлов, для этого:

- вставьте наконечник шланга шприца в отверстие для смазывания подшипникового узла и шприцуйте до появления смазки из-под защитного кольца подшипника, излишки смазки удалите сухой ветошью.
- выньте шланг шприца из отверстия.

ТЕХНИЧЕСКОЕ ОБСЛУЖИВАНИЕ ПРИ ХРАНЕНИИ ИЗМЕЛЬЧИТЕЛЯ

Произведите консервацию маслом ножей барабана.

11. ХРАНЕНИЕ ИЗМЕЛЬЧИТЕЛЯ

При перерывах в работе храните измельчитель в сухом проветриваемом помещении, защитив его от воздействия атмосферных осадков, частиц сыпучих материалов, паров агрессивных жидкостей и газов. Допускается хранить измельчитель на открытом воздухе при условии укрытия его брезентом или другими водонепроницаемыми, воздухопроводящими материалами.

12. ВОЗМОЖНЫЕ НЕИСПРАВНОСТИ ИЗМЕЛЬЧИТЕЛЯ И МЕТОДЫ ИХ УСТРАНЕНИЯ

Характерные неисправности, которые возможно исправить самостоятельно с применением стандартного инструмента, приведены в таблице 5.

Если невозможно самостоятельно устранить возникшую неисправность, необходимо обратиться к дилеру или в специализированную мастерскую.

Таблица 5

| Неисправность, внешнее проявление | Вероятная причина | Методы устранения |
|--|------------------------------|--|
| Заклинил барабан | Недостаточно натянут ремень. | Выключите вращение двигателя на мотоблоке. Верните рычаг натяжения ремня в крайнее правое положение. Откройте крышку измельчителя удалив палец блокировки крышки, предварительно вынув предохранительный шплинт. Удалите застрявшие ветки. Выньте стопор и установите его на следующее отверстие согласно разделу 8. |
| Плохо затягивает ветки в воронку | Затупились ножи | Заправить ножи (табл.1). Отрегулируйте зазор (рис.8). |

WWW.MOTOBLOK.RU

Детали и сборочные единицы вы можете приобрести по месту приобретения измельчителя.

Фирменный магазин ЗАО «КО-Нева» находится по адресу: 194100, Санкт – Петербург, ул. Политехническая, дом 13-15, тел. магазина (812) 297-12-37 или (812) 297-77-11; телефон заказа по почте и сервисная служба: (812) 297-64-02; тел. мастерской по гарантийному и послегарантийному ремонту: (812) 297-13-14 (для жителей Санкт-Петербурга и Ленинградской области).

Email: neva@motoblok.ru
service@motoblok.ru
Сайт: www.motoblok.ru