

BXAP350E

[www.blackanddecker.eu](http://www.blackanddecker.eu)

EN

FR

DE

IT

ES

PT

NL

PL

EL

RU

RO

BG

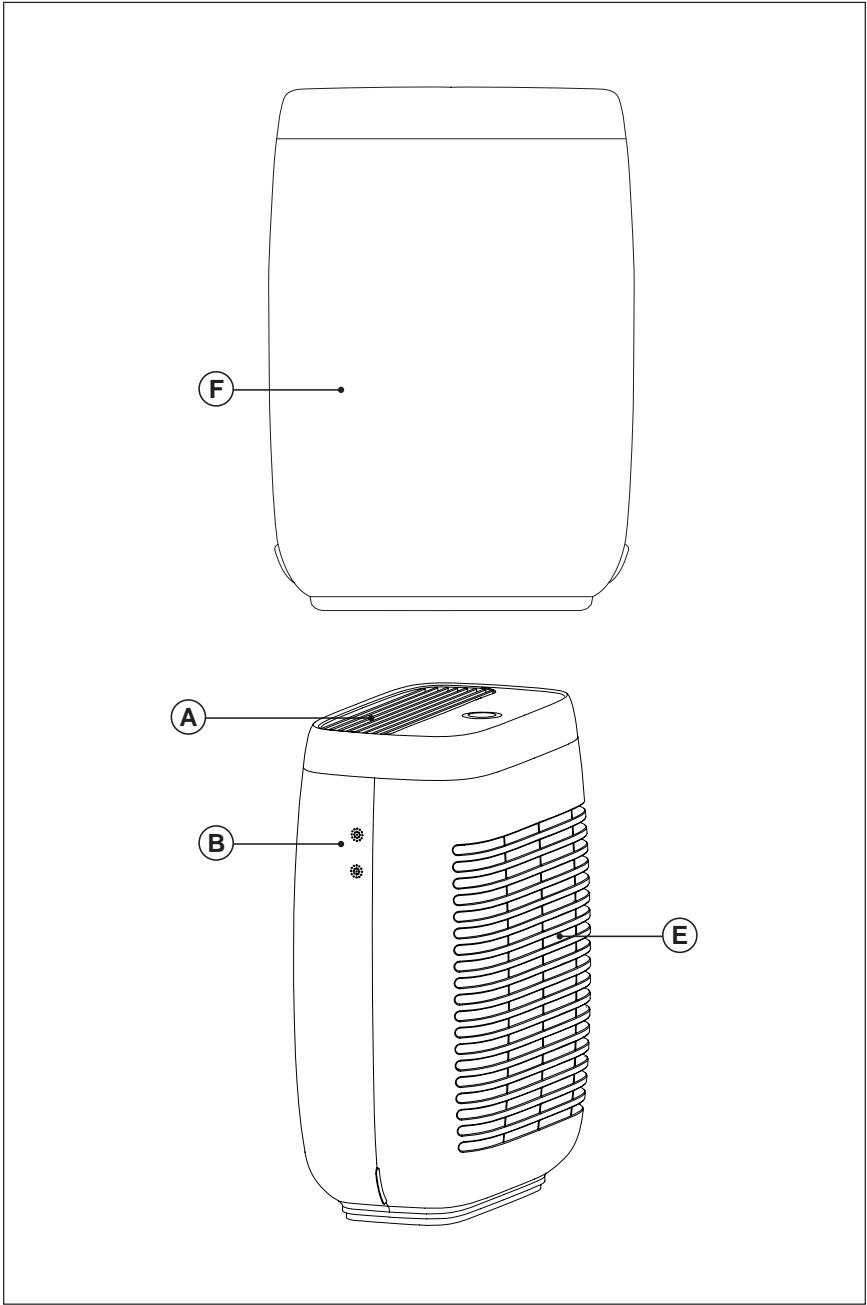

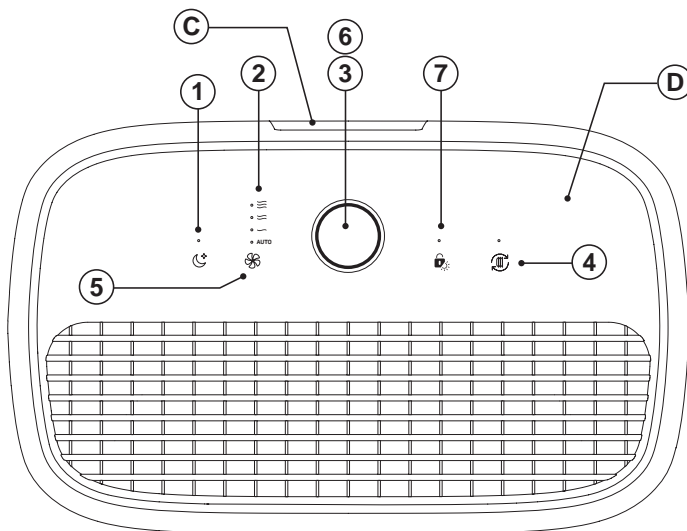

Fig.1

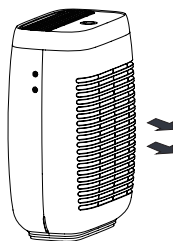

Fig.2

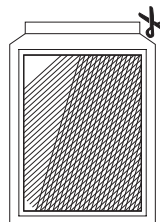

Fig.3

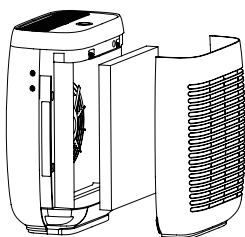
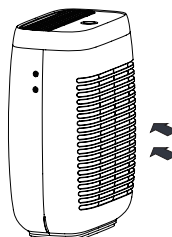

Fig.4



## AIR PURIFIER BXAP350E

### Dear customer,

Many thanks for choosing to purchase a BLACK+DECKER brand product.

Thanks to its technology, design and operation and the fact that it exceeds the strictest quality standards, a fully satisfactory use and long product life can be assured.

- ◆ Read these instructions carefully before switching on the appliance and keep them for future reference. Failure to follow and observe these instructions could lead to an accident.
- ◆ This appliance can be used by children aged from 8 years and above and persons with reduced physical, sensory or mental capabilities or lack of experience and knowledge if they have been given supervision or instruction concerning use of the appliance in a safe way and understand the hazards involved.
- ◆ Cleaning and user maintenance shall not be made by children unless they are supervised.
- ◆ This appliance is not a toy. Children should be supervised to ensure that they do not play with the appliance.
- ◆ If the supply cord is damaged, it must be replaced by the manufacturer, its service agent or similar qualified person in order to avoid a hazard.
- ◆ This appliance is for household use only, not professional, industrial use.
- ◆ Disconnect appliance from the supply mains before cleaning or other maintenance.
- ◆ This appliance contains UV-C emitter.
- ◆ Unintended use of the appliance or damage the housing may result in the escape of dangerous UV-C radiation. UV- C radiation may, even in little doses, cause harm to the eyes and skin.
- ◆ Appliance that is obviously damaged must not be operated.
- ◆ Never replace the UV-C emitter.
  - ◆ Ensure that the voltage indicated on the rating label matches the mains voltage before plugging in the appliance.
  - ◆ Connect the appliance to a socket that can supply a minimum of 10 amperes.
  - ◆ The appliance's plug must fit into the mains socket properly. Do not alter the plug. Do not use plug adaptors.
  - ◆ The appliance must be used and placed on a flat, stable surface.
  - ◆ Do not use the appliance if the cable or plug is damaged.
  - ◆ If any of the appliance casings breaks, immediately disconnect the appliance from the mains to prevent the possibility of an electric shock.
  - ◆ Do not use the appliance if it has fallen on the floor, if there are visible signs of damage or if it has a leak.
  - ◆ Do not force the power cord. Never use the power cord to lift up, carry or unplug the appliance.
  - ◆ Do not wrap the power cord around the appliance.
  - ◆ Do not clip or crease the power cord.
  - ◆ Check the state of the power cord. Damaged or tangled cables increase the risk of electric shock.
  - ◆ Do not touch the plug with wet hands.
  - ◆ Do not touch any of the appliance's moving parts while it is operating.

## SERVICE

- ◆ Any misuse or failure to follow the instructions for use renders the guarantee and the manufacturer's liability null and void.

## DESCRIPTION

- A- Air outlet
- B- PM 2.5 sensor
- C- Handle
- D- Control panel
- E- Air inlet
- F- Front

- 1- Night mode button
- 2- Fan speed indicator
- 3- Air quality display
- 4- Filter replacement button
- 5- Fan speed button
- 6- ON/OFF & Timer button
- 7- Lock / UV-C button

## USE AND CARE:

- ◆ Do not operate appliance in a very dusty and/or humid place or in a location with fire hazards.
- ◆ Never insert objects into the appliance. Never place anything on the appliance or insert anything into it.
- ◆ Do not cover the air inlets or the outlet grid.
- ◆ Never allow any liquid to enter the appliance
- ◆ Do not touch appliance with wet hands.
- ◆ Never use the appliance in humid place.
- ◆ Never use the appliance close a heat source.
- ◆ Do not use appliance close to flammable objects or products (curtains, aerosols, solvents, etc.)
- ◆ Do not spray any flammable material such as insecticides or fragrance around the appliance. It may cause explosion or fire
- ◆ Do not drink the accumulated water, use to feed animals, nor to water plants. Empty the water tank, and pour the water down the drain.
- ◆ This appliance cannot replace normal ventilation, daily dust collection or oil pumping when cooking.
- ◆ Ensure that appliance is used in condition of a stable and horizontal surface.
- ◆ Leave at least 150 cm of space on the back and sides of the appliance, and at least 150 cm of space above the product when using.

- ◆ Fully extend the appliance's power cable before each use.
- ◆ Do not use the appliance without its filter(s) correctly in place.
- ◆ Do not use the appliance if the on/off switch does not work.
- ◆ Do not move the appliance while in use.
- ◆ Use the appliance handle/s, to catch it or move it.
- ◆ Do not use the appliance if it is tipped up and do not turn it over.
- ◆ Do not turn the appliance over while it is in use or connected to the mains.
- ◆ Unplug the appliance from the mains before replacing any accessory.
- ◆ Unplug the appliance from the mains when not in use and before undertaking any cleaning task.
- ◆ Store this appliance out of reach of children and/or persons with physical, sensory or reduced mental or lack of experience and knowledge.
- ◆ Do not expose the appliance to extreme temperatures.
- ◆ Do not expose to extreme temperatures or strong magnetism.
- ◆ Keep the appliance in a dry, dust-free place, out of direct sunlight.
- ◆ Make sure that dust, dirt or other foreign objects do not block the fan grill on the appliance.
- ◆ Keep the appliance in good condition. Check that the moving parts are not misaligned or jammed and make sure there are no broken parts or anomalies that may prevent the appliance from operating correctly.
- ◆ Use the appliance and its accessories and tools in accordance with these instructions, taking into account the working conditions and the work to be performed. Use the appliance for operations different from those intended could result in a hazardous situation.

## Installation

- ◆ Be sure to remove all packaging material from inside the appliance.
- ◆ Respect the legal provisions concerning safety distances from other elements such as pipes, electrical connections, etc.
- ◆ Ensure that the appliance is level with respect to the floor.
- ◆ The appliance requires suitable ventilation in order to work properly. Leave a space of 150 cm between walls or other obstacles..
- ◆ Do not cover or obstruct any of the openings of the appliance.

- ◆ The plug must be easily accessible so it can be disconnected in an emergency.

## INSTRUCTIONS FOR USE

### Before use:

- ◆ Remove the appliance's protective film.
- ◆ Make sure that all the product's packaging has been removed.
- ◆ To eliminate the smell given off by the appliance when used for the first time, it is recommended to have it on at full power for 2 hours in a well-ventilated room.
- ◆ Prepare the appliance according to the function you wish to use:

### INSTALLING THE PRODUCT

- ◆ Pull the rear cover handle to remove it (FIG1)
- ◆ Remove the plastic package from the filter.(FIG2)
- ◆ Install the filter into the machine (FIG3)
- ◆ Fasten up the rear cover and connect to the power source (FIG4)

### USE:

- ◆ The appliance can be used directly connected to the main.
- ◆ Extend the cable completely before plugging it in.
- ◆ Attach the appliance to its base / connector making sure that it is correctly fitted into place.
- ◆ Connect the appliance to the mains.
- ◆ Guide the appliance to direct the flow of air in the desired direction.
- ◆ Turn the appliance on, by using the on/off button.
- ◆ Select the appliance function desired.
- ◆ Select the desired speed.

### Timer function:

- ◆ The appliance's operating time can be controlled.
- ◆ Press and hold button (6) for 5 seconds to activate the Timer. The time will be displayed on the screen and switch between 1h/2h/4h/8h/0(cancel timing), the required time is set when stop pressing

### FAN SPEED MODE

Cycles through fan speeds:

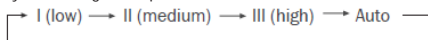

### AUTO MODE

- ◆ Auto Mode uses the sensor inside the air purifier to adjust the fan speed automatically based on air quality.
- ◆ For example, if the air quality is bad, the fan will automatically be set to highspeed.

### SLEEP BUTTON

- ◆ Tap this button (1), to turn Sleep Mode on/off.
- ◆ Sleep Mode operates quietly by using the lowest possible fan speed, all indicators except sleep indicator will be off.
- ◆ Tapping any key, the display will resume for 30 seconds, and then tap sleep button or fan button within 30 seconds to exit sleep mode and enter the auto mode.
- ◆ After 30 seconds without button operation, the display will be off.

### Lock/UV-C button

- ◆ The UV-C button is combined with child lock button.
- ◆ Tap this button to turn the UV-C on/off. When the UV-C is turned on, the status indicator lights up, otherwise it turns off.
- ◆ For the safety use of UV, when the filter cover is opened, the UV-C LED will shut off automatically and the appliance stops working as well. Please always use the appliance with the filter inside.
- ◆ Press and hold this button for 5 seconds to activate the child lock function, and the indicator is displayed on the lower right corner of the screen.

### FILTER REPLACEMENT

- ◆ When the filter life expires (about 3000 hours of life time) the filter replacement indicator will blink red to remind you.

Follow "installing the product" instructions

- ◆ After change the new filter, press and hold for 5 seconds to reset.

### Once you have finished using the appliance:.

- ◆ Select the minimum position (MIN) using the speed control.
- ◆ Turn the appliance off, using the on/off button.
- ◆ Unplug the appliance from the mains.
- ◆ Clean the appliance.

### Safety thermal protector:

- ◆ The appliance has a safety device, which protects the

- ◆ appliance from overheating.
- ◆ When the appliance switches itself on and off repeatedly, for reasons other than the thermostat control, check to ensure that there are no obstacles that impede correct air entry or expulsion.
- ◆ If the appliance turns itself off and does not switch itself on again, disconnect it from the mains supply, and wait for approximately 15 minutes before reconnecting. If the machine does not start again seek authorised technical assistance.

## CLEANING

- ◆ Disconnect the appliance from the mains and allow it to cool before undertaking any cleaning task.
- ◆ Clean the electrical equipment and the mains connection with a damp cloth and dry. **DO NOT IMMERSE IN WATER OR ANY OTHER LIQUID.**
- ◆ Clean the equipment with a damp cloth with a few drops of washing-up liquid and then dry.
- ◆ Do not use solvents, or products with an acid or base pH such as bleach, or abrasive products, for cleaning the appliance.
- ◆ Do not let water or any other liquid get into the air vents to avoid damage to the inner parts of the appliance.
- ◆ Never submerge the appliance in water or any other liquid or place it under running water.
- ◆ Do not wash the filter.
- ◆ Do not use a vacuum cleaner to clean the filter.
- ◆ Sterilize the filter under sunlight regularly.
- ◆ If the appliance is not in good condition of cleanliness, its surface may degrade and inexorably affect the duration of the appliance's useful life and could become unsafe to use.

## Supplies

- ◆ Supplies can be acquired from distributors and authorised establishments (such as filters, etc.) for your appliance model.
- ◆ Always use original supplies, designed specifically for your appliance model.
- ◆ Only the following type of supplies must be used with the appliance.
- ◆ Filters

## Specifications:

- ◆ Protection degree: IPX0
- ◆ Applied part type: BF
- ◆ Weight: 5,9 kgs

- ◆ Acoustic pressure level < 50dB(A)
- ◆ Operating temperature: 0°C-35 °C
- ◆ Storage temperature: -15°C-45°C
- ◆ Continuous operation with short-time loading
- ◆ Not suitable for use in presence of flammable anaesthetic mixture with air or with Oxygen or nitrous oxide  
NB: These specifications are subject to change without notice of purpose of improvement.
- ◆ NB: By virtue of the conditions of fabrication of this product, the maximum absorbed power can differ from that specified.
- ◆ NB: By virtue of the conditions of fabrication of this product, the maximum used power can differ from that specified.

## ANOMALIES AND REPAIR

- ◆ Take the appliance to an authorised technical support service if problems arise. Do not try to dismantle or repair without assistance, as this may be dangerous.

## FOR EU PRODUCT VERSIONS AND/OR IN THE CASE THAT IT IS REQUESTED IN YOUR COUNTRY: ECOLOGY AND RECYCLABILITY OF THE PRODUCT

- ◆ The materials of which the packaging of this appliance consists are included in a collection, classification and recycling system. Should you wish to dispose of them, use the appropriate public containers for each type of material.
- ◆ The product does not contain concentrations of substances that could be considered harmful to the environment.



This symbol means that in case you wish to dispose of the product once its working life has ended: take it to an authorised waste agent for the selective collection of Waste from Electric and Electronic Equipment (WEEE).

This appliance complies with Directive 2014/35/EU on Low Voltage, Directive 2014/30/EU on Electromagnetic Compatibility, Directive 2011/65/EU on the restrictions of the use of certain hazardous substances in electrical and electronic equipment and Directive 2009/125/EC on the ecodesign requirements for energy-related products.

## WARRANTY AND TECHNICAL ASSISTANCE

This product enjoys the recognition and protection of the legal guarantee in accordance with current legislation. To enforce your rights or interests you must go to any of our official technical assistance services.

You can find the closest one by accessing the following web link: <http://www.2helpu.com/>.

You can also request related information, by contacting us (see the last page of the manual).

You can download this instruction manual and its updates at <http://www.2helpu.com/>.



## PURIFICATEUR D'AIR BXAP350E

### Cher Client,

Nous vous remercions d'avoir acheté un produit BLACK+DECKER.

Sa technologie, son design et sa fonctionnalité, outre sa parfaite conformité aux normes de qualité les plus strictes, vous permettront d'en tirer une longue et durable satisfaction.

- ◆ Lire attentivement cette notice d'instructions avant de mettre l'appareil en marche, et la conserver pour la consulter ultérieurement. Le non-respect de ces instructions peut être source d'accident.
  - ◆ Cet appareil peut être utilisé par des enfants de plus de 8 ans et par des personnes ayant des capacités physiques, sensorielles ou mentales réduites ou manquant d'expérience à condition de le faire sous surveillance ou après avoir reçu les instructions pour un maniement sûr de l'appareil et en ayant compris les risques qu'il comporte.
  - ◆ Les enfants ne doivent pas réaliser les opérations de nettoyage ou de maintenance de l'appareil sans la supervision d'un adulte.
  - ◆ Cet appareil n'est pas un jouet. Les enfants doivent être surveillés afin de s'assurer qu'ils ne jouent pas avec l'appareil.
  - ◆ Si le cordon d'alimentation est endommagé, il devra être rempla-
- cé par le fabricant, par un service après-vente ou par tout professionnel agréé afin d'écartier tout danger.
- ◆ Cet appareil est uniquement destiné à un usage domestique et non à un usage professionnel ou industriel.
  - ◆ Débrancher l'appareil avant toute opération de nettoyage, ou d'entretien.
  - ◆ Cet appareil contient un émetteur UV-C.
  - ◆ Un usage incorrect de l'appareil, ou la structure abîmée, peuvent donner lieu à une fuite dangereuse de radiation UV-C. Y compris à petites doses, la radiation UV-C peut endommager les yeux et la peau.
  - ◆ Ne pas utiliser l'appareil s'il est endommagé.
  - ◆ Ne jamais remplacer l'émetteur UV-C.
  - ◆ Avant de brancher l'appareil au secteur, s'assurer que la tension indiquée sur la plaque signalétique correspond à celle du secteur.
  - ◆ Brancher l'appareil sur une prise de courant et supportant au moins 10 ampères.
  - ◆ La prise de courant (fiche) de l'appareil doit coïncider avec le socle de la prise de courant. Ne jamais modifier la fiche de l'appareil. Ne pas utiliser d'adaptateurs.
  - ◆ L'appareil doit être utilisé et placé sur une surface plane et stable.
  - ◆ Ne pas utiliser l'appareil si son câble électrique ou sa prise sont endommagés.
  - ◆ Si une des enveloppes protectrices de l'appareil se casse, débrancher immédiatement l'appareil du secteur pour éviter toute décharge électrique.
  - ◆ Ne pas utiliser l'appareil s'il est tombé, s'il présente des signes visibles de dommages ou en présence de fuites.
  - ◆ Ne pas forcer le câble électrique. Ne jamais utiliser le

D câble électrique pour soulever, transporter ou débrancher l'appareil.

- ◆ Ne pas enrouler le câble électrique autour de l'appareil.
- ◆ Éviter que le câble électrique de connexion ne se coince ou ne s'emmêle.
- ◆ Vérifier l'état du câble électrique de connexion. Les câbles endommagés ou emmêlés augmentent le risque de décharge électrique.
- ◆ Ne pas toucher la fiche de l'appareil avec les mains mouillées.
- ◆ Ne pas toucher les parties mobiles de l'appareil en marche.

## GARANTIE

- ◆ Toute utilisation inappropriée ou non conforme aux instructions d'utilisation annule la garantie et la responsabilité du fabricant.

## DESCRIPTION

- A- Sortie d'air
- B- Capteur PM 2.5
- C- Poignée
- D- Panneau de commande
- E- Entrée d'air
- F- Façade

- 1- Bouton mode nuit
- 2- Indicateur de vitesse
- 3- Affichage de la qualité de l'air
- 4- Bouton de remplacement du filtre
- 5- Bouton de vitesse
- 6- ON/OFF & Bouton minuterie
- 7- Bouton de blocage / UVC

## UTILISATION ET PRÉCAUTIONS

- ◆ Ne pas placer l'appareil dans des endroits poussiéreux et / ou humides ou présentant un risque d'incendie.
- ◆ Ne pas insérer d'objet dans l'appareil. Ne pas couvrir l'appareil et n'y insérez rien.
- ◆ Ne pas couvrir les entrées d'air ou la grille de sortie.
- ◆ Ne laisser aucun liquide pénétrer dans l'appareil.
- ◆ Ne pas toucher la fiche de l'appareil avec les mains mouillées.

- ◆ Ne pas utiliser l'appareil dans des endroits humides.
- ◆ Ne pas utiliser l'appareil à proximité d'une source de chaleur.
- ◆ Ne pas utiliser l'appareil à proximité d'objets ou de produits inflammables (rideaux, aérosols, solvants, etc.)
- ◆ Ne pas vaporiser de produits inflammables tels que des insecticides, des assainisseurs d'air autour de l'appareil. Cela pourrait provoquer une explosion ou un incendie.
- ◆ Ne pas boire l'eau accumulée. L'utiliser pour nourrir les animaux ou pour arroser les plantes. Verser l'eau en utilisant le drain.
- ◆ Cet appareil ne remplace pas une ventilation normale, le nettoyage quotidien de la poussière ou l'aspiration des fumées de cuisine.
- ◆ Placer l'appareil sur une surface stable et bien nivelée.
- ◆ Laisser un espace minimum de 150 cm à l'arrière et sur les côtés de l'appareil, et 150 cm au-dessus.
- ◆ Avant chaque utilisation, dérouler complètement le câble électrique de l'appareil.
- ◆ Ne pas utiliser l'appareil si son ou ses filtre(s) ne sont pas installés correctement.
- ◆ Ne pas utiliser l'appareil si l'interrupteur de marche/arrêt ne fonctionne pas.
- ◆ Ne pas faire bouger l'appareil en cours de fonctionnement
- ◆ Utiliser les poignées pour prendre ou transporter l'appareil.
- ◆ Ne pas utiliser l'appareil en position inclinée, ni le retourner.
- ◆ Ne pas retourner l'appareil quand il est en cours d'utilisation ou branché au secteur.
- ◆ Veiller à débrancher l'appareil du réseau, avant de remplacer tout accessoire.
- ◆ Débrancher l'appareil du secteur tant qu'il reste hors d'usage et avant de procéder à toute opération de nettoyage.
- ◆ Conserver cet appareil hors de portée des enfants ou des personnes avec des capacités physiques, sensorielles ou mentales réduites ou présentant un manque d'expérience et de connaissances.
- ◆ Ne pas exposer l'appareil à de fortes températures.
- ◆ Ne pas exposer l'appareil à de fortes températures ou à de forts champs magnétiques.
- ◆ Conserver l'appareil en lieu sec, non poussiéreux et à l'abri des rayons solaires.
- ◆ Vérifier que les grilles de ventilation de l'appareil ne soient pas obstruées par de la poussière, de la saleté ou par d'autres objets.
- ◆ Maintenir l'appareil en bon état. Vérifier que les parties mobiles ne sont pas désalignées ou entravées, qu'il

n'y a pas de pièces cassées ou d'autres conditions qui pourraient affecter le bon fonctionnement de l'appareil.

- ◆ Utiliser l'appareil, ses accessoires et les outils conformément aux instructions, en tenant compte de l'environnement de travail et de la tâche à réaliser. Toute utilisation inappropriée ou non conforme aux instructions d'utilisation annule la garantie et la responsabilité du fabricant.

## INSTALLATION

- ◆ S'assurer d'avoir retiré tout le matériel d'emballage du produit.
- ◆ Respecter les dispositions légales en matière de distances de sécurité par rapport à d'autres éléments tels que les pipelines, les lignes électriques, etc.
- ◆ Veiller à bien niveler l'appareil.
- ◆ L'appareil requiert une ventilation adéquate pour fonctionner correctement. Utiliser l'appareil à au moins 150 cm de tout objet.
- ◆ Ne pas couvrir ni obstruer aucune ouverture de l'appareil.
- ◆ La fiche doit être d'accès facile afin de pouvoir la débrancher en cas d'urgence.

## MODE D'EMPLOI

### Avant la première utilisation :

- ◆ Enlever le film de protection de l'appareil.
- ◆ S'assurer d'avoir retiré tout le matériel d'emballage du produit.
- ◆ Afin d'éliminer l'odeur dégagée par l'appareil lors de sa première utilisation, il est recommandé de le faire fonctionner à pleine puissance pendant 2 heures dans une pièce bien ventilée.
- ◆ Préparer l'appareil pour la fonction que vous souhaitez réaliser :

### MONTAGE DU PRODUIT

- ◆ Tirer sur la poignée du capot arrière et le retirer (FIG. 1)
- ◆ Retirer le filtre de la pellicule plastique (FIG. 2)
- ◆ Installer le filtre dans l'appareil (FIG. 3)
- ◆ Remplacez le capot arrière et connectez l'appareil à la source d'alimentation (FIG.4)

### MODE D'EMPLOI :

- ◆ L'appareil peut être utilisé directement connecté à la prise de courant.

- ◆ Dérouler complètement le câble avant de le brancher.
- ◆ Vérifier que l'appareil soit correctement connecté à sa base/connecteur.
- ◆ Connecter l'appareil au secteur.
- ◆ Placer l'appareil pour diriger le flux d'air vers la direction désirée.
- ◆ Mettre l'appareil en marche en actionnant le bouton on/off .
- ◆ Sélectionner la fonction désirée.
- ◆ Sélectionner la puissance de votre choix :

### Fonction minuterie :

- ◆ Il est possible de contrôler la durée de fonctionnement de l'appareil.
- ◆ Pour activer la minuterie, maintenir le bouton (6) enfoncé pendant 5 secondes.
- ◆ Le temps s'affichera à l'écran avec possibilité de choisir parmi 1h/2h/4h/8h/0 (annulation). Le temps souhaité est sélectionné en relâchant le bouton.

### MODE DE VITESSE DU VENTILATEUR

Cycles de vitesses du ventilateur :

→ I (low) → II (medium) → III (high) → Auto

### MODE AUTO

- ◆ En mode automatique, le capteur interne de l'appareil ajuste la vitesse du ventilateur en fonction de la qualité de l'air.
- ◆ Par exemple, si la qualité de l'air est mauvaise, le ventilateur règle automatiquement une vitesse élevée.

### BOUTON DE VEILLE :

- ◆ Appuyer sur le bouton (1) pour activer/désactiver le mode veille. En mode veille, le ventilateur fonctionne silencieusement, utilise la vitesse la plus basse et les voyants s'éteignent à l'exception de l'indicateur de veille.
- ◆ Appuyer sur n'importe quel bouton, l'écran se rallumera pendant 30 secondes. Avant que ces 30 secondes ne se soient écoulées, appuyer sur le bouton de suspension ou sur celui du ventilateur pour quitter le mode veille et sélectionner le mode automatique.
- ◆ Après 30 secondes sans appuyer sur aucun bouton, l'écran s'éteindra.

### Bouton de blocage / UVC

- ◆ Le bouton UVC est coordonné avec le bouton de verrouillage enfant.

- ◆ Appuyer sur ce bouton pour allumer/éteindre l'UVC. Lorsque l'UVC est connecté, les voyants d'état s'allument ; sinon, ils sont éteints.
- ◆ Pour une utilisation sûre des rayons UV, lorsque vous ouvrez le couvercle du filtre, la lumière UVC s'éteint automatiquement et l'appareil cesse de fonctionner.
- ◆ Toujours utiliser l'appareil avec le filtre en place.
- ◆ Pour activer la sécurité enfants, maintenir le bouton enfoncé pendant 5 secondes. L'indicateur s'allume en bas à droite de l'écran.

## REMPACEMENT DU FILTRE

- ◆ Lorsque le voyant de remplacement du filtre clignote en rouge, cela signifie que la durée de vie du filtre est terminée (environ 3 000 heures).
- ◆ Suivre les instructions de la section « Montage du produit ».
- ◆ Après avoir installé le nouveau filtre, appuyer sur le bouton et le maintenir enfoncé pendant 5 secondes pour redémarrer l'appareil.

## Après utilisation de l'appareil :

- ◆ Choisir la position minimum (MIN) en utilisant le sélecteur de vitesse.
- ◆ Éteindre l'appareil en utilisant le bouton on/off
- ◆ Débrancher l'appareil de la prise secteur.
- ◆ Nettoyer l'appareil.

## Sécurité thermique :

- ◆ L'appareil dispose d'un dispositif thermique de sûreté qui protège l'appareil de toute surchauffe.
- ◆ Lorsque l'appareil s'allume et s'éteint alternativement et que ce n'est pas dû à l'action du thermostat ambiant, vérifier qu'aucun obstacle n'empêche ou ne gêne l'entrée ou la sortie normale de l'air.
- ◆ Si l'appareil se déconnecte tout seul et ne se reconnecte pas, le débrancher de la prise secteur et attendre environ 15 minutes avant de le reconnecter. Si cela ne fonctionne toujours pas, faire appel aux services d'assistance technique agréés.

## NETTOYAGE

- ◆ Débrancher l'appareil du secteur et attendre son refroidissement complet avant de le nettoyer.
- ◆ Nettoyer l'appareil électrique et son câble d'alimentation avec un chiffon humide et bien les sécher ensuite. NE JAMAIS IMMERGER L'APPAREIL NI LE CÂBLE DANS L'EAU NI AUCUN AUTRE LIQUIDE.

- ◆ Nettoyer l'appareil avec un chiffon humide imprégné de quelques gouttes de détergent.
- ◆ Ne pas utiliser de solvants ni de produits au pH acide ou basique tels que l'eau de Javel, ni de produits abrasifs pour nettoyer l'appareil.
- ◆ Ne pas laisser pénétrer d'eau ni aucun autre liquide dans les grilles d'aération afin d'éviter d'endommager les parties intérieures de l'appareil.
- ◆ Ne pas immerger l'appareil dans l'eau ou tout autre liquide, ni le passer sous un robinet.
- ◆ Ne pas laver le filtre.
- ◆ Ne pas utiliser d'aspirateur pour nettoyer le filtre.
- ◆ Stériliser régulièrement le filtre au soleil.
- ◆ Si l'appareil n'est pas maintenu dans un bon état de propreté, sa surface peut se dégrader et affecter inexorablement la durée de vie de l'appareil et le rendre dangereux.

## Accessoires

- ◆ Adressez-vous aux distributeurs et établissements autorisés pour acheter les accessoires (par exemple, les filtres, etc.).
- ◆ Utiliser toujours des accessoires originaux, spécifiquement créés pour votre modèle d'appareil.
- ◆ Cet appareil ne peut être utilisé qu'avec le type d'accessoires suivants :
- ◆ Filtres

## Caractéristiques :

- ◆ Degré de protection : IPX0
- ◆ Type de pièce appliquée : BF
- ◆ Poids : 5,9 kg
- ◆ Niveau de pression acoustique < 50 dB(A)
- ◆ Température de fonctionnement : 0 °C-35 °C
- ◆ Température de stockage : -15 °C-45 °C
- ◆ Fonctionnement continu avec chargement de courte durée.
- ◆ Ne convient pas à une utilisation en présence de mélanges anesthésiques inflammables à l'air, l'oxygène ou l'oxyde d'azote. Ces caractéristiques sont sujettes à modification sans préavis, en fonction des améliorations apportées à l'appareil.
- ◆ Remarque : Conformément aux tolérances de fabrication de ce produit, la puissance utile maximum peut être différente de celle indiquée.
- ◆ Remarque : Conformément aux tolérances de fabrication de ce produit, la puissance utile maximum peut être différente de celle indiquée.
- ◆

Vous pouvez télécharger ce manuel d'instructions et ses mises à jour sur <http://www.2helpu.com/>.

## ANOMALIES ET RÉPARATION

- ◆ En cas de panne, remettre l'appareil à un service d'assistance technique agréé. Il est dangereux de tenter de procéder aux réparations ou de démonter l'appareil soi-même.

### POUR LES VERSIONS UE DU PRODUIT ET/OU EN FONCTION DE LA LEGISLATION DU PAYS D'INSTALLATION :

#### ÉCOLOGIE ET RECYCLAGE DU PRODUIT

- ◆ Les matériaux constitutifs de l'emballage de cet appareil font partie d'un programme de collecte, de tri et de recyclage. Si vous souhaitez vous débarrasser du produit, merci de bien vouloir utiliser les conteneurs publics appropriés à chaque type de matériau.
- ◆ Le produit ne contient pas de substances concentrées susceptibles d'être considérées comme nuisibles à l'environnement.



Ce symbole signifie que si vous souhaitez vous débarrasser de l'appareil, en fin de vie utile, celui-ci devra être déposé, en prenant les mesures adaptées, à un centre agréé pour la collecte et le tri des déchets d'équipements électriques et électroniques (DEEE).

Cet appareil est certifié conforme à la directive 2014/35/EU de basse tension, de même qu'à la directive 2014/30/EU en matière de compatibilité électromagnétique, à la directive 2011/65/EU relative à la limitation de l'utilisation de certaines substances dangereuses dans les équipements électriques et électroniques et à la directive 2009/125/EC pour la fixation d'exigences en matière d'écoconception applicable aux produits liés à l'énergie. - Les informations suivantes fournissent les caractéristiques liées à la conception écologique.

## GARANTIE ET ASSISTANCE TECHNIQUE

Ce produit est reconnu et protégé par la garantie établie conformément à la législation en vigueur. Pour faire valoir vos droits ou intérêts, vous devrez vous adresser à l'un de nos services d'assistance technique agréés.

Pour savoir lequel est le plus proche, vous pouvez accéder au lien suivant : <http://www.2helpu.com/>

Vous pouvez aussi nous contacter pour toute information (veuillez consulter la dernière page du manuel).

## LUFTREINIGER BXAP350E

### Sehr geehrte Kunden,

Vielen Dank für Ihr Vertrauen in die Marke BLACK+DECKER.

Die Technologie, das Design und die Funktionalität dieses Produkts, das die anspruchsvollsten Qualitätsnormen erfüllt, werden Sie über viele Jahre zufriedenstellen.

- ◆ Lesen Sie die Gebrauchsanweisung sorgfältig, bevor Sie das Gerät einschalten und bewahren Sie diese zum Nachschlagen zu einem späteren Zeitpunkt auf. Werden die Hinweise dieser Bedienungsanleitung nicht beachtet und eingehalten, kann es zu Unfällen kommen.
- ◆ Personen, denen es an Wissen im Umgang mit dem Gerät mangelt, geistig behinderte Personen oder Kinder ab 8 Jahren dürfen das Gerät nur unter Aufsicht oder Anleitung über den sicheren Gebrauch des Gerätes benutzen, sofern sie die von dem Gerät ausgehenden Gefahren verstehen.
- ◆ Kinder dürfen keine Reinigungs- oder Instandhaltungsarbeiten am Gerät ausführen, sofern sie nicht von einem Erwachsenen beaufsichtigt werden.
- ◆ Dieses Gerät ist kein Spielzeug. Kinder müssen beaufsichtigt werden, damit sie nicht mit dem Gerät spielen.
- ◆ Wenn das Netzkabel beschädigt ist, muss es aus Sicherheitsgründen vom Kundendienst des Herstellers oder einem entsprechenden Fachmann ersetzt werden.
- ◆ Dieses Gerät ist ausschließlich für den häuslichen Gebrauch ausgelegt und ist für professionelle oder gewerbliche Zwecke nicht geeignet.
- ◆ Stecken Sie das Gerät vor jeglicher Wartungs- oder Reinigungsarbeit aus.
- ◆ Dieses Gerät verfügt über einen UV-C-Strahler.
- ◆ Ein unsachgemäßer Gebrauch des Geräts, oder ein defektes Gehäuse, können zu einem gefährlichen Austritt von UV-C-Strahlung führen. Sogar in kleinen Dosen kann die UV-C-Strahlung an Augen und Haut Schäden verursachen.
- ◆ Verwenden Sie das Gerät nicht, wenn es defekt ist.
- ◆ Ersetzen Sie niemals den UV-C-Strahler.
  - ◆ Vergewissern Sie sich, dass die Spannung auf dem Typenschild mit der Netzspannung übereinstimmt, bevor Sie den Apparat an das Stromnetz anschließen.
  - ◆ Das Gerät an ein Stromnetz mit mindestens 10 Ampere anschließen.
  - ◆ Der Stecker des Geräts muss mit dem Steckdosentyp des Stromanschlusses übereinstimmen. Der Gerätestecker darf unter keinen Umständen modifiziert werden. Keine Adapter für den Stecker verwenden.
  - ◆ Das Gerät muss auf einer ebenen und standfesten Oberfläche aufgestellt und benutzt werden.
  - ◆ Das Gerät darf nicht mit beschädigtem elektrischem Kabel oder Stecker verwendet werden.

- ◆ Sollte ein Teil der Geräteverkleidung beschädigt sein, ist die Stromzufuhr umgehend zu unterbrechen, um einen möglichen elektrischen Schlag zu vermeiden.
- ◆ Das Gerät nicht benutzen, wenn es heruntergefallen ist, sichtbare Schäden aufweist oder undicht ist.
- ◆ Nicht mit Gewalt am elektrischen Anschlusskabel ziehen. Benutzen Sie das elektrische Kabel nicht zum Anheben oder Transportieren des Geräts. Den Stecker nicht am Kabel aus der Dose ziehen.
- ◆ Kabel nicht um das Gerät rollen.
- ◆ Achten Sie darauf, dass das elektrische Kabel nicht getreten oder zerknittert wird.
- ◆ Überprüfen Sie den Zustand des elektrischen Verbindungskabels. Beschädigte oder verwickelte Kabel erhöhen das Risiko von elektrischen Schlägen.
- ◆ Berühren Sie den Stecker nicht mit feuchten Händen.
- ◆ Bewegliche Teile des Geräts während dem Betrieb nicht berühren.

## SERVICE

- ◆ Unsachgemäße Verwendung bzw. Nichteinhaltung der Gebrauchsanweisung kann Gefahren zur Folge haben und führt zum Erlöschen der Garantieansprüche sowie der Haftung des Herstellers.

## BESCHREIBUNG

- A- Luftaustritt
- B- Sensor PM 2,5
- C- Schlauch
- D- Bedienungspaneel
- E- Luftzufuhr
- F- Vorderseite

- 1- Nacht-Modus-Taste
- 2- Geschwindigkeitsanzeige
- 3- Bildschirm Luftqualität
- 4- Taste Filterwechsel
- 5- Geschwindigkeitstaste
- 6- EIN/AUS & Timer-Taste
- 7- Ausschaltsperr / UVc

## GEBRAUCH UND PFLEGE

- ◆ Bringen Sie das Gerät nicht an staubigen und/oder feuchten Stellen oder Stellen mit Brandrisiko an.
- ◆ Fügen Sie keine Gegenstände in das Gerät ein. Decken

Sie das Gerät nicht ab und fügen Sie keine Gegenstände in es ein.

- ◆ Decken Sie die Lufteintrittsöffnungen und das Austrittsgitter nicht ab.
- ◆ Lassen Sie keine Flüssigkeiten in das Gerät gelangen.
- ◆ Berühren Sie den Stecker nicht mit feuchten Händen.
- ◆ Verwenden Sie das Gerät nicht an feuchten Stellen.
- ◆ Verwenden Sie das Gerät nicht in der Nähe einer Wärmequelle.
- ◆ Verwenden Sie das Gerät nicht in der Nähe von brennbaren Gegenständen oder Produkten (Vorhänge, Sprays, Lösungsmittel, etc.)
- ◆ Versprühen Sie keine brennbaren Produkte wie Insektenvernichtungsmittel, Luftfrischer in der Umgebung des Geräts. Dies kann zu einer Explosion oder einem Brand führen.
- ◆ Trinken Sie das angesammelte Wasser nicht; verwenden Sie es zum Tränken von Tieren oder giessen von Pflanzen. Gießen Sie das Wasser in den Abfluss.
- ◆ Dieses Gerät ersetzt das normale Lüften, das tägliche Entfernen von Staub oder die Absaugung von Küchendämpfen nicht.
- ◆ Stellen Sie das Gerät auf eine glatte und stabile Fläche.
- ◆ Lassen Sie einen Mindestabstand von 150 cm am hinteren Teil und den Seiten des Geräts frei und 150 cm über diesem.
- ◆ Vor jedem Gebrauch des Geräts das Stromkabel vollständig abwickeln.
- ◆ Das Gerät nicht ohne richtig eingesetzte/n Filter benutzen.
- ◆ Das Gerät nicht verwenden, wenn der An-/Ausschalter nicht funktioniert.
- ◆ Das Gerät nicht bewegen, während es in Betrieb ist.
- ◆ Verwenden Sie den / die Griff/e, um das Gerät zu heben oder zu tragen.
- ◆ Verwenden Sie das Gerät nicht im gekippten oder umgedrehten Zustand.
- ◆ Solange das Gerät in Betrieb oder ans Netz geschlossen ist, darf es nicht umgedreht werden.
- ◆ Bevor Sie Zubehörteile auswechseln, ist der Netzstecker aus der Steckdose zu ziehen.
- ◆ Ziehen Sie den Stecker heraus und lassen Sie das Gerät abkühlen, bevor Sie mit der Reinigung beginnen.
- ◆ Dieses Gerät darf nicht von Kindern und/ oder Personen mit eingeschränkten körperlichen, sensorischen oder geistigen Fähigkeiten bzw. ohne ausreichende Erfahrung und Kenntnisse verwendet werden.
- ◆ Das Gerät darf keinen extremen Temperaturen ausgesetzt werden.
- ◆ Das Gerät darf keinen extremen Temperaturen oder

- einem starken Magnetismus ausgesetzt werden.
- ◆ Das Gerät an einem trockenen, staubfreien und vor Sonnenlicht geschützten Ort aufbewahren.
  - ◆ Überprüfen Sie, dass das Ventilationsgitter des Geräts nicht mit Staub, Schmutz oder anderen Substanzen verstopft ist.
  - ◆ Pflegen Sie Elektrowerkzeuge mit Sorgfalt. Überprüfen Sie, ob die beweglichen Teile nicht ausgerichtet oder verklemmt sind, ob beschädigte Teile oder andere Bedingungen vorliegen, die den Betrieb des Geräts allenfalls behindern können.
  - ◆ Verwenden Sie dieses Gerät, seine Zubehörteile und seine Werkzeuge gemäß diesen Anleitungen und unter Berücksichtigung der Arbeitsbedingungen und der zu verrichtenden Arbeit. Unsachgemäßer Gebrauch oder die Nichteinhaltung der vorliegenden Gebrauchsanweisungen können gefährlich sein und führen zu einer vollständigen Ungültigkeit der Herstellergarantie.

## INSTALLATION

- ◆ Vergewissern Sie sich, dass Sie das gesamte Verpackungsmaterial des Produkts entfernt haben.
- ◆ Beachten Sie die gesetzlichen Vorschriften hinsichtlich der Sicherheitsentfernung von anderen Elementen, wie Rohre, elektrische Leitungen usw.
- ◆ Überprüfen Sie, ob das Gerät gerade steht.
- ◆ Damit das Gerät korrekt funktioniert, bedarf es einer angemessenen Ventilation. Es muss eine Abstand von 150 cm zwischen den Wänden oder anderen Hindernissen und dem Gerät eingehalten werden.
- ◆ Bedecken und behindern Sie nicht die Öffnungen des Geräts.
- ◆ Der Stecker muss leicht erreichbar sein, um ihn im Notfall aus der Steckdose ziehen zu können.

## BENUTZUNGSHINWEISE

### Vor dem ersten Gebrauch:

- ◆ Entfernen Sie am Gerät den Schutzfilm.
- ◆ Vergewissern Sie sich, dass Sie das gesamte Verpackungsmaterial des Produkts entfernt haben.
- ◆ Um der auftretenden Geruchsentwicklung bei der ersten Inbetriebnahme entgegenzuwirken, wird empfohlen, das Gerät 2 Stunden lang auf höchster Stufe in einem gut belüfteten Raum in Betrieb zu lassen.
- ◆ Das Gerät für die von Ihnen bestimmte Funktion vorbereiten:

## MONTAGE DES PRODUKTES

- ◆ Ziehen Sie den Griff an der hinteren Abdeckung und entfernen Sie ihn (FIG. 1)
- ◆ Entfernen Sie den Filter aus der Plastikverpackung (FIG. 2)
- ◆ Installieren Sie den Filter in das Gerät (FIG. 3)
- ◆ Setzen Sie die hintere Abdeckung wieder auf und schließen Sie das Gerät an die Stromversorgung an (FIG. 4)

## VERWENDUNG:

- ◆ Das Gerät kann direkt an die Stromversorgung angeschlossen verwendet werden.
- ◆ Vor Anschluss das Kabel völlig ausrollen.
- ◆ Überprüfen Sie, ob das Gerät richtig an seiner Basis / seinem Stecker angebracht ist.
- ◆ Schließen Sie das Gerät an das Stromnetz an.
- ◆ Das Gerät richtig positionieren, um den Luftstrom in die gewünschte Richtung zu lenken.
- ◆ Stellen Sie das Gerät an, indem Sie den on/off Schalter betätigen.
- ◆ Die gewünschte Funktion einstellen.
- ◆ Stellen Sie die gewünschte Heizleistung ein.

## Zeituhrfunktion:

- ◆ Es ist möglich, die Betriebszeit des Gerätes zu kontrollieren.
- ◆ Um den Timer zu aktivieren, halten Sie die Taste (6) 5 Sekunden lang gedrückt.
- ◆ Die Zeit wird auf dem Bildschirm angezeigt und wechselt zwischen 1 Std./2 Std./4 Std./8 Std./0 (Abbrechen); die gewünschte Zeit wird gewählt, wenn Sie aufhören zu drücken.

## GESCHWINDIGKEITSMODUS DES VENTILATORS

Zyklen durch die Geschwindigkeiten des Ventilators:

→ I (low) → II (medium) → III (high) → Auto

## AUTO-MODUS

- ◆ Im automatischen Modus passt der interne Sensor des Geräts die Ventilatorgeschwindigkeit in Abhängigkeit von der Luftqualität an.
- ◆ Wenn beispielsweise die Luftqualität schlecht ist, stellt der Ventilator automatisch eine hohe Drehzahl ein.



## STANDBY-TASTE

- ◆ Drücken Sie die Taste (1), um den Standby-Modus zu aktivieren/deaktivieren. Im Standby-Modus läuft der Ventilator geräuschlos, verwendet die niedrigste Drehzahl und die Anzeigen erlöschen mit Ausnahme der Standby-Anzeige.
- ◆ Durch Drücken jeglicher Taste schaltet sich der Bildschirm 30 Sekunden lang ein. Drücken Sie vor Ablauf dieser 30 Sekunden die Bereitschafts- oder Ventilator-taste, um den Standby-Modus zu verlassen und den automatischen Modus zu wählen.
- ◆ Wird die Taste innerhalb von 30 Sekunden nicht gedrückt, schaltet sich der Bildschirm ab.

## Ausschaltperre / UVC

- ◆ Die UVC-Taste ist mit der Kindersicherungstaste gekoppelt.
- ◆ Drücken Sie diese Taste, um UVC ein-/auszuschalten. Wenn UVC eingeschaltet ist, sind die Statusanzeigen an; andernfalls sind sie aus.
- ◆ Zur sicheren Nutzung von UV-Strahlen erlischt die UVC-LED automatisch, wenn die Filterabdeckung geöffnet wird und das Gerät nicht mehr funktioniert.
- ◆ Verwenden Sie das Gerät immer mit eingesetztem Filter.
- ◆ Um die Kindersicherung zu aktivieren, halten Sie die Taste 5 Sekunden lang gedrückt; die Anzeige leuchtet in der unteren rechten Ecke des Displays auf.

## FILTERWECHSEL

- ◆ Wenn die Filterwechselanzeige rot blinkt, bedeutet dies, dass die Filterlebensdauer erreicht ist (ca. 3000 Stunden)
- ◆ Folgen Sie den Anweisungen in „Produktmontage“.
- ◆ Sobald der neue Filter montiert ist, drücken und halten Sie die Taste 5 Sekunden lang, um das Gerät neu zu starten.

## Nach dem Gebrauch des Geräts:

- ◆ Wählen Sie die Minimalposition (MIN) mit dem Geschwindigkeitsregler.
- ◆ Das Gerät mit dem On-/Off-Schalter ausschalten.
- ◆ Gerät vom Netz trennen.
- ◆ Reinigen Sie das Gerät.

## Wärmeschutzschalter:

- ◆ Das Gerät ist mit einem Wärmeschutzschalter ausgestattet, wodurch es gegen Überhitzung geschützt ist.
- ◆ Bei abwechselndem Ein- und Ausschalten des Gerätes, das nicht durch den Raumthermostat ausgelöst wird, ist

zu überprüfen, ob der normale Ein- oder Austritt der Luft durch ein Objekt verhindert oder erschwert wird.

- ◆ Schaltet sich das Gerät von selbst aus und nicht wieder ein, unterbrechen Sie die Stromzufuhr, warten Sie 15 Minuten und schalten es wieder ein. Läuft es weiterhin nicht, lassen Sie sich bei einer technischen Servicestelle beraten.

## REINIGUNG:

- ◆ Ziehen Sie den Stecker heraus und lassen Sie das Gerät abkühlen, bevor Sie mit der Reinigung beginnen.
- ◆ Reinigen Sie die elektrische Einheit und den Netzstecker mit einem feuchten Tuch und trocknen Sie diese danach ab. NIEMALS IN WASSER ODER EINE ANDERE FLÜSSIGKEIT EINTAUCHEN.
- ◆ Reinigen Sie das Gerät mit einem feuchten Tuch mit ein paar Tropfen Reinigungsmittel.
- ◆ Verwenden Sie zur Reinigung des Geräts weder Löse- oder Scheuermittel noch Produkte mit einem sauren oder basischen pH-Wert wie z.B. Lauge.
- ◆ Lassen Sie kein Wasser oder andere Flüssigkeiten in die Belüftungsöffnungen eindringen, um Schäden an den inneren Funktionsteilen des Gerätes zu vermeiden.
- ◆ Das Gerät nicht in Wasser oder andere Flüssigkeiten tauchen und nicht unter den Wasserhahn halten.
- ◆ Waschen Sie den Filter nicht.
- ◆ Verwenden Sie keinen Staubsauger zum Reinigen des Filters.
- ◆ Sterilisieren Sie regelmässig den Filter mithilfe des Sonnenlichts.
- ◆ Halten Sie das Gerät nicht sauber, so könnten sich der Zustand seiner Oberfläche verschlechtern, seine Lebenszeit negativ beeinflusst und gefährliche Situationen verursacht werden.

## ZUBEHÖR

- ◆ Bei Vertretern und offiziellen Verkaufsstellen für Ersatzteile (wie Filter, ...) für das entsprechende Modell.
- ◆ Verwenden Sie stets für Ihr Gerät geeignete Originalteile.
- ◆ Dieses Gerät sollte nur mit der folgenden Art von Zubehör verwendet werden:
- ◆ Filter

## PRODUKTEIGENSCHAFTEN:

- ◆ Schutzart: IPX0

- ◆ Art der angeschlossenen Teile: BF
- ◆ Gewicht: 5,9 kgs
- ◆ Akustisches Druckniveau < 50 dB(A)
- ◆ Betriebstemperatur: 0 °C-35 °C
- ◆ Aufbewahrungstemperatur: -15 °C-45 °C
- ◆ Dauerbetrieb mit Kurzzeitbelastung.
- ◆ Nicht geeignet zur Verwendung in Gegenwart von entflammaren Anästhesiemittelgemischen mit Luft oder mit Sauerstoff oder Stickstoffoxid. Diese Merkmale können je nach Verbesserungen am Gerät ohne Vorankündigung geändert werden.
- ◆ Anmerkung: Entsprechend der Herstellungstoleranzen des Produkts kann die absorbierte Höchstleistung von den Spezifikationen abweichen.
- ◆ Anmerkung: Aufgrund der Fertigungstoleranzen dieses Produkts kann die maximale Leistung von der angegebenen abweichen.

## STÖRUNGEN UND REPARATUR

- ◆ Bei Schäden und Störungen bringen Sie das Gerät zu einem zugelassenen Technischen Kundendienst. Versuchen Sie nicht, das Gerät selbst auseinanderzubauen und zu reparieren. Das könnte Gefahren zur Folge haben.

## FÜR DIE EU-AUSFÜHRUNGEN DES PRODUKTS UND/ODER FÜR LÄNDER, IN DENEN DIESE VORSCHRIFTEN ANZUWENDEN SIND: ÖKOLOGIE UND RECYCLING DES PRODUKTS

- ◆ Die zur Herstellung des Verpackungsmaterials dieses Geräts verwendeten Materialien sind im Sammel-, Klassifizierungs- und Recyclingsystem integriert. Wenn Sie es entsorgen möchten, können Sie die öffentlichen Container für die einzelnen Materialarten verwenden.
- ◆ Das Produkt ist frei von umweltschädlichen Konzentrationen von Substanzen.



Dieses Symbol weist darauf hin, dass das Produkt, wenn Sie es am Ende seiner Lebensdauer entsorgen wollen, in geeigneter Weise bei einer zugelassenen Entsorgungsstelle abzugeben ist, um die getrennte Sammlung von Elektro- und Elektronikgeräte-Abfall (WEEE) sicherzustellen.

Dieses Gerät erfüllt die Richtlinie 2014/35/EU über Niederspannung, die Richtlinie 2014/30/EU über elektromagnetische Verträglichkeit, die Richtlinie 2011/65/EU zur Beschränkung der Verwendung bestimmter gefährlicher Stoffe in Elektro- und Elektronikgeräten und die Richtlinie 2009/125/EC über die Anforderungen an die umweltgerechte Gestaltung energiebetriebener Produkte.

## GARANTIE UND TECHNISCHER SERVICE

Dieses Produkt ist von der gesetzlichen Garantie gemäss der geltenden Gesetzgebung geschützt. Um Ihre Rechte und Interessen geltend zu machen, müssen Sie eines unserer offiziellen Servicezentren aufsuchen.

Über folgenden Link finden Sie ein Servicezentrum in Ihrer Nähe: <http://www.2helpu.com/>

Sie können auch Informationen anfordern, indem Sie sich mit uns in Verbindung setzen (siehe letzte Seite des Handbuchs).

Sie können dieses Benutzerhandbuch und seine Aktualisierungen unter <http://www.2helpu.com/> herunterladen.

## PURIFICATORE D'ARIA BXAP350E

### Egregio cliente,

La ringraziamo di aver comprato un prodotto della marca BLACK+DECKER.

La sua tecnologia, il suo design e la sua funzionalità, oltre al fatto di aver superato le più rigorose norme di qualità, le assicureranno una totale e durevole soddisfazione.

- ◆ Prima di utilizzare l'apparecchio, leggere attentamente le istruzioni riportate nel presente opuscolo e conservarlo per future consultazioni. La mancata osservanza delle presenti istruzioni può essere causa di incidenti.
- ◆ Questo apparato può essere utilizzato da persone che non ne conoscono il funzionamento, persone disabili o bambini di età superiore agli 8 anni, ma esclusivamente sotto la sorveglianza di un adulto o nel caso abbiano ricevuto le dovute istruzioni per utilizzarlo in completa sicurezza e ne comprendano i rischi.
- ◆ I bambini possono eseguire operazioni di pulizia o di manutenzione dell'apparecchio solo se sorvegliati da un adulto.
- ◆ Questo apparecchio non è un giocattolo. Assicurarsi che i bambini non giochino con l'apparecchio.
- ◆ Se il cavo di alimentazione è danneggiato farlo sostituire dal produttore, da un servizio di assistenza post-vendita o da personale qualificato per evitare pericoli.
- ◆ Questo apparecchio è destinato unicamente ad un uso domestico, non professionale o industriale.
- ◆ Scollegare la spina dalla presa di corrente prima di eseguire qualsiasi operazione di pulizia o di manutenzione.
- ◆ Questo apparecchio contiene un emettitore UV-C.
- ◆ L'uso errato del dispositivo o l'involucro danneggiato possono causare pericolose fuoriuscite di radiazioni UV-C. Anche a piccole dosi, le radiazioni UV-C possono causare danni agli occhi e alla pelle.
- ◆ Non usare l'apparecchio se è danneggiato.
- ◆ Non sostituire mai l'emettitore UV-C.
  - ◆ Prima di collegare l'apparecchio alla rete elettrica, verificare che il voltaggio indicato sulla targhetta caratteristica corrispondano al voltaggio della rete.
  - ◆ Collegare l'apparecchio a una presa di corrente che sopporti come minimo 10 ampere.
  - ◆ Verificare che la presa sia adatta alla spina dell'apparecchio. Non apportare alcuna modifica alla spina. Non usare adattatori.
  - ◆ L'apparecchio deve essere collocato e utilizzato su una superficie piana e stabile.
  - ◆ Non utilizzare l'apparecchio se il cavo di alimentazione o la spina fossero danneggiati.
  - ◆ In caso di rottura di una parte dell'involucro esterno dell'apparecchio, scollegare immediatamente la spina dalla presa di corrente al fine di evitare eventuali scariche elettriche.
  - ◆ Non usare l'apparecchio dopo una caduta, se presenta danni visibili o in presenza di qualsiasi perdita.
  - ◆ Non tirare il cavo elettrico. Non usare mai il cavo elettrico per sollevare, trasportare o scollegare l'apparecchio.

- ◆ Non avvolgere il cavo di alimentazione attorno all'apparecchio.
- ◆ Non lasciare che il cavo rimanga impigliato o attorcigliato.
- ◆ Controllare lo stato del cavo di alimentazione: I cavi danneggiati o attorcigliati aumentano il rischio di scariche elettriche.
- ◆ Non toccare mai la spina con le mani bagnate.
- ◆ Non toccare mai le parti in movimento quando l'apparecchio è in funzione.

## SERVIZIO

- ◆ Il produttore invalida la garanzia e declina ogni responsabilità in caso di uso inappropriato dell'apparecchio o non conforme alle istruzioni d'uso.

## DESCRIZIONE

- A- Uscita dell'aria
- B- Sensore PM 2.5
- C- Manicotto
- D- Pannello di controllo
- E- Ingresso dell'aria
- F- Parte frontale

- 1- Pulsante modalità notturna
- 2- Indicatore di velocità
- 3- Schermata della qualità dell'aria
- 4- Tasto sostituzione filtro
- 5- Pulsante velocità
- 6- Accensione/Spegnimento e Pulsante temporizzatore
- 7- Pulsante di blocco / UVC

## PRECAUZIONI D'USO:

- ◆ Non situare l'apparecchio in luoghi con polvere e/o umidità o con pericolo di incendio.
- ◆ Non inserire oggetti nell'apparecchio. Non coprire l'apparecchio né inserirvi oggetti.
- ◆ Non bloccare le uscite dell'aria né la griglia di uscita.
- ◆ Non consentire l'entrata di liquidi nell'apparecchio.
- ◆ Non toccare mai la spina con le mani bagnate.
- ◆ Non utilizzare l'apparecchio in luoghi umidi.
- ◆ Non utilizzare l'apparecchio vicino a una fonte di calore.
- ◆ Non utilizzare l'apparecchio vicino a oggetti o prodotti infiammabili (tende, spray, solventi, ecc.)

- ◆ Non spruzzare prodotti infiammabili, come insetticidi o deodoranti per ambienti, attorno all'apparecchio. Si potrebbe provocare un'esplosione o un incendio.
- ◆ Non bere l'acqua accumulata, ma utilizzarla per dare da bere ad animali e piante. Versare l'acqua nello scarico.
- ◆ Questo apparecchio non sostituisce la normale ventilazione, la pulizia quotidiana della polvere o l'estrazione di fumi dalla cucina.
- ◆ Posizionare l'apparecchio su una superficie stabile e livellata.
- ◆ Rispettare una distanza minima di 150 cm attorno alla parte posteriore e ai lati dell'apparecchio e di 150 cm sopra lo stesso.
- ◆ Prima di ogni utilizzo, svolgere completamente il cavo dell'apparecchio.
- ◆ Non utilizzare l'apparecchio se il/i filtro/i non sono collocati correttamente.
- ◆ Non utilizzare l'apparecchio se l'interruttore di accensione/spegnimento non funziona.
- ◆ Non muovere l'apparecchio durante l'uso.
- ◆ Utilizzare il manico/i per prendere o spostare l'apparecchio.
- ◆ Non utilizzare l'apparecchio inclinato, né capovolgerlo.
- ◆ Non capovolgere l'apparecchio se è in funzione o collegato alla presa.
- ◆ Scollegare l'apparecchio dalla rete elettrica prima di sostituire qualunque accessorio.
- ◆ Staccare il cavo di alimentazione dalla presa di corrente quando l'apparecchio non è in uso e prima di compiere qualsiasi operazione di pulizia.
- ◆ Riporre l'apparecchio fuori dalla portata di bambini e persone con problemi fisici, mentali o di sensibilità o con mancanza di esperienza nell'utilizzo dello stesso.
- ◆ Non esporre l'apparecchio a temperature estreme.
- ◆ Non esporre l'apparecchio a temperature estreme o a forte magnetismo.
- ◆ Conservare l'apparecchio in luogo asciutto, lontano dalla polvere e dalla luce del sole.
- ◆ Accertarsi che le griglie di ventilazione dell'apparecchio non siano ostruite da polvere, sporcizia o altri oggetti.
- ◆ Mantenere l'apparecchio in buono stato. Verificare che le parti mobili siano ben fissate e che non rimangano incastrate, che non ci siano pezzi rotti e che non si verifichino altre situazioni che possano nuocere al buon funzionamento dell'apparecchio.
- ◆ Usare l'apparecchio, i suoi accessori e gli utensili secondo queste istruzioni, tenendo in considerazione le condizioni di lavoro e il lavoro da svolgere. Utilizzare l'apparecchio per altri scopi potrebbe causare danni.

## INSTALLAZIONE

- ◆ Accertarsi di aver tolto tutto il materiale d'imballaggio dall'apparecchio.
- ◆ Rispettare le disposizioni legali in materia di distanze di sicurezza da altri oggetti, come tubature, condutture elettriche, ecc.
- ◆ Verificare che l'apparecchio sia livellato.
- ◆ Per un corretto funzionamento, l'apparecchio necessita un'adeguata ventilazione. Lasciare uno spazio di 150 cm fra le pareti o altri ostacoli e l'apparecchio.
- ◆ Non coprire né ostruire le aperture dell'apparecchio.
- ◆ La spina deve essere facilmente accessibile, per poterla scollegare in caso di emergenza.

## MODALITÀ D'USO

### Prima del primo utilizzo

- ◆ Rimuovere la pellicola protettiva dell'apparecchio.
- ◆ Assicurarsi di aver rimosso dal prodotto tutto il materiale di imballaggio.
- ◆ Per eliminare l'odore che emana l'apparecchio quando viene utilizzato per la prima volta, si consiglia di tenerlo in funzionamento alla massima potenza per 2 ore in una stanza ben ventilata.
- ◆ Preparare l'apparecchio secondo la funzione che si desidera realizzare.

### MONTAGGIO DEL PRODOTTO

- ◆ Tirare il manico della carcassa posteriore e rimuoverla (FIG. 1)
- ◆ Estrarre il filtro dall'imballaggio di plastica (FIG. 2)
- ◆ Installare il filtro nell'apparecchio (FIG. 3)
- ◆ Riposizionare la carcassa posteriore e collegare l'apparecchio alla sorgente di alimentazione (FIG.4)

### USO:

- ◆ L'apparecchio si può utilizzare direttamente, collegandolo alla presa di corrente.
- ◆ Srotolare completamente il cavo prima di attaccare la spina.
- ◆ Verificare che l'apparecchio sia correttamente collegato alla sua base / connettore.
- ◆ Collegare l'apparecchio alla rete elettrica.
- ◆ Orientare l'apparecchio per dirigere il flusso d'aria nella direzione desiderata.
- ◆ Avviare l'apparecchio azionando l'interruttore on/off.

- ◆ Selezionare la funzione desiderata.
- ◆ Selezionare la potenza desiderata.

### Funzione temporizzatore:

- ◆ È possibile controllare il tempo di funzionamento dell'apparecchio.
- ◆ Per attivare il temporizzatore, tenere premuto il pulsante (6) per 5 secondi.
- ◆ Il tempo sarà visualizzato sullo schermo e cambierà da 1h/2h/4h/8h/ 0 (cancellare); il tempo desiderato si seleziona quando si smette di premere.

### MODALITÀ DELLA VELOCITÀ DEL VENTILATORE

Cicli tramite le velocità del ventilatore.

→ I (low) → II (medium) → III (high) → Auto

### MODALITÀ AUTO

- ◆ Nella modalità automatica, il sensore interno dell'apparecchio regola la velocità del ventilatore, in base alla qualità dell'aria.
- ◆ Ad esempio, se la qualità dell'aria è cattiva, il ventilatore configura automaticamente una velocità alta.

### PULSANTE NOTTE

- ◆ Premere il tasto (1) per attivare/disattivare la modalità notte. Nella modalità notte, il ventilatore funziona silenziosamente alla velocità più bassa e gli indicatori si spengono, tranne quello della modalità notte.
- ◆ Premendo qualsiasi pulsante, lo schermo si riaccende per 30 secondi. Prima che scadano i 30 secondi, premere il tasto sospensione o ventilatore per uscire dalla modalità notte e selezionare la modalità automatica.
- ◆ Trascorsi 30 secondi senza aver premuto il pulsante, lo schermo si spegne.

### Pulsante di blocco / UVC

- ◆ Il pulsante UVC è coordinato con il pulsante del blocco per bambini.
- ◆ Premere questo pulsante per accendere/spengere la UVC. Quando si collega la UVC, le spie indicatrici dello stato si accendono, altrimenti rimangono spente.
- ◆ Per un uso in sicurezza dei raggi UV, quando si apre il coperchio del filtro il LED UVC si spegne automaticamente e l'apparecchio smette di funzionare.
- ◆ Utilizzare sempre l'apparecchio con il filtro posizionato.

- ◆ Per attivare il blocco per bambini, tenere premuto il tasto per 5 secondi: la spia sita nell'angolo in basso a destra dello schermo si illumina.

## SOSTITUZIONE DEL FILTRO

- ◆ Quando la spia della sostituzione del filtro lampeggia in rosso, significa che la vita utile del filtro è arrivata al termine (3.000 ore circa).
- ◆ Seguire le istruzioni per il "montaggio del prodotto".
- ◆ Dopo aver montato il nuovo filtro, tenere premuto il pulsante per 5 secondi e si riavvierà l'apparecchio.

## Una volta concluso l'utilizzo dell'apparecchio:

- ◆ Selezionare la posizione di minimo (MIN) mediante il selettore di velocità.
- ◆ Arrestare l'apparecchio con l'interruttore on/off.
- ◆ Scollegare l'apparecchio dalla rete elettrica.
- ◆ Pulire l'apparecchio.

## Protettore termico di sicurezza:

- ◆ L'apparecchio possiede un dispositivo termico di sicurezza che lo protegge da qualsiasi surriscaldamento.
- ◆ Se l'apparecchio si accende e spegne in modo alternato, senza che questo sia dovuto all'azione del termostato, verificare che non ci sia alcun ostacolo che impedisca o renda difficile la normale entrata o uscita dell'aria.
- ◆ Se l'apparecchio si sconnette da solo e non si riconnette, scollegarlo dalla rete elettrica e attendere circa 15 minuti prima di connetterlo di nuovo. Se ancora non funziona, rivolgersi ad un centro d'assistenza tecnica autorizzato.

## PULIZIA

- ◆ Scollegare la spina dalla rete elettrica e aspettare che l'apparecchio si raffreddi prima di eseguirne la pulizia.
- ◆ Pulire l'unità elettrica e il connettore di rete con un panno umido e poi asciugarli. **NON IMMERGERLI MAI IN ACQUA O IN QUALUNQUE ALTRO LIQUIDO.**
- ◆ Pulire l'apparecchio con un panno umido impregnato di gocce di detergente.
- ◆ Per la pulizia non impiegare solventi o prodotti a pH acido o basico come la candeggina, né prodotti abrasivi.
- ◆ Non lasciar entrare acqua o altri liquidi nelle fenditure di ventilazione per non danneggiare le parti interne dell'apparecchio.
- ◆ Non immergere l'apparecchio in acqua o altri liquidi, né lavarlo con acqua corrente.
- ◆ Non lavare il filtro.

- ◆ Non utilizzare l'aspirapolvere per pulire il filtro.
- ◆ Sterilizzare regolarmente il filtro mediante la luce solare.
- ◆ La mancata pulizia periodica dell'apparecchio può provocare il deterioramento delle superfici, compromettendone la durata operativa e la sicurezza.

## Accessori

- ◆ I materiali di consumo (come i filtri) per il suo modello di apparecchio potranno essere acquistati presso i distributori e gli stabilimenti autorizzati
- ◆ Usare sempre materiali di consumo originali, disegnati specificatamente per il suo modello di apparecchio.
- ◆ Questo apparecchio deve essere usato solo con il seguente tipo di accessori
- ◆ Filtri

## Caratteristiche:

- ◆ Grado di protezione: IPXO
- ◆ Parte applicata tipo: BF
- ◆ Peso: 5,9 kg
- ◆ Livello di pressione acustica < 50 dB(A)
- ◆ Temperatura di funzionamento: 0 °C--35 °C
- ◆ Temperatura di stoccaggio: -15 °C--45 °C
- ◆ Funzionamento ininterrotto con carica di corta durata.
- ◆ Non indicato per l'uso in presenza di miscele anestetiche infiammabili con acqua, ossigeno o azoto. Queste caratteristiche possono essere soggette a cambi senza previo avviso, dovuti ai miglioramenti effettuati sul prodotto.
- ◆ Nota: In seguito alle tolleranze di produzione di questo prodotto, la massima potenza assorbita potrebbe essere diversa da quella specificata.
- ◆ Nota: In seguito alle tolleranze di produzione di questo prodotto, la massima potenza potrebbe essere diversa da quella specificata.

## ANOMALIE E RIPARAZIONI

- ◆ In caso di guasto, rivolgersi ad un Centro d'Assistenza Tecnica autorizzato. Non tentare di smontare o di riparare l'apparecchio: può essere pericoloso.

## PER I PRODOTTI DELL'UNIONE EUROPEA E/O NEL CASO IN CUI SIA PREVISTO DALLA LEGISLAZIONE DEL SUO PAESE DI ORIGINE: PRODOTTO ECOLOGICO E RICICLABILE

- ◆ I materiali che costituiscono l'imballaggio di questo apparecchio sono compresi in un sistema di raccolta,

classificazione e riciclaggio degli stessi. Per lo smaltimento, utilizzare gli appositi contenitori pubblici, adatti per ogni tipo di materiale.

- ◆ Il prodotto non contiene concentrazioni di sostanze considerate dannose per l'ambiente.



Questo simbolo indica che, per smaltire il prodotto al termine della sua durata utile, occorre depositarlo presso un ente di smaltimento autorizzato alla raccolta differenziata di rifiuti di

apparecchiature elettriche ed elettroniche (RAEE).

Questo apparecchio rispetta la Direttiva 2014/35/EU di Bassa Tensione, la Direttiva 2014/30/EU di Compatibilità Elettromagnetica, la Direttiva 2011/65/EU sui limiti d'impiego di determinate sostanze pericolose negli apparecchi elettrici ed elettronici e la Direttiva 2009/125/EC riguardante l'Ecodesign dei prodotti che consumano energia.

## GARAZIA E ASSISTENZA TECNICA

Questo prodotto possiede il riconoscimento e la protezione della garanzia legale di conformità con la legislazione vigente. Per far valere i suoi diritti o interessi, dovrà rivolgersi a uno qualsiasi dei nostri servizi ufficiali di assistenza tecnica.

Può trovare il più vicino cliccando sul seguente link: <http://www.2helpu.com/>.

Inoltre, può richiedere informazioni mettendosi in contatto con noi (consultare l'ultima pagina del manuale).

Può scaricare questo manuale di istruzioni e i suoi aggiornamenti da <http://www.2helpu.com/>.

## PURIFICADOR DE AIRE BXAP350E

### **Distinguido cliente:**

Le agradecemos que se haya decidido por la compra de un producto de la marca BLACK+DECKER.

Su tecnología, diseño y funcionalidad, junto con el hecho de superar las más estrictas normas de calidad le comportarán total satisfacción durante mucho tiempo.

- ◆ Leer atentamente este folleto de instrucciones antes de poner el aparato en marcha y guardarlo para posteriores consultas. La no observación y cumplimiento de estas instrucciones pueden comportar como resultado un accidente.
- ◆ Este aparato pueden utilizarlo niños con edad de 8 años y superior y personas con capacidades físicas, sensoriales o mentales reducidas o falta de experiencia y conocimiento, si se les ha dado la supervisión o formación apropiadas respecto al uso del aparato de una manera segura y comprenden los peligros que implica.
- ◆ La limpieza y el mantenimiento a realizar por el usuario no deben realizarlos los niños sin supervisión.
- ◆ Este aparato no es un juguete. Los niños deben estar bajo vigilancia para asegurar que no jueguen con el aparato.
- ◆ Si el cable de alimentación esta dañado, debe ser substituido por el

fabricante, por su servicio postventa o por personal cualificado similar con el fin de evitar un peligro.

- ◆ Este aparato está pensado únicamente para un uso doméstico, no para uso profesional o industrial.
- ◆ Desenchufe el aparato antes de cualquier operación de mantenimiento o limpieza.
- ◆ Este aparato contiene un emisor UV-C.
- ◆ Un uso incorrecto del aparato, o la carcasa dañada, pueden dar lugar a una fuga peligrosa de radiación UV-C. Incluso en pequeñas dosis, la radiación UV-C, puede causar daños a los ojos y la piel.
- ◆ No utilice el aparato si está dañado.
- ◆ No sustituya nunca el emisor UV-C.
- ◆ Antes de conectar el aparato a la red, verificar que el voltaje indicado en la placa de características coincide con el voltaje de red.
- ◆ Conectar el aparato a una base de toma de corriente que soporte como mínimo 10 amperios.
- ◆ La clavija del aparato debe coincidir con la base eléctrica de la toma de corriente. Nunca modificar la clavija. No usar adaptadores de clavija.
- ◆ El aparato debe utilizarse y colocarse sobre una superficie plana y estable.



- ◆ No utilizar el aparato con el cable eléctrico o la clavija dañada.
- ◆ Si alguna de las envolventes del aparato se rompe, desconectar inmediatamente el aparato de la red para evitar la posibilidad de sufrir un choque eléctrico.
- ◆ No utilizar el aparato si ha caído, si hay señales visibles de daños, o si existe fuga.
- ◆ No forzar el cable eléctrico de conexión. Nunca usar el cable eléctrico para levantar, transportar o desenchufar el aparato.
- ◆ No enrollar el cable eléctrico de conexión alrededor del aparato.
- ◆ No dejar que el cable eléctrico de conexión quede atrapado o arrugado.
- ◆ Verificar el estado del cable eléctrico de conexión. Los cables dañados o enredados aumentan el riesgo de choque eléctrico.
- ◆ No tocar la clavija de conexión con las manos mojadas.
- ◆ No tocar las partes móviles del aparato en marcha.

## SERVICIO

- ◆ Toda utilización inadecuada, o en desacuerdo con las instrucciones de uso, puede comportar peligro, anulando la garantía y la responsabilidad del fabricante.

## DESCRIPCIÓN

- A- Salida de aire
- B- Sensor PM 2.5
- C- Asa
- D- Panel de control
- E- Entrada de aire
- F- Frontal

- 1- Botón modo noche
- 2- Indicador de velocidad
- 3- Pantalla de calidad del aire
- 4- Botón sustitución de filtro
- 5- Botón de velocidad
- 6- ON/OFF & Botón temporizador
- 7- Botón de bloqueo / UVC

## UTILIZACIÓN Y CUIDADOS

- ◆ No coloque el aparato en lugares con polvo y/o humedad o con riesgo de incendio.
- ◆ No inserte objetos en el aparato. No cubra el aparato ni inserte nada en él.
- ◆ No tape las entradas de aire ni la rejilla de salida.
- ◆ No permita la entrada de líquidos en el aparato.
- ◆ No toque la clavija de conexión con las manos mojadas.
- ◆ No utilice el aparato en lugares húmedos.
- ◆ No utilice el aparato cerca de una fuente de calor.
- ◆ No utilice el aparato cerca de objetos o productos inflamables (cortinas, aerosoles, disolventes, etc.)
- ◆ No rocíe productos inflamables como insecticidas, ambientadores, alrededor del aparato. Puede provocar una explosión o incendio.
- ◆ No beba el agua del depósito; utilícela para dar de beber a los animales o para regar las plantas. Vierta el agua del depósito por el desagüe.
- ◆ Este aparato no sustituye a la ventilación normal, la limpieza diaria de polvo o la extracción de humos de cocina.
- ◆ Coloque el aparato sobre una superficie estable y nivelada.
- ◆ Deje una distancia mínima de 150 cm alrededor de la parte posterior y los lados del aparato, y de 150 cm sobre el mismo.
- ◆ Antes de cada uso del aparato, extienda totalmente el cable de alimentación.
- ◆ No use el aparato sin su/s filtro/s correctamente colocados.

- ◆ No utilice el aparato si el interruptor de encendido/apagado no funciona.
- ◆ No mueva el aparato mientras está en uso.
- ◆ Hacer uso del asa o asas para coger o transportar el aparato.
- ◆ No utilizar el aparato inclinado, ni darle la vuelta.
- ◆ No vuelque el aparato si está en uso o conectado a la red.
- ◆ Desenchufe el aparato de la red antes de sustituir cualquier accesorio.
- ◆ Desenchufe la fuente de alimentación de la red cuando no se use y antes de realizar cualquier operación de limpieza.
- ◆ Guarde este aparato fuera del alcance de los niños y/o personas con capacidades físicas sensoriales o mentales reducidas o no familiarizadas con su uso.
- ◆ No exponga el aparato a temperaturas extremas.
- ◆ No exponga el aparato a temperaturas extremas o alto magnetismo.
- ◆ Mantenga el aparato en un lugar seco, sin polvo y protegido de la luz directa del sol.
- ◆ Compruebe que las rejillas de ventilación del aparato no queden obstruidas por polvo, suciedad u otros objetos.
- ◆ Conserve el aparato en buen estado. Compruebe que las partes móviles no están desalineadas o atascadas, que no hay piezas rotas u otras condiciones que puedan afectar al buen funcionamiento del aparato.
- ◆ Utilice el aparato, sus accesorios y herramientas conforme a estas instrucciones, teniendo en cuenta el entorno de trabajo y el trabajo a realizar. Usar el aparato para otros fines, podría causar daños.

## INSTALACIÓN

- ◆ Asegúrese de retirar todo material de embalaje del interior del aparato.
- ◆ Respetar las disposiciones legales referentes a distancias de seguridad con otros elementos tales como tuberías, conducciones eléctricas, etc.
- ◆ Compruebe que el aparato está nivelado.
- ◆ El aparato requiere una ventilación adecuada con el fin de que funcione correctamente. Dejar un espacio de 150 cm entre las paredes u otros obstáculos y el aparato.
- ◆ No cubra ni obstruya las aberturas del aparato.
- ◆ La clavija debe ser fácilmente accesible para poder desconectarla en caso de emergencia.

## MODO DE EMPLEO

### Antes del primer uso:

- ◆ Retire el film protector del aparato.
- ◆ Asegúrese de que ha retirado todo el material de embalaje del producto
- ◆ Para eliminar el olor que desprende el aparato al utilizarlo por primera vez, se recomienda tenerlo en marcha a máxima potencia durante 2 horas en una habitación bien ventilada.
- ◆ Prepare el aparato para la función que desee realizar:

### MONTAJE DEL PRODUCTO

- ◆ Tire del asa de la cubierta posterior y retírela (FIG. 1)
- ◆ Saque el filtro del envoltorio de plástico (FIG. 2)
- ◆ Instale el filtro en el aparato (FIG. 3)
- ◆ Vuelva a colocar la cubierta posterior y conecte el aparato a la fuente de alimentación (FIG.4)

### USO:

- ◆ El aparato se puede utilizar directamente conectado a la corriente.
- ◆ Desenrolle completamente el cable antes de enchufarlo.
- ◆ Compruebe que el aparato está correctamente conectado a su base / conector.
- ◆ Conecte el aparato a la red eléctrica.
- ◆ Oriente el aparato para dirigir el flujo de aire hacia la dirección deseada.
- ◆ Ponga el aparato en marcha, accionando el botón on/off .
- ◆ Seleccione la función deseada.
- ◆ Seleccione la potencia deseada.

### Función Temporizador:

- ◆ Es posible controlar el tiempo de funcionamiento del aparato.
- ◆ Para activar el temporizador, mantenga presionado el botón (6) durante 5 segundos.
- ◆ El tiempo se visualizará en la pantalla y cambiará entre 1h/2h/4h/8h/ 0 (cancelar); el tiempo deseado se selecciona cuando se deja de presionar.

### MODO DE VELOCIDAD DEL VENTILADOR

Ciclos a través de las velocidades del ventilador:

→ I (low) → II (medium) → III (high) → Auto

## MODO AUTO

- ◆ En el modo automático, el sensor interno del aparato ajusta la velocidad del ventilador dependiendo de la calidad del aire.
- ◆ Por ejemplo, si la calidad del aire es mala, el ventilador configurará automáticamente la velocidad alta.

## Botón de Modo noche

- ◆ Pulse el botón (1) para activar/desactivar el modo noche. En modo noche, el ventilador funciona silenciosamente, utiliza la velocidad más baja y los indicadores se apagan excepto el indicador de noche.
- ◆ Pulsando cualquier tecla, la pantalla se reanuda durante 30 segundos. Antes de que transcurran esos 30 segundos, presione el botón del suspensión o el del ventilador para salir del modo de noche y seleccionar el modo automático.
- ◆ Transcurridos 30 segundos sin pulsar el botón, la pantalla se apaga.

## Botón de bloqueo / UVC

- ◆ El botón UVC está coordinado con el botón de bloqueo infantil.
- ◆ Pulse este botón encender/apagar la UVC. Cuando se conecta la UVC, las luces indicadoras de estado se encienden; en caso contrario, están apagadas.
- ◆ Para el uso seguro de los rayos UV, al abrir la tapa del filtro el LED UVC se apaga automáticamente y el aparato deja de funcionar.
- ◆ Utilice siempre el aparato con el filtro colocado.
- ◆ Para activar el bloqueo infantil, mantenga presionado el botón durante 5 segundos; el indicador se ilumina en la esquina inferior derecha de la pantalla.

## SUSTITUCIÓN DEL FILTRO

- ◆ Cuando el indicador de sustitución del filtro parpadea en rojo, significa que la vida útil del filtro ha llegado a su fin (3000 horas, aproximadamente)
- ◆ Siga las instrucciones contenidas en «montaje del producto»
- ◆ Una vez montado el nuevo filtro, mantenga presionado el botón durante 5 segundos para reiniciar el aparato.

## Una vez finalizado el uso del aparato.:

- ◆ Seleccione la posición de mínimo (MIN) mediante el control de velocidad.
- ◆ Detenga el aparato mediante el botón on/off.
- ◆ Desenchufe el aparato de la red eléctrica.
- ◆ Limpie el aparato.

## Protector térmico de seguridad:

- ◆ El aparato dispone de un dispositivo térmico de seguridad que protege el aparato de cualquier sobrecalentamiento.
- ◆ Cuando el aparato se conecta y desconecta alternativamente, no siendo ello debido a la acción del termostato de ambiente, verificar que no haya ningún obstáculo que impida o dificulte la entrada o salida normal del aire.
- ◆ Si el aparato se desconecta por sí solo y no vuelve a conectarse, proceda a desenchufarlo de la red eléctrica y espere 15 minutos aproximadamente antes de volver a conectarlo. Si continúa sin funcionar, solicite ayuda de los servicios de asistencia técnica autorizados.

## LIMPIEZA

- ◆ Desenchufe el aparato de la red y deje que se enfríe antes de iniciar cualquier operación de limpieza.
- ◆ Limpie el conjunto eléctrico y el conector de red con un paño húmedo y séquelos después. NUNCA LOS SUMERJA EN AGUA O CUALQUIER OTRO LÍQUIDO.
- ◆ Limpie el aparato con un paño húmedo impregnado con unas gotas de detergente.
- ◆ No utilice disolventes, ni productos con un factor pH ácido o básico como la lejía, ni productos abrasivos, para la limpieza del aparato.
- ◆ No deje entrar agua u otro líquido por las aberturas de ventilación para evitar daños en las partes interiores del aparato.
- ◆ No sumergir el aparato en agua u otro líquido ni ponerlo debajo del grifo.
- ◆ No lave el filtro.
- ◆ No utilice un aspirador para limpiar el filtro.
- ◆ Esterilice regularmente el filtro utilizando la luz solar.
- ◆ Si el aparato no se mantiene en buen estado de limpieza, su superficie puede degradarse y afectar de forma inexorable la duración de la vida del aparato y provocar una situación peligrosa.

## Accesorios

- ◆ En los distribuidores y establecimientos autorizados se podrán adquirir los consumibles (tales como; filtros, ...) para su modelo de aparato.
- ◆ Usar siempre consumibles originales, diseñados específicamente para su modelo de aparato.
- ◆ Este aparato solo debe utilizarse con el siguiente tipo de accesorios:
- ◆ Filtros

**Características:**

- ◆ Grado de protección: IPX0
- ◆ Parte aplicada tipo: BF
- ◆ Peso: 5,9 kgs
- ◆ Nivel de presión acústica < 50dB(A)
- ◆ Temperatura de funcionamiento: 0°C-35°C
- ◆ Temperatura de almacenamiento: -15°C-45°C
- ◆ Funcionamiento continuo con carga de corta duración.
- ◆ No apto para su uso en presencia de mezclas anestésicas inflamables con aire o con oxígeno u óxido de nitrógeno. Estas características están sujetas a cambios sin previo aviso, dependiendo de las mejoras introducidas al aparato.

Nota: En virtud de a las tolerancias de fabricación de este producto, la potencia absorbida máxima puede diferir de la especificada.

Nota: En virtud de a las tolerancias de fabricación de este producto, la potencia máxima puede diferir de la especificada.

**ANOMALÍAS Y REPARACIÓN**

- ◆ En caso de avería llevar el aparato a un Servicio de Asistencia Técnica autorizado. No intente desmontarlo o repararlo ya que puede existir peligro.

**PARA LAS VERSIONES EU DEL PRODUCTO Y/O EN EL CASO DE QUE EN SU PAÍS APLIQUE: ECOLOGÍA Y RECICLABILIDAD DEL PRODUCTO**

- ◆ Los materiales que constituyen el envase de este aparato, están integrados en un sistema de recogida, clasificación y reciclado de los mismos. Si desea deshacerse de ellos, puede utilizar los contenedores públicos apropiados para cada tipo de material.
- ◆ El producto está exento de concentraciones de sustancias que se puedan considerar dañinas para el medio ambiente.



Este símbolo significa que, si desea deshacerse del producto, una vez transcurrida la vida del mismo, debe depositarlo por los medios adecuados a manos de un gestor de residuos autorizado para la recogida selectiva de Residuos de Aparatos Eléctricos y Electrónicos

(RAEE).

Este aparato cumple con la Directiva 2014/35/EU de Baja Tensión, con la Directiva 2014/30/EU de Compatibilidad Electromagnética, con la Directiva 2011/65/EU sobre restricciones a la utilización de determinadas sustancias peligrosas en aparatos eléctricos y electrónicos y con la Directiva 2009/125/EC sobre los requisitos de diseño ecológico aplicable a los productos relacionados con la energía.

**GARANTÍA Y ASISTENCIA TÉCNICA**

Este producto goza del reconocimiento y protección de la garantía legal de acuerdo con la legislación vigente. Para hacer valer sus derechos o intereses, debe acudir a cualquiera de nuestros servicios oficiales de asistencia técnica.

Puede encontrar el más cercano accediendo al siguiente enlace web: <http://www.2helpu.com/>

También puede solicitar información relacionada poniéndose en contacto con nosotros (consulte la última página del manual).

Puede descargar este manual de instrucciones y sus actualizaciones en <http://www.2helpu.com/>

## PURIFICADOR DE AR BXAP350E

### Caro cliente:

Obrigado por ter adquirido um eletrodoméstico da marca BLACK+DECKER.

A sua tecnologia, design e funcionalidade, aliados às mais rigorosas normas de qualidade, garantir-lhe-ão uma total satisfação durante muito tempo.

- ◆ Leia atentamente este manual de instruções antes de ligar o aparelho e guarde-o para consultas futuras. A não observância e cumprimento destas instruções pode resultar em acidente.
- ◆ Este aparelho pode ser utilizado por pessoas não familiarizadas com a sua utilização, pessoas incapacitadas ou crianças a partir dos 8 anos, desde que o façam sob supervisão ou tenham recebido formação sobre a utilização segura do aparelho e compreendam os perigos que este acarreta.
- ◆ As crianças não devem realizar operações de limpeza ou manutenção do aparelho, a menos que se encontrem sob a supervisão de um adulto.
- ◆ Este aparelho não é um brinquedo. As crianças devem ser vigiadas para garantir que não brincam com o aparelho.
- ◆ Se o cabo de alimentação estiver danificado, deve ser substituído pelo fabricante, pelo serviço pós-venda ou por pessoal semelhante qualificado com o fim de evitar riscos.
- ◆ Este aparelho foi concebido exclusivamente para uso doméstico, não para uso profissional ou industrial.
- ◆ Desligue o aparelho da corrente antes de realizar operações de limpeza ou manutenção.
- ◆ O aparelho contém um emissor UV-C.
  - ◆ A utilização incorreta do aparelho, ou o revestimento danificado, podem dar lugar a uma perigosa fuga de radiação UV-C. Mesmo em pequenas doses, a radiação UV-C pode causar danos aos olhos e à pele.
  - ◆ Não utilize o aparelho se estiver danificado.
  - ◆ Nunca faça a substituição do emissor UV-C.
  - ◆ Antes de ligar o aparelho à corrente, verifique se a tensão indicada na placa de características corresponde à tensão da rede.
  - ◆ Ligue o aparelho a uma tomada elétrica com ligação a terra e que suporte 10 amperes.
  - ◆ A ficha do aparelho deve coincidir com a tomada de corrente elétrica. Nunca modifique a ficha. Não use adaptadores de ficha.
  - ◆ O aparelho deve ser utilizado e colocado sobre uma superfície plana e estável.
  - ◆ Não utilize o aparelho se tiver o cabo elétrico ou a ficha danificados.
  - ◆ Se algum dos revestimentos do aparelho se partir, desligue imediatamente o aparelho da corrente para evitar a possibilidade de sofrer um choque elétrico.
  - ◆ Não utilize o aparelho se este caiu e se existirem sinais visíveis de danos ou de fuga.
  - ◆ Não force o cabo elétrico. Nunca utilize o cabo de alimentação para levantar, transportar ou desligar o aparelho da corrente.
  - ◆ Não enrole o cabo no aparelho.
  - ◆ Não deixe que o cabo elétrico fique preso ou dobrado.
  - ◆ Verifique o estado do cabo de elétrico. Os cabos danificados ou entrelaçados aumentam o risco de choque elétrico.
  - ◆ Não toque na ficha de ligação com as mãos molhadas.
  - ◆ Não toque nas partes móveis do aparelho quando este estiver em funcionamento.

## SERVIÇO

- ◆ Qualquer utilização inadequada ou em desacordo com as instruções de utilização pode ser perigosa e anula a garantia e a responsabilidade do fabricante.

## DESCRIÇÃO

- A- Saída de ar
- B- Sensor PM 2.5
- C- Tubo
- D- Painel de controlo
- E- Entrada de ar
- F- Painel frontal

- 1- Botão do modo noturno
- 2- Indicador de velocidade
- 3- Visor da qualidade do ar
- 4- Botão de substituição do filtro
- 5- Botão de velocidade
- 6- ON/OFF & Botão do temporizador
- 7- Botão de bloqueio / UVC

## UTILIZAÇÃO E CUIDADOS

- ◆ Não coloque o aparelho em locais com pó e/ou humidade ou sob risco de incêndio.
- ◆ Não insira objectos no aparelho. Não tampe o aparelho nem insira objectos.
- ◆ Não tape as entradas de ar nem a grelha de saída.
- ◆ Não permita que entre qualquer líquido dentro do aparelho.
- ◆ Não toque na ficha de ligação com as mãos molhadas.
- ◆ Não utilize o aparelho em locais húmidos.
- ◆ Não utilize o aparelho próximo de uma fonte de calor.
- ◆ Não utilize o aparelho perto de objetos ou produtos inflamáveis (cortinas, aerossóis, solventes, etc.)
- ◆ Não utilize sprays com produtos inflamáveis perto do aparelho, tais como inseticidas, ambientadores, etc. Pode provocar uma explosão ou incêndio.
- ◆ Não beba a água acumulada; utilize-a para dar de beber aos animais ou para regar as plantas. Despeje a água pelo orifício de drenagem.
- ◆ Este aparelho não substitui a ventilação normal, a limpeza diária do pó ou a extração de fumos da cozinha.
- ◆ Coloque o aparelho sobre uma superfície estável e nivelada.

- ◆ Deixe uma distância mínima de 150 cm de espaço entre a parte de trás e os lados do aparelho e de 150 cm por cima do mesmo.
- ◆ Antes de cada utilização, desenrole completamente o cabo de alimentação do aparelho.
- ◆ Não utilize o aparelho se o(s) filtro(s) não estiver(em) corretamente colocados.
- ◆ Não utilize o aparelho se o botão de ligar / desligar não funcionar.
- ◆ Não desloque o aparelho enquanto estiver em funcionamento.
- ◆ Utilize a(s) pega(s) para segurar ou transportar o aparelho.
- ◆ Não utilize o aparelho inclinado ou invertido.
- ◆ Não vire o aparelho ao contrário enquanto estiver a ser utilizado ou ligado à rede elétrica.
- ◆ Desligue o aparelho da corrente elétrica antes de substituir qualquer acessório.
- ◆ Desligue o aparelho da rede quando não estiver a ser utilizado e antes de iniciar qualquer operação de limpeza.
- ◆ Guarde este aparelho fora do alcance de crianças e/ou de pessoas que apresentem capacidades físicas, sensoriais ou mentais reduzidas, ou falta de experiência e conhecimento
- ◆ Não exponha o aparelho a temperaturas extremas.
- ◆ Não exponha o aparelho a temperaturas extremas ou a um campo magnético forte.
- ◆ Mantenha e guarde o aparelho num local seco, sem pó e afastado da luz solar.
- ◆ Assegure-se de que as grelhas de ventilação do aparelho não ficam obstruídas por pó, sujidade ou outros objectos.
- ◆ Conserve o aparelho em bom estado. Verifique se as partes móveis não estão desalinhasadas ou travadas, se não existem peças partidas ou outras condições que possam afectar o bom funcionamento do aparelho.
- ◆ Utilize este aparelho, os respetivos acessórios e ferramentas de acordo com estas instruções, tendo em conta as condições de trabalho e o trabalho a realizar. Qualquer utilização inadequada ou em desacordo com as instruções de utilização pode ser perigosa e anula a garantia e a responsabilidade do fabricante.

## INSTALAÇÃO

- ◆ Retire todo o material de embalagem do interior do aparelho.
- ◆ Respeite as disposições legais referentes a distâncias

- de segurança entre outros elementos como tubagens, instalações elétricas, etc.
- ◆ Comprove que o aparelho está nivelado.
- ◆ O aparelho necessita de ventilação adequada para funcionar corretamente. Deixe um espaço de 150 cm entre o aparelho e as paredes ou outros obstáculos.
- ◆ Não cubra nem obstrua nenhuma das aberturas do aparelho.
- ◆ A ficha deve estar situada num local de fácil acesso para se poder desligá-la em caso de emergência.

## MODO DE UTILIZAÇÃO

### Antes da primeira utilização:

- ◆ Retirar a película protectora do aparelho.
- ◆ Assegure-se de que retirou todo o material de embalagem do produto.
- ◆ Para eliminar o cheiro que o aparelho liberta aquando da primeira utilização, é recomendável colocá-lo em funcionamento na potência máxima durante 2 horas numa divisão bem ventilada.
- ◆ Prepare o aparelho de acordo com a função a realizar:

### INSTALAÇÃO DO PRODUTO

- ◆ Puxe o painel posterior pela pega e retire-o (FIG. 1)
- ◆ Retire o filtro do envólucro de plástico (FIG. 2)
- ◆ Instale o filtro no aparelho (FIG. 3)
- ◆ Torne a colocar o painel posterior e ligue o aparelho à fonte de alimentação (FIG.4)

### UTILIZAÇÃO:

- ◆ O aparelho pode ser utilizado diretamente ligado à corrente.
- ◆ Desenrole completamente o cabo antes de o ligar à tomada.
- ◆ Comprove que o aparelho está corretamente ligado a sua base / conector.
- ◆ Ligue o aparelho à corrente elétrica.
- ◆ Oriente o aparelho de modo a dirigir o fluxo de ar na direção desejada.
- ◆ Coloque o aparelho em funcionamento, acionando o botão on/off .
- ◆ Selecione a função pretendida.
- ◆ Selecione a potência pretendida.

### Função de temporizador:

- ◆ É possível controlar o tempo de funcionamento do

aparelho.

- ◆ Para ativar o temporizador, mantenha premido o botão (6) durante 5 segundos.
- ◆ O tempo irá aparecer no visor e irá mudar entre 1h/2h/4h/8h/ 0 (cancelar); para selecionar o tempo desejado deixe de premir o botão.

### MODO DE VELOCIDADE DO VENTILADOR

Ciclos através das velocidades do ventilador:

→ I (low) → II (medium) → III (high) → Auto

### MODO AUTO

- ◆ No modo automático, o sensor interno do aparelho ajusta a velocidade do ventilador dependendo da qualidade do ar.
- ◆ Por exemplo, se a qualidade do ar é má, o ventilador irá configurar automaticamente a velocidade alta.

### BOTÃO DO MODO DE REPOUSO

- ◆ Prima o botão (1) para ativar/desativar o modo de repouso. No modo de repouso, o ventilador funciona silenciosamente, utiliza a velocidade mais baixa e os indicadores desligam-se, exceto o indicador do modo de repouso.
- ◆ Se premir um botão qualquer, o visor ilumina-se durante 30 segundos. Passados esses 30 segundos, prima o botão de suspensão ou o do ventilador para sair do modo de repouso e selecionar o modo automático.
- ◆ Ao fim de 30 segundos sem se premir qualquer botão, o visor apaga-se.

### Botão de bloqueio / UV-C

- ◆ O botão UV-C está coordenado com o botão de bloqueio de segurança infantil.
- ◆ Prima este botão para ligar/desligar os UV-C. Quando se liga a unidade de UV-C, as luzes indicadoras de estado acendem-se, caso contrário, estão desligadas.
- ◆ Para uma utilização segura dos raios UV, ao abrir a tampa do filtro o LED UV-C é desligado automaticamente e o aparelho deixa de funcionar.
- ◆ Utilize sempre o aparato com o filtro colocado.
- ◆ Para ativar o bloqueio de segurança infantil, mantenha premido o botão durante 5 segundos; o indicador ilumina-se no canto inferior direito do visor.

## SUBSTITUIÇÃO DO FILTRO

- ◆ Quando o indicador de substituição do filtro fica a piscar com luz vermelha, significa que a vida útil do filtro chegou ao fim (3000 horas, aproximadamente)
- ◆ Siga as instruções da secção «Instalação do produto»
- ◆ Assim que o filtro novo estiver instalado, mantenha premido o botão durante 5 segundos para reiniciar o aparelho.

## Uma vez concluída a utilização do aparelho:

- ◆ Selecione a posição mínima (MIN) através do seletor da velocidade.
- ◆ Desligue o aparelho através do botão on/off.
- ◆ Desligue o aparelho da corrente elétrica.
- ◆ Limpe o aparelho.

## Protetor térmico de segurança:

- ◆ O aparelho dispõe de um dispositivo térmico de segurança que o protege de qualquer sobreaquecimento.
- ◆ Se o aparelho se ligar e desligar alternadamente, não se devendo isto à ação do termostato de ambiente, verifique se não existe nenhum obstáculo que esteja a impedir ou dificultar a entrada ou saída normal do ar.
- ◆ Se o aparelho se desligar sozinho e se não voltar a funcionar, desligue-o da corrente elétrica e aguarde cerca de 15 minutos antes de ligar novamente. Se continuar sem funcionar, dirija-se a um dos serviços de assistência técnica autorizados.

## LIMPEZA

- ◆ Desligue o aparelho da corrente e deixe-o arrefecer antes de iniciar qualquer operação de limpeza.
- ◆ Limpe o aparelho e o cabo elétrico com um pano húmido e seque-os de seguida. NUNCA MERGULHE O APARELHO OU O CONECTOR EM ÁGUA OU EM QUALQUER OUTRO LÍQUIDO.
- ◆ Limpe o aparelho com um pano húmido com algumas gotas de detergente.
- ◆ Não utilize solventes, produtos com um fator pH ácido ou básico como a lixívia, nem produtos abrasivos para a limpeza do aparelho.
- ◆ Não deixe entrar água ou outro líquido pelas aberturas de ventilação para evitar danos nas partes interiores do aparelho.
- ◆ Nunca mergulhe o aparelho em água ou em qualquer outro líquido nem o coloque debaixo da torneira.
- ◆ Não lave o filtro.

- ◆ Nunca utilize o aspirador para limpar o filtro.
- ◆ Esterilize regularmente o filtro utilizando a luz solar.
- ◆ Se o aparelho não for mantido limpo, a sua superfície pode degradar-se e afetar de forma irreversível a duração da vida do aparelho e conduzir a uma situação de perigo.

## Acessórios

- ◆ Os consumíveis (filtros, etc.) para o seu modelo de aparelho poderão ser adquiridos nos distribuidores e estabelecimentos autorizados.
- ◆ Utilize sempre consumíveis de origem, concebidos especificamente para o seu modelo de aparelho.
- ◆ Este aparato só deve ser utilizado com o seguinte tipo de acessórios:
- ◆ Filtros

## Características:

- ◆ Grau de protecção: IPX0
- ◆ Parte aplicada do tipo: BF
- ◆ Peso: 5,9 kg
- ◆ Nível de pressão acústica < 50 dB(A)
- ◆ Temperatura de funcionamento: 0 °C-35 °C
- ◆ Temperatura de armazenamento: - 15 °C- 45 °C
- ◆ Funcionamento contínuo com carregamento de curta duração.
- ◆ Não apto para ser utilizado na presença de misturas anestésicas inflamáveis com ar ou com oxigénio ou óxido de azoto; estas características estão sujeitas a alterações sem aviso prévio, dependendo das melhorias introduzidas no produto.
- ◆ Nota: Em virtude das tolerâncias de fabrico deste produto, a potência útil máxima pode diferir da especificada.
- ◆ Nota: Em virtude das tolerâncias de fabrico deste produto, a potência máxima pode diferir da especificada.

## ANOMALIAS E REPARAÇÃO

- ◆ Em caso de avaria leve o aparelho a um Serviço de Assistência Técnica autorizado. Não tente desmontar ou reparar o aparelho, já que tal poderá acarretar perigos.

## PARA AS VERSÕES EU DO PRODUTO E/OU CASO APLICÁVEL NO SEU PAÍS: ECOLOGIA E RECICLAGEM E DO PRODUTO

- ◆ Os materiais que constituem a embalagem deste aparelho estão integrados num sistema de recolha, classificação e reciclagem. Se desejar eliminá-los, utilize



os contentores de reciclagem colocados à disposição para cada tipo de material.

- ◆ O produto está isento de concentrações de substâncias que possam ser consideradas nocivas para o ambiente.



Este símbolo significa que se deseja desfazer-se do produto depois de terminada a sua vida útil, deve entregá-lo através dos meios adequados ao cuidado de um gestor de resíduos

autorizado para a recolha seletiva de Resíduos de Equipamentos Elétricos e Eletrónicos (REEE).

Este aparelho cumpre a Diretiva 2014/35/EU de Baixa Tensão, a Diretiva 2014/30/EU de Compatibilidade Eletromagnética, a Diretiva 2011/65/EU sobre restrições à utilização de determinadas substâncias perigosas em aparelhos elétricos e eletrónicos e a Diretiva 2009/125/EC sobre os requisitos de design ecológico aplicável aos produtos relacionados com a energia.

## GARANTIA E ASSISTÊNCIA TÉCNICA

Este produto goza do reconhecimento e proteção da garantia legal em conformidade com a legislação em vigor. Para fazer valer os seus direitos ou interesses, deve recorrer sempre aos nossos serviços oficiais de assistência técnica.

Poderá encontrar o mais próximo de si através do seguinte website: <http://www.2helpu.com/>.

Também pode solicitar informações relacionadas, pondo-se em contacto conosco (consulte a última página do manual).

Pode fazer o download deste manual de instruções e suas atualizações em <http://www.2helpu.com/>.

## LUCHTREINIGER BXAP350E

### Geachte klant:

We danken u voor de aankoop van een product van het merk BLACK+DECKER.

De technologie, het ontwerp en de functionaliteit van dit product, dat voldoet aan de meest strikte kwaliteitseisen, staan garant voor langdurige tevredenheid.

- ◆ Neem deze gebruiksaanwijzing aandachtig door voordat u het apparaat in gebruik neemt en bewaar haar voor toekomstig gebruik. Het niet opvolgen en naleven van deze instructies kan een ongeluk tot gevolg hebben.
- ◆ Dit toestel mag, onder toezicht, door personen met lichamelijke, zintuiglijke of geestelijke beperkingen, of met een gebrek aan ervaring en kennis, of kinderen vanaf 8 jaar gebruikt worden, mits zij voldoende informatie ontvangen hebben om het toestel op een veilige manier te kunnen gebruiken en de gevaren kennen.
- ◆ Het schoonmaken en het onderhoud van het apparaat door kinderen moet altijd onder toezicht van een volwassene gebeuren.
- ◆ Dit apparaat is geen speelgoed. Houd toezicht op kinderen om er zeker van te zijn dat ze niet met het apparaat spelen.
- ◆ Als de voedingskabel beschadigd is, moet het door de fabrikant, zijn klan-

tenservice of vergelijkbaar gekwalificeerd personeel vervangen worden, om eventuele risico's te vermijden.

- ◆ Dit apparaat is alleen bedoeld voor huishoudelijk gebruik, niet voor professioneel of industrieel gebruik.
- ◆ Zorg dat vóór de reiniging of het onderhoud de stekker uit het stopcontact is genomen.
- ◆ Dit apparaat bevat een UV-C lichtbron.
- ◆ Onjuist gebruik van het apparaat of een beschadigde behuizing kunnen ertoe leiden dat gevaarlijke UV-C straling vrijkomt. Zelfs een kleine dosis UV-C straling kan de ogen en de huid beschadigen.
- ◆ Gebruik het apparaat niet als het beschadigd is.
- ◆ Vervang de UV-C stralingsbron niet.
  - ◆ Controleer dat de spanningsgegevens op het typeplaatje overeenkomen met die van het stroomnet alvorens het apparaat erop aan te sluiten.
  - ◆ Sluit het apparaat aan op een stopcontact dat tenminste 10 Ampère kan leveren.
  - ◆ De stekker van het apparaat moet geschikt zijn voor het stopcontact. Wijzig de stekker niet.
  - ◆ Gebruik geen adapters.
  - ◆ Plaats het apparaat voor gebruik op een vlak en stabiel oppervlak.
  - ◆ Gebruik het apparaat niet wanneer de voedingskabel of de stekker beschadigd is.
  - ◆ Als een deel van de behuizing beschadigd wordt moet u de stekker van het apparaat onmiddellijk uit het stopcontact trekken om een elektrische schok te voorkomen.
  - ◆ Gebruik het apparaat niet als het is gevallen, wanneer er zichtbare tekenen van schade zijn of wanneer het lekt.
  - ◆ Forceer het stroomsnoer niet. Gebruik het snoer nooit om het apparaat op te tillen, te transporteren of om de

- ◆ stekker uit het stopcontact te trekken.
- ◆ Wikkel het stroom snoer niet om het apparaat.
- ◆ Zorg ervoor dat het stroom snoer niet bekneld of geknikt wordt.
- ◆ Controleer de staat van de elektriciteitskabel. Beschadigde kabels of kabels die in de war zijn vergroten het risico van elektrische schokken.
- ◆ Raak de stekker niet met natte handen aan.
- ◆ Raak de bewegende onderdelen van het apparaat niet aan wanneer het aan staat.

### REPARATIES:

- ◆ Onjuist gebruik of een gebruik dat niet overeenstemt met de gebruiksaanwijzing kan gevaar inhouden en doet de garantie en de aansprakelijkheid van de fabrikant teniet.

## BESCHRIJVING

- A- Luchtuitvoer
- B- Sensor PM 2.5
- C- Afvoerslang
- D- Bedieningspaneel
- E- Luchtingang
- F- Voorpaneel

- 1- Nachtstand knop
- 2- Controlelampje snelheid
- 3- Scherm luchtkwaliteit
- 4- Knop voor vervanging filter
- 5- Snelheidsknop
- 6- ON/OFF & Timerknop
- 7- Blokkeerknop / UVC

## GEbruik EN ONDERHOUD

- ◆ Plaats het apparaat niet op een plek met stof en/of vochtigheid of brandgevaar.
- ◆ Steek geen voorwerpen in het apparaat. Dek het apparaat niet af en steek er niets in.
- ◆ Dek de luchtinvoer en het rooster van de luchtuitvoer niet af.
- ◆ Zorg ervoor dat er geen vloeistof in het apparaat terecht komt.
- ◆ Raak de stekker niet met natte handen aan.
- ◆ Gebruik het apparaat niet op een vochtige plek.
- ◆ Gebruik het apparaat niet dicht bij een warmtebron.

- ◆ Gebruik het apparaat niet dicht bij brandbare voorwerpen of producten (gordijnen, drijfgassen, oplosmiddelen, enz.)
- ◆ Spuit geen brandbare producten zoals insecticiden of luchtverfrissers rond het apparaat. Dit kan een explosie of brand veroorzaken.
- ◆ Drink het water uit het reservoir niet; u kunt het gebruiken om dieren of planten water te geven. Giet het water uit het reservoir in de afvoer.
- ◆ Dit apparaat is geen vervanging voor normale ventilatie, de dagelijkse reiniging van stof of de afzuiging van rook uit de keuken.
- ◆ Plaats het apparaat op een stabiel en vlak oppervlak.
- ◆ Houd een afstand van tenminste 150 cm vrij vanaf de achterkant en de zijden van het apparaat en 150 cm erboven.
- ◆ Rol voor gebruik de elektriciteitskabel van het apparaat volledig af.
- ◆ Gebruik het apparaat niet wanneer de filter(s) niet correct geplaatst zijn.
- ◆ Gebruik het apparaat niet als de aan/uit knop niet werkt.
- ◆ Verplaats het apparaat niet terwijl het in gebruik is.
- ◆ Gebruik de handgreep/handgrepen om het apparaat op te tillen of te verplaatsen.
- ◆ Gebruik het apparaat niet wanneer het scheef staat en keer het niet om.
- ◆ Kantel het apparaat niet terwijl het in gebruik is of aangesloten is op het lichtnet.
- ◆ Trek de stekker uit het stopcontact alvorens accessoires te vervangen.
- ◆ Trek de stekker uit het stopcontact wanneer het apparaat niet in gebruik is en alvorens het te reinigen.
- ◆ Houd dit apparaat buiten bereik van kinderen en/of personen met lichamelijke, zintuiglijke of geestelijke beperkingen, of met een gebrek aan ervaring en kennis.
- ◆ Stel het apparaat niet bloot aan extreme temperaturen.
- ◆ Stel het apparaat niet bloot aan extreme temperaturen of sterke magneetvelden.
- ◆ Bewaar het apparaat op een droge en stofvrije plaats zonder direct zonlicht.
- ◆ Controleer dat de ventilatioerosters van het apparaat niet verstopt raken met stof, vuil of voorwerpen.
- ◆ Houd het apparaat in goede staat. Controleer dat de beweegbare delen niet scheef of vast zitten, dat er geen onderdelen kapot zijn of dat er andere problemen zijn die van invloed kunnen zijn op de correcte werking van het apparaat.
- ◆ Volg deze aanwijzingen altijd nauwgezet op bij gebruik van het apparaat en zijn accessoires en hulpmiddelen. Houd altijd rekening met de omgeving en de uit te voer-

ren werkzaamheden. Het gebruik van het apparaat voor andere doeleinden kan schade tot gevolg hebben.

## INSTALLATIE

- ◆ Controleer dat al het verpakkingsmateriaal uit het inwendige van het apparaat verwijderd is.
- ◆ Respecteer de wettelijke voorschriften betreffende veilige afstanden tot andere elementen zoals waterleidingen, elektrische leidingen enz.
- ◆ Controleer dat het apparaat horizontaal staat.
- ◆ Het apparaat vereist afdoende ventilatie om goed te kunnen werken. Bewaar een afstand van 150 cm tussen het apparaat en muren of andere voorwerpen.
- ◆ Bedek of blokkeer de openingen van het apparaat niet.
- ◆ De stekker moet gemakkelijk bereikbaar zijn om in geval van nood de stekker snel uit het stopcontact te kunnen trekken.

## GEBRUIKSAANWIJZING

### Voorafgaand aan het eerste gebruik:

- ◆ Verwijder de beschermende film van het apparaat.
- ◆ Controleer dat al het verpakkingsmateriaal van het product verwijderd is.
- ◆ Zet het apparaat bij het eerste gebruik ongeveer 2 uur op de hoogste stand, het liefst in een goed geventileerde ruimte, om de fabrieksgeur te verwijderen.
- ◆ Bereid het apparaat voor op de gewenste functie:

### INSTALLATIE VAN HET PRODUCT

- ◆ Trek aan de handgreep van het bovenpaneel en verwijder het (FIG. 1)
- ◆ Haal het filter uit zijn plastic verpakking (FIG. 2)
- ◆ Installeer het filter in het apparaat (FIG. 3)
- ◆ Plaats het achterpaneel weer terug en sluit het apparaat aan op het lichtnet (FIG. 4)

### GEBRUIK:

- ◆ Het apparaat kan direct op het lichtnet aangesloten worden.
- ◆ Rol het snoer helemaal af alvorens de stekker in het stopcontact te steken.
- ◆ Controleer dat het apparaat goed op zijn basis / aansluiting staat.
- ◆ Steek de stekker in het stopcontact.

- ◆ Zet het apparaat zo dat de luchtstroom in de gewenste richting gaat.
- ◆ Zet het apparaat aan door op de knop ON/OFF te drukken.
- ◆ Selecteer de gewenste functie.
- ◆ Kies het gewenste vermogen.

### Timerfunctie:

- ◆ Het is mogelijk de werkingsduur van het apparaat te in te stellen.
- ◆ Activeer de timer door de knop (6) gedurende 5 seconden ingedrukt te houden.
- ◆ De tijd wordt op het scherm weergegeven en wisselt tussen 1u/2u/4u/8u/0 (annuleren); de gewenste tijd wordt geselecteerd wanneer men niet langer op de knop drukt.

### SNELHEID VAN DE VENTILATOR

Men kan kiezen uit de volgende standen voor de ventilatorsnelheid:

→ I (low) → II (medium) → III (high) → Auto

### AUTOMATISCH

- ◆ In de automatische stand bepaalt het apparaat de snelheid van de ventilator op basis van de luchtkwaliteit.
- ◆ Bijvoorbeeld, wanneer de luchtkwaliteit slecht is, zal de ventilator automatisch op hoge snelheid werken.

### RUSTSTAND

- ◆ Druk op de knop (1) om de ruststand te activeren/deactiveren. In de ruststand werkt de ventilator geruisloos, op de laagste snelheid, terwijl de controlelampjes uitgaan met uitzondering van het lampje van de ruststand.
- ◆ Wanneer men op een willekeurige knop drukt, gaat het scherm weer aan gedurende 30 seconden. Wanneer men voordat deze 30 seconden afgelopen zijn op de pauzeknop of de ventilatorknop drukt, verlaat men de ruststand en wordt de automatische stand geactiveerd.
- ◆ Wanneer deze 30 seconden verstrijken zonder dat men op een knop drukt, gaat het scherm weer uit.

### Blokkeerknop / UVC

- ◆ De UVC knop dient tevens om het kinderslot te activeren.
- ◆ Druk op deze knop om UVC te activeren/deactiveren. Wanneer UVC geactiveerd is, gaan de status controlelampjes aan; bij deactivering gaan ze uit.
- ◆ Ter beveiliging tegen UV straling gaan de UVC LEDs

automatisch uit wanneer men het deksel van het filter opent, terwijl het apparaat stopt te functioneren.

- ◆ Bij gebruik van het apparaat moet het filter aangebracht zijn.
- ◆ Activeer het kinderslot door de knop gedurende 5 seconden ingedrukt te houden; het controlelampje rechtsonder op het scherm licht op.

### VERVANGING VAN HET FILTER

- ◆ Wanneer het controlelampje voor vervanging van het filter rood knippert, is de levensduur van het filter bereikt (ongeveer 3 000 uur)
- ◆ Volg de aanwijzingen onder „installatie van het product“ op
- ◆ Wanneer het nieuwe filter geplaatst is, houd de knop gedurende 5 seconden ingedrukt om het apparaat opnieuw op te starten.

### Na gebruik van het apparaat:

- ◆ Kies de laagste snelheidsstand (MIN).
- ◆ Zet het apparaat uit met de on/off knop.
- ◆ Trek de stekker uit het stopcontact.
- ◆ Reinig het apparaat.

### Thermische beveiliging:

- ◆ Dit apparaat beschikt over een thermische beveiliging die het apparaat tegen oververhitting beveiligd.
- ◆ Wanneer het apparaat afwisselend aan- en uitschakelt zonder dat dit het gevolg is van de thermostaat, controleer of de luchtinlaat of -uitlaat wordt geblokkeerd of belemmerd door een voorwerp.
- ◆ Wanneer het apparaat spontaan uitschakelt en niet opnieuw inschakelt, trek de stekker uit het stopcontact en wacht 15 minuten alvorens de stekker opnieuw in het stopcontact te steken. Indien het apparaat dan nog steeds niet werkt, neem contact op met een erkende technische dienst.

### REINIGING

- ◆ Trek de stekker uit het stopcontact en laat het apparaat afkoelen alvorens het te reinigen.
- ◆ Maak het elektrische gedeelte en de stekker schoon met een vochtige doek en laat ze opdrogen. **DOMPEL DE ONDERDELEN NOOIT ONDER IN WATER OF EEN ANDERE VLOEISTOF.**
- ◆ Reinig het apparaat met een vochtige doek, geïmpregneerd met enkele druppels zeep.
- ◆ Gebruik geen oplosmiddelen of producten met een zure

of basische pH zoals bleekwater, noch schuurmiddelen, om het apparaat schoon te maken.

- ◆ Zorg ervoor dat er geen water of andere vloeistof binnendringt via de ventilatie-openingen, om schade aan de inwendige delen van het apparaat te voorkomen.
- ◆ Dompel het apparaat niet onder in water of een andere vloeistof en houd het niet onder de kraan.
- ◆ Was het filter niet.
- ◆ Reinig het filter niet met een stofzuiger.
- ◆ Steriliseer het filter regelmatig met zonlicht.
- ◆ Indien het apparaat niet goed schoongehouden wordt, kan het oppervlak beschadigd en de levensduur van het apparaat verkort worden, en kan er een gevaarlijke situatie ontstaan.

### Accessoires

- ◆ Onderdelen (zoals filters) voor het door u gebruikte model zijn verkrijgbaar bij erkende distributeurs en winkels.
- ◆ Gebruik altijd originele onderdelen, specifiek ontworpen voor het door u gebruikte model.
- ◆ Dit apparaat mag enkel gebruikt worden met het volgende type batterijen:
- ◆ Filters

### Kenmerken:

- ◆ Beveiligingsniveau: IPX0
- ◆ Beveiliging bereikbare delen: BF
- ◆ Gewicht: 5,9 kg
- ◆ Geluidsdruk < 50 dB(A)
- ◆ Bedrijfstemperatuur: 0 °C--35 °C
- ◆ Opslagtemperatuur: -15 °C--45 °C
- ◆ Continue werking met kortdurende lading.
- ◆ Niet geschikt voor gebruik in een omgeving met anesthesische mengsels, ontbrandbaar aan lucht of zuurstof of stikstofdioxide. Deze kenmerken kunnen gewijzigd worden zonder aankondiging vooraf in verband met mogelijke verbeteringen van het product.
- ◆ Opmerking: Ten gevolge van de fabricagetoleranties van dit product kan het maximale effectieve vermogen afwijken van het opgegeven vermogen.

### STORINGEN EN REPARATIE

- ◆ Breng het apparaat bij storing naar een erkende Technische Dienst. Probeer het apparaat niet zelf te demonteren of te repareren, want dit kan gevaarlijk zijn.

### VOOR EU-VERSIES VAN HET PRODUCT

## EN/OF INDIEN VAN TOEPASSING IN UW LAND: MILIEUVRIENDELIJKHEID EN HERGEBRUIK VAN HET PRODUCT

- ◆ Het verpakkingsmateriaal van dit apparaat is geschikt voor inzameling, classificatie en hergebruik. U kunt dit materiaal wegwerpen in de openbare afvalcontainers die voor de desbetreffende typen materiaal zijn bestemd.
- ◆ Het product bevat geen stoffen in concentraties die als schadelijk voor het milieu beschouwd kunnen worden.



Dit symbool betekent dat u het product aan het eind van zijn levenscyclus moet afgeven aan een erkende afvalverwerker voor de gescheiden verwerking van Afgedankte Elektrische en Elektronische Apparatuur (AEEA).

Dit apparaat voldoet aan de laagspanningsrichtlijn 2014/35/EU, de richtlijn 2014/30/EU met betrekking tot elektromagnetische compatibiliteit, de richtlijn 2011/65/EU met betrekking tot beperkingen in de toepassing van bepaalde gevaarlijke stoffen in elektrische en elektronische apparaten en de richtlijn 2009/125/EC met betrekking tot de eisen inzake het ecologisch ontwerp van energie- gerelateerde producten.

## GARANTIE EN TECHNISCHE ONDERSTEUNING

Dit product valt onder de legale garantievoorwaarden zoals bepaald in de actuele wetgeving. Om een beroep te doen op uw rechten of aanspraken kunt u contact opnemen met onze officiële technische service.

U kunt de dichtstbijzijnde technische service vinden op de website: <http://www.2helpu.com/>

Voor verdere informatie kunt u ook contact met ons opnemen (zie de laatste bladzijde van de gebruiksaanwijzing).

U kunt deze gebruiksaanwijzing en eventuele actualiseringen ervan downloaden via <http://www.2helpu.com/>.

## OCZYSZCZACZ POWIETRZA BXAP350E

### Szanowny Kliencie,

Serdecznie dziękujemy za zdecydowanie się na zakup sprzętu gospodarstwa domowego marki BLACK+DECKER.

Jego technologia, forma i funkcjonalność, jak również fakt, że spełnia on wszelkie normy jakości, dostarczy Państwu pełnej satysfakcji przez długi czas.

- ◆ Przeczytać uważnie instrukcję przed uruchomieniem urządzenia i zachować ją w celu późniejszych konsultacji.
- ◆ Niedostosowanie się i nieprzestrzeganie niniejszych instrukcji może doprowadzić do wypadku.
- ◆ To urządzenie może być używane przez dzieci w wieku 8 lat i powyżej oraz osoby o ograniczonej sprawności fizycznej, sensorycznej lub umysłowej lub nieposiadające doświadczenia i wiedzy, jeżeli były one nadzorowane lub odpowiednio przeszkolone w zakresie korzystania z urządzenia w sposób bezpieczny i rozumieją zagrożenia z tego wynikające.
- ◆ Czyszczenie i konserwacja urządzenia nie powinny być wykonywane przez dzieci bez nadzoru dorosłych.
- ◆ To urządzenie nie jest zabawką. Dzieci powinny pozostać pod czujną opieką w celu zagwarantowania iż nie bawią się urządzeniem.
- ◆ Jeśli przewód zasilający jest uszkodzony, w celu uniknięcia zagrożenia musi on zostać wymieniony przez producenta lub autoryzowany przez producenta serwis
- ◆ lub przez osoby o odpowiednich kwalifikacjach.
- ◆ Urządzenie to zaprojektowane zostało wyłącznie do użytku domowego, a nie do użytku profesjonalnego czy przemysłowego.
- ◆ Odłączyć urządzenie od sieci przed jakimkolwiek czyszczeniem lub serwisowaniem.
- ◆ To urządzenie posiada emiter UV-C.
- ◆ Nieprawidłowe użytkowanie urządzenia lub uszkodzona obudowa może doprowadzić do niebezpiecznego wycieku promieniowania UV-C. Nawet w małych dawkach promieniowanie UV-C może spowodować uszkodzenie oczu i skóry.
- ◆ Nie należy używać urządzenia jeśli jest ono uszkodzone.
- ◆ Nigdy nie wymieniać emitera UV-C.
  - ◆ Przed podłączeniem maszyny do sieci, sprawdzić czy napięcie wskazane na tabliczce znamionowej odpowiada napięciu sieci.
  - ◆ Podłączać urządzenie do sieci elektrycznej o sile co najmniej 10 amperów.
  - ◆ Wtyczka urządzenia powinna być zgodna z podstawą elektryczną gniazdka. Nigdy nie modyfikować wtyczki. Nie używać przejściówek dla wtyczki.
  - ◆ Urządzenie powinno być ustawiane i używane na powierzchni płaskiej i stabilnej.
  - ◆ Nie używać urządzenia, gdy kabel elektryczny lub wtyczka jest uszkodzona.
  - ◆ Jeśli popęka jakiś element obudowy urządzenia,

natychmiast wyłączyć urządzenie z prądu, aby uniknąć porażenia prądem.

- ◆ Nie używać urządzenia, jeśli ono upadło czy kiedy występują widoczne oznaki uszkodzenia, albo jeśli istnieją wycieki.
- ◆ Nie napiąć kabla połączeniowego. Nie używać nigdy kabla elektrycznego do podnoszenia, przenoszenia ani wyłączania urządzenia.
- ◆ Nie związać kabla elektrycznego podłączenia wokół urządzenia.
- ◆ Nie pozostawiać, by kabel elektryczny podłączenia został schwytyany lub pomarszczony.
- ◆ Sprawdzić stan elektrycznego kabla połączeń. Uszkodzone czy zaplątane kable zwiększają ryzyko porażenia prądem.
- ◆ Nie dotykać wtyczki mokrymi rękoma.
- ◆ Nie dotykać ruchomych części urządzenia, kiedy jest ono w trakcie działania.

## OBSŁUGA

- ◆ Wszelkie niewłaściwe użycie lub niezgodne z instrukcją obsługi może doprowadzić do niebezpieczeństwa, anulując przy tym gwarancję i odpowiedzialność producenta.

## OPIS

- A- Wylot powietrza
- B- Czujnik PM 2.5
- C- Wąż gumowy
- D- Panel sterowania
- E- Wlot powietrza
- F- Panel frontowy

- 1- Przycisk trybu nocnego
- 2- Wskaźnik prędkości
- 3- Ekran jakości powietrza
- 4- Przycisk wymiany filtra
- 5- Przycisk prędkości
- 6- ON/OFF i Przycisk czasomierza
- 7- Przycisk blokady / UVC

## UŻYWANIE I KONSERWACJA

- ◆ Nie ustawiać urządzenia w miejscach zakurzonych lub zagrożonych pożarem.
- ◆ Nie wkładać przedmiotów do urządzenia. Nie przykrywać urządzenia ani niczego do niego nie wkładać.

- ◆ Nie zakrywać wlotów powietrza ani kratki wyjściowej.
- ◆ Nie dopuścić do przedostania się płynów do urządzenia.
- ◆ Nie dotykać wtyczki mokrymi rękoma.
- ◆ Nie używać urządzenia w w miejscach wilgotnych.
- ◆ Nie używać urządzenia zbyt blisko źródła ciepła.
- ◆ Nie używać urządzenia blisko przedmiotów łatwopalnych (zasilony, aerozole, rozpuszczalniki, itp.).
- ◆ Nie rozpylać produktów łatwopalnych, takich jak środki owadobójcze, odświeżacze powietrza, wokół urządzenia. Może to spowodować eksplozję lub pożar.
- ◆ Nie pić skumulowanej wody, może ją dać pić zwierzętom lub podlewać nią rośliny. Wylać wodę przez spust.
- ◆ To urządzenie nie zastępuje normalnej wentylacji, codziennego czyszczenia kurzu lub usuwania oparów kuchennych.
- ◆ Umieścić urządzenie na płaskiej i wypoziomowanej powierzchni.
- ◆ Pozostawić minimalną odległość 150 cm wokół tylnej części i obu stronach urządzenia i 150 cm nad nim.
- ◆ Przed każdym użyciem, rozwinąć całkowicie przewód zasilania urządzenia.
- ◆ Nie używać urządzenia, jeśli akcesoria lub części podlegające zużyciu nie są odpowiednio zamocowane.
- ◆ Nie używać urządzenia, jeśli nie działa przycisk włączenia/wyłączenia.
- ◆ Nie przemieszczać urządzenia w czasie jego działania.
- ◆ Aby przenosić urządzenia, należy używać uchwytów.
- ◆ Nie należy używać urządzenia, gdy jest przechylone ani do góry dnem.
- ◆ Nie obracać urządzenia, kiedy jest ono w użyciu lub kiedy jest podłączone do sieci.
- ◆ Odłączyć urządzenie od sieci zawsze przed wymianą jakiegokolwiek części.
- ◆ Odłączyć urządzenie od źródła zasilania, jeśli nie jest ono używane i przed przystąpieniem do jakiegokolwiek czyszczenia.
- ◆ Przechowywać urządzenie w miejsce niedostępnym dla dzieci i/lub osób o ograniczonych zdolnościach fizycznych, dotykowych lub mentalnych oraz nie posiadających doświadczenia lub znajomości tego typu urządzeń.
- ◆ Nie wystawiać urządzenia na wysokie temperatury.
- ◆ Nie wystawiać urządzenia na wysokie temperatury lub wysoki poziom magnetyzmu.
- ◆ Przechowywać urządzenie w suchym miejscu, gdzie nie ma kurzu, i z dala od światła słonecznego.
- ◆ Sprawdzać, czy kratki wentylacyjne urządzenia nie są zapychane kurzem, zanieczyszczeniami czy innymi przedmiotami.
- ◆ Utrzymywać urządzenie w dobrym stanie. Sprawdzać,



czy ruchome części nie są poprzestawiane względem siebie lub zakleszczone, czy nie ma zepsutych części lub innych warunków, które mogą wpłynąć na właściwe działanie urządzenia.

- ◆ Urządzenie i jego akcesoria należy używać zgodnie z powyższą instrukcją obsługi, używanie go do innych celów niż opisane może powodować niebezpieczeństwo. Wszelkie niewłaściwe użycie lub niezgodne z instrukcją obsługi może doprowadzić do niebezpieczeństwa, anulując przy tym gwarancję i odpowiedzialność producenta.

## INSTALACJA

- ◆ Upewnić się, czy zdjęty został cały materiał opakowania z wnętrza urządzenia.
- ◆ Przestrzegać przepisów prawnych dotyczących odległości bezpieczeństwa w stosunku do innych elementów, takich jak rurociągi, przewody elektryczne, itd.
- ◆ Sprawdzić, czy urządzenie wypoziomowane.
- ◆ W celu poprawnego działania urządzenia niezbędna jest właściwa wentylacja. Pozostawić przestrzeń około 150 cm pomiędzy ścianą lub innymi przeszkodami a urządzeniem.
- ◆ Nie zakrywać ani nie blokować otworów urządzenia.
- ◆ Wtyczka powinna być łatwo dostępna, aby można ją było wyłączyć w sytuacji niebezpieczeństwa.

## SPOSÓB UŻYCIA

### Przed pierwszym użyciem:

- ◆ Usunąć folię ochronną z urządzenia.
- ◆ Upewnić się, że z opakowania zostały wyjęte wszystkie elementy urządzenia.
- ◆ Aby pozbyć się zapachu, jaki wydostaje się z urządzenia przy jego pierwszym użyciu, zaleca się włączyć urządzenie na maksymalną moc przez 2 godziny w dobrze wentylowanym pomieszczeniu.
- ◆ Przygotowanie urządzenia do pracy w zależności od czynności, którą chcemy wykonywać:

### MONTAŻ PRODUKTU

- ◆ Pociągnąć za uchwyt tylnej pokrywy i usunąć ją (FIG. 1)
- ◆ Wyciągnąć filtr z plastikowego opakowania (FIG. 2)
- ◆ Zainstalować filtr w urządzeniu (FIG. 3)
- ◆ Ponownie założyć tylną pokrywę i podłączyć urządzenie do źródła zasilania (FIG. 4)

### SPOSÓB UŻYCIA:

- ◆ Urządzenie można używać gdy jest podłączone bezpo-

średnio do prądu.

- ◆ Rozwinąć całkowicie kabel przed podłączeniem do gniazdka elektrycznego.
- ◆ Sprawdzić, czy urządzenie jest prawidłowo podłączone do podstawy / złącza.
- ◆ Podłączyć urządzenie do prądu.
- ◆ Ustawić urządzenie w taki sposób, aby powietrze leciało w pożądanym kierunku.
- ◆ Włączyć urządzenie za pomocą przycisku on/off.
- ◆ Wybrać pożądaną funkcję.
- ◆ Wybrać odpowiednią moc.

### Funkcja czasomierza:

- ◆ Możliwość kontrolowania czasu pracy urządzenia.
- ◆ Aby uruchomić czasomierz, należy nacisnąć i przytrzymać przycisk (6) przez 5 sekundy.
- ◆ Czas zostanie wyświetlony na ekranie i zmieni się między 1h / 2h / 4h / 8h / 0 (anulować); żądany czas zostanie wybrany, gdy przestaniesz naciskać.

### TRYB PRĘDKOŚCI WENTYLATORA

Cykle poprzez prędkości wentylatora:

→ I (low) → II (medium) → III (high) → Auto

### TRYB AUTO

- ◆ W trybie automatycznym, czujnik wewnętrzny urządzenia dopasowuje prędkość wentylatora w zależności od jakości powietrza.
- ◆ Np. jeśli jakość powietrza jest zła, wentylator automatycznie ustawia dużą prędkość.

### PRZYCISK SPOCZYNKU

- ◆ Nacisnąć przycisk (1), aby uruchomić/wyłączyć tryb spoczynku. W trybie spoczynku, wentylator działa cicho, używając najniższej prędkości i wskaźniki gasną z wyjątkiem wskaźnika spoczynku.
- ◆ Naciśnięcie dowolnego przycisku powoduje wznowienie ekranu w ciągu 30 sekund. Przed upływem tych 30 sekund nacisnąć przycisk anulowania lub wentylatora, aby wyjść z trybu spoczynku i wybrać tryb automatyczny
- ◆ Po upływie 30 sekundach bez naciskania przycisku ekran wyłączy się.

### Przycisk Blokady / UVC

- ◆ Przycisk UVC jest skoordynowany z przyciskiem blokady przed dziećmi
- ◆ Nacisnąć przycisk włączyć / wyłączyć UVC. Kiedy

włącza się UVC lampki wskaźnika stanu zapalają się; w przeciwnym razie są wyłączone

- ◆ Aby bezpiecznie używać promieni UV, otwierając pokrywę filtra LED, UVC wyłącza się automatycznie i urządzenie przestaje funkcjonować.
- ◆ Urządzenie należy używać zawsze z założonym filtrem.
- ◆ Aby włączyć blokadę przed dziećmi, nacisnąć i przytrzymać przycisk przez 5 sekund; wskaźnik zaświeci się w prawym dolnym rogu ekranu.

## WYMIANA FILTRA

- ◆ Kiedy wskaźnik wymiany filtra miga na czerwony oznacza to, że żywotność filtra dobiegła końca (około 3 000 godz.).
- ◆ Postępować zgodnie z instrukcjami zawartymi w „Montaż produktu”.
- ◆ Po zamontowanie nowego filtra nacisnąć i przytrzymać przycisk przez 5 sekund, aby ponownie uruchomić urządzenie.

## Po zakończeniu używania urządzenia:

- ◆ Ustawić na pozycji minimum (MIN), regulując ustawieniem prędkość.
- ◆ Zatrzymać urządzenie naciskając przycisk On/Off.
- ◆ Wyłączyć urządzenie z sieci elektrycznej.
- ◆ Wyczyścić urządzenie.

## Ochrona przed przegrzaniem:

- ◆ Urządzenie posiada termiczny system bezpieczeństwa, który chroni je przed przegrzaniem.
- ◆ Jeśli aparat włącza i wyłącza się sam, należy sprawdzić czy nie są zablokowane wloty i wyloty urządzenia.
- ◆ Jeśli urządzenie się samo wyłączy i nie włącza się ponownie, należy odłączyć je od zasilania i odczekać około 15 minut przed jego ponownym podłączeniem. Jeśli nadal nie działa, skontaktować się z jednym z autoryzowanych serwisów technicznych.

## CZYSZCZENIA

- ◆ Odłączyć urządzenie z sieci i pozostawić aż do ochłodzenia przed przystąpieniem do jakiegokolwiek czyszczenia.
- ◆ Wyczyścić zespół elektryczny i wtyczkę wilgotną ściereczką i po czym zaraz wysuszyć. **NIE ZANURZAĆ NIGDY W WODZIE ANI W INNEJ CIECZY.**
- ◆ Wyczyścić urządzenie wilgotną szmatką zwilżoną kilkoma kroplami detergentu.

- ◆ Nie używać do czyszczenia urządzenia rozpuszczalników, ni produktów z czynnikiem PH takich jak chlor, ani innych środków żrących.
- ◆ Nie dopuścić do przedostania się wody ani innej cieczy do otworów wentylacyjnych, aby uniknąć uszkodzeń części mechanicznych znajdujących się we wnętrzu urządzenia.
- ◆ Nie zanurzać urządzenia w wodzie ni innej cieczy, nie wkładać pod kran.
- ◆ Nie myć filtra.
- ◆ Nie używać odkurzacza do czyszczenia filtra.
- ◆ Regularnie sterylizować filtr za pomocą światła słonecznego.
- ◆ Jeśli urządzenie nie jest utrzymywane w odpowiednio dobrym stanie czystości, jego powierzchnia może się niszczyć i wpływać w sposób niedający się powstrzymać na okres trwałości urządzenia oraz prowadzić do niebezpiecznych sytuacji.

## Akcesoria:

- ◆ Części zużywalne do tego modelu urządzenia (takie jak filtry,...) nabyć można u dystrybutorów i w autoryzowanych punktach sprzedaży.
- ◆ Należy zawsze używać oryginalnych części, specjalnie zaprojektowanych do tego modelu urządzenia.
- ◆ To urządzenie powinno być używane wyłącznie z następującymi akcesoriami:
- ◆ Filtry

## Charakterystyka:

- ◆ Stopień ochrony: IPX0
- ◆ Zastosowana część typu: BF
- ◆ Waga: 5,9 kg
- ◆ Poziom ciśnienia akustycznego < 50 dB(A)
- ◆ Temperatura pracy: 0 °C--35 °C
- ◆ Temperatura przechowywania: -15 °C--45 °C
- ◆ Ciągła praca z krótkim ładowaniem.
- ◆ Nie nadaje się do stosowania w obecności mieszanin łatwopalnych z powietrzem lub tlenem, lub tlenkiem azotu. Te właściwości mogą ulec zmianie bez wcześniejszego powiadomienia, w zależności od ulepszeń wprowadzonych w urządzeniu.
- ◆ Uwaga: Ze względu na akceptowane odchylenia produkcyjne tego produktu, maksymalny pobór mocy może różnić się od wskazanego.
- ◆ Uwaga: Ze względu na akceptowane odchylenia produkcyjne tego produktu, maksymalna moc może różnić się od wskazanej.

## NIEPRAWIDŁOWOŚCI I NAPRAWA

- ◆ W razie awarii zanieść urządzenie do autoryzowanego Serwisu Technicznego. Nie próbować rozbierać urządzenia ani go naprawiać, ponieważ może to być niebezpieczne.

## DLA URZĄDZEŃ WYPRODUKOWANYCH W UNII EUROPEJSKIEJ I W PRZYPADKU WYMAGAŃ PRAWNYCH OBOWIĄZUJĄCYCH W DANYM KRAJU: EKOLOGIA I ZARZĄDZANIE ODPADAMI

- ◆ Materiały, z których wykonane jest opakowanie tego urządzenia, znajdują się w ramach systemu zbierania, klasyfikacji oraz ich odzysku. Jeżeli chcecie Państwo się ich pozbyć, należy umieścić je w kontenerze przeznaczonym do tego typu materiałów.
- ◆ Produkt nie zawiera koncentracji substancji, które mogłyby być uznane za szkodliwe dla środowiska.



Symbol ten oznacza, że jeśli chcecie się Państwo pozbyć tego produktu po zakończeniu okresu jego użytkowania, należy go przekazać przy zastosowaniu określonych środków do autoryzowanego podmiotu zarządzającego

odpadami w celu przeprowadzenia selektywnej zbiórki Odpadów Urządzeń Elektrycznych i Elektronicznych (WEEE).

To urządzenie jest zgodne z dyrektywą 2014/35/EU niskonapięciowych 2014/30/EU o Kompatybilność elektromagnetycznej, z dyrektywą 2011/65/EU w sprawie ograniczenia stosowania niektórych niebezpiecznych substancji w sprzęcie elektrycznym i elektronicznym oraz dyrektywą 2009/125/EC w sprawie wymogów dotyczących ekoprojektu stosowanego w produktach związanych z energią.

## GWARANCJA I SERWIS TECHNICZNY

Ten produkt jest uznawany i chroniony prawną gwarancją zgodnie z obowiązującymi przepisami. W celu wyegzekwowania swoich praw lub interesów, należy udać się do dowolnego z naszych oficjalnych usług pomocy technicznej.

Najbliższy punkt można znaleźć, korzystając z poniższego linku: <http://www.2helpu.com/>

Można również poprosić o informacje, kontaktując się z nami (patrz ostatnia strona instrukcji).

Można też pobrać niniejszą instrukcję obsługi i jej aktualizacje na <http://www.2helpu.com/>.

## ΚΑΘΑΡΙΣΤΗΣ ΑΕΡΑ ΒΧΑΡ350Ε

### Αξιότιμε πελάτη:

Σας ευχαριστούμε που αποφασίσατε να αγοράσετε ένα προϊόν μάρκας BLACK+DECKER.

Η τεχνολογία, ο σχεδιασμός και η λειτουργία του, σε συνδυασμό με το γεγονός ότι το προϊόν πληροί τις αυστηρότερες προδιαγραφές ποιότητας θα σας εξασφαλίσουν πλήρη ικανοποίηση για πολύ καιρό.

- ◆ Διαβάστε προσεκτικά το παρόν φυλλάδιο οδηγιών πριν θέσετε σε λειτουργία τη συσκευή, και φυλάξτε το για να το συμβουλευέστε στο μέλλον. Η μη τήρηση και μη συμμόρφωση με τις εν λόγω οδηγίες μπορούν να οδηγήσουν σε ατύχημα.
- ◆ Πριν την πρώτη χρήση, καθαρίστε όλα τα μέρη του προϊόντος που μπορεί να έρθουν σε επαφή με τρόφιμα, κάνοντας αυτά που αναφέρονται στην παράγραφο για την καθαριότητα.
- ◆ Η συσκευή αυτή μπορεί να χρησιμοποιηθεί από ανθρώπους που δεν είναι εξοικειωμένοι με την χρήση της, από άτομα με αναπηρία ή και παιδιά άνω των 8 ετών, με την προϋπόθεση να γίνεται με επίβλεψη ενηλίκου, ή αν έχουν εκπαιδευτεί στην ασφαλή χρήση της συσκευής και κατανοήσει τους κινδύνους που συνεπάγεται.
- ◆ Διατηρείτε τη συσκευή και το καλώδιό της μακριά από τα παιδιά ηλικίας κάτω των οκτώ ετών.
- ◆ Τα παιδιά δεν πρέπει να εκτελούν εργασίες καθαρισμού ή συντήρησης της συσκευής, εκτός κι αν είναι άνω των 8 ετών και υπό την επίβλεψη ενός ενήλικα.
- ◆ Η παρούσα συσκευή δεν είναι παιχνίδι. Τα παιδιά πρέπει να επιτηρούνται ώστε να διασφαλίζεται ότι δεν παίζουν με τη συσκευή.
- ◆ Μη χρησιμοποιείτε τη συσκευή συνδεδεμένη με κανέναν προγραμματιστή, χρονοδιακόπτη ή άλλη διάταξη που συνδέει τη συσκευή αυτομάτως.
- ◆ Αν το καλώδιο τροφοδοσίας έχει υποστεί ζημιά, πρέπει να αντικατασταθεί από τον κατασκευαστή, από το τμήμα του εξυπηρέτησης μετά την πώληση, ή από παρεμφερές ειδικευμένο προσωπικό, ώστε να αποφεύγεται τυχόν κίνδυνος.
- ◆ Αυτή η συσκευή έχει σχεδιαστεί μόνο για οικιακή χρήση, όχι για επαγγελματική ή βιομηχανική χρήση.
- ◆ Αυτή η συσκευή περιέχει διάταξη εκπομπής UV-C.
- ◆ Τυχόν λανθασμένη χρήση της συσκευής ή τυχόν χαλασμένο περίβλημά της, μπορούν να οδηγήσουν σε επικίνδυνη διαρροή ακτινοβολίας UV-C. Ακόμη και σε μικρές δόσεις, η ακτινοβολία UV-C μπορεί να προκαλέσει βλάβη στα μάτια και το

## δέρμα.

- ◆ Μη χρησιμοποιείτε τη συσκευή, αν έχει υποστεί ζημιά.
- ◆ Μην αντικαθιστάτε ποτέ τη διάταξη εκπομπής UV-C.
- ◆ Πριν συνδέσετε τη συσκευή στο ρεύμα, ελέγξτε ότι η τάση που αναφέρεται στην πινακίδα σήμανσης συμπίπτει με την τάση του ρεύματος.
- ◆ Συνδέστε τη συσκευή σε βάση λήψης ρεύματος που διαθέτει γείωση και που αντέχει τουλάχιστον 10 αμπέρ.
- ◆ Το βύσμα της πρίζας της συσκευής πρέπει να συμπίπτει με την ηλεκτρική βάση λήψης ρεύματος. Μην αλλάζετε ποτέ το βύσμα της πρίζας. Μην χρησιμοποιείται μετασχηματιστές στο βύσμα της πρίζας.
- ◆ Μην ασκείτε πίεση στο ηλεκτρικό καλώδιο. Ποτέ μην χρησιμοποιείτε το ηλεκτρικό καλώδιο για να σηκώσετε, να μεταφέρετε ή να αποσυνδέσετε τη συσκευή από την πρίζα.
- ◆ Μην αφήνετε το ηλεκτρικό καλώδιο σύνδεσης να σφηνώνει ή να διπλώνεται.
- ◆ Μην αφήνετε το ηλεκτρικό καλώδιο σύνδεσης να έρχεται σε επαφή με τις ζεστές επιφάνειες της συσκευής.
- ◆ Ελέγξτε την κατάσταση του καλωδίου τροφοδοσίας. Αν το καλώδιο παρουσιάζει φθορά ή έχει πιαστεί σε κάποιο αντικείμενο αυξάνεται ο κίνδυνος ηλεκτροπληξίας.
- ◆ Μην αγγίζετε το βύσμα σύνδεσης με υγρά χέρια.
- ◆ Μην χρησιμοποιείτε τη συσκευή όταν το ηλεκτρικό καλώδιο ή το βύσμα έχουν υποστεί ζημιά.
- ◆ Εάν κάποιο από τα περιβλήματα της συσκευής σπάσει, αποσυνδέστε αμέσως τη συσκευή από το ρεύμα για να αποφύγετε πιθανότητα ηλεκτροπληξίας.
- ◆ Μην χρησιμοποιείτε τη συσκευή αν έχει πέσει στο δάπεδο, αν παρουσιάζει εμφανή φθορά ή διαρροή.
- ◆ Η συσκευή να χρησιμοποιείται σε έναν καλά αεριζόμενο χώρο.
- ◆ Μην τοποθετείτε τη συσκευή επάνω σε ζεστές επιφάνειες, όπως εστίες μαγειρέματος, εστίες γκαζιού, φούρνους και συναφή.
- ◆ Τοποθετήστε τη συσκευή σε οριζόντια, επίπεδη, σταθερή επιφάνεια που να μπορεί να αντέξει υψηλές θερμοκρασίες, μακριά από άλλες πηγές θερμότητας και πιθανά πισιλιόμενα νερού.
- ◆ ΠΡΟΕΙΔΟΠΟΙΗΣΗ: Για να αποφευχθεί υπερθέρμανση, μην καλύπτετε τη συσκευή.
- ◆ Η συσκευή αυτή είναι ακατάλληλη για χρήση έξω στην ύπαιθρο.
- ◆ Μην εκθέτετε τη συσκευή στη βροχή ή την υγρασία. Το

νερό που εισέρχεται στη συσκευή αυξάνει τον κίνδυνο ηλεκτροπληξίας.

- ◆ Να μην χρησιμοποιείται η συσκευή, σε περίπτωση ατόμων που δεν έχουν αίσθηση της θερμότητας (επειδή η συσκευή έχει επιφάνειες που θερμαίνονται).
- ◆ Μην αγγίζετε τα θερμασμένα τμήματα της συσκευής, γιατί μπορούν να προκαλέσουν εγκαύματα.

## ΛΕΙΤΟΥΡΓΙΑ

- ◆ Οποιαδήποτε μη ενδεδειγμένη χρήση ή χρήση αντίθετη προς τις οδηγίες χρήσης μπορεί να εγκυμονεί κινδύνους, και ακυρώνει την εγγύηση και την ευθύνη του κατασκευαστή.

## ΠΕΡΙΓΡΑΦΗ

- A- Έξοδος αέρα
- B- Αισθητήρας PM 2.5
- C- Σωλήνας
- D- Πίνακας ελέγχου
- E- Είσοδος αέρα
- F- Μπροστινή όψη

- 1- Κουμπί νυχτερινή λειτουργία
- 2- Ένδειξη ταχύτητας
- 3- Οθόνη ποιότητας αέρα
- 4- Κουμπί αντικατάστασης φίλτρου
- 5- Κουμπί ταχύτητας
- 6- ON/OFF & Κουμπί χρονοδιακόπτη
- 7- Κουμπί κλειδώματος / UV

## ΧΡΗΣΗ ΚΑΙ ΣΥΝΤΗΡΗΣΗ

- ◆ Μην τοποθετείτε τη συσκευή σε μέρη με σκόνη και/ή υγρασία ή με κίνδυνο πυρκαγιάς.
- ◆ Μη εισάγετε αντικείμενα στη συσκευή. Μη σκεπάζετε τη συσκευή ούτε να βάζετε τίποτα μέσα σε αυτήν.
- ◆ Μη φράσσετε τις εισόδους αέρα ούτε τη σχάρα εξόδου.
- ◆ Μην επιτρέπετε την εισαγωγή υγρών στη συσκευή.
- ◆ Μην αγγίζετε το βύσμα σύνδεσης με υγρά χέρια.
- ◆ Μη χρησιμοποιείτε τη συσκευή σε μέρη με υγρασία.
- ◆ Μη χρησιμοποιείτε τη συσκευή κοντά σε πηγή θερμότητας.
- ◆ Μη χρησιμοποιείτε τη συσκευή κοντά σε εύφλεκτα αντικείμενα ή προϊόντα (κουρτίνες, αεροζόλ, διαλυτικά, κ.λπ.)
- ◆ Μην πεκάζετε εύφλεκτα προϊόντα όπως εντομοκτόνα,

αρωματικά χώρου, γύρω από τη συσκευή. Μπορεί να προκληθεί έκρηξη ή πυρκαγιά.

- ◆ Μην πιείτε το συσσωρευμένο νερό· μπορείτε να το χρησιμοποιείτε για να ποτίσετε ζώα ή φυτά. Χύστε το νερό από το σημείο αποστράγγισης.
- ◆ Αυτή η συσκευή δεν αντικαθιστά τον κανονικό αερισμό, την καθημερινή καθαριότητα σκόνης ή τους απορροφητήρες στην κουζίνα.
- ◆ Τοποθετήστε τη συσκευή σε ομαλή και σταθερή επιφάνεια.
- ◆ Αφήστε μια ελάχιστη απόσταση 150 cm γύρω από το πίσω μέρος και τα πλαϊνά της συσκευής, και 150 cm επάνω από την ίδια.
- ◆ Πριν από κάθε χρήση, ξετυλίξτε τελείως το καλώδιο τροφοδοσίας της συσκευής.
- ◆ Μη χρησιμοποιείτε τη συσκευή χωρίς το/τα φίλτρο/α να είναι σωστά τοποθετημένα.
- ◆ Μη χρησιμοποιείται η συσκευή αν δεν λειτουργεί ο διακόπτης έναρξης/παύσης λειτουργίας.
- ◆ Μη μετακινείται τη συσκευή ενώ χρησιμοποιείται.
- ◆ Χρησιμοποιείτε το/τα χερούλι/α μεταφοράς για να πιάσετε ή να μεταφέρετε τη συσκευή.
- ◆ Μη χρησιμοποιείτε τη συσκευή κεκλιμένη ούτε να την αναποδογυρίζετε.
- ◆ Μην αναποδογυρίζετε τη συσκευή ενώ χρησιμοποιείται ή είναι συνδεδεμένη στο ρεύμα.
- ◆ Αποσυνδέετε τη συσκευή από το ρεύμα, πριν αντικαταστήσετε οποιοδήποτε εξάρτημα.
- ◆ Αποσυνδέετε τη συσκευή από το ρεύμα, όταν δεν χρησιμοποιείται καθώς και πριν πραγματοποιήσετε οποιαδήποτε διαδικασία καθαρισμού.
- ◆ Διατηρήστε την παρούσα συσκευή μακριά από τα παιδιά ή/και τα άτομα με μειωμένες σωματικές, αισθητηριακές ή διανοητικές ικανότητες ή με έλλειψη εμπειρίας ή γνώσεων.
- ◆ Μην εκθέτετε τη συσκευή σε ακραίες θερμοκρασίες.
- ◆ Μην εκθέτετε τη συσκευή σε ακραίες θερμοκρασίες ή ισχυρό μαγνητισμό.
- ◆ Διατηρείτε τη συσκευή σε στεγνό μέρος, χωρίς σκόνη και απομακρυσμένο από το φως του ήλιου.
- ◆ Βεβαιωθείτε ότι το πλέγμα εξαερισμού της συσκευής δεν παρεμποδίζεται από σκόνη, βρωμιά ή άλλα αντικείμενα.
- ◆ Διατηρείτε τη συσκευή σε καλή κατάσταση. Βεβαιωθείτε ότι τα κινητά τμήματα παραμένουν ευθυγραμμισμένα ή δεν έχουν φρακάρει, ότι δεν υπάρχουν σπασμένα εξαρτήματα ή άλλες συνθήκες που μπορούν να επηρεάσουν την ορθή λειτουργία της συσκευής.
- ◆ Χρησιμοποιείτε αυτήν τη συσκευή, τα εξαρτήματα και εργαλεία της σύμφωνα με τις παρούσες οδηγίες, λαμβάνοντας υπόψη τις συνθήκες χρήσης καθώς και τη χρήση

που θα γίνει. Οποιαδήποτε μη κατάλληλη χρήση ή μη σύμφωνη με τις οδηγίες χρήσεις μπορεί να είναι επικίνδυνη, ακυρώνει την εγγύηση και την ευθύνη του κατασκευαστή.

## ΕΓΚΑΤΑΣΤΑΣΗ

- ◆ Βεβαιωθείτε ότι απομακρύνετε κάθε υλικό συσκευασίας από τη συσκευή.
- ◆ Να λαμβάνετε υπόψη τις νομικές διατάξεις που αφορούν τις αποστάσεις ασφαλείας ως προς άλλα στοιχεία όπως, σωληνώσεις, γραμμές μεταφοράς ηλεκτρικής ενέργειας, κ.λπ.
- ◆ Ελέγξτε ότι η συσκευή δεν έχει κλίση.
- ◆ Η συσκευή απαιτεί κατάλληλο εξαερισμό ώστε να λειτουργεί σωστά. Αφήστε χώρο 150 cm ανάμεσα στη συσκευή και τον τοίχο ή άλλα εμπόδια.
- ◆ Μην καλύπτετε ή φράσσετε τα ανοίγματα της συσκευής.
- ◆ Το βύσμα πρέπει να είναι εύκολα προσβάσιμο ώστε να μπορείτε να την αποσυνδέσετε σε περίπτωση έκτακτης ανάγκης.

## ΤΡΟΠΟΣ ΛΕΙΤΟΥΡΓΙΑΣ

### Πριν την πρώτη χρήση:

- ◆ Αφαιρέστε την προστατευτική ταινία της συσκευής.
- ◆ Βεβαιωθείτε ότι έχετε αφαιρέσει όλα τα υλικά συσκευασίας του προϊόντος.
- ◆ Για να αποφύγετε τη μυρωδιά που θα εκπέμψει η συσκευή την πρώτη φορά, συνιστάται να τη θέσετε σε λειτουργία στη μέγιστη θερμοκρασία για 2 ώρες, σε δωμάτιο που αερίζεται καλά.
- ◆ Προετοιμάστε τη συσκευή σύμφωνα με τη λειτουργία που θέλετε να χρησιμοποιήσετε:

### ΣΥΝΑΡΜΟΛΟΓΗΣΗ ΤΟΥ ΠΡΟΪΟΝΤΟΣ

- ◆ Τραβήξτε το χερούλι του πίσω καλύμματος και αφαιρέστε το (FIG. 1)
- ◆ Βγάλτε το φίλτρο από το πλαστικό περιβλήμα (FIG. 2)
- ◆ Εγκαταστήστε το φίλτρο στη συσκευή (FIG. 3)
- ◆ Βάλτε πάλι το πίσω κάλυμμα και συνδέστε τη συσκευή στο ρεύμα (FIG. 4)

### ΧΡΗΣΗ:

- ◆ Η συσκευή μπορεί να χρησιμοποιηθεί συνδεδεμένη απευθείας στο ρεύμα.
- ◆ Ξετυλίξτε τελείως το καλώδιο πριν συνδέσετε τη

συσκευή στο ρεύμα.

- ◆ Βεβαιωθείτε ότι η συσκευή έχει συνδεθεί σωστά με τη βάση της / βύσμα της.
- ◆ Συνδέστε τη συσκευή στο ρεύμα.
- ◆ Αλλάξτε τον προσαρμοστικό της συσκευής ώστε η ροή του αέρα να κατευθύνεται προς την επιθυμητή κατεύθυνση.
- ◆ Θέστε τη συσκευή σε λειτουργία, χρησιμοποιώντας το κουμπί on/off
- ◆ Επιλέξτε την επιθυμητή λειτουργία.
- ◆ Επιλέξτε την επιθυμητή ισχύ.

### Λειτουργία χρονοδιακόπτη:

- ◆ Μπορείτε να ελέγχετε τον χρόνο λειτουργίας της συσκευής.
- ◆ Για να ενεργοποιήσετε τον χρονοδιακόπτη, διατηρήστε πατημένο το κουμπί (6) για 5 δευτερόλεπτα.
- ◆ Ο χρόνος θα εμφανιστεί στην οθόνη και θα αλλάξει μεταξύ 1h/2h/4h/8h/ 0 (ακύρωση): ο επιθυμητός χρόνος επιλέγεται όταν σταματάει να πιέζετε το κουμπί.

### ΤΡΟΠΟΣ ΛΕΙΤΟΥΡΓΙΑΣ ΤΗΣ ΤΑΧΥΤΗΤΑΣ ΤΟΥ ΑΝΕΜΙΣΤΗΡΑ

Κύκλοι ανάλογα με τις ταχύτητες του ανεμιστήρα:

→ I (low) → II (medium) → III (high) → Auto

### ΑΥΤΟΜΑΤΟΣ ΤΡΟΠΟΣ ΛΕΙΤΟΥΡΓΙΑΣ

- ◆ Στον αυτόματο τρόπο λειτουργίας, ο εσωτερικός αισθητήρας της συσκευής προσαρμόζει την ταχύτητα του ανεμιστήρα, ανάλογα με την ποιότητα του αέρα.
- ◆ Για παράδειγμα, αν η ποιότητα του αέρα δεν είναι καλή, ο ανεμιστήρας αυτομάτως θα επιλέξει την υψηλότερη ταχύτητα.

### ΚΟΥΜΠΙ ΑΝΑΠΑΥΣΗΣ

- ◆ Πατήστε το κουμπί (1) για να ενεργοποιήσετε/απενεργοποιήσετε τον τρόπο λειτουργίας ανάπαυσης. Στον τρόπο λειτουργίας ανάπαυσης, ο ανεμιστήρας λειτουργεί σε σίγαση, χρησιμοποιώντας την χαμηλότερη ταχύτητα. και οι ενδείξεις σβήνουν, εκτός της ένδειξης «ανάπαυση».
- ◆ Αν πιέσετε οποιοδήποτε κουμπί, η οθόνη ανάβει πάλι για 30 δευτερόλεπτα. Πριν περάσουν αυτά τα 30 δευτερόλεπτα, πιάστε το κουμπί ακύρωσης ή το κουμπί του ανεμιστήρα για να εξέλθετε από τη λειτουργία ανάπαυσης και να επιλέξετε την αυτόματη λειτουργία.
- ◆ Αν περάσουν 30 δευτερόλεπτα χωρίς να πατήσετε κάποιο κουμπί, η οθόνη σβήνει.

### Κουμπί κλειδώματος / UVC

- ◆ Το κουμπί UVC είναι συντονισμένο με το κουπί κλειδώματος για τα παιδιά.
- ◆ Πατήστε αυτό το κουμπί ενεργοποίησης/απενεργοποίησης του UVC. Όταν ενεργοποιείται το UVC, ανάβουν οι φωτεινές ενδείξεις αυτής της κατάστασης: σε αντίθετη περίπτωση παραμένουν σβηστές.
- ◆ Για την ασφαλή χρήση των ακτίνων UV, ανοίγοντας το καπάκι του φίλτρου το LED UVC σβήνει αυτομάτως, και η συσκευή σταματάει να λειτουργεί.
- ◆ Πάντα, να χρησιμοποιείτε τη συσκευή με τον φίλτρο στη θέση του.
- ◆ Για να ενεργοποιήσετε το κλειδωμα για τα παιδιά, διατηρήστε το κουμπί πατημένο για 5 δευτερόλεπτα: η ένδειξη θα ανάψει στην κάτω δεξιά γωνία της οθόνης.

### ΑΝΤΙΚΑΤΑΣΤΑΣΗ ΤΟΥ ΦΙΛΤΡΟΥ

- ◆ Όταν η ένδειξη αντικατάστασης του φίλτρου αναβοσβήνει σε το κόκκινο χρώμα, σημαίνει ότι η διάρκεια ζωής του φίλτρου έχει φτάσει στο τέλος της (3 000 ώρες, κατά προσέγγιση)
- ◆ Ακολουθήστε τις οδηγίες που περιλαμβάνονται στη «συναρμολόγηση του προϊόντος»
- ◆ Αφού τοποθετήσετε το νέο φίλτρο, κρατήστε πατημένο το κουμπί «ON/OFF», για 5 δευτερόλεπτα, για να ενεργοποιήσετε πάλι τη συσκευή.

### Αφού ολοκληρωθεί η χρήση της συσκευής:

- ◆ Επιλέξτε τη θέση της ελάχιστης λειτουργίας (MIN) μέσω του ελέγχου της ταχύτητας.
- ◆ Σβήστε τη συσκευή με τον διακόπτη on/off.
- ◆ Αποσυνδέστε τη συσκευή από το ηλεκτρικό δίκτυο.
- ◆ Καθαρίζετε τη συσκευή.

### Θερμική προστασία ασφαλείας:

- ◆ Η συσκευή διαθέτει θερμική διάταξη ασφαλείας που προστατεύει τη συσκευή από τυχόν υπερθέρμανση.
- ◆ Όταν η συσκευή συνδέεται και αποσυνδέεται διαδοχικά, χωρίς αυτό να οφείλεται σε ενέργεια του θερμοστάτη της ατμοσφαιρικής θερμότητας, ελέγξτε ότι δεν υπάρχει κανένα εμπόδιο που να παρεμποδίζει ή να δυσκολεύει τη φυσιολογική είσοδο ή έξοδο του αέρα.
- ◆ Αν η συσκευή αποσυνδεθεί από μόνη της και δεν επανασυνδέεται, βγάλτε τη από την πρίζα και περιμένετε 15 λεπτά περίπου, και μετά επανασυνδέστε τη. Αν εξακολουθεί να μη λειτουργεί, ζητήστε βοήθεια από εγκεκριμένη υπηρεσία τεχνικής βοήθειας.



## ΚΑΘΑΡΙΟΤΗΤΑ

- ◆ Αποσυνδέστε τη συσκευή από το ρεύμα και αφήστε τη να κρυώσει πριν πραγματοποιήσετε οποιαδήποτε διαδικασία καθαρισμού.
- ◆ Καθαρίστε το ηλεκτρικό μέρος και την πρίζα σύνδεσης στο ρεύμα με ένα υγρό πανί και μετά στεγνώστε τα. ΠΟΤΕ ΜΗΝ ΤΑ ΕΜΒΑΠΤΙΖΕΤΑΙ ΣΕ ΝΕΡΟ Η ΟΠΟΙΟΔΗΠΟΤΕ ΑΛΛΟ ΥΓΡΟ.
- ◆ Καθαρίστε τη συσκευή με ένα υγρό πανί, εμποτισμένο με μερικές σταγόνες απορρυπαντικού.
- ◆ Μη χρησιμοποιείται διαλυτικά ούτε προϊόντα με όξινο ή αλκαλικό παράγοντα pH, όπως η χλωρίνη, ούτε λειαντικά προϊόντα για τον καθαρισμό της συσκευής.
- ◆ Μην αφήσετε να εισχωρήσει νερό ή άλλο υγρό από τα ανοίγματα εξαιρισμού για να αποφύγετε ζημιές στα τμήματα στο εσωτερικό της συσκευής.
- ◆ Μην εμβαπτίζετε ποτέ τη συσκευή σε νερό ή άλλο υγρό, ούτε να τη βάζετε κάτω από τη βρύση.
- ◆ Μην πλένετε το φίλτρο.
- ◆ Μη χρησιμοποιείτε ηλεκτρική σκούπα για να καθαρίσετε το φίλτρο.
- ◆ Να αποστειρώνετε τακτικά το φίλτρο, χρησιμοποιώντας ηλιακό φως.
- ◆ Αν η συσκευή δεν βρίσκεται σε καλή κατάσταση καθαριότητας, η επιφάνειά της μπορεί να χαλάσει και αυτό να επηρεάσει αναπόφευκτα τη διάρκεια ζωής της συσκευής και να οδηγήσει σε κατάσταση επικινδύνότητας.

## Εξαρτήματα

- ◆ Στους εγκεκριμένους διανομείς και καταστήματα μπορείτε να αγοράσετε αναλώσιμα (όπως φίλτρα, ... ) για το μοντέλο της συσκευής σας.
- ◆ Χρησιμοποιείτε πάντα αυθεντικά αναλώσιμα, που έχουν σχεδιαστεί ειδικά για τη συσκευή σας.
- ◆ Αυτή η συσκευή πρέπει να χρησιμοποιείται μόνο με το ακόλουθο είδος εξαρτήματος:
- ◆ Φίλτρα

## Χαρακτηριστικά:

- ◆ Βαθμός προστασίας: IPX0
- ◆ Είδος εξαρτήματος που εφαρμόστηκε: BF
- ◆ Βάρος: 5,9 kgs
- ◆ Στάθμη ηχητικής πίεσης < 50 dB(A)
- ◆ Θερμοκρασία λειτουργίας: 0 °C~35 °C
- ◆ Θερμοκρασία αποθήκευσης: -15 °C~45 °C
- ◆ Συνεχής λειτουργία με φόρτιση σύντομης διάρκειας.
- ◆ Δεν ενδείκνυται η χρήση της όταν υπάρχουν κοντά

εύφλεκτα αναισθητικά μείγματα με αιθέρα ή οξυγόνο ή οξείδιο του αζώτου. Αυτά τα χαρακτηριστικά υπόκεινται σε αλλαγές χωρίς πρότερη προειδοποίηση, ανάλογα με τις βελτιώσεις που έχουν γίνονται στη συσκευή.

- ◆ Σημείωση: Δυνάμει των ανοχών κατασκευής του παρόντος προϊόντος, η μέγιστη απορροφώμενη ισχύς ενδέχεται να διαφέρει από την προδιαγραφόμενη.
- ◆ Σημείωση: Δυνάμει των ανοχών κατασκευής του παρόντος προϊόντος, η μέγιστη ισχύς ενδέχεται να διαφέρει από την προδιαγραφόμενη.

## ΠΡΟΒΛΗΜΑΤΑ ΚΑΙ ΕΠΙΣΚΕΥΕΣ

- ◆ Σε περίπτωση βλάβης, μεταφέρετε τη συσκευή σε εγκεκριμένη υπηρεσία τεχνικής βοήθειας. Μην προσπαθήσετε να την αποσυναρμολογήσετε ή να την επισκευάσετε γιατί μπορεί να εκτεθείτε σε κίνδυνο.

## ΓΙΑ ΤΙΣ ΕΚΔΟΧΕΣ ΕΕ ΤΗΣ ΣΥΣΚΕΥΗΣ ΚΑΙ/Η ΕΦΟΣΟΝ ΙΣΧΥΟΥΝ ΤΑ ΠΑΡΑΚΑΤΩ ΣΤΗ ΧΩΡΑ ΣΑΣ:

## ΟΙΚΟΛΟΓΪΑ ΚΑΙ ΑΝΑΚΥΚΛΩΣΙΜΟΤΗΤΑ ΤΟΥ ΠΡΟΪΟΝΤΟΣ

- ◆ Τα υλικά που απαρτίζουν τη συσκευασία αυτής της συσκευής, συμμετέχουν σε πρόγραμμα αποκομιδής, ταξινόμησης και ανακύκλωσης τους. Αν θέλετε να απαλλαγείτε από αυτά τα υλικά, μπορείτε να χρησιμοποιήσετε τους δημόσιους κάδους που ενδείκνυται για κάθε είδος υλικού.
- ◆ Το προϊόν δεν περιέχει συγκεντρώσεις ουσιών που μπορούν να θεωρηθούν επιζήμιες για το περιβάλλον.



Αυτό το σύμβολο σημαίνει ότι εάν θέλετε να απαλλαγείτε από το προϊόν, όταν έχει ολοκληρωθεί ο κύκλος ζωής του, οφείλετε να το αναποθέσετε, με τα κατάλληλα μέσα, στα χέρια ενός

διαχειριστή αποβλήτων, εγκεκριμένου για την επιλεκτική συλλογή αποβλήτων ειδών ηλεκτρικού και ηλεκτρονικού εξοπλισμού (ΑΗΗΕ).

Το παρόν προϊόν συμμορφώνεται με την οδηγία 2014/35/EU χαμηλής τάσης, με την οδηγία 2014/30/EU για την ηλεκτρομαγνητική συμβατότητα, με την οδηγία 2011/65/EU για τον περιορισμό της χρήσης ορισμένων επικίνδυνων ουσιών σε ηλεκτρικό και ηλεκτρονικό εξοπλισμό και με την οδηγία 2009/125/EC για τις απαιτήσεις οικολογικού



σχεδιασμού όσον αφορά τα συνδεδεμένα με την ενέργεια προϊόντα.

## GWARANCJA I SERWIS TECHNICZNY

Ten produkt jest uznawany i chroniony prawną gwarancją zgodnie z obowiązującymi przepisami. W celu wyegzekwowania swoich praw lub interesów, należy udać się do dowolnego z naszych oficjalnych usług pomocy technicznej.

Najbliższy punkt można znaleźć, korzystając z poniższego linku: <http://www.2helpu.com/>

Można również poprosić o informacje, kontaktując się z nami (patrz ostatnia strona instrukcji).

Można też pobrać niniejszą instrukcję obsługi i jej aktualizacje na <http://www.2helpu.com/>.

## ОЧИСТИТЕЛЬ ВОЗДУХА ВХАР350Е

### Уважаемый клиент!

Благодарим вас за выбор прибора торговой марки BLACK+DECKER.

Он выполнен с применением передовых технологий, имеет элегантный дизайн, надежную конструкцию и превышает наиболее требовательные стандарты качества, что обеспечит полное соответствие вашим требованиям и продолжительный срок службы.

- ◆ Внимательно прочтите эту инструкцию перед включением электроприбора и сохраните ее для использования в будущем. Ненадлежащее соблюдение этой инструкции может быть причиной несчастного случая.
- ◆ Перед использованием очистите все части, которые будут контактировать с продуктами питания;
- ◆ Прибор может использоваться лицами, не знакомыми с принципами его работы, лицами с ограниченными физическими возможностями или детьми с 8 лет, если они находятся под наблюдением взрослых или получили соответствующие инструкции о безопасной работе с прибором и осознают имеющиеся риски.
- ◆ Храните прибор и его кабель вне досягаемости детей младше 8 лет.
- ◆ Разрешается осуществлять чистку прибора и другие действия

с ним детям, если они старше 8 лет и находятся под наблюдением взрослых.

- ◆ Этот прибор не является игрушкой. Необходимо следить за детьми, чтобы они не играли с ним.
- ◆ Не используйте прибор вместе с устройствами программирования, таймерами или другими устройствами, которые могут автоматически включить его.
- ◆ Если шнур питания поврежден, во избежание опасности он должен быть заменен производителем, специалистом по техническому обслуживанию или другим квалифицированным специалистом.
- ◆ Этот прибор предназначен только для домашнего, а не профессионального или промышленного использования.
- ◆ Этот прибор имеет УФ-С излучатель.
- ◆ Непреднамеренное использование или повреждение корпуса прибора может привести к выбросу опасного ультрафиолетового излучения. УФ-С излучение, даже в небольших дозах, может нанести вред глазам и коже.
- ◆ Прибор, который явно поврежден, не подлежит эксплуатации.
- ◆ Никогда не заменяйте УФ-С излу-

**чатель.**

- ◆ Прежде чем включить электроприбор, убедитесь, что напряжение на его табличке соответствует напряжению в сети;
- ◆ Подключите электроприбор к заземленной розетке, рассчитанной на ток не менее 10 ампер;
- ◆ Сетевая вилка должна подходить к розетке. Не допускается вносить изменения в вилку сетевого шнура. Не допускается также использовать переходники для розетки;
- ◆ Не прикладывайте силу к шнуру питания. Не допускается использовать шнур питания, чтобы поднимать или переносить электроприбор, вынимать вилку из розетки, потянув за шнур;
- ◆ Не допускается пережимать или сильно сгибать шнур питания.
- ◆ Не допускается, чтобы сетевой шнур свешивался или касался горячих частей прибора;
- ◆ Проверьте состояние шнура питания. Поврежденный или запутанный шнур может быть причиной поражения электрическим током.
- ◆ Не прикасайтесь к вилке влажными руками.
- ◆ Не допускается эксплуатировать электроприбор с поврежденным шнуром или вилкой питания.
- ◆ При любом повреждении корпуса электроприбора немедленно отключите его от сети, чтобы не допустить поражения электрическим током;
- ◆ Не допускается использовать прибор после падения на пол, если на нем имеются видимые следы повреждений или протечка.
- ◆ Рабочее место, где используется прибор, должно быть чистым и хорошо освещенным. Беспорядок и недостаточное освещение могут стать причиной несчастного случая;
- ◆ Используйте прибор только в хорошо проветриваемом помещении.
- ◆ Не ставьте прибор на горячие поверхности: на конфорки, газовые горелки, в духовке и т.п.
- ◆ Поставьте прибор на горизонтальную, ровную и устойчивую поверхность, способную выдержать высокую температуру и находящуюся вдали от других источников тепла и воды.
- ◆ **ВНИМАНИЕ!** Во избежание перегрева не разрешается накрывать прибор.
- ◆ Не допускается использовать или хранить электроприбор на открытом воздухе;
- ◆ Не оставляйте прибор под дождем или во влажном месте. Если в прибор попадет вода, это может стать причиной поражения электрическим током;
- ◆ Людям, нечувствительным к высоким температурам,

не рекомендуется использовать прибор (так как в нем есть нагревающиеся поверхности).

- ◆ Не трогайте нагревающиеся части прибора, так как это может вызвать серьезные ожоги.

**ОБСЛУЖИВАНИЕ**

- ◆ Любое неправильное использование или несоблюдение инструкций автоматически приводит к аннулированию гарантии и снятию ответственности производителя.

**ОПИСАНИЕ**

A-Воздуховыпускное отверстие  
 B-Датчик PM 2.5  
 C-Ручка  
 D-Панель управления  
 E-Воздухозаборник  
 F-Передняя панель

- 1-Кнопка ночной режим
- 2-Индикатор скорости вентилятора
- 3-Дисплей качества воздуха
- 4-Кнопка замены фильтра
- 5-Индикатор скорости вентилятора
- 6-ON/OFF и кнопка таймера
- 7-Блокировка/кнопка УФ-С

**ИСПОЛЬЗОВАНИЕ И УХОД**

- ◆ Не используйте прибор в очень пыльном и/или влажном помещении или в пожароопасной зоне.
- ◆ Ни в коем случае не вставляйте посторонние предметы в прибор. Никогда ничего не кладите поверх или внутрь прибора.
- ◆ Не накрывайте воздухозаборники прибора или воздуховыпускную решетку.
- ◆ Не позволяйте жидкости проникать внутрь прибора.
- ◆ Не прикасайтесь к прибору влажными руками.
- ◆ Никогда не используйте прибор во влажном помещении.
- ◆ Никогда не используйте прибор в непосредственной близости от источников тепла.
- ◆ Не используйте прибор, если рядом находятся легковосгораемые предметы или вещества (занавески, аэрозоли, растворители и т. д.)
- ◆ Не распыляйте на прибор воспламеняющиеся ве-

щества, например, средства против насекомых или ароматизаторы. Это может привести к возгоранию или пожару.

- ◆ Не пейте накопившуюся в приборе воду и не используйте ее для кормления животных или полива растений. Опорожните резервуар для воды, слив воду в канализацию.
- ◆ Этот прибор не является заменой обычной вентиляции и нуждается в ежедневном сборе пыли и откачке масла во время приготовления.
- ◆ Убедитесь, что прибор используется на устойчивой и горизонтальной поверхности.
- ◆ При использовании прибора оставьте, по крайней мере, 150 см свободного пространства позади по бокам прибора, и хотя бы 150 см сверху.
- ◆ Перед каждым использованием полностью разворачивайте сетевой кабель.
- ◆ Не эксплуатируйте прибор с неправильно установленным фильтром.
- ◆ Не допускается эксплуатировать электроприбор с неисправным выключателем питания.
- ◆ Не перемещайте прибор во время использования.
- ◆ Для перемещения или удержания электроприбора используйте его ручку.
- ◆ Не допускается использовать прибор в наклонном положении.
- ◆ Не переворачивайте прибор, если он используется или подключен к сети.
- ◆ Отключите прибор от сетевой розетки перед тем, как вновь наполнить резервуар для воды.
- ◆ Отсоедините электроприбор от сети после использования или для его чистки.
- ◆ Храните этот прибор вне досягаемости от детей и/или лиц с ограниченными физическими, сенсорными или умственными возможностями, или же тех, кто не знаком с правилами его использования.
- ◆ Не подвергайте прибор влиянию высоких температур.
- ◆ Не подвергайте прибор воздействию экстремальных температур или сильного магнетизма.
- ◆ Храните прибор в сухом, защищенном от пыли и солнечных лучей месте.
- ◆ Убедитесь, что пыль, грязь или другие посторонние объекты не блокируют вентиляционную решетку прибора.
- ◆ Поддерживайте прибор в надлежащем рабочем состоянии. Проверьте, чтобы не было перекосов и заедания подвижных частей, не было поломанных деталей и прибор работал исправно.
- ◆ Любое несоответствующее использование прибора

или несоблюдение инструкций по эксплуатации освобождают производителя от гарантийных обязательств по ремонту, а также снимают ответственность с изготовителя. Несоблюдение норм безопасности может привести к несчастному случаю.

## УСТАНОВКА

- ◆ Убедитесь в том, что вы вынули все упаковочные материалы из прибора.
- ◆ Соблюдайте предписания законодательства, касающиеся безопасных расстояний от других предметов, таких как трубы, электрическая проводка и т. д.
- ◆ Следите за тем, чтобы прибор стоял ровно относительно пола.
- ◆ Для правильной работы прибора необходима соответствующая вентиляция помещения. Оставьте расстояние в 150 см между стенами или другими предметами.
- ◆ Не накрывайте и не заграждайте отверстия прибора.
- ◆ Штепсельная вилка должна быть легко доступна, чтобы в случае необходимости ее можно было бы отсоединить.

## ИНСТРУКЦИЯ ПО ЭКСПЛУАТАЦИИ

### Перед использованием:

- ◆ снимите защитную пленку с прибора.
- ◆ Убедитесь, что с прибора была снята упаковка.
- ◆ При первом включении прибор выделяет запах. Рекомендуется включить его на полную мощность на 2 часа в хорошо проветриваемой комнате.
- ◆ Подготовьте электроприбор к работе.

### УСТАНОВКА ПРИБОРА

- ◆ Потяните за ручку на задней крышки, чтобы снять ее (FIG1)
- ◆ Снимите пластиковую упаковку с фильтра (FIG2)
- ◆ Установите фильтр в прибор (FIG3)
- ◆ Зафиксируйте заднюю крышку и подключите прибор к источнику питания (FIG4)

### ИСПОЛЬЗОВАНИЕ

- ◆ Прибор можно использовать непосредственно подключенным к электросети.
- ◆ Полностью разверните кабель перед подключением к сети.

- ♦ Правильно установите электрочайник на его подставку.
- ♦ Подключите прибор к сети.
- ♦ Установите прибор для подачи потока воздуха в желаемом направлении.
- ♦ включите прибор с помощью выключателя;
- ♦ Выберите нужную функцию с помощью переключателя.
- ♦ Выберите желаемую скорость.

### Функция таймера:

- ♦ Время работы прибора можно контролировать.
- ♦ Нажмите и удерживайте кнопку (6) в течение 5 секунд, чтобы активировать Таймер. Время отображается на
- ♦ экране, позволяя переключаться между 1ч/2ч/4ч/8ч/0(отмена таймера), нужное время задается по умолчанию, когда кнопка таймера больше не нажимается.

### РЕЖИМ СКОРОСТИ ВЕНТИЛЯТОРА

Режимы вращения вентилятора:

→ I (low) → II (medium) → III (high) → Auto

### АВТОРЕЖИМ

- ♦ Автоматический режим использует датчик внутри очистителя воздуха для автоматической регулировки скорости вращения вентилятора в зависимости от качества воздуха. Например, если качество воздуха плохое, вентилятор автоматически установит высокий уровень скорости.

### КНОПКА СПЯЩЕГО РЕЖИМА

- ♦ Нажмите эту кнопку (1), чтобы включить/выключить спящий режим. В спящем режиме прибор работает тихо, используя самую низкую
- ♦ возможную скорость вентилятора; все индикаторы, кроме индикатора спящего режима, будут выключены. При нажатии любой кнопки экран
- ♦ вновь включится и будет гореть в течение 30 секунд; нажмите кнопку спящего режима или кнопку вентилятора в течение 30 секунд, чтобы выйти из спящего режима
- ♦ и перейти в автоматический режим. Если в течение 30 секунд не будет нажата никакая кнопка, дисплей опять погаснет.

### Блокировка/кнопка УФ-С

- ♦ Кнопка УФ-С совмещена с кнопкой блокировки от детей.
- ♦ Нажмите эту кнопку, чтобы включить/выключить УФ-С. Если УФ-С включен, загорится индикатор состояния, в противном случае он не будет гореть.
- ♦ Для безопасного использования УФ, если крышка фильтра открыта, светодиод УФ-С отключается автоматически, и прибор также перестает работать. Пожалуйста, всегда используйте прибор с находящимся внутри фильтром.
- ♦ Нажмите и удерживайте эту кнопку в течение 5 секунд, чтобы активировать функцию блокировки от детей, соответствующий индикатор появится в нижнем правом углу экрана.

### ЗАМЕНА ФИЛЬТРА

- ♦ По истечении срока службы фильтра (около 3000 часов) индикатор замены фильтра начнет мигать червлен цветом, напоминая вам о необходимости замены фильтра.
- ♦ Следуйте инструкциям в разделе „Установка прибора“.
- ♦ После замены и установки нового фильтра нажмите и удерживайте в течение 5 секунд кнопку для сброса настроек.

### После использования.:

- ♦ Выберите минимальное положение (MIN) с помощью регулятора скорости.
- ♦ Выключите прибор с помощью переключателя включения.
- ♦ Отключите прибор от сети.
- ♦ Очистите прибор.

### Тепловая защита и безопасность:

- ♦ Прибор оснащен защитным устройством, которое защищает его от перегрева.
- ♦ Когда прибор постоянно включается и выключается самостоятельно, без использования пульта дистанционного управления термостатом, убедитесь, что нет никаких препятствий, которые мешают правильному входу и выходу воздуха.
- ♦ Если прибор самостоятельно выключается и не включается снова, отключите его от электросети и подождите около 15 минут перед его повторным подключением. Если прибор не включается, обратитесь за квалифицированной технической поддержкой.

## ЧИСТКА

- ◆ Отсоедините прибор от сети после использования, чтобы он остыл перед очисткой.
- ◆ очистите важной тканью электроприбор и электрический соединитель, а затем просушите их. НЕ ПОГРУЖАЙТЕ В ВОДУ ИЛИ ИНУЮ ЖИДКОСТЬ.
- ◆ Очистите прибор, используя влажную ткань и несколько капель чистящей жидкости, и вытрите его насухо.
- ◆ Не допускается использовать растворители или продукты на основе кислоты или с высоким уровнем pH, например, отбеливатель, а также абразивные чистящие вещества.
- ◆ Не допускайте попадания внутрь через отверстия для прохождения воздуха воды или иной жидкости, чтобы не повредить внутренние части.
- ◆ Не помещайте электроприбор в воду или иную жидкость, а также под струю воды.
- ◆ Не мойте фильтр.
- ◆ Не используйте пылесос для очистки фильтра.
- ◆ Регулярно стерилизуйте фильтр на солнце.
- ◆ Если прибор не будет содержаться в чистом состоянии, его поверхность может быть повреждена, срок службы сокращен или даже его использование станет небезопасным.

## РАСХОДНЫЕ ЧАСТИ

- ◆ расходные части (например фильтры и др.) для вашей модели можно заказывать у дистрибьюторов и уполномоченных представителей.
- ◆ Обязательно используйте оригинальные расходные части, специально предназначенные для вашей модели.
- ◆ В приборе должны использоваться только следующие типы принадлежностей:
- ◆ Фильтры

## ТЕХНИЧЕСКИЕ ХАРАКТЕРИСТИКИ:

- ◆ Степень защиты: IPX0
- ◆ Применяемый тип частей: VF
- ◆ Вес: 5,9 кг
- ◆ Уровень акустического давления <50 дБ (А)
- ◆ Рабочая температура: 0°C-35 °C
- ◆ Температура хранения: -15°C-45°C
- ◆ Непрерывная работа с кратковременной загрузкой

- ◆ Прибор не подходит для использования в присутствии горючей анестезирующей смеси с воздухом, кислородом или с закисью азота.  
Обратите внимание: Эти характеристики могут быть изменены без предварительного уведомления в целях улучшения прибора.
- ◆ Обратите внимание: Ввиду условий изготовления этого прибора максимальная потребляемая мощность может отличаться от указанной.
- ◆ Обратите внимание: Ввиду условий изготовления этого прибора максимальная используемая мощность может отличаться от указанной.

## НЕИСПРАВНОСТИ И РЕМОНТ

- ◆ В случае неисправности отнесите электроприбор в сервисный центр. Не пытайтесь самостоятельно ремонтировать электроприбор — это может быть опасно.

## ДЛЯ ИЗДЕЛИЙ В ВЕРСИИ ЕС И/ИЛИ, ЕСЛИ ЭТОГО ТРЕБУЕТ ЗАКОНОДАТЕЛЬСТВО В ВАШЕЙ СТРАНЕ: ЭКОЛОГИЯ И ВТОРИЧНОЕ ИСПОЛЬЗОВАНИЕ

- ◆ Материалы упаковки прибора принимаются системой сбора и сортировки материалов для вторичного их использования. Для утилизации используйте бытовые контейнеры для каждого типа мусора.
- ◆ В изделии нет веществ в концентрациях, которые считаются вредными для окружающей среды.



Этот значок означает, что после окончания срока службы для утилизации электроприбора отнесите его в пункт сбора электрических и электронных отходов (WEEE)

Этот прибор выполнен в соответствии с Директивой по низковольтному оборудованию 2014/35/EU, Директивой по электромагнитной совместимости 2014/30/EU, Директивой 2011/65/EU, ограничивающей использование некоторых опасных веществ в электрическом и электронном оборудовании, а также Директивой 2009/125/EC по экологическим требованиям к изделиям, потребляющим энергию.

## ГАРАНТИЯ И ТЕХНИЧЕСКАЯ ПОДДЕРЖКА

Этот продукт защищен юридической гарантией в соответствии с действующим законодательством. Чтобы

обеспечить соблюдение ваших прав или интересов, вы должны обратиться в любую из наших официальных служб по технической поддержке клиентов. Вы можете найти ближайшие из центров, пройдя по следующей веб-ссылке: <http://www.2helpu.com/> Вы также можете запросить соответствующую информацию, связавшись с нами (см. последнюю страницу руководства). Вы можете скачать это руководство и обновления к нему по адресу <http://www.2helpu.com/>

## PURIFICATOR DE AER BXAP350E

### Stimate client,

Vă mulțumim că ați ales să cumpărați un produs marca BLACK+DECKER.

Datorită tehnologiei sale, designului și modului de funcționare, precum și faptului că depășește cele mai stricte standarde de calitate, se poate garanta o utilizare pe deplin satisfăcătoare și de lungă durată a produsului.

- ◆ Înainte de a porni aparatul, citiți cu atenție aceste instrucțiuni și păstrați-le pentru a le putea consulta în viitor. Nerespectarea acestor instrucțiuni poate provoca un accident.
- ◆ Înainte de utilizare, curățați toate componentele produsului care vor fi în contact cu alimentele, așa cum este indicat în secțiunea de curățare.
- ◆ Acest aparat poate fi utilizat de persoane care nu sunt familiarizate cu utilizarea sa, persoane cu dizabilități sau copii sub 8 ani doar sub supraveghere sau după ce au fost instruiți cu privire la utilizarea în siguranță a aparatului și au înțeles pericolele care pot apărea.
- ◆ Nu lăsați aparatul și cablul acestuia la îndemâna copiilor cu vârsta de sub 8 ani.
- ◆ Copiii nu trebuie să realizeze operațiuni de spălare sau operațiuni de întreținere decât dacă au peste 8 ani și sub supravegherea unui adult.

- ◆ Acest aparat nu este o jucărie. Copiii trebuie supravegheați pentru a vă asigura că nu se joacă cu aparatul.
- ◆ Nu utilizați acest aparat împreună cu un programator, cronometru sau alt dispozitiv care îl pornește în mod automat.
- ◆ Dacă cablul de alimentare este deteriorat, acesta trebuie înlocuit de producător, de agentul de service sau de persoane calificate în mod similar, pentru a evita pericolul.
- ◆ Acest aparat este destinat numai pentru utilizarea în gospodărie și nu pentru utilizări profesionale sau industriale.
- ◆ Acest aparat conține un emițător UV-C.
- ◆ Utilizarea neintenționată a aparatului sau deteriorarea carcasei poate duce la emiterea de radiații periculoase UV-C. Radiațiile UV-C pot dăuna ochilor și pielii, chiar și în doze mici.
- ◆ Nu utilizați aparatele care sunt, cu siguranță, deteriorate.
- ◆ Nu înlocuiți niciodată emițătorul UV-C.
- ◆ Înainte de a conecta aparatul, verificați dacă tensiunea de pe plăcuța de identificare a aparatului corespunde celei de la rețeaua de alimentare.
- ◆ Conectați aparatul la o priză cu împământare de minim 10 amperi.
- ◆ Ștecherul aparatului trebuie să intre corect în priză. Nu modificați ștecherul. Nu utilizați adaptoare pentru



ștechere.

- ◆ Nu forțați cablul de alimentare. Nu utilizați niciodată cablul de alimentare pentru a ridica, transporta sau decupla aparatul.
- ◆ Nu prindeți cu cleme și nici nu pliați cablul de alimentare.
- ◆ Nu permiteți cablului de alimentare să atârne sau să intre în contact cu suprafețele fierbinți ale aparatului.
- ◆ Verificați starea cablului de alimentare. Cablurile deteriorate sau încurcate măresc riscul de electrocutare.
- ◆ Nu atingeți ștecherul cu mâinile ude.
- ◆ Nu utilizați aparatul dacă acesta are ștecherul sau cablul de alimentare deteriorat.
- ◆ Dacă una din părțile carcasei aparatului se sparge, deconectați imediat aparatul de la rețea, pentru a preveni posibilitatea unui șoc electric.
- ◆ Nu utilizați aparatul dacă a fost scăpat pe podea, dacă există semne vizibile de deteriorare sau dacă prezintă scurgeri.
- ◆ Păstrați zona de lucru curată și iluminată corespunzător. Zonele îngheșuite și întunecate prezintă risc de accidente.
- ◆ Utilizați aparatul într-o zonă bine ventilată.
- ◆ Nu puneți aparatul pe suprafețe fierbinți, cum ar fi plitele, arzătoarele aragazelor, cuptoarele sau altele asemănătoare.
- ◆ Puneți aparatul pe o suprafață orizontală, plană și stabilă, adecvată pentru a rezista la temperaturi mari și ferită de alte surse de căldură și de contactul cu apa.
- ◆ ATENȚIE: Pentru a preveni supraîncălzirea, nu acoperiți aparatul.
- ◆ Nu utilizați și nici nu depozitați aparatul la exterior.
- ◆ Nu lăsați aparatul în ploaie sau expus la umezeală. În cazul în care se infiltrază apă în interiorul aparatului, riscul de electrocutare va crește.
- ◆ Nu utilizați aparatul, în cazul persoanelor insensibile la căldură (deoarece aparatul are suprafețe încălzite).
- ◆ Nu atingeți părțile încălzite ale aparatului, deoarece ele vă pot produce arsuri grave.

## DEPANARE

- ◆ Orice utilizare necorespunzătoare sau nerespectarea instrucțiunilor determină garanția și responsabilitățile producătorului să devină nule și neavenite.

## DESCRIERE

- A- Gură de ieșire aer
- B- Senzor PM 2.5

C- Măner

D- Panou de comandă

E- Gură de intrare aer

F- Partea frontală

- 1- Buton repaus
- 2- Indicator de viteză a ventilatorului
- 3- Afșișajul calității aerului
- 4- Buton de înlocuire filtru
- 5- Buton pentru reglarea vitezei ventilatorului
- 6- Buton ON/OFF (PORNIRE/OPRIRE) și buton temporizator
- 7- Buton de blocare/UVC

## UTILIZARE ȘI ÎNGRIJIRE:

- ◆ Nu folosiți aparatul într-un loc cu foarte mult praf și/sau foarte umed sau într-o locație cu pericol de incendiu.
- ◆ Nu introduceți niciodată obiecte în aparat. Nu așezați niciodată nimic pe aparat și nu introduceți nimic în interiorul acestuia.
- ◆ Nu acoperiți gurile pentru intrarea aerului sau grilajul de evacuare a aerului.
- ◆ Nu lăsați niciodată, nici un lichid să intre în aparat
- ◆ Nu atingeți aparatul cu mâinile ude.
- ◆ Nu folosiți niciodată aparatul într-un loc umed.
- ◆ Nu folosiți niciodată aparatul în apropierea unei surse de căldură.
- ◆ Nu folosiți aparatul aproape de obiecte sau produse inflamabile (perdele, aerosoli, solvenți etc.)
- ◆ Nu pulverizați niciun material inflamabil, cum ar fi insecticide sau parfum în jurul aparatului. Poate provoca explozie sau incendiu
- ◆ Nu beți apa care s-a acumulat, nu o utilizați pentru adăparea animalelor, și nici pentru udatul plantelor. Goliți rezervorul de apă și turnați apa în scurgere.
- ◆ Acest aparat nu poate înlocui ventilația normală, colectarea zilnică a prafului sau pomparea uleiului la gătit.
- ◆ Asigurați-vă că aparatul este așezat pe o suprafață stabilă și orizontală în timpul utilizării.
- ◆ Lăsați cel puțin 150 cm spațiu în spatele și pe părțile laterale ale aparatului și cel puțin 150 cm spațiu deasupra produsului, atunci când folosiți.
- ◆ Desfășurați complet cablul de alimentare al aparatului înainte de fiecare utilizare.
- ◆ Nu utilizați aparatul fără filtrul (filtrele) acestuia poziționate corect.
- ◆ Nu utilizați aparatul dacă comutatorul pornit/oprit nu funcționează.

- ◆ Nu mișcați aparatul în timpul utilizării.
- ◆ Utilizați mânerul/mânerulele aparatului pentru a-l apuca sau deplasa.
- ◆ Nu utilizați aparatul dacă este înclinat și nu îl răsturnați.
- ◆ Nu răsturnați aparatul în timpul utilizării sau dacă este conectat la rețeaua de alimentare.
- ◆ Decuplați aparatul de la rețeaua electrică înainte de a înlocui orice accesoriu.
- ◆ Decuplați aparatul de la rețeaua electrică atunci când nu-l folosiți și înainte de orice activitate de curățare.
- ◆ Depozitați aparatul într-un loc care să nu fie la îndemâna copiilor și/sau a persoanelor cu capacități fizice, senzoriale sau mentale reduse, ori care nu au experiența sau cunoștințele necesare.
- ◆ Nu expuneți aparatul la temperaturi extreme.
- ◆ Nu-l expuneți la temperaturi extreme sau câmp magnetic puternic.
- ◆ Păstrați aparatul într-un loc uscat, lipsit de praf și care nu se află în lumina directă a soarelui.
- ◆ Asigurați-vă că praful, impuritățile sau alte obiecte străine nu blochează grilajul ventilatorului de pe aparat.
- ◆ Păstrați aparatul în stare bună. Verificați piesele mobile pentru a vedea dacă sunt nealiniate sau blocate și asigurați-vă că nu există piese rupte sau anomalii care pot afecta funcționarea corectă a aparatului.
- ◆ Utilizați aparatul, accesoriile și sculele sale conform acestor instrucțiuni. Țineți cont de condițiile de funcționare și de sarcina pe care o îndepliniți. Orice utilizare incorectă sau în dezacord cu instrucțiunile de utilizare poate implica o situație periculoasă.

## INSTALARE

- ◆ Asigurați-vă că înlăturați tot materialul ambalajului din interiorul aparatului.
- ◆ Respectați prevederile legale privind distanțele de siguranță față de alte elemente cum ar fi țevile, conexiunile electrice etc.
- ◆ Asigurați-vă că aparatul este plan față de podea.
- ◆ Acest aparat necesită o ventilație adecvată pentru a funcționa în mod corespunzător. Lăsați o distanță de 150 cm între pereți sau alte obstacole.
- ◆ Nu acoperiți sau obturați orificiile aparatului.
- ◆ Ștecherul trebuie să fie ușor accesibil astfel încât acesta să poată fi deconectat în caz de urgență.

## INSTRUCȚIUNI DE UTILIZARE

### Înainte de utilizare:

- ◆ Scoateți folia de protecție a aparatului.
- ◆ Asigurați-vă că ați îndepărtat toate ambalajele produsului
- ◆ Pentru a elimina mirosul emis de aparat la prima utilizare, este recomandat să îl mențineți la putere maximă timp de 2 ore, într-o cameră bine aerisită.
- ◆ Pregătiți aparatul conform funcției pe care doriți să o folosiți.

### INSTALAREA PRODUSULUI

- ◆ Trageți de mânerul capacului posterior pentru a îl îndepărta (FIG 1)
- ◆ Îndepărtați ambalajul de plastic al filtrului (FIG 2)
- ◆ Instalați filtrul în mașină (FIG 3)
- ◆ Fixați capacul posterior și conectați-l la sursa de alimentare (FIG 4)

### UTILIZARE:

- ◆ Aparatul poate fi utilizat fiind conectat direct la rețeaua electrică.
- ◆ Desfășurați complet cablul înainte de a-l introduce în priză.
- ◆ Prindeți aparatul de baza / conectorul acestuia, asigurându-vă că este montat corect pe poziție.
- ◆ Conectați aparatul la rețeaua electrică.
- ◆ Ghidați aparatul pentru a orienta fluxul de aer în direcția dorită.
- ◆ Porniți aparatul, utilizând butonul de pornire/oprire.
- ◆ Selectați funcția pe care doriți să o realizeze aparatul.
- ◆ Selectați viteza dorită.

### Funcție temporizator:

- ◆ Durata de funcționare a aparatului poate fi controlată.
- ◆ Mențineți apăsat butonul (6) timp de cinci secunde pentru a activa temporizatorul. Timpul va fi afișat
- ◆ pe ecran și se va comuta între 1h/2h/4h/8h/0 (anulați temporizarea), timpul solicitat este setat după ce veți înceta să mai apăsați.

### MOD DE VITEZĂ VENTILATOR

Se deplasează printre nivelurile de viteză ale ventilatorului:

→ I (low) → II (medium) → III (high) → Auto

## MOD AUTOMAT

- ◆ Modul automat utilizează senzorul din interiorul purificatorului de aer pentru a regla automat viteza ventilatorului în funcție
- ◆ de calitatea aerului. De exemplu, dacă aerul este de calitate inferioară, ventilatorul va fi setat automat la viteză ridicată.

## BUTON REPAUS

- ◆ Apăsăți acest buton (1) pentru a porni/opri modul de repaus. Modul de repaus funcționează în liniște utilizând cea mai mică
- ◆ viteză a ventilatorului, iar toți indicatorii vor fi opritți, cu excepția indicatorului de repaus. Apăsând orice tastă, afișajul
- ◆ își va relua activitatea timp de 30 de secunde, iar apăsând după aceea butonul repaus sau butonul ventilatorului în mai puțin de 30 de secunde, acesta va ieși din modul de repaus
- ◆ și va intra în modul automat. După trecerea a 30 de secunde fără operarea vreunui butonul afișajul va fi oprit.

## Butonul de blocare/UVC

- ◆ Butonul UVC este combinat cu butonul de blocare pentru copii.
- ◆ Apăsăți acest buton pentru a porni/opri UVC. Dacă UVC este pornit, indicatorul de stare va începe să lumineze, alfel, se va opri.
- ◆ Pentru a utiliza UV în condiții de siguranță, atunci când capacul filtrului este deschis, LED-ul UVC se va închide automat iar aparatul va înceta să mai funcționeze. Vă rugăm să utilizați întotdeauna aparatul cu filtrul în interior.
- ◆ Mențineți apăsat acest buton timp de cinci secunde pentru a activa funcția de blocare pentru copii, iar indicatorul va fi afișat în colțul din partea dreaptă, jos, a ecranului.

## ÎNLOCUIREA FILTRULUI

- ◆ După expirarea duratei de viață a filtrului (o durată în jur de 3000 de ore) indicatorul de înlocuire a filtrului va emite o lumină roșu pentru a vă aminti acest lucru.
- ◆ Urmați instrucțiunile de „instalare a produsului”
- ◆ După ce schimbați filtrul, mențineți apăsat timp de cinci secunde pentru a se reseta.

## După ce ați terminat de utilizat aparatul:

- ◆ Selectați poziția minimă (MIN) utilizând controlul vitezei.
- ◆ Opriți aparatul de la butonul pornit/oprit.

- ◆ Deconectați aparatul de la rețeaua de alimentare.
- ◆ Curățați aparatul.

## Protector termic de siguranță:

- ◆ Aparatul are un dispozitiv de siguranță care previne supraîncălzirea sa.
- ◆ Atunci când aparatul se pornește și se oprește singur în mod repetat, din alte motive decât prin controlul termostatului, verificați pentru a vă asigura că nu există obstacole care să împiedice o intrare și evacuare corectă a aerului.
- ◆ Dacă aparatul se oprește singur și nu pornește din nou, deconectați-l de la rețeaua de alimentare și așteptați aproximativ 15 minute înainte de a-l reconecta. Dacă mașina nu pornește din nou, solicitați asistență tehnică autorizată.

## CURĂȚARE

- ◆ Deconectați aparatul de la sursa de alimentare și lăsați-l să se răcească înainte de a-l curăța.
- ◆ Curățați echipamentul electric și conexiunea la rețeaua electrică utilizând o lavetă umedă, apoi uscați-l. **NU INTRODUCEȚI NICIODATĂ APARATUL ÎN APĂ SAU ÎN ALT LICHID.**
- ◆ Curățați aparatul cu o cârpă umedă și câteva picături de detergent lichid, apoi uscați-l.
- ◆ Nu utilizați solvenți sau produse cu pH acid sau bazic, precum înălbitori sau produse abrazive, pentru curățarea aparatului.
- ◆ Nu permiteți ca apa sau orice alt lichid să pătrundă în gurile de aerisire pentru a evita deteriorarea pieselor interne ale aparatului.
- ◆ Nu scufundați niciodată aparatul în apă sau în orice alt lichid și nu lăsați apa să curgă pe acesta.
- ◆ Nu spălați filtrul.
- ◆ Nu folosiți aspiratorul pentru a curăța filtrul.
- ◆ Sterilizați regulat filtrul la lumina soarelui.
- ◆ Dacă aparatul nu este bine curățat, suprafața acestuia se poate deteriora, afectând în mod inevitabil durata de funcționare, devenind nesigur pentru utilizare.

## Consumabile

- ◆ Consumabilele pot fi achiziționate de la distribuitori și întreprinderi autorizate (cum ar fi filtrele etc.) pentru modelul aparatului dvs.
- ◆ Utilizați întotdeauna componente originale, special proiectate pentru modelul aparatului dvs.

- ◆ Numai următoarele tipuri de accesorii trebuie să fie utilizate împreună cu aparatul.
- ◆ Filtre

### Specificații:

- ◆ Grad de protecție: IPX0
- ◆ Tip de piesă folosită: BF
- ◆ Greutate: 5,9 kg
- ◆ Nivelul presiunii acustice <50 dB (A)
- ◆ Temperatură de funcționare: 0°C-35°C
- ◆ Temperatură de stocare: -15°C-45°C
- ◆ Funcționare continuă cu încărcare de scurtă durată
- ◆ Nu trebuie utilizat în prezența amestecului anestezic cu aer sau cu oxigen sau cu protoxid de azot  
Notă: Aceste specificații pot fi modificate, fără notificare prealabilă, în scopul îmbunătățirii.
- ◆ Notă: În funcție de condițiile de fabricație ale acestui produs, puterea maximă absorbită poate varia față de cea specificată.
- ◆ Notă: În funcție de condițiile de fabricație ale acestui produs, puterea maximă utilizată poate varia față de cea specificată.

## ANOMALII ȘI REPARAȚII

- ◆ Dacă apar probleme, duceți aparatul la un serviciu de asistență tehnică autorizat. Nu încercați să-l demontați sau să-l reparați fără ajutor, deoarece poate fi periculos.

## PENTRU VERSIUNILE UE ALE PRODUSELOR ȘI/SAU ÎN CAZUL ÎN CARE ESTE OBLIGATORIU ÎN ȚARA DVS.: ECOLOGIE ȘI RECICLAREA PRODUSULUI

- ◆ Materialele din care este alcătuit ambalajul acestui produs sunt incluse într-un sistem de colectare, clasificare și reciclare. Dacă doriți să le aruncați, vă rugăm să folosiți pubelele publice corespunzătoare fiecărui tip de material.
- ◆ Produsul nu conține substanțe în concentrații care ar putea fi considerate ca dăunătoare pentru mediu.



Acest simbol înseamnă că, în cazul în care doriți să aruncați aparatul la încheierea duratei sale de funcționare, trebuie să-l duceți la un centru de colectare a deșeurilor autorizat, în vederea colectării selective a deșeurilor de echipamente electrice și electronice (WEEE).

Acest aparat respectă Directiva 2014/35/EU cu privire la echipamentele electrice destinate utilizării în cadrul unor anumite limite de tensiune, Directiva 2014/30/EU cu privire la compatibilitatea electromagnetică, Directiva 2011/65/EU privind restricțiile de utilizare a anumitor substanțe periculoase în echipamentele electrice și electronice, precum și Directiva 2009/125/EC de instituire a unui cadru pentru stabilirea cerințelor în materie de proiectare ecologică aplicabile produselor cu impact energetic.

## GARANȚIE ȘI ASISTENȚĂ TEHNICĂ

Acest produs beneficiază de recunoașterea și protecția garanției legale în conformitate cu legislația în vigoare. Pentru a vă exercita drepturile sau interesele, trebuie să vă adresați unuia dintre service-urile noastre oficiale de asistență tehnică.

Puteți găsi cel mai apropiat serviciu de asistență tehnică accesând următorul link web: <http://www.2helpu.com/>.

De asemenea, puteți solicita informații conexe, contactând-ne (consultați ultima pagină a manualului).

Puteți descărca acest manual de instrucțiuni și actualizările sale la <http://www.2helpu.com/>.

## ПРЕЧИСТВАТЕЛ НА ВЪЗДУ- ХА VXAP350E

### Уважаеми клиенти,

Благодарим Ви, че закупихте електроуред с марката BLACK+DECKER.

Технологията, дизайнът и функционалността на същия, както и фактът, че той надвишава най-стриктните норми за качество ще Ви донесат пълно и дълготрайно задоволство от него.

- ◆ Прочетете внимателно тази брошура, преди да пуснете уреда в действие. Запазете я за по-нататъшни справки. Несъобразяването с настоящите указания може да стане причина за произшествие.
- ◆ Преди да използвате ел. уреда за първи път, почистете всички части, намиращи се в допир с хранителните продукти, следвайки упътванията от раздел "Почистване".
- ◆ Този уред може да бъде използван от хора, които не знаят да боравят с този вид продукти, хора с физически увреждания или деца над 8 години, само и единствено ако са под надзора на някой възрастен човек или ако предварително им е обяснено как трябва да използват уреда по сигурен начин и ако разбират съществуващите рискове.
- ◆ Съхранявайте уреда и неговият хранващ кабел далеч от достъ-

па на деца под 8 години.

- ◆ Децата не трябва да извършват почистването и поддръжката на уреда, освен ако те са над 8 години и ги
- ◆ осъществяват под надзора на някой възрастен човек.
- ◆ Този уред не е играчка. Децата следва да се намират под надзор, така че да не се допуска да си играят с апарата.
- ◆ Не използвайте уреда, ако е свързан с програматор, таймер или друго устройство, което да включва уреда автоматично.
- ◆ В случай, че хранващият кабел е повреден, същият следва да бъде заменен от производителя, от службата за поддръжка или подобен квалифициран персонал, с цел да бъде избегнато произшествие.
- ◆ Този уред е предназначен единствено за битови нужди, а не за професионална или промишлена употреба.
- ◆ Уредът съдържа излъчвател UV-C.
- ◆ Неправилна употреба ана урада или при нарушена целостта на корпуса могат да предизвикат опасно изтичане на радиация UV-C. Дори в малки дози радиацията

UV-C може да предизвика щети по очите и кожата.

◆ Не използвайте уреда, ако по него се наблюдават повреди.

◆ Никога не заменяйте излъчвателя UV-C.

◆ Преди да свържете уреда към мрежата, проверете дали посоченото на табелката с техническите характеристики напрежение съвпада с напрежението на електрическата мрежа.

◆ Включете уреда в заземен източник на електрически ток, който да издържа най-малко 10 ампера.

◆ Щепселът на уреда трябва да съвпада с електрическият контакт. Никога не променяйте вида на щепсела. Не използвайте адаптори за щепсела.

◆ Не насилвайте електрическия кабел. В никакъв случай не използвайте електрическия кабел за повдигане, пренасяне или изключване на апарата.

◆ Електрическият кабел не трябва да бъде притиснат или прегънат.

◆ Не допускайте електрическия кабел да се допира до горещите повърхности на уреда.

◆ Проверявайте състоянието на захранващия кабел. Ако кабелът е повреден или навит около апарата, това повишава опасността от електрически удар.

◆ Не пипайте щепсела за включване в мрежата с мокри ръце.

◆ Не използвайте уреда при повреден кабел или щепсел.

◆ Ако някоя външна част на уреда се счупи, незабавно го изключете от захранващата мрежа за да предотвратите опасността от електроудар. Не използвайте уреда с мокри ръце и крака, нито боси.

◆ Не използвайте уреда ако е падал, ако има видими повреди или теч.

◆ Използвайте уреда в добре проветрена зона.

◆ Не поставяйте уреда върху топли повърхности като плочи за готвене, газови котлони, фурни и др.

◆ Поставете уреда върху равна и стабилна повърхност, способна да издържа на високи температури и далеч от други източници на топлина и евентуални пръски вода.

◆ **ВНИМАНИЕ!** Не покривайте уреда, за да избегнете пренагриване.

◆ Този уред не е предназначен за употреба на открито.

◆ Не излагайте уреда на дъжд и влага. Водата, проник-

нала в уреда повишава риска от електрически удар.

◆ Не използвайте уреда, ако сте нечувствителни към топлината (тъй като уреда има топли повърхности).

◆

◆ Не пипайте топлие части на уреда, тъй като това може да предизвика сериозни изгарения.

## СЕРВИЗ

◆ Неправилното използване на уреда или неспазването на указанията за работа е опасно, анулира гаранцията и освобождава производителя от отговорност.

## ОПИСАНИЕ

A- Изход за въздуха

B- Сензор РМ 2.5

C- Маркуч

D- Контролно табло

E- Вход на въздуха

F- Челна част

1- Бутон нощен режим

2- Индикатор на скоростта

3- Екран „качество на въздуха“

4- Бутон за заменяне на филтъра

5- Бутон за скоростта

6- ON/OFF и бутон темпоризатор

7- Бутон блокировка / UV-C

## ИЗПОЛЗВАНЕ И ПОДДРЪЖКА

◆ Не поставяйте уреда на запрашени и/или влажни места, или на такива, където съществува риск от пожар.

◆ Не вкарвайте предмети в уреда. Не покривайте уреда, нито вкарвайте в него каквото и да било.

◆ Не запушвайте въздушните входове или външната решетка.

◆ Не допускайте в уреда да попадат течности.

◆ Не пипайте с мокри ръце щепсела за включване в мрежата.

◆ Не използвайте уреда във влажни места.

◆ Не използвайте уреда близо до топлинен източник.

◆ Не използвайте уреда до запалими предмети или изделия (напр. завеси, аерозоли, разтворители и т.н.)

◆ Не поръсвайте около уреда запалителни изделия

като противонасекомни, ароматизатори и т.н. Това може да предизвика избухване или пожар.

- ◆ Не пийте от настъбралата се вода; използвайте я, за да пият животните или за поливане на растенията. Изливайте водата в отводнителния канал.
- ◆ Настоящият уред не замества обикновената вентилация, ежедневното почистване от прах или извличането на дим от кухнята.
- ◆ Поставете уреда върху стабилна, хоризонтална и равна повърхност.
- ◆ Моля оставете минимално отстояние от 150 см от задната и страничните части на уреда. Над уреда оставете отстояние от около 30 см.
- ◆ Преди всяка употреба, развийте докрай захранващия кабел на уреда.
- ◆ Не използвайте уреда, докато не се уверите, че филтъра/филтрите са поставени правилно.
- ◆ В никакъв случай не използвайте уреда в случай, че прекъсвача за включване/изключване е повреден.
- ◆ Не премествайте уреда, докато работи.
- ◆ Хащайте и пренасяйте уреда само за дръжката/ите.
- ◆ Не използвайте уреда наклонен, нито обърнат.
- ◆ Не обръщайте уреда, докато работи или е включен в електрическата мрежа.
- ◆ Преди да смените някоя приставка изключете уреда от захранващата мрежа.
- ◆ Изключете захранването от мрежата, когато уредът не се използва, и преди извършване каквато и да било операция по почистване.
- ◆ Съхранявайте уреда далеч от досега на деца и/или хора с намалени физически, сензорни или умствени възможности, или такива без опит и знания за боравене с уреда.
- ◆ Не излагайте уреда на крайно висока температура.
- ◆ Не излагайте уреда на крайно високи температури или силен магнетизъм.
- ◆ Съхранявайте уреда на сухо място без наличие на прах, далеч от слънчевата светлина.
- ◆ Проверете дали вентилационните решетки не са запушени от прах, нечистотии или други предмети.
- ◆ Поддържайте уреда в добро състояние. Проверете дали подвижните части не са разцентровани или блокирани, дали няма счупени части и други подобни неизправности, които могат да повлияят на правилната работа на уреда.
- ◆ Използвайте този уред, както и приставките и инструментите към него, следвайки настоящите указания, в съответствие с условията на работа и предназначението му. Използването на уреда за други цели е опасно.

## МОНТАЖ

- ◆ Уверете се, че сте извадили всички опаковки от вътрешността на уреда.
- ◆ Спазете законно установените разпоредби за безопасност отстояние от други съоръжения като тръби, електрически проводници и др.
- ◆ Уверете се, че уредът е подравнен.
- ◆ За да може уредът да работи изправно, необходимо е правилна вентилация. Моля, оставете 150 см. отстояние между уреда и стените или други препятствия.
- ◆ Не покривайте и не запушвайте отворите на уреда.
- ◆ Щепселът следва да е леснодостъпен, за да може при извънредно положение да бъде изваден.

## НАЧИН НА УПОТРЕБА

### Преди употреба за първи път

- ◆ Отстранете защитния филм от уреда.
- ◆ Уверете се, че сте отстранили цялата опаковка от уреда.
- ◆ За да премахнете миризмата, отделяща се при първата употреба на уреда, препоръчва се да го включите на максимална мощност в продължение 2 часа, в добре проветрено помещение..
- ◆ Подгответе уреда в зависимост от желаната функция:

### МОНТАЖ НА ПРОДУКТА

- ◆ Издърпайте ръкохватката на задното покритие и я отстранете (FIG. 1)
- ◆ Извадете филтъра от пластмасовата опаковка (FIG. 2)
- ◆ Поставете филтъра в уреда (FIG. 3)
- ◆ Поставете отново задния капак и включете уреда към захранването (FIG.4)

### Употреба:

- ◆ Уредът може да се използва, като направо се свърже към електрозахранването.
- ◆ Преди употреба развийте напълно захранващия кабел на уреда.
- ◆ Уверете се, че уредът е правилно включен към своята основа/включвател.
- ◆ Включете уреда към електрозахранването.
- ◆ Насочете уреда, за да насочите въздушния поток в желаната от Вас посока.
- ◆ Задействайте уреда чрез бутон on/off .

- ◆ Изберете желаната функция.
- ◆ Изберете желаната от Вас мощност.

### Функция темпоризатор:

- ◆ Тази функция Ви позволява да контролирате времето на функциониране на уреда.
- ◆ За задействане на темпоризатора задръжте бутона (6) натиснат в продължение на 5 секунди.
- ◆ Времето ще се изпише на екрана и ще се променя между 1h/2h/4h/8h/ 0 (изключване); желаното време се избира, след като натискането на бутона престане.

### РЕЖИМ „СКОРОСТ НА ВЕНТИЛАТОРА“

Различни цикли посредством различни скорости на вентилатора.

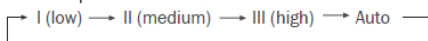

### РЕЖИМ „АВТОМАТИЧЕН“

- ◆ При автоматичен режим вътрешният сензор на уреда наглася скоростта на вентилатора в зависимост от качеството на въздуха.
- ◆ Например, ако качеството на въздуха е ниско вентилаторът автоматично ще настрои на висока скорост.

### БУТОН „ПОКОЙ“

- ◆ Натиснете бутона (1), за да активирате/деактивирате режима на покой. Когато се намира в режим „покой“ вентилаторът работи безшумно, използва най-ниската скорост и индикаторите се изключват, освен индикаторът за покой.
- ◆ При натискане на който и да било бутон екранът се включва отново за 30 секунди. Преди изтичането на 30 секунди натиснете бутона за прекъсване или този на вентилатора, за да излезете от режим на покой и да изберете автоматичния режим.
- ◆ Ако в продължение на 30 секунди не бъде натиснат бутонът, екранът изгасва.

### Блокировъчен бутон / UVC

- ◆ Бутонът „UVC“ е съгласуван с бутона за детска блокировка.
- ◆ Натиснете бутона, за да включите/изключите UVC. Когато UVC се включи, индикаторните светлини за състояние светват; в противен случай те са изключени. За сигурно използване на ултравиолетовите лъчи, при отваряне на капака на филтъра, LED UVC автоматично се изключва и уредът престава да работи.

- ◆ Винаги използвайте уреда с поставен филтър.
- ◆ За активиране на детската блокировка, дръжте натиснат бутона в продължение на 5 секунди. Индикаторът в долната част на екрана ще светне.

### ПОДМЯНЕ НА ФИЛТЪРА

- ◆ Когато индикаторът за подмяна на филтъра започне да примигва в червен светлина, това означава, че полезният живот на филтъра е към края си (след приблизително 3 000 часа)
- ◆ Следвайте указанията, съдържащи се в „Монтиране на изделието“.
- ◆ След монтиране на новия филтър задръжте натиснат бутона в продължение на 5 секунди, за да презаредите уреда.

### след приключване на употребата на уреда:

- ◆ Посредством контролера изберете позиция „минимално“ (MIN).
- ◆ Спрете уреда посредством прекъсвача ON/OFF.
- ◆ Изключете уреда от захранващата мрежа.
- ◆ Почистете уреда.

### Термозащита при прегряване:

- ◆ Уредът е снабден със защитен механизъм, предпазващ го от всякакъв вид прегряване.
- ◆ Когато уредът се включва и изключва последователно, и причината не е в термостата за околната среда, моля уверете се, че няма пречки, затрудняващи нормалното постъпване на въздуха.
- ◆ В случай, че уредът се изключва от само себе си, и не се включва отново, изключете го от мрежата и изчакайте 15 минути, преди да го включите отново. Ако отново не работи, обърнете се към оторизиран сервиз за техническо обслужване.

### ПОЧИСТВАНЕ

- ◆ Изключете уреда от захранващата мрежа и го оставете да се изстине, преди да започнете да го почиствате.
- ◆ Почистете електрическата част и щепсела с влажна кърпа, след което ги подсушете. В НИКАКЪВ СЛУЧАЙ НЕ ПОТАПЯЙТЕ ЕЛЕКТРИЧЕСКАТА ЧАСТ И ЩЕПСЕЛА ВЪВ ВОДА ИЛИ ДРУГА НЯКАКВА ТЕЧНОСТ.
- ◆ Почистете уреда с влажна кърпа, напоена с няколко капки миеш препарат.



- ◆ За почистването на уреда не използвайте разтворители и препарати с киселинен или основен pH фактор, като белина и абразивни продукти.
- ◆ Не допускайте проникването на вода през вентилационните отвори; в противен случай може да предизвикате повреда на работните части във вътрешността на уреда.
- ◆ Не потапяйте уреда във вода или друга течност, нито го поставяйте под крана на чешмата.
- ◆ Не мийте филтъра
- ◆ Не използвайте прахосмукачка за почистване на филтъра.
- ◆ Редовно стерилизирайте филтъра, излагайки го на слънчева светлина.
- ◆ Ако уредът не се поддържа чист, повърхността му може да се повреди, и това необратимо да засегне продължителността на живота му, а също и да стане повод за произшествия.

### Принадлежности:

- ◆ Във фирмените и оторизирани магазини могат да се закупят консумативите (като: филтри, ...) за Вашия модел прахосмукачка.
- ◆ Използвайте винаги оригинални консумативи, специално предназначени за Вашия модел уред.
- ◆ Настоящият уред следва да се използва единствено със следните приставки:
- ◆ Филтри

### Характеристики:

- ◆ Степен на защита: IPX0
- ◆ Приложена част вид: BF
- ◆ Тегло: 5,9 кг
- ◆ Ниво на шума < 50 dB(A)
- ◆ Работна температура: 0 °C-35 °C
- ◆ Температура на съхранение ан уреда: -15 °C-45 °C
- ◆ Непрекъсната работа с краткосрочен товар.
- ◆ Уредът не е подходящ за използване при наличие на анестесни запаляеми смеси с въздух, с кислород или азотен окис. Тези характеристики могат да бъдат променени без предупреждение, според въведените в уреда нововъведения.
- ◆ Бележка: Вследствие на толеранса при производството на настоящото изделие максималната абсорбирана мощност може да се окаже различна от указаната.
- ◆ Бележка: Вследствие на толеранса при производството на настоящото изделие максималната

абсорбирана мощност може да се окаже различна от указаната.

## НЕИЗПРАВНОСТИ И РЕМОНТ

- ◆ В случай на неизправност, моля отнесете уреда в оторизиран сервиз за техническо обслужване. Моля не се опитвайте да разглобявате уреда или пък да го поправяте това е опасно.

### ЗА РАЗНОВИДНОСТИТЕ EU НА ТОВА ИЗДЕЛИЕ И/ИЛИ В СЛУЧАЯ, ПРИЛОЖИМ ЗА ВАШАТА СТРАНА: ОПАЗВАНЕ НА ОКОЛНАТА СРЕДА И РЕЦИКЛИРАНЕ НА ИЗДЕЛИЕТО.

- ◆ Материалите, от които изработена опаковката на този електроуред са включени в системата за тяхното събиране, класифициране и рециклиране. Ако желаете да се освободите от тях, използвайте обществени контейнери, пригодени за всеки отделен вид материал.
- ◆ В изделието отсъстват концентрации на вещества, които могат да бъдат определени като вредни за околната среда.



Този символ означава, че ако желаете да се освободите от уреда, след като експлоатационният му живот е изтекъл, трябва да го предадете по подходящ начин на

фирма за преработка на отпадъци, оторизирана за разделно събиране на относно отпадъци от електрическо и електронно оборудване (OEE0).

Настоящият уред изпълнява Директива 2014/35/EU за ниски напрежения, Директива 2014/30/EU за електромагнитно съответствие и с Директива 2011/65/EU за ограничениата при употреба на някои определени опасни вещества в електрически и електронни апарати и с Директива 2009/125/EC за изискванията за екологичен дизайн, приложими към изделия, свързани с енергия.

## ГАРАНЦИЯ И ТЕХНИЧЕСКИ СЕРВИЗ

Настоящият продукт има законна гаранция, в съответствие с действащото законодателство. За да упражните правата си на потребител следва да се насочите към някой от нашите оторизирани сервизи.

Най-близкия до Вас сервис можете да откриете на следния линк: <http://www.2helpu.com/>

Също така, можете да потърсите информация, свързвайки се с нас (вижте на последната страница на наръчника).

Наръчника с указания и неговите осъвременявания можете да свалите на следния <http://www.2helpu.com/>.



België/Belgique	Stanley Black & Decker Belgium BVBA Egide Walschaertsstraat 16 2800 Mechelen	www.blackanddecker.be enduser.BE@SBDinc.com Tel - NL. +32 15 47 37 65 Tel - FR. +32 15 47 37 66
Bulgaria	Stanley Black&Decker Polska Bucharest Branch Phoenicia Business Center Turturelelor Street, No 11A, 6th Floor,Module 15, 3rd District. Bucharest (Romania)	office.bucharest@sbdinc.com Tel. +4021.320.61.04.
Česká Republika	Stanley Black & Decker Czech Republic s.r.o. Chodov Türkova 2319/5b 149 00 Praha 4 Česká Republika	www.blackanddecker.cz recepce@blackanddecker.cz Tel: 261 009 782
Danmark	Stanley Black & Decker Denmark Roskildevej 22 2620 Albertslund	www.blackanddecker.dk kundeservice.dk@sbdinc.com Tel. 70 20 15 10 Fax. 70 22 49 10
Deutschland	Stanley Black & Decker Deutschland GmbH Black & Decker Str. 40, D - 65510 Idstein	www.blackanddecker.de infobfge@sbdinc.com Tel. 06126 21-0 Fax 06126 21-2980
Ελλάδα	Black & Decker ΕΛΛΑΣ ΕΔΡΑ-ΓΡΑΦΕΙΑ : Στράβωνος 7 & Λ. Βουλιαγμένης. 166 74 Γλυφάδα - Αθήνα SERVICE : Ημερος Τόπος 2 (Χάνι Αδάμ) - 193 00 Ασπρόπυργος	www.blackanddecker.gr Greece.Service@sbdinc.com Τηλ: 00302108981616 Φαξ: 00302108983570
España	Engineering and Technology for Life Spain Avenida Barcelona s/n 25790 Oliana (Lleida)	www.blackanddecker.es service.spain@etforlife.com
France	Engineering and Technology for Life France 6 rue de l'Industrie Z.I des Sablons 89100 Sens	www.blackanddecker.fr service.france@etforlife.com
Helvetia	ROFO AG Gewerbezone Seeblick 3213 Kleinbödingen	www.blackanddecker.ch service@rofoag.ch Tel. 026 674 93 93 Fax 026 674 93 94
Hungary	Stanley Black & Decker Hungary Kft. Meszaros u. 58/B 1016 Budapest (Hungary)	www.blackanddecker.hu Tel: 1.6 225-1661 / 62
Italia	Stanley Black & Decker Italia Via Energypark 6 c/o Energypark Building 3 sud 20871 Vimercate (MB)	www.blackanddecker.it service.italia@blackdecker.com Tel. 800-213935 Fax 039-9590313
Nederland	Stanley Black & Decker Netherlands BV Holtum Noordweg 35 6121 RE BORN Postbus 83. 6120 AB BORN	www.blackanddecker.nl enduser.NL@SBDinc.com Tel. +31 164 283 065 Fax +31 164 283 200
Norge	Stanley Black & Decker Norway AS Gullhaugveien 11, 0484 Oslo PB 4613, Nydalen, 0405 Oslo	www.blackanddecker.no kundeservice.no@sbdinc.com Tlf. 22 90 99 10 Fax 45 25 08 00

Österreich	Stanley Black & Decker Austria GmbH Oberlaaerstraße 248, A-1230 Wien	www.blackanddecker.at service.austria@sbdinc.com Tel. 01 66116-0 Fax 01 66116-614
Polska	Stanley Black & Decker Polska SP.z.o.o ul. Postepu 21D 02-676 Warszawa Polska	www.blackanddecker.pl reception.warsaw@sbdinc.com Tel: 22 4642700
Portugal	Engineering and Technology for Life Portugal Avenida Rainha D. Amélia, nº12-B 1600-677 Lisboa	www.blackanddecker.pt service.portugal@etforlife.com
Romania	Stanley Black&Decker Polska Bucharest Branch Phoenicia Business Center Turturelelor Street, No 11A, 6th Floor,Module 15, 3rd District. Bucharest (Romania)	office.bucharest@sbdinc.com Tel. +4021.320.61.04.
Slovenija	G-M&M, proizvodnja in marketing, d.o.o. Brvace 11 1290 Grosuplje (Slovenija)	G-M&M, proizvodnja in marketing, d.o.o. Brvace 11 1290 Grosuplje (Slovenija)
Suomi	Stanley Black & Decker Finland Oy Kumpulantie 13B, 00520 Helsinki PL 47, 00521 Helsinki	www.blackanddecker.fi asiakaspalvelu.fi@sbdinc.com Puh. 010 400 43 33 Faksi 0800 411 340
Sverige	Stanley Black & Decker Sweden AB Flöjelbergsgatan 1c, 431 35 Mölndal Box 94, 431 22 Mölndal	www.blackanddecker.se kundservice.se@sbdinc.com Tel. 031-68 60 60 Fax 031-68 60 80
United Kingdom & Republic Of Ireland	*Black & Decker Slough, Berkshire SL1 3YD 210 Bath Road "	www.blackanddecker.co.uk emeaservice@sbdinc.com Tel. 01753 511234

ENGINEERING AND TECHNOLOGY FOR LIFE, S.L.  
Avda. Barcelona s/n  
Oliana, 25790, Spain

BXAP350E Black and Decker

REV. 05/08/20