

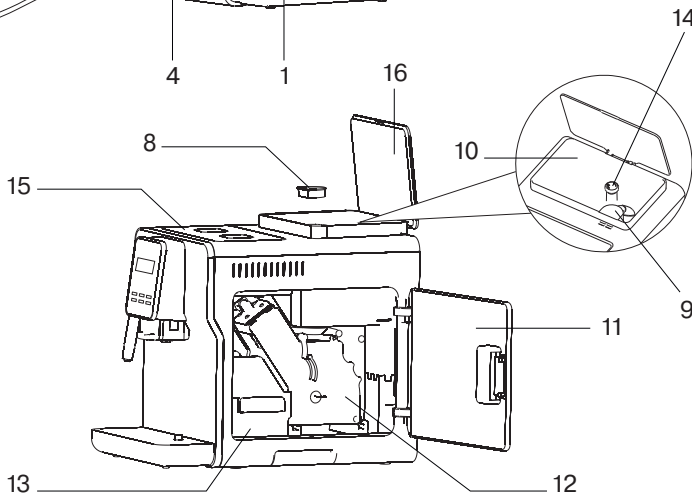

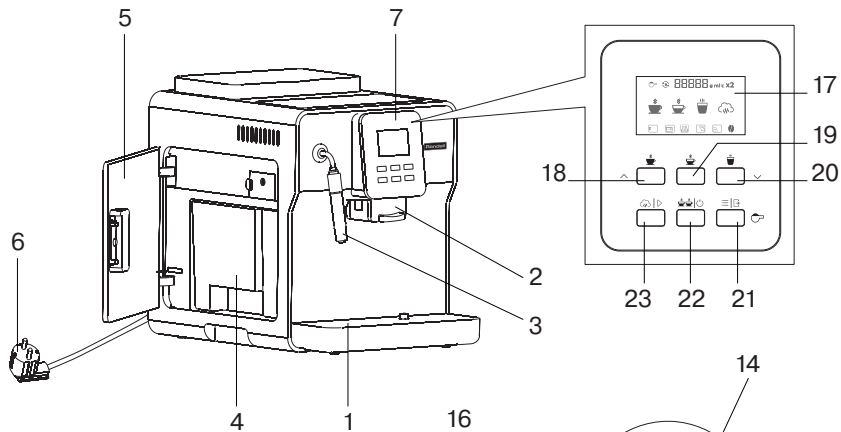

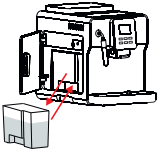

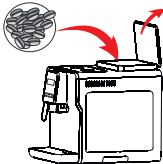
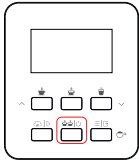
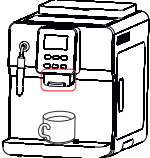
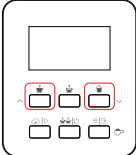

RDE-1109

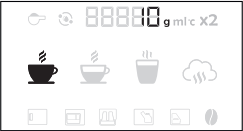
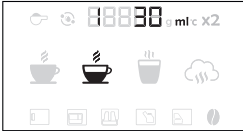

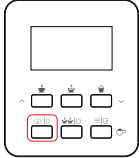
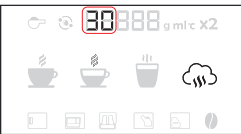
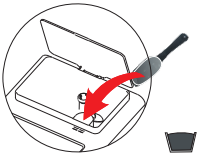
		
<p>Рис. 1</p>	<p>Рис. 2</p>	<p>Рис. 3</p>
		
<p>Рис. 4</p>	<p>Рис. 5</p>	<p>Рис. 6</p>
		
<p>Рис. 7</p>	<p>Рис. 8</p>	<p>Рис. 9</p>
		
<p>Рис. 10</p>	<p>Рис. 11</p>	<p>Рис. 12</p>

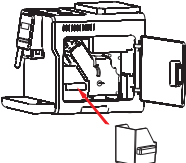
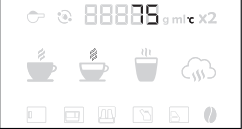
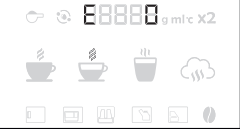
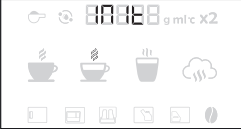
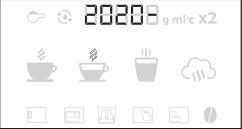
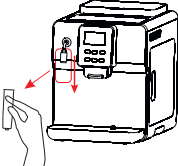
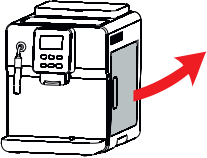
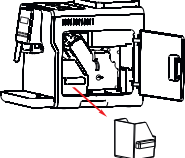
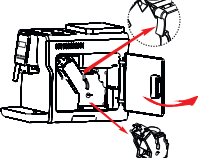
		
<p>Рис. 13</p>	<p>Рис. 14</p>	<p>Рис. 15</p>
		
<p>Рис. 16</p>	<p>Рис. 17</p>	<p>Рис. 18</p>
		
<p>Рис. 19</p>	<p>Рис. 20</p>	<p>Рис. 21</p>
		
<p>Рис. 22</p>	<p>Рис. 23</p>	<p>Рис. 24</p>

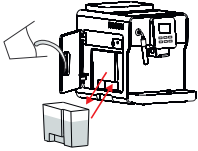
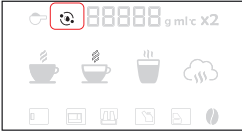
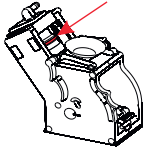
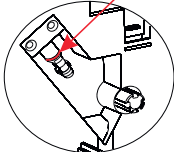
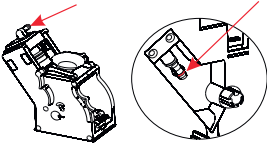
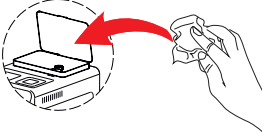
		
<p>Рис. 25</p>	<p>Рис. 26</p>	<p>Рис. 27</p>
		
<p>Рис. 28</p>	<p>Рис. 29</p>	<p>Рис. 30</p>



КОФЕМАШИНА АВТОМАТИЧЕСКАЯ  
COFFEE MACHINE AUTOMATIC  
RDE-1109

<b>RUS</b>	ИНСТРУКЦИЯ ПО ЭКСПЛУАТАЦИИ	8
<b>GB</b>	MANUAL INSTRUCTION	17
<b>DE</b>	DIE BETRIEBSANWEISUNG	25

[www.rondell.ru](http://www.rondell.ru)

## РУССКИЙ













### КОФЕМАШИНА АВТОМАТИЧЕСКАЯ RDE-1109

Кофемашинa предназначена для приготовления кофе: «Эспрессо», «Американо», «Капучино», «Латте», а также «Молочной пенки» и «Горячей воды».

#### Описание

1. Съёмный поддон для сбора капель
2. Блок подачи кофе
3. Трубка-капучинатор
4. Емкость для воды
5. Дверца отделения для воды
6. Шнур питания
7. Панель управления
8. Крышка воронки для молотого кофе
9. Воронка для молотого кофе
10. Контейнер для зернового кофе
11. Дверца заварочного блока
12. Заварочный блок
13. Контейнер для кофейной гущи
14. Регулятор степени помола
15. Площадка для подогрева чашек
16. Крышка кофемолки

#### Панель управления (7)

17. LCD-дисплей
18. Кнопка «Американо»/«Вверх»  
19. Кнопка «Эспрессо» 
20. Кнопка «Горячая вода»/«Вниз»  
21. Кнопка «Меню»/«Выход»/«Молотый кофе»   
22. Кнопка «Двойная порция»/«Включить/выключить»  
23. Кнопка «Пар»/«Ввод»  

#### ВНИМАНИЕ!

Для дополнительной защиты в цепи питания целесообразно установить устройство защитного отключения (УЗО) с номинальным током срабатывания, не превышающим 30 мА. Для установки УЗО обратитесь к специалисту.

#### РЕКОМЕНДАЦИИ ПО ЭКСПЛУАТАЦИИ И МЕРАМ БЕЗОПАСНОСТИ

- Перед использованием устройства внимательно ознакомьтесь с руководством по эксплуатации. Сохраняйте данное руководство в течение всего срока эксплуатации.

- Неправильное обращение с устройством может привести к его поломке, причинению вреда пользователю или его имуществу.
- Перед первым включением убедитесь в том, что рабочее напряжение кофемашины соответствует напряжению в электрической сети.
- Сетевой шнур снабжён «евровилкой»; включайте её в электрическую розетку, имеющую надёжный контакт заземления.
- Во избежание риска возникновения пожара не используйте переходники при подключении кофемашины к электрической розетке.
- Используйте кофемашину только по её прямому назначению.
- Не используйте устройство вне помещений.
- Никогда не оставляйте и не храните кофемашину в помещениях с температурой ниже 0 °С.
- Устанавливайте кофемашину на сухой ровной устойчивой поверхности, не ставьте устройство на край стола.
- Не ставьте кофемашину на горячие поверхности.
- Следите, чтобы на кофемашину не попадали прямые солнечные лучи.
- Не используйте кофемашину в непосредственной близости от источников тепла, влаги или открытого пламени.
- При установке кофемашины оставляйте по 10 см свободного пространства с каждой из сторон устройства для обеспечения его эффективного охлаждения.
- Не допускайте, чтобы сетевой шнур свешивался со стола, а также следите, чтобы он не касался горячих поверхностей и острых кромок мебели.
- Соблюдайте осторожность во время работы с горячей водой.
- Во избежание удара электрическим током не погружайте кофемашину, сетевой шнур или вилку сетевого шнура в воду или в любые другие жидкости.
- Во избежание травм не трогайте руками движущиеся детали устройства, такие как кофемолка и заварочный блок, в процессе работы.
- Запрещается двигать кофемашину или снимать защитные элементы (например, открывать правую дверцу) в процессе приготовления напитков и промывки.



- Используйте только принадлежности, входящие в комплект поставки.
- Не включайте кофемашину без воды.
- Используйте только чистую воду, рекомендуется использовать воду, прошедшую дополнительную очистку бытовыми фильтрами для воды.
- Перед включением кофемашины убедитесь, что все съемные детали установлены правильно.
- Никогда не оставляйте работающую кофемашину без присмотра.
- Не дотрагивайтесь до сетевого шнура, вилки сетевого шнура, корпуса кофемашины мокрыми руками.
- Во избежание ожога не дотрагивайтесь до горячих поверхностей кофемашины (блок подачи кофе, бойлер) в процессе приготовления кофе и сразу после выключения устройства. Поверхность нагревательного элемента остается горячей после использования.
- Дайте устройству полностью остыть перед снятием принадлежностей или чистой.
- Запрещается снимать блок подачи кофе, заварочный блок во время работы кофемашины.
- Отключайте кофемашину от электрической сети перед чисткой или в случае, если вы устройством не пользуетесь.
- Отключая устройство от электрической сети, не тяните за сетевой шнур, а держитесь за вилку сетевого шнура.
- Запрещается выключать устройство и отключать его от сети в процессе приготовления напитков и чистки системы.
- Из соображений безопасности детей не оставляйте полиэтиленовые пакеты, используемые в качестве упаковки, без присмотра.

**Внимание!** Не разрешайте детям играть с полиэтиленовыми пакетами или упаковочной плёнкой. **Опасность удушья!**

- Данное устройство не предназначено для использования детьми.
- Во время работы и остывания размещайте устройство в местах, недоступных для детей.
- Не разрешайте детям прикасаться к устройству и к сетевому шнуру во время работы устройства.
- Прибор не предназначен для использования лицами (включая детей) с пониженными физическими, сен-

- сорными или умственными способностями или при отсутствии у них жизненного опыта или знаний, если они не находятся под присмотром или не проинструктированы об использовании прибора лицом, ответственным за их безопасность.
- Дети должны находиться под присмотром для недопущения игр с прибором.
- Запрещается пользоваться устройством при наличии каких-либо повреждений корпуса кофеварки, шнура питания или вилки сетевого шнура питания.
- Во избежание утечки на электрический соединитель при возникновении любых неисправностей, а также после падения устройства выключите прибор из электрической розетки и обратитесь в любой авторизованный (уполномоченный) сервисный центр.
- При повреждении шнура питания его замену во избежание потенциальных травм должны производить изготовитель, сервисная служба или подобный квалифицированный персонал.
- Во избежание потенциальных травм, запрещается самостоятельно ремонтировать прибор. Не разбирайте прибор самостоятельно, при возникновении любых неисправностей, а также после падения устройства выключите прибор из электрической розетки и обратитесь в любой авторизованный (уполномоченный) сервисный центр по контактному адресу, указанному в гарантийном талоне и на сайте [www.rondell.ru](http://www.rondell.ru).
- Перевозите устройство только в заводской упаковке.
- Храните устройство в сухом прохладном месте, недоступном для детей и людей с ограниченными возможностями.

**ДАННЫЙ ПРИБОР ПРЕДНАЗНАЧЕН ДЛЯ ИСПОЛЬЗОВАНИЯ ТОЛЬКО В БЫТОВЫХ УСЛОВИЯХ. ЗАПРЕЩАЕТСЯ КОММЕРЧЕСКОЕ ИСПОЛЬЗОВАНИЕ И ИСПОЛЬЗОВАНИЕ ПРИБОРА В ПРОИЗВОДСТВЕННЫХ ЗОНАХ И РАБОЧИХ ПОМЕЩЕНИЯХ.**

#### ПЕРЕД ПЕРВЫМ ИСПОЛЬЗОВАНИЕМ

**После транспортировки или хранения устройства при пониженной температуре необходимо выдерживать его при комнатной температуре не менее трёх часов.**

## РУССКИЙ

- Извлеките кофемашину из упаковки и удалите упаковочные материалы.
- Проверьте целостность устройства, при наличии повреждений не пользуйтесь устройством.
- Убедитесь в том, что рабочее напряжение кофемашины соответствует напряжению в электрической сети.
- Перед первым использованием кофемашины промойте все ее съемные части (1, 4, 12, 13) теплой водой с нейтральным моющим средством и просушите.

### ПОДГОТОВКА К РАБОТЕ

**Прочтите данную инструкцию перед первым использованием и сохраните её на всё время эксплуатации кофемашины.**

- Проверьте и убедитесь, что заварочный блок (12), контейнер для кофейной гущи (13) и поддон для сбора капель (1) установлены правильно.
- Наполните ёмкость (4) чистой водой и установите в кофемашину (рис. 1).

#### Примечания:

- В ёмкость (4) можно наливать только чистую воду комнатной температуры. Запрещено заливать горячую или ледяную воду и молоко. Несоблюдение данного требования приведёт к трещинам в емкости и поломке устройства.
- Добавьте кофейные зерна (более 30 г) в контейнер для зерен (10) перед первым использованием (рис. 2).

#### Примечания:

- В контейнер (10) можно помещать только кофейные зерна, пожалуйста, не добавляйте воду, молотый кофе, кофейные зерна, смешанные с твердыми частицами, иначе ножи кофемолки будут повреждены.
- Если на дисплее (17) отображается символ «Контейнер для зерен пустой» «0» – добавьте кофейные зерна (более 30 г).

### РАБОТА УСТРОЙСТВА

#### Включение/Выключение кофемашины

- Подключите устройство к электрической сети.
- Нажмите кнопку включения (22) «☺» на передней панели устройства (рис. 3).

- При включении кофемашина запускает самодиагностику и автоматическую промывку.
- Когда вышеуказанные процессы будут завершены, машина будет готова к использованию.
- Для выключения кофемашины и перевода в режим ожидания нажмите и удерживайте кнопку (22) «☺» в течении 4 сек., при этом запустится режим промывки.
- Отключите устройство от электрической сети.

### ПРИГОТОВЛЕНИЕ «ЭСПРЕССО»



**Примечание:** Используемые чашки необходимо предварительно подогреть, для этого установите чашки на площадку для подогрева (15), во время нагрева воды в бойлере площадка (15), нагревается, подогревая при этом чашки.

- Установите температуру чашки напитка в соответствии с Вашими предпочтениями, см. раздел «Изменение настроек приготовления напитков». Вы можете выбрать температуру воды от 75 до 95 °С. По умолчанию установлена температура 85 °С.
- Установите чашку под блок подачи кофе (2) кофемашины и отрегулируйте его по высоте (рис. 4).
- Для приготовления напитка нажмите кнопку «Эспрессо» (19) «☺».
- Процесс приготовления завершится автоматически, когда кофемашина приготовит запрограммированный объем напитка.
- Чтобы прервать процесс приготовления, нажмите кнопку «Выход» (21) «☐».
- После окончания процесса приготовления заберите чашку с напитком.
- Для приготовления двойной порции напитка нажмите кнопку «Двойная порция» (22) «☺☺». При этом на дисплее (17) будет отображаться символ «x2».



### Изменение настроек в процессе приготовления напитка

- Чтобы настроить крепость кофе, в процессе измельчения кофейных зерен, нажимая кнопки (18) «^» или (20) «v» (рис. 5), измените количество молотого кофе (9-11 г), которое будет использовано для приготовления напитка. При этом на дисплее будет отображаться процесс изменения соответствующей настройки (рис. 6).







..... 10 .....

- Чтобы настроить объем напитка, с помощью кнопок (18) «» и (20) «» (рис. 5) измените объем подачи воды (20-250 мл), когда кофемашина начнёт подавать жидкость в кружку. При этом на дисплее будет отображаться процесс изменения соответствующей настройки.

#### ПРИГОТОВЛЕНИЕ «АМЕРИКАНО»

- Установите чашку под блок подачи кофе (2) кофемашины и отрегулируйте его по высоте (рис. 4).
- Для приготовления напитка нажмите кнопку «Американо» (18) «».
- Чтобы прервать процесс приготовления, нажмите кнопку «Выход» (21) «».
- После окончания процесса приготовления заберите чашку с напитком.
- Для приготовления двойной порции напитка нажмите кнопку «Двойная порция» (22) «». При этом на дисплее (17) будет отображаться символ «**X 2**».

#### Изменение настроек в процессе приготовления напитка



- Чтобы изменить крепость кофе, в процессе измельчения кофейных зерен, нажимая кнопки (18) «» или (20) «» (рис. 5), измените количество молотого кофе (9-11 г), которое будет использовано для приготовления напитка. При этом на дисплее будет отображаться процесс изменения соответствующей настройки (рис. 8).
- Чтобы изменить объем «Эспрессо», с помощью кнопок (18) «» или (20) «» (рис. 5), измените объем подачи воды (20-250 мл), когда кофемашина начнёт подавать воду в чашку. При этом на дисплее будет отображаться процесс изменения соответствующей настройки (рис. 9).
- Чтобы изменить объем горячей воды, с помощью кнопок (18) «» или (20) «» (рис. 5), измените объем подачи воды (20-250 мл), когда кофемашина начнёт подавать воду в чашку. При этом на дисплее будет отображаться процесс изменения соответствующей настройки (рис. 10).

#### ПРИГОТОВЛЕНИЕ «МОЛОЧНОЙ ПЕНКИ»

**ВНИМАНИЕ! Опасайтесь ожогов выходящим горячим паром из трубки-капучинатора (3).**

- Опустите трубку-капучинатор (3) в емкость с молоком (рис. 11).
- Для приготовления молочной пенки нажмите кнопку (23) «» (рис. 12).

#### Изменение настроек в процессе приготовления



- Чтобы изменить время приготовления молочной пенки с помощью кнопок (18) «» или (20) «» (рис. 5) измените время. При этом на дисплее будет отображаться процесс изменения соответствующей настройки (рис. 13).

#### ВАЖНО:

*Необходимо, чтобы молоко, используемое для приготовления пенки, было свежим, охлажденным и без консервантов, то есть не так называемое молоко длительного хранения.*

*Используйте обычное цельное молоко жирностью от 4% до 6%, жирность сливок должна быть не менее 10%.*



#### ПРИГОТОВЛЕНИЕ ГОРЯЧЕЙ ВОДЫ

- Установите чашку под блок подачи кофе (2) кофемашины и отрегулируйте его по высоте (рис. 4).
- Для приготовления нажмите кнопку (20) «».
- Подача горячей воды прекратится автоматически, когда её объем в чашке достигнет 250 мл. Чтобы прервать процесс подачи горячей воды, нажмите кнопку «Выход» (21) «».

#### ПРИГОТОВЛЕНИЕ НАПИТКОВ ИЗ МОЛОТОГО КОФЕ

- Добавьте 2 ложки кофе (10 г) в воронку для молотого кофе (9).

**ВНИМАНИЕ!** Объем засыпаемого молотого кофе не должен превышать 2 ложек, которая идёт в комплекте поставки. В противном случае кофейный порошок будет высыпаться за пределы заварочного блока, что приведёт к его засору и поломке.

- Нажмите кнопку (21) «Молотый кофе» «», при этом на дисплее отобразится соответствующий символ (рис. 15).
- Нажмите кнопку выбранного типа напитка «Эспрессо» (19) «» или «Американо» (18) «».
- Процесс приготовления напитка завершится автоматически.

## РУССКИЙ

Ниже приведена таблица по непосредственному приготoвлению напитков:

Наименование напитка	Вес молотых зерен, г	Объем готового кофе, мл	Температура, °С	Горячая вода, мл
<b>Эспрессо</b> Порция / двойная порция	9-11	20-120	75-95	–
По умолчанию	10	40	85	–
<b>Американо</b> Порция / двойная порция	9-11	20-200	75-95	0-200
По умолчанию	10	40	85	80

### ФУНКЦИОНАЛЬНЫЕ ВОЗМОЖНОСТИ

#### Регулировка степени помола

Отрегулируйте степень помола (от 1 до 5) кофейных зерен во время работы кофемолки.

Если повернуть регулятор (14) против часовой стрелки, размер помола будет более мелким, а вкус кофе сильнее. Если же регулятор (14) повернуть по часовой стрелке, размер помола будет грубым, а вкус кофе слабым.

**ВНИМАНИЕ!** Регулировку помола кофе необходимо производить только в процессе работы кофемолки. Несоблюдение этого требования может привести к поломке устройства.

#### Поддон для сбора капель (1)

- Когда уровень слитой жидкости повышается до верхнего предела, поплавковый индикатор уровня воды всплывает, после чего требуется слить жидкость из поддона для сбора капель.
- Если на дисплее отображается символ «Поддон для капель отсутствует»  при установленном поддоне, снимите и установите поддон на место.

#### Заварочный блок (12)

- Пожалуйста, не открывайте дверцу (11) и не перемещайте заварочный блок (12) во время приготo-

ления кофе. Если на дисплее (17) отображается «Заварочный блок отсутствует» , пожалуйста, выньте его, а затем снова вставьте до упора, до щелчка.











- Если на дисплее отображается символ «Дверца заварочного блока открыта» , откройте и затем закройте плотно дверцу (11).

#### Контейнер для кофейной гущи (13)

- Когда на дисплее появится символ , пожалуйста, очистите контейнер (13) (рис. 16).

#### Изменение настроек кофемашины

Изменение настроек приготoвления напитков возможно только в процессе приготoвления.

- Для задания настроек приготoвления нажмите и удерживайте кнопку (21) «» в течение 4 сек.
- Установите температуру воды от 75 до 95 °С, нажимая кнопки (18) «» или (20) «» (рис. 17).
- Нажмите на кнопку (21) «» и установите время автоматического отключения в интервале от 0,5 до 24 ч., нажимая кнопки (18) «» или (20) «» (рис. 18).
- Для сброса к заводским настройкам нажмите кнопку (21) «» (рис. 19), затем нажмите и удерживайте кнопку (18) «» или (20) «». Если вы не хотите проводить сброс, то нажмите кнопку (21) «» еще раз: вы перейдете в режим просмотра информации об устройстве (будет отображаться дата производства кофемашины и номер партии) (рис. 20).
- Для выхода из режима настроек нажмите кнопку (21) «».

#### ЧИСТКА И УХОД

##### Промывка системы взбивания молока

- Под трубку капучинатора установите емкость с чистой водой.
- Нажмите на кнопку (23) «» (рис. 12) и очистите трубку капучинатора.
- После окончания промывки дайте кофемашине остыть в течение 15 минут.
- Снимите трубку-капучинатор (3) (рис. 21) и промойте под струей воды.
- Установите трубку-капучинатор (3) на место.

**Примечание:** Рекомендуем промывать систему взбивания молока после каждого ее использования.

### Чистка заварочного блока

- Откройте дверцу заварочного блока (11) (рис. 22).
- Снимите контейнер (13) (рис. 23).
- Выньте заварочный блок (12) из кофемашины (рис. 24).
- Замочите заварочный блок (12) в ёмкости с чистой водой и тщательно его прополощите или промойте его под проточной водой.
- Установите заварочный блок (12) в слот кофемашины, затем установите контейнер для заварочной гущи (13).

**Примечания:** Рекомендуем производить чистку заварочного блока раз в месяц.

### Чистка от накипи (декальцинация)

Для увеличения срока службы кофемашины критически важно производить своевременную очистку устройства от накипи. Частота проведения очистки от накипи зависит от уровня жесткости воды в вашем регионе. Для определения этого уровня рекомендуем использовать бумажные тестеры-индикаторы, которые погружаются в воду и меняют свой цвет в зависимости от объема кальция, магния и железа. На основании полученных данных необходимо выбрать одну из следующих схем частоты декальцинации:

Уровень	Жесткость воды, мг/л	Необходимость произвести декальцинацию (кол-во чашек)
Уровень 1	0-50	880
Уровень 2	51-120	440
Уровень 3	151-250	280
Уровень 4	251-425	220

В качестве чистящего средства можно использовать порошок или таблетки от кальция, которые предназначены для автоматических кофемашин и других устройств для приготовления еды и напитков.

- Приготовьте раствор для удаления накипи согласно инструкции на чистящее средство.
- Заполните емкость для воды (4) приготовленным раствором до максимальной отметки и установите в кофемашину (рис. 25).

- Установите емкость подходящего объема (не менее 1,5 л) под узел подачи кофе (2).
- Нажмите и удерживайте кнопку (21) «≡» в течение 4 секунд до появления символа «Промывка»  на дисплее (рис. 26).
- Нажмите кнопку «Ввод» (23) для начала процесса очистки.
- После окончания очистки системы подачи воды раствором для удаления накипи, прозвучит звуковой сигнал и на дисплее отобразится символ «☐».
- Извлеките емкость для воды (4) из кофемашины, промойте ее и наполните чистой водой.
- Установите емкость для воды (4) в кофемашину и дождитесь окончания процесса очистки.
- Для сброса количества приготовленных порций напитков произведите сброс к заводским настройкам, см. раздел «Изменение настроек кофемашины».

### Чистка кофемолки

- Отключите устройство из розетки.
- Откройте крышку контейнера для зернового кофе (10) и очистите сухой мягкой салфеткой внутреннюю поверхность (рис. 30).

**ВНИМАНИЕ!** Запрещается использовать воду и острые предметы для чистки кофемолки.

### Замена уплотнительных колец

В комплект поставки входит набор уплотнительных колец для нагревательного блока. Замену колец необходимо проводить при их износе или повреждении.

**ВНИМАНИЕ!** Замену проводить при отключенном от сети устройстве.

- Откройте дверцу заварочного блока кофемашины (11) (рис. 22).
- Извлеките контейнер для кофейной гущи (13) (рис. 23).
- Извлеките заварочный блок (12) (рис. 24).
- Очистите заварочный блок, погрузив его в емкость с чистой водой на 30-40 мин.
- Замените уплотнительные кольца на заварочном блоке (рис. 27-29).

**Неисправности, их причины и методы устранения**

Неисправность	Возможная причина	Методы устранения
Кофемашина не включается	Устройство не включено в сеть	Включите кофемашину в сеть
	Устройство находится в спящем режиме	Прикоснитесь к кнопке включения на передней панели
Нестандартный звук из кофемолки	Кофемолка засорилась	Произведите чистку кофемолки согласно данной инструкции
	В кофемолку попали посторонние предметы	Отключите кофемашину от сети, выньте посторонние предметы из кофемолки, протрите ее сухой салфеткой
Не работает кофемолка	Неисправен мотор кофемолки	Обратитесь в сервисный центр
	В кофемолку попали посторонние предметы	Отключите кофемашину от сети, выньте посторонние предметы из кофемолки, протрите ее сухой салфеткой
Напитки медленно вытекают из блока подачи кофе	Слишком мелкий помол кофе	Отрегулируйте кофемолку на более крупную степень помола
	Мало воды в заварочном блоке	Нажмите сначала кнопку «Горячая вода» в меню кофемашины перед приготовлением кофе
	Загрязнение заварочного блока	Произведите чистку заварочного блока
Из блока подачи кофе вытекает вода вместо кофе	Кофейные зерна плохо измельчены	Скорректируйте настройки кофемолки в сторону увеличения степени помола
	Кофейные зерна намочили	Замените кофейные зерна на хорошо просушенные
На дисплее кофемашины отображается уведомление, что заварочный блок отсутствует, хотя он установлен в корпус устройства	Заварочный блок установлен некорректно	Проверьте заварочный блок и установите его в соответствии с данной инструкцией
	Система подачи воды заблокирована из-за отложенной накипи	Произведите чистку кофемашины от накипи в соответствии с данной инструкцией
Молоко не взбивается в пену	Капучинатор засорен	Произведите полную чистку молочной системы и трубки подачи молока.
	Тип молока не подходит для взбивания	Советуем использовать цельное молоко
На дисплее кофемашины отображается оповещение, что не установлен контейнер для кофейной гущи	Произошел засор датчика установки контейнера для кофейной гущи или контейнер не установлен	Достаньте контейнер для кофейной гущи и тщательно прочистите все углы площадки для контейнера мягкой щеточкой, которая идет в комплекте, а так же очистите сухой тряпкой все внешние углы контейнера
На дисплее кофемашины отображается оповещение, что не установлен контейнер для кофейной гущи, хотя он находится на положенном месте	Произошел засор датчика установки контейнера для кофейной гущи	Достаньте контейнер для кофейной гущи и тщательно прочистите все углы площадки для контейнера мягкой щеточкой, которая идет в комплекте, а так же очистите сухой тряпкой все внешние углы контейнера

Неисправность	Возможная причина	Методы устранения
На дисплее отображается иконка «Емкость для воды»	В емкости закончилась вода	Наполните емкость чистой водой и установите ее в слот за левой дверцей кофемашины, нажмите до щелчка
	Датчику уровня воды требуется калибровка	Пока кофемашина находится в режиме ожидания, произведите следующие действия: 1) Выньте емкость для воды из слота кофемашины; 2) Снимите наклейку с кнопки перезагрузки датчика уровня воды, он находится в углу слота для емкости с водой; 3) Нажмите кнопку (22) и удерживайте ее более 6 секунд; 4) Отключите кофемашину от электросети; 5) Подключите кофемашину к электросети и подождите 10 секунд; 6) Наполните емкость для воды и установите ее в слот за левой дверкой кофемашины, нажмите на нее до упора
На дисплее отображается бегающая линия в форме квадрата. После нажатия кнопки «Выход» (20), напиток не поступает в кружку	Некорректно установлена емкость для воды	Наполните емкость для воды и установите ее в слот за левой дверкой кофемашины, нажмите на нее до упора
	Вода не попадает в трубку подачи воды	Обратитесь в сервисный центр
Кофе заваривается слишком слабым (водянистым)	Трубка подачи воды заблокирована	Обратитесь в сервисный центр
	Слишком мелкий помол кофе	Отрегулируйте кофемолку на более крупный помол
	Для приготовления напитков используются кофе темной обжарки, зерна которого выделяют большее кол-во кофейного масла, ножи кофемолки склеиваются, зерна не поступают внутрь кофемашины	Во время процесса работы кофемолки поверните регулятор в сторону «+». Если проблема сохраняется, обратитесь в сервисный центр
Кофе не поступает в кружку	Намокший кофе заблокировал работу кофемолки	Уберите намокшие зерна, очистите кофемолку, согласно данной инструкции, засыпьте сухие зерна кофе
	Некорректно установлена емкость для воды	Наполните емкость для воды и установите ее в слот за левой дверкой кофемашины, нажмите на нее до упора
Кофе не поступает в кружку	Засорился блок подачи кофе (12)	Тщательно прочистите блок подачи кофе (2) с помощью влажной салфетки и щетки из комплекта поставки
	Засорились трубки подачи воды для заваривания кофе	Произведите процесс декальцинации, согласно данной инструкции. Если проблема сохраняется, обратитесь в сервисный центр
При первом включении или после долгого хранения кофемашина мелет кофе, но не заваривает напитки.	Образование воздушной пробки в заварочной системе.	Подставьте под трубку капучинатора пустую емкость и включите режим пара, дождитесь, пока система начнет равномерно подавать пар. Это может занять 2-3 минуты. <b>ВНИМАНИЕ!</b> Во избежание ожогов, не подставляйте руки под трубку работающего капучинатора!

## РУССКИЙ

### ХРАНЕНИЕ

- Прежде чем убрать устройство на хранение, отключите его от электросети и дайте ему полностью остыть.
- Произведите очистку устройства. Промойте все ее съемные части (1, 3, 4, 9, 12, 13) теплой водой с нейтральным моющим средством и просушите.
- Запрещается оставлять, использовать и хранить устройство в помещениях с температурой ниже 0 °С.
- Храните устройство в сухом прохладном месте, недоступном для детей и людей с ограниченными возможностями.

### ТРАНСПОРТИРОВКА

- Сохраните заводскую упаковку кофемашины для ее дальнейшей безопасной транспортировки.
- Удалите всю воду из емкости кофемашины и ее внутренних частей, вытрите насухо мягкой салфеткой.

### КОМПЛЕКТ ПОСТАВКИ

Кофемашина – 1 шт.  
Мерная ложка для кофе (на 5 г) – 1 шт.  
Металлическая щетка для чистки системы подачи молока – 1 шт.  
Мягкая щетка для чистки заварочного блока – 1 шт.  
Набор запасных силиконовых колец для заварочного блока – 1 шт.  
Инструкция – 1 шт.  
Гарантийный талон – 1 шт.

### ТЕХНИЧЕСКИЕ ХАРАКТЕРИСТИКИ

Электропитание: 220-240 В ~ 50 Гц  
Номинальная потребляемая мощность: 1100-1300 Вт  
Объем емкости для воды: 1,6 л

### УТИЛИЗАЦИЯ



В целях защиты окружающей среды, после окончания срока службы прибора и элементов питания (если входят в комплект), не выбрасывайте их вместе с обычными бытовыми отходами, передайте прибор и элементы питания в специализированные пункты для дальнейшей утилизации.

Отходы, образующиеся при утилизации изделий, подлежат обязательному сбору с последующей утилизацией в установленном порядке.

Для получения дополнительной информации об утилизации данного продукта обратитесь в местный муниципалитет, службу утилизации бытовых отходов или в магазин, где Вы приобрели данный продукт.

*Производитель сохраняет за собой право изменять дизайн, конструкцию и технические характеристики, не влияющие на общие принципы работы устройства, без предварительного уведомления, из-за чего между инструкцией и изделием могут наблюдаться незначительные различия. Если пользователь обнаружил такие несоответствия, просим сообщить об этом по электронной почте [info@rondell.ru](mailto:info@rondell.ru) для получения обновленной версии инструкции.*

**Срок службы устройства – 3 года**



*Данное изделие соответствует всем требуемым европейским и российским стандартам безопасности и гигиены.*

**ИЗГОТОВИТЕЛЬ:** СТАР ПЛЮС ЛИМИТЕД  
(STAR PLUS LIMITED)

**МЕСТОНАХОЖДЕНИЕ И ПОЧТОВЫЙ АДРЕС  
ДЛЯ СВЯЗИ:** ЮНИТ БИ ЭНД СИ, 15Й ЭТАЖ,  
КЭЙСИ АБЕРДИН ХАУС, №38, ХЕНГ ИП РОУД,  
ВОНГ ЧУК ХАНГ, ГОНКОНГ, КНР

**ИМПОРТЕР И УПОЛНОМОЧЕННОЕ  
ИЗГОТОВИТЕЛЕМ ЛИЦО:** ООО «ГИПЕРИОН»

**МЕСТОНАХОЖДЕНИЕ И ПОЧТОВЫЙ АДРЕС  
ДЛЯ СВЯЗИ:** РФ, 117452. Г. МОСКВА,  
ЧЕРНОМОРСКИЙ БУЛЬВАР, ДОМ 17, КОРП. 1, ЭТАЖ 4,  
ОФИС 401, КАБ. 2.  
Тел.: +7 (499) 685-17-81, e-mail: [info@rondell.ru](mailto:info@rondell.ru)

Ответственность за несоответствие продукции требованиям технических регламентов Таможенного союза возложена на уполномоченное изготовителем лицо.

**[www.rondell.ru](http://www.rondell.ru)**  
**ТЕЛЕФОН ДЛЯ СПРАВОК:** 8-800-100-18-30  
СДЕЛАНО В КНР

..... 16 .....









**AUTOMATIC COFFEE MACHINE RDE-1109**

The coffee machine is intended for preparing coffee: «Espresso», «Americano», «Cappuccino», «Latte», as well as «Frothed Milk» and «Hot Water».

**Description**

1. Removable drip tray
2. Adjustable coffee spout
3. Cappuccinator pipe
4. Water tank
5. Water compartment door
6. Power cord
7. Control panel
8. Ground coffee funnel lid
9. Ground coffee funnel
10. Coffee bean container
11. Brewing unit door
12. Brewing unit
13. Used coffee grounds container
14. Grinding degree control knob
15. Cup warming tray
16. Coffee grinder lid

**Control panel (7)**

17. LCD-display
18. «Americano» / «Up» button 
19. «Espresso» button 
20. «Hot water» / «Down» button 
21. «Menu» / «Exit» / «Ground coffee» button 
22. «Two cups» / «On/off» button 
23. «Steam» / «Enter» button 

**ATTENTION!**

For additional safety protection of the power circuit, installing a residual current device (RCD) with the tripping sensitivity below 30 mA is recommended. To install the RCD contact an expert.

**OPERATION AND SAFETY RECOMMENDATIONS**

- Read this user manual thoroughly before using the unit. Keep this manual for the entire usage period.
- Mishandling the unit can cause it to break, harm the user or damage their property.
- Before switching the unit on make sure that the operating voltage of the coffee machine corresponds to the mains voltage.

- The power cord is equipped with a «Euro-plug»; use it with a socket that has a reliable grounding connection.
- To avoid fire, do not use adapters for connecting the coffee machine to the mains.
- Only use the coffee machine for its intended purpose.
- Do not use the unit outdoors.
- Never leave, or keep the coffee machine in places with the temperature below 0°C.
- Place the coffee machine on a dry stable even surface; do not place the unit on the edge of the table.
- Do not place the coffee machine on hot surfaces.
- Keep the coffee machine out of direct sunlight.
- Do not use the coffee machine near heat and moisture sources or near open flame.
- When installing the coffee machine, leave a free space of 10 cm on each side of the unit to ensure its effective cooling.
- Do not let the power cord hang from the edge of the table and make sure it does not touch hot surfaces or sharp edges of furniture.
- Be careful while handling hot water.
- To avoid electric shock, do not immerse the coffee machine, its power cord or power plug into water or other liquids.
- To avoid injury, keep your hands away from moving parts of the unit, such as the coffee grinder and brewing unit, during operation.
- Do not move the coffee machine or remove protective elements (e.g. do not open the right door) while making drinks or washing.
- Use only the accessories supplied.
- Do not switch the coffee machine on if it is empty.
- Fill the tank only with clean water, it is recommended to use water additionally cleaned with domestic water filters.
- Before switching the coffee machine on, make sure that all removable parts are installed properly.
- Never leave the coffee machine unattended when switched on.
- Do not touch the power cord, the plug, or the coffee machine body with wet hands.
- To avoid burns, do not touch hot surfaces of the coffee machine (adjustable coffee spout, boiler) during coffee making or right after switching the unit off. The surface of the heating element remains hot after use.
- Let the unit cool down completely before cleaning it or removing the accessories.

## ENGLISH

- Do not remove the adjustable coffee spout or the brewing unit during coffee machine operation.
- Unplug the coffee machine before cleaning or when you are not using it.
- When unplugging the unit, pull the plug but not the cord.
- Do not switch off or unplug the unit while making drinks or cleaning the system.
- For children safety do not leave polyethylene bags used for packaging unattended.

**Attention!** Do not allow children to play with polyethylene bags or packaging film. **Danger of suffocation!**

- This unit is not intended for usage by children.
- Place the unit out of reach of children during operation and cooling down.
- Do not allow children to touch the unit body or the power cord during operation.
- The unit is not intended to be used by people with physical, sensory or mental disabilities (including children) or by persons lacking experience or knowledge if they are not under the supervision of a person who is responsible for their safety or if they are not instructed by this person on the usage of the unit.
- Do not leave children unattended to avoid them using the unit as a toy.
- Do not use the unit if the coffee machine body, the power cord or the power plug is damaged.
- In order to avoid liquid getting on the electrical connector, in the event of any malfunction or if the unit has been dropped, unplug the unit from the mains and contact any authorized service center.
- If the power cord is damaged, it should be replaced by the manufacturer, a maintenance service, or similar qualified personnel to avoid potential injury.
- To avoid potential injury, do not attempt to repair the unit yourself. Do not disassemble the unit by yourself, if any malfunction is detected or after it was dropped, unplug the unit and apply to any authorized service center from the contact address list given in the warranty certificate and on the website [www.rondell.ru](http://www.rondell.ru).
- Transport the unit in the original packaging only.
- Keep the unit in a dry cool place out of reach of children and disabled persons.

*THIS UNIT IS INTENDED FOR HOUSEHOLD USE ONLY. COMMERCIAL USAGE AND USAGE IN PRODUCTION AREAS AND WORK SPACES IS PROHIBITED.*

### BEFORE THE FIRST USE

**After unit transportation or storage at low temperature keep it for at least three hours at room temperature before switching on.**

- Take the coffee machine out of its packaging and remove the packaging materials.
- Check the unit integrity; do not use the unit in case of damage.
- Make sure that the operating voltage of the coffee machine corresponds to the mains voltage.
- Before using the coffee machine for the first time, wash all removable parts (1, 4, 12, 13) with warm water and neutral detergent and dry them.

### OPERATION PREPARATION

**Read this manual before using the unit for the first time and keep it for the entire time you use the coffee machine.**

- Check to make sure that the brewing unit (12), used coffee grounds container (13), and drip tray (1) are properly installed.
- Fill the tank (4) with clean water and install it in the coffee machine (pic. 1).

#### Notes:

- The tank (4) can be filled only with clean water at room temperature. Do not fill it with hot or ice water and milk. Failure to comply with this requirement will cause the tank to crack and damage the unit.
- Add coffee beans (more than 30 g) to the bean container (10) before the first use (pic. 2).
- Add coffee beans (more than 30 g) to the bean container (10) before first use.

#### Notes:

- The Container (10) is only intended for coffee beans, do not add water, ground coffee, or coffee beans mixed with dense particles to avoid damaging the coffee grinder blades.
- If the display (17) shows the symbol «Bean container is empty» «» - add coffee beans (more than 30 g).

### UNIT OPERATION

#### Switching the coffee machine on/off

- Plug the unit into the mains.
- Press the ON button (22) «» on the front panel of the unit (fig. 3).
- When switched on, the coffee machine runs a self-diagnosis and automatic washing.

- When the above processes are completed, the machine will be ready for use.
- To switch the coffee machine off and put it into standby mode, press and hold the button (22) «☺» for 4 seconds, which will start the washing mode.
- Disconnect the unit from the mains.

### MAKING «ESPRESSO»

**Notes:** Warm the cups that you want to use first; to do this, place the cups on the cup warming tray (15), while water is heated in the boiler, the tray (15) heats up too, thus warming the cups.

- Set the temperature of the ready beverage to your preference, see «Changing the beverage settings». You can select the water temperature from 75 to 95°C. The default setting is 85°C.
- Place a cup under the adjustable coffee spout (2) of the coffee machine and adjust its height (fig. 4).
- Press «Espresso» button (19) «☕» to make the beverage.
- The preparation process will end automatically when the coffee machine has made the programmed amount of drink.
- Press «Exit» button (21) «☐» to pause the process of making coffee.
- After finishing the process of making a drink, take the cup with the drink away.
- Press «Two cups» button (22) «☕☕» to make two cups of coffee. The symbol «x2» will appear on the display (17).

### Changing settings while making a drink

- To change the coffee strength, while grinding the coffee beans, press the buttons (18) «^» or (20) «v» (pic. 5) to change the amount of ground coffee (9-11 g) that will be used to make the beverage. At the same time the display will show the process of changing the corresponding setting (pic. 6).
- To change the amount of ready beverage, use the buttons (18) «^» and (20) «v» (pic. 5) to change the water volume (20-250 ml) when the coffee machine starts to release water into the cup. At the same time the display will show the process of changing the corresponding setting (pic. 7).

### MAKING «AMERICANO»

- Place a cup under the coffee spout (2) of the coffee machine and adjust its height (pic. 4).

- Press «Americano» button (18) «☕» to make the beverage.
- Press «Exit» button (21) «☐» to pause the process of making coffee.
- After the end of the cooking process, take away the cup with the beverage.
- Press «Two cups» button (22) «☕☕» to make two cups of coffee. The symbol «x2» will appear on the display (17).

### Changing settings while making a drink

- To change the coffee strength, while grinding the coffee beans, press the buttons (18) «^» or (20) «v» (pic. 5) to change the amount of ground coffee (9-11 g) that will be used to make the beverage. At the same time the display will show the process of changing the corresponding setting (pic. 8).
- To change the amount of «Espresso», use the buttons (18) «^» and (20) «v» (pic. 5) to change the water volume (20-250 ml) when the coffee machine starts to release water into the cup. At the same time the display will show the process of changing the corresponding setting (pic. 9).
- To change the amount of hot water, use the buttons (18) «^» and (20) «v» (pic. 5) to change the water volume (20-250 ml) when the coffee machine starts to release water into the cup. At the same time the display will show the process of changing the corresponding setting (pic. 10).

### MAKING «FROTHED MILK»

**ATTENTION!** Be careful not to get burns by the outgoing steam from the cappuccinator pipe (3).

- Put the cappuccinator pipe (3) into the cup with milk (pic. 11).
- Press the button (23) «☕» to froth milk (pic. 12).

### Changing settings while making a drink

- To change the milk foam making time, use the buttons (18) «^» or (20) «v» (pic. 5) to change the time. At the same time the display will show the process of changing the corresponding setting (pic. 13).

### IMPORTANT:

It is important that milk for making foam is fresh, chilled and without additives, that is, not so-called long-term storage milk.

Use regular full-cream milk with fat content from 4% to 6%, the cream fat content should be not less than 10%.

## ENGLISH

### HEATING WATER

- Place a cup under the coffee spout (2) of the coffee machine and adjust its height (pic. 4).
- Press the button (20) «☕» to heat water.
- The hot water supply will stop automatically when its volume in the cup reaches 250 ml. Press «Exit» button (21) «☐» to stop hot water supply.

### MAKING DRINKS FROM GROUND COFFEE

- Add 2 coffee spoons (10 g) to the ground coffee funnel (9).
- ATTENTION!** *The amount of ground coffee to be added should not exceed 2 spoons, the spoon is supplied with the unit. Otherwise, the coffee powder will spill out of the brewing unit, causing it to clog and damage.*
- Press «Ground coffee» button (21) «☉», the corresponding symbol will appear on the display (pic. 15).
- Press the selected beverage button «Espresso» (19) «☕» or «Americano» (18) «☕».
- The drink making process will end automatically.

Below is the table on making drinks:

Drink name	Ground beans weight, g	Ready drink amount, ml	Temperature, °C	Hot water, ml
<b>Espresso</b> One cup/ two cups	9-11	20-120	75-95	–
Default	10	40	85	–
<b>Americano</b> One cup/ two cups	9-11	20-200	75-95	0-200
Default	10	40	85	80

### FUNCTION CAPABILITIES

#### Grinding degree control

Adjust the grinding degree (from 1 to 5) of the coffee beans while the coffee grinder is running.

If you turn the knob (14) counterclockwise, the grind size will be finer and the taste of coffee will be stronger.

If you turn the knob (14) clockwise, the grind size will be coarse and the taste of coffee will be weak.

**ATTENTION!** *The coffee grinder should only be adjusted while the coffee grinder is in operation. Failure to do so may result in unit damage.*

### Drip tray (1)

- When the level of the drained liquid rises to the upper limit, the float water level indicator rises, after which it is required to drain the liquid from the drip tray.
- If the display shows «No drip tray» «☐☐» with the drip tray installed, remove the drip tray and reinstall it.

### Brewing unit (12)

- Please do not open the door (11) or move the brewing unit (12) during coffee making. If the display (17) shows «No brewing unit» «☐☐», please remove it and then reinsert it into its place until it clicks.
- If the display shows the «Brewer unit door is open ☐☐» symbol, open and then close the door (11) tightly.

### Used coffee grounds container (13)

- When the symbol «☐☐» appears on the display, please empty the container (13).

### Changing the coffee machine settings

You can change the beverage making settings only during making it.

- Press and hold the button (21) «☐☐» for 4 seconds to set the coffee making settings.
- Set the water temperature from 75 to 95°C by pressing the buttons (18) «^» or (20) «v» (pic. 17).
- Press the button (21) «☐☐» and set the automatic switch-off time in the range from 0.5 to 24 hours by pressing the buttons (18) «^» or (20) «v» (pic. 18).
- To reset to the factory settings, press the button (21) «☐☐» (pic. 19), then press and hold down the button (18) «^» or (20) «v». If you do not want to reset, press the button (21) «☐☐» again: you will enter the device information view mode (the date of manufacture of the coffee machine and the batch number will be displayed) (pic. 20).
- Press the button (21) «☐☐» to exit the settings mode.

### CLEANING AND MAINTENANCE

#### Washing the milk frothing system

- Place a cup with clean water under the cappuccinator pipe.
- Press the button (23) «☁» (pic. 12) and clean the cappuccinator pipe.
- After the rinse is finished, let the coffee machine cool down for 15 minutes.
- Remove the cappuccinator pipe (3) (pic. 21) and wash it under a water jet.

..... 20 .....

- Install the cappuccinator pipe (3) back to its place.

**Notes:** *It is recommended to wash the milk frothing system after every use.*

#### Cleaning the brewing unit

- Open the brewing unit door (11) (pic. 22).
- Remove the container (13) (pic. 23).
- Remove the brewing unit (12) from the coffee machine (pic. 24).
- Soak the brewing unit (12) in a container with clean water and rinse it thoroughly or wash it under running water.
- Place the brewing unit (12) in the coffee machine slot, then install the brewing grounds container (13).

**Notes:** *We recommend cleaning the brewing unit once a month.*

#### Cleaning from scale (decalcification)

To prolong the life of the coffee machine, it is critical to clean the unit from scale in a timely manner. The descaling frequency depends on water hardness in your region. To determine the level, we recommend using paper indicator testers that are immersed in water and change color depending on the amount of calcium, magnesium and iron. Based on the data obtained, it is necessary to choose one of the following decalcification frequency schemes:

Level	Water hardness, mg/l	Descale after (number of cups)
Level 1	0-50	880
Level 2	51-120	440
Level 3	151-250	280
Level 4	251-425	220



You can use calcium powder or tablets that are designed for automatic coffee machines and other food and drink making devices as a cleaning agent.

- Make the descaling solution according to the cleaning agent instructions.

#### Troubleshooting

Problem	Possible reason	Solution
The coffee machine does not switch on	The unit is unplugged from the mains	Plug the coffee machine into the mains
	The unit is in sleep mode	Touch the ON button on the front panel

..... 21 .....

- Fill the water tank (4) with the prepared solution up to the maximum mark and place it in the coffee machine (fig. 25).
- Place a suitable container (at least 1.5 l) under the coffee spout (2).
- Press and hold the button (21) «» for 4 seconds until the «Rinse»  symbol appears on the display (pic. 26).
- Press «Enter» button (23) to start the cleaning process.
- When the water system has been cleaned with the descaling solution, you will hear a sound signal and the symbol «» will appear on the display.
- Remove the water tank (4) from the coffee machine, wash it and fill it with clean water.
- Insert the water tank (4) into the coffee machine and wait for the cleaning process to finish.
- To reset the number of drinks you have made, perform a factory reset, see «Changing the coffee machine settings».

#### Cleaning the coffee grinder

- Unplug the unit
- Open the coffee bean container lid (10) and clean the inside surface with a dry, soft cloth (pic. 30).

**ATTENTION!** *Do not use water or sharp objects to clean the coffee grinder.*

#### Replacing sealing rings

The delivery set includes a set of sealing rings for the heating block.

Rings must be replaced if they are worn or damaged.

**ATTENTION!** *Replacement should be carried out when the unit is unplugged.*

- Open the brewing unit door (11) (pic. 22).
- Remove the used coffee grounds container (13) (fig. 23).
- Remove the brewing unit (12) (fig. 24).
- Clean the brewing unit by immersing it in a container with clean water for 30-40 minutes.
- Replace the ring gaskets on the brewing unit (pic. 27-29).

## ENGLISH

Problem	Possible reason	Solution
The coffee grinder is making odd noises	The coffee grinder is clogged	Clean the coffee grinder according to this guide
	There are foreign objects caught up in the coffee grinder	Unplug the coffee machine, remove foreign objects from the grinder, clean it with a dry cloth
The coffee grinder doesn't work	The coffee grinder motor is damaged	Contact the service center
	There are foreign objects caught up in the coffee grinder	Unplug the coffee machine, remove foreign objects from the grinder, clean it with a dry cloth
Liquid is slowly leaking from the coffee spout	The grind is too fine	Adjust the coffee grinder to a coarser grind
	Low water in the brewing unit	Press the «Hot water» button in the coffee machine menu first before making coffee
	The brewing unit is clogged up	Clean the brewing unit
Instead of coffee water drips from the coffee supply block	Coffee beans are not sufficiently ground	Adjust the coffee grinder settings to increase the grinding degree
	Coffee beans are wet	Replace the coffee beans with well-dried ones
The display of the coffee machine shows a message that the brewing unit is missing, although it is installed in the unit body	The brewing unit has been inserted incorrectly	Check the brewing unit and reinsert it in accordance with this guide
The coffee spout produces too little coffee	The water supply system is clogged with the residual scales	Descale the coffee machine in accordance with this guide
The milk is not frothing	The milk frother is clogged	Fully clean the milk system and milk tubes.
	This type of milk is not suitable for frothing	For best results, use whole milk
The display of the coffee machine shows a message that the used coffee grounds container is missing	The used coffee grounds container installing sensor is clogged or the container is not installed	Remove the used coffee grounds container and thoroughly clean all corners of the container area with the soft brush supplied with the unit, and clean all outer corners of the container with a dry cloth
The coffee maker display shows the message that the used coffee grounds container is not installed, though it is installed to its place	The coffee grounds container sensor is blocked	Remove the used coffee grounds container and thoroughly clean all corners of the container area with the soft brush supplied with the unit, and clean all outer corners of the container with a dry cloth.
The display shows the icon «Water tank»	The water tank is empty	Fill the tank with clean water and place it in the slot behind the left door of the coffee machine, press until it clicks
	The water level sensor requires calibration	While the coffee maker is in the standby mode, perform the following actions: 1) Remove the water tank from the coffee machine slot; 2) Remove the sticker from the water level sensor reset button, located in the corner of the water tank slot; 3) Press the button (22) for more than 6 seconds; 4) Unplug the coffee machine; 5) Plug the coffee machine in and wait 10 seconds; 6) Fill the water tank and place it in the slot behind the left door of the coffee machine, press on it until bumping

Problem	Possible reason	Solution
The display shows a square-shaped running line. The drink isn't poured into the cup after you press «Exit» (20) button.	The water tank is installed improperly	Fill the water tank and place it in the socket behind the coffee machine left door, press on it until bumping
	Water does not get in the water supply pipe	Contact the service center
	The water supply pipe is blocked	Contact the service center
Coffee is brewed too weak (watery)	The grind is too fine	Adjust the grinding by setting it to less fine grind
	Dark roasted coffee is used for preparing drinks, the beans release a greater amount of coffee oil, the coffee grinder knives stick together, the beans do not enter the coffee machine	During the coffee maker operation turn the control knob to the direction of «+». If the problem remains, contact the service center
	Wet coffee has blocked the coffee maker operation	Remove the wet beans, clean the coffee grinder according to these instructions, add dry coffee beans
Coffee is not poured into the cup	The water tank is installed improperly	Fill the water tank and place it in the socket behind the coffee machine left door, press on it until bumping
	The coffee spout (12) is clogged	Clean the coffee spout (2) thoroughly with a damp cloth and supplied brush
	The water pipes for brewing coffee are clogged	Perform the decalcination following this guide. If the problem remains, contact the service center
When you switch the coffee machine on for the first time or after a long period of storage, it grinds coffee but does not brew a drink	An air lock has formed in the brewing system	Place an empty container under the cappuccinator pipe and switch the steam mode on, wait until the system starts to deliver steam evenly. It may take 2-3 minutes. <b>ATTENTION!</b> Do not put your hands under the operating cappuccinator pipe to avoid burns!

#### STORAGE

- Before taking the unit away for storage, unplug it and let the unit cool down completely.
- Clean the unit. Wash all removable parts (1, 3, 4, 9, 12, 13) with warm water and neutral detergent and dry them.
- Do not leave, use and keep the unit in places with the temperature below 0°C.
- Keep the unit in a dry cool place out of reach of children and handicapped persons.

#### TRANSPORTATION

- Keep the original packaging of the coffee machine for safe transportation.
- Remove all water from the tank of the coffee machine and its internal parts, wipe dry with a soft cloth.

#### DELIVERY SET

- Coffee Machine – 1 pc.
- Measuring spoon for coffee (for 5 g) – 1 pc.
- Metal brush for cleaning the milk supply system – 1 pc.
- Soft brush for cleaning the brewing unit – 1 pc.
- A set of spare silicone rings for the brewing unit – 1 pc.
- Instruction manual – 1 pc.
- Warranty certificate – 1 pc.

#### TECHNICAL SPECIFICATIONS

- Power supply: 220-240 V ~ 50 Hz
- Rated input power: 1100-1300 W
- Water tank capacity: 1,6 L

## ENGLISH

### RECYCLING



For environment protection do not throw out the unit and the batteries (if included), do not discard the unit and the batteries with usual household waste after the service life expiration; apply to specialized centers for further recycling. The waste generated during the disposal of the unit is subject to mandatory collection and consequent disposal in the prescribed manner.

For further information about recycling of this product apply to a local municipal administration, a disposal service or to the shop where you purchased this product.

**Unit operating life is 3 years**

*The manufacturer preserves the right to change design, structure and specifications not affecting general principles of the unit operation without a preliminary notification due to which insignificant differences between the manual and product may be observed. If the user reveals such differences, please report them via e-mail [info@rondell.ru](mailto:info@rondell.ru) for receipt of an updated manual.*

### Guarantee

Details regarding guarantee conditions can be obtained from the dealer from whom the appliance was purchased. The bill of sale or receipt must be produced when making any claim under the terms of this guarantee.



*This product conforms to the EMC Directive 2014/30/EU and to the Low Voltage Directive 2014/35/EU.*









**AUTOMATISCHE KAFFEEMASCHINE RDE-1109**

Die Kaffeemaschine dient zur Zubereitung von Kaffee: «Espresso», «Americano», «Cappuccino», «Latte» sowie «Milchschaum» und «Heißes Wasser».

**Beschreibung**

1. Abnehmbare Tropfschale
2. Kaffeeführeinheit
3. Cappuccinatore-Rohr
4. Wasserbehälter
5. Klappe des Wasserabteils
6. Netzkabel
7. Bedienungsplatte
8. Trichterdeckel für gemahlene Kaffee
9. Trichter für den gemahlene Kaffee
10. Bohnenkaffeebehälter
11. Klappe der Brühereinheit
12. Brühereinheit
13. Kaffeesatzbehälter
14. Mahlgradregler
15. Aufheizplatte für Tassen
16. Deckel der Kaffeemühle

**Bedienungsplatte (7)**

17. LCD-Bildschirm
18. Taste «Americano» / «Nach oben» 
19. Taste «Espresso» 
20. Taste «Heißes Wasser» / «Nach unten» 
21. Taste «Menü» / «Beenden» / «Gemahlener Kaffee» 
22. Taste «Doppelportion» / «Ein- /Ausschalten» 
23. Taste «Dampf» / «Einsetzung» 

**ACHTUNG!**

Als zusätzlicher Schutz ist es zweckmäßig, einen FI-Schalter mit Nennstrom maximal bis 30 mA im Stromversorgungskreis aufzustellen. Wenden Sie sich dafür an einen Spezialisten.

**GEBRAUCHS- UND SICHERHEITSHINWEISE**

- Lesen Sie die Betriebsanleitung sorgfältig durch, bevor Sie das Gerät verwenden. Bewahren Sie diese Betriebsanleitung während der ganzen Gerätebetriebszeit.
- Nicht ordnungsgemäße Gerätenutzung kann zu seiner Störung führen und einen gesundheitlichen oder materiellen Schaden beim Nutzer hervorrufen.

- Vergewissern Sie sich vor dem ersten Einschalten, dass die Betriebsspannung der Kaffeemaschine mit der Netzspannung übereinstimmt.
- Das Netzkabel ist mit einem „Eurostecker“ ausgestattet; stecken Sie diesen in die Steckdose mit sicherer Erdung ein.
- Verwenden Sie keine Adapterstecker beim Anschließen der Kaffeemaschine ans Stromnetz, um Brandgefahr zu vermeiden.
- Benutzen Sie die Kaffeemaschine nur bestimmungsgemäß.
- Verwenden Sie das Gerät nicht im Freien.
- Lassen oder lagern Sie die Kaffeemaschine in keinen Räumen mit Temperaturen unter 0°C.
- Stellen Sie die Kaffeemaschine auf einer trockenen, ebenen und standfesten Oberfläche und keinem Tischrand auf.
- Stellen Sie die Kaffeemaschine auf keine heißen Oberflächen auf.
- Schützen Sie die Kaffeemaschine vor direkter Sonneneinstrahlung.
- Verwenden Sie die Kaffeemaschine in keiner Nähe von Wärme- und Feuchtigkeitsquellen oder offenem Feuer.
- Bei der Einstellung der Kaffeemaschine lassen Sie je 10 cm freien Raum von jeder Seite des Geräts für seine effektive Kühlung.
- Achten Sie darauf, dass das Netzkabel vom Tisch nicht herabhängt und keine heißen Oberflächen und scharfen Möbelkanten berührt.
- Seien Sie vorsichtig, wenn Sie Heißwasser handhaben.
- Um einen Stromschlag zu vermeiden, tauchen Sie die Kaffeemaschine, das Netzkabel oder den Netzstecker in Wasser oder jegliche andere Flüssigkeiten nicht ein.
- Um Verletzungen zu vermeiden, berühren Sie mit den Händen die beweglichen Teile des Geräts, solche wie Kaffeemühle und Brühereinheit während der Arbeit nicht.
- Es ist verboten, die Kaffeemaschine zu bewegen oder Sicherheitselemente zu entfernen (z.B. die rechte Klappe zu öffnen) während der Zubereitung von Getränken und der Spülung.
- Verwenden Sie nur das mitgelieferte Zubehör.
- Schalten Sie die Kaffeemaschine ohne Wasser nicht ein.
- Verwenden Sie nur sauberes Wasser, es wird empfohlen, Wasser zu verwenden, das mit Haushaltswasserfiltern zusätzlich gereinigt wurde.
- Vergewissern Sie sich vor dem Einschalten der Kaffeemaschine, dass alle abnehmbaren Teile korrekt aufgestellt sind.

## DEUTSCH

- Lassen Sie die Kaffeemaschine niemals unbeaufsichtigt laufen.
- Berühren Sie das Netzkabel, den Netzstecker und das Kaffeemaschinengehäuse mit nassen Händen nicht.
- Während der Kaffeezubereitung und unmittelbar nach dem Geräteausschalten berühren Sie keine heißen Oberflächen der Kaffeemaschine (Kaffeausgabereinheit, Boiler), um Verbrühungen zu vermeiden. Oberfläche des Heizkörpers bleibt heiß nach der Nutzung.
- Lassen Sie das Gerät vollständig abkühlen, bevor Sie das Zubehör entfernen oder das Gerät reinigen.
- Entfernen Sie die Kaffeerausgabereinheit und die Brüheinheit während des Kaffeemaschinenbetriebs nicht.
- Trennen Sie die Kaffeemaschine vor der Reinigung oder bei Nichtbenutzung vom Stromnetz ab.
- Wenn Sie das Gerät vom Stromnetz abtrennen, ziehen Sie das Netzkabel nicht, sondern halten Sie den Netzstecker.
- Das Gerät ist während der Zubereitung von Getränken und der Systemspülung nicht auszuschalten und vom Stromnetz nicht abzutrennen.
- Aus Kindersicherheitsgründen lassen Sie Plastiktüten, die als Verpackung verwendet werden, nie ohne Aufsicht.

**Achtung!** Lassen Sie Kinder mit Plastiktüten oder Verpackungsfolien nicht spielen. **Erststichungsgefahr!**

- Dieses Gerät soll von Kindern nicht verwendet werden.
- Während des Betriebs und des Abkühlens stellen Sie das Gerät an einen für Kinder unzugänglichen Ort auf.
- Lassen Sie Kinder das Gerät und das Netzkabel während des Gerätebetriebs nicht berühren.
- Das Gerät ist nicht zur Verwendung durch Personen (einschließlich Kinder) mit eingeschränkten körperlichen, sensorischen oder geistigen Fähigkeiten oder mangelnder Lebenserfahrung oder Wissen vorgesehen, wenn sie sich unter Aufsicht keiner für ihre Sicherheit verantwortlichen Person befinden oder keine entsprechenden Geräteanweisungen bekommen haben.
- Kinder sollten beaufsichtigt werden, um sicherzustellen, dass sie mit dem Gerät nicht spielen.
- Verwenden Sie das Gerät nicht, wenn das Kaffeemaschinengehäuse, das Netzkabel oder der Netzstecker beschädigt sind.
- Um den Leck auf den Stromverbinder zu vermeiden, ist das Gerät bei jeden Beschädigungen, sowie im Sturzfall vom Stromnetz abzutrennen. Wenden Sie sich dabei an einen (bevollmächtigten) Kundendienst.

- Wenn das Netzkabel beschädigt ist, soll es vom Hersteller, Kundendienst oder ähnlich qualifiziertem Personal ersetzt werden, um Gefahren zu vermeiden.
- Um möglichen Verletzungen zu vermeiden, ist das Gerät selbstständig nicht zu reparieren. Es ist nicht gestattet, das Gerät selbstständig auseinanderzunehmen, bei der Feststellung jeglicher Beschädigungen oder im Sturzfall trennen Sie das Gerät von der Steckdose ab und wenden Sie sich an einen autorisierten (bevollmächtigten) Kundendienst unter Kontaktadressen, die im Garantieschein und auf der Webseite [www.rondell.ru](http://www.rondell.ru) angegeben sind.
- Transportieren Sie das Gerät nur in der Fabrikverpackung.
- Bewahren Sie das Gerät an einem trockenen, kühlen und für Kinder und behinderte Personen unzugänglichen Ort auf.

*DIESES GERÄT IST NUR FÜR DEN HAUSHALTSGEBRAUCH BESTIMMT. KOMMERZIELLE NUTZUNG UND GERÄTEVERWENDUNG IN BETRIEBSBEREICHEN UND ARBEITSRÄUMEN SIND VERBOTEN.*

### VOR DER ERSTEN NUTZUNG

**Falls das Gerät bei niedrigen Temperaturen transportiert oder aufbewahrt wurde, lassen Sie es bei der Raumlufttemperatur nicht weniger als drei Stunden bleiben.**

- Nehmen Sie die Kaffeemaschine aus der Verpackung heraus und entfernen Sie das Verpackungsmaterial.
- Prüfen Sie die Umverehrtheit des Geräts, wenn das Gerät beschädigt ist, benutzen Sie es nicht.
- Vergewissern Sie sich, dass die Betriebsspannung der Kaffeemaschine mit der Netzspannung übereinstimmt.
- Vor dem ersten Gebrauch der Kaffeemaschine spülen Sie alle abnehmbaren Teile (1, 4, 12, 13) mit Warmwasser und einem neutralen Reinigungsmittel und trocknen Sie sie ab.

### VORBEREITUNG ZUM BETRIEB

**Lesen Sie die Gebrauchseinleitung vor dem ersten Gebrauch durch und behalten Sie sie für die ganze Zeit der Nutzung der Kaffeemaschine.**

- Prüfen und vergewissern Sie sich, dass die Brüheinheit (12), der Kaffeesatzbehälter (13) und die Tropfschale (1) korrekt aufgestellt sind.
- Füllen Sie den Behälter (4) mit sauberem Wasser und stellen Sie ihn in die Kaffeemaschine (Abb. 1).

..... 26 .....



**Anmerkungen:**

- In den Behälter (4) ist nur klares Wasser mit der Raumtemperatur zu gießen. Es ist verboten, Heiß- oder Eiswasser und Milch zu gießen. Nichteinhalten dieser Forderung führt zu Behälterrisso und zum Versagen des Geräts.
- Geben Sie vor dem ersten Gebrauch Kaffeebohnen (mehr als 30 g) in den Bohnenbehälter (10) (Abb. 2).

**Anmerkungen:**

- Fügen Sie in den Behälter (10) nur Kaffeebohnen und bitte kein Wasser, keinen gemahlene Kaffee oder keine mit festen Partikeln vermischten Kaffeebohnen hinzu, da sonst die Messer der Kaffeemühle beschädigt werden.
- Wenn im Display (17) das Symbol «Bohnenbehälter leer» «» angezeigt wird, fügen Sie Kaffeebohnen hinzu (mehr als 30 g).



**BETRIEB DES GERÄTS****Ein-/Ausschalten der Kaffeemaschine**

- Schalten Sie das Gerät ans Stromnetz an.
- Betätigen Sie die Einschalttaste (22) «» auf der vorderen Platte des Geräts (Bild 3).
- Beim Einschalten beginnt die Kaffeemaschine Selbstdiagnostik und automatische Spülung.
- Wenn die obengenannten Vorgänge abgeschlossen sind, ist die Maschine betriebsbereit.
- Halten Sie die Taste (22) «» 4 Sekunden lang gedrückt, um das Gerät auszuschalten und in den Wartezustand zu versetzen, dabei wird der Spülmodus gestartet.
- Trennen Sie das Gerät vom Stromnetz ab.





**ZUBEREITUNG VON «ESPRESSO»**

**Anmerkung:** Die benutzten Tassen sollen vorher durchgewärmt werden, stellen Sie dafür die Tassen auf die Aufheizplatte (15), während der Erwärmung des Wassers im Boiler erwärmt sich auch die Aufheizplatte (15), indem sie die Tassen dabei erwärmt.



- Stellen Sie die Temperatur des fertigen Getränks nach Ihren Wünschen ein, siehe Kapitel «Änderung der Getränkeinstellungen». Sie können die Wassertemperatur von 75 bis 95 °C wählen. Die Standardtemperatur beträgt 85 °C.
- Stellen Sie die Tasse unter die Kaffeezufuhrinheit (2) der Kaffeemaschine und regeln Sie sie der Höhe nach (Bild 4).
- Drücken Sie die Taste «Espresso» (19) «», um das Produkt zuzubereiten.

- Zubereitung wird automatisch beendet, wenn die Kaffeemaschine das programmierte Getränkevermögen zubereitet.
- Um den Zubereitungsprozess zu unterbrechen, drücken Sie die Taste «Beenden» (21) «».
- Nach der Beendigung der Zubereitung holen Sie die Tasse mit dem Getränk.
- Drücken Sie die Taste «Doppelportion» (22) «», um eine doppelte Portion zuzubereiten. Dabei wird auf dem Bildschirm (17) das Symbol «D2» angezeigt.



**Änderung der Einstellungen während der Zubereitung eines Getränks**

- Um die Kaffeestärke zu ändern, beim Mahlen der Kaffeebohnen drücken Sie die Tasten (18) «» oder (20) «» (Abb. 5), ändern Sie die Menge des gemahlene Kaffees (9-11 g), die zur Zubereitung des Getränks verwendet wird. Dabei wird der Prozess der Änderung der entsprechenden Einstellung auf dem Bildschirm angezeigt (Abb. 6).
- Um die Menge des Getränks zu ändern, verwenden Sie die Tasten (18) «» und (20) «» (Abb. 5), um die Menge der Wasserzufuhr (20-250 ml) zu ändern, wenn die Kaffeemaschine beginnt, Wasser in die Tasse zu geben. Dabei wird der Prozess der Änderung der entsprechenden Einstellung auf dem Bildschirm angezeigt (Abb. 7).





**ZUBEREITUNG VON «AMERICANO»**

- Stellen Sie die Tasse unter die Kaffeezufuhrinheit (2) des Geräts und stellen Sie sie in der Höhe ein (Abb. 4).
- Um das Getränk zuzubereiten, drücken Sie die Taste «Americano» (18) «».
- Um den Zubereitungsprozess zu unterbrechen, drücken Sie die Taste «Beenden» (21) «».
- Nehmen Sie nach Abschluss des Zubereitungsprozess die Tasse mit dem Getränk ab.
- Drücken Sie die Taste «Doppelportion» (22) «», um eine doppelte Portion zuzubereiten. Dabei wird auf dem Bildschirm (17) das Symbol «D2» angezeigt.

**Änderung der Einstellungen während der Zubereitung eines Getränks**

- Um die Kaffeestärke zu ändern, beim Mahlen der Kaffeebohnen drücken Sie die Tasten (18) «» oder (20) «» (Abb. 5), ändern Sie die Menge des gemahlene Kaffees (9-11 g), die zur Zubereitung des Getränks

## DEUTSCH



- verwendet wird. Dabei wird der Prozess der Änderung der entsprechenden Einstellung auf dem Bildschirm angezeigt (Abb. 8).
- Um die Menge des «Espresso» zu ändern, verwenden Sie die Tasten (18) «» und (20) «» (Abb. 5), um die Menge der Wasserzufuhr (20-250 ml) zu ändern, wenn die Kaffeemaschine beginnt, Wasser in die Tasse zu geben. Dabei wird der Prozess der Änderung der entsprechenden Einstellung auf dem Bildschirm angezeigt (Abb. 9).
  - Um die Menge des heißen Wassers zu ändern, verwenden Sie die Tasten (18) «» und (20) «» (Abb. 5), um die Menge der Wasserzufuhr (20-250 ml) zu ändern, wenn die Kaffeemaschine beginnt, Wasser in die Tasse zu geben. Dabei wird der Prozess der Änderung der entsprechenden Einstellung auf dem Bildschirm angezeigt (Abb. 10).

### ZUBEREITUNG VON «MILCHSCHAU»

**ACHTUNG!** *Vorsicht vor Verbrennungen mit heißem Dampf aus dem Cappuccinatore-Rohr (3).*

- Lassen Sie das Cappuccinatore-Rohr (3) in den Milchbehälter (Abb. 11).
- Um den Milchschaum herzustellen, drücken Sie die Taste (23) «» (Abb. 12).



### Änderung der Einstellungen während der Zubereitung

- Um die Zubereitungszeit für den Milchschaum zu ändern, verwenden Sie die Tasten «» oder (20) «» (Abb. 5), um die Zeit zu ändern. Dabei wird der Prozess der Änderung der entsprechenden Einstellung auf dem Bildschirm angezeigt (Abb. 13).

### WICHTIG:

*Es ist erforderlich, dass die für Zubereitung von Milchschaum benutzte Milch frisch, kühl und ohne Konservierungsstoffe ist, das heißt, keine Dauermilch. Benutzen Sie einfache Vollmilch mit Fettgehalt 4 bis 6%, der Fettgehalt von Sahne muss mindestens 10% betragen.*



### ZUBEREITUNG VON HEIßEM WASSER

- Stellen Sie die Tasse unter die Kaffeeführeinheit (2) des Geräts und stellen Sie sie in der Höhe ein (Abb. 4).
- Zum Kochen drücken Sie die Taste (20) «».
- Die Heißwasserzufuhr stoppt automatisch, wenn das Volumen in der Tasse 250 ml erreicht. Um die Heißwasserzufuhr zu unterbrechen, drücken Sie die Taste «Beenden» (21) «».

### ZUBEREITUNG VON GETRÄNKEN AUS DEM GEMAHLENEN KAFFEE

- Fügen Sie 2 Löffel Kaffee (10 g) in den Trichter für den gemahlene Kaffee(9) hinzu.

**ACHTUNG!** *Menge des gemahlene Kaffees darf 2 mitgelieferte Löffel nicht übersteigen. Ansonsten wird das Kaffeepulver über die Brühreinheit herausfallen, was zu ihrem Verstopfen und Störung führen wird.*

- Drücken Sie die Taste (21) «Gemahlener Kaffee» «», dabei wird das entsprechende Symbol auf dem Bildschirm angezeigt (Abb. 15).
- Drücken Sie die Taste für die gewählte Getränkeart «Espresso» (19) «» oder «Americano» (18) «».
- Zubereitung des Getränks wird automatisch beendet.

Unten ist die Tabelle für die unmittelbare Getränkezubereitung:

Bezeichnung des Getränks	Mahlbohnen-gewicht, g	Volumen des fertigen Kaffees, ml	Temperatur, °C	Heißwasser, ml
Espresso Portion / Doppelportion	9-11	20-120	75-95	–
Standardein- stellung	10	40	85	–
Americano Portion / Doppelportion	9-11	20-200	75-95	0-200
Standardein- stellung	10	40	85	80

### FUNKTIONALITÄT

#### Mahlgradregelung

Regeln Sie den Mahlgrad (1 bis 5) der Kaffeebohnen während der Arbeit der Kaffeemühle.

Bei Drehung des Reglers (14) gegen den Uhrzeigersinn wird der Mahlgrad feiner und der Kaffeegeschmack stärker.

Bei Drehung des Reglers (14) im Uhrzeigersinn wird der Mahlgrad grober und der Kaffeegeschmack schwächer.

**ACHTUNG!** *Mahlgrad ist nur während der Arbeit der Kaffeemühle zu regeln. Nichtbeachtung dieser Forderung kann zur Störung des Geräts führen.*

#### Tropfschale (1)

- Wenn das Niveau des Abgusses bis zur Höchstgrenze steigt, taucht der Schwimmsensoren auf, danach ist die Flüssigkeit aus der Tropfschale auszugießen.

- Wenn auf dem Bildschirm das Symbol «Keine Tropfschale» (☐) angezeigt wird, wenn die Schale eingeleigt ist, entfernen Sie die Schale und setzen Sie sie wieder ein.

#### Brüheinheit (12)

- Bitte öffnen Sie die Tür der Brüheinheit (11) nicht und bewegen Sie die Brüheinheit (12) nicht während der Kaffe Zubereitung. Wenn auf dem Bildschirm (17) «Keine Brüheinheit» (☐) angezeigt wird, nehmen Sie sie bitte heraus und setzen Sie sie dann wieder vollständig ein, bis sie einrastet.
- Wenn auf dem Bildschirm das Symbol «Tür der Brüheinheit ist geöffnet» (☐) angezeigt wird, öffnen und schließen Sie die Tür (11) fest.

#### Kaffeesatzbehälter (13)

- Wenn das Symbol (☐) auf dem Bildschirm erscheint, reinigen Sie bitte den Behälter (13) (Abb. 16).

#### Änderung der Einstellungen der Kaffeemaschine

Die Einstellungen für die Zubereitung von Getränken können nur während der Zubereitung geändert werden.

- Um die Zubereitungsstellungen einzustellen, halten Sie die Taste (21) «☰» 4 Sekunden lang gedrückt.
- Stellen Sie die Wassertemperatur von 75 bis 95 °C ein, indem Sie die Tasten (18) «^» oder (20) «v» drücken (Abb. 17).
- Drücken Sie die Taste (21) «☰» und stellen Sie die automatische Abschaltzeit im Bereich von 0,5 bis 24 Stunden durch Drücken der Tasten (18) «^» oder (20) «v» (Abb. 18).
- Um auf die Werkseinstellungen zurückzusetzen, drücken Sie die Taste (21) «☰» (Abb. 19), dann drücken und halten Sie die Taste (18) «^» oder (20) «v» gedrückt. Wenn Sie keinen Rücksetzen durchführen möchten, drücken Sie die Taste (21) «☰» erneut: sie wechseln in den Geräteinformationsmodus (das Herstellungsdatum und die Chargennummer werden angezeigt) (Abb. 20).
- Um den Einstellmodus zu verlassen, drücken Sie die Taste (21) «☰».

#### REINIGUNG UND PFLEGE

##### Spülung des Systems zum aufschäumen von Milch

- Stellen Sie einen Behälter mit sauberem Wasser unter das Cappuccinatore-Rohr ein.
- Drücken Sie die Taste (23) «☉» (Abb. 12) und reinigen Sie das Cappuccinatore-Rohr.

- Lassen Sie die Kaffeemaschine nach dem Spülen 15 Minuten lang abkühlen.
- Entfernen Sie das Cappuccinatore-Rohr (3) (Abb. 21) und unter fließendem Wasser abspülen.
- Bringen Sie das Cappuccinatore-Rohr (3) wieder an.

**Anmerkung:** Wir empfehlen, das System zum aufschäumen von Milch nach jedem Gebrauch zu spülen.

##### Reinigung der Brüheinheit

- Öffnen Sie die Tür der Brüheinheit (11) (Abb. 22).
- Entfernen Sie den Behälter (13) (Abb. 23).
- Nehmen Sie die Brüheinheit (12) aus der Kaffeemaschine heraus (Abb. 24).
- Tränken Sie die Brüheinheit (12) in einem Behälter mit klarem Wasser und spülen Sie sie gründlich aus oder spülen Sie sie unter fließendem Wasser ab.
- Stellen Sie die Brüheinheit (12) in den Slot der Kaffeemaschine, danach stellen Sie den Kaffeesatzbehälter (13).

**Anmerkungen:** Wir empfehlen die Reinigung der Brüheinheit einmal pro Monat.

##### Reinigung vom Kalk (Entkalkung)

Für Verlängerung der Nutzungsdauer der Kaffeemaschine ist sehr wichtig, das Gerät rechtzeitig vom Kalk zu reinigen. Häufigkeit der Entkalkung hängt vom Niveau der Wasserhärte in Ihrer Region ab. Für Bestimmung dieses Niveaus empfehlen wir Papiertester, die ins Wasser getaucht werden und die Farbe abhängig vom Inhalt von Kalzium, Magnesium und Eisen wechseln. Aufgrund der erworbenen Angaben ist ein der Schema der Entkalkungshäufigkeit zu wählen:

Grad	Wasserhärte, mg/l	Muss entkalkt werden (Anzahl Tassen)
Grad 1	0-50	880
Grad 2	51-120	440
Grad 3	151-250	280
Grad 4	251-425	220

Als Reinigungsmittel kann man Pulver oder Tabletten gegen Kalk benutzen, die für automatische Kaffeemaschinen und andere Geräte für Essen- und Getränkezubereitung geeignet sind.

- Bereiten Sie die Lösung für Entkalkung entsprechend der Gebrauchsanweisung für den Reinigungsmittel vor.

## DEUTSCH

- Füllen Sie den Wasserbehälter (4) mit der vorbereiteten Lösung bis zur Höchstgrenze und stellen Sie in die Kaffeemaschine (Bild 25).
- Stellen Sie einen Behälter mit geeignetem Volumen (mindestens 1,5 Liter) unter die Kaffeerauslaufeinheit (2) ein.
- Halten Sie die Taste (21) «☰» 4 Sekunden lang gedrückt, bis das Symbol «Spülen» ☼ auf dem Bildschirm erscheint (Abb. 26).
- Betätigen Sie die Taste «Eingabe» (23) um den Reinigungsvorgang zu starten.
- Nach Beendigung der Reinigung des Wasserzufuhrsystems mit der Entkalkungslösung erklingt ein Tonsignal und auf dem Bildschirm erscheint das Symbol «☐».
- Entfernen Sie den Wasserbehälter (4) aus der Kaffeemaschine, spülen Sie ihn und füllen mit klarem Wasser.
- Stellen Sie den Wasserbehälter (4) in die Kaffeemaschine und warten Sie auf die Beendigung des Reinigungsvorgangs.
- Um die Anzahl der ausgegebenen Getränke zurückzusetzen, setzen Sie sie auf die Werkseinstellungen zurück, siehe Abschnitt «Änderung der Einstellungen der Kaffeemaschine».

### Reinigung der Kaffeemühle

- Ziehen Sie das Gerät aus der Steckdose.
- Öffnen Sie den Deckel des Bohnenkaffeebehälters (10) und reinigen Sie die Innenseite mit einem trockenen, weichen Tuch (Abb. 30).

**ACHTUNG!** Es ist verboten, Wasser und scharfe Gegenstände für Reinigung der Kaffeemühle zu benutzen

### Wechsel der Dichtungsringe

Ein Dichtungsringe-Set für Heizeinheit wird mitgeliefert. Die Ringe sind je nach ihrem Abreiben oder Störung zu wechseln.

**ACHTUNG!** Der Wechsel ist am abgetrennten vom Netz Gerät durchzuführen.

- Öffnen Sie die Tür der Brüheinheit (11) der Kaffeemaschine (Abb. 22).
- Nehmen Sie den Kaffeessatzbehälter (13) heraus (Abb. 23).
- Nehmen Sie die Brüheinheit (12) heraus (Abb. 24).
- Reinigen Sie die Brüheinheit, indem Sie sie für 30 bis 40 Minuten in einen Behälter mit klarem Wasser eintauchen.
- Ersetzen Sie die O-Ringe an der Brüheinheit (Abb. 27-29).

### Störungen, ihre Ursachen und Beseitigung

Fehler	Mögliche Ursache	Behebung
Die Kaffeemaschine schaltet sich nicht ein	Das Gerät ist ans Stromnetz nicht angeschlossen	Schließen Sie die Kaffeemaschine ans Stromnetz an
	Das Gerät ist im Standby-Modus	Berühren Sie die Einschalttaste auf der vorderen Platte
Unregelmäßiges Geräusch der Kaffeemühle	Kaffeemühle ist verstopft	Kaffeemühle ist entsprechend dieser Gebrauchsanweisung zu reinigen
	Fremdkörper sind in die Kaffeemühle eingedrungen	Trennen Sie die Kaffeemaschine vom Netz, entfernen Sie Fremdkörper aus der Kaffeemühle und wischen Sie sie mit einem trockenen Tuch ab
Kaffeemühle funktioniert nicht	Motor der Kaffeemühle defekt ist	Wenden Sie sich an das Servicecenter
	Fremdkörper sind in die Kaffeemühle eingedrungen	Trennen Sie die Kaffeemaschine vom Netz, entfernen Sie Fremdkörper aus der Kaffeemühle und wischen Sie sie mit einem trockenen Tuch ab
Getränke fließen langsam aus der Kaffeerausgabereinheit	Kaffee ist zu fein gemahlen	Regeln Sie die Kaffeemühle für größeren Mahlgrad
	Wenig Wasser in der Brüheinheit	Betätigen Sie zuerst die Taste «Heißwasser» im Menü der Kaffeemaschine vor der Kaffeezubereitung
	Verschmutzung der Brüheinheit	Reinigen Sie die Brüheinheit

..... 30 .....

Fehler	Mögliche Ursache	Behebung
Aus der Kaffeerausgangseinheit gießt Wasser anstatt des Kaffees	Kaffeebohnen sind nicht fein gemahlen	Korrigieren Sie die Einstellungen der Kaffeemühle zur Vergrößerung des Mahlgrades
	Kaffeebohnen sind nass	Ersetzen Sie Kaffeebohnen durch gut getrocknete
Die Kaffeemaschine zeigt eine Meldung an, dass die Brüheinheit fehlt, obwohl sie im Maschinenkörper eingebaut ist	Die Brüheinheit ist falsch eingesetzt	Überprüfen Sie die Brüheinheit und setzen Sie sie gemäß dieser Bedienungsanleitung ein
Eine kleine Menge Kaffee fließt in die Tasse aus der Kaffeerausgabereinheit	Das Wasserleitungssystem ist aufgrund der Kalkablagerungen blockiert	Entkalken Sie die Kaffeemaschine gemäß dieser Bedienungsanleitung
Milch schäumt nicht auf	Der Cappuccinatore ist verstopft	Führen Sie eine vollständige Reinigung des Milchsystems und Milcheinlaufsrohrs
	Milchsorte ist nicht zum Aufschäumen geeignet	Wir empfehlen die Verwendung von Vollmilch
Die Kaffeemaschine zeigt eine Warnung an, dass kein Kaffeesatzbehälter eingesetzt ist	Der Anzeiger des Kaffeesatzbehälters ist verstopft oder der Behälter ist nicht installiert	Nehmen Sie den Kaffeesatzbehälter und reinigen Sie sorgfältig alle Ecken der Behälterfläche mit der mitgelieferten Weichbürste, reinigen Sie auch alle Außenecken des Behälters mit einem trockenen Tuch.
Der Bildschirm der Kaffeemaschine zeigt, dass der Kaffeesatzbehälter nicht aufgestellt ist, obwohl er auf seinem Platz ist	Der Anzeiger des Kaffeesatzbehälters ist verstopft	Nehmen Sie den Kaffeesatzbehälter und reinigen Sie sorgfältig alle Ecken der Behälterfläche mit der mitgelieferten Weichbürste, reinigen Sie auch alle Außenecken des Behälters mit einem trockenen Tuch.
Der Bildschirm zeigt das Symbol «Wasserbehälter».	Der Behälter hat kein Wasser mehr	Füllen Sie den Behälter mit sauberem Wasser und setzen Sie ihn in den Steckplatz hinter der linken Tür der Kaffeemaschine ein, drücken Sie ihn, bis er einrastet
	Der Wasserstandanzeiger ist zu eichen	Solange die Kaffeemaschine im Wartezustand ist, machen Sie folgendes: 1) Entnehmen Sie den Wasserbehälter aus dem Kaffeemaschinen-Steckplatz; 2) Entfernen Sie den Aufkleber von der Reset-Taste des Wasserstandanzeigers, der sich in der Ecke des Wasserbehältersteckplatzes befindet; 3) Drücken Sie die Taste (22) und halten Sie sie länger als 6 Sekunden gedrückt; 4) Trennen Sie die Kaffeemaschine vom Stromnetz; 5) Schließen Sie die Kaffeemaschine an das Stromnetz an und warten Sie 10 Sekunden; 6) Füllen Sie den Wasserbehälter und setzen Sie ihn in den Steckplatz hinter der linken Tür der Kaffeemaschine ein, drücken Sie ihn bis zum Knacken

## DEUTSCH

Fehler	Mögliche Ursache	Behebung
Der Bildschirm zeigt eine wandernde quadratische Linie Nach dem Drücken der Taste «Beenden» (20) gelangt das Getränk nicht in den Becher	Der Wasserbehälter ist nicht korrekt aufgestellt	Füllen Sie den Wasserbehälter und stellen Sie ihn in den Steckplatz hinter der linken Klappe der Kaffeemaschine auf, drücken Sie ihn bis zum Knacken
	Das Wasser gelangt in den Wasserzufuhrrohr nicht	Wenden Sie sich an das Servicecenter
	Das Wasserzufuhrrohr ist gesperrt	Wenden Sie sich an das Servicecenter
Kaffee wird zu schwach (wässrig) aufgebriht	Kaffee ist zu fein gemahlen	Stellen Sie die Kaffeemühle auf einen größeren Mahlgrad ein
	Für die Zubereitung von Getränken wird dunkler Röstkaffee verwendet, dessen Körner eine große Menge Kaffeeöl freisetzen, die Messer der Kaffeemühle werden zusammengeklebt, die Körner gelangen nicht in die Kaffeemaschine	Im Laufe der Betriebs der Kaffeemühle drehen Sie den Regler in die Richtung «+». Bleibt das Problem ungelöst, wenden Sie sich an das Servicecenter
	Nasser Kaffee sperrte den Betrieb der Kaffeemühle	Entfernen Sie die nassen Körner, reinigen Sie die Kaffeemühle gemäß dieser Anleitung, füllen Sie die trockenen Kaffeebohnen ein
Der Kaffee gelingt nicht in die Tasse	Der Wasserbehälter ist nicht korrekt aufgestellt	Füllen Sie den Wasserbehälter und stellen Sie ihn in den Steckplatz hinter der linken Klappe der Kaffeemaschine auf, drücken Sie ihn bis zum Knacken
	Die Kaffeezufuhrreinheit (12) ist verstopft	Reinigen Sie die Kaffeezufuhrreinheit (2) gründlich mit einem mitgelieferten feuchten Tuch und einer mitgelieferten Bürste
	Verstopfte Wasserzufuhrrohre zum Kaffeebrauen	Starten Sie den Vorgang der Entkalkung entsprechend dieser Anleitung. Bleibt das Problem ungelöst, wenden Sie sich an das Servicecenter
Beim ersten Einschalten oder nach längerer Lagerung reibt die Kaffeemaschine Kaffee, brauen jedoch keine Getränke	Bildung eines Luftpneinschlusses im Brühsystem	Stellen Sie einen leeren Behälter unter das Cappuccinatore-Rohr und schalten Sie den Dampfmodus ein, warten Sie, bis das System beginnt, den Dampf gleichmäßig zu verteilen. Dies kann 2-3 Minuten dauern. <b>ACHTUNG!</b> Um Verbrennungen zu vermeiden, stellen Sie Ihre Hände nicht unter das Rohr eines laufenden Cappuccinator!

### AUFBEWAHRUNG

- Bevor Sie das Gerät zur Aufbewahrung wegnehmen, trennen Sie es vom Stromnetz ab und lassen Sie es vollständig abkühlen.
- Reinigen Sie das Gerät. Spülen Sie alle abnehmbaren Teile ab (1, 3, 4, 9, 12, 13) mit warmem Wasser mit neutralem Reinigungsmittel und trocken Sie sie.



- Es ist nicht gestattet, die Kaffeemaschine an den Orten mit der Temperatur unter 0°C zu lassen, zu benutzen und aufzubewahren.
- Bewahren Sie das Gerät an einem trockenen, kühlen und für Kinder und behinderte Personen unzugänglichen Ort auf.

#### TRANSPORT

- Bewahren Sie die Herstellerpackung der Kaffeemaschine für ihren weiteren sicheren Transport.
- Entfernen Sie das gesamte Wasser aus dem Behälter und den inneren Teilen der Kaffeemaschine und wischen Sie sie mit einem weichen Tuch trocken.

#### LIEFERUMFANG

Kaffeemaschine – 1 Stk.  
 Messlöffel für den Kaffee (für 5 g) – 1 Stk.  
 Metallbürste für Reinigung  
 des Milchzufuhrsystems – 1 Stk.  
 Weiche Bürste für Reinigung der Brüheinheit – 1 Stk.  
 Ersatzsilikonringe-Set für Brüheinheit – 1 Stk.  
 Bedienanleitung – 1 Stk.  
 Garantieschein – 1 Stk.

#### TECHNISCHE EIGENSCHAFTEN

Stromversorgung: 220-240 V ~ 50 Hz  
 Nennleistungsaufnahme: 1100-1300 W  
 Fassungsvermögen des Wasserbehälters: 1,6 L

#### ENTSORGUNG



Zwecks Umweltschutz nach Beendigung der Nutzungsdauer des Gerätes und der Batterien (falls mitgeliefert), werfen Sie diese zusammen mit gewöhnlichen Haushaltsabfällen nicht weg, geben Sie das Gerät und die Batterien in die Spezialpunkte für weitere Entsorgung über.

Die bei der Entsorgung der Erzeugnisse entstehenden Abfälle sind unbedingt zu sammeln und weiter ordnungsmäßig zu entsorgen.

Mehrere Information zur Entsorgung dieses Produkts erhalten Sie bei Ihrer lokalen Stadtverwaltung, einem Abfallentsorgungsdienst oder beim Geschäft, wo Sie dieses Produkt gekauft haben.

*Der Hersteller behält sich das Recht vor, Design, Konstruktion und die das gemeinsame Gerätebetriebsprinzip nicht beeinflussende technische Eigenschaften ohne Vorbenachrichtigung zu verändern, deswegen kann sich die Betriebsanleitung vom Gerät gering unterscheiden. Bei Feststellung solcher Unterschiede bitte teilen davon per E-Mail info@rondell.ru für eine aktualisierte Betriebsanleitung mit.*

**Gerätenutzungsdauer beträgt 3 Jahre**



Dieses Produkt entspricht der EMV-Richtlinie 2014/30/EU und der Niederspannungsrichtlinie 2014/35/EU.





# ГАРАНТИЙНЫЙ ТАЛОН

---

условия гарантийного обслуживания

**ЕДИНАЯ СПРАВОЧНАЯ СЛУЖБА/CALL CENTER:**

**+7 (495) 921-01-70**

**Уважаемые покупатели!**

Требуйте от продавца заполнения гарантийного талона, включая отрывные купоны.

**Русский**

**Уважаемый покупатель!**

**RÖNDELL благодарит Вас за Ваш выбор и гарантирует высокое качество работы приобретенного вами прибора при соблюдении правил его эксплуатации.**

Срок гарантии на все приборы – 12 месяцев со дня покупки. Данным гарантийным талоном производитель подтверждает исправность данного прибора и берет на себя обязательство по бесплатному устранению всех неисправностей, возникших по вине производителя. Гарантийный ремонт может быть произведен в любом авторизованном сервис-центре, указанном на сайте [www.rondell.ru](http://www.rondell.ru).

**Условия гарантийного обслуживания:**

- Гарантия действует при соблюдении следующих условий оформления:
  - правильное и четкое заполнение оригинального гарантийного талона RÖNDELL с указанием наименования модели, ее серийного номера, даты продажи, при наличии печати фирмы-продавца и подписи представителя фирмы-продавца в гарантийном талоне, печатей на каждом отрывном купоне, подписи покупателя;Производитель оставляет за собой право на отказ в гарантийном обслуживании в случае непредоставления вышеуказанных документов, или если информация в них будет неполной, неразборчивой, противоречивой.
- Гарантия действует при соблюдении следующих условий эксплуатации:
  - использование прибора в строгом соответствии с инструкцией по эксплуатации;
  - соблюдение правил и требований безопасности.
- Гарантия не включает в себя периодическое обслуживание, чистку, установку, настройку прибора на дому у владельца, а также естественный износ прибора.
- Случаи, на которые гарантия не распространяется:
  - механические повреждения;
  - несоблюдение условий эксплуатации или ошибочные действия владельца;
  - неправильная установка, транспортировка;
  - стихийные бедствия (молния, пожар, наводнение и т.п.), а также другие причины, находящиеся вне контроля продавца и изготовителя;
  - попадание внутрь прибора посторонних предметов, жидкостей, насекомых;
  - ремонт или внесение конструктивных изменений неуполномоченными лицами;
  - использование прибора в профессиональных целях (нагрузка превышает уровень бытового применения);
  - подключение прибора к питающим, телекоммуникационным и кабельным сетям, не соответствующим Государственным Техническим Стандартам;
  - чистка аудиоголовок, приводов для считывания информации с носителей различных типов;
  - выход из строя перечисленных ниже принадлежностей изделия, если их замена предусмотрена конструкцией и не связана с разборкой изделия:
    - пульта дистанционного управления, аккумуляторные батареи, элементы питания (батарейки), внешние блоки питания и зарядные устройства;
    - расходные материалы и аксессуары (упаковка, чехлы, ремни, сумки, сетки, ножи, колбы, тарелки, подставки, решетки, вертелы, шланги, трубки, щетки, насадки, пылесборники, фильтры, поглотители запаха).
  - для приборов, работающих от батареек, – работа с неподходящими или истощенными батарейками;
  - для приборов, работающих от аккумуляторов – любые повреждения, вызванные нарушениями правил зарядки и подзарядки аккумуляторов.
  - для бритв – смятая или порванная сетка.
- Настоящая гарантия предоставляется изготовителем в дополнение к правам потребителя, установленным действующим законодательством, и ни в коей мере не ограничивает их.
- Производитель не несет ответственности за возможный вред, прямо или косвенно нанесенный продукцией «RÖNDELL», людям, домашним животным, имуществу потребителя и/или иных третьих лиц в случае, если это произошло в результате несоблюдения правил и условий эксплуатации, установки изделия; умышленных и/или неосторожных действий (бездействий) потребителя и/или иных третьих лиц, действия обстоятельств непреодолимой силы.

**Dear Customer!****RÓNDELL appreciates your choice and guarantees the high quality of the purchased appliance operation under keeping of service rules.**

The guarantee period for all devices is 12 months from the date of purchase. By this guarantee book the manufacturer confirms the good working condition of the device and undertakes the obligation to repair any defects which may arise through the fault of the manufacturer free of charge. Warranty service is available at any authorized service center enlisted on the site [www.rondell.ru](http://www.rondell.ru).

**Guarantee service conditions**

1. The guarantee is valid if the following issuance conditions are observed:

- correct and precise filling in the original RÓNDELL warranty card with mentioning model name, its serial number, date of sale, with seal of Seller and signature of Seller's representative in the warranty card, seals on each tear-off coupon, Buyer's signature;

The manufacturer retains the right to refuse guarantee service in case of failure to submit the above-mentioned documents, or if the information they contain is incomplete, illegible or contradictory.

2. The guarantee is valid if the following operating conditions are observed:

- the device is used in strict accordance with the operating instructions;
- the safety rules and requirements are observed.

3. Warranty does not include periodic maintenance, cleaning, installation, adjustment of device at the owner's home, as well as natural device wear and tear.

4. Cases not covered by the guarantee:

- mechanical impairments;
- non-observance of operating conditions or faulty action of the owner;
- incorrect installation or transportation;
- natural hazards (lightning, fire, flooding etc.), as well as other causes beyond the control of the seller and manufacturer;
- penetration of external objects, liquids or insects into the device;
- repair work or structural alterations carried out by unauthorised persons;
- use of the device for professional purposes (whereby the load exceeds the domestic application level);
- connection of the device to power supply, telecommunication and cable-based networks incompatible with the State Technical Standards;
- cleaning of audio heads, different media readout drives
- breakdown of the accessories of the unit listed below, if their replacement is specified by the construction and does not require disassembly of the unit:
  - a) the remote control, the accumulator batteries, batteries, external power blocks and charging devices;
  - b) the consumable products and accessories (packing, cases, belts, bags, grids, blades, flasks, plates, supports, racks, roasting racks, hoses, tubes, brushes, attachments, dust containers, filters, odor absorbers).
- for battery-operated devices: use of incompatible or discharged batteries, or any impairments caused by discharged or leaky batteries (we recommend to use only high-quality batteries);
- for battery powered devices – any damages caused by battery charging and recharging rules violation.
- for shavers: crumpled or ruptured safety mesh;

5. This guarantee is provided by the manufacturer in addition to the customer's rights, stipulated by the current legislation, and does not restrict them.

6. The manufacturer is not responsible for possible harm, caused directly or indirectly by «RÓNDELL» products to people, pets, consumer's property and/or other third parties in case if it has happened due to violation of rules and operating conditions, installation of the unit; intended and/or careless actions (inactions) of a consumer and/or other third parties, the effect of force majeure circumstances.



## Гарантийный талон / Guarantee card

463-

### Сведения о покупке / Purchase information

Модель / Model:

**Кофемашина автоматическая RDE- 1109**

Серийный номер № / Serial №:

Дата покупки / Date of purchase:

### Сведения о продавце / Seller information

Название и адрес продающей организации / Name and address of selling organization:

Телефон / Telephone number:

М.П.  
P.S.

Подтверждаю получение исправного изделия, с условиями гарантии ознакомлен и согласен /  
Here by I confirm the receipt of the guarantee terms

Подпись покупателя /  
Buyer's signature

**ВНИМАНИЕ!** Гарантийный талон действителен только при наличии печати продающей организации /  
**ATTENTION!** The guarantee card is valid only if stamped by the selling organization

**Röndell**  
Professionals Recommend

**Купон / Coupon №3**

**463-**

Модель / Model:

**Кофемашина  
автоматическая RDE- 1109**

Серийный номер № /  
Serial №:

Дата поступления в ремонт /  
Repair start date:

Дата выполнения ремонта /  
Repair completion date:

Вид ремонта / Type of repair:

М.П.  
P.S.

**Röndell**  
Professionals Recommend

**Купон / Coupon №2**

**463-**

Модель / Model:

**Кофемашина  
автоматическая RDE- 1109**

Серийный номер № /  
Serial №:

Дата поступления в ремонт /  
Repair start date:

Дата выполнения ремонта /  
Repair completion date:

Вид ремонта / Type of repair:

М.П.  
P.S.

**Röndell**  
Professionals Recommend

**Купон / Coupon №1**

**463-**

Модель / Model:

**Кофемашина  
автоматическая RDE- 1109**

Серийный номер № /  
Serial №:

Дата поступления в ремонт /  
Repair start date:

Дата выполнения ремонта /  
Repair completion date:

Вид ремонта / Type of repair:

М.П.  
P.S.

