

**Robert Bosch GmbH**  
Power Tools Division  
70764 Leinfelden-Echterdingen  
GERMANY

[www.bosch-pt.com](http://www.bosch-pt.com)

2 609 932 890 (2015.03) 0 / 64 EURO



2 609 932 890

## MA 55 Professional

 **BOSCH**

**de** Originalbetriebsanleitung  
**en** Original instructions  
**fr** Notice originale  
**es** Manual original  
**pt** Manual original  
**it** Istruzioni originali  
**nl** Oorspronkelijke  
gebruiksaanwijzing  
**da** Original brugsanvisning  
**sv** Bruksanvisning i original  
**no** Original driftsinstruks  
**fi** Alkuperäiset ohjeet  
**el** Πρωτότυπο οδηγιών χρήσης

**tr** Orijinal işletme talimatı  
**pl** Instrukcja oryginalna  
**cs** Původní návod k používání  
**sk** Pôvodný návod na použitie  
**hu** Eredeti használati utasítás  
**ru** Оригинальное руководство  
по эксплуатации  
**uk** Оригінальна інструкція з  
експлуатації  
**kk** Пайдалану нұсқаулығының  
түпнұсқасы  
**ro** Instrucțiuni originale  
**bg** Оригинална инструкция

**mk** Оригинално упатство за работа  
**sr** Originalno uputstvo za rad  
**sl** Izvirna navodila  
**hr** Originalne upute za rad  
**et** Algupärane kasutusjuhend  
**lv** Instrukcijas oriģinālvalodā  
**lt** Originali instrukcija  
**ko** 사용 설명서 원본  
**ar** تعليمات التشغيل الأصلية  
**fa** دفترچه راهنمای اصلی



Deutsch.....	Seite 4
English .....	Page 6
Français .....	Page 8
Español.....	Página 10
Português .....	Página 12
Italiano .....	Pagina 14
Nederlands.....	Pagina 16
Dansk .....	Side 17
Svenska .....	Sida 19
Norsk.....	Side 20
Suomi .....	Sivu 22
Ελληνικά .....	Σελίδα 23
Türkçe.....	Sayfa 25
Polski .....	Strona 27
Česky .....	Strana 29
Slovensky .....	Strana 31
Magyar .....	Oldal 32
Русский .....	Страница 35
Українська .....	Сторінка 38
Қазақша .....	Бет 40
Română.....	Pagina 42
Български .....	Страница 43
Македонски .....	Страна 45
Srpski .....	Strana 47
Slovensko .....	Stran 49
Hrvatski.....	Stranica 50
Eesti .....	Lehekülj 52
Latviešu .....	Lappuse 53
Lietuviškai.....	Puslapis 55
한국어 .....	페이지 56
عربي .....	صفحة 60
فارسی .....	صفحه 62

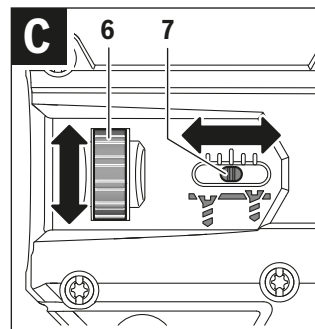
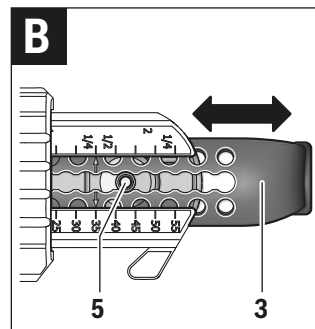
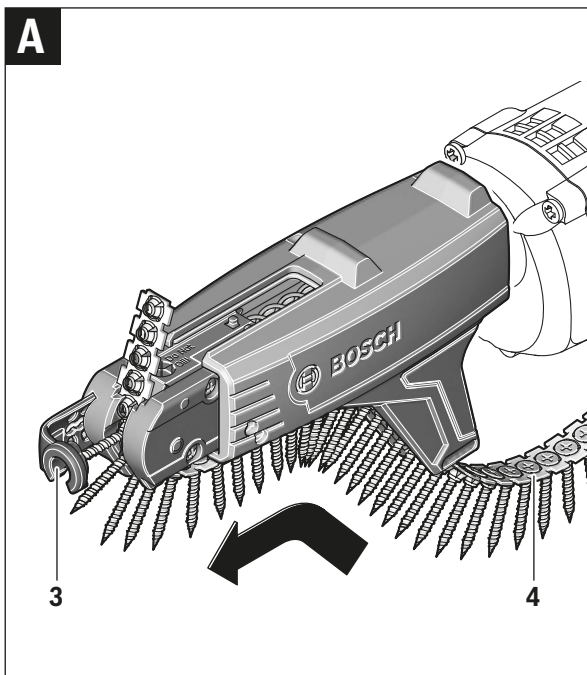
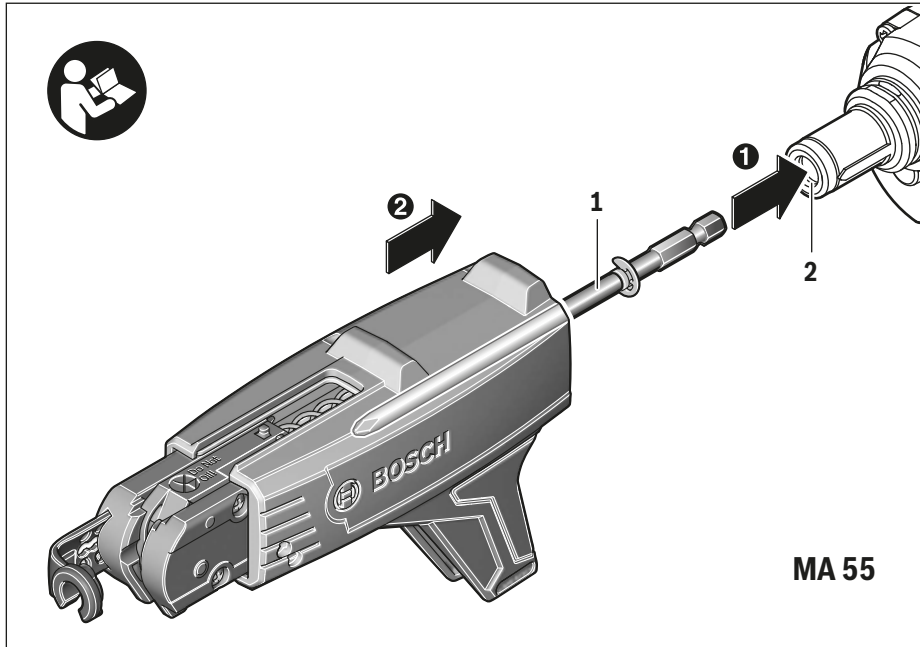

## Deutsch

### Sicherheitshinweise

#### Allgemeine Sicherheitshinweise



Lesen Sie alle dem Magazinaufsatz und dem verwendeten Bohrschrauber beigefügten Warnhinweise und Anweisungen. Versäumnisse bei der Einhaltung der Sicherheitshinweise und Anweisungen können elektrischen Schlag, Brand und/oder schwere Verletzungen verursachen.

Bewahren Sie alle Sicherheitshinweise und Anweisungen für die Zukunft auf.

#### Sicherheitshinweise für Magazinaufsätze

- ▶ **Ziehen Sie den Stecker aus der Steckdose und/oder entnehmen Sie den Akku vom Elektrowerkzeug, bevor Sie Geräteeinstellungen vornehmen oder Zubehörteile wechseln.** Unbeabsichtigter Start von Elektrowerkzeugen ist die Ursache einiger Unfälle.
- ▶ **Halten Sie das Elektrowerkzeug gut fest.** Beim Festziehen und Lösen von Schrauben können kurzfristig hohe Reaktionsmomente auftreten.
- ▶ **Sichern Sie das Werkstück.** Ein mit Spannvorrichtungen oder Schraubstock festgehaltenes Werkstück ist sicherer gehalten als mit Ihrer Hand.
- ▶ **Warten Sie, bis das Elektrowerkzeug zum Stillstand gekommen ist, bevor Sie es ablegen.** Das Einsatzwerkzeug kann sich verhaken und zum Verlust der Kontrolle über das Elektrowerkzeug führen.
- ▶ **Tragen Sie geeignete Kleidung. Tragen Sie keine weite Kleidung oder Schmuck. Halten Sie Haare, Kleidung und Handschuhe fern von sich bewegenden Teilen.** Lockere Kleidung, Schmuck oder lange Haare können von sich bewegenden Teilen erfasst werden.
- ▶ **Richten Sie das Elektrowerkzeug nicht auf sich selbst oder andere Personen in der Nähe.**
- ▶ **Greifen Sie während des Arbeitens nicht in den Magazinaufsatz oder an die zu verschraubende Stelle.** Es besteht Verletzungsgefahr durch Quetschungen oder scharfkantige Schrauben.
- ▶ **Verwenden Sie nur geeignete Schraubengurte gemäß den Technischen Daten.** Bei der Verwendung anderer Schrauben kann der Magazinaufsatz beschädigt werden.
- ▶ **Bringen Sie vor allen Arbeiten am Elektrowerkzeug (z. B. Wartung, Werkzeugwechsel etc.) sowie bei dessen Transport und Aufbewahrung den Drehrichtungsumschalter in Mittelstellung.** Bei unbeabsichtigtem Betätigen des Ein-/Ausschalters besteht Verletzungsgefahr.

### Produkt- und Leistungsbeschreibung

#### Bestimmungsgemäßer Gebrauch

Der Magazinaufsatz ist bestimmt zur rationellen Schnellverschraubung von Bohr-, Spanplatten- und Holzbauschrauben.

Der Magazinaufsatz darf nur in Verbindung mit folgenden Bohrschraubern benutzt werden:

- GSR 6-25 TE (3 601 D45 0..)
- GSR 6-45 TE (3 601 D45 1..)
- GSR 18 V-EC TE (3 601 JC8 0..)
- GSR 10,8 V-EC TE (3 601 JE4 0..)

#### Abgebildete Komponenten

Die Nummerierung der abgebildeten Komponenten bezieht sich auf die Darstellung des Magazinaufsatzes auf den Grafiken.

- 1 Schrauberbit mit Kugelrastung
- 2 Werkzeugaufnahme
- 3 Schraubenanschlag
- 4 Schraubengurt\*
- 5 Stift für Einstellung Schraubenlänge
- 6 Rändelrad für Einschraubtiefe
- 7 Skala für Einschraubtiefe

\*Abgebildetes oder beschriebenes Zubehör gehört nicht zum Standard-Lieferumfang. Das vollständige Zubehör finden Sie in unserem Zubehörprogramm.

#### Technische Daten

Magazinaufsatz	MA 55	
Sachnummer	1 600 Z00 00Y	
Schraubengröße		
– Schraubenlänge	mm	25–55
– max. Schaftdurchmesser	mm	5
– max. Schraubenkopfdurchmesser	mm	9,5
Gewicht, ca.	kg	0,36

### Montage

- ▶ **Ziehen Sie vor allen Arbeiten am Elektrowerkzeug den Netzstecker aus der Steckdose.**

#### Magazinaufsatz montieren

Ziehen Sie den eventuell montierten Standard-Tiefenanschlag des Bohrschraubers ab.

Ziehen Sie den eventuell montierten Standard-Bithalter nach vorn ab. Um den Bit oder den Bithalter zu entfernen darf ein Hilfswerkzeug verwendet werden.

Setzen Sie das spezielle Schrauberbit **1** in die Werkzeugaufnahme **2** des Bohrschraubers ein.

Schieben Sie den Magazinaufsatz über das Schrauberbit **1** bis zum Anschlag auf das Motorgehäuse.

Sie können den Magazinaufsatz in 45°-Schritten versetzt montieren, um eine sichere und ermüdungsarme Arbeitshaltung zu erreichen.

#### Schraubengurt einsetzen (siehe Bild A)

- ▶ **Führen Sie den Schraubengurt nur bei ausgeschaltetem Elektrowerkzeug ein.**

Schieben Sie den Schraubengurt **4** durch die Gurtführung soweit vor, bis die erste Schraube eine Raststufe vor dem Mittelpunkt des Schraubenanschlags **3** sitzt.

## Betrieb

### Schraubenlänge einstellen (siehe Bild B)

Der Magazinvorsatz muss auf die verwendete Schraubenlänge eingestellt werden. Drücken Sie den Stift **5**. Schieben Sie den Schraubenanschlag **3**, bis auf der Skala die Pfeile deckungsgleich mit der Schraubenlänge sind und der Stift durch die Federkraft in die Ausgangsposition springt.

### Einschraubtiefe einstellen (siehe Bild C)

Drehen des Rändelrads **6** nach unten ergibt eine größere Einschraubtiefe, Drehen nach oben eine kleinere Einschraubtiefe. Die gewählte Einschraubtiefe wird symbolisch an der Skala **7** angezeigt.

Die erforderliche Einstellung ermitteln Sie am besten durch eine Probeverschraubung.

### Arbeitshinweise

- ▶ **Prüfen Sie vor Beginn der Schraubarbeiten die Drehrichtung des Bohrschraubers. Der Magazinaufsatz darf nur in Stellung „Drehrichtung rechts“ betrieben werden.**

Arbeiten Sie immer rechtwinklig zum Werkstück.

Schalten Sie den Bohrschrauber ein und setzen Sie den Schraubenanschlag **3** an die zu verschraubende Stelle. Drücken Sie mit gleichmäßigem Anpressdruck gegen die Werkstückoberfläche, bis die Schraube eingedreht ist.

Durch kurzzeitiges Abheben des Schraubenanschlags **3** vom Werkstück wird die nächste Schraube in die Arbeitsposition transportiert.

Bereits verarbeitete Schrauben können mit dem Magazinaufsatz nicht gelöst und nicht nachgezogen werden. Verwenden Sie für solche Fälle den Bohrschrauber ohne Magazinaufsatz.

## Wartung und Service

### Wartung und Reinigung

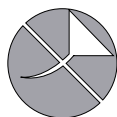

**Schmieren Sie den Magazinaufsatz keinesfalls mit Öl oder Fett.**

### Kundendienst und Anwendungsberatung

Geben Sie bei allen Rückfragen und Ersatzteilbestellungen bitte unbedingt die 10-stellige Sachnummer laut Typenschild des Magazinaufsatzes an.

Der Kundendienst beantwortet Ihre Fragen zu Reparatur und Wartung Ihres Produkts sowie zu Ersatzteilen. Explosionszeichnungen und Informationen zu Ersatzteilen finden Sie auch unter:

**www.bosch-pt.com**

Das Bosch-Anwendungsberatungs-Team hilft Ihnen gerne bei Fragen zu unseren Produkten und deren Zubehör.

**www.powertool-portal.de**, das Internetportal für Handwerker und Heimwerker.

### Deutschland

Robert Bosch GmbH  
Servicezentrum Elektrowerkzeuge  
Zur Luhne 2  
37589 Kalefeld – Willershausen  
Unter [www.bosch-pt.de](http://www.bosch-pt.de) können Sie online Ersatzteile bestellen oder Reparaturen anmelden.  
Kundendienst: Tel.: (0711) 40040480  
Fax: (0711) 40040481  
E-Mail: [Servicezentrum.Elektrowerkzeuge@de.bosch.com](mailto:Servicezentrum.Elektrowerkzeuge@de.bosch.com)  
Anwendungsberatung: Tel.: (0711) 40040480  
Fax: (0711) 40040482  
E-Mail: [Anwendungsberatung.pt@de.bosch.com](mailto:Anwendungsberatung.pt@de.bosch.com)

### Österreich

Unter [www.bosch-pt.at](http://www.bosch-pt.at) können Sie online Ersatzteile bestellen.  
Tel.: (01) 797222010  
Fax: (01) 797222011  
E-Mail: [service.elektrowerkzeuge@at.bosch.com](mailto:service.elektrowerkzeuge@at.bosch.com)

### Schweiz

Unter [www.bosch-pt.com/ch/de](http://www.bosch-pt.com/ch/de) können Sie online Ersatzteile bestellen.  
Tel.: (044) 8471511  
Fax: (044) 8471551  
E-Mail: [AfterSales.Service@de.bosch.com](mailto:AfterSales.Service@de.bosch.com)

### Luxemburg

Tel.: +32 2 588 0589  
Fax: +32 2 588 0595  
E-Mail: [outillage.gereedschap@be.bosch.com](mailto:outillage.gereedschap@be.bosch.com)

### Entsorgung

Magazinaufsatz, Zubehör und Verpackungen sollen einer umweltgerechten Wiederverwertung zugeführt werden.

**Änderungen vorbehalten.**

6 | English

## English

### Safety Notes

#### General Safety Rules



**Read all warning notes and instructions enclosed with the magazine attachment.** Failure to follow the warnings and instructions may result in electric shock, fire and/or serious injury.

**Save all safety warnings and all instructions for future reference.**

#### Safety Warnings for Magazine Attachments

- ▶ **Pull the plug from the mains receptacle and/or remove the battery from the power tool before making adjustments on the tool or changing tool accessories.** Unintentional switching on of the power tool is the cause of many accidents.
- ▶ **Hold the machine with a firm grip.** High reaction torque can briefly occur while driving in and loosening screws.
- ▶ **Secure the workpiece.** A workpiece clamped with clamping devices or in a vice is held more secure than by hand.
- ▶ **Always wait until the machine has come to a complete stop before placing it down.** The tool insert can jam and lead to loss of control over the power tool.
- ▶ **Dress properly. Do not wear loose clothing or jewellery. Keep your hair, clothing and gloves away from moving parts.** Loose clothes, jewellery or long hair can be caught in moving parts.
- ▶ **Never direct the machine at yourself or at persons close by.**
- ▶ **While working, never reach into the magazine attachment and keep your hand clear of the spot, where you are driving in the screw.** Danger of injury from crushes/contusions or sharp-edged screws.
- ▶ **Use only suitable screw strips according to the technical data.** When using other screws, the magazine attachment can become damaged.
- ▶ **Before any work on the machine (e. g., maintenance, tool change, etc.) as well as during transport and storage, set the rotational direction switch to the centre position.** Unintentional actuation of the On/Off switch can lead to injuries.

### Product Description and Specifications

#### Intended Use

The magazine attachment is intended for efficient driving-in of drill screws, particle board screws, and wood construction screws. The magazine attachment may only be used with the following cordless drill/drivers:

- GSR 6-25 TE (3 601 D45 0..)
- GSR 6-45 TE (3 601 D45 1..)

- GSR 18 V-EC TE (3 601 JC8 0..)
- GSR 10,8 V-EC TE (3 601 JE4 0..)

#### Product Features

The numbering of the product features refers to the illustration of the magazine attachment on the graphics pages.

- 1 Screwdriver bit with ball catch
- 2 Tool holder
- 3 Screw stop
- 4 Screw strip\*
- 5 Pin for adjustment of screw length
- 6 Knurled thumbwheel for screw-in depth
- 7 Scale for screw-in depth

\*Accessories shown or described are not part of the standard delivery scope of the product. A complete overview of accessories can be found in our accessories program.

#### Technical Data

Magazine attachment	MA 55	
Article number	1 600 Z00 00Y	
Screw dimensions		
- Screw length	mm	25 - 55
- Shank diameter, max.	mm	5
- Diameter of screw head, max.	mm	9.5
Weight, approx.	kg	0.36

### Assembly

- ▶ **Before any work on the machine itself, pull the mains plug.**

#### Mounting the Magazine Attachment

Pull off the drill/driver's standard depth stop, if mounted.

If a standard bit holder is mounted, pull it off toward the front. You can use an auxiliary tool to remove the bit or bit holder. Insert the special screwdriver bit **1** into the tool holder **2** of the drill/driver.

Slide the magazine attachment over screwdriver bit **1** to the stop on the motor housing.

The magazine attachment can be mounted off-set in 45° steps in order to achieve a safe and low-fatigue working stance.

#### Inserting a Screw Strip (see figure A)

- ▶ **Insert the screw strip only when the power tool is switched off.**

Slide screw strip **4** toward the front through the strip guide until the first screw is seated one engaging step behind the screw stop centre **3**.

## Operation

### Adjusting the Screw Length (see figure B)

The magazine attachment must be adjusted to the screw length being used. Press pin **5**. Slide screw stop **3** back or forth until the arrows on the scale coincide with the screw length and the pin snaps back into starting position by means of spring force.

### Adjusting the Screw-in Depth (see figure C)

Turning the knurled thumbwheel **6** downward increases the screw-in depth; turning upward reduces the screw-in depth. The selected screw-in depth is indicated symbolically on the scale **7**.

The required setting is best determined by testing.

### Working Advice

- ▶ **Check the rotation direction of the drill/driver before beginning to work. The magazine attachment may only be operated in “clockwise-rotation direction” setting.**

Always work at a right angle to the workpiece.

Switch the drill/driver on and apply screw stop **3** to the spot where the screw is to be driven in. Apply uniform pressure against the workpiece surface until the screw is driven in.

By briefly lifting off the screw stop **3** from the workpiece, the next screw is loaded.

Screws already driven in cannot be driven out or retightened. For such applications, use the drill/driver without the magazine attachment.

## Maintenance and Service

### Maintenance and Cleaning

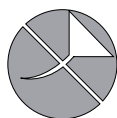

**Do not lubricate the magazine attachment with oil or grease.**

### After-sales Service and Application Service

In all correspondence and spare parts orders, please always include the 10-digit number given on the nameplate of the magazine attachment.

Our after-sales service responds to your questions concerning maintenance and repair of your product as well as spare parts. Exploded views and information on spare parts can also be found under:

**www.bosch-pt.com**

Bosch's application service team will gladly answer questions concerning our products and their accessories.

### Great Britain

Robert Bosch Ltd. (B.S.C.)

P.O. Box 98  
Broadwater Park  
North Orbital Road  
Denham  
Uxbridge  
UB 9 5HJ

At [www.bosch-pt.co.uk](http://www.bosch-pt.co.uk) you can order spare parts or arrange the collection of a product in need of servicing or repair.

Tel. Service: (0344) 7360109

E-Mail: [boschservicecentre@bosch.com](mailto:boschservicecentre@bosch.com)

### Ireland

Origo Ltd.  
Unit 23 Magna Drive  
Magna Business Park  
City West  
Dublin 24

Tel. Service: (01) 4666700

Fax: (01) 4666888

### Australia, New Zealand and Pacific Islands

Robert Bosch Australia Pty. Ltd.

Power Tools  
Locked Bag 66  
Clayton South VIC 3169  
Customer Contact Center  
Inside Australia:

Phone: (01300) 307044

Fax: (01300) 307045

Inside New Zealand:

Phone: (0800) 543353

Fax: (0800) 428570

Outside AU and NZ:

Phone: +61 3 95415555

[www.bosch.com.au](http://www.bosch.com.au)

### Republic of South Africa

#### Customer service

Hotline: (011) 6519600

#### Gauteng – BSC Service Centre

35 Roper Street, New Centre  
Johannesburg

Tel.: (011) 4939375

Fax: (011) 4930126

E-Mail: [bsctools@icon.co.za](mailto:bsctools@icon.co.za)

#### KZN – BSC Service Centre

Unit E, Almar Centre  
143 Crompton Street  
Pinetown

Tel.: (031) 7012120

Fax: (031) 7012446

E-Mail: [bsc.dur@za.bosch.com](mailto:bsc.dur@za.bosch.com)

#### Western Cape – BSC Service Centre

Democracy Way, Prosperity Park  
Milnerton

Tel.: (021) 5512577

Fax: (021) 5513223

E-Mail: [bsc@zsd.co.za](mailto:bsc@zsd.co.za)

## 8 | Français

**Bosch Headquarters**

Midrand, Gauteng  
Tel.: (011) 6519600  
Fax: (011) 6519880  
E-Mail: rbsa-hq.pts@za.bosch.com

**Disposal**

The magazine attachment, accessories and packaging should be sorted for environmental-friendly recycling.

Subject to change without notice.

**Français****Avertissements de sécurité****Indications générales de sécurité**

Il est impératif de lire tous les avertissements et instructions relatifs au chargeur de vis et à la visseuse utilisée. Le non-respect des consignes de sécurité et instructions mentionnées ci-après peut provoquer un choc électrique, un incendie et/ou de graves blessures.

Conserver tous les avertissements et toutes les instructions pour pouvoir s'y reporter ultérieurement.

**Consignes de sécurité pour chargeurs de vis**

- ▶ **Débrancher la fiche de la source d'alimentation en courant et/ou le bloc de batteries de l'outil avant tout réglage, changement d'accessoires ou avant de ranger l'outil.** Une mise en route involontaire d'outils électroportatifs est une cause courante d'accident.
- ▶ **Bien tenir l'appareil électroportatif.** Lors du vissage ou du dévissage, il peut y avoir des couples de réaction instantanés élevés.
- ▶ **Bloquer la pièce à travailler.** Une pièce à travailler serrée par des dispositifs de serrage appropriés ou dans un étau est fixée de manière plus sûre que tenue dans les mains.
- ▶ **Avant de déposer l'outil électroportatif, attendre que celui-ci soit complètement à l'arrêt.** L'outil risque de se coincer, ce qui entraînerait une perte de contrôle de l'outil électroportatif.
- ▶ **S'habiller de manière adaptée. Ne pas porter de vêtements amples ou de bijoux. Garder les cheveux, les vêtements et les gants à distance des parties en mouvement.** Des vêtements amples, des bijoux ou des cheveux longs peuvent être pris dans les parties en mouvement.
- ▶ **Ne pas diriger l'outil électroportatif vers soi-même ou vers d'autres personnes se trouvant à proximité.**
- ▶ **Lors du travail, ne pas mettre les doigts dans le chargeur de vis ou sur l'endroit à visser.** Vous pourriez vous blesser en coinçant vos doigts ou être blessé par les vis à bords tranchants.

- ▶ **N'utiliser que des bandes de vis appropriées et en conformité avec les caractéristiques techniques.** Utiliser d'autres vis peut endommager le chargeur de vis.
- ▶ **Avant d'effectuer des travaux sur l'outil électroportatif (p. ex. travaux d'entretien, changement d'outils, etc.) et avant de le transporter ou de le stocker, bloquez toujours l'interrupteur Marche/Arrêt en position médiane.** Il y a risque d'accidents lorsqu'on appuie par mégarde sur l'interrupteur Marche/Arrêt.

**Description et performances du produit****Utilisation conforme**

Le chargeur de vis est conçu pour un vissage rapide et rationnel de vis auto-perceuses, de vis pour panneaux de particules et de vis à bois. Le chargeur de vis ne doit être utilisé qu'avec les visseuses suivantes :

- GSR 6-25 TE (3 601 D45 0..)
- GSR 6-45 TE (3 601 D45 1..)
- GSR 18 V-EC TE (3 601 JC8 0..)
- GSR 10,8 V-EC TE (3 601 JE4 0..)

**Éléments de l'appareil**

La numérotation des éléments se réfère à la représentation du chargeur de vis sur les pages graphiques.

- 1 Embout avec loqueteau à billes
- 2 Porte-outil
- 3 Butée de vissage
- 4 Bande de vis\*
- 5 Tige de réglage de la longueur de vis
- 6 Vis fileté pour profondeur de vissage
- 7 Echelle graduée de la profondeur de vissage

\*Les accessoires décrits ou illustrés ne sont pas tous compris dans la fourniture. Vous trouverez les accessoires complets dans notre programme d'accessoires.

**Caractéristiques techniques**

Chargeur de vis		MA 55
N° d'article		1 600 Z00 00Y
Diamètre des vis		
- Longueur des vis	mm	25 - 55
- Diamètre de vis max.	mm	5
- Diamètre max. de la tête de vis	mm	9,5
Poids, env.	kg	0,36

**Montage**

- ▶ **Avant d'effectuer des travaux sur l'outil électroportatif, retirez la fiche de la prise de courant.**

**Montage du chargeur de vis**

Retirez la butée de profondeur standard éventuellement montée sur la visseuse.



Retirez, si monté, le porte-embout standard vers l'avant. Pour retirer l'embout ou le porte-embout, il est permis d'utiliser d'un outil manuel en guise d'aide.

Montez l'embout de tournevis **1** dans le porte-outil **2** de la visseuse.

Emboîtez le chargeur de vis sur l'embout de tournevis **1** jusqu'en butée sur le carter-moteur.

Il est possible de faire pivoter le chargeur de vis par palier de 45° pour atteindre une position de travail sûre et confortable.

### Montage de la bande de vis (voir figure A)

► **N'introduisez la bande de vis que lorsque l'outil électroportatif est à l'arrêt.**

Poussez la bande de vis **4** grâce au guidage de bande vers l'avant jusqu'à ce que la première vis soit enclenchée au centre de la butée de vissage **3**.

## Fonctionnement

### Réglage de la longueur de vis (voir figure B)

Le chargeur de vis doit être réglé en fonction de la longueur des vis à utiliser. Appuyez sur la tige **5**. Déplacez la butée de vissage **3** jusqu'à ce que les flèches se trouvant sur l'échelle graduée coïncident avec la longueur des vis et que le ressort fasse revenir la tige dans sa position d'origine.

### Réglage de la profondeur de vissage (voir figure C)

Tourner la vis fileté **6** vers le bas augmente la profondeur de vissage ; la tourner vers le haut réduit la profondeur de vissage. La profondeur de vissage choisie est affichée sur l'échelle graduée **7**.

Le mieux est de déterminer le réglage nécessaire par un essai pratique.

### Instructions d'utilisation

► **Avant de commencer les travaux de vissage, contrôlez le sens de rotation de la visseuse. Il ne faut travailler avec le chargeur de vis qu'en position « Rotation droite ».**

Travaillez toujours perpendiculairement à la pièce.

Mettez en marche la visseuse et positionnez la butée de vissage **3** sur l'endroit à visser. Exercez une pression régulière sur la surface de la pièce à travailler jusqu'à ce que la vis soit vissée.

En relevant brièvement la butée de vissage **3** de la pièce, la vis suivante est transportée dans sa position de travail.

Les vis déjà vissées ne peuvent être ni desserrées ni resserrées à l'aide du chargeur de vis. Dans ces cas-là, utilisez la visseuse sans chargeur de vis.

## Entretien et Service Après-Vente

### Nettoyage et entretien

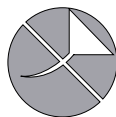

**Ne graissez pas le chargeur de vis avec de l'huile ou de la graisse.**

### Service Après-Vente et Assistance

Pour toute demande de renseignement ou commande de pièces de rechange, nous précisons impérativement le numéro d'article à dix chiffres du chargeur de vis indiqué sur la plaque signalétique.

Notre Service Après-Vente répond à vos questions concernant la réparation et l'entretien de votre produit et les pièces de rechange. Vous trouverez des vues éclatées ainsi que des informations concernant les pièces de rechange également sous :

**www.bosch-pt.com**

Les conseillers techniques et assistants Bosch sont à votre disposition pour répondre à vos questions concernant nos produits et leurs accessoires.

#### France

Passez votre commande de pièces détachées directement en ligne sur notre site [www.bosch-pt.fr](http://www.bosch-pt.fr).

Vous êtes un utilisateur, contactez :

Le Service Clientèle Bosch Outillage Electroportatif

Tel. : 0811 360122

(coût d'une communication locale)

Fax : (01) 49454767

E-Mail : [contact.outillage-electroportatif@fr.bosch.com](mailto:contact.outillage-electroportatif@fr.bosch.com)

Vous êtes un revendeur, contactez :

Robert Bosch (France) S. A. S.

Service Après-Vente Electroportatif

126, rue de Stalingrad

93705 DRANCY Cédex

Tel. : (01) 43119006

Fax : (01) 43119033

E-Mail : [sav.outillage-electroportatif@fr.bosch.com](mailto:sav.outillage-electroportatif@fr.bosch.com)

#### Belgique, Luxembourg

Tel. : +32 2 588 0589

Fax : +32 2 588 0595

E-Mail : [outillage.gereedschap@be.bosch.com](mailto:outillage.gereedschap@be.bosch.com)

#### Suisse

Passez votre commande de pièces détachées directement en ligne sur notre site [www.bosch-pt.com/ch/fr](http://www.bosch-pt.com/ch/fr).

Tel. : (044) 8471512

Fax : (044) 8471552

E-Mail : [Aftersales.Service@de.bosch.com](mailto:Aftersales.Service@de.bosch.com)

### Élimination des déchets

Les chargeurs de vis, ainsi que leurs accessoires et emballages doivent pouvoir suivre chacun une voie de recyclage appropriée.

**Sous réserve de modifications.**

## Español

### Instrucciones de seguridad

#### Instrucciones generales de seguridad



**Lea íntegramente las advertencias de peligro e instrucciones que se adjuntan con el cargador acoplable y la atornilladora taladradora utilizada.** En caso de no atenerse a las indicaciones de seguridad e instrucciones siguientes, puede ocasionarse una descarga eléctrica, un incendio y/o lesión grave.

**Guarde todas las indicaciones de seguridad e instrucciones para posibles consultas futuras.**

#### Instrucciones de seguridad para cargadores acoplables

- ▶ **Saque el enchufe de la red y/o desmonte el acumulador de la herramienta eléctrica antes de realizar un ajuste en el aparato o al cambiar de accesorio.** La puesta en marcha accidental de la herramienta eléctrica puede provocar accidentes.
- ▶ **Sujete firmemente la herramienta eléctrica.** Al apretar o aflojar tornillos pueden presentarse bruscamente unos elevados pares de reacción.
- ▶ **Asegure la pieza de trabajo.** Una pieza de trabajo fijada con unos dispositivos de sujeción, o en un tornillo de banco, se mantiene sujeta de forma mucho más segura que con la mano.
- ▶ **Antes de depositarla, esperar a que se haya detenido la herramienta eléctrica.** El útil puede engancharse y hacerle perder el control sobre la herramienta eléctrica.
- ▶ **Lleve puesta ropa de trabajo adecuada. No utilice ropa holgada ni joyas. Mantenga su pelo, vestimenta y guantes alejados de las piezas móviles.** La ropa suelta, el pelo largo y las joyas se pueden enganchar con las piezas en movimiento.
- ▶ **No dirija la herramienta eléctrica contra Ud. ni contra otras personas situadas en la proximidad.**
- ▶ **Durante el trabajo no aproxime demasiado sus manos al cargador acoplable ni al punto a atornillar.** Existe el riesgo de lesión por magulladura o los filos cortantes de los tornillos.
- ▶ **Únicamente use tornillos encintados apropiados según se indica en los Datos técnicos.** Al utilizar otro tipo de tornillos se puede dañar el cargador acoplable.
- ▶ **Antes de cualquier manipulación en la herramienta eléctrica (p. ej. en su mantenimiento, cambio de útil, etc.), así como al transportarla o guardarla, colocar en posición central el selector de sentido de giro.** Vd. podría accidentarse en caso de un accionamiento fortuito del interruptor de conexión/desconexión.

### Descripción y prestaciones del producto

#### Utilización reglamentaria

El cargador acoplable ha sido diseñado para el atornillado rápido y racional de tornillos autoperforantes, tornillos para tableros aglomerados y para madera. El cargador acoplable solamente deberá usarse en combinación con las atornilladoras taladradoras siguientes:

- GSR 6-25 TE (3 601 D45 0..)
- GSR 6-45 TE (3 601 D45 1..)
- GSR 18 V-EC TE (3 601 JC8 0..)
- GSR 10,8 V-EC TE (3 601 JE4 0..)

#### Componentes principales

La numeración de los componentes está referida a la imagen del cargador acoplable en las páginas ilustradas.

- 1 Punta de atornillar con retención por bola
- 2 Alojamiento del útil
- 3 Tope del tornillo
- 4 Cinta con tornillos\*
- 5 Perno de adaptación a la longitud del tornillo
- 6 Ruedecilla de ajuste de profundidad de atornillado
- 7 Escala de profundidad de atornillado

\*Los accesorios descritos e ilustrados no corresponden al material que se adjunta de serie. La gama completa de accesorios opcionales se detalla en nuestro programa de accesorios.

#### Datos técnicos

Cargador acoplable		MA 55
Nº de artículo		1 600 Z00 00Y
Tamaño del tornillo		
- Longitud del tornillo	mm	25 - 55
- Diámetro del vástago, máx.	mm	5
- Ø de cabeza del tornillo, máx.	mm	9,5
Peso, aprox.	kg	0,36

#### Montaje

- ▶ **Antes de cualquier manipulación en la herramienta eléctrica, sacar el enchufe de red de la toma de corriente.**

#### Montaje del cargador acoplable

Si procede, desmonte primero el tope de profundidad estándar de la atornilladora taladradora.

Retire hacia delante el soporte de punta de atornillar estándar eventualmente montado. Para quitar la punta o el soporte de punta se puede utilizar una herramienta auxiliar.

Introduzca la punta de atornillar especial **1** en el portaútiles **2** de la atornilladora taladradora.

Pase el cargador acoplable por encima de la punta de atornillar **1** hasta asentarla contra la carcasa.

El cargador acoplable puede montarse en diversas posiciones giradas 45° entre sí para poder trabajar de forma más segura y cómoda.

### Montaje de la cinta con tornillos (ver figura A)

► **Únicamente inserte la cinta con tornillos estando desconectada la herramienta eléctrica.**

Vaya pasando la cinta con tornillos **4** por la guía de la misma hasta lograr que el primer tornillo se encuentre en la muesca de transporte previa al centro del tope del tornillo **3**.

## Operación

### Ajuste a la longitud del tornillo (ver figura B)

El cargador acoplable deberá ajustarse a la longitud del tornillo utilizado. Presione el perno **5**. Desplace el tope del tornillo **3** hasta hacer coincidir las flechas de la escala con la longitud del tornillo, cuidando que el perno recupere su posición inicial por efecto del resorte.

### Ajuste de la profundidad de atornillado (ver figura C)

Girando la ruedecilla **6** hacia abajo se obtiene una mayor profundidad de atornillado, y viceversa. La profundidad de atornillado seleccionada se muestra simbólicamente en la escala **7**.

Se recomienda determinar probando el ajuste correcto.

### Instrucciones para la operación

► **Antes de comenzar a atornillar verifique el sentido de giro ajustado en la atornilladora taladradora. El cargador acoplable solamente deberá funcionar en la posición "Sentido de giro a derechas".**

Siempre trabaje manteniendo la herramienta eléctrica perpendicular a la pieza de trabajo.

Conecte la atornilladora taladradora y asiente el tope del tornillo **3** contra el punto a atornillar. Empuje con fuerza uniforme contra la superficie de pieza de trabajo hasta enroscar el tornillo.

Separando brevemente el tope del tornillo **3** de la pieza de trabajo, el siguiente tornillo es transportado a la posición de trabajo.

No es posible reapretar o aflojar con el cargador acoplable los tornillos ya enroscados. En esos casos, utilizar la atornilladora taladradora sin el cargador acoplable.

## Mantenimiento y servicio

### Mantenimiento y limpieza

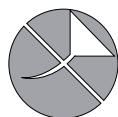

**Jamás lubrique el cargador acoplable con aceite o grasa.**

### Servicio técnico y atención al cliente

Para cualquier consulta o pedido de piezas de recambio es imprescindible indicar el nº de artículo de 10 dígitos que figura en la placa de características del cargador acoplable.

El servicio técnico le asesorará en las consultas que pueda Ud. tener sobre la reparación y mantenimiento de su producto, así como sobre piezas de recambio. Los dibujos de despiece e informaciones sobre las piezas de recambio los podrá obtener también en internet bajo:

**www.bosch-pt.com**

Nuestro equipo de asesores técnicos le orientará gustosamente en cuanto a la adquisición, aplicación y ajuste de los productos y accesorios.

#### España

Robert Bosch Espana S.L.U.  
Departamento de ventas Herramientas Eléctricas  
C/Hermanos García Noblejas, 19  
28037 Madrid

Para efectuar su pedido online de recambios o pedir la recogida para la reparación de su máquina, entre en la página [www.herramientasbosch.net](http://www.herramientasbosch.net).

Tel. Asesoramiento al cliente: 902 531 553

Fax: 902 531554

#### Venezuela

Robert Bosch S.A.  
Final Calle Vargas. Edf. Centro Berimer P.B.  
Boleíta Norte  
Caracas 107  
Tel.: (0212) 2074511

#### México

Robert Bosch S. de R.L. de C.V.  
Calle Robert Bosch No. 405 C.P. 50071  
Zona Industrial, Toluca - Estado de México  
Tel. Interior: (01) 800 6271286  
Tel. D.F.: 52843062  
E-Mail: [arturo.fernandez@mx.bosch.com](mailto:arturo.fernandez@mx.bosch.com)

#### Argentina

Robert Bosch Argentina S.A.  
Av. Córdoba 5160  
C1414BAW Ciudad Autónoma de Buenos Aires  
Atención al Cliente  
Tel.: (0810) 5552020  
E-Mail: [herramientas.bosch@ar.bosch.com](mailto:herramientas.bosch@ar.bosch.com)

#### Perú

Robert Bosch S.A.C.  
Av. Primavera 781, Urb. Chacarilla, San Borja (Edificio Aldo)  
Buzón Postal Lima 41 - Lima  
Tel.: (01) 2190332

#### Chile

Robert Bosch S.A.  
Calle El Cacique  
0258 Providencia - Santiago  
Tel.: (02) 2405 5500

## 12 | Português

**Eliminación**

El cargador acoplable, accesorios y embalajes deberán someterse a un proceso de recuperación que respete el medio ambiente.

Reservado el derecho de modificación.



El símbolo es solamente válido, si también se encuentra sobre la placa de características del producto/fabricado.

**Português****Indicações de segurança****Indicações gerais de segurança**

**Ler todas as indicações de segurança e todas as instruções do adaptador do carregador e do berbequim-afarafusador utilizado.** O desrespeito das instruções de segurança pode causar choque eléctrico, incêndios e/ou graves lesões.

**Guardar todas as indicações de segurança e as instruções para futuras consultas.**

**Indicações de segurança para adaptadores de carregadores**

- ▶ **Puxar a ficha da tomada e/ou retirar o acumulador da ferramenta eléctrica, antes de executar ajustes no aparelho ou de substituir peças e acessórios.** O arranque involuntário de ferramentas eléctricas é a causa de alguns acidentes.
- ▶ **Segurar a ferramenta eléctrica com firmeza.** Ao apertar ou soltar parafusos podem ocorrer, por instantes, altos momentos de reacção.
- ▶ **Fixar a peça a ser trabalhada.** Uma peça a ser trabalhada fixa com dispositivos de aperto ou com torno de bancada está mais firme do que segurada com a mão.
- ▶ **Espere a ferramenta eléctrica parar completamente, antes de depositá-la.** A ferramenta de aplicação pode emperrar e levar à perda de controlo sobre a ferramenta eléctrica.
- ▶ **Usar roupas apropriadas. Não usar roupas largas nem jóias. Mantenha os cabelos, roupas e luvas afastadas de partes em movimento.** Roupas frouxas, cabelos longos ou jóias podem ser agarrados por peças em movimento.
- ▶ **Não apontar a ferramenta eléctrica para si mesmo nem para outras pessoas que estiverem próximas.**
- ▶ **Não tocar no adaptador do carregador durante o trabalho nem no local onde estiver a aparafusar.** Há perigo de

lesões devido a esmagamentos ou parafusos com cantos afiados.

- ▶ **Só devem ser utilizados cintos de parafusos apropriados, de acordo com os dados técnicos.** Se forem utilizados outros parafusos é possível que o adaptador do carregador seja danificado.
- ▶ **Colocar o comutador do sentido de rotação na posição central antes de todos os trabalhos na ferramenta eléctrica (p. ex. manutenção, troca de ferramenta etc.), assim como o para o transporte e arrecadação.** Há perigo de lesões se o interruptor de ligar-desligar for accionado involuntariamente.

**Descrição do produto e da potência****Utilização conforme as disposições**

O adaptador do carregador é destinado para o aparafusamento rápido racional de parafusos de perfuração, para placas de aglomerado e para madeira. O adaptador do carregador só deve ser utilizado junto com os seguintes berbequins-afarafusadores:

- GSR 6-25 TE (3 601 D45 0..)
- GSR 6-45 TE (3 601 D45 1..)
- GSR 18 V-EC TE (3 601 JC8 0..)
- GSR 10,8 V-EC TE (3 601 JE4 0..)

**Componentes ilustrados**

A numeração dos componentes ilustrados refere-se à apresentação do adaptador do carregador nas página de esquemas.

- 1 Bit de aparafusamento com travamento de esfera
- 2 Fixação da ferramenta
- 3 Limitador de aparafusamento
- 4 Cinto de parafusos\*
- 5 Pino para o ajuste do comprimento do parafuso
- 6 Roda serrilhada para profundidade de aparafusamento
- 7 Escala para a profundidade de aparafusamento

\*Acessórios apresentados ou descritos não pertencem ao volume de fornecimento padrão. Todos os acessórios encontram-se no nosso programa de acessórios.

**Dados técnicos**

Adaptador do carregador		MA 55
Nº do produto		1 600 Z00 00Y
Tamanho do parafuso		
- Comprimento dos parafusos	mm	25 - 55
- máx. diâmetro da haste	mm	5
- máx. diâmetro da cabeça do parafuso	mm	9,5
Peso, aprox.	kg	0,36

## Montagem

- ▶ **Antes de todos trabalhos na ferramenta eléctrica deverá puxar a ficha de rede da tomada.**

### Montar o adaptador do carregador

Retirar o limitador de profundidade padrão, eventualmente, montado no berbequim-aparafusador.

Retirar primeiro o porta-bits eventualmente montado. Pode ser usada uma ferramenta auxiliar para retirar o bit ou o porta-bits.

Coloque o bit de aparafusamento especial **1** na fixação da ferramenta **2** do berbequim-aparafusador.

Empurrar o adaptador do carregador completamente sobre o bit de aparafusamento **1** na carcaça do motor.

O adaptador do carregador pode ser montado, deslocado em passos de 45°, para alcançar uma posição de trabalho segura e livre de fadiga.

### Montar o cinto de parafusos (veja figura A)

- ▶ **Só introduzir o cinto de parafusos com a ferramenta eléctrica desligada.**

Introduzir o cinto de parafusos **4** pela abertura do cinto, até o primeiro parafuso estar a um nível de engate antes do ponto central do limitador de aparafusamento **3**.

## Funcionamento

### Ajustar o comprimento do parafuso (veja figura B)

O adaptador do carregador deve ser ajustado para o comprimento dos parafusos utilizados. Premir o pino **5**. Empurrar o limitador de aparafusamento **3**, até as setas da escala estiverem alinhadas ao comprimento do parafuso e o pino pular para a posição inicial por força da mola.

### Ajustar a profundidade de aparafusamento (veja figura C)

Girar a roda serrilhada **6** para baixo para alcançar uma maior profundidade de aparafusamento e girar para baixo para obter uma profundidade de aparafusamento menor. A profundidade de aparafusamento seleccionada é indicada na escala **7** através de um símbolo.

O ajuste necessário deveria ser determinado através de um aparafusamento de ensaio.

### Indicações de trabalho

- ▶ **Antes de iniciar os trabalhos de aparafusamento deverá controlar o sentido de rotação do berbequim-aparafusador. O adaptador do carregador só deve ser operado na posição "rotação à direita".**

Sempre trabalhar perpendicularmente à peça.

Ligar o berbequim-aparafusador e apoiar o limitador de aparafusamento **3** no local a ser trabalhado. Premir com força de pressão uniforme contra a superfície da peça a ser trabalhada, até o parafuso estar atarraxado.

Levantando por instantes o limitador de aparafusamento **3** da peça a ser trabalhada, o próximo parafuso é transportado para a posição de trabalho.

Parafusos já atarraxados não podem ser desatarraxados nem reapertados com o adaptador do carregador. Nestes casos, o berbequim-aparafusador deve ser usado sem o adaptador do carregador.

## Manutenção e serviço

### Manutenção e limpeza

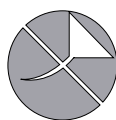

**Não lubrificar de modo algum o adaptador do carregador com óleo ou graxa.**

### Serviço pós-venda e consultoria de aplicação

Para todas as questões e encomendas de peças sobressalentes é imprescindível indicar o número de produto de 10 dígitos como consta no logotipo do adaptador do carregador.

O serviço pós-venda responde às suas perguntas a respeito de serviços de reparação e de manutenção do seu produto, assim como das peças sobressalentes. Desenhos explodidos e informações sobre peças sobressalentes encontram-se em: **www.bosch-pt.com**

A nossa equipa de consultoria de aplicação Bosch esclarecem com prazer todas as suas dúvidas a respeito da compra, aplicação e ajuste dos produtos e acessórios.

### Portugal

Robert Bosch LDA  
Avenida Infante D. Henrique  
Lotes 2E - 3E  
1800 Lisboa  
Para efectuar o seu pedido online de peças entre na página [www.ferramentasbosch.com](http://www.ferramentasbosch.com).  
Tel.: 21 8500000  
Fax: 21 8511096

### Brasil

Robert Bosch Ltda.  
Caixa postal 1195  
13065-900 Campinas  
Tel.: (0800) 7045446  
[www.bosch.com.br/contacto](http://www.bosch.com.br/contacto)

### Eliminação

O adaptador do carregador, acessórios e embalagens devem ser dispostos para reciclagem compatível com o meio ambiente.

**Sob reserva de alterações.**

## Italiano

### Norme di sicurezza

#### Indicazioni generali di sicurezza



**Leggere tutte le avvertenze di pericolo e le istruzioni allegate al caricatore auto-alimentato ed al trapano avvitatore utilizzato.**

In caso di mancato rispetto delle indicazioni di sicurezza e delle istruzioni operative si potrà creare il pericolo di scosse elettriche, incendi e/o lesioni gravi.

**Conservare tutte le indicazioni di sicurezza e le istruzioni operative per ogni esigenza futura.**

#### Indicazioni di sicurezza per caricatori auto-alimentati

- ▶ **Togliere sempre la spina dalla presa di corrente e/o rimuovere la batteria ricaricabile dall'elettro utensile prima di iniziare a regolare l'utensile oppure prima di sostituire parti accessorie.** Accensione involontaria di elettro utensili è possibile causa di incidenti.
- ▶ **Tenere sempre ben saldo l'elettro utensile.** Serrando a fondo ed allentando le viti è possibile che si verifichino temporaneamente alti momenti di reazione.
- ▶ **Assicurare il pezzo in lavorazione.** Un pezzo in lavorazione può essere bloccato con sicurezza in posizione solo utilizzando un apposito dispositivo di serraggio oppure una morsa a vite e non tenendolo con la semplice mano.
- ▶ **Prima di posare l'elettro utensile, attendere sempre fino a quando si sarà fermato completamente.** L'accessorio può incepparsi e comportare la perdita di controllo dell'elettro utensile.
- ▶ **Indossare vestiti adeguati. Non indossare vestiti larghi, né portare bracciali e catenine. Tenere i capelli, i vestiti ed i guanti lontano da parti in movimento.** Vestiti larghi, gioielli o capelli lunghi possono impigliarsi in parti in movimento.
- ▶ **Non dirigere l'elettro utensile verso se stessi oppure altre persone nelle vicinanze.**
- ▶ **Durante il lavoro non mettere le mani nel caricatore auto-alimentato oppure nel punto da avvitare.** Esiste il pericolo di lesioni a causa di schiacciamento oppure viti taglienti.
- ▶ **Utilizzare esclusivamente viti nastrate adatte secondo i dati tecnici.** In caso di impiego di altre viti il caricatore auto-alimentato può venire danneggiato.
- ▶ **Prima di effettuare lavori all'elettro utensile (ad es. lavori di manutenzione, cambio d'utensile, ecc.), nonché in caso di trasporto e di conservazione dello stesso, avere sempre cura di portare in posizione media il commutatore per la reversibilità.** In difetto, sussisterà il pericolo di lesioni in caso di azionamento accidentale dell'interruttore di avvio/di arresto.

## Descrizione del prodotto e caratteristiche

### Uso conforme alle norme

Il caricatore auto-alimentato è idoneo per l'avvitamento rapido razionale di viti autopoteranti, viti per pannelli di masonite e viti per costruzioni in legno. Il caricatore auto-alimentato può essere utilizzato esclusivamente insieme ai seguenti trapani avvitatori:

- GSR 6-25 TE (3 601 D45 0..)
- GSR 6-45 TE (3 601 D45 1..)
- GSR 18 V-EC TE (3 601 JC8 0..)
- GSR 10,8 V-EC TE (3 601 JE4 0..)

### Componenti illustrati

La numerazione dei componenti si riferisce all'illustrazione del caricatore auto-alimentato riportata sulle pagine con la rappresentazione grafica.

- 1 Bit per avvitatore con arresto a sfera
- 2 Mandrino portautensile
- 3 Battuta della vite
- 4 Viti nastrate\*
- 5 Spina per la regolazione della lunghezza della vite
- 6 Rotellina zigrinata per la profondità di avvitamento
- 7 Scala per la profondità di avvitamento

\*L'accessorio illustrato oppure descritto non è compreso nel volume di fornitura standard. L'accessorio completo è contenuto nel nostro programma accessori.

### Dati tecnici

Caricatore autoalimentato	MA 55	
Codice prodotto	1 600 Z00 00Y	
Dimensioni della vite		
- Lunghezza della vite	mm	25 - 55
- max. diametro del gambo	mm	5
- max. diametro testa della vite	mm	9,5
Peso ca.	kg	0,36

## Montaggio

- ▶ **Prima di qualunque intervento sull'elettro utensile estrarre la spina di rete dalla presa.**

### Montaggio del caricatore auto-alimentato

Rimuovere la guida di profondità standard del trapano avvitatore eventualmente montata.

Estrarre in avanti il portabit standard, se montato. Per rimuovere il bit o il portabit andrà utilizzato un attrezzo ausiliario.

Inserire il bit per avvitatore speciale 1 nel mandrino portautensile 2 del trapano avvitatore.

Spingere il caricatore auto-alimentato sopra il bit per avvitatore 1 fino all'arresto sulla carcassa del motore.

Il montaggio del caricatore auto-alimentato può avvenire spostato a scatti di 45° in modo da permettere di adottare una posizione di lavoro sicura e di assoluta maneggevolezza.

### Inserimento delle viti nastrate (vedi figura A)

- **Inserire le viti nastrate esclusivamente ad elettroutensile spento.**

Spingere in avanti le viti nastrate **4** attraverso la guida fino a quando la prima vite è posizionata uno scatto d'arresto prima del punto centrale della battuta della vite **3**.

### Uso

#### Regolazione della lunghezza della vite (vedi figura B)

L'adattatore del caricatore deve essere regolato sulla lunghezza della vite utilizzata. Premere la spina **5**. Spingere la battuta della vite **3** fino a quando sulla scala le frecce coincidono con la lunghezza della vite e la spina scatta nella posizione iniziale tramite la forza elastica.

#### Registrazione della profondità di avvvitamento (vedi figura C)

Ruotando la rotellina zigrinata **6** verso il basso si ottiene una profondità di avvvitamento maggiore, ruotandola invece verso l'alto una profondità di avvvitamento minore. La profondità di avvvitamento selezionata viene indicata simbolicamente sulla scala **7**.

Il modo migliore per determinare la regolazione necessaria è quello di eseguire delle prove di avvvitamento.

#### Indicazioni operative

- **Prima dell'inizio delle operazioni di avvvitamento controllare il senso di rotazione del trapano avvvitatore. Il caricatore auto-alimentato può essere fatto funzionare esclusivamente nella posizione «senso di rotazione verso destra».**

Lavorare sempre in modo perpendicolare rispetto al pezzo in lavorazione.

Accendere il trapano avvvitatore ed applicare il caricatore auto-alimentato **3** sul punto da avvvitare. Premere con pressione di contatto uniforme contro la superficie del pezzo in lavorazione fino a quando la vite è avvvitata.

Durante il breve sollevamento della battuta della vite **3** dal pezzo in lavorazione, la vite successiva viene trasportata in posizione di lavoro.

Viti già avvitate non possono essere allentate e serrate ulteriormente con il caricatore auto-alimentato. Per questi casi utilizzare il trapano avvvitatore senza il caricatore auto-alimentato.

## Manutenzione ed assistenza

### Manutenzione e pulizia

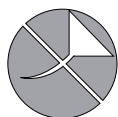

**Non lubrificare in nessun caso il caricatore auto-alimentato con olio o grasso.**

### Assistenza clienti e consulenza impieghi

Per ogni tipo di richiesta e di ordinazione di pezzi di ricambio è indispensabile comunicare sempre il codice prodotto a dieci cifre riportato sulla targhetta di identificazione del magazzino auto-alimentato.

Il servizio di assistenza risponde alle Vostre domande relative alla riparazione ed alla manutenzione del Vostro prodotto nonché concernenti le parti di ricambio. Disegni in vista esplosa ed informazioni relative alle parti di ricambio sono consultabili anche sul sito:

**www.bosch-pt.com**

Il team Bosch che si occupa della consulenza impieghi vi aiuterà in caso di domande relative ai nostri prodotti ed ai loro accessori.

#### Italia

Officina Elettroutensili  
Robert Bosch S.p.A.  
Corso Europa, ang. Via Trieste 20  
20020 LAINATE (MI)  
Tel.: (02) 3696 2663  
Fax: (02) 3696 2662  
Fax: (02) 3696 8677  
E-Mail: officina.elettroutensili@it.bosch.com

#### Svizzera

Sul sito [www.bosch-pt.com/ch/it](http://www.bosch-pt.com/ch/it) è possibile ordinare direttamente on-line i ricambi.  
Tel.: (044) 8471513  
Fax: (044) 8471553  
E-Mail: Aftersales.Service@de.bosch.com

#### Smaltimento

Avviare ad un riciclaggio rispettoso dell'ambiente caricatore auto-alimentato, accessori ed imballaggi non più utilizzabili.

**Con ogni riserva di modifiche tecniche.**

## Nederlands

### Veiligheidsvoorschriften

#### Algemene veiligheidsvoorschriften



**Lees alle waarschuwingen en voorschriften die bij het magazijnopzetstuk en de gebruikte boorschroevendraaier zijn gevoegd.** Als de veiligheidsvoorschriften en aanwijzingen niet in acht worden genomen, kan dit

een elektrische schok, brand en/of ernstig lichamelijk letsel tot gevolg hebben.

**Bewaar alle veiligheidsvoorschriften en aanwijzingen voor de toekomst.**

#### Veiligheidsvoorschriften voor magazijnopzetstukken

- ▶ **Trek de stekker uit het stopcontact en/of neem de accu uit het elektrische gereedschap voordat u het gereedschap instelt of toebehoren vervangt.** Onbedoeld starten van elektrische gereedschappen is de oorzaak van sommige ongevallen.
- ▶ **Houd het elektrische gereedschap goed vast.** Bij het vast- of losdraaien van schroeven kunnen gedurende korte tijd grote reactiemomenten optreden.
- ▶ **Zet het werkstuk vast.** Een met spanvoorzieningen of een bankschroef vastgehouden werkstuk wordt beter vastgehouden dan u met uw hand kunt doen.
- ▶ **Wacht tot het elektrische gereedschap tot stilstand is gekomen voordat u het neerlegt.** Het inzetgereedschap kan vasthaken en dit kan tot het verlies van de controle over het elektrische gereedschap leiden.
- ▶ **Draag geschikte kleding. Draag geen loshangende kleding of sieraden. Houd haren, kleding en handschoenen uit de buurt van bewegende delen.** Loshangende kleding, sieraden en lange haren kunnen door bewegende delen worden meegevoerd.
- ▶ **Richt het elektrische gereedschap niet op uzelf of op andere personen in de buurt.**
- ▶ **Grijp tijdens de werkzaamheden niet in het magazijnopzetstuk of op de plaats waar wordt geschroefd.** Er bestaat verwondingsgevaar door vastknelling of schroeven met scherpe randen.
- ▶ **Gebruik alleen geschikte schroefstrips volgens de technische gegevens.** Bij het gebruik van andere schroeven kan het magazijnopzetstuk beschadigd worden.
- ▶ **Zet de draairichtingschakelaar in de middelste stand voor werkzaamheden aan het elektrische gereedschap (zoals het uitvoeren van onderhoud en het wisselen van inzetgereedschap) en voordat u het gereedschap vervoert of opbergt.** Bij per ongeluk bedienen van de aan/uit-schakelaar bestaat verwondingsgevaar.

## Product- en vermogensbeschrijving

### Gebruik volgens bestemming

Het magazijnopzetstuk is bestemd voor het doelmatig en snel indraaien van boor-, spaanplaat- en hout Schroeven. Het magazijnopzetstuk mag alleen in combinatie met de volgende boorschroevendraaiers worden gebruikt.

- GSR 6-25 TE (3 601 D45 0..)
- GSR 6-45 TE (3 601 D45 1..)
- GSR 18 V-EC TE (3 601 JC8 0..)
- GSR 10,8 V-EC TE (3 601 JE4 0..)

### Afgebeelde componenten

De componenten zijn genummerd zoals op de afbeeldingen van het magazijnopzetstuk op de pagina's met afbeeldingen.

- 1 Bit met kogelsluiting
- 2 Gereedschapopname
- 3 Schroefaanslag
- 4 Schroefriem\*
- 5 Stift voor instelling schroeflengte
- 6 Kartelschroef voor inschroefdiepte
- 7 Schaalverdeling voor inschroefdiepte

\* **Niet elk afgebeeld en beschreven toebehoren wordt standaard meegeleverd. Het volledige toebehoren vindt u in ons toebehorenprogramma.**

### Technische gegevens

Magazijnopzetstuk		MA 55
Productnummer		1 600 Z00 00Y
Schroefmaat		
– Schroeflengte	mm	25–55
– Max. schachtdiameter	mm	5
– Max. schroefkopdiameter	mm	9,5
Gewicht, ca.	kg	0,36

## Montage

- ▶ **Trek altijd voor werkzaamheden aan het elektrische gereedschap de stekker uit het stopcontact.**

### Magazijnopzetstuk monteren

Trek de eventueel gemonteerde standaarddiepte aanslag van de boorschroevendraaier los.

Trek de eventueel gemonteerde standaard bithouder naar voren toe eraf. Om het bit of de bithouder te verwijderen mag een hulpgereedschap worden gebruikt.

Plaats het speciale bit **1** in de gereedschapopname **2** van de boorschroevendraaier.

Schuif het magazijnopzetstuk over het bit **1** tot aan de aanslag op het motorhuis.

U kunt het magazijnopzetstuk telkens in stappen van 45° monteren voor een veilige houding tijdens de werkzaamheden zonder vermoeidheid.



### Schroefstrip aanbrengen (zie afbeelding A)

- **Voer de Schroefstrip alleen in als het elektrische gereedschap uitgeschakeld is.**

Duw de Schroefstrip **4** zo ver door de stripgeleiding tot de eerste Schroef zich een schakelstand voor het middelpunt van de Schroefaanslag **3** bevindt.

### Gebruik

#### Schroeflengte instellen (zie afbeelding B)

Het magazijnopzetstuk moet worden ingesteld op de gebruikte Schroeflengte. Druk op de stift **5**. Duw de Schroefaanslag **3**, tot op de schaalverdeling de pijlen overeenkomen met de Schroeflengte en de stift door de veerkracht in de beginstand springt.

#### Schroefdiepte instellen (zie afbeelding C)

Draaien van het kartelwiel **6** naar onderen leidt tot een grotere inschroefdiepte, draaien naar boven tot een kleinere inschroefdiepte. De gekozen inschroefdiepte wordt symbolisch op de schaalverdeling **7** weergegeven.

De vereiste instelling vindt u het best door proefondervindelijk schroeven.

#### Tips voor de werkzaamheden

- **Controleer voor het begin van de Schroefwerkzaamheden de draairichting van de boorschroevendraaier. Het magazijnopzetstuk mag alleen worden gebruikt in de stand „draairichting rechts“.**

Werk altijd haaks op het werkstuk.

Schakel de boorschroevendraaier in en plaats de Schroefaanslag **3** op de plaats waar u wilt schroeven. Duw met gelijkmatige aandrukkraft tegen het werkstukoppervlak tot de Schroef is ingedraaid.

Door de Schroefaanslag **3** kort van het werkstuk te tillen, wordt de volgende Schroef in de werkpositie getransporteerd.

Reeds ingedraaide schroeven kunnen met het magazijnopzetstuk niet losgedraaid of aangedraaid worden. Gebruik voor dergelijke gevallen de boorschroevendraaier zonder magazijnopzetstuk.

### Onderhoud en service

#### Onderhoud en reiniging

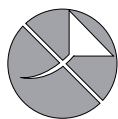

**Smeer het magazijnopzetstuk in geen geval met olie of vet.**

#### Klantenservice en gebruikadviezen

Vermeld bij vragen en bestellingen van vervangingsonderdelen altijd het uit tien cijfers bestaande zaaknummer volgens het typeplaatje van het magazijnopzetstuk.

Onze klantenservice beantwoordt uw vragen over reparatie en onderhoud van uw product en over vervangingsonderdelen. Explosietekeningen en informatie over vervangingsonderdelen vindt u ook op:

#### www.bosch-pt.com

Het Bosch-team voor gebruikadviezen helpt u graag bij vragen over onze producten en toebehoren.

#### Nederland

Tel.: (076) 579 54 54

Fax: (076) 579 54 94

E-mail: gereedschappen@nl.bosch.com

#### België

Tel.: (02) 588 0589

Fax: (02) 588 0595

E-mail: outillage.gereedschap@be.bosch.com

#### Afvalverwijdering

Magazijnopzetstuk, toebehoren en verpakkingen moeten op een voor het milieu verantwoorde wijze worden gerecycled.

Wijzigingen voorbehouden.

## Dansk

### Sikkerhedsinstrukser

#### Almindelige sikkerhedsinstrukser



**Læs alle advarsler og anvisninger, der følger med magasinpåsatser og den anvendte boreskruemaskine.** I tilfælde af manglende overholdelse af sikkerhedsinstrukserne og anvisningerne er der risiko for elektrisk stød, brand og/eller alvorlige kvæstelser.

**Opbevar alle sikkerhedsinstrukser og anvisninger til senere brug.**

#### Sikkerhedsinstrukser til magasinpåsatser

- **Træk stikket ud af stikdåsen og/eller tag akkuen ud af el-værktøjet, før du foretager indstillinger på bordet eller skifter tilbehørsdele.** Utsigtet start af el-værktøj er årsagen til nogle uheld.
- **Hold el-værktøjet godt fast.** Når skruer spændes og løsnes, kan der opstå korte, høje reaktionsmomenter.
- **Sikr emnet.** Et emne holdes bedre fast med spændeanordninger eller skruestik end med hånden.
- **El-værktøjet må først lægges fra, når det står helt stille.** Indsatsværktøjet kan sætte sig i klemme, hvilket kan medføre, at man taber kontrollen over el-værktøjet.
- **Brug egnet arbejdstøj.** Undgå løse beklædningsgenstande eller smykker. Hold hår, tøj og handsker væk fra dele, der bevæger sig. Dele, der er i bevægelse, kan gribe fat i løstsiddende tøj, smykker eller langt hår.
- **Ret ikke el-værktøjet mod dig selv eller andre personer, der befinder sig i nærheden.**
- **Stik ikke fingrene ind i magasinpåsatser eller dér, hvor der skal skrues, under arbejdet.** Fare for kvæstelser som følge af klemninger eller skarpkantede skruer.

## 18 | Dansk

- **Brug kun egnede skruebælter iht. de tekniske data.** Bruges andre skrueer, kan magasinpåsatsen blive beskadiget.
- **Retningsomskifteren skal altid stå i midten, før der indstilles på maskinen (f.eks. vedligeholdelse, værktøjskift osv.) samt før maskinen transporteres og stilles til opbevaring.** Utilsluttet start ved aktivering af start-stop kontakten kan føre til kvæstelser.

## Beskrivelse af produkt og ydelse

### Beregnet anvendelse

Magasinpåsatsen er beregnet til rationel lynskruening af bore-, spånplade- og træskrueer. Magasinpåsatsen må kun bruges i forbindelse med følgende boreskruemaskiner:

- GSR 6-25 TE (3 601 D45 0..)
- GSR 6-45 TE (3 601 D45 1..)
- GSR 18 V-EC TE (3 601 JC8 0..)
- GSR 10,8 V-EC TE (3 601 JE4 0..)

### Illustrerede komponenter

Nummereringen af de illustrerede komponenter refererer til illustrationen af magasinpåsatsen på illustrationssiderne.

- 1 Skruebit med kuglestop
- 2 Værktøjsholder
- 3 Skrueanslag
- 4 Skruebælte\*
- 5 Stift til indstilling af skruelængde
- 6 Fingerhjul til iskruningsdybde
- 7 Skala til iskruningsdybde

\*Tilbehør, som er illustreret og beskrevet i brugsanvisningen, er ikke indeholdt i leveringen. Det fuldstændige tilbehør findes i vores tilbehørsprogram.

### Tekniske data

Magasinpåsats		MA 55
Typenummer		1 600 Z00 00Y
Skruestørrelse		
- skruelængde	mm	25-55
- maks. skaftdiameter	mm	5
- maks. skruehoveddiameter	mm	9,5
Vægt, ca.	kg	0,36

## Montering

- **Træk stikket ud af stikkontakten, før der udføres arbejde på el-værktøjet.**

### Magasinpåsats monteres

Fjern det evt. monterede standard-dybdeanslag fra boreskruemaskinen.

Træk den monterede standardbitholder ud foran. Hvis du vil fjerne bit eller bitholder, kan du bruge et hjælpeværktøj.

Sæt den specielle skruebit **1** ind i værktøjsholderen **2** på boreskruemaskinen.

Skub magasinpåsatsen hen over skruebiten **1** indtil anslag på motorhuset.

2 609 932 890 | (13.3.15)

Magasinpåsatsen kan monteres forskudt i trin på 45° for at opnå en sikker og behagelig arbejdsstilling.

### Skruebælte sættes i (se Fig. A)

- **Før kun skruebæltet ind, når el-værktøjet er slukket.**

Skub skruebæltet **4** gennem bælteføringen, indtil den første skrue sidder i et stoptrin før midterpunktet på skrueanslaget **3**.

## Brug

### Skruelængde indstilles (se Fig. B)

Magasinforsatsen skal indstilles på den anvendte skruelængde. Tryk på stiften **5**. Skub på skrueanslaget **3**, indtil pilene dækker over skruelængden på skalaen, og stiften springer ind i udgangspositionen vha. fjederkraften.

### Iskruningsdybde indstilles (se Fig. C)

Drejes fingerhjulet **6** nedad, fås en større iskruningsdybde, drejes det opad, fås en mindre iskruningsdybde. Den valgte iskruningsdybde vises i form af et symbol på skalaen **7**.

Den nødvendige indstilling finder man bedst frem til ved at prøve sig frem (testskruening).

### Arbejdsvejledning

- **Kontroller boreskruemaskinens drejeretning, før skruearbejdet påbegyndes. Magasinpåsatsen må kun køre i position „Drejeretning til højre“.**

Arbejd altid i en ret vinkel til emnet.

Tænd for boreskruemaskinen og anbring skrueanslaget **3** dér, hvor der skal skrues. Tryk mod emnets overflade med jævnt tryk, til skruen er drejet i.

Ved at løfte skrueanslaget **3** kort fra emnet transporteres den næste skrue ind i arbejdspositionen.

Allerede forarbejdede skrueer kan ikke løsnes og trækkes efter med magasinpåsatsen. Brug boreskruemaskinen uden magasinpåsats til sådant arbejde.

## Vedligeholdelse og service

### Vedligeholdelse og rengøring

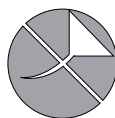

Smør under ingen omstændigheder magasinpåsatsen med olie eller fedt.

### Kundeservice og brugerrådgivning

Det 10-cifrede typenummer på magasinpåsatsens typeskilt skal altid angives ved forespørgsler og bestilling af reservedele.

Kundeservice besvarer dine spørgsmål vedr. reparation og vedligeholdelse af dit produkt samt reservedele. Eksplosions-tegninger og informationer om reservedele findes også under:

[www.bosch-pt.com](http://www.bosch-pt.com)

Bosch Power Tools

Bosch brugerrådningsteamet vil gerne hjælpe dig med at besvare spørgsmål vedr. vores produkter og deres tilbehør.

#### Dansk

Bosch Service Center  
Telegrafvej 3  
2750 Ballerup  
På [www.bosch-pt.dk](http://www.bosch-pt.dk) kan der online bestilles reservedele eller oprettes en reparations ordre.  
Tlf. Service Center: 44898855  
Fax: 44898755  
E-Mail: [vaerktoej@dk.bosch.com](mailto:vaerktoej@dk.bosch.com)

#### Bortskaffelse

Magasinpåsats, tilbehør og emballage skal genbruges på en miljøvenlig måde.

Ret til ændringer forbeholdes.

## Svenska

### Säkerhetsanvisningar

#### Allmänna säkerhetsanvisningar



Läs noga alla varningsanvisningar och instruktioner som bifogats skruvmagasinet och använd borrar-skruvdragare. Fel som uppstår till följd av att säkerhetsanvisningarna och instruktionerna inte följts kan orsaka elstöt, brand och/eller allvarliga personskador.

Ta väl vara på säkerhetsanvisningarna och instruktionerna för senare behov.

#### Säkerhetsanvisningar för skruvmagasin

- ▶ **Dra stickproppen ur väggtaget och/eller batteriet ur elverktyget innan inställningar utförs på verktyget eller tillbehör delar byts.** Oavsiktlig start av elverktyg förorsakar ofta olyckor.
- ▶ **Håll stadigt tag i elverktyget.** Vid idragning och urdragning av skruvar kan kortvarigt höga reaktionsmoment uppstå.
- ▶ **Säkra arbetsstycket.** Ett arbetsstycke som är fastspänt i en uppspanningsanordning eller ett skruvstycke hålls säkrare än med handen.
- ▶ **Vänta tills elverktyget stannat helt innan du lägger bort det.** Insatsverktyget kan haka upp sig och leda till att du kan förlora kontrollen över elverktyget.
- ▶ **Bär lämpliga kläder. Bär inte löst hängande kläder eller smycken. Håll håret, kläderna och handskarna på avstånd från rörliga delar.** Roterande delar kan dra in löst hängande kläder, smycken och långt hår.
- ▶ **Rikta inte elverktyget mot dig själv eller andra personer i närheten.**
- ▶ **För under drift inte i handen i skruvmagasinet eller mot skruvstället.** Risk finns för personskada genom inklämning eller skarpkantiga skruvar.

- ▶ **Använd endast lämpliga skruvbälten enligt Tekniska data.** Om skruvar av annat slag används kan skruvmagasinet skadas.
- ▶ **Innan åtgärder utförs på elverktyget (t. ex. underhåll, verktygsbyte osv) och för transport och lagring ställ riktningssomkopplaren i mittläge.** Om strömställaren Till/Från oavsiktligt påverkas finns risk för kroppsskada.

## Produkt- och kapacitetsbeskrivning

### Ändamålsenlig användning

Skruvmagasinet är avsett för rationell snabbförskruvning av borrh-, spånskivs- och träskruvar. Skruvmagasinet får endast användas i samband med följande borrar-skruvdragare:

- GSR 6-25 TE (3 601 D45 0..)
- GSR 6-45 TE (3 601 D45 1..)
- GSR 18 V-EC TE (3 601 JC8 0..)
- GSR 10,8 V-EC TE (3 601 JE4 0..)

### Illustrerade komponenter

Numreringen av komponenterna hänvisar till illustration av skruvmagasinet på grafiksidiorna.

- 1 Skruvbits med kulspärr
- 2 Verktygsfäste
- 3 Skruvanslag
- 4 Skruvbälte\*
- 5 Pinne för inställning av skruvlängd
- 6 Räfblad skruv för inskravningsdjup
- 7 Skala för inskravningsdjup

\*I bruksanvisningen avbildat och beskrivet tillbehör ingår inte i standardleveransen. I vårt tillbehörprogram beskrivs allt tillbehör som finns.

### Tekniska data

Skruvmagasin		MA 55
Produktnummer		1 600 Z00 00Y
Skruvstorlek		
- Skruvlängd	mm	25-55
- max. skaftdiameter	mm	5
- max. skruvhuvuddiameter	mm	9,5
Vikt, ca.	kg	0,36

## Montage

- ▶ **Dra stickproppen ur nättaget innan arbeten utförs på elverktyget.**

### Montering av skruvmagasinet

Dra eventuellt bort borrar-skruvdragarens standarddjupanslag. Dra av den eventuellt monterade standardmässiga bithållaren framåt. För att ta bort bit eller bithållare får ett hjälpverktyg användas.

Sätt in den speciella skruvbitsen **1** i borrar-skruvdragarens verktygsfäste **2**.

Skjut upp skruvmagasinet över skruvbitsen **1** mot anslag på motorhuset.

## 20 | Norsk

Skruvmagasinet kan forskjutas i steg om 45° for säker och vil-sam kroppsställning.

### Insättning av skruvbälte (se bild A)

► **Sätt in skruvbältet endast på fränkopplat elverktyg.**

Skjut in skruvbältet 4 så långt genom bältesgejden att den första skruven sitter i ett låssteg före skruvanslagets 3 mitt-punkt.

### Drift

#### Ställ in skruvlängden (se bild B)

Skruvmagasinet måste anpassas till använd skruvlängd. Tryck på pinnen 5. Skjut skruvanslaget 3 tills pilarna på skalan överensstämmer med skruvlängden och pinnen med fjäderkraft hoppar till utgångsläget.

#### Inställning av iskruvningsdjup (se bild C)

När den räfflade skruven 6 skruvas ned ökar iskruvningsdjupet och när den skruvas upp minskar iskruvningsdjupet. Valt iskruvningsdjup visas symboliskt på skalan 7.

Pröva dig fram till nödvändig inställning genom att prov-skruva.

### Arbetsanvisningar

► **Kontrollera borskruvdragarens rotationsriktning innan skruvning påbörjas. Skruvmagasinet får endast drivas i läget "Rotationsriktning höger".**

Arbeta alltid i rät vinkel mot arbetsstycket.

Koppla på borskruvdragaren och för skruvanslaget 3 mot det stället där skruven ska sitta. Håll verktyget med jämnt anliggningstryck mot arbetsstyckets yta tills skruven är idragen.

När skruvanslaget 3 helt kort lyfts upp från arbetsstycket matas nästa skruv fram till arbetsläget.

Redan idragna skruvar kan med skruvmagasinet inte lossas och inte heller efterdras. Använd i dessa fall borskruvdragaren utan skruvmagasin.

### Underhåll och service

#### Underhåll och rengöring

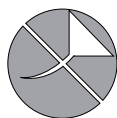

**Smörj absolut inte skruvmagasinet med olja eller fett.**

#### Kundtjänst och användarrådgivning

Var vänlig ange vid förfrågningar och reservdelsbeställningar produktnumret som består av 10 siffror och som finns på skruvmagasinet typskylt.

Kundservicen ger svar på frågor beträffande reparation och underhåll av produkter och reservdelar. Sprängskisser och information om reservdelar hittar du på:

[www.bosch-pt.com](http://www.bosch-pt.com)

Bosch användarrådgivningsteamet hjälper gärna vid frågor som gäller våra produkter och tillbehör.

#### Svenska

Bosch Service Center  
Telegrafvej 3  
2750 Ballerup  
Danmark  
Tel.: (08) 7501820 (inom Sverige)  
Fax: (011) 187691

#### Avfallshantering

Skruvmagasin, tillbehör och förpackning ska omhändertas på miljövänligt sätt för återvinning.

Ändringar förbehålles.

## Norsk

### Sikkerhetsinformasjon

#### Generelle sikkerhetsinformasjoner



**Les gjennom alle advarslene og instruksene som er vedlagt magasinoppsatsen og bore-skrutrekkeren som brukes.** Feil ved overhol-delsen av sikkerhetsinformasjonene og anvisningene kan medføre elektriske støt, brann og/eller alvorlige skader.

**Ta vare på alle sikkerhetsinformasjonene og instruksene for fremtidig bruk.**

#### Sikkerhetsinformasjon for magasinoppsatser

- **Trekk støpelet ut av stikkkontakten og/eller ta batteriet ut av elektroverktøyet før du utfører maskininnstillinger eller skifter ut tilbehørsdeler.** En uvilkarlig start-ing av elektroverktøy er årsak til mange uhell.
- **Hold elektroverktøyet godt fast.** Ved tiltrekking eller løs-ning av skruer kan det ett øyeblikk oppstå høye reaksjons-momenter.
- **Sikre arbeidsstykket.** Et arbeidsstykke som holdes fast med spenninnretninger eller en skrustikke, holdes sikrere enn med hånden.
- **Vent til elektroverktøyet er stanset helt før du legger det ned.** Innsatsverktøyet kan kile seg fast og føre til at du mister kontrollen over elektroverktøyet.
- **Bruk alltid egnede klær. Ikke bruk vide klær eller smyk-ker. Hold hår, tøy og hansker unna deler som beveger seg.** Løstsittende tøy, smykker eller langt hår kan komme inn i deler som beveger seg.
- **Ikke rett el-verktøyet mot deg selv eller andre personer i nærheten.**
- **Ikke ta på magasinoppsatsen eller skruvedet i løpet av arbeidet.** Det er fare for skader på grunn av klemming eller skruer med skarpe kanter.
- **Bruk kun egnede skruebelter iht. de Tekniske data.** Ved bruk av andre skruer kan magasinoppsatsen skades.

- **Sett høyre-/venstre bryteren i midtstilling før alle arbeider på elektroverktøyet utføres (f. eks. vedlikehold, verktøyskifte osv.) og når den transporteres eller lagres.** Det er ellers fare for skader hvis du trykker på på-/av-bryteren ved en feiltagelse.

## Produkt- og ytelsesbeskrivelse

### Formålmessig bruk

Magasinopsatsen er beregnet til rasjonell hurtig skruing med bore-, sponplate- og treskruer. Magasinopsatsen må kun brukes i forbindelse med følgende boreskrutrekkerne:

- GSR 6-25 TE (3 601 D45 0..)
- GSR 6-45 TE (3 601 D45 1..)
- GSR 18 V-EC TE (3 601 JC8 0..)
- GSR 10,8 V-EC TE (3 601 JE4 0..)

### Illustrerte komponenter

Nummereringen av de illustrerte komponentene gjelder for bildet av magasinopsatsen på illustrasjonssidene.

- 1 Skrubits med kulelås
- 2 Verktøyfeste
- 3 Skrueanlegg
- 4 Skruebelte\*
- 5 Stift til innstilling av skruelengden
- 6 Stillhjul for innskruingsdybde
- 7 Skala for innskruingsdybde

\*Illustrert eller beskrevet tilbehør inngår ikke i standard-leveransen. Det komplette tilbehøret finner du i vårt tilbehørsprogram.

### Tekniske data

Magasinopsats	MA 55	
Produktnummer	1 600 Z00 00Y	
Skruestørrelse		
- Skruelengde	mm	25–55
- Max. skaftdiameter	mm	5
- Max. skruhodet diameter	mm	9,5
Vekt, ca.	kg	0,36

## Montering

- **Før alle arbeider på elektroverktøyet utføres må støpselet trekkes ut av stikkontakten.**

### Montering av magasinopsatsen

Trekk av det eventuelt monterte standard-dybdeanlegget på boreskrutrekkeren.

Trekk standardbitsholderen som eventuelt er montert, frem og av. Det er tillatt å bruke et hjelpeverktøy for å at ut bitsen eller bitsholderen.

Sett den spesielle skrubitsen **1** inn i verktøyfestet **2** på boreskrutrekkeren.

Skyv magasinopsatsen helt inn over skrubitsen **1** på motorhuset.

Du kan montere magasinopsatsen i 45°-skritt for å oppnå en sikker og lite anstrengende arbeidsposisjon.

## Montering av skruebeltet (se bilde A)

- **Før skruebeltet kun inn når elektroverktøyet er slått av.**

Skyv skruebeltet **4** så langt gjennom belteføringen at den første skruen befinner seg en låseposisjon foran midtpunktet på skrueanlegget **3**.

## Bruk

### Innstilling av skruelengden (se bilde B)

Magasinmateren må innstilles på skruelengden som skal brukes. Trykk på stiften **5**. Skyv skrueanlegget **3** til pilen på skalaen er i samme posisjon som skruelengden og stiften springer tilbake til utgangsposisjonen med fjærkraft.

### Innstilling av innskruingsdybden (se bilde C)

Når du skrur stillhjulet **6** nedover får du en større innskruingsdybde, oppover gir en mindre innskruingsdybde. Den valgte innskruingsdybden vises symbolsk på skalaen **7**.

Den nødvendige innstillingen finner du best frem til med en prøveskruing.

### Arbeidshenvisninger

- **Sjekk dreieretningen til boreskrutrekkeren før du begynner med skruingen. Magasinopsatsen må kun brukes i stillingen «dreieretning mot høyre».**

Arbeid alltid i rett vinkel mot arbeidsstykket.

Slå på boreskrutrekkeren og sett skrueanlegget **3** på stedet som skal skrues. Trykk med jevnt trykk mot arbeidsstykkeoverflaten til skruen er skrudd inn.

Når du løfter skrueanlegget **3** kort opp fra arbeidsstykket transporteres neste skrue til arbeidsposisjonen.

Allerede bearbejdede skruer kan ikke løses og trekkes fast med magasinopsatsen. I slike tilfeller må du bruke boreskrutrekkeren uten magasinopsats.

## Service og vedlikehold

### Vedlikehold og rengjøring

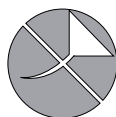

Smør magasinopsatsen aldri med olje eller fett.

### Kundeservice og rådgivning ved bruk

Ved alle forespørsler og reservedelsbestillinger må du oppgi det 10-sifrede produktnummeret som er angitt på magasinopsatsens typeskilt.

Kundeservicen svarer på dine spørsmål om reparasjon og vedlikehold av produktet samt om reservedeler. Sprengskisser og informasjon om reservedeler finner du også på:

**www.bosch-pt.com**

Bosch rådgivningsteamet hjelper deg gjerne ved spørsmål angående våre produkter og deres tilbehør.

## 22 | Suomi

**Norsk**

Robert Bosch AS  
Postboks 350  
1402 Ski  
Tel.: 64 87 89 50  
Faks: 64 87 89 55

**Deponering**

Magasinoppsatsen, tilbehøret og emballasjen må leveres inn til miljøvennlig gjenvinning.

Rett til endringer forbeholdes.

**Suomi****Turvallisuusohjeita****Yleisiä turvallisuusohjeita**

**Lue kaikki lipasläälaitteen ja sen kanssa käytettävän poraruuvinvääntimen mukana tulleet varo-ohjeet ja käyttöohjeet.** Turvallisuusohjeiden ja käyttöohjeiden noudattamisen laiminlyönti saattaa johtaa sähköiskuun, tulipaloon ja/tai vakavaan loukkaantumiseen.

**Säilytä kaikki turvallisuusohjeet ja käyttöohjeet myöhemmä käyttöä varten.**

**Lipasläälaitteiden turvallisuusohjeet**

- ▶ **Irrota pistotulppa pistorasiasta ja/tai poista akku sähkötyökalusta, ennen kuin säädät laitetta tai vaihdat lisätarvikkeita.** Sähkötyökalujen tahaton käynnistyminen on eräs onnettomuuksien syy.
- ▶ **Pidä tukevasti kiinni sähkötyökalusta.** Ruuvia kiristettäessä ja avattaessa saattaa hetkellisesti syntyä voimakkaita vastamomenteja.
- ▶ **Varmista työkalupale.** Kiinnityslaitteilla tai ruuvipenkkiin kiinnitetty työkalupale pysyy tukevammin paikoillaan kuin kädessä pidettynä.
- ▶ **Odota, kunnes sähkötyökalu on pysähtynyt, ennen kuin asetat sen pois käsistäsi.** Vaihtotyökalu saattaa juuttua kiinni johtaen sähkötyökalun hallinnan menettämiseen.
- ▶ **Käytä tarkoitukseen soveltuvia vaatteita. Älä käytä löysiä työvaatteita tai koruja. Pidä hiukset, vaatteet ja käsineet loitolla liikkuvista osista.** Väljät vaatteet, korut ja pitkät hiukset voivat takertua liikkuviin osiin.
- ▶ **Älä suuntaa sähkötyökalua itseesi tai muihin lähellä oleviin henkilöihin.**
- ▶ **Älä tartu työn aikana lipasläälaitteeseen tai ruuvatta-vaan kohteeseen.** Puristukseen joutuminen ja teräväreunaiset ruuvit muodostavat loukkaantumisaaran.
- ▶ **Käytä ainoastaan teknisten tietojen mukaisia ruuvinauhoja.** Muiden ruuvien käyttö saattaa vahingoittaa lipasläälaitetta.

- ▶ **Aseta aina suunnanvaihtokytkin keskiasentoon ennen kaikkia laitteeseen kohdistuvia töitä (esim. huolto, työkalun vaihto jne.) sekä laitetta kuljettaessa ja säilytettäessä.** Muutoin käynnistyskytkimen tahaton painallus muodostaa loukkaantumisaaran.

**Tuotekuvaus****Määräyksenmukainen käyttö**

Lipasläälaitte on tarkoitettu itseporautuvien ruuvien, lastulevy- ja puurakennusruuvien järkipäraseen pikaruuvinvääntöön. Lipasläälaitetta saa käyttää vain yhdessä seuraavien poraruuvinvääntimien kanssa:

- GSR 6-25 TE (3 601 D45 0..)
- GSR 6-45 TE (3 601 D45 1..)
- GSR 18 V-EC TE (3 601 JC8 0..)
- GSR 10,8 V-EC TE (3 601 JE4 0..)

**Kuvassa olevat osat**

Kuvassa olevien osien numerointi viittaa grafiikkasivuissa olevaan lipasläälaitteen kuvaan.

- 1 Kuulalukitusella varustettu ruuvauskärki
- 2 Työkalunpidin
- 3 Ruuvinvaste
- 4 Ruuvinauha\*
- 5 Ruuvinväntimen säätötappi
- 6 Sisäänkierotussyvyyden rihtipyörä
- 7 Sisäänkierotussyvyyden asteikko

\*Kuvassa tai selostuksessa esiintyvä lisätarvike ei kuulu vakiotoimitukseen. Löydät täydellisen tarvikeluettelon tarvikeohjelmastamme.

**Tekniset tiedot**

Lipasläälaitte		MA 55
Tuotenumero		1 600 Z00 00Y
Ruuvinväntimen koko		
- ruuvinväntimen pituus	mm	25 - 55
- ruuvinväntimen maks. läpimitta	mm	5
- ruuvinväntimen maks. läpimitta	mm	9,5
Paino n.	kg	0,36

**Asennus**

- ▶ **Irrota pistotulppa pistorasiasta ennen kaikkia sähkötyökaluun kohdistuvia töitä.**

**Lipasläälaitteen asennus**

Vedä pois poraruuvinvääntimessä mahdollisesti oleva vakio-syvyysrajoitin.

Vedä mahdollisesti asennettu vakioallinen kärjenpidin etukautta pois. Ruuvauskärjen tai kärjenpitimen irrottamiseen voidaan käyttää aputyökalua.

Aseta erikoinen ruuvauskärki 1 poraruuvinvääntimen työkalunpitimeen 2.

Työnnä ruuvauskärki 1 lipasläälaitteeseen moottorikotelon vasteeseen asti.

Voit asentaa lipaslisälaitteen 45°:n portaisa käännettynä, saadaksesi turvallisen ja rasittamattoman työasennon.

### Ruuvinauhan asennus (katso kuva A)

- **Asenna ruuvinauha ainoastaan sähkötyökalun ollessa pysähdyksissä.**

Työnnä ruuvinauha 4 nauhaohjaimen läpi eteenpäin, kunnes ensimmäinen ruuvi on yhden rasterivälin päässä ruuvin vasteen 3 keskipisteestä.

## Käyttö

### Ruuvinpituuden asetus (katso kuva B)

Lipaslisälaitteeseen täytyy asettaa käytettävän ruuvin pituus. Paina tappia 5. Työnnä ruuvin vastetta 3, kunnes asteikon nuoli osoittaa ruuvin pituutta ja tappi jousivoiman ansiosta ponnahtaa takaisin lähtöasentoon.

### Sisäänkiertosyvyyden asetus (katso kuva C)

Rihlapyörän 6 kiertäminen alaspäin johtaa suurempaan sisäänkiertosyvyyteen, kierto ylöspäin johtaa pienempään sisäänkiertosyvyyteen. Valittu sisäänkiertosyvyys näkyy kuvaannollisesti asteikossa 7.

Tarvittavan asetuksen määrität parhaiten koeruuvauksella.

### Työskentelyohjeita

- **Tarkista poraruuvinvääntimen kiertosuunta ennen ruuvinväännön aloittamista. Lipaslisälaitetta saa käyttää ainoastaan asennossa "kiertosuunta oikealle".**

Työskentele aina kohtisuorassa työkappaletta vasten.

Käynnistä poraruuvinväännin ja aseta ruuvin vaste 3 ruuvatta-vaan kohtaan. Paina tasaisella voimalla työkappaleen pintaa kohti, kunnes ruuvi on kiertynyt sisään.

Ruuvin vasteen 3 lyhyt irrotus materiaalin pinnasta siirtää seuraavan ruuvin työasentoon.

Jo työstettyjä ruuveja ei voida irrottaa tai kiristää lipaslisälaitteella. Tähän tarkoitukseen on käytettävä poraruuvinväännintä ilman lipaslisälaitetta.

## Hoito ja huolto

### Huolto ja puhdistus



**Älä missään tapauksessa voitele lipaslisälaitetta öljyllä tai rasvalla.**

### Asiakaspalvelu ja käyttöneuvonta

Ilmoita kaikissa kyselyissä ja varaosatilauksissa 10-numeroinen tuotenumero, joka löytyy lipaslisälaitteen mallikilvestä.

Asiakaspalvelu vastaa tuotteesi korjausta ja huoltoa sekä varaosia koskeviin kysymyksiin. Räjähdysspiirustuksia ja tietoja varaosista löydät myös osoitteesta:

**www.bosch-pt.com**

Boschin asiakaspalvelu auttaa mielellään sinua tuotteitamme ja niiden lisätarvikkeita koskeissa kysymyksissä.

### Suomi

Robert Bosch Oy  
Bosch-keskushuolto  
Pakkalantie 21 A  
01510 Vantaa  
Voitte tilata varaosat suoraan osoitteesta [www.bosch-pt.fi](http://www.bosch-pt.fi).  
Puh.: 0800 98044  
Faksi: 010 296 1838  
[www.bosch.fi](http://www.bosch.fi)

### Hävitys

Toimita lipaslisälaitte, lisätarvikkeet ja pakkausmateriaali ympäristöstävälliseen jätteiden kierrätykseen.

**Oikeus teknisiin muutoksiin pidätetään.**

## Ελληνικά

### Υποδείξεις ασφαλείας

#### Γενικές υποδείξεις ασφαλείας



**Διαβάστε όλες τις προειδοποιητικές υποδείξεις και τις οδηγίες που συνοδεύουν το προσάρτημα γεμιστήρα και το δραπενοκατσάβιδο που χρησιμοποιείτε.** Αμέλειες στην τήρηση των υποδείξεων ασφαλείας και των οδηγιών

μπορεί να οδηγήσουν σε ηλεκτροπληξία, πυρκαγιά ή/και σοβαρούς τραυματισμούς.

**Διαφυλάξτε τις υποδείξεις ασφαλείας και τις οδηγίες για κάθε ενδεχόμενη μελλοντική χρήση.**

#### Υποδείξεις ασφαλείας για προσάρτηματα γεμιστήρων

► **Να βγάζετε το φως από την πρίζα και/ή να αφαιρείτε την μπαταρία από το ηλεκτρικό εργαλείο πριν διεξάγετε κάποιες ρυθμίσεις στα μηχανήματα ή όταν αλλάζετε εξαρτήματα.** Η ακούσια εκκίνηση ηλεκτρικών εργαλείων αποτελεί αιτία μερικών ατυχημάτων.

► **Κρατάτε καλά το ηλεκτρικό εργαλείο.** Όταν βιδώνετε ή λύνετε βίδες μπορεί να εμφανιστούν πρόσκαιρα αντιδραστικές ροπές (κλοτοήματα).

► **Ασφαλιζετε το υπό κατεργασία τεμάχιο.** Ένα υπό κατεργασία τεμάχιο συγκρατείται ασφαλέστερα με μια διάταξη σύσφιξης ή με μια μέγγενη παρά με το χέρι σας.

► **Πριν αποθέσετε το ηλεκτρικό εργαλείο περιμένετε πρώτα να σταματήσει εντελώς να κινείται.** Το τοποθετημένο εξάρτημα μπορεί να σφηνώσει και να οδηγήσει στην απώλεια του ελέγχου του ηλεκτρικού εργαλείου.

► **Να φοράτε κατάλληλα ρούχα. Μην φοράτε φαρδιά ρούχα ή κοσμήματα. Να κρατάτε μαλλιά, ρούχα και γάντια μακριά από κινούμενα εξαρτήματα.** Τα φαρδιά ρούχα, τα κοσμήματα και τα μακριά μαλλιά μπορεί να εμπλακούν στα κινούμενα εξαρτήματα.

## 24 | Ελληνικά

- ▶ **Να μην κατευθύνετε το ηλεκτρικό εργαλείο επάνω στον εαυτό σας ή επάνω άλλα, κοντινά άτομα.**
- ▶ **Όταν εργάζεστε να μη βάζετε τα χέρια σας στο προσάρτημα γεμιστήρα ή στη θέση βιδώματος.** Υπάρχει κίνδυνος τραυματισμού από ζουλήματα ή από κοφτερές ακμές.
- ▶ **Να χρησιμοποιείτε μόνο κατάλληλες δεσμίδες βιδών, όπως προβλέπεται στα Τεχνικά Χαρακτηριστικά.** Όταν χρησιμοποιήσετε άλλες βίδες μπορεί να υποστεί βλάβη το προσάρτημα γεμιστήρα.
- ▶ **Πριν διεξάγετε οποιαδήποτε εργασία στο ίδιο το ηλεκτρικό εργαλείο (π. χ. συντήρηση, αλλαγή εργαλείου κτλ.) καθώς και όταν πρόκειται να το μεταφέρετε θέστε το διακόπτη αλλαγής φοράς περιστροφής στη μεσαία θέση.** Σε περίπτωση αθέλητης ενεργοποίησης του διακόπτη ON/OFF υπάρχει κίνδυνος τραυματισμού.

## Περιγραφή του προϊόντος και της ισχύος του

### Χρήση σύμφωνα με τον προορισμό

Το προσάρτημα γεμιστήρα προορίζεται για το αποτελεσματικό γρήγορο βίδωμα αυτοδιάρτητων βιδών, βιδών μοριοσανίδων και ξυλοβιδών. Η χρήση του προσαρτήματος γεμιστήρα επιτρέπεται μόνο σε συνδυασμό με τα εξής δραπενοκατσάβιδα:

- GSR 6-25 TE (3 601 D45 0..)
- GSR 6-45 TE (3 601 D45 1..)
- GSR 18 V-EC TE (3 601 JC8 0..)
- GSR 10,8 V-EC TE (3 601 JE4 0..)

### Απεικονιζόμενα στοιχεία

Η αρίθμηση των απεικονιζόμενων στοιχείων βασίζεται στην απεικόνιση του προσαρτήματος γεμιστήρα στη σελίδα με τα γραφικά.

- 1 Μύτη βιδώματος με ασφάλιση μπίλιας
- 2 Υποδοχή εργαλείου
- 3 Οδηγός βιδώματος
- 4 Δεσμίδα βιδών\*
- 5 Πίρος για τη ρύθμιση του μήκους της βίδας
- 6 Αυλακωτή ροδέλα για βάθος βιδώματος
- 7 Κλίμακα για βάθος βιδώματος

\***Εξαρτήματα που απεικονίζονται ή περιγράφονται δεν περιέχονται στη στάνταρ συσκευασία. Για τον πλήρη κατάλογο εξαρτημάτων κοιτά το πρόγραμμα εξαρτημάτων.**

### Τεχνικά χαρακτηριστικά

Προσάρτημα γεμιστήρα		MA 55
Αριθμός ευρετηρίου		1 600 Z00 00Y
Μέγεθος βίδας		
- μήκος βίδας	mm	25 - 55
- μέγιστη διάμετρος στελέχους	mm	5
- μέγιστη διάμετρος κεφαλής βίδας	mm	9,5
Βάρος, περ.	kg	0,36

## Συναρμολόγηση

- ▶ **Βγάζετε το φικ από την πρίζα πριν από οποιαδήποτε εργασία στο ηλεκτρικό εργαλείο.**

### Συναρμολόγηση του προσαρτήματος γεμιστήρα

Αφαιρέστε τον οδηγό βάθους του δραπενοκατσάβιδου σε περίπτωση που αυτός είναι συναρμολογημένος.

Αφαιρέστε την τοποθετημένη ενδεχομένως στάνταρ υποδοχή συγκράτησης της κατσαβιδόλαμας προς τα εμπρός. Για την απομάκρυνση της κατσαβιδόλαμας ή της υποδοχής συγκράτησης της κατσαβιδόλαμας, επιτρέπεται να χρησιμοποιηθεί ένα βοηθητικό εργαλείο.

Τοποθετήστε την ειδική μύτη βιδώματος **1** στην υποδοχή εργαλείου του δραπενοκατσάβιδου **2**.

Ωθήστε το προσάρτημα γεμιστήρα τέρμα επάνω στο περίβλημα του κινητήρα περνώντας το πάνω από τη μύτη βιδώματος **1**.

Το προσάρτημα γεμιστήρα μπορεί να συναρμολογηθεί σε διάφορες θέσεις, μετατοπισμένες μεταξύ τους ανά 45°. Έτσι επιτυγχάνεται κατά την εργασία μια ασφαλής και άνετη στάση.

### Τοποθέτηση της δεσμίδας βιδών (βλέπε εικόνα Α)

- ▶ **Να περνάτε τη δέσμη βιδών μόνο όταν το ηλεκτρικό εργαλείο έχει τεθεί εκτός λειτουργίας.**

Να περνάτε τη δεσμίδα βιδών **4** μέσα από την οδήγηση δεσμίδας μέχρι η πρώτη βίδα να ασφαλίσει μια εγκοπή πριν το σημείο κέντρου του οδηγού βιδώματος **3**.

## Λειτουργία

### Ρύθμιση μήκους βίδας (βλέπε εικόνα Β)

Το προσάρτημα γεμιστήρα πρέπει να προσαρμοστεί στο μήκος των βιδών που χρησιμοποιείτε. Πατήστε τον πείρο **5**. Ωθήστε τον οδηγό βιδώματος **3**, μέχρι τα βέλη επάνω στην κλίμακα να ταυτιστούν με το μήκος των βιδών και ο πείρος, πιεζόμενος από το ελατήριο, να επιστρέψει αυτόματα στην αρχική του θέση.

### Ρύθμιση του βάθους βιδώματος (βλέπε εικόνα C)

Γύρισμα της αυλακωτής ροδέλας **6** προς τα κάτω έχει σαν αποτέλεσμα ένα μεγαλύτερο βάθος βιδώματος, γύρισμα προς τα επάνω έχει σαν αποτέλεσμα ένα μικρότερο βάθος βιδώματος. Το επλεγμένο βάθος βιδώματος δείχνεται συμβολικά στην κλίμακα **7**.

Ο καλύτερος τρόπος εξακρίβωσης της απαιτούμενης ρύθμισης είναι ένα δοκιμαστικό βίδωμα.

### Υποδείξεις εργασίας

- ▶ **Πριν την έναρξη της εργασίας σας πρέπει να ελέγχετε τη φορά περιστροφής του δραπενοκατσάβιδου. Το προσάρτημα γεμιστήρα πρέπει να χρησιμοποιείται μόνο στη θέση «Δεξιόστροφη κίνηση».**

Να εργάζεστε πάντα υπό ορθή γωνία ως προς το υπό καταργασία τεμαχίο.

Θέστε το δραπενοκατσάβιδο σε λειτουργία και θέστε τον οδηγό βιδώματος **3** στη θέση που θέλετε να βιδώσετε. Πατήστε το ηλεκτρικό εργαλείο, ασκώντας ομοίμορφη πίεση, επάνω στην επιφάνεια του υπό καταργασία τεμαχίου μέχρι να βιδωθεί η βίδα.



Ανασηκώνοντας για λίγο τον οδηγό βιδώματος **3** από το υπό καταργασία τεμάχιο μεταφέρεται η επόμενη βίδα στη θέση εργασίας.

Βιδωμένες βίδες δεν μπορούν να λυθούν ή να σφιστούν περισσότερο με τοποθετημένο το προσάρτημα γεμιστήρα. Σ' αυτές τις περιπτώσεις να χρησιμοποιείτε το δραπενοκατσάβιδο χωρίς το προσάρτημα γεμιστήρα.

## Συντήρηση και Service

### Συντήρηση και καθαρισμός

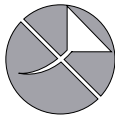

**Μην λιπάνετε ποτέ το προσάρτημα γεμιστήρα με λάδι ή λίπος.**

### Service και παροχή συμβουλών χρήσης

Όταν ζητάτε διασφαητικές πληροφορίες καθώς και όταν παραγγέλνετε ανταλλακτικά πρέπει να αναφέρετε οπωσδήποτε το 10ψήφιο αριθμό ευρετηρίου που αναγράφεται στην πινακίδα κατασκευαστή του προσαρτήματος γεμιστήρα.

Το Service απαντά στις ερωτήσεις σας σχετικά με την επισκευή και τη συντήρηση του προϊόντος σας καθώς για τα κατάλληλα ανταλλακτικά:

**www.bosch-pt.com**

Η ομάδα παροχής συμβουλών της Bosch απαντά ευχαριστως στις ερωτήσεις σας σχετικά με τα προϊόντα μας και τα ανταλλακτικά τους.

#### Ελλάδα

Robert Bosch A.E.  
Ερχειας 37  
19400 Κορωπί – Αθήνα  
Τηλ.: 210 5701258  
Φαξ: 210 5701283  
www.bosch.com  
www.bosch-pt.gr

ABZ Service A.E.  
Τηλ.: 210 5701380  
Φαξ: 210 5701607

#### Απόσυρση

Το προσάρτημα γεμιστήρα, τα εξαρτήματα και οι συσκευασίες πρέπει να ανακυκλώνονται με τρόπο φιλικό προς το περιβάλλον.

**Τηρούμε το δικαίωμα αλλαγών.**

## Türkçe

### Güvenlik Talimatı

#### Genel güvenlik talimatı



**Takılabilir magazin ve kullanılan delme/vidalama makinesinin ekindeki uyarıları ve güvenlik talimatı hükümlerini okuyun.** Bu güvenlik talimatı hükümlerine ve uyarılara uyulmadığı takdirde elektrik çarpmasına, yangına ve/veya ağır yaralanmalara neden olunabilir.

**Bütün güvenlik talimatını ve uyarıları ileride başvurmak üzere saklayın.**

#### Takılabilir magazin için güvenlik talimatı

- ▶ **Aleti ayarlamadan veya aksesuar parçalarını değiştirmeden önce fişi prizden çekin ve/veya aküyü elektrikli el aletinden çıkarın.** Elektrikli el aletleri denetim dışı çalışmaları takdirde kazalara neden olabilirler.
- ▶ **Elektrikli el aletini sıkıca tutun.** Vidalar takılıp sökülürken kısa süreli yüksek reaksiyon momentleri ortaya çıkabilir.
- ▶ **İş parçasını emniyete alın.** Bir germe tertibatı veya menene ile sabitlenen iş parçası elle tutmaya oranla daha güvenli tutulur.
- ▶ **Elinizden bırakmadan önce elektrikli el aletinin tam olarak durmasını bekleyin.** Alete takılan uç sıkışabilir ve elektrikli el aletinin kontrolünü kaybedebilirsiniz.
- ▶ **Çalışırken uygun giysiler kullanın. Bol giysiler ve takı kullanmayın. Saçlarınızı, giysilerinizi ve eldivenlerinizi hareketli parçalardan uzak tutun.** Bol giysiler, takı veya uzun saçlar hareket eden parçalar tarafından tutulabilir.
- ▶ **Elektrikli el aletini kendinize veya yakınınızda bulunan kişilere doğrultmayın.**
- ▶ **Çalışırken takılabilir magazini veya vidalanacak parçaları tutmayın.** Sıkışma/ezilme yerleri veya keskin kenarlı vidalar nedeniyle yaralanma tehlikesi vardır.
- ▶ **Sadece teknik veriler uyarınca uygun vida kemerleri kullanın.** Başka vidalar kullanıldığı takdirde takılabilir magazin hasar görebilir.
- ▶ **Aletin kendinde bir çalışma yapmadan önce (örneğin bakım ve uç değiştirme işlerinden önce), aleti bir yere taşıyken veya saklarken her defasında dönme yönü değiştirme şalterini orta konuma getirin.** Açma/kapama şalterine yanlışlıkla basıldığında yaralanma tehlikesi ortaya çıkabilir.

## Ürün ve işlev tanımı

#### Usulüne uygun kullanım

Bu takılabilir magazin, delikli levhaların, sıkma levhalarının ve ahşap yapı levhalarının hızla ve rasyonel biçimde vidalanması için tasarlanmıştır. Bu takılabilir magazin sadece aşağıdaki delme/vidalama makineleri ile kullanılabilir:

- GSR 6-25 TE (3 601 D45 0..)
- GSR 6-45 TE (3 601 D45 1..)
- GSR 18 V-EC TE (3 601 JC8 0..)
- GSR 10,8 V-EC TE (3 601 JE4 0..)

## 26 | Türkçe

**Şekli gösterilen elemanlar**

Şekli gösterilen elemanların numaraları grafik sayfasında takılabilir magazin şeklinde görünen numaralarla aynıdır.

- 1 Bilye kavramalı vidalama bits'i
- 2 Uç kovani
- 3 Vidalama dayamağı
- 4 Vida kemeri\*
- 5 Vida uzunluğu ayarı pimi
- 6 Vida derinliği ayarı için tırtıllı tekerlek
- 7 Vidalama derinliği skalası

\*Şekli gösterilen veya tanımlanan aksesuar standart teslimat kapsamında değildir. Aksesuarın tümünü aksesuar programımızda bulabilirsiniz.

**Teknik veriler**

Takılabilir magazin		MA 55
Ürün kodu		1 600 Z00 00Y
Vida büyüklüğü		
- Vida uzunluğu	mm	25 - 55
- maks. shaft çapı	mm	5
- maks. vida başı çapı	mm	9,5
Ağırlığı, yak.	kg	0,36

**Montaj**

- Elektrikli el aletinin kendinde bir çalışma yapmadan önce her defasında fişi prizden çekin.

**Takılabilir magazin montajı**

Delme/vidalama makinesinde standart derinlik mesnedi takılı ise bu mesnedi çıkarın.

Eğer takılı ise standart bits adaptörünü öne doğru çekerek çıkarın. Bits'i veya bits adaptörünü çıkarmak için bir yardımcı alet kullanılabilir.

Özel vidalama bitini 1 delme/vidalama makinesinin uç kovani- na 2 yerleştirin.

Takılabilir magazini sonuna kadar motor gövdesinde vidalama biti 1 üzerine itin.

Güvenli ve yorulmadan çalışabilmek için takılabilir magazini 45 °'lik adımlar halinde değişik konumlarda takabilirsiniz.

**Vida kemerinin takılması (Bakınız: Şekil A)**

- Vida kemerini sadece elektrikli el aleti kapalı iken takın.

Vida kemerini 4 kemer kılavuzundan ilk vida vidalama dayamağının 3 orta noktasından bir önceki kavrama kademesine gelecek biçimde itin.

**İşletme****Vida uzunluğunun ayarlanması (Bakınız: Şekil B)**

Magazin adaptörü kullanılan vida uzunluğuna ayarlanmalıdır. Pime 5 bastırın. Vidalama dayamağının 3 skaladaki oklar vida uzunluğu ile aynı oluncaya ve pim yay kuvveti ile başlangıç pozisyonuna gelinceye kadar itin.

**Vidalama derinliğinin ayarlanması (Bakınız: Şekil C)**

Tırtıllı tekerleğin 6 aşağı çevrilmesi daha büyük vidalama derinliğine, yukarı çevrilmesi daha küçük vidalama derinliğine neden olur. Seçilen vidalama derinliği skalada 7 sembolik olarak gösterilir.

Gerekli ayarı en doğru biçimde deneme ile bulursunuz.

**Çalışırken dikkat edilecek hususlar**

- Vidalama işlemine başlamadan önce delme/vidalama makinesinin dönme yönünü kontrol edin. Takılabilir magazin sadece "Sağa dönüş" pozisyonunda çalıştırılabilir.

Daima iş parçasına dik pozisyonda çalışın.

Delme/vidalama makinesini açın ve vidalama dayamağının 3 vidalama yapılacak yere yerleştirin. Vida takılıncaya kadar düzün bastırma kuvveti ile iş parçası yüzeyine bastırın.

Vidalama dayamağının 3 kısa süre iş parçasından kaldırdığınızda bir sonraki vida çalışma pozisyonuna aktarılır.

Takılmış olan vidalar takılabilir magazinle gevşetilemez ve daha derine vidalanamaz. Bu işler için magazin takılmamış bir delme/vidalama makinesi kullanın.

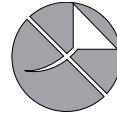
**Bakım ve servis****Bakım ve temizlik**

Takılabilir magazini hiçbir zaman katı veya sıvı yağla yağlamayın.

**Müşteri hizmeti ve uygulama danışmanlığı**

Bütün başvurularınızda ve yedek parça siparişlerinizde lütfen takılabilir magazin tip etiketindeki 10 hanelik ürün kodunu belirtiniz.

**Sadece Türkiye için geçerlidir:** Bosch genel olarak yedek parçaları 7 yıl hazır tutar.

Müşteri hizmeti ürününüzün onarım, bakım ve yedek parçalarına ilişkin sorularınızı yanıtlar. Demonte görüşler ve yedek parçalara ilişkin ayrıntılı bilgiyi aşağıdaki Web sayfasında bulabilirsiniz:

**www.bosch-pt.com**

Bosch uygulama danışmanlığı ekibi ürünlerimize ve ilgili aksesuara ilişkin sorularınızda size memnuniyetle yardımcı olur.

**Türkçe**

Bosch San. ve Tic. A.Ş.  
Ahi Evran Cad. No:1 Kat:22  
Polaris Plaza  
80670 Maslak/Istanbul  
Bosch Uzman Ekibi +90 (0212) 367 18 88  
Işıklar LTD.ŞTİ.  
Kızılay Cad. No: 16/C Seyhan  
Adana  
Tel.: 0322 3599710  
Tel.: 0322 3591379

İdeal Elektronik Bobinaj  
Yeni San. Sit. Cami arkası No: 67

Aksaray  
Tel.: 0382 2151939  
Tel.: 0382 2151246

Bulsan Elektrik  
İstanbul Cad. Devrez Sok. İstanbul Çarşısı  
No: 48/29 İskitler  
Ankara

Tel.: 0312 3415142  
Tel.: 0312 3410203

Faz Makine Bobinaj  
Sanayi Sit. 663 Sok. No: 18  
Antalya

Tel.: 0242 3465876  
Tel.: 0242 3462885

Örsel Bobinaj  
1. San. Sit. 161. Sok. No: 21  
Denizli  
Tel.: 0258 2620666

Bulut Elektrik  
İstasyon Cad. No: 52/B Devlet Tiyatrosu Karşısı  
Elazığ  
Tel.: 0424 2183559

Körfez Elektrik  
Sanayi Çarşısı 770 Sok. No: 71  
Erzincan  
Tel.: 0446 2230959

Ege Elektrik  
İnönü Bulvarı No: 135 Muğla Makasarası Fethiye  
Fethiye  
Tel.: 0252 6145701

Değer İş Bobinaj  
İsmetpaşa Mah. İlk Belediye Başkan Cad. 5/C Şahinbey  
Gaziantep  
Tel.: 0342 2316432

Çözüm Bobinaj  
İsmetpaşa Mah. Eski Şahinbey Belediyesi altı Cad. No: 3/C  
Gaziantep  
Tel.: 0342 2319500

Onarım Bobinaj  
Raifpaşa Cad. No: 67 İskenderun  
Hatay  
Tel.: 0326 6137546

Günşah Otomotiv  
Beylikdüzü Sanayi Sit. No: 210 Beylikdüzü  
İstanbul  
Tel.: 0212 8720066

Aygem  
10021 Sok. No: 11 AOSB Çiğli  
İzmir  
Tel.: 0232 3768074

Sezmen Bobinaj  
Ege İş Merkezi 1201/4 Sok. No: 4/B Yenşehir  
İzmir  
Tel.: 0232 4571465

Ankaralı Elektrik  
Eski Sanayi Bölgesi 3. Cad. No: 43

Kayseri  
Tel.: 0352 3364216

Asal Bobinaj  
Eski Sanayi Sitesi Barbaros Cad. No: 24  
Samsun

Tel.: 0362 2289090  
Üstündağ Elektrikli Aletler  
Nusretiye Mah. Boyacılar Aralığı No: 9

Tekirdağ  
Tel.: 0282 6512884

### Tasfiye

Takılabilir magazin, aksesuar ve ambalaj malzemesi çevre dostu tafiye amacıyla geri dönüşüm merkezine yollanmalıdır.

Değişiklik haklarımız saklıdır.

## Polski

### Wskazówki bezpieczeństwa

#### Ogólne wskazówki bezpieczeństwa



**Należy w całości przeczytać wskazówki bezpieczeństwa oraz instrukcje, które zostały dostarczone razem z magazynkiem i zastosowaną wiertarko-wkrętką.** Nieprzestrzeganie wskazówek bezpieczeństwa i zaleceń

może doprowadzić do porażenia prądem elektrycznym, pożaru i/lub poważnych obrażeń ciała.

**Wszystkie instrukcje i wskazówki bezpieczeństwa należy przechowywać dla dalszego zastosowania.**

#### Wskazówki dotyczące bezpieczeństwa pracy z magazynkami

- ▶ **Przed dokonywaniem ustawień elektronarzędzia lub wymianą akcesoriów należy wyciągnąć wtyk z gniazda sieciowego i/lub wyjąć akumulator z elektronarzędzia.** Przypadkowe ruszenie elektronarzędzia stanowi przyczynę wielu wypadków.
- ▶ **Trzymać mocno elektronarzędzie.** Podczas dokręcania i luzowania śrub mogą wystąpić krótkotrwałe wysokie momenty reakcji.
- ▶ **Należy zabezpieczyć obrabiany przedmiot.** Zamocowanie obrabianego przedmiotu w urządzeniu mocującym lub imadle jest bezpieczniejsze niż trzymanie go w ręku.
- ▶ **Przed odłożeniem elektronarzędzia, należy poczekać, aż znajdzie się ono w bezruchu.** Narzędzie robocze może się zablokować i doprowadzić do utraty kontroli nad elektronarzędziem.
- ▶ **Należy nosić odpowiednie ubranie. Nie należy nosić luźnego ubrania ani biżuterii. Włosy, ubranie i rękawice należy trzymać z dala od ruchomych części.** Luźne

## 28 | Polski

ubranie, biżuteria lub długie włosy mogą zostać ujęte przez poruszające się części.

- ▶ **Nie wolno kierować elektronarzędzia w swoim kierunku ani w kierunku innych osób, znajdujących się w pobliżu.**
- ▶ **Podczas pracy nie wolno wkładać rąk do magazynka ani dotykać miejsca przeznaczonego do obróbki.** Istnieje niebezpieczeństwo zmażdżenia palców lub skaleczenia ich ostrymi śrubami.
- ▶ **Należy stosować tylko odpowiednie pasy śrub zgodne z Danymi Technicznymi.** Zastosowanie innych śrub może doprowadzić do uszkodzenia magazynka.
- ▶ **Przed wszelkimi pracami przy elektronarzędziu (np. pielęgnacja, wymiana narzędzi itp.), jak i przy transporcie i składowaniu należy przełączyć kierunek obrotów na pozycję środkową.** Przy niezamierzonym uruchomieniu włącznika/wyłącznika istnieje niebezpieczeństwo zranienia.

## Opis urządzenia i jego zastosowania

### Użycie zgodne z przeznaczeniem

Magazynek przeznaczony jest do racjonalizacji wkręcania śrub i wkrętów samowiercących, śrub do płyt wiórowych i śrub do drewna. Magazynek wolno stosować wyłącznie w połączeniu z następującymi śrubami samowiercącymi:

- GSR 6-25 TE (3 601 D45 0..)
- GSR 6-45 TE (3 601 D45 1..)
- GSR 18 V-EC TE (3 601 JC8 0..)
- GSR 10,8 V-EC TE (3 601 JE4 0..)

### Przedstawione graficznie komponenty

Numeracja przedstawionych graficznie komponentów odnosi się do rysunku magazynka na stronach graficznych.

- 1 Końcówka wkręcająca z zatrząskiem kulkowym
- 2 Uchwyt narzędziowy
- 3 Ogranicznik śrub
- 4 Pas z śrubami\*
- 5 Kołek do ustawiania długości śruby
- 6 Pokrętło radełkowane do regulacji głębokości wkręcania
- 7 Podziałka do głębokości wkręcania

\*Przedstawiony na rysunkach lub opisany w instrukcji użytkownika osprzęt nie wchodzi w skład wyposażenia standardowego.

Kompletny asortyment wyposażenia dodatkowego można znaleźć w naszym katalogu osprzętu.

### Dane techniczne

Magazynek	MA 55	
Numer katalogowy	1 600 Z00 00Y	
Wielkość śruby		
- Długość śruby	mm	25 – 55
- maks. średnica trzpienia śruby	mm	5
- maks. średnica łba śruby	mm	9,5
Ciężar, ok.	kg	0,36

## Montaż

- ▶ **Przed wszystkimi pracami przy elektronarzędziu należy wyciągnąć wtyczkę z gniazda.**

### Montaż magazynka

Jeżeli zamontowany jest standardowy ogranicznik głębokości wkrętarko-wiertarki, należy go zdemontować.

Ewentualnie uprzednio zamontowany standardowy uchwyt do końcówek wkręcających należy zdjąć, ciągnąc go do przodu. Aby usunąć końcówkę wkręcającą (bit) lub uchwyt do końcówek, wolno zastosować narzędzie pomocnicze.

Osadzić specjalną końcówkę wkręcającą **1** w uchwycie narzędziowym **2** wiertarko-wkrętarki.

Magazynek wsunąć do oporu na obudowę silnika, przesuwając go przez końcówkę wkręcającą **1**.

Magazynek można ustawiać w pozycjach co 45°, co umożliwia pracę w pozycji najbardziej wygodnej i bezpiecznej dla obsługującego.

### Montaż pasa z śrubami (zob. rys. A)

- ▶ **Pas z śrubami wolno montować wyłącznie przy wyłączonym elektronarzędziu.**

Włożyć pas **4** do prowadnicy pasa tak daleko, aby pierwsza śruba znajdowała się o jeden skok od środka ogranicznika **3**.

## Praca urządzenia

### Ustawianie długości śruby (zob. rys. B)

Magazynek musi być nastawiony na długość stosowanych śrub. Nacisnąć kołek **5**. Przesunąć ogranicznik **3**, aż na podziałce strzałki pokryją się z długością śruby, a kołek odskończy na pozycję wyjściową.

### Nastawianie głębokości wkręcania (zob. rys. C)

Obrót pokrętła radełkowanego **6** w dół zwiększy głębokość wkręcania, obrót w górę – zmniejszy głębokość wkręcania. Wybrana głębokość wkręcania zostanie ukazana na podziałce **7** w postaci symbolu.

Właściwą głębokość wkręcania można ustalić przeprowadzając wkręcanie próbne.

### Wskazówki dotyczące pracy

- ▶ **Przed rozpoczęciem wkręcania należy skontrolować kierunek wkręcania wiertarko-wkrętarki. Magazynek można stosować tylko w pozycji „kierunek obrotów w prawo“.**

Należy zawsze pracować trzymając urządzenie pod kątem prostym do obrabianego materiału.

Włączyć wiertarko-wkrętarkę i przyłożyć ogranicznik **3** do miejsca przeznaczonego do obróbki. Stosować równomierny docisk do obrabianej powierzchni, aż do wkręcenia śruby.

Krótkotrwałe oderwanie ogranicznika **3** od obrabianej powierzchni spowoduje przesunięcie się następnej śruby na pozycję roboczą.

Raz wkręcone śruby nie mogą zostać wykręcone lub dokręcone przy użyciu magazynka. W takim przypadku należy użyć wiertarko-wkrętarki bez nałożonego magazynka.

## Konserwacja i serwis

### Konserwacja i czyszczenie

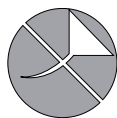

Nie wolno smarować magazynka olejem lub innymi tłuszczami.

### Obsługa klienta oraz doradztwo dotyczące użytkowania

Przy wszystkich zgłoszeniach i zamówieniach części zamiennych konieczne jest podanie dziesięciocyfrowego numeru katalogowego, znajdującego się na tabliczce znamionowej magazynka.

W punkcie obsługi klienta można uzyskać odpowiedzi na pytania dotyczące napraw i konserwacji nabytego produktu, a także dotyczące części zamiennych. Rysunki rozłożeniowe oraz informacje dotyczące części zamiennych można znaleźć również pod adresem:

[www.bosch-pt.com](http://www.bosch-pt.com)

Nasz zespół doradztwa dotyczącego użytkowania odpowie na wszystkie pytania związane z produktami firmy Bosch oraz ich osprzętem.

#### Polska

Robert Bosch Sp. z o.o.

Serwis Elektronarzędzi

Ul. Szyszkowa 35/37

02-285 Warszawa

Na [www.bosch-pt.pl](http://www.bosch-pt.pl) znajdują Państwo wszystkie szczegóły dotyczące usług serwisowych online.

Tel.: 22 7154460

Faks: 22 7154441

E-Mail: [bsc@pl.bosch.com](mailto:bsc@pl.bosch.com)

Infolinia Działu Elektronarzędzi: 801 100900

(w cenie połączenia lokalnego)

E-Mail: [elektronarzedzia.info@pl.bosch.com](mailto:elektronarzedzia.info@pl.bosch.com)

[www.bosch.pl](http://www.bosch.pl)

### Usuwanie odpadów

Magazynek, osprzęt i opakowanie należy oddać do powtórniego przetworzenia zgodnego z obowiązującymi przepisami w zakresie ochrony środowiska.

Zastrzega się prawo dokonywania zmian.

## Česky

### Bezpečnostní upozornění

#### Všeobecná bezpečnostní upozornění



Čtěte všechna varovná upozornění a pokyny přiložené k zásobníkovému nástavci a použitému vrtacímu šroubováku. Zanedbání při dodržování bezpečnostních upozornění a pokynů mohou zapříčinit zásah elektrickým proudem, požár a/nebo těžká zranění.

Všechna bezpečnostní upozornění a pokyny do budoucna uschovejte.

#### Bezpečnostní upozornění pro zásobníkové nástavce

- ▶ **Dříve než provedete nastavení stroje nebo výměnu dílů příslušenství, vytáhněte zástrčku ze zásuvky a/nebo odejměte akumulátor z elektronářadí.** Neúmyslný start elektronářadí je příčinou některých úrazů.
- ▶ **Držte elektronářadí pevně.** Při utahování a povolování šroubů se mohou krátkodobě vyskytovat vysoké reakční momenty.
- ▶ **Zajistěte obrobek.** Obrobek pevně uchycený upínacím přípravkem nebo svěrákem je držen bezpečněji než Vaší rukou.
- ▶ **Než jej odložíte, počkejte až se elektronářadí zastaví.** Nasazovací nástroj se může vzpříčit a vést ke ztrátě kontroly nad elektronářadím.
- ▶ **Noste vhodný oděv. Nenoste žádný široký oděv či šperky. Udržujte vlasy, oděv a rukavice daleko od pohyblivých dílů.** Volný oděv, šperky nebo dlouhé vlasy mohou být pohyblivými se díly zachyceny.
- ▶ **Nemiřte elektronářadím na sebe nebo na jiné osoby v blízkosti.**
- ▶ **Nesahejte během práce do zásobníkového nástavce nebo na šroubované místo.** Existuje nebezpečí zranění díky přímáčknutí nebo šroubům s ostrými hranami.
- ▶ **Používejte pouze vhodné pásy šroubů podle technických dat.** Při používání jiných šroubů se může zásobníkový nástavec poškodit.
- ▶ **Před každou prací na elektronářadí (např. údržba, výměna nástroje apod.) a též při jeho přepravě a uložení dejte přepínač směru otáčení do střední polohy.** Při neúmyslném stlačení spínače existuje nebezpečí poranění.

### Popis výrobku a specifikací

#### Určující použití

Zásobníkový nástavec je určený pro racionální rychlé přišroubování vývrtných šroubů, šroubů do dřevotřískových desek a vrtů. Zásobníkový nástavec se smí používat pouze ve spojení s následujícími vrtacími šroubováky:

- GSR 6-25 TE (3 601 D45 0..)
- GSR 6-45 TE (3 601 D45 1..)
- GSR 18 V-EC TE (3 601 JC8 0..)
- GSR 10,8 V-EC TE (3 601 JE4 0..)

## 30 | Česky

**Zobrazené komponenty**

Číslování zobrazených komponent se vztahuje na vyobrazení zásobníkového nástavce na grafických stranách.

- 1 Šroubovací bit s kulovou západkou
- 2 Nástrojový držák
- 3 Doraz šroubování
- 4 Pás šroubů\*
- 5 Kolík pro nastavení délky šroubu
- 6 Rýhované kolečko hloubky zašroubování
- 7 Stupnice hloubky zašroubování

\*Zobrazené nebo popsané příslušenství nepatří k standardnímu obsahu dodávky. Kompletní příslušenství naleznete v našem programu příslušenství.

**Technická data**

Zásobníkový nástavec		MA 55
Objednací číslo		1 600 Z00 00Y
Velikost šroubů		
– Délka šroubu	mm	25 – 55
– Max. průměr dřívku	mm	5
– Max. průměr hlavy šroubu	mm	9,5
Hmotnost ca.	kg	0,36

**Montáž**

- ▶ Před každou prací na elektronářadí vytáhněte zástrčku ze zásuvky.

**Montáž zásobníkového nástavce**

Stáhněte případně namontovaný standardní hloubkový doraz vrtacího šroubováku.

Případně namontovaný standardní držák bitů stáhněte směrem dopředu. Pro odstranění bitu nebo držáku bitů se smí použít pomocný nástroj.

Nasaďte speciální šroubovací bit **1** do nástrojového držáku **2** vrtacího šroubováku.

Nasuňte zásobníkový nástavec přes šroubovací bit **1** až na doraz na těleso motoru.

Zásobníkový nástavec můžete namontovat přesazeně v krocích po 45°, aby se dosáhlo spolehlivého a bezúnavového pracovního postroje.

**Vložení pásu šroubů (viz obr. A)**

- ▶ Pás šroubů zavádějte pouze při vypnutém elektronářadí.

Posuňte pás šroubů **4** skrz vedení pásu tak daleko, až sedí první šroub v pozici před středem dorazu šroubování **3**.

**Provoz****Nastavení délky šroubu (viz obr. B)**

Zásobníkový nástavec se musí nastavit na délku použitých šroubů. Stiskněte kolík **5**. Posuňte doraz šroubování **3**, až jsou na stupnici shodné šipka s délkou šroubu a kolík silou pružiny zaskočí do výchozí polohy.

**Nastavení hloubky zašroubování (viz obr. C)**

Otáčení rýhovaného kolečka **6** dolů znamená větší hloubku zašroubování, otáčení nahoru menší hloubku zašroubování. Zvolená hloubka zašroubování se symbolicky zobrazí na stupnici **7**. Potřebné nastavení zjistíte nejlépe zkušebním zašroubováním.

**Pracovní pokyny**

- ▶ Před začátkem šroubovacích prací zkontrolujte směr otáčení vrtacího šroubováku. Zásobníkový nástavec se smí provozovat pouze v poloze „směr otáčení vpravo“.

Vždy pracujte v pravém úhlu vůči obrobku.

Vrtací šroubovák zapněte a posadte doraz šroubování **3** na šroubované místo. Tlačte s rovnoměrným přítlakem proti povrchu obrobku až se šroub zašroubuje.

Krátkým zvednutím dorazu šroubování **3** z obrobku se do pracovní pozice dopraví další šroub.

Již zpracované šrouby nelze zásobníkovým nástavcem uvolnit ani dotáhnout. Pro takové případy použijte vrtací šroubovák bez zásobníkového nástavce.

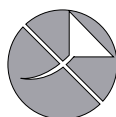
**Údržba a servis****Údržba a čištění**

V žádném případě nemažte zásobníkový nástavec olejem či tukem.

**Zákaznická a poradenská služba**

Při všech dotazech a objednávkách náhradních dílů nezbytně prosím uvádějte 10-místné objednáací číslo podle typového štítku zásobníkového nástavce.

Zákaznická služba zodpoví Vaše dotazy k opravě a údržbě Vašeho výrobku a též k náhradním dílům. Technické výkresy a informace k náhradním dílům naleznete i na:

**www.bosch-pt.com**

Tým poradenské služby Bosch Vám rád pomůže při otázkách k našim výrobkům a jejich příslušenství.

**Czech Republic**

Robert Bosch odbytová s.r.o.

Bosch Service Center PT

K Vápence 1621/16

692 01 Mikulov

Na [www.bosch-pt.cz](http://www.bosch-pt.cz) si můžete objednat opravu Vašeho stroje nebo náhradní díly online.

Tel.: 519 305700

Fax: 519 305705

E-Mail: [servis.naradi@cz.bosch.com](mailto:servis.naradi@cz.bosch.com)

[www.bosch.cz](http://www.bosch.cz)

**Zpracování odpadů**

Zásobníkový nástavec, příslušenství a obaly mají být dodány k opětovnému zhodnocení nepoškozujícím životní prostředí.

Změny vyhrazeny.

## Slovensky

### Bezpečnostné pokyny

#### Všeobecné bezpečnostné pokyny



Prečítajte si všetky varovné upozornenia a pokyny, ktoré boli priložené k nástavcu so zásobníkom a k používanému vrtaciemu skrutkovaču. Nedostatky pri dodržiavaní bezpečnostných pokynov a upozornení môžu mať

za následok zásah elektrickým prúdom, požiar a/alebo spôsobíť vážne poranenia osôb.

**Uschovajte všetky Bezpečnostné pokyny a upozornenia na použitie v budúcnosti.**

#### Bezpečnostné pokyny pre nástavce so zásobníkom

- ▶ **Skôr ako začnete vykonávať na ručnom elektrickom náradí nastavenia, alebo predtým, ako budete vymieňať príslušenstvo, vytiahnite zástrčku sieťovej šnúry zo zásuvky a/alebo vyberte z ručného elektrického náradia akumulátor.** Neúmyselné spustenie ručného elektrického náradia býva zdrojom viacerých druhov úrazov.
- ▶ **Pri práci ručné elektrické náradie dobre držte.** Pri uťahovaní a uvoľňovaní skrutiek môžu krátkodobo vzniknúť veľké reakčné momenty.
- ▶ **Zabezpečte obrobok.** Obrobok upnutý pomocou upínacieho zariadenia alebo zveráka je bezpečnejší ako obrobok pridržovaný rukou.
- ▶ **Počkajte na úplné zastavenie ručného elektrického náradia, až potom ho odložte.** Pracovný nástroj sa môže zaseknúť a môže zapríčiniť stratu kontroly nad ručným elektrickým náradím.
- ▶ **Pri práci noste vhodný pracovný odev. Nenoste voľné kusy oblečenia a nemajte na sebe šperky.** Vyvarujte sa toho, aby sa Vaše vlasy, odev a rukavice dostali do blízkosti pohybujúcich sa súčiastok náradia. Voľný odev, dlhé vlasy alebo šperky môžu byť zachytené rotujúcimi časťami ručného náradia.
- ▶ **Nemierte ručným elektrickým náradím na seba ani na žiadne iné osoby, ktoré sa nachádzajú v blízkosti.**
- ▶ **Nesiahajte počas práce do nástavca so zásobníkom alebo na miesto skrutkovania.** Hrozí nebezpečenstvo poranenia pomliaždením alebo porezaním ostrými hranami skrutiek.
- ▶ **Používajte len vhodné skrutkovacie pásy uvedené v časti Technické údaje.** V prípade použitia iných skrutiek sa môže tento nástavec so zásobníkom poškodiť.
- ▶ **Pred každou prácou na ručnom elektrickom náradí (napr. údržba, výmena nástroja a pod.) ako aj pri transporte a úschove náradia dajte prepínač smeru otáčania do strednej polohy.** V prípade neúmyselného náhodného zapnutia vypínača hrozí nebezpečenstvo poranenia.

### Popis produktu a výkonu

#### Používanie podľa určenia

Tento nástavec so zásobníkom je určený na racionálne a rýchle skrutkovanie skrutiek do drevotriekových dosák a skrutiek do dreva. Tento nástavec so zásobníkom sa smie používať len v spojení s nasledovnými vrtacími skrutkovačmi:

- GSR 6-25 TE (3 601 D45 0..)
- GSR 6-45 TE (3 601 D45 1..)
- GSR 18 V-EC TE (3 601 JC8 0..)
- GSR 10,8 V-EC TE (3 601 JE4 0..)

#### Vyobrazené komponenty

Číslovanie jednotlivých komponentov sa vzťahuje na vyobrazenie nástavca so zásobníkom na grafických stranách tohto Návodu na používanie.

- 1 Skrutkovací hrot so zaistením odpruženou guľôčkou
- 2 Upínací mechanizmus
- 3 Skrutkovací doraz
- 4 Skrutkovací pás\*
- 5 Kolík na nastavenie dĺžky skrutky
- 6 Ryhované koliesko na nastavenie hĺbky zaskrutkovania
- 7 Stupnica pre hĺbku zaskrutkovania

\*Zobrazené alebo popísané príslušenstvo nepatrí celé do základnej výbavy produktu. Kompletné príslušenstvo nájdete v našom programe príslušenstva.

#### Technické údaje

Nástavec so zásobníkom	MA 55	
Vecné číslo	1 600 Z00 00Y	
Veľkosť skrutky		
– Dĺžka skrutky	mm	25 – 55
– max. priemer stopky	mm	5
– max. priemer hlavy skrutky	mm	9,5
Hmotnosť cca	kg	0,36

### Montáž

- ▶ **Pred každou prácou na ručnom elektrickom náradí vytiahnite zástrčku náradia zo zásuvky.**

#### Montáž nástavca so zásobníkom

Ak je prípadne namontovaný štandardný hĺbkový doraz vrtacieho skrutkovača, demontujte ho.

Prípadne namontovaný štandardný držiak hrotov stiahnite smerom dopredu. Na odstránenie hrotu alebo držiaka hrotov sa smie použiť pomocný nástroj.

Vložte špeciálny skrutkovací hrot **1** do upínacieho mechanizmu **2** vrtacieho skrutkovača.

Nasuňte nástavec so zásobníkom cez skrutkovací hrot **1** až na doraz na teleso motora.

Nástavec so zásobníkom môžete namontovať do rôznych polôh vzájomne pootočených po krokoch 45°, aby ste dosiahli bezpečnú a minimálne unavujúcu pracovnú polohu.

## 32 | Magyar

**Zalozenie skrutkovacieho pasu (pozri obrazok A)**

- **Skrutkovaci pas zavádzajte iba vtedy, keď je ručné elektrické náradie vypnuté.**

Zasuňte skrutkovací pás **4** cez otvor pre pás tak ďaleko, aby sa prvá skrutka nachádzala v polohe pred stredom skrutkovacieho dorazu **3**.

**Používanie****Nastavenie dĺžky skrutky (pozri obrazok B)**

Nástavec so zásobníkom na skrutky musí byť nastavený na konkrétnu dĺžku skrutky. Stlačte kolík **5**. Posuňte skrutkovací doraz **3**, do takej polohy, aby šípky na stupnici boli zároveň s dĺžkou skrutky a kolík vďaka sile pružiny zaskočil do východiskovej polohy.

**Nastavenie skrutkovacej hĺbky (pozri obrazok C)**

Otáčanie ryhovaného kolieska **6** smerom dole spôsobuje nastavenie väčšej hĺbky zaskrutkovania, otáčanie kolieska smerom hore spôsobuje nastavenie menšej hĺbky zaskrutkovania. Zvolená hĺbka zaskrutkovania sa symbolicky zobrazí na stupnici **7**.

Potrebné nastavenie zistíte najlepšie vykonaním praktickej skúšky skrutkového spoja.

**Pokyny na používanie**

- **Pred začiatkom skrutkovacích prác prekontrolujte smer otáčania vrtacieho skrutkovača. Nástavec so zásobníkom sa smie používať len v polohe „smer otáčania doprava“.**

Pracujte vždy tak, aby bolo náradie v pravom uhle k obrobku. Zapnite vrtací skrutkovač a založte skrutkovací doraz **3** k miestu, do ktorého budete skrutkovať. Pritláčajte rovnomerným pritlakom na povrchovú plochu obrobka dovtedy, kým bude skrutka zaskrutkovaná.

Krátkodobé nadvihnutie skrutkovacieho dorazu **3** od povrchovej plochy obrobka bude mať za následok posuv ďalšej skrutky do pracovnej polohy.

Skrutky, ktoré už boli zaskrutkované, sa s nástavcom so zásobníkom na skrutky nedajú uvoľniť ani dotiahnuť. V takomto prípade použite vrtací skrutkovač bez nástavca so zásobníkom.

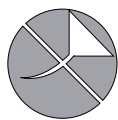
**Údržba a servis****Údržba a čistenie**

**V žiadnom prípade nemastite nástavec so zásobníkom olejom ani tukom.**

**Servisné stredisko a poradenstvo pri používaní**

Pri všetkých dopytoch a objednávkach náhradných súčiastok uvádzajte bezpodmienečne 10-miestne vecné číslo uvedené na typovom štítku nástavca so zásobníkom.

Servisné stredisko Vám odpovie na otázky týkajúce sa opravy a údržby Vášho produktu ako aj náhradných súčiastok. Rozložené obrázky a informácie k náhradným súčiastkam nájdete aj na web-stránke:

**www.bosch-pt.com**

Tím poradcov Bosch Vám s radosťou poskytne pomoc pri otázkach týkajúcich sa našich produktov a ich príslušenstva.

**Slovakia**

Na [www.bosch-pt.sk](http://www.bosch-pt.sk) si môžete objednať opravu vášho stroja alebo náhradné diely online.

Tel.: (02) 48 703 800

Fax: (02) 48 703 801

E-Mail: [servis.naradia@sk.bosch.com](mailto:servis.naradia@sk.bosch.com)

[www.bosch.sk](http://www.bosch.sk)

**Likvidácia**

Nástavec so zásobníkom, príslušenstvo a obal treba dať na recykliáciu zodpovedajúcu ochrane životného prostredia.

Zmeny vyhradené.

**Magyar****Biztonsági előírások****Általános biztonsági előírások**

**Olvassa el a magazin előtétéhez és a felhasználóútmutatóhoz mellékelt valamennyi figyelmeztető tájékoztatót és előírást.** A biztonsági előírások és utasítások betartásának elmulasztása áramütésekhez, tűzhöz és/vagy súlyos testi sérülésekhez vezethet.

**Őrizzen meg a jövőbeli használatra is valamennyi biztonsági előírást és utasítást.**

**Biztonsági előírások a magazin előtéték számára**

- **Húzza ki a csatlakozó dugót a dugaszolóaljzatból, és/vagy vegye ki az akkumulátort az elektromos kéziszerszámból, mielőtt az elektromos kéziszerszámon beállítási munkákat végez, vagy tartozékokat cserél.** Az elektromos kéziszerszámok akaratlan elindítása balesetet okozhat.
- **Tartsa szorosan fogva az elektromos kéziszerszámot.** A csavarok meghúzásakor vagy kioldásakor rövid időre igen magas reakciós nyomaték léphet fel.
- **A megmunkálásra kerülő munkadarabot megfelelően rögzítse.** Egy befogó szerkezettel vagy satuval rögzített munkadarab biztonságosabban van rögzítve, mintha csak a kezével tartaná.
- **Várja meg, amíg az elektromos kéziszerszám teljesen leáll, mielőtt letenné.** A betétszerszám beékelődhet, és a kezelő elvesztheti az uralmát az elektromos kéziszerszám felett.
- **Viseljen megfelelő ruhát. Ne viseljen bő ruhát vagy ékszereket. Tartsa távol a haját, a ruháját és a kesztyűjét**



**a mozgó részekről.** A bő ruhát, az ékszereket és a hosszú haját a mozgó alkatrészek magukkal rántathatják.

- ▶ **Sohase irányítsa az elektromos kéziszerszámot saját magára, vagy a közelben tartózkodó más személyekre.**
- ▶ **A munka közben ne nyúljon bele a magazin előtétbe és ne érjen hozzá a csavarozási helyhez.** Ez zúzódásos sérülésekhez vagy az éles csavarok által okozott vágásos sérülésekhez vezethet.
- ▶ **Csak a műszaki adatoknak megfelelő csavarszalagokat használjon.** Más csavarok használata esetén a magazin előtét megrongálódhat.
- ▶ **Az elektromos kéziszerszámon végzendő minden munka (például karbantartás, szerszámcsere, stb.) megkezdése előtt, valamint szállításhoz és tároláshoz kapcsolja át a forgásirány-átkapcsolót a középállásba.** Ellenkező esetben a be-/kikapcsoló véletlen megérintésekor bekapcsolódó készülék sérüléseket okozhat.

## A termék és alkalmazási lehetőségeinek leírása

### Rendeltetészerű használat

A magazin előtét önfúró csavarok, faforgácslemez csavarok és facsavarok gazdaságos és gyors becsavarására szolgál. A magazin előtétet csak a következő fúró/csavarozógépekkel szabad használni:

- GSR 6-25 TE (3 601 D45 0..)
- GSR 6-45 TE (3 601 D45 1..)
- GSR 18 V-EC TE (3 601 JC8 0..)
- GSR 10,8 V-EC TE (3 601 JE4 0..)

### Az ábrázolásra kerülő komponensek

Az ábrázolt alkatrészek sorszámozása megfelel a magazin előtét ábrájának az ábrákat tartalmazó oldalon.

- 1 Golyós bepattanó csavarozó bit
- 2 Szerszámbe fogó egység
- 3 Csavarütköző
- 4 Csavarszalag\*
- 5 Csavarhosszúság beállító csap
- 6 Recézett szélű kerék a becsavarozási mélység beállítására
- 7 Becsavarozási mélység skála

\*A képeken látható vagy a szövegben leírt tartozékok részben nem tartoznak a standard szállítmányhoz. Tartozékprogramunkban valamennyi tartozék megtalálható.

### Műszaki adatok

Magazin előtét	MA 55	
Cikkszám		1 600 Z00 00Y
Csavarméret		
– Csavarhosszúság	mm	25 – 55
– Max. szár-átmérő	mm	5
– Max. csavarfej-átmérő	mm	9,5
Súly, kb.	kg	0,36

## Összeszerelés

- ▶ **Az elektromos kéziszerszámon végzendő bármely munka megkezdése előtt húzza ki a csatlakozó dugót a dugaszolóaljzatból.**

### A magazin előtét felszerelése

Húzza le a fúró/csavarozógép esetleg felszerelt standard mélységi ütközőjét.

Ha fel van szerelve, húzza le előrefelé a szerszámmra szerelt standard bittartót. A bit vagy a bittartó eltávolításához segédeszközt is szabad használni.

Tegye be a speciális **1** csavarozóbetétet a fúró/csavarozógép **2** szerszámbe fogó egységébe.

Tolja rá a magazin előtétet az **1** csavarozóbetét fölé a motorházra.

A magazin előtétet 45°-os lépésekben elforgatva lehet felszerelni, hogy a csavarokat biztonságos és nem fárasztó helyzetben lehessen becsavarozni.

### A csavarszalag behelyezése (lásd az „A” ábrát)

- ▶ **A csavarszalagot csak kikapcsolt elektromos kéziszerszám mellett vezesse be.**

Tolja át a **4** csavarszalagot a szalagvezetőn keresztül annyira előre, hogy az első csavar egy reteszelési fokozattal a **3** csavarütköző előtt legyen.

## Üzemeltetés

### A csavarhosszúság beállítása (lásd a „B” ábrát)

A magazin előtétet a használatra kerülő csavarhosszúságnak megfelelően be kell állítani. Nyomja meg az **5** csapot. Tolja el annyira a **3** csavarütközőt, hogy a skálán a nyílak egybeessenek a csavarhosszúsággal és a csapot a rugó bepattintsa a kiindulási helyzetbe.

### A becsavarozási mélység beállítása (lásd a „C” ábrát)

A **6** recézett szélű kerék lefelé forgatásakor a becsavarozási mélység növekszik, felfelé forgatásakor pedig csökken. A kiválasztott becsavarozási mélységet a **7** skála mutatja.

A szükséges beállítást a legcélszerűbb egy próbacsavarozással megállapítani.

### Munkavégzési tanácsok

- ▶ **A csavarozási munka megkezdése előtt ellenőrizze a fúró/csavarozógép forgásirányát. A magazin előtétet csak a „jobbraforgási” helyzetben szabad üzemeltetni.**

Mindig a munkadarabra merőleges helyzetben dolgozzon.

Kapcsolja be a fúró/csavarozógépet és tegye fel a **3** csavarütközőt a csavarozási helyre. Egyenletes nyomással nyomja rá a készüléket a munkadarab felületére, amíg a készülék behajtja a csavart.

A **3** csavarütközőnek a munkadarabról való rövid időtartamú leemelésekor a következő csavar a munkavégzési helyzetbe kerül.

**34 | Magyar**

A már megmunkált (behajtott) csavarokat a magazin előtéttel nem lehet sem kihajtani, sem utólagosan meghúzni. Ilyen esetekben használja a magazin előtét nélkül a fúró/csavarozógépet.

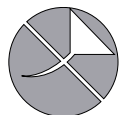
**Karbantartás és szerviz****Karbantartás és tisztítás**

**Sohase kenje meg zsírral vagy olajjal a magazin előtétet.**

**Vevőszolgálat és használati tanácsadás**

Ha kérdései vannak, vagy pótalkatrészeket akar megrendelni, okvetlenül adja meg a magazin előtét típusábláján található 10-jegyű megrendelési számot.

A Vevőszolgálat választ ad a termékének javításával és karbantartásával, valamint a pótalkatrészekkel kapcsolatos kérdéseire. A tartalékalkatrészekkel kapcsolatos robbantott ábrák és egyéb információk a címen találhatóak:

**[www.bosch-pt.com](http://www.bosch-pt.com)**

A Bosch Használati Tanácsadó Team szívesen segít, ha termékeinkkel és azok tartozékaival kapcsolatos kérdései vannak.

**Magyarország**

Robert Bosch Kft.  
1103 Budapest  
Gyömrői út. 120.

A [www.bosch-pt.hu](http://www.bosch-pt.hu) oldalon online megrendelheti készülékének javítását.

Tel.: (061) 431-3835

Fax: (061) 431-3888

**Hulladékkezelés**

A magazin előtétet, a tartozékokat és csomagolóanyagokat a környezetvédelmi szempontoknak megfelelően kell újrafelhasználásra leadni.

**A változtatások joga fenntartva.**

## Русский

### Указания по безопасности

#### Общие указания по безопасности



Прочитайте все предупреждения и указания, прилагаемые к насадке с магазином и используемому шурупверту. Игнорирование указаний по технике безопасности и инструкций может привести к электрическому удару, пожару и/или тяжелым травмам.

Сохраняйте все инструкции по безопасности и указания для дальнейшего пользования.

#### Указания по технике безопасности для насадок с магазином

- ▶ **Перед настройкой инструмента или замены его комплектующих деталей обязательно следует выдернуть вилку питающего кабеля из сетевой розетки и/или вынуть аккумулятор из электроинструмента.** Случайный запуск электроинструмента является причиной многих несчастных случаев.
- ▶ **Держите крепко электроинструмент в руках.** При завинчивании и отвинчивании винтов/шурупов могут одновременно возникать высокие обратные моменты.
- ▶ **Закрепляйте заготовку.** Заготовка, установленная в зажимное приспособление или в тиски, удерживается более надежно, чем в Вашей руке.
- ▶ **Выждите полной остановки электроинструмента и только после этого выпускайте его из рук.** Рабочий инструмент может заесть, и это может привести к потере контроля над электроинструментом.
- ▶ **Носите подходящую одежду. Не носите просторную одежду и украшения. Держите волосы, одежду и рукавицы на расстоянии от вращающихся деталей.** Просторная одежда, украшения и длинные волосы могут попасть во вращающиеся детали.
- ▶ **Не направляйте электроинструмент в свою сторону и в сторону других находящихся поблизости лиц.**
- ▶ **Во время работы не подставляйте руки под насадку с магазином или под место, в которое закручиваются шурупы.** Существует опасность травмирования вследствие защемления пальцев и травмирования шурупами с острыми краями.
- ▶ **Используйте только подходящие обоймы шурупов в соответствии с техническими данными.** При использовании других шурупов можно повредить насадку с магазином.
- ▶ **До начала работ по техобслуживанию, смене инструмента и т.д., а также при транспортировке электроинструмента установите переключатель направления вращения в среднее положение.** При непреднамеренном включении выключателя возникает опасность травмирования.

### Описание продукта и услуг

#### Применение по назначению

Насадка с магазином предназначена для рационального быстрого закручивания самонарезных шурупов, шурупов для древесностружечных плит и шурупов по дереву. Насадку с магазином можно использовать только в сочетании со следующими дрелями-шурупвертами:

- GSR 6-25 TE (3 601 D45 0..)
- GSR 6-45 TE (3 601 D45 1..)
- GSR 18 V-EC TE (3 601 JC8 0..)
- GSR 10,8 V-EC TE (3 601 JE4 0..)

#### Изображенные составные части

Нумерация изображенных деталей выполнена по рисункам на страницах с изображением насадки с магазином.

- 1 Бит-насадка с шариковым фиксатором
- 2 Патрон
- 3 Упор для шурупов
- 4 Обойма шурупов\*
- 5 Штифт для настройки длины шурупов
- 6 Колесико для настройки глубины закручивания
- 7 Шкала глубины закручивания

\*Изображенные или описанные принадлежности не входят в стандартный объем поставки. Полный ассортимент принадлежностей Вы найдете в нашей программе принадлежностей.

#### Технические данные

Насадка с магазином		MA 55
Товарный №		1 600 Z00 00Y
Размер шурупа		
– Длина шурупа	мм	25 – 55
– Макс. диаметр стержня шурупа	мм	5
– Макс. диаметр головки шурупа	мм	9,5
Вес, ок.	кг	0,36

#### Сборка

- ▶ **Перед любыми манипуляциями с электроинструментом вытаскивайте штепсель из розетки.**

#### Монтаж насадки с магазином

Снимите с шурупверта стандартный ограничитель глубины, если он был монтирован.

Снимите стандартный держатель бит-насадок (если он монтирован), потянув его вперед. Для снятия биты или держателя бит-насадок можно пользоваться вспомогательным инструментом.

Вставьте специальную бит-насадку **1** в патрон **2** шурупверта.

Надвиньте насадку с магазином по бите-насадке **1** на корпус двигателя до упора.

## 36 | Русский

Для обеспечения безопасного и удобного рабочего положения насадку с магазином можно монтировать под углом с шагом 45°.

**Установка обоймы шурупов (см. рис. А)**

- ▶ **Вставляйте обойму шурупов только при выключенном электроинструменте.**

Просуньте обойму шурупов **4** по направляющей для обоймы настольно, чтобы первый шуруп оказался в предпоследней позиции не доходя до середины упора для шурупов **3**.

**Работа с инструментом****Настройка длины шурупов (см. рис. В)**

Выступ магазина необходимо настроить на длину используемых шурупов. Нажмите штифт **5**. Передвиньте упор для шурупов **3** таким образом, чтобы стрелки на шкале совпали с длиной шурупов, а штифт отскочил под действием пружины в исходное положение.

**Установка глубины закручивания (см. рис. С)**

При вращении колесика **6** вниз глубина закручивания увеличивается, при вращении колесика вверх – уменьшается. Избранная глубина закручивания символически отображается на шкале **7**.

Требуемую настройку следует определить пробным закручиванием.

**Указания по применению**

- ▶ **Перед началом работ по закручиванию шурупов проверьте направление вращения шуруповерта. Насадкой с магазином можно пользоваться только при «правом направлении вращения».**

Работайте всегда под прямым углом к заготовке.

Включите дрель-шуруповерт и приставьте упор для шурупов **3** к месту, в котором Вам нужно закрутить шуруп. Равномерно нажмите на поверхность заготовки, чтобы шуруп вкрутился.

При кратковременном отводе шуруповерта **3** от заготовки в рабочее положение подается следующий шуруп.

Закрученные шурупы нельзя ослабить или подтянуть с помощью насадки с магазином. Используйте для этого дрель-шуруповерт без насадки с магазином.

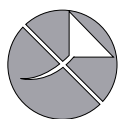
**Техобслуживание и сервис****Техобслуживание и очистка**

**Ни в коем случае не смазывайте насадку с магазином маслом или смазкой.**

**Сервис и консультирование на предмет использования продукции**

При всех дополнительных вопросах и заказе запчастей, пожалуйста, обязательно указывайте 10-значный товарный номер, указанный на заводской табличке насадки с магазином.

Сервисная мастерская ответит на все Ваши вопросы по ремонту и обслуживанию Вашего продукта и по запчастям. Монтажные чертежи и информацию по запчастям Вы найдете также по адресу:

**www.bosch-pt.com**

Коллектив сотрудников Bosch, предоставляющий консультации на предмет использования продукции, с удовольствием ответит на все Ваши вопросы относительно нашей продукции и ее принадлежностей.

**Для региона: Россия, Беларусь, Казахстан, Украина**

Гарантийное обслуживание и ремонт электроинструмента, с соблюдением требований и норм изготовителя производятся на территории всех стран только в фирменных или авторизованных сервисных центрах «Роберт Бош».

**ПРЕДУПРЕЖДЕНИЕ!** Использование контрафактной продукции опасно в эксплуатации, может привести к ущербу для Вашего здоровья. Изготовление и распространение контрафактной продукции преследуется по Закону в административном и уголовном порядке.

**Россия**

Уполномоченная изготовителем организация:

ООО «Роберт Бош»

Ул. Академика Королева 13 стр. 5

129515 Москва

Россия

Тел.: 8 800 100 8007 (звонок по России бесплатный)

E-Mail: info.powertools@ru.bosch.com

Полную и актуальную информацию о расположении сервисных центров и приёмных пунктов Вы можете получить:

- на официальном сайте [www.bosch-pt.ru](http://www.bosch-pt.ru)
- либо по телефону справочно – сервисной службы Bosch 8 800 100 8007 (звонок по России бесплатный)

**Беларусь**

ИП «Роберт Бош» ООО

Сервисный центр по обслуживанию электроинструмента

ул. Тимирязева, 65А-020

220035, г. Минск

Беларусь

Тел.: +375 (17) 254 78 71

Тел.: +375 (17) 254 79 15/16

Факс: +375 (17) 254 78 75

E-Mail: pt-service.by@bosch.com

Официальный сайт: [www.bosch-pt.by](http://www.bosch-pt.by)



#### **Казахстан**

ТОО «Роберт Бош»  
Сервисный центр по обслуживанию электроинструмента  
г. Алматы  
Казахстан  
050050  
пр. Райымбека 169/1  
уг. ул. Коммунальная  
Тел.: +7 (727) 232 37 07  
Факс: +7 (727) 233 07 87  
E-Mail: info.powertools.ka@bosch.com  
Официальный сайт: www.bosch.kz; www.bosch-pt.kz

#### **Утилизация**

Насадку с магазином, принадлежности и упаковку нужно сдавать на экологически чистую рекуперацию.

**Возможны изменения.**

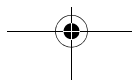
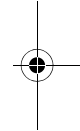
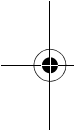

## Українська

### Вказівки з техніки безпеки

#### Загальні вказівки з техніки безпеки



Прочитайте всі попередження та вказівки, що додаються до насадки з магазином та використовуваного дреля-шурупверта. Невиконання правил та вказівок з техніки безпеки може призводити

до ураження електричним струмом, пожежі та/або важких серйозних травм.

**Зберігайте всі правила з техніки безпеки і вказівки на майбутнє.**

#### Вказівки з техніки безпеки для насадок з магазином

- ▶ **Перш, ніж налаштувати прилад або міняти приладдя, витягуйте штепсель з розетки та/або виймайте акумуляторну батарею.** Ненавмисне вмикання електроприладів часто призводить до нещасних випадків.
- ▶ **Добре тримайте електроприлад.** При закручуванні і розкручуванні гвинтів можуть коротко виникати високі реакційні моменти.
- ▶ **Закріплюйте оброблюваний матеріал.** За допомогою затискного пристрою або лещат оброблюваний матеріал фіксується надійніше ніж при триманні його в руці.
- ▶ **Перед тим, як покласти електроприлад, зачекайте, поки він не зупиниться.** Адже робочий інструмент може зачепитися за що-небудь, що призведе до втрати контролю над електроприладом.
- ▶ **Вдягайте придатний одяг. Не вдягайте просторий одяг та прикраси. Не підставляйте волосся, одяг та рукавиці близько до деталей, що рухаються.** Просторий одяг, прикраси або довге волосся можуть попадати в деталі, що обертаються.
- ▶ **Не спрямовуйте електроінструмент на себе або на інших людей поблизу.**
- ▶ **Під час роботи не підставляйте руки під насадку з магазином або під місце, в яке закручуються шурупи.** Існує небезпека поранення внаслідок защемлення пальців або від шурупів з гострими краями.
- ▶ **Використовуйте лише придатні обойми шурупів у відповідності з технічними даними.** При використанні інших шурупів можна пошкодити насадку з магазином.
- ▶ **Перед будь-якими роботами з обслуговування електроприладу (напр., технічне обслуговування, заміна робочого інструмента тощо), а також перед його транспортуванням або зберіганням встановлюйте перемикач напрямку обертанням в середнє положення.** При ненавмисному приведенні в дію вимикача існує небезпека поранення.

## Опис продукту і послуг

### Призначення

Насадка з магазином призначена для раціонального швидкого закручування самонарізних шурупів, шурупів для деревостружкових плит та шурупів по дереву. Насадку з магазином можна використовувати лише в комбінації з наступними дрелями-шурупвертами:

- GSR 6-25 TE (3 601 D45 0..)
- GSR 6-45 TE (3 601 D45 1..)
- GSR 18 V-EC TE (3 601 JC8 0..)
- GSR 10,8 V-EC TE (3 601 JE4 0..)

### Зображені компоненти

Нумерація зображених компонентів посилається на зображення насадки з магазином на сторінках з малюнками.

- 1 Біта з шаровим фіксатором
- 2 Патрон
- 3 Упор для шурупів
- 4 Обойма шурупів\*
- 5 Штифт для регулювання довжини шурупів
- 6 Коліщатко для регулювання глибини закручування
- 7 Шкала глибини закручування

\*Зображене або описане приладдя не входить в стандартний обсяг поставки. Повний асортимент приладдя Ви знайдете в нашій програмі приладдя.

### Технічні дані

Насадка з магазином		MA 55
Товарний номер		1 600 Z00 00Y
Розмір шурупа		
– Довжина шурупа	мм	25 – 55
– Макс. діаметр стрижня шурупа	мм	5
– Макс. діаметр головки шурупа	мм	9,5
Вага, прибл.	кг	0,36

### Монтаж

- ▶ **Перед будь-якими маніпуляціями з електроприладом витягніть штепсель з розетки.**

#### Монтаж насадки з магазином

Зніміть з дреля-шурупверта стандартний обмежувач глибини, якщо він був монтований.

Зніміть стандартний затискач біт (якщо він монтований), потягнувши його уперед. Щоб зняти біту чи затискач біт, можна користуватися допоміжними інструментами.

Вставте спеціальну біту **1** в патрон **2** дреля-шурупверта. Насуньте насадку з магазином по біті **1** на корпус двигуна до самого упору.

Для забезпечення безпечного робочого положення, а також щоб менше втомлятися, насадку з магазином можна монтувати з поворотом на 45°.

**Встановлення обойми шурупів (див. мал. А)**

- ▶ **Вставляйте обойму шурупів лише тоді, коли електроінструмент вимкнений.**

Просуньте обойму шурупів **4** по напрямній для обойми настільки, щоб перший шуруп опинився у передостанній позиції не доходячи до середини упора для шурупів **3**.

**Експлуатація****Регулювання довжини шурупів (див. мал. В)**

Виступ магазина потрібно відрегулювати на довжину використовуваних шурупів. Натисніть на штифт **5**. Пересуньте упор для шурупів **3** таким чином, щоб стрілки на шкалі співпали з довжиною шурупів, а штифт відскочив під дією пружини у вихідне положення.

**Регулювання глибини закручування гвинтів (див. мал. С)**

При обертанні коліщатка **6** вниз глибина закручування збільшується, при обертанні коліщатка вгору – зменшується. Вибрана глибина закручування шурупів символічно відображається на шкалі **7**.

Необхідну настройку краще всього визначати шляхом спроб.

**Вказівки щодо роботи**

- ▶ **Перед початком робіт з закручування шурупів перевірте напрямок обертання дріль-шуруповерта. Застосовуйте насадку з магазином лише при «правому напрямку обертання».**

Працюйте завжди під прямим кутом до заготовки.

Увімкніть дріль-шуруповерт і приставте упор для шурупів **3** до місця, в яке потрібно закрутити шуруп. Рівномірно натисніть на поверхню заготовки, щоб шуруп вкрутився.

При короткочасному відведенні упора для шурупів **3** від заготовки наступний шуруп транспортується в робоче положення.

Закручені шурупи не можна ослабити або підтягнути за допомогою насадки з магазином. Використовуйте для цього дріль-шуруповерт без насадки з магазином.

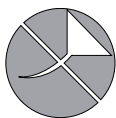
**Технічне обслуговування і сервіс****Технічне обслуговування і очищення**

**В жодному разі не змащуйте насадку з магазином олією або мастилом.**

**Сервіс та надання консультацій щодо використання продукції**

При всіх додаткових запитаннях та замовленні запчастин, будь ласка, зазначайте 10-значний номер для замовлення, що стоїть на заводській таблиці насадки з магазином.

Сервісна майстерня відповість на запитання стосовно ремонту і технічного обслуговування Вашого виробу. Малюнки в деталях і інформацію щодо запчастин можна знайти за адресою:

**www.bosch-pt.com**

Команда співробітників Bosch з надання консультацій щодо використання продукції із задоволенням відповість на Ваші запитання стосовно нашої продукції та приладдя до неї.

Гарантійне обслуговування і ремонт електроінструменту здійснюються відповідно до вимог і норм виготовлювача на території всіх країн лише у фірмових або авторизованих сервісних центрах фірми «Роберт Бош». **ПОПЕРЕДЖЕННЯ!** Використання контрафактної продукції небезпечно в експлуатації і може мати негативні наслідки для здоров'я. Виготовлення і розповсюдження контрафактної продукції переслідується за Законом в адміністративному і кримінальному порядку.

**Україна**

ТОВ «Роберт Бош»

Сервісний центр електроінструментів

вул. Крайня, 1, 02660, Київ-60

Україна

Тел.: (044) 4 90 24 07 (багатоканальний)

E-Mail: pt-service.ua@bosch.com

Офіційний сайт: www.bosch-powertools.com.ua

Адреса Регіональних гарантійних сервісних майстерень зазначена в Національному гарантійному талоні.

**Утилізація**

Насадку з магазином, приладдя і упаковку треба здавати на екологічно чисту повторну переробку.

**Можливі зміни.**

## Қазақша

### Қауіпсіздік нұсқаулары

#### Жалпы нұсқаулар



**Қорап қондырмасы мен пайдаланған бұрауыш дрель жинағындағы барлық ескертулер мен нұсқауларды оқыңыз.** Техникалық қауіпсіздік нұсқаулықтарын және ескертпелерді сақтамау тоқтың соғуына, өрт және/немесе ауыр жарақаттануларға алып келуі мүмкін.

Болашақ жұмыстар үшін қауіпсіздік нұсқаулықтары мен ескертпелерді сақтап қойыңыз.

#### Қорап қондырмалары үшін қауіпсіздік нұсқаулары

- ▶ **Құрылғына реттеу, бөлшектерін алмастырудан алдын айырды розеткадан шығарыңыз және/немесе аккумуляторды электр құралынан алып тастаңыз.** Электр құралының кездейсоқ іске қосылуы кебір сәтсіз оқиғалардың себебі болады.
- ▶ **Электр құралын берік ұстаңыз.** Шуруптарды бұрап бекіту және бұрап босату кезінде қысқаша жоғары мезеттер пайда болуы мүмкін.
- ▶ **Дайындаманы бекітіңіз.** Қысу құралына немесе қысқышқа орнатылған дайындама қолыңызбен салыстырғанда, берік ұсталады.
- ▶ **Электр құралын жерге қоядан алдын оның тоқтауын күтіңіз.** Алмалы-салмалы аспап ілініп электр құрал бақылауының жоғалтуына алып келуі мүмкін.
- ▶ **Жұмысқа қолайлы киім киіңіз. Кең киім немесе әшекейлерді кимеңіз. Шаш, киім және қолғаптарды жылжыма бөлшектерден алыс ұстаңыз.** Кең киім, әшекей заттары мен ұзын шаштар қозғалмалы бөлшектерге түсуі мүмкін.
- ▶ **Электр құралды өзіңізге немесе маңайдағы басқа адамдарға бағыттамаңыз.**
- ▶ **Жұмыс кезінде қорап қондырмасын немесе бұралатын жайды ұстамаңыз.** Жаншу арқылы немесе өткір қырлық бұрандалар арқылы жарақаттану қауіпі бар.
- ▶ **Тек Техникалық деректер бойынша сәйкес бұрандалы таспаларды пайдаланыңыз.** Басқа бұрандаларды пайдалануда қорап қондырмасы зақымдануы мүмкін.
- ▶ **Электр құралын (мысалы қызмет көрсету, аспаптарды алмастыру т.б.) пайдалануда және оларды тасымалдау және сақтауда айналуды бағытының реттеушісін орта күйге жылжытыңыз.** Қосқыш/өшіргішке кездейсоқ тию жарақаттану қауіпін тудырады.

### Өнім және қызмет сипаттамасы

#### Тағайындалу бойынша қолдану

Қорап қондырмасы бұрандаларды, ЖАТ-тарды және ағаштық құрылымдар бұрандаларын рационалды жылдам бұрап қоюға арналған. Қорап қондырмасын тек төмендегі электр құралдарымен бірге қолдану қажет:

- GSR 6-25 TE (3 601 D45 0..)
- GSR 6-45 TE (3 601 D45 1..)
- GSR 18 V-EC TE (3 601 JC8 0..)
- GSR 10,8 V-EC TE (3 601 JE4 0..)

#### Бейнеленген құрамды бөлшектер

Көрсетілген құрамдастар нөмірлері суреттері бар беттегі қорап қондырмасының сипаттамасына негізделген.

- 1 Шарлық ысырмалы қондырмалы бита
- 2 Аспап пантроны
- 3 Бұрандалар тіреуіші
- 4 Бұрандалы таспа\*
- 5 Бұрандалар ұзындығын реттеу штифті
- 6 Бұрап қою тереңдігі үшін домалатпа дөңгелек
- 7 Бұрап қою тереңдігінің шкаласы

\*Бейнеленген немесе сипатталған жабдықтар стандартты жеткізу көлемімен қамтылмайды. Толық жабдықтарды біздің жабдықтар бағдарламамыздан табасыз.

#### Техникалық мәліметтер

Қорап қондырмасы		MA 55
Өнім нөмірі		1 600 Z00 00Y
Бұрандалар биіктігі		
– Бұрандалар ұзындығы	мм	25 – 55
– макс. тұтқа диаметрі	мм	5
– макс. бұранда басының диаметрі	мм	9,5
Салмағы, шам.	кг	0,36

#### Жинау

- ▶ **Барлық жұмыстардан алдын электр құралының желілік айырын розеткадан шығарыңыз.**

#### Қорап қондырмасын орнату

Бұрауыш дрельдің орнатылған стандартты тереңдік тіреуішін тартыңыз.

Бұрауыш дрельдің орнатылған стандартты қондырма ұстағышын алға тартыңыз. Қондырма немесе қондырма ұстағышын алып қою үшін көмек аспапты пайдалану керек.

Арнайы қондырма биті **1** бұрауыш дрельдің аспап патронына **2** орнатыңыз.

Қорап қондырмасын қондырма бит **1** үстінен қозғалтқыш корпусына тірелгенше жылжытыңыз.

Қорап қондырмасын 45°-тық қадамдармен жылжытып бекем және шаршатпайтын жұмыс күйінде орнатыңыз.



**Бұрандалы таспаны салу (А суретін қараңыз)**

- ▶ **Бұрандалы таспаны тек электр құрал өшік болғанда ғана салыңыз.**

Бұрандалы таспаны 4 таспа бағыттаушынан, алғашқы бұранда бұранда тіреуішінің 3 орталығынан бір басқыш алдын тұратын етіп жылжытыңыз.

**Пайдалану****Бұранда ұзындығын реттеу (В суретін қараңыз)**

Қорап қондырмасын пайдаланған бұранда ұзындығына реттеу керек. 5 штифтін басыңыз. Бұранда тіреуішін 3 шкалада көрсеткілер бұранда ұзындығымен бірдей болып штифт серіппе күшімен бастапқы күйіне секіретін етіп жылжытыңыз.

**Бұрап кіргізу тереңдігін реттеу (С суретін қараңыз)**

Домалатпа деңгелекті 6 төменге бұрау ұзынрақ бұрау тереңдігіне, ал жоғарыға бұрау кішірек бұрау тереңдігіне алып келеді. Таңдалған бұрау тереңдігі шкалада 7 белгілер арқылы көрсетіледі.

Қажетті тереңдікке сынақ бұраумен жетуге болады.

**Пайдалану нұсқаулары**

- ▶ **Бұрауыш дрельдің бұрау бағытын бұрау жұмыстарының басталуынан алдын тексеріңіз. Қорап қондырмасы тек бұралу бағыты оңға күйінде қолдануы мүмкін.**

Әрдайым дайындамаға тік бұрышта жұмыс істеңіз.

Бұрауыш дрельді қосып бұрандалар тіреуішін 3 бұралатын жайға орнатыңыз. Бұранда бұралып болғанша дайындама беті бағытында бір қалыпта басыңыз.

Бұранда тіреуішінің 3 дайындамадан қысқа уақыттық көтерілісі арқылы кейінгі бұранда жұмыс күйіне тасымалданады.

Бұралып болған бұрандаларды қорап қондырмасымен босатып немесе тартып болмайды. Осындай жағдайларда бұрауыш дрельді қорап қондырмасысыз пайдаланыңыз.

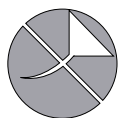
**Техникалық күтім және қызмет****Қызмет көрсету және тазалау**

Қорап қондырмасын ешқашан маймен майламаңыз.

**Тұтынушыға қызмет көрсету және пайдалану кеңестері**

Сұрақтарыңыз болса және қосалқы бөлшектерге тапсырыс беретін болсаңыз, міндетті түрде қорап қондырмасының зауыттық тақтайшасындағы 10-санды өнім нөмірін жазыңыз.

Қызмет көрсету шеберханасы өнімді жөндеу және күту, сондай-ақ қосалқы бөлшектер туралы сұрақтарға жауап береді. Қажетті сызбалар мен қосалқы бөлшектер туралы ақпаратты мына мекенжайдан табасыз:

**www.bosch-pt.com**

Кеңес беруші Bosch қызметкерлері өнімді пайдалану және олардың қосалқы бөлшектері туралы сұрақтарыңызға тиянақты жауап береді.

Өндіруші талаптары мен нормаларының сақталуымен электр құралын жөндеу және кепілді қызмет көрсету барлық мемлекеттер аумағында тек Роберт Бош фирмалық немесе авторизацияланған қызмет көрсету орталықтарында орындалады.

ЕСКЕРТУ! Заңсыз жолмен әкелінген өнімдерді пайдалану қауіпті, денсаулығыңызға зиян келтіруі мүмкін. Өнімдерді заңсыз жасау және тарату әкімшілік және қылмыстық тәртіп бойынша Заңмен қудаланады.

**Қазақстан**

ЖШС Роберт Бош

Электр құралдарына қызмет көрсету орталығы

Алматы қаласы

Қазақстан

050050

Райымбек данғылы

Коммунальная көшесінің бұрышы, 169/1

Тел.: +7 (727) 232 37 07

Факс: +7 (727) 233 07 87

E-Mail: info.powertools.ka@bosch.com

Ресми сайты: www.bosch.kz; www.bosch-pt.kz

**Кәдеге жарату**

Қорап қондырмасын, оның жабдықтары мен орамасын қоршаған ортаны қорғайтын кәдеге жарату орнына тапсыру қажет.

**Техникалық өзгерістер енгізу құқығы сақталады.**

## Română

### Instrucțiuni privind siguranța și protecția muncii

#### Instrucțiuni de ordin general privind siguranța și protecția muncii



**Citiți toate avertismentele și instrucțiunile care însoțesc magazia de șuruburi și mașina de găurit/înșurubat utilizată.** Nerespectarea instrucțiunilor și indicațiilor privind siguranța și protecția muncii poate duce la electrocutare și/sau răni grave.

**Păstrați toate instrucțiunile și indicațiile de siguranță în vederea unei utilizări ulterioare.**

#### Instrucțiuni de siguranță pentru magazii de șuruburi

- ▶ **Scoateți ștecherul afară din priză și/sau extrageți acumulatorul din scula electrică înainte de a efectua reglaje sau de a schimba accesorii.** Pornirea accidentală a sculelor electrice reprezintă cauză de accidente.
- ▶ **Apucați strâns scula electrică.** În timpul înșurubării și deșurubării de șuruburi pentru scurt timp pot apărea reacții puternice.
- ▶ **Asigurați piesa de lucru.** O piesă de lucru fixată cu dispozitive de prindere sau într-o menghină este ținută mai sigur decât cu mâna dumneavoastră.
- ▶ **Înainte de a pune jos scula electrică așteptați ca aceasta să se oprească complet.** Dispozitivul de lucru se poate agăța și duce la pierderea controlului asupra sculei electrice.
- ▶ **Purtați îmbrăcăminte adecvată. Nu purtați haine largi sau bijuterii. Țineți-vă părul, îmbrăcăminte și mănușile departe de piesele aflate în mișcare.** Îmbrăcăminte largă, bijuteriile sau părul lung pot fi prinse și antrenate de piesele aflate în mișcare.
- ▶ **Nu îndreptați scula electrică asupra dumneavoastră înșivă sau asupra altor persoane aflate în apropiere.**
- ▶ **În timpul lucrului nu țineți mâna în magazia de șuruburi sau în punctul de înșurubare.** Există pericol de rănire prin strivire sau prin contactul cu șuruburi cu muchii ascuțite.
- ▶ **Folosiți numai benzi de șuruburi adecvate, conform Datelor tehnice.** În cazul folosirii altor șuruburi, magazia de șuruburi s-ar putea deteriora.
- ▶ **Înainte oricărui intervenții asupra sculei electrice (de ex. întreținere, schimbarea dispozitivelor, etc.) cât și în timpul transportului și depozitării acestora aduceți comutatorul de schimbare a direcției de rotație în poziția de mijloc.** În cazul acționării involuntare a întrerupătorului pornit/oprit există pericol de rănire.

### Descrierea produsului și a performanțelor

#### Utilizare conform destinației

Magazia de șuruburi este destinată înșurubării rapide și raționale a șuruburilor autopercutante, a celor pentru PAL și pentru lemn. Magazia de șuruburi poate fi folosită numai împreună cu următoarele mașini de găurit/înșurubat:

- GSR 6-25 TE (3 601 D45 0..)
- GSR 6-45 TE (3 601 D45 1..)
- GSR 18 V-EC TE (3 601 JC8 0..)
- GSR 10,8 V-EC TE (3 601 JE4 0..)

#### Elemente componente

Numeroasele componente ilustrate se referă la schița magaziei de șuruburi de la paginile grafice.

- 1 Cap de șurubelniță cu dispozitiv de blocare cu bilă
- 2 Sistem de prindere accesorii
- 3 Limitator șurub
- 4 Bandă șuruburi\*
- 5 Știft pentru reglarea lungimii șurubului
- 6 Rozetă moletată pentru adâncimea de înșurubare
- 7 Scală divizată pentru adâncimea de înșurubare

\*Accesoriile ilustrate sau descrise nu sunt cuprinse în setul de livrare standard. Puteți găsi accesoriile complete în programul nostru de accesorii.

#### Date tehnice

Magazie de șuruburi		MA 55
Număr de identificare		1 600 Z00 00Y
Mărimă șurub		
– Lungime șurub	mm	25 – 55
– Diametru maxim șurub	mm	5
– Diametru maxim cap șurub	mm	9,5
Greutate, aprox.	kg	0,36

### Montare

- ▶ **Înainte oricărui intervenții asupra sculei electrice scoateți cablul de alimentare afară din priză.**

#### Montarea magaziei de șuruburi

Demontați limitatorul standard de reglare a adâncimii eventual montat pe mașina de găurit/înșurubat.

Scoateți, trăgând spre înainte, suportul pentru capete de șurubelnițe standard eventual montat. Pentru îndepărtarea capului de șurubelniță sau a suportului pentru capete de șurubelniță se poate folosi o unealtă ajutoare.

Introduceți capul special de șurubelniță **1** în sistemul de prindere accesorii **2** al mașinii de găurit/înșurubat.

Treceți magazia de șuruburi peste capul de șurubelniță **1** și împingeți-o până la punctul de oprire pe carcasa motorului.

Pentru a obține o poziție de lucru comodă, puteți monta magazia de șuruburi în puncte de fixare decalate la 45°.

## Introducerea benzii de șuruburi (vezi figura A)

- ▶ **Introduceți banda de șuruburi numai atunci când scula electrică este oprită.**

Treceți banda de șuruburi **4** prin ghidajul benzii împingând-o înainte până când primul șurub se va afla cu o treaptă de fixare înaintea centrului limitatorului de șurub **3**.

## Funcționare

### Reglarea lungimii șurubului (vezi figura B)

Magazia de șuruburi trebuie reglată în funcție de lungimea șuruburilor utilizate. Apăsăți știftul **5**. Împingeți limitatorul de șurub **3**, până când lungimea șurubului și săgețile de pe scula divizată se vor suprapune exact iar știftul va sări înapoi prin forța arcului, revenind în poziția inițială.

### Reglarea adâncimii de înșurubare (vezi figura C)

Rotirea în jos a rozetei moletate **6** are drept efect obținerea unei adâncimi mai mari de înșurubare, în timp ce prin rotirea în sus a acesteia se obține o adâncime mai mică de înșurubare. Adâncimea de înșurubare selectată va fi afișată printr-un simbol pe scula **7**.

Cel mai bine determinați reglajul necesar printr-o înșurubare de probă.

## Instrucțiuni de lucru

- ▶ **Înainte de a începe operațiile de înșurubare, verificați direcția de rotire a mașinii de găurit/înșurubat. Magazia de șuruburi poate fi utilizată numai în poziția „Direcție de rotire spre dreapta”.**

Lucrați întotdeauna perpendicular pe piesa de lucru.

Porniți mașina de găurit/înșurubat și așezați limitatorul de șurub **3** în punctul de înșurubare. Împingeți-o cu o forță de apăsare uniformă în suprafața piesei de lucru până când șurubul este înșurubat în aceasta.

După ridicarea de scurtă durată de pe piesa de lucru a limitatorului de șurub **3**, va fi transportat în poziție de lucru șurubul următor.

Șuruburile deja prinse nu pot fi desprinse și apoi strânse cu magazia de șuruburi. Pentru astfel de situații utilizați mașina de găurit/înșurubat fără magazia de șuruburi.

## Întreținere și service

### Întreținere și curățare

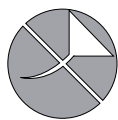

**Nu ungeți în niciun caz magazia de șuruburi cu ulei sau unsoare.**

### Asistență clienți și consultanță privind utilizarea

În caz de reclamații și comenzi de piese de schimb vă rugăm să specificați neapărat numărul de identificare compus din 10 cifre de pe plăcuța indicatoare a tipului magaziei de șuruburi.

Bosch Power Tools

Serviciul de asistență clienți vă răspunde la întrebări privind repararea și întreținerea produsului dumneavoastră cât și piesele de schimb. Găsiți desenele de ansamblu și informații privind piesele de schimb și la:

**www.bosch-pt.com**

Echipa de consultanță Bosch vă răspunde cu plăcere la întrebări privind produsele noastre și accesoriile acestora.

### România

Robert Bosch SRL  
Centru de service Bosch  
Str. Horia Măcelariu Nr. 30-34  
013937 București  
Tel. service scule electrice: (021) 4057540  
Fax: (021) 4057566  
E-Mail: infoBSC@ro.bosch.com  
Tel. consultanță clienți: (021) 4057500  
Fax: (021) 2331313  
E-Mail: infoBSC@ro.bosch.com  
www.bosch-romania.ro

### Eliminare

Magazia de șuruburi, accesoriile și ambalajele trebuie direcționate către o stație de reciclare ecologică.

Sub rezerva modificărilor.

## Български

## Указания за безопасна работа

### Общи указания за безопасна работа



**Прочетете всички предупреждения и указания, приложени с магазинна приставка и използвания пробивен винтоверт.** Пропуски при спазването на указанията за безопасна работа и за работа с уреда/електроинструмента могат да имат за последствие токов удар, пожар и/или тежки травми.

**Спазвайте всички указания за безопасна работа и за работа с електроинструмента за ползване в бъдеще.**

### Указания за безопасна работа с магазинни приставки

- ▶ **Преди да започнете да настройвате електроинструмента или да замените работния инструмент, изключвайте щепсела от контакта, респ. изваждайте акумулаторната батерия от електроинструмента.** Честа причина за трудови злополуки е включването на електроинструмента по невнимание.
- ▶ **Дръжте електроинструмента здраво.** При завиване и развиване на винтове могат рязко да възникнат силни реакционни моменти.
- ▶ **Осигурявайте обработвания детайл.** Детайл, захванат с подходящи приспособления или скоби, е застопорен по здраво и сигурно, отколкото, ако го държите с ръка.

2 609 932 890 | (13.3.15)

## 44 | Български

- ▶ **Преди да оставите електроинструмента, изчакайте въртенето да спре напълно.** В противен случай използваният работен инструмент може да допре друг предмет и да предизвика неконтролирано преместване на електроинструмента.
- ▶ **Работете с подходящо облекло. Не носете широки дрехи или украшения. Дръжте косите си, дрехите и обувките си на безопасно разстояние от подвижни елементи.** Широките дрехи, украшенията или дълги коси могат да бъдат захванати и увлечени от подвижни елементи.
- ▶ **Не насочвайте електроинструмента към себе си или към други намиращи се наблизо лица.**
- ▶ **По време на работа не допирайте и не поставяйте ръцете си в магазинната приставка или на мястото, където завивате.** Съществува опасност от нараняване при прищипване или при допир до острият ръбове на винтовете.
- ▶ **Използвайте само подходящи ленти за винтове съгласно техническите данни.** При използване на други винтове магазинната приставка може да бъде повредена.
- ▶ **Преди извършване на каквито и да е дейности по електроинструмента (напр. техническо обслужване, смяна на работния инструмент и т.н.), както и при пренасяне и съхраняване, поставяйте превключвателя за посоката на въртене в средна позиция.** При задействане на пусковия прекъсвач по невнимание съществува опасност от нараняване.

## Описание на продукта и възможностите му

### Предназначение на уреда

Магазинната приставка е предназначена за бързо завиване на самонарезни винтове за дървесни материали. Допуска се използването на магазинната приставка само със следните пробивни винтоверти:

- GSR 6-25 TE (3 601 D45 0..)
- GSR 6-45 TE (3 601 D45 1..)
- GSR 18 V-EC TE (3 601 JC8 0..)
- GSR 10,8 V-EC TE (3 601 JE4 0..)

### Изобразени елементи

Номерирането на изобразените компоненти се отнася до фигурите на магазинната приставка на графичните страници.

- 1 Накрайник за завиване (бит) със захващане със сачма
- 2 Гнездо
- 3 Опора за винтовете
- 4 Лента с винтове\*
- 5 Щифт за настройване на дължината на винтовете

6 Накатен пръстен за регулиране на дълбочината на завиване

7 Скала за отчитане на дълбочината на завиване

\*Изобразените на фигурите и описаните допълнителни приспособления не са включени в стандартната окомплектовка на уреда. Изчерпателен списък на допълнителните приспособления можете да намерите съответно в каталога ни за допълнителни приспособления.

### Технически данни

Магазинна приставка	MA 55	
Каталожен номер	1 600 Z00 00Y	
Размер на винтовете		
– Дължина на винтовете	mm	25 – 55
– макс. диаметър на опашката	mm	5
– макс. диаметър на главата на винта	mm	9,5
Маса, припл.	kg	0,36

## Монтиране

- ▶ **Преди извършване на каквито и да е дейности по електроинструмента изключвайте щепсела от захранващата мрежа.**

### Монтиране на магазинната приставка

Извадете евентуално монтиран стандартен дълбочинен ограничител.

Издърпайте евентуално поставено гнездо за накрайници напред. За да извадите накрайника или гнездото за накрайници може да използвате помощен инструмент.

Поставете специалния накрайник за винтове **1** в гнездото **2** на винтоверта.

Вкарайте магазинната приставка върху накрайника за винтове **1**, докато допре до корпуса на електроинструмента.

Можете при монтиране на магазинната приставка да я завъртате на стъпки от  $45^\circ$ , за да работите сигурно и удобно.

### Поставяне на лентата с винтове (вижте фиг. А)

- ▶ **Вкарайте лентата с винтове само при изключен електроинструмент.**

Вкарайте лентата с винтове **4** през водача, докато първият винт достигне позиция непосредствено пред центъра на опората за винтове **3**.

## Работа с уреда

### Настройване на дължината на винтовете (вижте фиг. В)

Магазинната приставка трябва да бъде настроена спрямо дължината на винтовете. Натиснете щифта **5**. Изместете опората на винтовете **3**, докато на скалата стрелките покажат дължината на винтовете и щифтът отскочи до изходна позиция под действие на пружинната сила.

### Регулиране на дълбочината на завиване (вижте фиг. С)

Завъртане на накатения пръстен **6** надолу води до увеличаване на дълбочината на завиване, завъртане нагоре – до намаляване на дълбочината на завиване. Настроената дълбочина на завиване се отчита по скалата **7**.

Най-добре е да определите необходимата степен на завиване чрез изпробване.

### Указания за работа

- ▶ **Преди започване на завиването проверете посоката на въртене на винтоверта. Допуска се с магазинната приставка да се работи само в режим «въртене надясно».**

Работете винаги перпендикулярно спрямо повърхността на детайла.

Включете винтоверта и поставете опората за завиване **3** на мястото, на което трябва да бъде завит винта. Притискайте електроинструмента с постоянна сила към повърхността на детайла, докато винтът бъде завит.

При краткотрайно отделяне на опората за винтове **3** от повърхността на детайла се транспортира следващият винт до работна позиция.

Вече завити винтове не могат да бъдат дозатягани или раззавивани при монтирана магазинна приставка. За такива цели използвайте винтоверт без магазинна приставка.

### Поддържане и сервиз

#### Поддържане и почистване

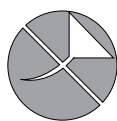

**В никакъв случай не смазвайте магазинната приставка с машинно масло или грес.**

#### Сервиз и технически съвети

Моля, винаги, когато се обръщате към представителите на Бош, посочвайте 10-цифрения каталожен номер, изписан на табелката на магазинната приставка.

Отговори на въпросите си относно ремонта и поддръжката на Вашия продукт можете да получите от нашия сервизен отдел. Монтажни чертежи и информация за резервни части можете да намерите също на адрес:

**www.bosch-pt.com**

Екипът на Бош за технически съвети и приложения ще отговори с удоволствие на въпросите Ви относно нашите продукти и допълнителните приспособления за тях.

#### Роберт Бош ЕООД – България

Бош Сервиз Център  
Гаранционни и извънгаранционни ремонти  
бул. Черни връх 51-Б  
FPI Бизнес център 1407  
1907 София  
Тел.: (02) 9601061  
Тел.: (02) 9601079  
Факс: (02) 9625302  
www.bosch.bg

Bosch Power Tools

### Бракуване

Магазинната приставка, допълнителните приспособления и опаковките трябва да бъдат предавани за вторична преработка.

**Правата за изменения запазени.**

## Македонски

### Безбедносни напомени

#### Општи безбедносни напомени



**Прочитајте ги сите напомени за предупредување и упатства приложени на продолжетокот за муницијата и дупчалката-одвртувач.** Грешките настанати како резултат од непридржување

до безбедносните напомени и упатства може да предизвикаат електричен удар, пожар и/или тешки повреди.

**Зачувајте ги безбедносните напомени и упатства за користење и за во иднина.**

#### Безбедносни напомени за продолжетоци за муниција

- ▶ **Извлечете го приклучокот од сидната дозна и/или извадете ја батеријата од електричниот апарат, пред да ги смените поставките на уредот или да ги замените деловите.** Невнимателниот старт на електричните апарати може да предизвика несреќа.
- ▶ **Цврсто држете го електричниот апарат.** При зацврстување и одвртување на шrafoви може да настанат краткотрајни високи реактивни моменти.
- ▶ **Зацврстете го парчето што се обработува.** Доколку го зацврстите со уред за затегнување или менгеме, тогаш парчето што се обработува се држи поцврсто отколку со Вашата рака.
- ▶ **Почекајте додека електричниот апарат сосема не прекине со работа, пред да го тргнете настрана.** Алатот што се вметнува може да се блокира и да доведе до губење контрола над уредот.
- ▶ **Носете соодветна облека. Не носете широка облека или накит.** Тргнете ја косата, облеката и ракавиците подалеку од подвижните делови. Лесната облека, накитот или долгата коса може да се зафатат од подвижните делови.
- ▶ **Не го насочувајте електричниот апарат кон себе или кон други лица во близина.**
- ▶ **За време на работата не посегајте во продолжетокот за муниција или на местото на прицврстување.** Постои опасност да се повредите со нагмечување или од острите завртки.
- ▶ **Користете само соодветни појаси со завртки во согласност со Технички податоци.** При употреба на други завртки може да се оштети продолжетокот за муницијата.

2 609 932 890 | (13.3.15)

## 46 | Македонски

- **Пред било каква интервенција на електричниот апарат (на пр. одржување, замена на алат итн.) како и при негов транспорт и складирање, прекинувачот за правец на вртење ставете го во средна позиција.** При невнимателно ракување со прекинувачот за вклучување/исклучување постои опасност од повреди.

## Опис на производот и моќноста

### Употреба со соодветна намена

Продолжетокот за муницијата е наменет за ефикасно брзо завртување на саморезни завртки, завртки за иверки и дрвни структури. Продолжетокот за муницијата смее да се користи само во комбинација со следниве саморезни завртки:

- GSR 6-25 TE (3 601 D45 0..)
- GSR 6-45 TE (3 601 D45 1..)
- GSR 18 V-EC TE (3 601 JC8 0..)
- GSR 10,8 V-EC TE (3 601 JE4 0..)

### Илустрација на компоненти

Нумерирањето на сликите со компоненти се однесува на приказот на продолжетокот за муницијата на графичката страница.

- 1 Битови за одвртувач за топчест затворач
- 2 Прифат на алатот
- 3 Граничник за завртките
- 4 Појас со завртки\*
- 5 Чивија за подесување на должината на завртките
- 6 Назабено тркалце за длабочина на завртување
- 7 Скала за длабочина на завртување

\*Опишаната опрема прикажана на сликите не е дел од стандардниот обем на испорака. Комплетната опрема може да ја најдете во нашата Програма за опрема.

### Технички податоци

Продолжеток за муниција		MA 55
Број на дел/артикул		1 600 Z00 00Y
Големина на завртки		
– Должина на завртки	мм	25–55
– макс. дијаметар на вратилото	мм	5
– макс. дијаметар на главата на завртките	мм	9,5
Тежина околу	кг	0,36

## Монтажа

- **Пред било каква интервенција на електричниот апарат, извлечете го струјниот приклучок од ѕидната дозна.**

### Монтажа на продолжетокот на муницијата

Извлечете го ев. монтираниот стандарден граничник за длабочина на дупчалката-одвртувач.

Повлечете го ев. монтираниот стандарден држач за битови кон напред. За да го извадите битот или држачот за битови може да употребите помошен алат.

Ставете го специјалниот бит за одвртувачот **1** во прифатот за алат **2** на дупчалката-одвртувач.

Повлечете го продолжетокот за муницијата над битот на одвртувачот **1** до крај на кукиштето на моторот.

Продолжетокот за муницијата може да го подесите во 45°-чекори, за да може безбедно и неуморно да работите.

### Ставање на појасот со завртки (види слика А)

- **Ставете го појасот со завртки само доколку електричниот апарат е вклучен.**

Вметнете го појасот со завртки **4** низ водилката за појасот, додека првата завртка не се вклопи пред средишната точка на граничникот за завртки **3**.

## Употреба

### Подесување на должината на завртките (види слика В)

Додаток за муницијата мора да се прилагоди на должината на завртките. Притиснете ја чивијата **5**. Поместувајте го граничникот за завртки **3**, додека првата завртка не се поклопат стрелките со должината на завртките и чивијата на отскокне во стартна позиција.

### Поставување на длабочината на зашрафување (види слика С)

Со вртење на назабеното тркалце **6** надолу се постигнува поголема длабочина на завртување, а со вртење нагоре помала длабочина на завртување. Избраната длабочина на завртување се прикажува симболично на скалата **7**.

Најдобро ќе подесите доколку направите пробно зашрафување.

### Совети при работењето

- **Пред почетокот на завртувањето проверете го правецот на вртење на дупчалката-одвртувач. Продолжетокот за муницијата може да се користи само во позиција Правец на вртење-десно.**

Секогаш работете правоаголно кон делот што се обработува.

Вклучете ја дупчалката-одвртувач и поставете го граничникот за завртки **3** на местото на прицврстување. Притискајте со рамномерен притисок на површината на делот за обработка, додека не се заврти завртката.

При краткотрајното подигање на граничникот за завртки **3** од делот што се обработува, следната завртка се префрла во работна позиција.

Веќе искористените завртки не може да се испукаат со продолжетокот за муниција ниту пак повторно да се прицврстат. При ваков случај користете ја дупчалката-одвртувач без продолжеток за муницијата.

## Одржување и сервис

### Одржување и чистење

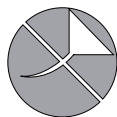

Во никој случај не го подмачкувајте продолжетокот за муницијата со масло или маснотија.

### Сервисна служба и совети при користење

За сите прашања и нарачки на резервни делови, Ве молиме наведете го 10-цифрениот број од спецификационата плочка на продолжетокот за муниција.

Сервисната служба ќе одговори на Вашите прашања во врска со поправката и одржувањето на Вашиот производ како и резервните делови. Експлозивен цртеж и информации за резервни делови ќе најдете на:

[www.bosch-pt.com](http://www.bosch-pt.com)

Тимот за советување при користење на Bosch ќе ви помогне доколку имате прашања за нашите производи и опрема.

#### Македонија

Д.Д. Електрик

Сава Ковачевиќ 47Њ, број 3

1000 Скопје

Е-пошта: [dimce.dimcev@servis-bosch.mk](mailto:dimce.dimcev@servis-bosch.mk)

Интернет: [www.servis-bosch.mk](http://www.servis-bosch.mk)

Тел./факс: 02/ 246 76 10

Моб.: 070 595 888

### Отстранување

Продолжетокот за муниција, приборот и амбалажите треба да се отстранат на еколошки прифатлив начин.

Се задржува правото на промена.

## Srpski

### Упутства о сигурности

#### Општа упутства о сигурности



Čитайте сва сигурносна упутства и друга упутства која су приложена у nastavku магацина и употребљеној бушилици уvrтачу.

Propusti kod pridržavanja sigurnosnih uputstava i drugih uputstava mogu prouzrokovati električni udar, požar i/ili teške povrede.

Sačuvajte сва sigurnosna upozorenja i uputstva за budućnost.

#### Сигурносна упутства за продузетке магацина

- ▶ Извучите utikač из utičnice i/ili изvadite akumulator из električnog alata pre nego što preduzmete podešavanja uređaja ili promenite delove pribora. Nenameran start električnih alata je uzrok nekih nesreća.

- ▶ **Dobro i čvrsto držite električni alat.** Kod stezanja i odvrtanja zavrtnja mogu na kratko nastati visoki reakcioni momenti.
- ▶ **Obezbedite radni komad.** Radni komad kojeg čvrsto drže zatezni uređaji ili stega sigurnije se drži nego sa Vašom rukom.
- ▶ **Sačekajte da se električni alat umiri, pre nego što ga ostavite.** Upotrebljeni alat se može zakačiti i gubitkom kontrole voditi preko električnog alata.
- ▶ **Nosite pogodno odelo. Ne nosite široko odelo ili nakit. Držite kosu, odelo i cipele dalje od pokretnih delova.** Opušteno odelo, nakit ili duga kosa mogu biti zahvaćeni pokretnim delovima.
- ▶ **Ne upravljajte električni alat prema sebi ili drugim osobama u blizini.**
- ▶ **Ne hvatajte за време rada produžetak magacina ili mesto где је zavrnut.** Postoji opasnost od povrede usled drobljenja ili zavrtnja sa oštrim ivicama.
- ▶ **Upotrebljavajte samo погодне remene sa zavrtnjima prema tehničkim podacima.** Kod upotrebe drugih zavrtnja može se produžetak magacina oštetiti.
- ▶ **Dovedite pre svih radova на električnom alatu (na primer održavanje, promena alata itd.) kao i njegovog transporta i čuvanja, preklopnik за smer okretanja u srednju poziciju.** Kod nenameranog aktiviranja prekidača за uključivanje-isključivanje postoji opasnost od povreda.

## Opis proizvoda i rada

### Употреба која одговара svrsi

Produžetak magacina je odredjen за racionalan brzi spoj бушењем, zavrtnjima за ivericu i zavrtnjima за drvo за gradnju. Produžetak magacina sme да се samo upotrebljava са sledećim zavrtnjima за бушење:

- GSR 6-25 TE (3 601 D45 0..)
- GSR 6-45 TE (3 601 D45 1..)
- GSR 18 V-EC TE (3 601 JC8 0..)
- GSR 10,8 V-EC TE (3 601 JE4 0..)

### Komponente са slike

Numerisanje komponenti са slika odnosi се на prikaz produžetka magacina на grafičkim stranama.

- 1 Umetak uvrtača са kugličnim učvršćivanjem
- 2 Prihvаt за alat
- 3 Graničnik zavrtnja
- 4 Remen са zavrtnjima\*
- 5 Čivijica за podešavanje dužine zavrtnja
- 6 Nareckani točkić за dubinu uvrtnja
- 7 Skala за dubinu uvrtnja

\*Prikazani ili opisani pribor ne spada u standardno pakovanje. Kompletни pribor možete да nadete u našem programu pribora.

48 | Srpski

**Tehnički podaci**

Produžetak magacina		MA 55
Broj predmeta		1 600 Z00 00Y
Veličina zavrtnja		
– Dužina zavrtnja	mm	25 – 55
– maks. presek tela	mm	5
– maks. presek glave zavrtnja	mm	9,5
Težina, ca.	kg	0,36

**Montaža**

- ▶ **Izvicite pre svih radova na električnom alatu mrežni utikač iz utičnice.**

**Montiranje produžetka macina**

Švicite eventualno montiran standardni dubinski graničnik bušilice.

Eventualno montiran standardni držač bitova izvucite napred. Kako biste uklonili bit ili držač bitova smete da upotrebljavate pomoćni alat.

Stavite specijalan bit zavrtnja **1** u prihvat za alat **2** bušilice.

Gurnite produžetak magacina preko bita za zavrtnje **1** do graničnika na kućište motora.

Vi možete produžetak magacina motirati pomerenom za 45°, da bi postigli sigurno i bez zamaranja držanje u radu.

**Ubacivanje remena sa zavrtnjima (pogledajte sliku A)**

- ▶ **Ubacujte remen sa zavrtnjima samo pri isključenom električnom alatu.**

Ugurajte remen sa zavrtnjima **4** kroz vodjicu remena toliko napred, sve dok prvi zavrtnj ne nadje položaj zaustavljače ispred srednje tačke graničnika zavrtnja **3**.

**Rad****Podešavanje dubine zavrtnja (pogledajte sliku B)**

Ispust magacina mora da se podesi na upotrebljenu dužinu zavrtnja. Pritisnite čivijicu **5**. Gurajte graničnik zavrtnja **3**, sve dok se ne poklope strelica na skali sa dužinom zavrtnja i čivijica uskoči usled sile opruge u izlaznu poziciju.

**Podešavanje dubine uvrtnja (pogledajte sliku C)**

Okretanje nareckanog točkica **6** na dole daje veću dubinu uvrtnja. Okretanje na gore manju dubinu uvrtnja. Izabrana dubina uvrtnja se simbolično prikazuje na skali **7**.

Potrebno podešavanje dobićete najbolje sa probom uvrtnja.

**Uputstva za rad**

- ▶ **Ispitajte pre početka radova pravac okretanja bušilice. Produžetak magacina sme da radi samo u poziciji „Pravac okretanja desni“.**

Radite uvek pod pravim uglom na radnom komadu.

Uključite bušilicu i stavite graničnik uvrtnja **3** na mesto za uvrtnje. Pritiskajte sa ravnomernim pritiskom na površinu radnog komada sve dok se zavrtnj ne uvrne.

Kratkotrajnim podizanjem graničnika **3** sa radnog komada transportuje se sledeći zavrtnj u radnu poziciju.

Već završeni zavrtnji se ne mogu sa produžetkom magacina odvrtni kao ni zatezati. Upotrebljavajte za takve slučajeve bušilicu bez produžetka magacina.

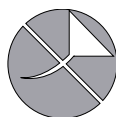
**Održavanje i servis****Održavanje i čišćenje**

**Ne podmazujte produžetak magacina nikako sa uljem ili mašću.**

**Servisna služba i savetovanje o upotrebi**

Navedite kod svih pitanja i naručivanja rezervnih delova neizostavno broj predmeta prema tipskoj tablici produžetka magacina a koji ima 10 brojeva.

Servisna služba odgovoriće na vaša pitanja o popravcima i održavanju vašeg proizvoda i o rezervnim delovima. Uvećane crteže i informacije o rezervnim delovima možete naći na našoj adresi:

**www.bosch-pt.com**

Bosch tim za savetovanje o upotrebi će vam rado pomoći ako imate pitanja o našim proizvodima i priboru.

**Srpski**

Bosch-Service  
Dimitrija Tucovića 59  
11000 Beograd  
Tel.: (011) 6448546  
Fax: (011) 2416293  
E-Mail: asbosch@EUnet.yu  
Keller d.o.o.  
Ljubomira Nikolica 29  
18000 Nis  
Tel./Fax: (018) 274030  
Tel./Fax: (018) 531798  
Web: www.keller-nis.com  
E-Mail: office@keller-nis.com

**Uklanjanje djubreta**

Produžetak magacina, pribor i pakovanja treba da se odvoze na reciklažu koja odgovara zaštiti čovekove sredine.

**Zadržavamo pravo na promene.**



## Slovensko

### Varnostna navodila

#### Splošna varnostna navodila



**Prebrati morate vsa varnostna navodila in napotke, ki so priložena nastavku vlagalnika in uporabljenemu vrtnemu vijakniku.**

Neupoštevanje varnostnih navodil in napotkov lahko povzroči električni udar, požar in/ali težke poškodbe.

**Shranite vsa varnostna navodila in napotke za prihodnost.**

#### Varnostna navodila nastavke vlagalnika

- ▶ **Pred nastavitvijo naprave ali zamenjavo delov pribora, morate potegniti vtič iz vtičnice in/ali odstraniti akumulatorsko baterijo.** Nenamerni zagon električnih orodij je lahko vzrok nesreč.
- ▶ **Trdno držite električno orodje.** Pri zategovanju ali odvijanju vijakov lahko za kratek čas nastopijo visoki reakcijski momenti.
- ▶ **Zavarujte obdelovanec.** Obdelovanec bo proti premikanju bolje zavarovan z vpenjalnimi pripravami ali s primežem, kot če bi ga držali z roko.
- ▶ **Pred odlaganjem električnega orodja počakajte, da se orodje popolnoma ustavi.** Električno orodje se lahko zatakne, zaradi česar lahko izgubite nadzor nad njim.
- ▶ **Nosite primerno obleko. Ne nosite širokih oblačil ali nakita. Poskrbite za to, da bodo lasje, oblačila in rokavice v stran od premikajočih se delov.** Ohlapna oblačila, nakit ali dolgi lasje se lahko zagrabijo v premikajoče se dele.
- ▶ **Ne obračajte električnega orodja na svoje telo ali na druge osebe v bližini.**
- ▶ **Med delom ne posegajte v nastavke vlagalnika ali na mesto, ki se privijači.** Obstaja nevarnost poškodb zaradi zmečkanin ali ostrih vijakov.
- ▶ **Uporabljajte izključno primerne trakove z vijaki, ki so v skladu s tehničnimi podatki.** Pri uporabi drugih vijakov se lahko vstavek vlagalnika poškoduje.
- ▶ **Pred začetkom kakršnih koli del na električnem orodju (na primer vzdrževanje, zamenjava orodja, itd.) kakor tudi pri transportiranju in shranjevanju premaknite stikalo za preklon smeri vrtenja v sredino.** Nenamerni vklop vklopno/izklopnega stikala lahko povzroči telesne poškodbe.

### Opis in zmogljivost izdelka

#### Uporaba v skladu z namenom

Vstavek vlagalnika je namenjen za racionalno hitro vijachenje vijakov vrtnega vijaknika, vijakov za iverice in lesne gradnje. Vstavek vlagalnika se sme uporabljati in izključno v povezavi z naslednjimi vrtnimi vijakniki:

- GSR 6-25 TE (3 601 D45 0..)
- GSR 6-45 TE (3 601 D45 1..)

- GSR 18 V-EC TE (3 601 JC8 0..)
- GSR 10,8 V-EC TE (3 601 JE4 0..)

#### Komponente na sliki

Oštevilčenje naslikanih komponent se nanaša na prikaz vstavka vijaknika na grafični strani.

- 1 Vijadni bit (nastavek) s kroglično zaskočko
- 2 Prijemalo za orodje
- 3 Vijadni prislon
- 4 Trak z vijaki\*
- 5 Trn za nastavek dolžine vijaka
- 6 Narebričeno kolesce za globino privitja
- 7 Skala za globino privitja

\*Prikazan ali opisan pribor ni del standardnega obsega dobave. Celoten pribor je del našega programa pribora.

#### Tehnični podatki

Nastavek vlagalnika		MA 55
Številka artikla		1 600 200 00Y
Velikost vijaka		
– Dolžina vijaka	mm	25 – 55
– maks. premer držaja	mm	5
– maks. premer vijadne glave	mm	9,5
Teža, pribl.	kg	0,36

### Montaža

- ▶ **Pred začetkom kakršnih koli del na električnem orodju izvlecite omrežni vtič iz vtičnice.**

#### Montaža nastavka vlagalnika

Potegnite morebitni že montiran standardni globinski prislon vrtnega vijaknika.

Če je standardno držalo nastavka nameščeno, ga povlecite naprej in snemite. Pri odstranjevanju nastavka ali držala nastavka si lahko pomagata s pomožnim orodjem.

Vstavite specialni vijadni nastavek **1** v prijemalo orodja **2** vrtnega vijaknika.

Potisnite nastavek vlagalnika preko vijadnega nastavka **1** do prislona na ohišje motorja.

Nastavek vlagalnika lahko montirate zamaknjeno v korakih 45°, saj s tem omogočite varen in neutrujajoč položaj pri delu.

#### Vstavljanje traku z vijaki (glejte sliko A)

- ▶ **Vijak s trakovi smete vstavljati le, ko je električno orodje izklopljeno.**

Potisnite trak z vijaki **4** skozi vodilo traku tako daleč naprej, da bo prvi vijak sedel eno rastrsko stopnjo pred središčen vijadnega prislona **3**.

### Delovanje

#### Nastavek dolžine vijaka (glejte sliko B)

Nastavek vlagalnika morate nastaviti na dolžino vijakov, ki jih uporabljate. Pritisnite trn **5**. Potisnite vijadni prislon **3** tako daleč, da se bodo na skali puščice pokrile z dolžino vijaka in bo trn skozi vzmetno moč skočil v izhodiščni položaj.

## 50 | Hrvatski

**Nastavitev globine privijanja (glejte sliko C)**

Vrtenje narebrčenega kolesca **6** navzdol povzroči večjo globino privitja, vrtenje navzgor pa manjšo globino privitja. Izbrana globina privitja se prikaže simbolično na skali **7**.

Kakšna nastavitev je potrebna, boste najbolje ugotovili s poizkusnim privijanjem.

**Navodila za delo**

- ▶ **Pred pričetkom vijačenja preverite smer vrtenja vrtalnega vijaka. Nastavitev vlagalnika smete uporabljati samo v položaju „smeri vrtenja desno“.**

Delajte vedno v pravem kotu k obdelovancu.

Vklopite vrtalni vijak in nastavite vijačni prislon **3** na vijačno mesto. Pritisnite z enakomerno pritiskno močjo proti površini obdelovanca tako dolgo, da bo vijak privit.

Če za kratek čas vzdignite vijačni prislon **3** z obdelovanca, se bo naslednji vijak transportiral v delovni položaj.

Vijakov, ki ste jih že enkrat privili, z vstavkom vlagalnika ni moč sprostiti ali naknadno priviti. Za te primere uporabite vrtalni vijak brez nastavka vlagalnika.

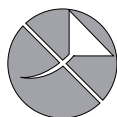
**Vzdrževanje in servisiranje****Vzdrževanje in čiščenje**

**Vstavek vlagalnika nikakor ne mažite z oljem ali mastjo.**

**Servis in svetovanje o uporabi**

Pri vseh vprašanjih in naročilih nadomestnih delov morate nujno navesti desetmestno številko izdelka s tipske tablice vstavka vlagalnika.

Servis Vam bo dal odgovore na Vaša vprašanja glede popravila in vzdrževanja izdelka ter nadomestnih delov. Risbe razstavljene stanja in informacije o nadomestnih delih se nahajajo tudi na spletu pod:

**www.bosch-pt.com**

Skupina svetovalcev o uporabi podjetja Bosch Vam bo z veseljem v pomoč pri vprašanjih o naših izdelkih in njihovega pribora.

**Slovensko**

Top Service d.o.o.  
Celovška 172  
1000 Ljubljana  
Tel.: (01) 519 4225  
Tel.: (01) 519 4205  
Fax: (01) 519 3407

**Odlaganje**

Vstavek vlagalnika, pribor in embalažo morate reciklirati v skladu z varstvom okolja.

**Pridržujemo si pravico do sprememb.**

**Hrvatski****Upute za sigurnost****Opće upute za sigurnost**

**Pročitajte sve napomene upozorenja i upute priložene uz nastavak magazina i korištite ni odvijač.** Propusti kod pridržavanja uputa za sigurnost i uputa za rad mogu prouzročiti strujni udar i/ili teške ozljede.

**Sve upute za sigurnost i upute za uporabu spremite za buduću uporabu.**

**Upute za sigurnost za nastavke magazina**

- ▶ **Prije nego što ćete izvoditi radove podešavanja na uređaju ili zamjenu dijelova pribora, izvucite utikač iz mrežne utičnice i/ili izvadite aku-bateriju iz električnog alata.** Nehotično startanje električnih alata može prouzročiti nezgode.
- ▶ **Električni alat držite čvrsto.** Kod stezanja i otpuštanja vijaka mogu se na kratko pojaviti veliki momenti reakcije.
- ▶ **Osigurajte izradak.** Izradak stegnut pomoću stezne naprave ili škripca sigurnije će se držati nego s vašom rukom.
- ▶ **Prije njegovog odlaganja pričekajte da se električni alat zaustavi do stanja mirovanja.** Električni alat se može zaglaviti, što može dovesti gubitka kontrole nad električnim alatom.
- ▶ **Nosite prikladnu odjeću. Ne nosite široku odjeću ili nakit. Kosu, odjeću i rukavice držite dalje od pomičnih dijelova.** Mlohavu odjeću, nakit ili dugu kosu mogli bi zahvatiti pomični dijelovi električnog alata.
- ▶ **Električni alat ne usmjeravajte prema sebi ili drugim osobama u blizini.**
- ▶ **Tijekom rada ne zahvaćajte u nastavak magazina ili mjesta pričvršćena vijcima.** Postoji opasnost od ozljeda od prignječenja ili oštih vijaka.
- ▶ **Koristite samo prikladne pojaseve s vijcima prema tehničkim podacima.** Kod primjene nekih drugih vijaka, nastavak magazina bi se mogao oštetiti.
- ▶ **Prije svih radova na električnom alatu (npr. održavanje (zamjena alata, itd.), kao i kod njegovog transporta i spremanja, preklopku smjera rotacije treba prebaciti u srednji položaj.** Kod nehotičnog aktiviranja prekidača za uključivanje/isključivanje postoji opasnost od ozljeda.

**Opis proizvoda i radova****Uporaba za određenu namjenu**

Nastavak magazina predviđen je za racionalno brzo uvijanje vijaka za bušenje, vijaka za ploče iverice i vijaka za drvo. Nastavak magazina smije se koristiti samo u kombinaciji sa slijedećim bušilicama-odvijačima:

- GSR 6-25 TE (3 601 D45 0..)
- GSR 6-45 TE (3 601 D45 1..)
- GSR 18 V-EC TE (3 601 JC8 0..)
- GSR 10,8 V-EC TE (3 601 JE4 0..)

### Prikazani dijelovi uređaja

Numeracija prikazanih dijelova odnosi se na prikaz nastavka magazina na stranicama s slikama.

- 1 Nastavak odvijača sa kugličnim osiguračem
- 2 Stezač alata
- 3 Graničnik vijka
- 4 Pojas s vijcima\*
- 5 Zatik za podešavanje dužine vijka
- 6 Nareckani kotačić za dubinu uvijanja
- 7 Skala za dubinu uvijanja

\*Prikazan ili opisan pribor ne pripada standardnom opsegu isporuke. Potpuni pribor možete naći u našem programu pribora.

### Tehnički podaci

Nastavak magazina		MA 55
Kataloški br.		1 600 Z00 00Y
Veličina vijaka		
– Dužina vijka	mm	25 – 55
– Max. promjer tijela vijka	mm	5
– Max. promjer glave vijka	mm	9,5
Težina cca.	kg	0,36

### Montaža

- ▶ **Prije svih radova na električnom alatu izvucite mrežni utikač iz utičnice.**

#### Montaža nastavka magazina

Skinite eventualno montiran standardni graničnik dubine bušilice-odvijača.

Izvucite eventualno montirani standardni držač bita prema naprijed. Za skidanje bita ili držača bita smijete koristiti pomoćni alat.

Stavite specijalni umetak odvijača **1** u stezač alata **2** bušilice-odvijača.

Navucite nastavak magazina preko umetka odvijača **1**, sve do graničnika na kućištu motora.

Na taj način nastavak magazina možete montirati pomaknut u koracima od po 45°, kako bi se postigao siguran radni položaj i bez zamora.

#### Umetanje pojasa s vijcima (vidjeti sliku A)

- ▶ **Pojas s vijcima uvucite samo dok je električni alat isključen.**

Provucite pojas s vijcima **4** kroz vodilicu pojasa, toliko dok prvi vijak ne sjedne za jedan ustavljački stupanj prije središnje točke graničnika vijka **3**.

### Rad

#### Namještanje dužine vijka (vidjeti sliku B)

Adapter magazina mora se podesiti na korištenu dužinu vijka. Pritisnite zatik **5**. Pomaknite graničnik vijka **3** do skale, sve dok se na skali strelica ne poklopi s dužinom vijka i dok zatik pod djelovanjem sile opruge ne uskoči u polazni položaj.

#### Namještanje dubine uvijanja vijaka (vidjeti sliku C)

Okretanjem nareckanog kotačića **6** prema dolje postiže se veća dubina uvijanja. Okretanjem prema gore postiže se manja dubina uvijanja. Odaabrana dubina uvijanja simbolički se pokazuje na skali **7**.

Potrebno namještanje možete najbolje odrediti probnim uvijanjem.

#### Upute za rad

- ▶ **Prije početka radova uvijanja vijaka kontrolirajte smjer rotacije bušilice-odvijača. Nastavak magazina smije raditi samo u položaju „rotacije u desno“.**

Radite uvijek pod pravim kutom u odnosu na izradak.

Uključite bušilicu-odvijač i stavite graničnik vijka **3** na mjesto uvijanja vijka. Pritisnite, uz istodobnu silu pritiska na površinu izratka, sve dok se vijak ne uvije.

Kratkotrajnim odmicanjem graničnika vijka **3** od izratka, slijedeći vijak će se transportirati u radni položaj.

Već uvijeni vijci ne mogu se otpustiti niti dotegnuti s nastavkom magazina. Za takve slučajeve koristite bušilicu-odvijač bez nastavka magazina.

### Održavanje i servisiranje

#### Održavanje i čišćenje

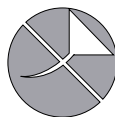

**Nastavak magazina ni u kojem slučaju ne podmazujte s uljem ili mašću.**

#### Servisiranje i savjetovanje o primjeni

Kod svih povratnih upita i naručivanja rezervnih dijelova neizostavno navedite 10-znamenkasti kataloški broj sa tipske pločice nastavka magazina.

Ovlašteni servis će odgovoriti na vaša pitanja o popravcima i održavanju vašeg proizvoda te o rezervnim dijelovima. Povećane crteže i informacije o rezervnim dijelovima možete naći na adresi:

**www.bosch-pt.com**

Bosch tim za savjetovanje o primjeni rado će vam pomoći odgovorom na pitanja o našim proizvodima i priboru.

#### Hrvatski

Robert Bosch d.o.o.  
Kneza Branimira 22  
10040 Zagreb  
Tel.: (01) 2958051  
Fax: (01) 2958050

#### Zbrinjavanje

Nastavak magazina, pribor i ambalažu trebate dovesti na ekološki prihvatljivo recikliranje.

**Zadržavamo pravo na promjene.**

52 | Eesti

## Eesti

### Ohutusnõuded

#### Üldised ohutusjuhised



**Luuge läbi kõik magasiniootsakut ja kasutatavat trellkruvikeerajat puudutavad ohutusnõuded ja juhised.** Ohutusnõuete ja juhiste eiramine võib põhjustada elektrilöögi, põlengu ja/või raskeid vigastusi.

**Hoidke kõik ohutusnõuded ja juhised hilisemaks kasutamiseks alles.**

#### Ohutusnõuded magasiniootsakute kasutamisel

- ▶ **Enne elektrilise tööriista seadistamist ja tarvikute vahetamist tõmmake elektrilise tööriista pistik pistikupesast välja ja/või eemaldage tööriistast aku.** Elektrilise tööriista soovimatatu käivitamine võib põhjustada õnnetusi.
- ▶ **Hoidke elektrilist tööriista kindlalt käes.** Kruvide kinnija lahti keeramisel võib lühiajaliselt esineda tugevaid reaktsioonimomente.
- ▶ **Kinnitage töödeldav toorik.** Kinnitusseadmete või kruus-tangidega kinnitatud toorik püsib kindlamalt kui käega hoides.
- ▶ **Enne käestpanekut oodake, kuni elektriline tööriist on seiskunud.** Kasutatav tarvik võib kinni kiilduda ja põhjustada kontrolli kaotuse seadme üle.
- ▶ **Kandke sobivat rõivastust. Ärge kandke laiu riideid ega ehteid. Hoidke juuksed, rõivad ja kindad seadme liikuvatest osadest eemal.** Lotendavad riided, ehted ja pikad juuksed võivad sattuda seadme liikuvate osade vahele.
- ▶ **Ärge suunake elektrilist tööriista iseenda ega läheduses viibivate inimeste poole.**
- ▶ **Töötamise ajal ärge puudutage magasiniootsakut ega kohta, kuhu soovite kruvi keerata.** Sõrmed võivad jääda seadme vahele ja teravaservalised kruvid võivad teid vigastada.
- ▶ **Kasutage üksnes sobivaid kruvilinte, mis vastavad tehnilistele andmetele.** Teiste kruvide kasutamisel võib magasiniootsak viga saada.
- ▶ **Elektrilise tööriista hooldusel, tarvikute vahetusel jt tööde teostamisel tööriista kallal, samuti tööriista transportimisel ja säilitamisel peab reverslüüti olema keskasendis.** Tahtmatul vajutamisel lülitile (sisse/välja) tekib vigastuste oht.

### Seadme ja selle funktsioonide kirjeldus

#### Nõuetekohane kasutus

Magasiniootsak on ette nähtud tavaliste kruvide, laastplaadi- ja puidukruvide kiireks sissekeeramiseks. Magasiniootsakut tohib kasutada üksnes koos järgmistele trell-kruvikeerajatega:

- GSR 6-25 TE (3 601 D45 0..)
- GSR 6-45 TE (3 601 D45 1..)

- GSR 18 V-EC TE (3 601 JC8 0..)
- GSR 10,8 V-EC TE (3 601 JE4 0..)

#### Seadme osad

Detailide numeratsiooni aluseks on jooniste lehekülgedel toodud joonised.

- 1 Kuulkinnitusega kruvikeeramistarvik
- 2 Padrun
- 3 Kruvipiirik
- 4 Kruvilint\*
- 5 Kruvi pikkusega vastavaks seadistamise varras
- 6 Rihveldatud ratas sissekeeramissügavuse reguleerimiseks
- 7 Sissekeeramissügavuse skaala

\*Tarnekomplekt ei sisalda kõiki kasutusjuhendis olevatel joonistel kujutatud või kasutusjuhendis nimetatud lisatarvikuid. Lisatarvikute täieliku loetelu leiate meie lisatarvikute kataloogist.

#### Tehnilised andmed

Magasiniootsak		MA 55
Tootenumbr		1 600 Z00 00Y
Kruvi mõõtmed		
– kruvi pikkus	mm	25 – 55
– saba max läbimõõt	mm	5
– kruvi pea max läbimõõt	mm	9,5
Kaal ca	kg	0,36

### Montaaž

- ▶ **Enne mistahes tööde teostamist elektrilise tööriista kallal tõmmake pistik pistikupesast välja.**

#### Magasiniootsak monteerimine

Eemaldage trell-kruvikeeraja standardne sügavuspriik, kui see on monteeritud.

Tõmmake standardne otsakuhoidik, kui see on paigaldatud, suunaga ette maha. Otsaku või otsakuhoidiku eemaldamiseks võib kasutada abitööriista.

Asetage spetsiaalne kruvikeeramistarvik **1** trell-kruvikeeraja padrunisse **2**.

Lükake magasiniootsak üle kruvikeeramistarviku **1** lõpuni mootorikorpusesse.

Ohutu ja mugava tööasendi tagamiseks saab magasiniootsak 45° sammuga nihutada.

#### Kruvilindi paigaldamine (vt joonist A)

- ▶ **Asetage kruvilint sisse üksnes siis, kui elektriline tööriist on välja lülitatud.**

Lükake kruvilinti **4** läbi lindijuhiku nii kaugele, kuni esimene kruvi on fikseerunud enne kruvijuhiku **3** keskpunkti.

### Kasutamine

#### Kruvi pikkusega vastavaks reguleerimine (vt joonist B)

Magasiniootsak tuleb reguleerida vastavaks kasutatava kruvi pikkusega. Vajutage vardale **5**. Lükake kruvijuhikut **3** seni, kuni nooled skaalal vastavad kruvi pikkusele ja varras hüppab vedrujõul tagasi lähteasendisse.

2 609 932 890 | (13.3.15)

Bosch Power Tools

## Kruvide sissekeeramissügavuse reguleerimine (vt joonist C)

Rihveldatud ratta **6** keeramine alla suurendab sissekeeramissügavust, keeramine üles vähendab sissekeeramissügavust. Valitud sissekeeramissügavust näidatakse sümbolina skaalal **7**.

Vajaliku seadistuse saab kindlaks teha proovikruvi sissekeeramise abil.

### Tööjuhised

- ▶ **Enne kruvikeeramistööde algust kontrollige trell-kruvikeeraja pöörlemisuunda. Magasiniotsakut võib kasutada üksnes siis, kui välja on reguleeritud „parem käik“.**

Töötage alati nii, et seade oleks tooriku suhtes täisnurga all. Lülitage trell-kruvikeeraja sisse ja asetage kruvipiirik **3** kohta, kuhu tahate kruvi sisse keerata. Avaldage tooriku pinnale ühtlast survet, kuni kruvi on sisse keeratud.

Kui tõstate kruvipiirikut **3** toorikult korra, transporditakse järgmine kruvi tööasendisse.

Juba keeratud kruvisid ei saa magasinotsakuga lahti keerata ja järelepingutada. Sellisel juhul kasutage magasinotsakuta trell-kruvikeerajat.

## Hooldus ja teenindus

### Hooldus ja puhastus

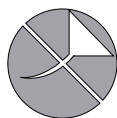

**Ärge määrige magasinotsakut öli ega rasvaga.**

### Klienditeenindus ja müüjajärgne nõustamine

Järelepärimiste esitamisel ja tagavaraosade tellimisel näidake kindlasti ära magasinotsaku andmesildil olev 10-kohaline tootenumber.

Klienditeeninduses vastatakse toote paranduse ja hoolduse ning varuosade kohta esitatud küsimustele. Joonised ja teabe varuosade kohta leiate ka veebisaidilt:

**www.bosch-pt.com**

Boschi nõustajad osutavad Teile toodete ja tarvikute küsimustes meeleldi abi.

### Eesti Vabariik

Mercantile Group AS  
Boschi elektriliste käsitööriistade remont ja hooldus  
Pärnu mnt. 549  
76401 Saue vald, Laagri  
Tel.: 6549 568  
Faks: 679 1129

### Kasutuskõlbmatuks muutunud seadmete käitlus

Magasiniotsak, lisatarvikud ja pakend tuleb keskkonnasäästlikult ringlusse võtta.

**Tootja jätab endale õiguse muudatuste tegemiseks.**

Bosch Power Tools

2 609 932 890 | (13.3.15)

## Latviešu

### Drošības noteikumi

#### Vispārējie drošības noteikumi



**Izlasiet visus kopā ar magazīnas papildierīci un izmantojamo urbja mašīnu-skrūvgriezi piegādātos drošības noteikumus un norādījumus.** Drošības noteikumu un norādījumu neievērošana var izraisīt aizdegšanos un būt par cēloni elektriskajam triecienam un/vai smagam savainojumam.

**Uzglabājiet drošības noteikumus un norādījumus turpmākai izmantošanai.**

#### Drošības noteikumi magazīnas papildierīcēm

- ▶ **Pirms elektroinstrumenta regulēšanas vai piederumu nomaiņas atvienojiet tā kontaktakšus no elektrotīkla kontaktligzdas vai izņemiet no tā akumulatoru.** Elektroinstrumentu nejausa ieslēgšanās dažkārt kļūst par cēloni nelaimes gadījumam.
- ▶ **Darba laikā stingri turiet instrumentu.** Skrūvju pieskrūvēšanas vai atskrūvēšanas laikā uz rokām var īslaicīgi iedarboties ievērojams reaktīvais moments.
- ▶ **Nostipriniet apstrādājamo priekšmetu.** Iestiprinot apstrādājamo priekšmetu skrūvspilēs vai citā stiprinājumā ierīcē, strādāt ir drošāk, nekā tad, ja tas tiek turēts ar rokām.
- ▶ **Pirms elektroinstrumenta novietošanas nogaidiet, līdz tas pilnīgi apstājas.** Kustībā esošs darbinstruments var iestrēgt, izsaucot kontroles zaudēšanu pār elektroinstrumentu.
- ▶ **Izvēlieties darbam piemērotu apģērbu.** Darba laikā **ne** nēsājiet platas drēbes un rotaslietas. **Netuviniet matu, apģērba daļas un aizsargcimdus kustīgajām daļām.** Vajīgas drēbes, rotaslietas un gari mati var iekļerties un tikt ievilkti kustīgajās daļās.
- ▶ **Nevērsiet elektroinstrumentu pret sevi vai pret citām tuvumā esošajām personām.**
- ▶ **Darba laikā netuviniet rokas magazīnas papildierīci un skrūvju ieskrūvēšanas vietai.** Roku pirksti var tikt sašpiesti vai savainoti ar asajām skrūvju vītņu malām.
- ▶ **Lietojiet tikai piemērotas skrūvju lentes, kas norādītas izstrādājuma tehniskajos parametros.** Lietojot citas skrūves, magazīnas papildierīce var tikt bojāta.
- ▶ **Pirms jebkuras ar elektroinstrumenta apkalpošanu saistītas darbības (piemēram, pirms apkopes, darbinstrumenta nomaiņas u. t. t.), kā arī pirms elektroinstrumenta transportēšanas vai uzglabāšanas pārviestojiet tā griešanās virziena pārslēdzēju vidus stāvoklī.** Ieslēdzēja nejausa nospiešana var kļūt par cēloni savainojumam.

## Izstrādājuma un tā darbības apraksts

### Pielietojums

Magazīnas papildierīce ir paredzēta pašgriezēju skrūvju, skaidu plāksņu skrūvju un kokskrūvju racionālai ieskrūvēšanai. Kopā ar magazīnas papildierīci drīkst izmantot tikai šādas urbjašinas-skrūvgriežus:

- GSR 6-25 TE (3 601 D45 0..)
- GSR 6-45 TE (3 601 D45 1..)
- GSR 18 V-EC TE (3 601 JC8 0..)
- GSR 10,8 V-EC TE (3 601 JE4 0..)

### Attēlotās sastāvdaļas

Attēloto sastāvdaļu numerācija atbilst numuriem grafiskajā lappusē parādītajā magazīnas papildierīces attēlā.

- 1 Skrūvgrieža uzgalis ar lodītes fiksatoram piemērotu kātu
- 2 Darbinstrumenta stiprinājums
- 3 Skrūvju atdure
- 4 Skrūvju lente\*
- 5 Stienītis skrūvju garuma iestādīšanai
- 6 Pirkstrats ieskrūvēšanas dziļuma iestādīšanai
- 7 Skala ieskrūvēšanas dziļuma iestādīšanai

\*Šeit attēlotie vai aprakstītie piederumi neietilpst standarta piegādes komplektā. Pilns pārskats par izstrādājuma piederumiem ir sniegts mūsu piederumu katalogā.

### Tehniskie parametri

Magazīnas papildierīce	MA 55	
Izstrādājuma numurs	1 600 Z00 00Y	
Skrūvju izmēri		
- skrūvju garums	mm	25 – 55
- maks. skrūvju diametrs	mm	5
- maks. skrūvju galvas diametrs	mm	9,5
Svars, apt.	kg	0,36

### Montāža

- **Pirms elektroinstrumenta apkopes vai apkalpošanas izvelciet tā elektrokabeļa kontaktdakšu no barojošā elektrotīkla kontaktligzdas.**

### Magazīnas papildierīces montāža

Izvelciet no urbjašinas-skrūvgrieža standarta dziļuma ierobežotāju, ja tas ir iestiprināts.

Ja instrumentā ir iestiprināts standarta uzgaļu turētājs, izvelciet to virzienā uz priekšu. Lai izņemtu instrumentā iestiprināto skrūvgrieža uzgali vai uzgaļu turētāju, drīkst izmantot piemērotu papildrīku.

Ievietojiet speciālo skrūvgrieža uzgali **1** urbjašinas-skrūvgrieža darbinstrumenta turētājā **2**.

Līdz galam uzbīdīet magazīnas papildierīci uz instrumenta dzinēja korpusa pāri skrūvgrieža uzgalim **1**.

Lai darba laikā varētu droši stāvēt un strādāt bez priekšlaicīga noguruma, magazīnas papildierīci var pagriezt ar soli 45° un nostiprināt uz instrumenta piemērotā leņķī.

### Skrūvju lentes ievietošana (attēls A)

- **Ievietojiet skrūvju lenti tikai laikā, kad elektroinstrumenti ir izslēgti.**

Izbīdīet skrūvju lenti **4** caur lentes vadotni, līdz pirmā skrūve ievietojas fiksējošajā pozīcijā pirms skrūvju atdures **3** viduspunkta.

### Lietošana

#### Skrūvju garuma iestādīšana (attēls B)

Pirms magazīnas papildierīces lietošanas tā jāieregulē atbilstoši ieskrūvējamā skrūvju garumam. Nospiediet stienīti **5**. Pārbīdīet skrūvju atduri **3**, līdz bulta sakrīt ar vēlamo skrūvju garumu uz skalas un stienītis atspērs spēka iedarbības rezultātā atlec sākotnējā stāvoklī.

#### Ieskrūvēšanas dziļuma iestādīšana (attēls C)

Griežot pirkstratu **6** lejuvirzienā, ieskrūvēšanas dziļums palielinās, bet, griežot pirkstratu augšupvirzienā, ieskrūvēšanas dziļums samazinās. Izvēlētais ieskrūvēšanas dziļums tiek simboliski parādīts uz skalas **7**.

Optimālo iestādījumu vislabāk izvēlēties praktisku mēģinājumu ceļā.

### Norādījumi darbam

- **Pirms skrūvju ieskrūvēšanas pārbaudiet izvēlēto urbjašinas-skrūvgrieža griešanās virzienu. Magazīnas papildierīci drīkst izmantot tikai tad, ja griešanās virziena pārslēdzējs atrodas stāvoklī „Griešanās virziens pa labi”.**

Darba laikā vienmēr turiet instrumentu perpendikulāri pie skrūvējamā priekšmeta virsmas.

Ieslēdziet urbjašinu-skrūvgriezi un novietojiet skrūvju atduri **3** uz ieskrūvēšanas vietas. Ar vienmērīgu spiedienu pārvietojiet instrumentu pieskrūvējamā priekšmeta virzienā, līdz skrūve ir ieskrūvēta.

Īslaicīgi paceļot skrūvju atduri **3** no pieskrūvējamā priekšmeta, nākošā skrūve tiek pārvietota darba stāvoklī.

Magazīnas papildierīci nav iespējams izmantot jau ieskrūvēto skrūvju atskrūvēšanai vai pievilkšanai. Šādiem mērķiem lietojiet urbjašinu-skrūvgriezi bez magazīnas papildierīces.

## Apkalpošana un apkope

### Apkalpošana un tīrīšana



**Nekādā gadījumā nelietojiet magazīnas papildierīces eļļošanai eļļu vai citas smērvielas.**

### Klientu konsultāciju dienests un konsultācijas par lietošanu

Pieprasot konsultācijas un pasūtīt rezerves daļas, lūdzam noteikti paziņot desmitzīmju izstrādājuma numuru, kas norādīts uz magazīnas papildierīces marķējuma plāksnītes.

Klientų konsultacijų dienesta darbinieki atbildės uz Jūsų jautėjumiem par izstrādājuma remontu un apkalpošanu, kā arī par rezerves daļu iegādi. Izklājuma zīmėjumus un informāciju par rezerves daļām var atrast arī interneta vietnē:

**www.bosch-pt.com**

Bosch klientu konsultāciju grupa centīsies Jums palīdzēt vislabākajā veidā, sniedzot atbildes uz jautājumiem par mūsu izstrādājumiem un to piederumiem.

#### Latvijas Republika

Robert Bosch SIA  
Bosch elektroinstrumentu servisa centrs  
Dzelzavas ielā 120 S  
LV-1021 Rīga  
Tālr.: 67146262  
Telefakss: 67146263  
E-pasts: service-pt@lv.bosch.com

#### Atbrīvošanās no nolietotajiem izstrādājumiem

Nolietotā magazīnas papildierīce, tās piederumi un iesaiņojuma materiāli jāpakļauj otrreizējai pārstrādei apkārtējai videi nekaitīgā veidā.

Tiesības uz izmaiņām tiek saglabātas.

## Lietuviškai

### Saugos nuorodos

#### Bendrosios saugos nuorodos



**Perskaitykite visas apie apkabos priedėlio ir naudojamų gręžtuvo-suktuvo pridėtas įspėjamas nuorodas ir reikalavimus.** Nesilaikant saugos nuorodų ir reikalavimų gali trenkti elektros smūgis, kilti gaisras, galima susižaloti ir sužaloti kitus asmenis.

**Išsaugokite visas saugos nuorodas ir instrukcijas, kad ir ateityje galėtumėte jomis pasinaudoti.**

#### Saugos nuorodos dirbantiems su apkabos priedėliais

- ▶ **Prieš pradėdami prietaisą reguliuoti ar keisti atsarginės dalis, iš kištukinio lizdo ištraukite kištuką ir iš elektrinio įrankio išimkite akumuliatorių.** Netikėtai įsijungus elektriniam įrankiui gali įvykti nelaimingas atsitikimas.
- ▶ **Tvirtai laikykite elektrinį įrankį.** Užveržiant ir atlaisvinant varžtus gali atsirasti trumpalaikis reakcijos momentas.
- ▶ **Įtvirtinkite ruošinį.** Tvirtinimo įranga arba spaustuvas įtvirtintas ruošinys yra užfiksuojamas žymiai patikimiau nei laikant ruošinį ranka.
- ▶ **Prieš padėdami elektrinį įrankį būtinai jį išjunkite ir palaikite, kol jo besisukančios dalys visiškai sustos.** Darbo įrankis gali užstrigti, tuomet kyla pavojus nesuvaldyti prietaiso.

- ▶ **Dėvėkite tinkamą aprangą. Nedėvėkite plačių drabužių ir papuošalų. Saugokite plaukus, drabužius ir pirštines nuo besisukančių įrankio dalių.** Laisvus drabužius, papuošalus bei ilgus plaukus besisukančios dalys gali įtraukti.
- ▶ **Nenukreipkite elektrinio įrankio į save ar netoli esančius žmones.**
- ▶ **Dirbdami nelieskite apkabos priedėlio ir vietos, kurioje sukate.** Iškyla prispaudimo ir susižalojimo į aštrias varžtų briaunas pavojus.
- ▶ **Naudokite tik tinkamus varžtų diržus, kaip nurodyta techninių duomenų skyriuje.** Naudojant kitokius varžtus, gali būti pažeistas apkabos priedėlis.
- ▶ **Prieš atliekant elektrinio įrankio aptarnavimo darbus (pvz., techninę priežiūrą, keičiant darbo įrankius ir t.t.), o taip pat jį transportuojant ir sandėliuojant, būtinai nustatyti sukimosi krypties perjungiklį į vidurinę padėtį.** Iškyla pavojus susižeisti netyčia nuspaudus įjungimo išjungimo jungiklį ir elektriniam įrankiui ėmus veikti.

## Gaminio ir techninių duomenų aprašas

### Prietaiso paskirtis

Apkabos priedėlis yra skirtas įsigręžiantiems sraigtams, drožlių plokščių varžtams ir medvaržčiams efektyviai ir greitai įsukti. Apkabos priedėlį leidžiama naudoti tik su šiais gręžtuvais-suktuvais:

- GSR 6-25 TE (3 601 D45 0..)
- GSR 6-45 TE (3 601 D45 1..)
- GSR 18 V-EC TE (3 601 JC8 0..)
- GSR 10,8 V-EC TE (3 601 JE4 0..)

### Pavaizduoti prietaiso elementai

Pavaizduotų sudedamųjų dalių numeriai atitinka apkabos priedėlio schemose nurodytus numerius.

- 1 Suktuvo antgalis su rutuliniu fiksatoriumi
- 2 Įrankių įtvartas
- 3 Varžtų atrama
- 4 Varžtų diržas\*
- 5 Kaištis varžto ilgiumi nustatyti
- 6 Rantytas ratukas įsukimo gyliui nustatyti
- 7 Įsukimo gylio skalė

\*Pavaizduoti ar aprašyti priedai į tiekiamą standartinį komplektą neįeina. Visą papildomą įrangą rasite mūsų papildomos įrangos programoje.

### Techniniai duomenys

Apkabos priedėlis	MA 55	
Gaminio numeris	1 600 Z00 00Y	
Varžtų dydis		
– Varžtų ilgis	mm	25–55
– Maks. kotelio skersmuo	mm	5
– Maks. varžto galvutės skersmuo	mm	9,5
Apytikslis svoris	kg	0,36

56 | 한국어

## Montavimas

- ▶ **Prieš atliekant bet kokius elektrinio įrankio reguliavimo ar priežiūros darbus reikia ištraukti kištuką iš elektros tinklo lizdo.**

### Apkabos priedėlio montavimas

Nuimkite primontuotą standartinį gręžtuvo-suktuvo gylio ribotuvą.

Jei yra primontuotas standartinis antgalių laikiklis, nuimkite jį, traukdami pirmyn. Norint nuimti antgalį arba antgalių laikiklį, galima naudoti pagalbinį įrankį.

Specialų suktuvo antgalį **1** įstatykite į gręžtuvo-suktuvo įrankių įtvartą **2**.

Stumkite apkabos priedėlį ant suktuvo antgalio **1**, kol atsirems į variklio korpusą.

Kad nustatytumėte saugią darbinę padėtį, kurioje dirbtumėte nepavargdami, apkabos priedėlį galite pasukti kas 45°.

### Varžtų diržo įdėjimas (žr. pav. A)

- ▶ **Varžtų diržą įdėkite tik tada, kai elektrinis įrankis išjungtas.**

Varžtų diržą **4** stumkite diržo kreipiamąją tiek, kad pirmasis varžtas būtų užsifiksavimo pakopoje prieš varžtų atramos **3** vidurio tašką.

## Naudojimas

### Varžto ilgio nustatymas (žr. pav. B)

Apkabos priedėlį reikia nustatyti pagal naudojamų varžtų ilgį. Paspauskite kaištį **5**. Stumkite varžtų atramą **3**, kol rodyklės ant skalės sutaps su varžtų ilgiu, o spyruoklinės jėgos veikiamas kaištis atsoks į pradinę padėtį.

### Įsukimo gylio nustatymas (žr. pav. C)

Rantytą ratuką **6** sukant žemyn, nustatomas didesnis įsukimo gylis, sukant aukštyn – mažesnis įsukimo gylis. Pasirinktas įsukimo gylis simboliškai vaizduojamas skalėje **7**.

Reikiamą įsukimo gylį geriausiai nustatyti bandymais.

### Darbo patarimai

- ▶ **Prieš pradėdami sukimo darbus, patikrinkite gręžtuvo-suktuvo sukimosi kryptį. Apkabos priedėlį leidžiama naudoti tik padėtyje „Sukimosi kryptis į dešinę“.**

Visada sukite statmenai ruošiniui.

Įjunkite gręžtuvą-suktuvą ir prie vietos, kurioje reikia sukuti, pridėkite varžtų atramą **3**. Tolygia prispaudimo jėga spauskite prie ruošinio paviršiaus, kol įsuksite varžtą.

Trumpam atitraukus ruošinio atramą **3** nuo ruošinio, į darbinę padėtį transportuojamas kitas varžtas.

Jau įsuktų varžtų apkabos priedėliu išsukti ar tvirčiau įsukti negalima. Tokiais atvejais naudokite gręžtuvą-suktuvą be apkabos priedėlio.

## Priežiūra ir servisas

### Priežiūra ir valymas

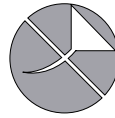

Jokiu būdu netepkite apkabos priedėlio alyva ir tepalais.

### Klientų aptarnavimo skyrius ir naudotojų konsultavimo tarnyba

Ieškant informacijos ir užsakant atsargines dalis prašome būtinai nurodyti apkabos priedėlio dešimtženklį numerį, esantį firminėje lentelėje.

Klientų aptarnavimo skyriuje gausite atsakymus į klausimus, susijusius su jūsų gaminio remontu, technine priežiūra bei atsarginėmis dalimis. Detalius brėžinius ir informaciją apie atsargines dalis rasite čia:

**www.bosch-pt.com**

Bosch naudotojų konsultavimo tarnybos specialistai mielai atsakys į klausimus apie mūsų gaminius ir papildomą įrangą.

### Lietuva

Bosch įrankių servisas  
Informacijos tarnyba: (037) 713350  
Įrankių remontas: (037) 713352  
Faksas: (037) 713354  
El. paštas: service-pt@lv.bosch.com

### Šalinimas

Apkabos priedėlis, papildoma įranga ir pakuotės turi ekologiškai utilizuojami.

Galimi pakeitimai.

## 한국어

### 안전 수칙

#### 일반 안전수칙



매거진 부착장치와 사용하는 드릴 / 드라이버에 첨부된 경고 사항과 사용 설명서를 상세히 읽고 지켜야 합니다. 안전수칙과 지시 사항을 준수하지 않으면 화재 위험이 있으며 감전 혹은 중상을 입을 수 있습니다.

추후에 참고하기 위해 안전수칙과 사용 설명서를 잘 보관하십시오.

#### 매거진 부착장치용 안전수칙

- ▶ 기기에 세팅을 하거나 액세서리 부품을 교환하기 전에, 전원 콘센트에서 플러그를 빼고 그리고 / 혹은 전동공구에서 배터리를 빼놓으십시오. 전동공구가 실수로 작동하게 되면 사고가 발생할 수 있습니다.



- ▶ **전동공구를 꼭 잡으십시오.** 나사못을 조이거나 풀 때 일시적으로 강한 반동력이 생길 수 있습니다.
- ▶ **작업물을 잘 고정하십시오.** 고정장치나 기계 바이스에 끼워서 작업하면 손으로 잡는 것보다 더 안전합니다.
- ▶ **전동공구를 내려놓기 전에 기기가 완전히 멈추었을지를 확인하십시오.** 벨트가 걸려 전동공구에 대한 통제가 어려워질 수 있습니다.
- ▶ **알맞은 작업복을 입으십시오.** 헐렁한 복장을 하거나 장신구를 착용하지 마십시오. 머리카락 또는 장갑이 기기의 가동하는 부위에 닿지 않도록 하십시오. 헐렁한 복장이나 장신구 혹은 긴 머리카락이 가동 부위에 말려 사고를 유발할 수 있습니다.
- ▶ **전동공구를 작업자 자신이나 가까이 있는 다른 사람 쪽으로 향하지 않도록 하십시오.**
- ▶ **작업하는 중에 매거진 부착장치나 작업 부위에 손을 대지 마십시오.** 스크류에 찍히거나 날카로운 부위에 다칠 위험이 있습니다.
- ▶ **제품 사양에 따라 적합한 연발 피스를 사용하십시오.** 다른 나사못을 사용할 경우 매거진 부착장치가 손상될 수 있습니다.
- ▶ **전동공구에 정비를 하거나 비트 등을 교환하기 전에, 혹은 기기를 운반하거나 보관할 때 회전방향 선택 스위치를 반드시 중간 위치에 두십시오.** 실수로 전원 스위치가 작동하여 상해를 입을 수 있습니다.

## 제품 및 성능 소개

### 규정에 따른 사용

매거진 부착장치는 드릴, 합판 및 건축용 스크류를 효과적으로 박는데 사용됩니다. 매거진 부착장치는 반드시 다음과 같은 모델의 드릴 / 드라이버와 함께 사용해야 합니다:

- GSR 6-25 TE (3 601 D45 0..)
- GSR 6-45 TE (3 601 D45 1..)
- GSR 18 V-EC TE (3 601 JC8 0..)
- GSR 10,8 V-EC TE (3 601 JE4 0..)

### 제품의 주요 명칭

제품의 주요 명칭에 표기되어 있는 번호는 매거진 부착 장치의 그림이 나와 있는 면을 참고하십시오.

- 1 볼 캐치가 있는 스크류 드라이버 비트
- 2 툴 홀더
- 3 스크류 조정기
- 4 연발 피스\*
- 5 스크류 길이 조절 핀
- 6 스크류 길이 조절용 널드 심철
- 7 스크류 길이 측정용 눈금자

\*도면이나 설명서에 나와있는 액세서리는 표준 공급부품에 속하지 않습니다. 전체 액세서리는 저희 액세서리 프로그램을 참고하십시오.

## 제품 사양

매거진 부착장치		MA 55
제품 번호	1 600 Z00 00Y	
스크류 크기		
- 스크류 길이	mm	25-55
- 축 최대 직경	mm	5
- 스크류 헤드 최대 직경	mm	9.5
중량, 약	kg	0.36

## 조립

- ▶ **전동공구를 보수 정비하기 전에 반드시 콘센트에서 전원 플러그를 빼십시오.**

### 매거진 부착장치 조립하기

경우에 따라 조립되어 있는 드릴 / 드라이버의 표준 깊이 조절자를 빼십시오.

혹시 표준 비트 홀더가 장착되어 있는 경우 앞쪽으로 빼내십시오. 비트 또는 비트 홀더를 제거하기 위해 보조공구를 사용할 수 있습니다.

특수한 스크류 드라이버 비트 1을 드릴 / 드라이버의 툴 홀더 2 안으로 끼워 넣습니다.

그리고 나서 매거진 부착장치를 스크류 드라이버 비트 1 위로 잘 맞물리도록 모터 외관까지 깊숙히 밀어 넣습니다.

안전하고 피로가 적은 자세로 작업하기 위해 매거진 부착장치를 45° - 단계로 기울여 조립할 수 있습니다.

### 연발 피스 장착하기 (그림 A 참조)

- ▶ **연발 피스는 전동공구의 스위치가 꺼진 상태에서에만 끼우십시오.**

연발 피스 4를 스트립 가이드를 이용하여 첫번째 스크류가 스크류 조정기 3의 중심에 걸릴 때까지 앞쪽으로 밀어 넣습니다.

## 작동

### 스크류 길이 조절하기 (그림 B 참조)

매거진 부착장치는 사용하는 스크류 길이에 맞게 조절해야 합니다. 핀 5를 누르십시오. 눈금자에 있는 확실 표가 스크류 길이와 일치하고 핀이 탄력으로 원래 위치로 튕길 때까지 스크류 조정기 3을 밀습니다.

### 스크류 길이 조절 (그림 C 참조)

널드 심철 6을 아래 쪽으로 돌리면 스크류 깊이가 깊어지고, 위쪽으로 돌리면 스크류 깊이가 얕아집니다. 설정된 스크류 깊이가 눈금자 7에 표시됩니다.

필요한 깊이 설정은 실제 시험 작업을 통해 결정하는 것이 좋습니다.

**58 | 한국어****사용방법**

- ▶ **스크류작업을 시작하기 전에 드릴 / 드라이버의 회전 방향을 확인해 보십시오. 매거진 부착장치는 “정 회전 방향” 에서만 사용할 수 있습니다.**

항상 작업물에 수직으로 작업하십시오.

드릴 / 드라이버의 스위치를 켜고 스크류 조정기 **3** 을 스크류작업하려는 부위에 맞춥니다. 스크류가 박힐 때까지 일정한 압력으로 작업물 표면을 누르십시오.

스크류 조정기 **3** 을 작업물에서 잠시 떼면 다음 스크류가 작업 위치로 이동합니다.

이미 사용한 스크류는 매거진 부착장치로 풀거나 조일 수 없습니다. 이 경우 드릴 / 드라이버를 매거진 부착장치 없이 사용하십시오.

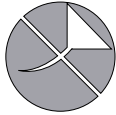
**보수 정비 및 서비스****보수 정비 및 유지**

**매거진 부착장치에 절대로 오일이나 그 리스를 바르지 마십시오.**

**보수 AS 및 고객 상담**

문의 사항이 있거나 스페어 부품을 주문할 때 반드시 매거진 부착장치의 타입 표시판에 나온 10 자리의 제품 번호를 알려 주십시오.

보수는 귀하의 제품 및 수리에 관한 문의를 받고 있습니다.

AS 센터 정보 및 제품에 대한 고객 상담은 하기 고객 콜센터 및 이메일 상담을 이용해주시기 바랍니다.

**고객 콜센터 : 080-955-0909**

**이메일 상담 :**

**Bosch-pt.hotline@kr.bosch.com**

Bosch Korea, RBKR  
Mechanics and Electronics Ltd.  
PT/SAX-ASA  
298 Bojeong-dong Giheung-gu  
Yongin-si, Gyeonggi-do, 446-913  
Republic of Korea  
080-955-0909

**처리**

매거진 부착장치, 액세서리 및 포장은 환경 친화적인 방법으로 재활용할 수 있도록 분류하십시오.

**위 사항은 사전 예고 없이 변경될 수도 있습니다.**

## التشغيل

### ضبط طول اللوالب (تراجع الصورة B)

ينبغي أن يتم ضبط المخزن الملحق ليناسب طول اللوالب. اضغط المسمار 5. ادفع مصد اللوالب 3 إلى أن تتوافق الأسهم على المقياس مع طول اللوالب وحتى يقفز المسمار إلى الوضع الأولي من خلال قوة النابض.

### ضبط عمق ربط اللولب (تراجع الصورة C)

إن تدوير العجلة المحمزة 6 نحو الأسفل يؤدي إلى عمق ربط لوالب أكبر، وتدوير العجلة المحمزة نحو الأعلى يؤدي إلى عمق ربط لوالب أصغر. يعرض عمق ربط اللوالب الذي تم اختياره رمزيًا على المقياس 7. يفضل استنتاج الضبط المطلوب من خلال عملية ربط لولب تجريبية.

### ملاحظات شغل

◀ افحص اتجاه دوران مثقاب ربط اللوالب قبل البدء بأعمال ربط اللوالب. يسمح باستخدام المخزن الملحق بوضعية "اتجاه الدوران نحو اليمين" فقط. اشتغل دائمًا بزاوية قائمة بالنسبة إلى قطعة الشغل. شغل مثقاب ربط اللوالب وركز مصد اللوالب 3 على المكان المرغوب ربطه باللولب. اضغط نحو سطح قطعة الشغل بضغط ارتكاز منتظم إلى أن يتم ربط اللولب. يتم نقل اللولب التالي إلى مركز العمل من خلال رفع مصد اللوالب 3 عن قطعة الشغل للحظة قصيرة. لا يمكن إعادة شد أو حلّ اللوالب التي سبق وتم ربطها بواسطة المخزن الملحق. استخدم مثقاب ربط اللوالب دون المخزن الملحق لهذه الأعمال.

## الصيانة والخدمة

### الصيانة والتنظيف

لا تقوم بتشحيم المخزن الملحق بواسطة الزيت أو الشحم بأي حال من الأحوال.

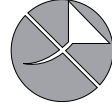

### خدمة الزبائن ومشورة الاستخدام

يرجى ذكر رقم الصنف بالمراتب العشر حسب لائحة طراز المخزن الملحق بشكل ضروري عند الاستشارة وعند إرسال طلبيات قطع الغيار.

يجب مركز خدمة الزبائن على أسئلتكم بصدد تصليح وصيانة المنتج وأيضًا بما يخص قطع الغيار. يعثر على الرسوم الممددة وعلى المعلومات عن قطع الغيار بموقع:

[www.bosch-pt.com](http://www.bosch-pt.com)

سيكون من دواعي سرور فرقة مشورة الاستخدام بشركة بوش أن تساعدكم بخصوص الأسئلة عن منتجاتنا وتوابعها. يرجى التوجه إلى التاجر المختص بما يتعلّق بأمر الضمان والتصليح وتأمين قطع الغيار.

### التخلص من العدة الكهربائية

يجب التخلص من المخزن الملحق والتوابع والتغليف بطريقة منصفة بالبيئة عن طريق النفايات القابلة لإعادة التصنيع.

نحتفظ بحق إدخال التعديلات.

GSR 18 V-EC TE (3 601 Jc8 0..) -  
GSR 10,8 V-EC TE (3 601 JE4 0..) -

## عربي

## تعليمات الأمان

## ملاحظات الأمان العامة

### اقرأ جميع الملاحظات التحذيرية والتعليمات المرفقة بالمخزن الملحق وبمثنقاب ربط اللوالب المستخدم.



إن ارتكاب الأخطاء عند تطبيق الملاحظات التحذيرية والتعليمات قد يؤدي إلى الصدمات الكهربائية، إلى نشوب الحرائق وأو الإصابة بجروح خطيرة. احتفظ بجميع الملاحظات التحذيرية والتعليمات للمستقبل.

## ملاحظات الأمان للمخازن الملحقة

◀ اسحب القابس من المقبس وأو انزع المرمك من العدة الكهربائية قبل ضبط الجهاز أو استبدال التوايح. إن بدء تشغيل العدد الكهربائية بشكل غير مقصود هو سبب حدوث بعض الحوادث.

◀ اقبض على العدة الكهربائية بإحكام. قد تشكل عزوم رد فعل عالية لوهلة عند إحكام شد وحل اللوالب.

◀ أمن قطعة الشغل. يتم القبض على قطعة الشغل التي تم تثبيتها بواسطة تجهيزة شد أو بواسطة الملزمة بأمان أكبر مما لو تم المسك بها بواسطة يدك.

◀ انتظر إلى أن تتوقف العدة الكهربائية عن الحركة قبل أن تضعها جانباً. قد تتكبد عدة الشغل فتؤدي إلى فقدان السيطرة على العدة الكهربائية.

◀ ارتد ثياب مناسبة. لا ترتد الثياب الفضفاضة أو الحلى. حافظ على إبقاء الشعر والثياب والقفايزات على بعد عن الأجزاء المتحركة. قد تتشابك الثياب الفضفاضة أو الحلى أو الشعر الطويل بالأجزاء المتحركة.

◀ لا تصوب العدة الكهربائية على نفسك أو على أشخاص آخرين على مقربة منك.

◀ لا تمد يدك إلى داخل المخزن الملحق أو إلى المكان المرغوب ربط اللوالب به أثناء العمل. يتشكل خطر الإصابة من خلال الرض أو باللوالب المادة الحواف.

◀ استخدم فقط أزممة اللوالب الملائمة حسب البيانات الفنية. قد يتم إتلاق المخزن الملحق في حال استخدام غيرها من اللوالب.

◀ ركز مفتاح تحويل اتجاه الدوران على الوضع المتوسط قبل إجراء أي تعديل بالعدة الكهربائية (مثلاً: الصيانة، استبدال العدد وإلخ..). وأيضاً عند نقلها أو تخزينها. يتشكل خطر الإصابة بجروح عند الضغط على مفتاح التشغيل والإطفاء بشكل غير مقصود.

## وصف المنتج والأداء

## الاستعمال المخصص

إن المخزن الملحق مخصص لربط لوالب التنقيب والخشب والوالم الخشب المضغوط بطريقة اقتصادية وسريعة. يسمح باستخدام المخزن الملحق بالاتصال مع مثاقب ربط اللوالب التالية:

GSR 6-25 TE (3 601 D45 0..) -  
GSR 6-45 TE (3 601 D45 1..) -

## الأجزاء المصورة

يستند ترقيم الأجزاء المصورة إلى رسوم المخزن الملحق الموجودة في صفحة الرسوم التخطيطية.

- 1 لقمة ربط لوالب مع تعشيق كروي
- 2 حاضن العدة
- 3 مصد اللوالب
- 4 حزام اللوالب\*
- 5 مسمار لضبط طول اللوالب
- 6 عجلة مجززة لعمق ربط اللوالب
- 7 مقياس عمق ربط اللوالب

\* لا يتضمن إطار التوريد الاعتيادي التوايح المصورة أو الموصوفة. يعثر على التوايح الكاملة في برنامجنا للتوايح.

## البيانات الفنية

المخزن الملحق		رقم الصنف	
MA 55		1 600 Z00 00Y	
مقاس اللوالب			
25 - 55	مم		
- طول اللوالب			
5	مم		
- قطر الساق الأقصى			
9,5	مم		
- قطر رأس اللوالب الأقصى			
الوزن التقريبي		كغ	
0,36			

## التركيب

◀ اسحب القابس من مقبس الشبكة الكهربائية قبل إجراء أي عمل على العدة الكهربائية.

## تركيب المخزن الملحق

فك ممدد العمق النموذجي عن مثقاب ربط اللوالب إن كان قد تم تركيبه مسبقاً.

اجذب مثبت اللقم القياسي إلى الأمام إن كان مركباً. لخلع اللقمة أو مثبت اللقم يجوز استخدام أداة مساعدة.

ركب لقمة الربط الخاصة 1 في حاضن العدة 2 الخاص بمثنقاب ربط اللوالب.

ادفع المخزن الملحق على لقمة الربط 1 إلى حد التصادم مع بيت هيكل الممرك.

يمكنك أن تركيب المخزن الملحق مع تغيير مركزه بخطوات قدرها 45°، للتوصل إلى وضعية عمل آمنة وقليلة الأجهاد.

## تلقيم حزام اللوالب (تراجع الصورة A)

◀ لقم حزام اللوالب فقط عندما تكون العدة الكهربائية مطفاةً.

ادفع حزام اللوالب 4 عبر فتحة الحزام نحو الأمام إلى حد ارتكاز اللوالب الأول على درجة التعاشق التي تسبق منتصف مصد اللوالب 3.

## نحوه کاربرد دستگاه

### از رده خارج کردن دستگاه

خشاب، متعلقات و بسته بندی آن، باید طبق مقررات حفظ محیط زیست از رده خارج و بازیافت شوند.

حق هرگونه تغییری محفوظ است.

### تنظیم طول پیچ (رجوع شود به تصویر B)

خشاب باید مطابق با طول پیچ تنظیم گردد. بین 5 را فشار دهید. نگهدارنده پیچ 3 را برانید تا پیکانه‌های روی درجه بندی همسطح با طول پیچ قرار گیرند و بین با نیروی فتر در وضعیت اولیه اش جا بیافتد.

### نحوه تنظیم و تعیین عمق پیچ کاری

#### (رجوع شود به تصویر C)

رخاندن چرخک تنظیم 6 به پایین، عمق پیچکاری بیشتر و به بالا، عمق پیچکاری کمتر را بدست می دهد. عمق پیچکاری انتخاب شده با یک نماد روی درجه بندی 7 ظاهر می شود. میزان عمق مورد نیاز را بهتر است از طریق امتحان کردن تعیین کنید.

### راهنمایی های عملی

◀ قبل از پیچکاری، جهت چرخش دریل پیچگوشتی را کنترل کنید. خشاب بایستی فقط در حالت «راستگرد» بکار گرفته شود.

همواره از زاویه راست روی قطعه کار، کار کنید. دریل پیچگوشتی را روشن کنید و نگهدارنده پیچ 3 را روی محل پیچکاری قرار دهید. با فشار متعادل به سطح قطعه کار، پیچ را جا بیاورید.

با بلند کردن کوتاه نگهدارنده پیچ 3 از قطعه کار، پیچ بعدی در وضعیت کار قرار می گیرد.

پیچهای از قبل نصب شده را نمی توان با خشاب شل یا سفت کرد. برای این گونه موارد، دریل پیچگوشتی را بدون خشاب بکار برید.

### مراقبت و سرویس

#### مراقبت، تعمیر و تمیز کردن دستگاه

خشاب را هرگز با روغن یا گریس چرب نکنید.

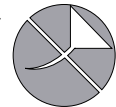

#### خدمات پس از فروش و مشاوره با

#### مشتریان

برای هرگونه سؤال و یا سفارش ابزار بدکی و متعلقات، حتماً شماره فنی ده رقمی کالا را مطابق برجسب روی خشاب اطلاع دهید.

دفتر خدمات پس از فروش به سئوالات شما در باره تعمیرات، سرویس و همچنین قطعات بدکی و متعلقات پاسخ خواهد داد. تصاویر و اطلاعات در باره قطعات بدکی و متعلقات را میتوانید در سایت نامبرده زیر جستجو نمایید:

[www.bosch-pt.com](http://www.bosch-pt.com)

تیم مشاور خدمات پس از فروش شرکت بوش با کمال میل به سئوالات شما در باره خرید، طرز استفاده و تنظیم محصولات و متعلقات پاسخ میدهد.

برای استفاده از گارانتی، تعمیر دستگاه و تهیه ابزار بدکی فقط به افراد متخصص مراجعه کنید.

- GSR 6-25 TE (3 601 D45 0..)
- GSR 6-45 TE (3 601 D45 1..)
- GSR 18 V-EC TE (3 601 Jc8 0..)
- GSR 10,8 V-EC TE (3 601 JE4 0..)

## فارسی

### راهنمائی های ایمنی

#### راهنمائی های ایمنی عمومی



**همه ی راهنماییها و هشدارهای ضمیمه شده برای خشاب و دریل مورد استفاده را بخوانید.** اشتباهات ناشی از عدم رعایت این دستورات ایمنی ممکن است باعث برق گرفتگی، سوختگی و یا سایر جراحات های شدید شود.

**همه دستورات و راهنمای ها را برای آینده خوب نگهداری کنید.**

#### دستورات ایمنی برای خشابها

◀ قبل از انجام تنظیمات و تعویض متعلقات، دوشاخه را از پریز بیرون بکشید و یا باتری ابزار برقی را خارج نمایید. علت برخی از سوانح کاری، به کار افتادن ناخواسته ی ابزارهای برقی می باشد.

◀ ابزار الکتریکی را خوب محکم نگهدارید. به هنگام بستن و یا باز کردن پیچ، امکان عکس العمل شدید گشتاور برای مدت کوتاهی وجود دارد.

◀ قطعه کار را محکم کنید. در صورتیکه قطعه کار به وسیله تجهیزات نگهدارنده و یا بوسیله گیره محکم شده باشد، قطعه کار مطمئن تر نگه داشته میشود، تا اینکه بوسیله دست نگهداشته شود.

◀ قبل از کنار گذاشتن ابزار برقی صبر کنید تا دستگاه بطور کامل از کار و حرکت بایستد. ابزار و ملحقات دستگاه ممکن است به قطعه کار گیر کرده و کنترل ابزار برقی از دست شما خارج شود.

◀ از لباس مناسب استفاده کنید. از پوشیدن لباس گشاد و حمل زینت آلات خودداری کنید. موها، لباس و دستکشهای خود را از قسمتهای متحرک دستگاه دور نگهدارید. لباس گشاد، زینت آلات و موهای بلند می توانند در قسمتهای متحرک دستگاه گیر کنند.

◀ ابزار برقی را به طرف خود یا دیگران نگیرید.

◀ هنگام کار، دست خود را در خشاب یا جای پیچکاری قرار ندهید. خطر جراحت توسط پرچ یا پیچهای لب تیز وجود دارد.

◀ تنها از تسمه پیچ مناسب طبق اطلاعات فنی استفاده کنید. هنگام استفاده از پیچهای دیگر، امکان آسیب دیدگی خشاب وجود دارد.

◀ پیش از انجام هر گونه کاری با ابزار برقی (از جمله سرویس، تعویض ابزار و متعلقات و غیره) و همچنین به هنگام حمل و نگهداری آن، کلید تغییر جهت چرخش را در حالت میانه قرار دهید. در صورت بکار انداختن ناخواسته کلید قطع و وصل، خطر آسیب دیدن وجود دارد.

### تشریح دستگاه و عملکرد آن

#### موارد استفاده از دستگاه

خشاب جهت پیچکاری سریع مقاوم پیچهای خودکار، نئوپان و چوب در نظر گرفته شده است. خشاب باستانی همراه با دریل پیچگوشنی های زیر بکار گرفته شود:

#### اجزاء دستگاه

شماره گذاری اجزای مصور، مربوط به تصویر خشاب در صفحه ی تا شو می باشد.

- 1 سرپیچگوشنی قفل شونده
- 2 ابزارگیر
- 3 نگهدارنده پیچ
- 4 تسمه پیچ\*
- 5 پین برای تنظیم طول پیچ
- 6 چرخک تنظیم عمق پیچکاری
- 7 درجه بندی عمق پیچکاری

\* کلیه متعلقاتی که در تصویر و یا در متن آمده است، بطور معمول همراه دستگاه ارائه نمی شود. لطفا لیست کامل متعلقات را از فهرست برنامه متعلقات اقتباس نمایند.

#### مشخصات فنی

خشاب		MA 55	
شماره فنی		1 600 Z00 00Y	
اندازه پیچ			
- طول پیچ	mm	25 - 55	
- حداکثر قطر شفت	mm	5	
- حداکثر قطر سر پیچ	mm	9,5	
وزن تقریبی	kg	0,36	

#### نصب

◀ پیش از انجام هرگونه کاری بر روی ابزار الکتریکی، دوشاخه اتصال آنرا از داخل پریز برق بیرون بکشید.

#### نصب خشاب

نگهدارنده عمق استاندارد مونتاژ شده روی دریل پیچگوشنی را بردارید.

نگهدارنده ی سرپیچ استاندارد احتمالا نصب شده را به طرف جلو باز کنید. جهت جدا کردن سرپیچ نباید از ابزار استفاده کرد.

سرپیچگوشنی مخصوص 1 را در ابزار گیر 2 دریل پیچگوشنی قرار دهید.

خشاب را روی سر پیچگوشنی 1 تا انتهای پوسته موتور برانید.

شما می توانید خشاب را با 45° درجه چرخش نصب کنید تا یک وضعیت کار با کمترین خستگی حاصل شود.

#### نصب تسمه پیچ (رجوع شود به تصویر A)

◀ تسمه پیچ را تنها در صورت خاموش بودن ابزار برقی نصب کنید.

تسمه پیچ 4 را توسط هدایت کننده تسمه آنقدر به جلو برانید تا اولین پیچ به مقدار یک سطح خالی در جلوی مرکز نگهدارنده پیچ 3 بنشیند.

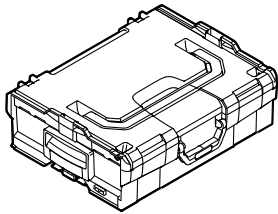

2 608 438 692  
(L-BOXX 136)

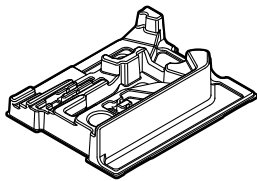

2 608 438 060

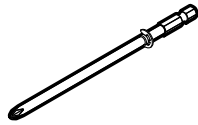

2 608 522 068 (PH 2)  
2 608 522 069 (PZ 2)

