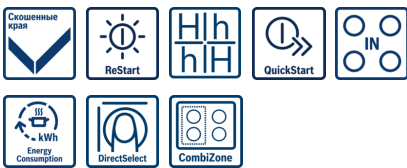
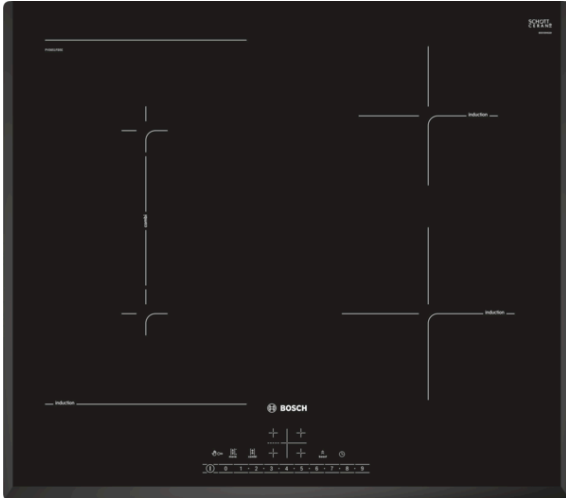

Serie | 6
Индукционная варочная панель, автономная

Индукционная варочная панель: очень быстро нагревает и к ней ничто не пригорает.

- **Управление DirectSelect:** непосредственный выбор желаемых зон нагрева, мощности и дополнительных функций.
- **CombiZone:** больше гибкости путем объединения двух зон нагрева для жаровни и крупногабаритной посуды.
- **Индукция:** Быстрое и точное приготовление, легкость очистки и низкое энергопотребление.
- С функцией PowerBoost до 50% больше мощности для более быстрого нагрева.
- **Таймер с функцией выключения:** выключает заданную зону нагрева по истечению поставленного времени.

Технические особенности

Обозначение модели/ассортиментная группа :

Керамические зоны нагрева
 Тип конструкции : Встроенный
 Источник энергии : Электро
 Количество конфорок для одновременного использования : 4

Размеры ниши для встра. (мм) : 51 x 560-560 x 490-500
 Ширина (мм) : 592
 Размеры прибора (мм) : 51 x 592 x 522
 Размеры прибора в упаковке (мм) (ВxШxГ) : 126 x 753 x 608
 Вес нетто (кг) : 12,056
 Вес брутто (кг) : 13,0
 Индикатор остаточного тепла : Отдельный
 Расположение панели управления : Спереди
 Осн. материал поверхности : Стеклокерамика
 Цвет верхней поверхности : черный
 Сертификат соответствия : AENOR, CE
 Длина сетевого кабеля (см) : 110
 EAN-код : 4242005088744
 Мощность подключения к электроэнергии (Вт) : 6900
 Напряжение (В) : 220-240
 Частота (Гц) : 50; 60



4 242005 088744

Serie | 6 Варочные панели

Индукционная варочная панель, автономная

Индукционная варочная панель: очень быстро нагревает и к ней ничто не пригорает.

Общая информация

- Варочная панель со скошенным краем
- 4 индукционные конфорки с функцией распознавания наличия посуды
- 17 ступеней мощности
- CombiZone
- Конфорки: 1 x Ø 190 мм, 2.2 кВт (В режиме PowerBoost - 3.7 кВт); 1 x Ø 210 мм, 2.2 кВт (В режиме PowerBoost - 3.7 кВт); 1 x Ø 145 мм, 1.4 кВт (В режиме PowerBoost - 2.2 кВт); 1 x Ø 180 мм, 1.8 кВт (В режиме PowerBoost - 3.1 кВт)

Программы и Технологии

- Сенсорное управление DirectSelect
- Функция PowerMove
- Функция reStart
- Функция quickStart
- Функция PowerBoost для индукционных конфорок

Комфорт и Безопасность

- Распознавание наличия посуды
Функция PowerManagement
Защитное отключение
Блокировка от детей
Cleaning-пауза: кратковременная блокировка панели до 30 секунд
- Индикация степени нагрева TopControl
- Главный выключатель
- Двухпозиционные индикаторы остаточного тепла
- Дисплей индикации энергопотребления
- Таймер с функцией автоматического отключения для каждой конфорки
Таймер без отключения (со звуковым сигналом)

Техническая информация

- Подключаемая мощность: 6900 Вт
- Минимальная толщина встраивания в столешницу 30 мм
- Размеры ниши для встраивания: (В/Ш/Г) 51 мм x 560 мм x 490 мм
- Размеры прибора: (Ш/Г) 592 мм x 522 мм
- Электрический кабель (1,1 М)

Serie | 6 Варочные панели

Индукционная варочная панель, автономная

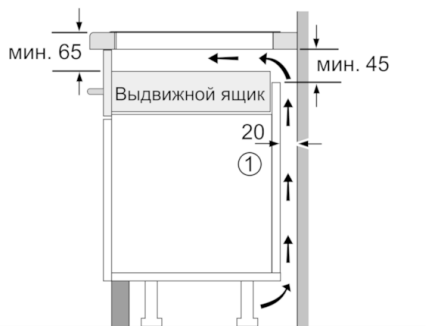
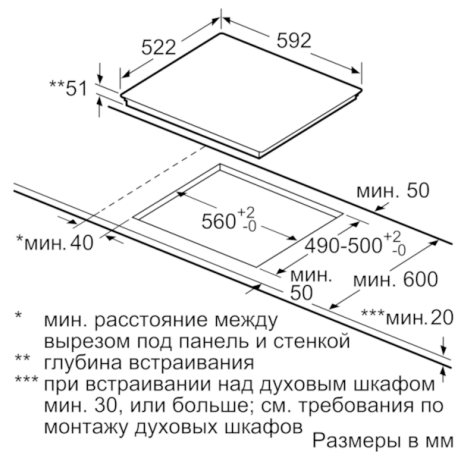
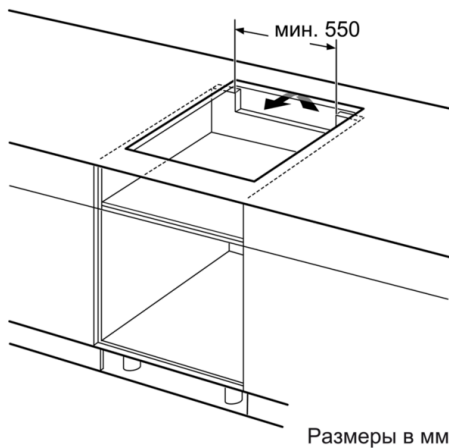

① Должно быть предусмотрено пространство для циркуляции воздуха.

Размеры в мм



① Должно быть предусмотрено пространство для циркуляции воздуха

Размеры в мм