

**Модель:**

**DB 1305**

**Инструкция по эксплуатации  
и техническому обслуживанию**

**Вертикально-сверлильный станок**



**WORTEX<sup>®</sup>**

## Содержание

|  |    |
|--|----|
| Описание оборудования .....                | 4  |
| Комплект поставки.....                     | 4  |
| Технические характеристики .....           | 5  |
| Правила по технике безопасности.....       | 5  |
| Правила по эксплуатации оборудования ..... | 8  |
| Устранение неисправностей.....             | 15 |
| Техническое обслуживание оборудования..... | 17 |
| Гарантийные обязательства .....            | 17 |
| Гарантийные талоны .....                   | 20 |
| Сервисные центры.....                      | 22 |

## Уважаемый покупатель!

Мы постоянно работаем над улучшением и усовершенствованием изделий под торговой маркой **WORTEX**.

В связи с этим технические характеристики, дизайн и комплектация могут меняться без предварительного уведомления. Приносим Вам наши глубочайшие извинения за возможные причиненные этим неудобства.

Вертикально-сверлильный станок **WORTEX** предназначен для обработки различных материалов вращающимся режущим или шлифующим инструментом. Сверлит сквозные и глухие отверстия, рассверливает уже выполненные, зенкерует (подгонка для увеличения диаметра/качества отверстия и полости), развертывает и нарезает резьбу.

Для работы с конкретным материалом по конкретной процедуре происходит смена насадки – сверло, зенкер, развертка, метчик и прочие насадки.



**ВНИМАНИЕ** - для уменьшения риска получения повреждения необходимо прочитать инструкцию по эксплуатации!

Данный станок не предназначен для использования лицами (включая детей) с пониженными физическими, чувственными или умственными способностями, или при отсутствии у них жизненного опыта или знаний, если они не находятся под контролем или не проинструктированы об использовании прибора лицом, ответственным за их безопасность. Дети должны находиться под контролем для недопущения игры со станком.

**Внимание!** Снимите фиксацию выключателя (при наличии) и установите ее в положение "Выкл", если был перебой в электроснабжении, например, при исчезновении электричества в сети или вытаскивании вилки из розетки, во избежание самопроизвольного включения инструмента.

При работе использовать наушники, перчатки, защитные очки, респиратор.

## Описание оборудования

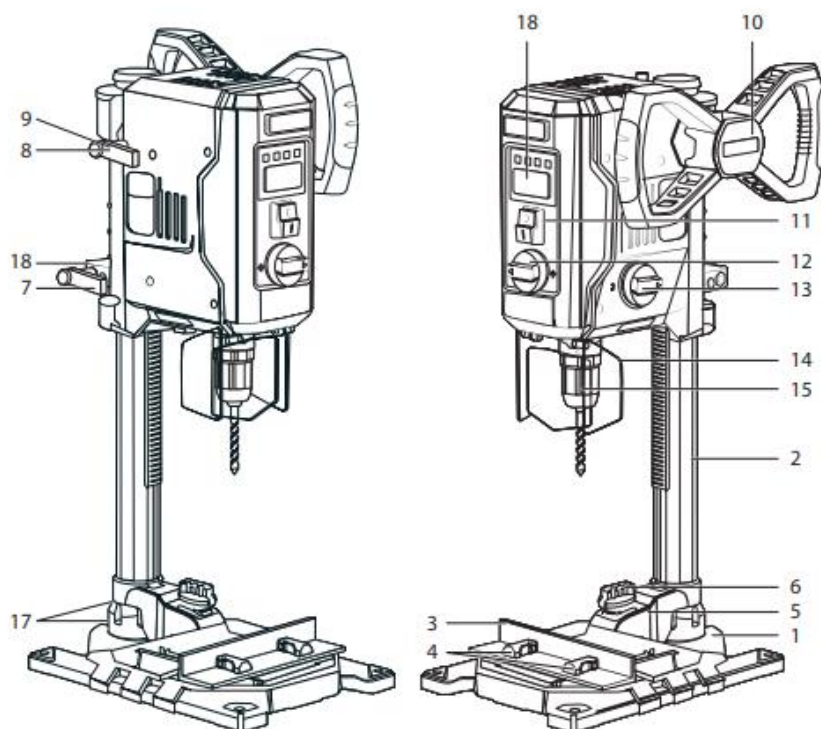

- |   |  |    |   |
|---|--|----|---|
| 1 | Основание                                    | 10 | Рукоятка механизма опускания/<br>перемещения головы |
| 2 | Стойка                                       | 11 | Выключатель   |
| 3 | Упор   | 12 | Регулятор скорости                                  |
| 4 | Фиксаторы упора                              | 13 | Регулятор ступеней редуктора                        |
| 5 | Прижим заготовки                             | 14 | Защитный экран                                      |
| 6 | Фиксатор прижима                             | 15 | Патрон  |
| 7 | Фиксатор вертикального перемещения<br>головы | 16 | Винт фиксации головы                                |
| 8 | Фиксатор ограничителя глубины                | 17 | Резьбовые штифты                                    |
| 9 | Ограничитель глубины сверления               | 18 | Дисплей с панелью управления                        |

## Комплект поставки

Вертикально-сверлильный станок – 1 шт.  
Основание – 1 шт.  
Прижим заготовок – 1 шт.  
Рукоятка – 1 шт.  
Фиксатор вертикального перемещения головы – 1 шт.  
Фиксатор ограничителя глубины – 1 шт.  
Защитный экран – 1 шт.  
Крепёж для фиксации тисков – 1 болт, 1 гайка, 1 шайба.  
Упор – 1 шт.  
Шестигранный ключ – 1 шт.  
Инструкция по эксплуатации – 1 шт.

**Технические характеристики**

| Наименование параметра  | DB 1305   |
|---|---|
| Номинальное напряжение  | 230 В   |
| Номинальная частота   | 50 Гц   |
| Номинальная мощность  | 800 Вт  |
| Скорость вращения шпинделя<br>1 скор.<br>2 скор.                                  | 170-880 мин <sup>-1</sup><br>490-2600 мин <sup>-1</sup> |
| Электронная регулировка скорости  | есть  |
| Количество скоростей  | 2   |
| Тип патрона   | БЗП   |
| Патрон  | 1.5-13 мм   |
| Максимальный диаметр сверления (металл)   | до 16 мм  |
| Максимальный диаметр сверления (дерево)   | до 30 мм  |
| Посадка патрона   | ½ дюйма   |
| Максимальный ход пиноли   | 100 мм  |
| Диаметр стойки  | 46 мм   |
| Максимальная высота от поверхности стола до торца шпинделя (без патрона)          | 250 мм  |
| Максимальная высота от опорной поверхности станка до торца шпинделя (без патрона) | 100 мм  |
| Размер основания  | 330x300 мм  |
| Константная электроника   | есть  |
| Лазерный указатель  | есть  |
| LED подсветка рабочей зоны  | есть  |
| Уровень шума (звуковое давление), дБ (А)  | 89,6  |
| Уровень звуковой мощности (к=3), дБ   | 102,6   |
| Вибрация, м/с <sup>2</sup>  | 3   |
| Класс электрической безопасности  | II класс  |
| Режим работы  | S1  |
| Масса   | 10,5 кг   |

Устройство предназначено только для бытового применения. Диапазон температуры при эксплуатации электроинструмента от -5°C - +35°C. При температуре окружающей среды ниже -5°C или выше +35°C использование инструмента не рекомендуется.

**Указанные технические характеристики могут варьироваться в пределах ±5%.**

**Правила по технике безопасности**

**Внимание!** Вертикально-сверлильный станок является оборудованием повышенной опасности. Чтобы избежать травмы, возникновения пожара, поражения током при использовании станка, следует СТРОГО соблюдать следующие основные правила техники безопасности. Прочитайте и запомните эти указания до того, как приступите к работе со станком. Храните указания по технике безопасности в надёжном месте.

**Рабочее Место**

# **WORTEX** Инструкция по эксплуатации и техническому обслуживанию Вертикально-сверлильный станок

- Содержите рабочее место в чистоте и хорошо освещенным. Загроможденные и плохо освещенные рабочие места являются причиной травматизма.
- Не используйте станок во взрывоопасных помещениях: таких, где присутствуют огнеопасные жидкости, газы или пыль. Станок создаёт искры, которые могут привести к возгоранию.
- Держите детей, и посетителей на безопасном расстоянии от работающего инструмента. Не отвлекайтесь – это может вызвать потерю контроля при работе и стать причиной травмы.

## Электробезопасность

- Перед включением проверьте, соответствует ли напряжение питания Вашего станка сетевому напряжению; проверьте исправность кабеля, штепселя и розетки, в случае неисправности этих частей дальнейшая эксплуатация запрещается.



- Данный знак означает наличие в устройстве двойной изоляции в соответствии с EN60745: в соответствии с этим в проводе заземления нет необходимости.
- Избегайте контакта тела с заземленными поверхностями типа труб, радиаторов, печей и холодильников. Риск удара током резко возрастает, если ваше тело соприкасается с заземленным объектом.
- Не подвергайте станок воздействию дождя или влажным условиям. Вода, попавшая в станок, значительно увеличивает риск удара током.
- Если использование станка во влажных местах неизбежно, ток к нему должен подаваться через специальное устройство-прерыватель, отключающее станок при утечке. Резиновые перчатки электрика и специальная обувь увеличат вашу личную безопасность.
- Аккуратно обращайтесь с электрошнуром. Никогда не используйте шнур, чтобы нести станок или тянуть штепсель из розетки. Держите шнур вдали от высокой температуры, масляных жидкостей, острых граней или движущихся частей. Замените поврежденные шнуры немедленно. Поврежденные шнуры увеличивают риск удара током.
- При действии станка вне помещений, используйте электроудлинители, специально предназначенные для таких целей.

Перед включением станка в розетку, всегда проверяйте, чтобы оборудование было выключено.

## Личная Безопасность

- Будьте внимательны при работе с вертикально-сверлильным станком. Не используйте станок, когда Вы утомлены или находитесь под воздействием лекарств или средств, замедляющих реакцию, а также алкоголя или наркотических веществ. Это может привести к серьезной травме.
- Носите соответствующую одежду. Слишком свободная одежда, драгоценности или длинные распущенные волосы могут попасть в движущиеся части работающего станка. Держите ваши волосы, одежду и перчатки далеко от двигающихся частей. Руки должны быть сухими, чистыми и свободными от следов маслянистых веществ.
- Запрещается перенос электроинструментов при нажатии клавиши включения/выключения.
- Удалите регулировочные и/или установочные ключи перед включением станка. Оставленный ключ, попав в движущиеся части станка, может привести к поломке или серьезной травме.
- Используйте хорошую опору и всегда надежно держите баланс тела. Надлежащая опора и баланс позволяют обеспечить надежный контроль над станком в неожиданных ситуациях.

## **WORTEX** Инструкция по эксплуатации и техническому обслуживанию Вертикально-сверлильный станок

- Используйте оборудование, обеспечивающее Вашу безопасность. Всегда носите защитные очки. Респиратор, нескользящие безопасные ботинки, каска или наушники должны использоваться для соответствующих условий.

### Использование электроинструмента и обслуживание

- Используйте зажимы, струбцины, тиски или другой способ надежного крепления обрабатываемой детали. Удержание детали рукой или телом ненадежно и может привести к потере контроля и к поломке инструмента или травмам.
- Инструмент не должен касаться заготовки в момент включения, это может травмировать оператора.
- Не перегружайте станок. Используйте станок, соответствующий вашей работе. Правильно подобранный станок позволяет более качественно выполнить работу и обеспечивает большую безопасность.
- Не используйте станок, если не работает клавиша «включения» и (или) «выключения» («ВКЛ», «ВЫКЛ»). Любой электроинструмент, в котором неисправна клавиша включения/выключения, представляет ПОВЫШЕННУЮ опасность и должен быть отремонтирован до начала работы.
- Отсоедините штепсель от источника электропитания перед проведением любых регулировок, замены аксессуаров или принадлежностей, или для хранения станка. Такие профилактические меры по обеспечению безопасности уменьшают риск случайного включения станка.
- Храните станок вне досягаемости от детей и других людей, не имеющих навыков работы со станком. Электроинструменты опасны в руках пользователей, не имеющих навыков.
- Вовремя проводите необходимое обслуживание станка. Должным образом обслуженные станки позволяют более легко и качественно выполнять работу и повышают безопасность.
- Любое изменение или модификация запрещается, так как это может привести к поломке станка и/или травмам.
- Регулярно проверяйте регулировки инструмента. Также проверяйте инструмент на предмет отсутствия деформаций рабочих частей, поломки, и на общее состояние станка, которое может влиять на его неправильную работу. Если есть повреждения, отремонтируйте станок перед началом работ. Много несчастных случаев связано с плохо обслуженным станком. Составьте график периодического сервисного обслуживания вашего станка.
- Используйте только те принадлежности, которые рекомендуются изготовителем для вашей модели. Принадлежности, которые подходят для одного станка, могут стать опасными, когда используются на другом станке.

### Обслуживание

- Обслуживание станка должно быть выполнено только квалифицированным персоналом уполномоченных сервисных центров **WORTEX**. Обслуживание, выполненное неквалифицированным персоналом, может стать причиной поломки инструмента и травм.
- При обслуживании станка, используйте только рекомендованные сменные расходные части, насадки, аксессуары. Использование не рекомендованных расходных частей, насадок и аксессуаров может привести к поломке станка и травмам.
- Использование некоторых чистящих средств, таких как: бензин, аммиак и т.д. приводит к повреждению пластмассовых частей.

### Правила безопасности при работе с вертикально-сверлильным станком

# **WORTEX** Инструкция по эксплуатации и техническому обслуживанию Вертикально-сверлильный станок

- При работе со станком необходимо соблюдать меры безопасности, изложенные в настоящей инструкции, а также выполнять следующие правила:
  - к работе со станком допускаются лица прошедшие соответствующее обучение, имеющие допуск к работе со станком и ознакомленные с данной инструкцией;
  - не касаться руками, во время работы станка, вращающихся частей;
  - если во время работы произойдет повреждение кабеля, следует не касаясь кабеля сразу выключить его из сети;
  - подключать и отключать станок от сети только при выключенном электродвигателе;
  - станок использовать только по назначению;
  - все настройки проводить только при выключенном станке;
  - быть очень аккуратным при выполнении сквозного сверления, т.к. при выходе сверла возможно заклинивание сверла в заготовке;

### **Запрещается:**

- перегружать станок, прилагая чрезмерное усилие, вызывающее значительное падение оборотов;
- оставлять без присмотра включенный станок;
- использовать сверла размером более установленного инструкцией;
- работать с неисправным станком;
- эксплуатация станка со снятыми защитными ограждениями;
- удерживать обрабатываемую деталь руками, использовать для этих целей тиски и соответствующие приспособления;
- останавливать станок путём приложения нагрузки к шпинделю, патрону.

### **Область применения**

Вертикально-сверлильный станок предназначен для выполнения отверстий в заготовках из различных материалов (при установке соответствующих типов сверл).

### **Электрическое питание**

Перед началом работы убедитесь, что сетевое напряжение соответствует характеристикам, указанным на наклейках на корпусе изделия.

## **Правила по эксплуатации оборудования**

### **Внимание!**

Перед выполнением каких-либо работ по настройке, ремонту и обслуживанию станка обязательно нажмите на кнопку «Выкл» и выньте вилку из разъема во избежание серьезных проблем.

**Внимание!** Режим работы электроинструмента: S1.

1. Очистите рабочую поверхность.
2. Не используйте оборудование во взрывоопасных помещениях.
3. Не допускайте к оборудованию детей.
4. Не прикладывайте излишние усилия.
5. Используйте соответствующие инструменты.
6. Используйте подходящий удлинитель.
7. Используйте спецодежду.
8. При работе используйте защитные очки.
9. Обезопасьте рабочий процесс. Используйте зажимы или тиски для надежной фиксации заготовки.
10. Не подвергайте оборудование излишней нагрузке.
11. Тщательно выполняйте процедуру технического обслуживания.



# **WORTEX** Инструкция по эксплуатации и техническому обслуживанию Вертикально-сверлильный станок

12. Перед проведением технического обслуживания/заменой аксессуаров отсоедините оборудование от источника электропитания.

13. Минимизируйте вероятность непреднамеренного запуска оборудования.

14. Производите проверку на наличие поврежденных деталей. Перед последующим использованием инструмента, оснастка или детали которого были повреждены, необходимо удостовериться, что оборудование работает правильно и имеющиеся повреждения не оказывают влияния на его функционал.

Рекомендуется поручить выполнение этих работ пункту сервисного обслуживания клиентов.

Если прибор, несмотря на тщательное изготовление и контроль качества, выйдет из строя, ремонт следует поручить уполномоченному фирмой пункту сервисной службы по ремонту электроинструментов.

## **Важно!**

Запрещается долговременная непрерывная эксплуатация станка! Необходимо периодически прекращать работу оборудования для охлаждения двигателя и других частей, что позволит продлить срок службы вашего станка. Повреждения станка по причинам перегруза электродвигателя и длительного использования без перерывов, не покрывается гарантийным обслуживанием.

## **ПОДГОТОВКА К РАБОТЕ**

Поместите основание **1** станка на ровную, прочную поверхность.

- проденьте через стойку кронштейн прижима
- установите стойку с кронштейном в основание **1** как показано на рис. 1



Рис. 1

- затяните резьбовые штифты **17** с помощью шестигранного ключа
- установите защитный экран на корпус станка **14** с помощью установочных винтов из комплекта, как показано на рис. 2:

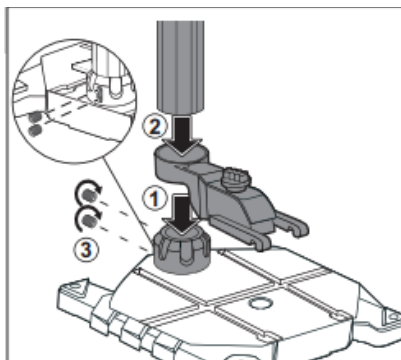

Рис. 2

**Внимание!** Во время работы за станком всегда используйте защитный экран!

# **WORTEX** Инструкция по эксплуатации и техническому обслуживанию Вертикально-сверлильный станок

Установите рукоятку **10** на вал подъемного механизма и зафиксируйте установочным винтом и гайкой из комплекта, как показано на рис. 3.1:

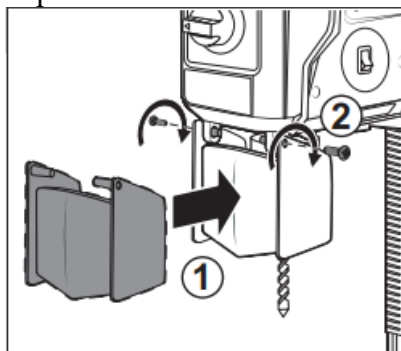

Рис. 3.1

Заверните фиксатор **8** и **9** ограничителя глубины, как показано на рис. 3.2:

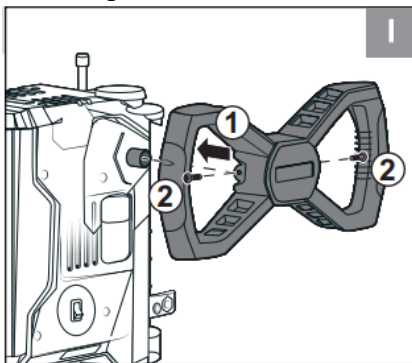

Рис.3.2

Установите упор, для этого вставьте гайки фиксаторов упора в Т-образные пазы основания. Зафиксируйте упор в нужном положении (рис. 4).

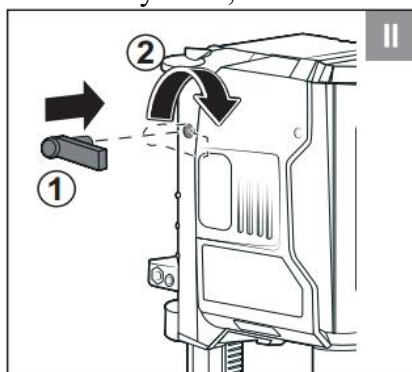

Рис. 4

**ПРИМЕЧАНИЕ!** Во избежание травм и повреждений заготовки и изделия **НАСТОЯТЕЛЬНО** рекомендуем Вам закрепить основание на опорной поверхности (Рис.5).

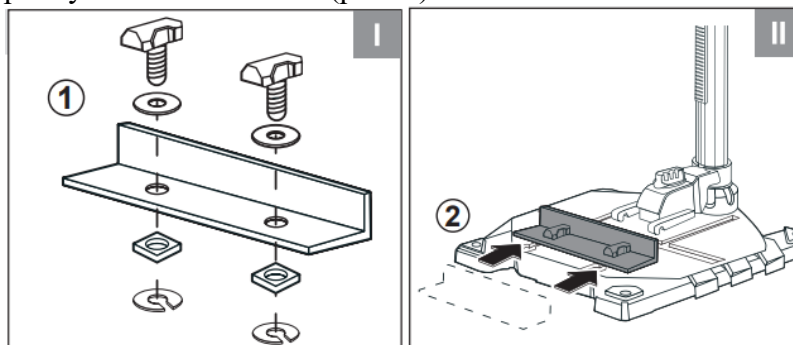

Рис. 5

# **WORTEX** Инструкция по эксплуатации и техническому обслуживанию

## **Вертикально-сверлильный станок**

Исходя из вида обрабатываемого материала и характера работы, установите в патрон **15** необходимый инструмент, для чего:

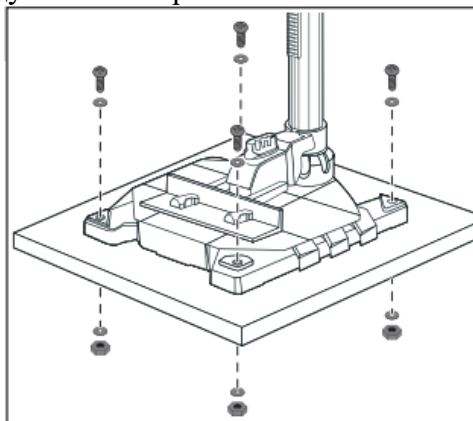
- вращением корпуса патрона против часовой стрелки установите диаметр посадочного отверстия патрона в соответствии с диаметром выбранного инструмента (рис. 6):



Рис. 6

- установите инструмент в патрон и вращением по часовой стрелке от руки **КРЕПКО** зажмите инструмент. Убедитесь в отсутствии перекосов инструмента (пробным включением). При необходимости, переустановите инструмент (Рис.7).



Рис. 7

В зависимости от длины установленного сверла и высоты заготовки, отрегулируйте высоту сверлильной головы (Рис. 8).

- Ослабьте винт фиксации **16**
- ослабьте фиксатор **7** и вращением рукоятки **10** установите необходимое положение сверлильной головы
- затяните фиксатор **7**.



Рис. 8

Для фиксации заготовки при работе используйте прилагаемый прижим **5** и упор **3**. Установите их в соответствии с формой и размерами заготовки.

# **WORTEX** Инструкция по эксплуатации и техническому обслуживанию Вертикально-сверлильный станок

Во избежание возможных травм оператора и порчи заготовки ВСЕГДА фиксируйте обрабатываемую заготовку с помощью прижима **5** (Рис. 9).

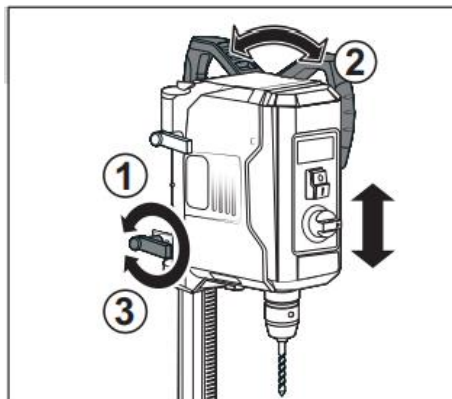
Фиксация заготовки

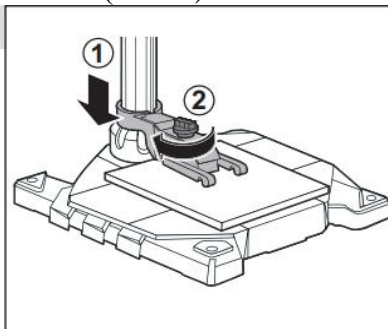

Использование упора



Рис. 9

## Замена патрона (рис. 10)

Шпиндель станка имеет резьбу 1/2" для установки патрона.

Для замены патрона:

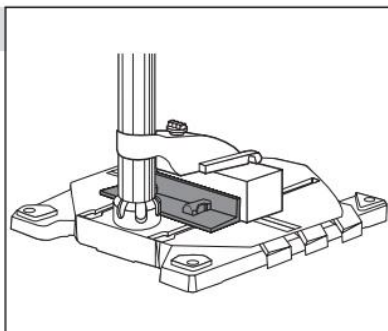
- Сомкните кулачки установленного патрона **15**, вращая корпус патрона против часовой стрелки
- Открутите фиксирующий винт патрона с помощью шестигранника
- Удерживая шпиндель от проворачивания гаечным ключом, отверните патрон против направления вращения.
- Установите новый патрон в обратном порядке.



Рис. 10

В соответствии с характером работы установите требуемую частоту вращения шпинделя поворотом регулятора (рис. 11).

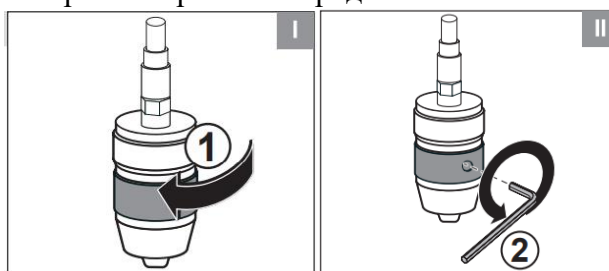

Рис. 11

**Примечание!** Для сверления мягких и хрупких материалов (например, дерева, керамической плитки) следует устанавливать повышенную скорость вращения шпинделя, для твердых (металл, твердое дерево и т. д.) – пониженную.

Подготовьтесь к работе:

- приготовьте и наденьте средства защиты (очки, перчатки, наушники);
- приготовьте обрабатываемую заготовку и надежно закрепите ее в тисках;
- убедитесь, что патрон надежно закреплен на валу и не заблокирован;
- уберите ключи и другие предметы от вращающихся частей изделия.

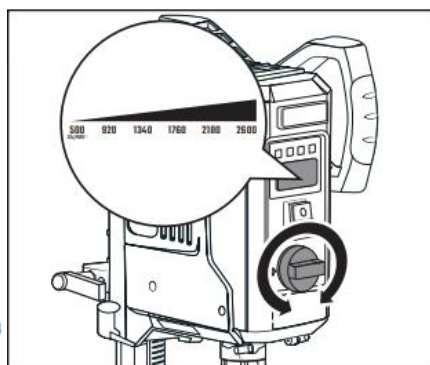
## ПОРЯДОК РАБОТЫ

Подключите изделие к электрической сети.

По электробезопасности изделие соответствует II классу защиты от поражения электрическим током.

Запрещается переделывать вилку, если она не подходит к Вашей розетке. Вместо этого квалифицированный электрик должен установить соответствующую розетку.

Для начала сверления опустите рукояткой **10** патрон к заготовке и ПЛАВНО погружайте рабочий инструмент в заготовку.

Сверлильный станок имеет перекрёстный лазерный указатель, который позволяет легко определить центр изготавливаемого отверстия.

**Панель управления** (рис. 12)

19 – Переключение отображения параметров на дисплее

20 – Установка точки отсчёта

21 – Включение лазера

22 – Вкл/Выкл дисплея/подсветки



Рис. 12

Включение/выключение дисплея осуществляется кратковременным нажатием кнопки **22**. Включение и выключение лазерного указателя осуществляется с помощью кнопки **21** панели управления (рис. 13).

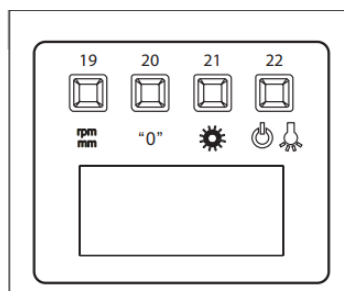

Рис. 13

Включение и выключение подсветки осуществляется с помощью кнопки **22** (долгим нажатием) (Рис. 14).

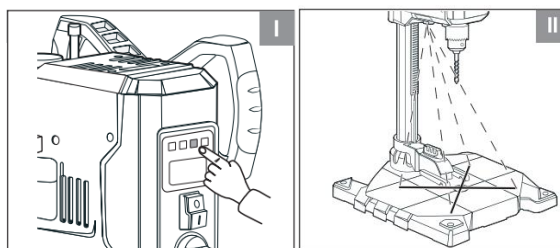

Рис. 14

**ВНИМАНИЕ!**

Лазерный указатель опасен при прямом попадании в глаза!

Не светите лучом лазера на поверхности с высокой отражающей способностью!

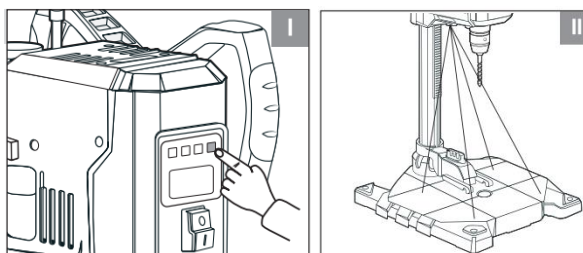
Установка глубины сверления (рис. 15)



Рис. 15

Включите дисплей кратковременным нажатием кнопки **22** (рис. 9). На экране появится индикация в виде цифры 0.

Кнопкой **19** выберите режим установки глубины сверления (на экране изменятся единицы измерения).

Кнопкой **20** установите точку отсчёта.

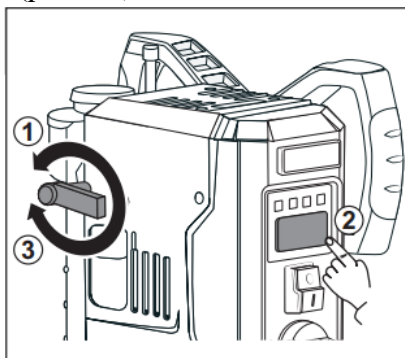
Ослабьте фиксатор ограничения глубины **8**.

Вращением рукоятки **10** установите требуемую глубину сверления, считывая показания с дисплея.

Затяните фиксатор **8**. Требуемая глубина установлена.

**Ход сверления**

- Установите заготовку на рабочий стол и зафиксируйте её прижимом;
- отрегулируйте высоту сверлильной головы в зависимости от длины сверла и размеров заготовки;
- установите требуемую глубину сверления;
- установите требуемую частоту вращения шпинделя.



Рис. 16

Включение изделия осуществляется нажатием на кнопку «I» выключателя **11** (Рис. 17).

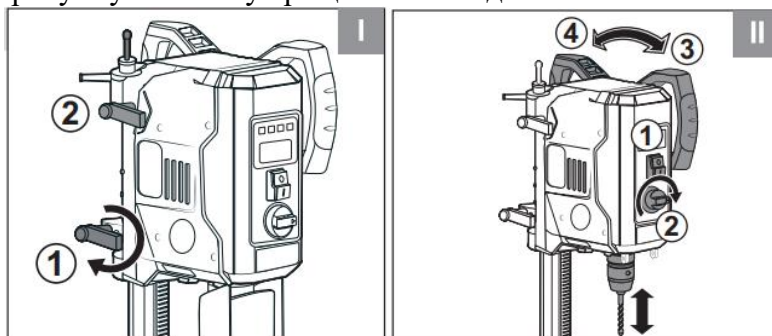
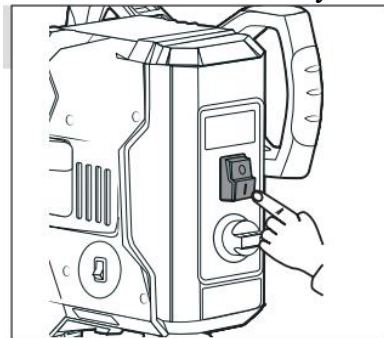

**ПРИМЕЧАНИЕ!** Выключатель изделия – электромагнитного типа. При пропадании напряжения сети и последующем его появлении изделие не включится самостоятельно. Для включения изделия в этом случае повторно нажмите кнопку «I».

По окончании работы выключите изделие, нажав кнопку «0».

Отключите изделие от сети.

Тщательно удалите все отходы с рабочего стола и инструмента.

### **ВНИМАНИЕ!**

Во избежание травм и повреждений не удаляйте отходы с острого рабочего инструмента руками. Используйте щетку.

## **Устранение неисправностей**

| <b>Неисправность</b>  | <b>Возможная причина</b>  | <b>Способ устранения</b>  |
|---|---|---|
| <b>Электродвигатель не запускается</b>  | <ol style="list-style-type: none"> <li>1. Нет напряжения</li> <li>2. Неисправный магнитный пускатель</li> <li>3. Выгорела пусковая обмотка электродвигателя</li> <li>4. Слишком длинный удлинительный шнур</li> </ol> | <ol style="list-style-type: none"> <li>1. Проверьте наличие напряжения</li> <li>2. Обратитесь в сервис для ремонта</li> <li>3. Обратитесь в сервис для ремонта</li> <li>4. Замените удлинитель</li> </ol> |
| <b>Электродвигатель не развивает полную мощность</b>  | <ol style="list-style-type: none"> <li>1. Низкое напряжение</li> <li>2. Сгорела обмотка или обрыв в обмотке</li> <li>3. Слишком длинный удлинительный шнур</li> </ol>   | <ol style="list-style-type: none"> <li>1. Проверьте напряжение в сети</li> <li>2. Обратитесь в сервис для ремонта.</li> <li>3. Замените удлинитель.</li> </ol>  |
| <b>Электродвигатель перегревается, останавливается, размыкает прерыватели предохранителей</b> | <ol style="list-style-type: none"> <li>1. Электродвигатель перегружен</li> <li>2. Обмотки сгорели или обрыв в обмотке</li> </ol>  | <ol style="list-style-type: none"> <li>1. Снизьте усилие подачи</li> <li>2. Обратитесь в сервис для ремонта</li> </ol>  |
| <b>Двигатель не перегревается, но останавливается, размыкает прерыватели предохранителей</b>  | <ol style="list-style-type: none"> <li>1. Возможно, предохранители или прерыватели имеют недостаточную мощность</li> </ol>  | <ol style="list-style-type: none"> <li>1. Установите предохранители или прерыватели соответствующей мощности</li> </ol>   |

|  |  |   |
|--|--|---|
| <p><b>Сверло при работе часто клинит</b></p>               | <p>1. Сверло плохо зажато в патроне<br/>2. Патрон изношен<br/>3. Сверло плохо заточено</p> | <p>1. Затяните патрон ключом<br/>2. Замените патрон<br/>3. Переточите сверло или замените его</p>                   |
| <p><b>Сверло «уводит» в сторону</b></p>                    | <p>1. Возрос поперечный люфт шпинделя<br/>2. В патроне длинное тонкое сверло</p>           | <p>1. Отрегулируйте люфт<br/>2. Необходимо предварительно накернить место сверления и уменьшить скорость подачи</p> |
| <p><b>Шпиндель не поднимается в исходное положение</b></p> | <p>1. Усилие возвратной пружины ослабло<br/>2. Перетянут винт регулировки шпинделя</p>     | <p>1. Отрегулируйте натяжение пружины<br/>2. Проверьте положение винта регулировки шпинделя</p>                     |

**ВНИМАНИЕ!** Для вашей собственной безопасности никогда не производите демонтаж/монтаж/замену деталей или аксессуаров станка во время его работы. В случае неисправности или повреждений станка обращайтесь в ремонт только в специализированные сервисные центры.

#### **Защита окружающей среды**



**ВНИМАНИЕ!** Данный продукт маркирован символом, указывающим на утилизацию электрических и электронных отходов. Это означает, что данный продукт нельзя утилизировать вместе с бытовыми отходами и что его необходимо сдать на утилизацию с пункт сбора отходов в соответствии с европейской директивой об утилизации электрического и электронного оборудования. За дополнительными сведениями по поводу утилизации обращайтесь к местным органам власти или в магазин. Упаковку и упаковочные материалы следует сдавать для переработки. Упаковку следует утилизировать без нанесения экологического ущерба окружающей среде в соответствии с действующими нормами и правилами. Настоящее руководство по эксплуатации изготовлено из макулатуры.

#### **КРИТЕРИИ ПРЕДЕЛЬНЫХ СОСТОЯНИЙ, КРИТИЧЕСКИЕ ОТКАЗЫ И ДЕЙСТВИЯ ПЕРСОНАЛА**

##### **Ошибочные действия персонала, которое приводят к инциденту или аварии**

Для предотвращения ошибочных действий, персоналу перед началом использования необходимо внимательно изучить руководство по эксплуатации. Выполнение требований и рекомендаций руководства по эксплуатации предотвратит возможные ошибочные действия при работе с устройством, обеспечит оптимальное функционирование аппарата и продление срока его службы.

##### **Основные ошибочные действия**

Начало эксплуатации устройства без прочтения руководства по эксплуатации и ознакомления с устройством нагревателя.

Оставление работающего устройства без присмотра.

Допуск к использованию устройством лицами (включая детей) с пониженными физическими, чувственными или умственными способностями или при отсутствии у них жизненного опыта или знаний.

Неиспользование при эксплуатации устройства средств индивидуальной защиты (наушники, очки или защитную маску).

##### **Перечень критических отказов**

Выход из строя элементов управления.

Выход из строя основных силовых компонентов.

Критическое повреждение элементов корпуса.

##### **Действия персонала в случае инцидента, критического отказа или аварии**



## **WORTEX** Инструкция по эксплуатации и техническому обслуживанию Вертикально-сверлильный станок

В случае инцидента, критического отказа и (или) аварии следует прекратить дальнейшие работы и оценить причину инцидента.

При отказе оборудования, и отсутствии информации в инструкции по эксплуатации по устранению неполадки необходимо обратиться в сервисную службу.

Замена изношенных частей должна производиться квалифицированными специалистами сервисной службы.

### **Критерии предельного состояния**

Критериями предельного состояния устройства считаются поломки (износ, коррозия, деформация, старение, трещины или разрушения) узлов и деталей или их совокупность при невозможности их устранения в условиях авторизованных сервисных центров оригинальными деталями или экономическая нецелесообразность проведения ремонта. Устройство и его детали, вышедшие из строя и не подлежащие ремонту, необходимо сдать в специальные приёмные пункты по утилизации.

## **Техническое обслуживание оборудования**

- Вы приобрели долговечный и надёжный вертикально-сверлильный станок бытового класса. Правильное использование и постоянное техническое обслуживание продлевают срок службы изделия.
- Вертикально-сверлильный станок не требует постоянного технического обслуживания, но чистка и проверка технического состояния после работы необходимы.
- Для чистки используйте соответствующие щётки и металлические крючки для удаления стружки.
- При напряженной эксплуатации вертикально-сверлильного станка следует с периодичностью 1 раз в три месяца проверять смазку шпинделя, контролировать возможное появление поперечного люфта шпинделя и в случае необходимости устранять его. Проверять состояние патрона и при износе его следует заменить.
- Все иные, в том числе ремонтные, работы должны проводиться только квалифицированными специалистами сервисных центров, с использованием оригинальных запасных частей **WORTEX**.
- Следите за исправным состоянием изделия. В случае появления подозрительных запахов, дыма, огня, искр следует выключить изделие, отключить его от сети и обратиться в специализированный сервисный центр.
- Если Вам что-то показалось ненормальным в работе изделия, немедленно прекратите его эксплуатацию.

## **Гарантийные обязательства**

Для инструмента **WORTEX** предусмотрена гарантия в соответствии с законами и специфическими особенностями каждой страны. Если законодательством не установлены сроки гарантийного обслуживания, их устанавливает торговое представительство, которое занимается реализацией нашей продукции.

Началом гарантийного срока является дата продажи инструмента, а подтверждением – правильно заполненный гарантийный талон, наличие товарного чека или документа, заменяющего его.

Для осуществления гарантийного обслуживания вам необходимо обратиться в ближайший сервисный центр, осуществляющий ремонт нашего инструмента. Список сервисных центров приведен на странице 20 данной инструкции.

При сдаче инструмента в сервисный центр нужно представить его в чистом виде с указанием дефекта, в оригинальной упаковке, с инструкцией по эксплуатации и заполненным гарантийным талоном, а также товарным чеком или документом, заменяющим его.

## **WORTEX** Инструкция по эксплуатации и техническому обслуживанию Вертикально-сверлильный станок

Дефекты сборки изделия, допущенные по вине изготовителя, устраняются бесплатно после проведения сервисным центром диагностики изделия.

Если неисправность произошла по вине пользователя, стоимость услуг по ремонту переносит на себя пользователь.

Сроки выполнения работ зависят от сложности устранения причины дефекта и устанавливается сервисным центром, который принял инструмент в ремонт.

Гарантийное обслуживание не производится в следующих случаях:

- Использования инструмента в целях, не предусмотренных инструкцией по эксплуатации;
- Отсутствия:
  1. Правильно заполненного гарантийного талона, товарного чека, подтверждающего дату покупки и срок гарантии, или другого документа, заменяющего его;
  2. Инструкции по эксплуатации, наклейки на инструменте с серийным номером завода-изготовителя;
- Естественного износа механизмов и узлов, имеющих ограниченный период работоспособности;
- Профилактики и замены быстроизнашиваемых деталей;
- Перегрузки или интенсивного использования, следствием которых являются:
  1. одновременный выход из строя одного или более функционально связанных деталей и узлов;
  2. сторание, обугливание, оплавление под воздействием высокой внутренней температуры деталей (нагревательные элементы, кнопки, провода, корпуса);
- механических повреждений, наличия внутри инородных предметов;
- вскрытия, а также ремонта, который был произведён не специалистами сервисных центров, ремонтирующих инструмент **WORTEX**.

Гарантия не распространяется на расходные материалы и принадлежности, которые частично входят в комплект поставки.

Взаимоотношения между потребителем и изготовителем при выявленных неисправностях изделия осуществляются в соответствии с законом «О защите прав потребителей».

В случае использования инструмента в производственных целях сроки гарантийного обслуживания могут быть сокращены.

**Гарантийный срок – 2 года.**

**Производитель:** Skipfire Limited, Romanou, 2, TLAIS TOWER, 6th floor, office 601, P.C.1070, Nicosia, Cyprus, на заводе-производителе в Китае (Shanghai World-Pro Tools Co. Ltd; Room 406,Block 6,No.399,Cailun Road, Pudong New District, Shanghai, China) для компании Wortex (Германия).

**Импортер в РБ:** ООО «ТД Комплект», Республика Беларусь, 220103, г. Минск, ул. Кнорина 50, к. 302А, Тел.: +375 17 290 90 90. Сайт: [tools.by](http://tools.by).

**Импортер в РФ:** ООО «САДОВАЯ ТЕХНИКА И ИНСТРУМЕНТЫ», 105082, г. Москва, ул. Большая Почтовая, дом 40, строение 1, этаж 3, комната 7А.Сайт: [www.stiooo.ru](http://www.stiooo.ru).

**Импортер в Республику Казахстан:** Товарищество с ограниченной ответственностью "ЕСО Group Kazakhstan (ЭКО Групп Казахстан)", Казахстан, город Алматы, Алмалинский район, улица Байзакова, здание 222.

**Регистрационный номер декларации о соответствии ЕАЭС N RU Д-СУ.АЖ26.В.00036/18**

**WORTEX** Инструкция по эксплуатации и техническому обслуживанию  
Вертикально-сверлильный станок

**Декларация о соответствии действительна с даты регистрации по 09.09.2023 включительно.**

По истечении срока службы необходимо произвести техническое обслуживание квалифицированными специалистами в сервисной службе за счет владельца, с удалением продуктов износа и пыли.

Использование изделия по истечении срока службы допускается только в случае его соответствия требованиям безопасности данного руководства.

В случае если изделие не соответствует требованиям безопасности, его необходимо утилизировать.

Изделие (в том числе аккумуляторы) не относится к обычным бытовым отходам. В случае утилизации необходимо доставить его к месту приема соответствующих отходов.

Дата изготовления: 

|         |
|---------|
| 04/2024 |
|---------|

**С условиями гарантийного обслуживания ознакомлен(а).**

**При покупке изделие было проверено.**

**Претензий к упаковке, комплектации и внешнему виду не имею.**

Подпись покупателя \_\_\_\_\_

**Гарантийные талоны****ДЕЙСТВИТЕЛЕН ПРИ ЗАПОЛНЕНИИ****ТАЛОН №1****на гарантийный ремонт**

(модель: \_\_\_\_\_)

Серийный номер: \_\_\_\_\_

**Заполняет торговая организация:**

Продан: \_\_\_\_\_

(наименование и адрес предприятия)

Дата продажи: \_\_\_\_\_

Продавец: \_\_\_\_\_

(подпись)

\_\_\_\_\_

(ФИО)

Место  
для  
печати**ДЕЙСТВИТЕЛЕН ПРИ ЗАПОЛНЕНИИ****ТАЛОН №2****на гарантийный ремонт**

(модель: \_\_\_\_\_)

Серийный номер: \_\_\_\_\_

**Заполняет торговая организация:**

Продан: \_\_\_\_\_

(наименование и адрес предприятия)

Дата продажи: \_\_\_\_\_

Продавец: \_\_\_\_\_

(подпись)

\_\_\_\_\_

(ФИО)

Место  
для  
печати

**Заполняет ремонтное предприятие:**

\_\_\_\_\_

(наименование и адрес предприятия)

\_\_\_\_\_

\_\_\_\_\_

Исполнитель: \_\_\_\_\_ (\_\_\_\_\_)

(подпись) (ФИО)

Владелец: \_\_\_\_\_

\_\_\_\_\_

\_\_\_\_\_ (\_\_\_\_\_)

(подпись владельца)

(ФИО)

Утверждаю: \_\_\_\_\_

(подпись)

Дата ремонта:

\_\_\_\_\_

\_\_\_\_\_

(должность)

Место для печати

\_\_\_\_\_

(ФИО руководителя ремонтного предприятия)

-----

**Заполняет ремонтное предприятие:**

\_\_\_\_\_

(наименование и адрес предприятия)

\_\_\_\_\_

\_\_\_\_\_

Исполнитель: \_\_\_\_\_ (\_\_\_\_\_)

(подпись) (ФИО)

Владелец: \_\_\_\_\_

\_\_\_\_\_

\_\_\_\_\_ (\_\_\_\_\_)

(подпись владельца)

(ФИО)

Утверждаю: \_\_\_\_\_

(подпись)

Дата ремонта:

\_\_\_\_\_

\_\_\_\_\_

(должность)

Место для печати

\_\_\_\_\_

(ФИО руководителя ремонтного предприятия)



**Полный актуальный список сервисных центров смотрите на сайте**

**Республика Беларусь**



[remont.tools.by/address](http://remont.tools.by/address)

**Российская Федерация**



[remont.tools.by/services/ru](http://remont.tools.by/services/ru)

**другие страны**



[remont.tools.by/services/other](http://remont.tools.by/services/other)

**Сервисные центры в Республике Беларусь. Горячая телефонная линия импортера: +375 (44) 554-05-12, +375 (29) 532-26-62.**

**Минск**, ул. Машиностроителей, 29А, +375 (17) 33-66-556, +375 (29) 325-85-38 (+Viber). Режим работы для физических лиц: пн-пт 9:00-19:00. ООО "Ремонт инструмента"

**Брест**, ул. Краснознаменная, 8, +375 (29) 168-20-72, +375 (29) 820-07-06. ООО "Ремонт инструмента"

**Витебск**, ул. Двинская, 31, +375(212)65-73-24, +375 (29) 168-40-14.

**Гомель**, ул. Карбышева, 9, +375 (44) 492-51-63, +375(25)743-35-19. ООО "Ремонт инструмента"

**Гродно**, ул. Гаспадарчая, 23а, +375 (152) 43-63-68, +375 (29) 169-94-02. ООО "Ремонт инструмента"

**Могилев**, ул. Вишневецкого, 8А, к. 1-3, +375 (222) 709-877, +375 (29) 170-33-94. ООО "Ремонт инструмента"

**Адреса сервисных центров в Российской Федерации. Горячая телефонная линия импортера: +7 (495) 748-50-80. WhatsApp, Telegram, Viber: +375 (44) 554-05-12.**

**Астрахань**, ул. 5-я Литейная, д.30, 8 (989) 791-00-11. ИП Киревнина Е.В.

**Барнаул**, ул. 1-я Западная, 50, +7 (962) 814-60-44. ООО ЮМА. **Белгород**, ул. Есенина, 8, 8 (980) 384-53-23, ООО «Техно».

**Белгород**, ул. Студенческая, 28, офис 29, 8 (4722) 41-73-75. ООО «Спектр-сервис».

**Бор**, пер. Полевой, 2, оф.13, +7 (908) 161-99-51, ИП Заболотный С.В.

**Боровичи**, ул. Ленинградская, 27, +7 (921) 020-17-17, ИП Чернышенко Р.А.

**Боровичи**, ул. Ленинградская, 40, 8 (81664) 4-48-27.ИП Кулычев В.Б.

**Брянск**, ул. Флотская, 99А, 8 (919) 190-94-67, ИП Тимошкин С.Н.

**Великий Новгород**, ул. Большая Санкт-Петербургская, 39, стр.11. 8 (8162) 332-043. ООО «РемСервис».

**Великий Новгород**, ул. Большая Санкт-Петербургская, 9, стр.11, +7 (8162) 50-00-38, +7 (8162) 60-10-61, ООО «Аква драйв».

**Владимир**, ул. Куйбышева, 26, 8 (930) 745-54-65. ИП Позволев И.К.

**Волгоград**, ул. Борьбы, 5, +7 (906) 169-80-36. ИП Синицкий В. В.

**Волгоград**, ул. Электрлесовская, 55, +7 (8442) 46-10-07, ООО «Торгово-сервисный центр "Нижняя Волга-ППК"»

**Вологда**, ул. Ярославская, 30, 8 (8172) 71-64-53. СЦ «Бываловский».

**Воронеж**, ул. Беговая, 205, оф. 209, 8 (473) 333-0-331. ИП Русин А.А.

**Грозный**, ул. Старосунженская, 20, +7 (928) 478-88-40, ИП Садулаев М.С.

**Димитровград**, ул. Гоголя, д. 28, 8-84235-72698. ИП Шубин В.Н. **Елец**, Московское шоссе 18к, +7 (906) 594-81-45. Сервисный центр "Партнер".

**Ессентуки**, ул. Боргустанское шоссе, 19, 8 (909) 750-32-48, 8 (938) 300-98-97, ИП Астахов А.Е.

**Иваново**, ул. Станко, 1, 8 (4932) 45-21-08, 45-21-09. Сервисный центр «ЗУБИПО Центр».

**Иваново**, ул. Станкостроителей, 1Г, 8 (4932) 59-22-44 ИП Стецкий Д.Л.

**Казань**, ул. Техническая, 27, 8 (960) 04-888-35; 8 (843) 25-888-35; 8-9-656-097-097, Р-Сервис.

**Казань**, ул. Ярмашева, 51, 8 (987) 296-84-84. ООО «Стэки».

**Калуга**, ул. Дзержинского, 58, 2, 8 (4842) 57-58-46; 8 (4842) 79-50-60. ООО «ЗВОХ».

**Кириши**, пр. Победы, 20, стр. 1., +7-911-127-16-31, ООО «Техно-Сервис».

**Киров**, д. Шубино, ул. Тихая, 6, +7 (912) 369-83-54, ИП Мошонкин А.С.

**Кострома**, ул. Магистральная, 37, 8 (4942) 53-12-03. ИП Проворов О.В.

**Кострома**, ул. Смирнова Юрия, 28 А, корпус 3, +7 (903) 895-03-73, +7 (4942) 30-21-09, ИП Ржаницына И.А.

**Краснодар**, ул. Российская, 388 офис 5, 8 (918) 188-52-68. ИП Чепиков А.И.

**Краснодар**, ул. Уральская, 134Б, 8 (918) 368-11-90, ИП Зайцев А.С.

**Красноярск**, ул. Академика Вавилова, д.1, стр. 50, склад 10, +7 (391) 2-728-768, +7 (923) 294-95-87. ИП Артющенко Е.И.

**Кузнецк**, ул. Калинина, 214 маг. «Спецтехника», +7 (937) 424-04-17, ИП Кисурин А.Д.

**Курган**, ул. Коли Мяготина, 155-13, +7 (3522) 46-55-33, ИП Кокорин И.С.

**Курск**, ул. Александра Невского, 13-В, корп. 2, 8 (4712) 44-60-44. ООО «Дядько».

**Липецк**, ул. Мичурина, 46, 8(474) 40-10-72; 8 (952) 598-08-24. ИП Соболев Г.Ю.

**Липецк**, ул. Студеновская, 126, +7 (4742) 56-92-00. Сервисный центр «Арсенал».

## **WORTEX** Инструкция по эксплуатации и техническому обслуживанию Вертикально-сверлильный станок

**Лиски**, ул. Коммунистическая, 5, +7 (952) 753-27-35, ИП Мсхаки Махроуд.  
**Лиски**, ул. Коммунистическая, 54, +7 (47391) 4-29-79, ИП Ирхина Л.В.  
**Москва**, ул. Касимовская вл26, эт. 7 пом. 411, 8 (495) 150-57-49 (доб. 666), 8 (926) 769-30-11, ООО «Олливер».  
Московская обл., Можайский г.о, д. Язево, 64, 8 (916) 345-46-34. ИП Беркут С.В.  
**Нижевартовск**, ул. Северная, 39, стр. 8, +7 (3466) 56-57-56, ООО «СВ-АС».  
**Новосибирск**, ул. Электрозаводская, 2/2, оф. 20, 8 (913) 928-78-86. ИП Картышев А.А.  
**Новосибирск**, ул. Волочаевская, 64 к1, (383) 325-11-49. ИП Ванеева Г.М.  
**Окуловка**, ул. М. Маклая, 41, +7 (81657) 2-13-61, ИП Карышев А.Е.  
**Омск**, ул. Заводская, д. 1, 8 (983) 563-33-23, 8 (983) 563-33-83. ООО «СЕРВИС-ПРЕМИУМ».  
**Оренбург**, ул. 16 линия, 2а, +7 (3532) 45-80-55, ИП Гамов Д.А.  
**Оренбург**, пр-т. Дзержинского, 2а, 8 (3532) 56-11-44. ООО «Технодром».  
**Орехово-Зуево**, ул. Ленина, 111, +7 (926) 828-58-16. ИП Потапкин И.В.  
**Орёл**, ул. Городская, 98-б, +7(4862)71-48-80, 8(4862)71-48-81. ИП Рыбаков И.А.  
**Пенза**, ул. Перспективная, 1, +7 (8412) 205-540. ИП Загоруйко Е.В.  
**Петрозаводск**, ул. Попова, 7, 8 (8142) 59-22-02. ИП Федотов Н.Г.  
**Ростов-на-Дону**, пер. Крепостной 181/3, (863) 266-61-01, 266-61-05, 288-95-97, ИП Писарев С.А.  
**Рыбинск**, ул. Плеханова, 17, +7 (930) 118-73-01, ИП Тихомирова С.А.  
**Самара**, ул. Гастелло, 35а, 8 (846) 206-04-64. ООО «ВСС».  
**Самара**, Совхозный проезд, д. 28, 1 этаж, комната № 10, 8 (846) 214-01-76. ООО «Салмет».  
**Самара**, ул. Товарная, 70, 8 (846) 931-24-63. ООО «Самара Техсервис».  
**Санкт-Петербург**, ул. Черняховского, 15, 8 (812) 572-30-20. ООО «ЭДС».  
**Саранск**, ул. Строительная, д. 11/1 оф. 101, 8 (927) 276-32-96. ООО «ПРОФИ М».  
**Саратов**, ул. Гвардейская, 2а, (8452) 53-13-61. ИП Наконечных М.В.  
**Симферополь**, ул. Аральская, 71/88, 8 (978) 704-69-72. ИП Меринда В.И.  
**Сочи**, ул.Луначарского 24, 8 (918) 408-94-88, ИП Егоров Д.А.  
**Старый Оскол**, пр-т Алексея Угарова, 9А, +7 (920) 555 34 89, ООО «Стимул».  
**Тольятти**, ул. Громовой 33, 8 (917) 123-00-10, ЭКО-ТЕХНИКА.  
**Томск**, ул. Герцена, 76, 8 (382) 226-44-62, ИП Карпова Н.А.  
**Тула**, Одоевское шоссе, 78 оф. 1, 8 (4872) 39-23-96. ООО «Инструмент-Сервис».  
**Тула**, ул. Павшинский мост, 2, 8 (920) 274-71-77. ИП Романов Р.А.  
**Тюмень**, 2 км. Старотобольского тракта, 8, стр. 97, +7 (922) 260-02-70, +7 (932) 470-64-83, ИП Долматов Р.Ф.  
**Уфа**, пр-т Октября, д.23/5, +7 (987) 098 43 01, ООО «Согласие».  
**Уфа**, ул. Трамвайная, 15а, 8 (347) 298-5-222, УфаГаз.  
**Чебоксары**, Марпосадское шоссе, 9, 8 (8352) 38-02-22. ООО «Новый свет».  
**Череповец**, Гоголя, 54а, 8 (8202) 28-14-84. ИП Ермолаев Д.И.  
**Ярославль**, ул. Чкалова, 2, ТД «Эстет» 8 (4252) 79-58-01. ИП Клиническая Е.В.