

de * Hinweis: Abstand beachten!	no * Henvysning: Ta hensyn til avstanden!	mk * Напомена: Внимавајте на растојанието!	fa * تذکر: توجه داشته باشید که فاصله لازم حفظ شود!
en * Note: Observe distance!	fi * Ohje: Huomioi etäisyyds!	sl * Napotek: Pazite na odmik!	ar * تنبيه: يجب الالتزام بالمسافة الفاصلة!
fr * Remarque : respectez l'écart !	da * Bemærk: Overhold afstand!	sr * Uputstvo: Pridržavati se odstojanja!	ko * 참고: 간격에 주의!
nl * Let op: afstand in acht ne men!	tr * Bilgi: Mesafeye dikkat ediniz!	et * Viide. Järgida vahekaugust!	zh * 注意 : 保持距离 !
it * Avvertenza: mantenere la distanza!	ru * Указание: Соблюдать расстояние!	lt * Nuoroda: laikytės atstumo!	uk * Вказівка: Дотримуйте відстані!
el * Υπόδειξη: Τηρείτε την απόσταση!	cs * Upozornění: Dodržujte odstup!	lv * Norādījums: Ievērojiet attālumu!	ro * Indicație: Păstrați distanța!
es * Advertencia: ¡Obsérvese la distancia prescrita!	pl * Wskazówka: Zwracać uwagę na odstęp!	sk * Napotek: Pazite na odmik!	bg * Съвет: Спазвайте разстоянията!
pt * Nota: respeitar a distância!	hu * Útmutatás: Figyelembe kell venni a távolságot!	sq * Udhëzim: Vëreni distancën!	he * הערה: הקפידו על המרחק!
sv * Råd: Beakta avståndet!	hr *) Naputak: ripazite na udaljenost!	bs * Uputa: ridržavati se odstojanja!	

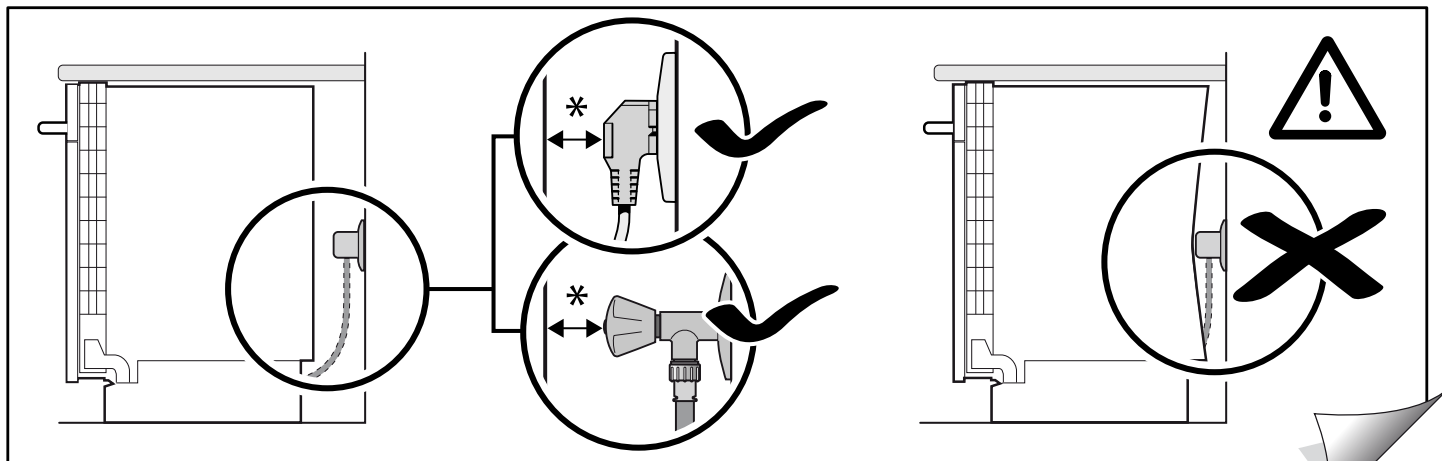

9000 905 744 (9305)

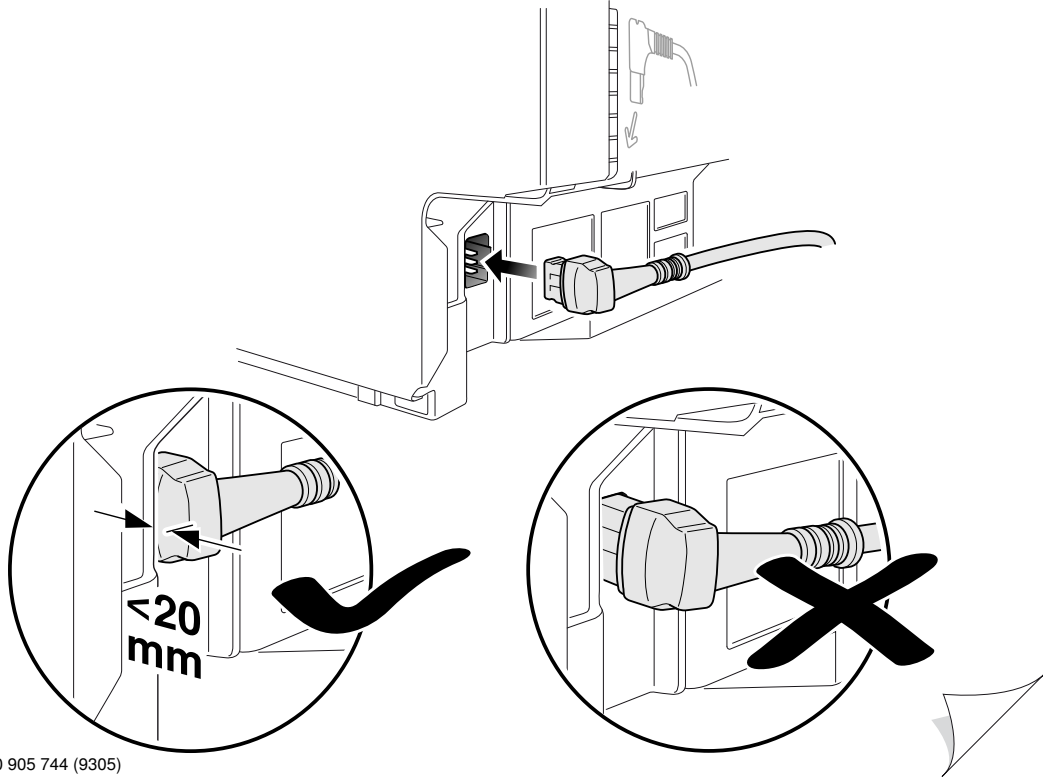

9000 905 744 (9305)

TM.by
ONLINE STORE

<https://tm.by>
Интернет-магазин