

МАШИНА ПЛОСКОШЛИФОВАЛЬНАЯ
РУЧНАЯ ЭЛЕКТРИЧЕСКАЯ

МПШ4-28, МПШ4-28Э

Руководство по эксплуатации

Проверьте комплектность поставки машины плоскошлифовальной ручной электрической (далее машина) в соответствии с таблицей 2.

Требуется при покупке машины проверку ее работы на холостом ходу и выдачи продавцом правильно заполненного гарантийного талона.

Дата изготовления (месяц, год) машины нанесена перфорацией.

Иллюстрация и перечень сборочных единиц и деталей (КДСЕ) и перечень гарантийных сервисных центров размещены по адресу www.zdphiolent.ru в разделе "Обслуживание и ремонт".



ВНИМАНИЕ! Ознакомьтесь со всеми указаниями мер безопасности и инструкциями. Несоблюдение указаний и инструкций может привести к поражению электрическим током, пожару и (или) серьезным повреждениям.

Сохраните все предупреждения и инструкции, чтобы можно было обращаться к ним в дальнейшем.

Инструкция по безопасности входит в настоящее руководство по эксплуатации – приложение А.

1 ОПИСАНИЕ И РАБОТА

1.1 Назначение изделия

1.1.1 Машина плоскошлифовальная ручная электрическая предназначена для ручного шлифования плоских поверхностей изделий из древесины, пластмассы, металла.

Машина имеет производственное и бытовое назначение.

Машину выпускают двух типов: МПШ4-28 и МПШ4-28Э.

Машина МПШ4-28Э снабжена электронным регулятором, обеспечивающим регулирование частоты колебаний основания.

В машинах применяются шлифовальные листы размером 115x280 мм с пылеулавливающими отверстиями. Шлифовальные листы с пылеулавливающими отверстиями можно изготовить из шлифовальных листов с помощью трафарета и пробойника (в комплект поставки не входят и приобретаются отдельно).

Функциональные возможности:

- обработка поверхностей изделий из древесины, пластмассы, металла;
- черновое и чистовое шлифование, полирование плоских поверхностей;
- удаление ржавчины и лакокрасочных покрытий;
- сбор продуктов обработки в пылесборник через отверстия в шлифовальном листе и основании при помощи встроенного пылесоса;

- возможность подключения внешнего пылесоса;
- быстрое крепление и натяжение шлифовальных листов.

Машина предназначена для работы в условиях умеренного климата при температуре от минус 15 до плюс 40°C, относительной влажности воздуха 75% при плюс 15 °С (среднегодовое значение) и отсутствия прямого воздействия атмосферных осадков и чрезмерной запыленности воздуха.

1.1.2 Знак  в маркировке означает наличие в машине двойной изоляции (класс II ГОСТ IEC 60745-2-4-2011), заземлять машину при работе не требуется.

Знак  в маркировке означает предупреждение "ВНИМАНИЕ! В целях предотвращения риска получения повреждения ознакомьтесь с руководством, содержащим инструкции".

1.2 Технические характеристики (свойства)

Технические характеристики (свойства) машины приведены в таблице 1.

Таблица 1

Наименование характеристики (свойства)	Норма	
	МПШ4-28	МПШ4-28Э
Номинальное напряжение, В	220	220
Номинальная частота, Гц	50	50
Номинальная потребляемая мощность, Вт	600	600
Частота колебаний основания на холостом ходу, мин ⁻¹	6000±500	свыше 0 до 6000±500
Амплитуда колебаний, мм	5	5
Режим работы по ГОСТ IEC 60034-1-2014	S1 (продолжительный)	S1 (продолжительный)
Класс машины по ГОСТ IEC 60745-2-4-2011	II	II
Статическая сила нажатия, Н, не более	30	30
Корректированный уровень звуковой мощности, дБА, не более	95	95
Полное среднеквадратичное значение виброускорения, м/с ² , не более	8,8	8,8
Размеры основания, мм	115×225	115×225
Масса, кг	2,55	2,55
Габаритные размеры (без пылесборника и шнура питания), мм	283×212×116	283×212×116
Примечание – Отклонение напряжения питающей сети – в пределах ±10%, частоты – в пределах ±5% от номинальных значений.		

1.3 Комплектность

Комплект поставки приведен в таблице 2.

Таблица 2

Наименование изделия, эксплуатационного документа	Количество, шт	Примечание
Машина плоскошлифовальная ручная электрическая МПШ4-28 МПШ4-28Э	1	_____
Пылесборник	1	_____
Патрубок	1	
Лист шлифовальный	1	
Накладка	2	
Коробка	1	
Руководство по эксплуатации	1	
Примечание – В графе "Примечание" индексом "V" отмечен тип машины, входящей в комплект		

1.4 Устройство и работа

Устройство машины показано на рисунке 1.

Основание 8 приводится в колебательное движение при помощи электропривода 1 через редуктор 9.

На основании 8 имеются пылеулавливающие отверстия, через которые пылеобразные продукты шлифования при помощи встроенного пылесоса удаляются в съемный пылесборник 6.

В накладке 3 размещены: выключатель клавишный 4, имеющий кнопку-фиксатор 2, конденсатор фильтра для подавления радиопомех и защитная трубка шнура питания 5.

Для работы применяется шлифовальная шкурка (тканевая по ГОСТ 5009-82, бумажная по ГОСТ 6456-82).

У машины МПШ4-28Э в выключателе клавишном 4 встроен электронный регулятор частоты колебаний основания 8.

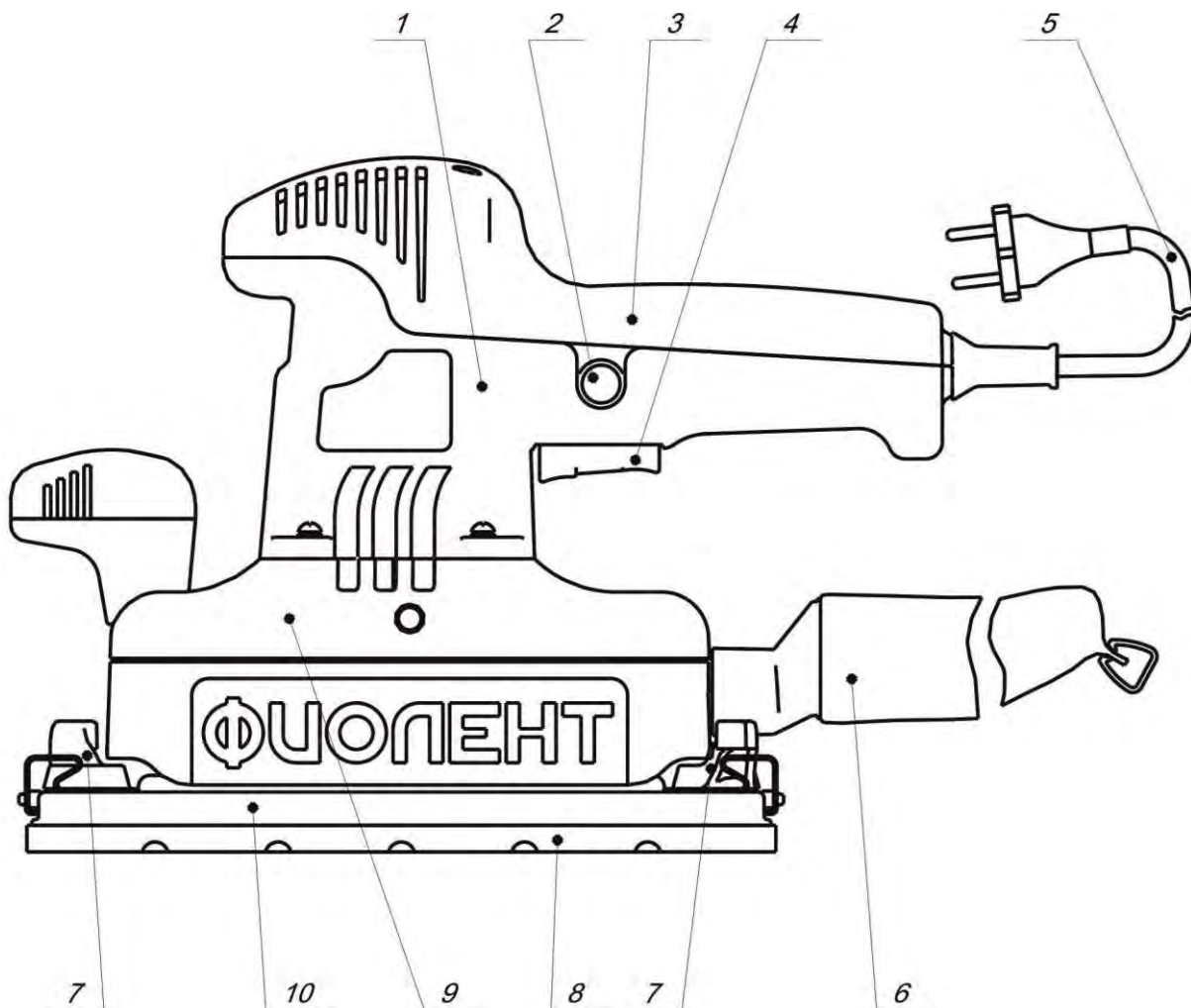

1 - электропривод; 2 - кнопка-фиксатор; 3 - накладка; 4 - выключатель клавишный; 5 - шнур питания; 6 - пылесборник; 7 - зажим (с накладкой); 8 - основание; 9 - редуктор; 10 - основание.

Рисунок 1

2 ИСПОЛЬЗОВАНИЕ ПО НАЗНАЧЕНИЮ

2.1 Подготовка машины к использованию

2.1.1 Перед началом работы производить:

- проверку комплектности и надежности крепления деталей, в том числе пылесборника 6, основания 8, зажимов 7 и шлифовального листа;
- внешний осмотр, при этом проверить исправность шнура питания 5, его защитной трубки и штепсельной вилки, целостность корпуса, накладки 3 и основания 10;
- проверку четкости работы выключателя клавишного 4;
- проверку работы машины на холостом ходу.

2.2 Использование машины по назначению

В зависимости от обрабатываемого материала и вида обработки выбрать соответствующий шлифовальный лист.

Совместить шлифовальный лист с основанием 8, края листа пропустить между основанием 8 и зажимами 7, после чего закрепить шлифовальный лист поворотом ручек зажимов 7. Присоединить пылесборник 6.

Удалить с обрабатываемой поверхности посторонние предметы, не допуская их втягивания в пылеулавливающие отверстия.

Включение машины производить до приведения шлифовального листа в контакт с объектом обработки.

2.3 Дополнительные указания мер безопасности.

По окончании работы отключить шнур питания 5 от сети, отсоединить пылесборник 6, очистить его от продуктов обработки. Очистить машину от загрязнений.

 **ВНИМАНИЕ! РУКОВОДСТВОВАТЬСЯ СЛЕДУЮЩИМИ УКАЗАНИЯМИ:**

НЕ ДОПУСКАТЬ ПОВРЕЖДЕНИЯ ИЛИ НЕНАДЕЖНОГО КРЕПЛЕНИЯ ШЛИФОВАЛЬНОГО ЛИСТА, ОСЛАБЛЕНИЯ ЗАТЯЖКИ КРЕПЕЖНЫХ ВИНТОВ, ОСОБЕННО В ПОДВИЖНОЙ ЧАСТИ МАШИНЫ.

НЕ ДОПУСКАТЬ ПОПАДАНИЯ В ПЫЛЕУЛАВЛИВАЮЩИЕ ОТВЕРСТИЯ ПРЕДМЕТОВ РАЗМЕРАМИ БОЛЕЕ 3 ММ, ЧТО МОЖЕТ РАЗРУШИТЬ ВЕНТИЛЯТОР ИЛИ ЗАКЛИНИТЬ МЕХАНИЗМ.

НЕ РАБОТАТЬ С ПЕРЕГРУЗКОЙ, ВОЗНИКАЮЩЕЙ ПРИ ЧРЕЗМЕРНОЙ СТАТИЧЕСКОЙ СИЛЕ НАЖАТИЯ (БОЛЕЕ 30 Н) ОСНОВАНИЯ 8 К ОБРАБАТЫВАЕМОЙ ПОВЕРХНОСТИ, ТАК КАК ЭТО СНИЖАЕТ ЭФФЕКТИВ-

НОСТЬ РАБОТЫ И МОЖЕТ ПРИВЕСТИ К ПЕРЕГРЕВУ ЭЛЕКТРОДВИГАТЕЛЯ.

НЕ ОБРАБАТЫВАТЬ ПОВЕРХНОСТИ С ОБРАЗОВАНИЕМ БОЛЬШОГО КОЛИЧЕСТВА ПЫЛИ, ЕСЛИ ОБРАЗУЮЩАЯСЯ ПЫЛЬ НЕ УСПЕВАЕТ ПОГЛОЩАТЬСЯ ПЫЛЕСБОРНИКОМ 6, ПОЛЬЗУЙТЕСЬ ВНЕШНИМ ПЫЛЕСОСОМ, ПОДСОЕДИНИВ ЕГО К МАШИНЕ ВМЕСТО ПЫЛЕСБОРНИКА 6 С ПОМОЩЬЮ ПАТРУБКА, ВХОДЯЩЕГО В КОМПЛЕКТ ПОСТАВКИ.

НЕ ОБРАБАТЫВАТЬ МАТЕРИАЛЫ С СОДЕРЖАНИЕМ АСБЕСТА ИЛИ ДРУГИХ ВРЕДНЫХ ВЕЩЕСТВ.

НЕ ДОПУСКАТЬ ПЕРЕГРЕВА МАШИНЫ ИЛИ ОБРАБАТЫВАЕМОГО МАТЕРИАЛА.

НЕ ОБРАБАТЫВАТЬ ВЛАЖНЫЕ ПОВЕРХНОСТИ И НЕ ПРИМЕНЯТЬ ВЛАЖНЫЕ ШЛИФОВАЛЬНЫЕ ЛИСТЫ.

РЕКОМЕНДУЕТСЯ ПРИМЕНЯТЬ ИНДИВИДУАЛЬНЫЕ СРЕДСТВА ЗАЩИТЫ ОТ ПЫЛИ, ШУМА И ВИБРАЦИИ.

2.4 Необходимые меры при обнаружении неисправности машины

В случае обнаружения неисправности машины (отсутствие вращения электропривода, повышенное искрение щеточно-коллекторного узла, повышенный шум/вибрация и т.д.) необходимо:

- немедленно прекратить эксплуатацию машины;
- отсоединить вилку от розетки сети питания;
- обратиться в специализированный сервисный центр.

3 ТЕХНИЧЕСКОЕ ОБСЛУЖИВАНИЕ

3.1 При проведении технического обслуживания машины соблюдать меры безопасности, изложенные в 2.3 и приложении А.

3.2 Техническое обслуживание

3.2.1 Техническое обслуживание подразделяется на текущее и периодическое.

3.2.2 Текущее обслуживание

Текущее обслуживание производится потребителем.

В текущее обслуживание входит:

- очистка машины, в том числе пылесборника 6, от продуктов шлифования в процессе и в конце работы;
- подтяжка наружных крепежных деталей (при необходимости).

3.2.3 Периодическое обслуживание

Периодическое обслуживание производится после 50 ч наработки, в дальнейшем – после каждых 50 ч наработки и включает:

- проверку состояния коллектора якоря;
- осмотр и замену щеток (при необходимости);
- осмотр и замену смазки редуктора (при необходимости).

Замену щеток производить при их длине менее 6 мм.

После замены щеток включить машину на холостом ходу на 3-5 мин для приработки щеток.

После разборки машины и замены смазки необходимо обеспечить правильность ее сборки:

- эксцентрики должны быть смещены в одну сторону (при этом риски на зубчатых колесах должны располагаться на одной линии);
- противовесы должны быть установлены в противоположную сторону эксцентрикам;
- манжета должна плотно прилегать к входному и выходному отверстиям.

Периодическое обслуживание производится за счет потребителя в гарантийных сервисных центрах.

4 СРОК СЛУЖБЫ

4.1 Срок службы машины 6 лет.

Указанный срок службы действителен при соблюдении потребителем требований настоящего руководства по эксплуатации.

5 ГАРАНТИИ ИЗГОТОВИТЕЛЯ

5.1 Машина плоскошлифовальная ручная электрическая изготовлена в соответствии с требованиями технических условий ТУ У 29.4-14309586-019:2007 (ИДФР.298134.004ТУ) “Машины плоскошлифовальные ручные электрические”.

Изготовитель гарантирует соответствие машины требованиям указанных технических условий при условии соблюдения потребителем правил, изложенных в руководстве по эксплуатации.

5.2 Гарантийный срок эксплуатации машины 24 месяца от даты продажи через розничную торговую сеть при соблюдении потребителем правил эксплуатации и своевременного проведения технического обслуживания в течение гарантийного срока эксплуатации.

Гарантийный срок эксплуатации машины может быть увеличен до 36 месяцев. Для этого необходимо зарегистрировать машину по адресу www.zdphiolent.ru в разделе "Регистрация электроинструмента" в течение 30 дней со дня покупки и получить гарантийный сертификат "ФИОЛЕНТ – 36 МЕСЯЦЕВ ГАРАНТИИ". Отсутствие гарантийного сертификата оставляет за потребителем право на бесплатный гарантийный ремонт машины в течение 24 месяцев от даты продажи.

После окончания гарантийного срока эксплуатации ремонт производится за счет потребителя.

В случае выявления недостатков (несоответствия требованиям нормативных документов) потребитель имеет право на защиту своих интересов в соответствии с требованиями Закона РФ "О защите прав потребителей" от 07.02.1992 г. № 2300-1.

6 ТРАНСПОРТИРОВАНИЕ, ХРАНЕНИЕ И УТИЛИЗАЦИЯ

6.1 Транспортирование машины соответствует условиям хранения 3 по ГОСТ 15150-69.

6.2 Условия хранения машины – 1 по ГОСТ 15150-69.

Машина должна храниться в коробке, в отопляемых или вентилируемых помещениях с кондиционированием воздуха, расположенных в любых макроклиматических районах при температуре от плюс 5 до плюс 40 °С и относительной влажности воздуха 75% при плюс 15 °С (среднегодовое значение).

6.3 Материалы, применяемые в машине, обеспечивают безопасную утилизацию.

ДЕКЛАРАЦИЯ О СООТВЕТСТВИИ

С полной ответственностью я заявляю, что настоящее изделие соответствует нижеследующим стандартам EN 60745-1:2009, EN 60745-2-4:2009, EN ISO 28927-3:2009, EN 55014-1:2006, EN 55014-2:1997, EN 61000-3-2:2006, EN 61000-3-3:2008 согласно положениям Директив 2006/42/ЕС, 2006/95/ЕС, 2004/108/ЕС и 2011/65/EU.

Генеральный директор
АО “ЗАВОД “ФИОЛЕНТ”

А.С. Баталин

Приложение А
(обязательное)
ИНСТРУКЦИЯ ПО БЕЗОПАСНОСТИ

Настоящая инструкция по безопасности распространяется на машины плоскошлифовальные ручные электрические, выпускаемые АО “ЗАВОД “ФИОЛЕНТ”.

 **ВНИМАНИЕ!** Прочтите все предупреждения и указания мер безопасности и все инструкции. Невыполнение предупреждений и инструкций может привести к поражению электрическим током, пожару и (или) серьезным повреждениям.

Сохраните все предупреждения и инструкции, для того чтобы можно было обращаться к ним в дальнейшем.

Термин "электрическая машина" используется для обозначения вашей машины с электрическим приводом, работающим от сети (снабженного шнуром), или машины с электрическим приводом, работающим от аккумуляторных батарей.

1) Безопасность рабочего места

а) Содержите рабочее место в чистоте и обеспечьте его хорошее освещение. Если рабочее место загромождено или плохо освещено, это может привести к несчастным случаям;

б) не следует эксплуатировать машину во взрывоопасной среде (например, в присутствии воспламеняющихся жидкостей, газов или пыли). Машины с электрическим приводом являются источником искр, которые могут привести к возгоранию пыли или паров;

в) не подпускайте детей или посторонних лиц к электрической машине в процессе ее работы. Отвлечение внимания может привести к потере контроля.

2) Электрическая безопасность

а) Штепсельные вилки электрических машин должны подходить под розетки. Никогда не изменяйте конструкцию штепсельной вилки каким-либо образом. Не используйте каких-либо переходников для машин с заземляющим проводом. Использование неизмененных вилок и соответствующих розеток уменьшит риск поражения электрическим током;

б) **не допускайте контакта тела с заземленными поверхностями, такими, как трубы, радиаторы, плиты и холодильники.** Существует повышенный риск поражения электрическим током, если ваше тело заземлено;

в) **не подвергайте электрическую машину воздействию дождя и не держите ее во влажных условиях.** Вода, попадая в электрическую машину, увеличивает риск поражения электрическим током;

г) **обращайтесь аккуратно со шнуром. Никогда не используйте шнур для переноса, перетаскивания электрической машины и вытаскивания вилки из розетки. Исключите воздействие на электрическую машину тепла, масла, острых кромок или движущихся частей.** Поврежденные или скрученные шнуры увеличивают риск поражения электрическим током;

д) **при эксплуатации электрической машины на открытом воздухе пользуйтесь удлинителем, пригодным для использования на открытом воздухе.** Применение шнура, предназначенного для использования на открытом воздухе, уменьшает риск поражения электрическим током;

е) **если нельзя избежать эксплуатации электрической машины во влажных условиях, используйте источник питания, снабженный устройством защитного отключения (УЗО).** Использование УЗО уменьшает риск поражения электрическим током.

3) Личная безопасность

а) **Будьте бдительны, следите за своими действиями и руководствуйтесь здравым смыслом при эксплуатации электрических машин. Не пользуйтесь электрическими машинами, если вы устали, находитесь под действием наркотических средств, алкоголя или лекарственных препаратов.** Кратковременная потеря концентрации внимания при эксплуатации электрических машин может привести к серьезным повреждениям;

б) **пользуйтесь индивидуальными защитными средствами. Всегда пользуйтесь средствами для защиты глаз.** Защитные средства – такие, как маски, предохраняющие от пыли, обувь, предохраняющая от скольжения, каска или средства защиты ушей, используемые в соответствующих условиях, уменьшат опасность получения повреждений;

в) **не допускайте случайного включения машин. Обеспечьте, чтобы выключатель находился в положении "Отключено" перед подсоединением к сети и (или) к аккумуляторной батарее и при подъеме и переноске электрической машины.** Если при переноске электрической машины палец находится на выключателе или происходит подключение к

сети электрической машины, у которой выключатель находится в положении "Включено", это может привести к несчастному случаю;

г) **перед включением электрической машины удалите все регулировочные или гаечные ключи.** Ключ, оставленный во вращающейся части электрической машины, может привести к травмированию оператора;

д) **при работе не пытайтесь дотянуться до чего-либо, всегда сохраняйте устойчивое положение.** Это позволит обеспечить наилучший контроль над электрической машиной в экстремальных ситуациях;

е) **одевайтесь надлежащим образом. Не носите свободной одежды или ювелирных изделий. Не приближайте свои волосы, одежду и перчатки к движущимся частям электрической машины.** Свободная одежда, ювелирные изделия и длинные волосы могут попасть в движущиеся части;

ж) **если предусмотрены средства для подсоединения к оборудованию для отсоса и сбора пыли, обеспечьте их надлежащее присоединение и эксплуатацию.** Сбор пыли может уменьшить опасности, связанные с пылью;

з) **при потере электропитания или другом самопроизвольном выключении машины немедленно переведите клавишу выключателя в положение «ОТКЛЮЧЕНО» и отсоедините вилку от розетки.** Если при потере напряжения машина осталась включенной, то при возобновлении питания она самопроизвольно заработает, что может привести к телесному повреждению и (или) материальному ущербу.

4) Эксплуатация и уход за электрической машиной

а) **Не перегружайте электрическую машину. Используйте электрическую машину соответствующего назначения для выполнения необходимой вам работы.** Лучше и безопаснее выполнять с помощью электрической машины ту работу, на которую она рассчитана;

б) **не используйте электрическую машину, если ее выключатель неисправен (не включает или не выключает).** Любая электрическая машина, которая не может управляться с помощью выключателя, представляет опасность и подлежит ремонту;

в) **отсоедините вилку от источника питания и (или) аккумуляторную батарею от электрической машины перед выполнением каких-либо регулировок, заменой принадлежностей или помещением ее на**

хранение. Подобные превентивные меры безопасности уменьшают риск случайного включения электрической машины;

г) **храните неработающую электрическую машину в месте, недоступном для детей, и не разрешайте лицам, не знакомым с электрической машиной или настоящей инструкцией, пользоваться электрической машиной.** Электрические машины представляют опасность в руках неквалифицированных пользователей;

д) **обеспечьте техническое обслуживание электрических машин.** Проверьте электрическую машину на предмет правильности соединения и закрепления движущихся частей, поломки деталей и иных несоответствий, которые могут повлиять на работу. В случае неисправности отремонтируйте электрическую машину перед использованием. Часто несчастные случаи происходят из-за плохого обслуживания электрической машины;

е) **храните режущие инструменты в заточенном и чистом состоянии.** Режущие инструменты с острыми кромками, обслуживаемые надлежащим образом, реже заклинивают, ими легче управлять;

ж) **используйте электрические машины, приспособления, инструмент и пр. в соответствии с настоящей инструкцией с учетом условий и характера выполняемой работы.** Использование электрической машины для выполнения операций, на которые она не рассчитана, может создать опасную ситуацию.

5) Обслуживание

а) **Ваша электрическая машина должна обслуживаться квалифицированным персоналом, использующим только оригинальные запасные части.** Это обеспечит безопасность электрической машины.