

CENTEK®

СТ-1550

МИКРОВОЛНОВАЯ ПЕЧЬ
МИКРОТОЛҚЫНДЫ ПЕШ
ՄԻԿՐՈԱՆԻՔԱՅԻՆ
ՎԱՌԱՐԱՆ
МИКРОТОЛҚУНДУУ МЕШ
MICROWAVE OVEN



РУКОВОДСТВО ПОЛЬЗОВАТЕЛЯ
ҚОЛДАНУШЫ НҰСҚАУЛЫҒЫ
ՕԳՏԱԳՈՐԾՈՂԻ ՁԵՌՆԱՐԿԸ
КОЛДОНУУЧУН ЖЕТЕКЧИЛИГИ
INSTRUCTION MANUAL

СЕРИЯ СТ

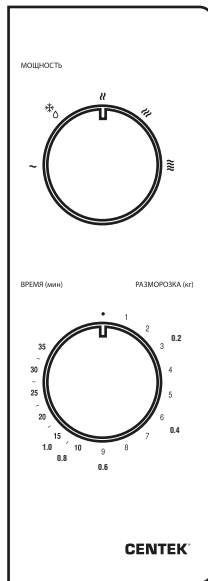
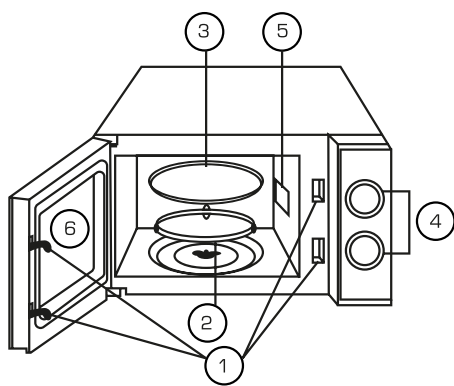

Уважаемый потребитель!

Благодарим Вас за выбор продукции ТМ СЕНТЕК.

Мы гарантируем, что наша продукция отвечает всем необходимым требованиям по качеству и безопасности при использовании в соответствии с настоящей инструкцией.

Желаем Вам приятного пользования!

НАЗНАЧЕНИЕ ПРИБОРА: для быстрого нагрева пищевых продуктов с помощью микроволн.

Данный прибор предназначен для использования в бытовых и аналогичных условиях, в частности:

- в кухонных зонах для персонала в магазинах, офисах и прочих производственных условиях;
- на сельскохозяйственных фермах;
- клиентами в гостиницах, отелях и прочей инфраструктуре жилого типа;
- в частных пансионатах.

ВАЖНЫЕ ИНСТРУКЦИИ ПО БЕЗОПАСНОСТИ. ПРОЧИТЕ ВНИМАТЕЛЬНО И СОХРАНИТЕ ДЛЯ ДАЛЬНЕЙШЕГО ИСПОЛЬЗОВАНИЯ.

1. МЕРЫ БЕЗОПАСНОСТИ

Во избежание возникновения ситуаций, опасных для жизни и здоровья, а также преждевременного выхода прибора из строя необходимо строго соблюдать перечисленные ниже условия:

1. Убедитесь, что напряжение, указанное на приборе, соответствует напряжению в сети электропитания. Не используйте переходники во избежание возникновения пожара.
2. Запрещается использовать принадлежности и запасные части других изготовителей. В случае использования таких деталей гарантия изготовителя аннулируется.
3. Запрещается пользоваться прибором при повреждении сетевого шнура, вилки и других частей прибора.
4. При повреждении шнура питания его замену, во избежание опасности, должен производить изготовитель, сервисная служба или аналогичный квалифицированный персонал.
5. Во время первого использования может появиться легкий неприятный запах, который исчезнет после нескольких использований, что объясняется возможным наличием остатков масел, других веществ

- на внутренних поверхностях и нагревательных элементах. Рекомендуется наполнить чашку водой и несколько раз разогреть ее.
6. Прибор должен быть установлен так, чтобы его поверхность находилась на расстоянии минимум 2 см от других объектов.
7. Не накрывайте вентиляционные отверстия во избежание перегрева.
8. Не используйте прибор, если защелки на дверце не работают.
9. После использования отключите розетку от электросети и проследите, чтобы она не находилась непосредственно на приборе, вблизи огня или воды.
10. В приборе есть источник СВЧ-волн, настроить которые может только специалист, поэтому не вскрывайте и не нарушайте целостность корпуса устройства.
11. Прибор не предназначен для использования лицами (включая детей) с пониженными физическими, сенсорными или умственными способностями или при отсутствии у них жизненного опыта или знаний, если они не находятся под присмотром или не проинструктированы об использовании прибора лицом, ответственным за их безопасность. Дети должны находиться под присмотром для недопущения игры с прибором.
12. Не используйте прибор на улице.
13. Не разогревайте жиры и масло, так как их температуру трудно контролировать.
14. После использования прибора протрите его внутреннюю поверхность сухой или влажной тканью, удалив капли жира и остатки пищи. Капли жира могут стать причиной появления дыма и спровоцировать возникновение возгорания.
15. Для кипячения жидкостей используйте контейнеры или посуду большого диаметра и не наполняйте их полностью, чтобы избежать выплескивания. Не используйте посуду с узким горлышком.
16. Кожуру картофеля, сосиски следует очистить или проткнуть вилкой.
17. Лампа внутри прибора предназначена для освещения продуктов и не пригодна для другого использования (для комнатного освещения).
18. Не используйте металлические контейнеры и посуду с металлическими элементами.
19. После приготовления контейнеры могут быть очень горячими. Используйте специальные рукавицы, чтобы достать контейнеры. Будьте осторожны при открытии крышки контейнера, опасайтесь горячего пара.
20. Открывайте упаковки с попкорном и пакеты для запекания осторожно, на достаточном расстоянии от лица.
21. Прибор не предназначен для работы от внешнего таймера или отдельной системы дистанционного управления.
22. Данная модель предназначена для использования в качестве отдельно стоящей. Не встраивать и не использовать в шкаду!

23. Использование только принадлежностей, которые пригодны для использования в микроволновых печах.
24. При нагреве пищевых продуктов в пластиковых или бумажных контейнерах следить за печью из-за возможности возгорания.
25. Микроволновая печь предназначена для нагрева пищевых продуктов и напитков. Сушка пищевых продуктов или одежды и нагрев ковриков, тапочек, губок, мокрой одежды и подобных вещей может привести к травме, воспалению и пожару.
26. При появлении дыма выключить или отсоединить от питания прибор и не открывать дверцу, для того чтобы пламя погасло от недостатка воздуха.
27. Микроволновой нагрев напитков может привести к бурному кипению с задержкой, в этой связи следует с осторожностью обращаться с емкостью.
28. Содержимое детских бутылочек для кормления и баночек с детским питанием должно быть перемешано или взбито, а температура продукта проверена перед употреблением, чтобы избежать ожога.
29. Яйца в скорлупе и целые сваренные вкрутую яйца не следует нагревать в микроволновых печах, поскольку они могут взорваться, даже после того, как микроволновой нагрев закончится.
30. Регулярно очищайте уплотнения дверец, камер и примыкающих к ним частей. Недостаточная чистота печи может привести к повреждению поверхности и к возникновению опасной ситуации.
31. Печь следует очищать регулярно, любые остатки пищевых продуктов удалять.
32. Несвоевременная очистка печи может привести к повреждению поверхности, снижению срока службы прибора, а также может привести к опасности.
33. Особые условия по перевозке (транспортировке), реализации: нет.
34. Если вы желаете передать прибор для использования другому лицу, пожалуйста, передавайте его вместе с настоящей инструкцией.

ПРЕДУПРЕЖДЕНИЕ! Если дверца или уплотнения дверцы повреждены, печь нельзя включать, пока не будет отремонтирована квалифицированным специалистом.

ПРЕДУПРЕЖДЕНИЕ! Любому лицу, кроме квалифицированного специалиста, опасно выполнять какие-либо действия по обслуживанию или ремонту, связанные с удалением крышки, которая защищает от воздействия микроволновой энергии.

ПРЕДУПРЕЖДЕНИЕ! Жидкости и другие продукты питания нельзя нагревать в герметичных емкостях, поскольку они могут взорваться.

Список материалов, допустимых для использования

Материал контейнера	Использование	Примечание
Термостойкая керамика	Да	Никогда не используйте керамическую посуду с декоративными металлическими элементами или металлическим ободком
Термостойкий пластик	Да	Не использовать для длительного приготовления
Термостойкое стекло	Да	-
Полиэтиленовая пленка	Да	Не использовать при приготовлении мяса, так как тепло печи может повредить полиэтиленовую пленку
Металлическая посуда/контейнеры	Нет	Не использовать. СВЧ-волны прибора не проникают сквозь металл
Лакированные изделия	Нет	Слабая термостойкость. Не пригодны для высокотемпературной обработки пищи
Бамбук, дерево и бумажные контейнеры	Нет	Слабая термостойкость. Не пригодны для высокотемпературной обработки пищи

2. ОПИСАНИЕ ПРИБОРА

1. Дверные защелки
2. Роликовая подставка
3. Стеклопанель поднос
4. Панель управления
5. Заслонка волновода
6. Смотровое окно

3. КОМПЛЕКТНОСТЬ





- Микроволновая печь - 1 шт.
- Стеклопанель поднос - 1 шт.
- Роликовая подставка - 1 шт.
- Руководство по эксплуатации - 1 шт.

4. ПОРЯДОК РАБОТЫ ПОДГОТОВКА К РАБОТЕ

- Достаньте микроволновую печь из упаковки.

- Проверьте прибор на наличие повреждений, особое внимание уделите исправности дверцы печи (при обнаружении повреждений обратитесь в ближайший сервисный центр).
- Микроволновую печь необходимо расположить на сухой антикоррозийной поверхности.
- Установите печь так, чтобы от стены до задней поверхности было расстояние не менее 10 см, а от боковой стенки печи - минимум 20 см. Пространство над печью должно быть не менее 30 см. Минимальная высота размещения - 85 см.
- Со всех сторон печи должен быть обеспечен доступ воздуха для вентиляции.
- Печь должна находиться на расстоянии минимум 5 м от телевизора, радио или антенны, чтобы избежать помех.
- Нельзя устанавливать микроволновую печь в кабинете.
- Установите печь так, чтобы задняя часть находилась напротив стены.

ПАНЕЛЬ УПРАВЛЕНИЯ РЕГУЛЯТОР МОЩНОСТИ

	100% выходная мощность	Быстрое приготовление. Разогрев, кипячение.
	77% выходная мощность	Обычное приготовление. Рис, курица, рубленое мясо.
	55% выходная мощность	Медленное приготовление. Пагу, рыба.
	33% выходная мощность	Разморозка, размягчение масла, супы.
	17% выходная мощность	Размягчение мороженого.

ТАЙМЕР

Максимальное время приготовления: 35 минут. Каждое деление равно 1 минуте. После 10 минут деления равны 5 минутам. Специальный звук оповещает о том, что время, установленное на таймере, истекло.

ЭКСПЛУАТАЦИЯ

1. Подсоедините шнур к розетке электропитания.
2. Убедитесь, что переключатель на таймере установлен на отметке «0».
3. Для обеспечения вентиляции не рекомендуется накрывать прибор.
4. Поставьте посуду с едой на стеклянный поднос и закройте дверцу.
5. Продукты обязательно должны находиться в контейнере или другой посуде!

6. Выберите желаемый уровень мощности и мощность, повернув регулятор мощности на нужный уровень.
7. Установите таймер, повернув регулятор времени.
8. Микроволновая печь автоматически начнет готовить после установки уровня мощности и времени.
9. Когда время приготовления истечет, раздастся специальный сигнал, свет в печи погаснет.

ПРЕДУПРЕЖДЕНИЕ! При извлечении продуктов из микроволновой печи, пожалуйста, убедитесь, что мощность печи выключена, повернув регулятор таймера в положение 0 (ноль). Невыполнение этого требования и эксплуатация микроволновой печи без продуктов может привести к перегреву и повреждению прибора.

РЕКОМЕНДАЦИИ ПО РАЗМОРАЖИВАНИЮ ПРОДУКТОВ

Для вашего удобства на таймере отображен вес размораживаемого продукта. Например, если вы хотите разморозить 400 г продукта, установите таймер на 6 минут.

В большинство продуктов микроволны проникают на глубину 4 см. Для улучшения эффекта разморозки воспользуйтесь рекомендациями:

- Во время размораживания пищи больших объемов перемешивайте ее в процессе размораживания для равномерного нагревания пищи.
- Если вес размораживаемых продуктов превышает 0,5 кг, их следует перерождать минимум 2 раза.
- Размороженные продукты следует приготовить как можно быстрее и не рекомендуется повторно подвергать их заморозке.

Продукт	Вес	Время размораживания продуктов
Мясо	0.1 - 1.0 кг	1:30 - 26:00 мин
Курица	0.2 - 1.0 кг	2:30 - 22:00 мин
Морепродукты	0.1 - 0.9 кг	1:30 - 14:00 мин

РЕКОМЕНДАЦИИ ПО ПРИГОТОВЛЕНИЮ

Расположение продуктов в печи

Располагайте более крупные кусочки пищи ближе к краю блюда, а более тонкие - в центре. Старайтесь располагать продукты в печи равномерно, не перекрывая друг друга.

Время приготовления

Начните приготовление с установления на таймере небольшого времени промежутка, увеличивая его по мере необходимости.

Равномерное приготовление пищи

Такие продукты как курица, гамбургер или бифштекс, рекомендуется перерождать хотя бы раз во время приготовления.

В зависимости от вида еды ее рекомендуется перемешивать несколько раз от края к центру посуды.

После приготовления

После окончания приготовления оставьте пищу в микроволновой печи на некоторое время, что позволит завершить приготовление и даст еде немного остыть.

Определение степени готовности

В этом вам помогут цвет и плотность/жесткость пищи. Пар должен исходить от всей поверхности еды, а не только от ее краев.

Кости птицы должны легко отделяться. На мясе не должно быть крови. Рыба должна быть непрозрачной и легко разделяться вилкой.

Безопасное использование пластиковых упаковок

Некоторые виды пластиковой посуды не предназначены для приготовления еды с высоким содержанием жиров и сахара в микроволновых печах.

5. УХОД ЗА ПРИБОРОМ

- Отсоедините шнур электропитания от сети.
- Регулярно мойте микроволновую печь, удаляя все остатки пищи, жира и другие загрязнения.
- Для удаления загрязнений с поверхности дверцы, корпуса, стекла дверцы и внутренней поверхности печи используйте только мягкие неабразивные моющие средства, губку или мягкую ткань. Не используйте жесткие губки и щетки с металлическими вкраплениями. Они могут поцарапать поверхность прибора. Невыполнение этого условия может повлечь за собой сокращение срока его эксплуатации.
- Не снимайте заслонку волновода.

6. ВОЗМОЖНЫЕ НЕПОЛАДКИ И СПОСОБЫ ИХ УСТРАНЕНИЯ

Перед обращением в сервисный центр, проверьте прибор самостоятельно:

- Убедитесь, что печь подключена к сети. Проверьте напряжение в сети.
- Наполните стеклянный стакан водой объемом 150 мл и поставьте его в печь, закройте плотно дверцу. Лампа внутри печи должна погаснуть.
- Включите микроволновую печь на 1 минуту.
- Свет внутри печи должен загореться.
- Проверьте, работает ли вентилятор. Поднесите руку к вентиляционному отверстию.
- Проверьте, проворачивается ли роликовая подставка (она может двигаться как по часовой стрелке, так и против).

- Проверьте, согрелась ли вода в стакане.

- Если после проверки микроволновая печь не работает, обратитесь в сервисный центр.

- Ремонт должен производиться только квалифицированным персоналом сервисных центров!

7. ТЕХНИЧЕСКИЕ ХАРАКТЕРИСТИКИ

- Объем: 20 л
- Номинальное напряжение: 220-240 В -50 Гц
- Входная мощность: 1050 Вт
- Выходная мощность: 700 Вт
- Частота микроволнового излучения: 2450 МГц
- 5 режимов мощности
- Таймер на 35 минут



ВНИМАНИЕ! Будьте осторожны: при работе прибора температура доступных поверхностей может быть высокой.

8. УТИЛИЗАЦИЯ ПРИБОРА

Прибор по окончании срока службы может быть утилизирован отдельно от обычного бытового мусора. Его можно сдать в специальный пункт приема электронных приборов и электроприборов на переработку.

9. ИНФОРМАЦИЯ О СЕРТИФИКАЦИИ, ГАРАНТИЙНЫЕ ОБЯЗАТЕЛЬСТВА

Товар сертифицирован в соответствии с законом «О защите прав потребителей». Этот прибор соответствует всем официальным национальным стандартам безопасности, применимым к электроприборам в Российской Федерации. Установленный производителем в порядке п. 2 ст. 5 Федерального закона РФ «О защите прав потребителей» срок службы для данного изделия составляет 5 лет с даты реализации конечному потребителю при условии, что изделие используется в строгом соответствии с настоящей инструкцией по эксплуатации и применимыми техническими стандартами. По окончании срока службы обратитесь в ближайший авторизованный сервисный центр для получения рекомендаций по дальнейшей эксплуатации прибора. Дата производства изделия указана в серийном номере (2 и 3 знаки - год, 4 и 5 знаки - месяц производства). При возникновении вопросов по обслуживанию прибора или в случае его неисправности обратитесь в авторизованный сервисный центр TM CENTEK. Адрес центра можно найти на сайте <https://centek.ru/servis>. Способы связи с сервисной поддержкой: тел: +7 (988) 24-00-178, VK: vk.com/centek_krd. Генеральный сервисный центр ООО «Ларина-Сервис», г. Краснодар. Тел.: +7 (861) 991-05-42. Название организации, принимающей претензии в Казахстане: ТОО «Moneytop», г. Астана, ул. Жанибека Тархана, д. 9, крыльцо 5.

Тел.: +7 (707) 858-65-29, +7 (707) 340-09-57.
Продукция имеет сертификат соответствия:
№ ЕАЭС RU С-СН.ВЕ02.В.02215/20 от 28.04.2020 г.



10. ИНФОРМАЦИЯ О ПРОИЗВОДИТЕЛЕ, ИМПОРТЕРЕ

Импортер: ИП Асрумян К.Ш. Адрес: Россия, 350912, г. Краснодар, п.г.т. Пашковский, ул. Атамана Лысенко, 23. Тел.: +7 (861) 2-600-900.

УВАЖАЕМЫЙ ПОТРЕБИТЕЛЬ!

Срок гарантии на все приборы 12 месяцев с даты реализации конечному потребителю. Данным гарантийным талоном производитель подтверждает исправность данного прибора и берет на себя обязательство по бесплатному устранению всех неисправностей, возникших по вине производителя.

УСЛОВИЯ ГАРАНТИЙНОГО ОБСЛУЖИВАНИЯ

1. Гарантия действует при соблюдении следующих условий оформления:

- правильное и четкое заполнение оригинального гарантийного талона изготовителя с указанием наименования модели, ее серийного номера, даты продажи, при наличии печати фирмы-продавца и подписи представителя фирмы-продавца в гарантийном талоне, печатей на каждом отрывном купоне, подписи покупателя.

Производитель оставляет за собой право на отказ в гарантийном обслуживании в случае непредоставления вышеуказанных документов, или если информация в них будет неполной, неразборчивой, противоречивой.

2. Гарантия действует при соблюдении следующих условий эксплуатации:

- использование прибора в строгом соответствии с инструкцией по эксплуатации;
 - соблюдение правил и требований безопасности.
3. Гарантия не включает в себя периодическое обслуживание, чистку, установку, настройку прибора на дому у владельца.
4. Случаи, на которые гарантия не распространяется:
- механические повреждения;
 - естественный износ прибора;
 - несоблюдение условий эксплуатации или ошибочные действия владельца;
 - неправильная установка, транспортировка;

- стихийные бедствия (молния, пожар, наводнение и др.), а также другие причины, независимые от продавца и изготовителя;
- попадание внутрь прибора посторонних предметов, жидкостей, насекомых;
- ремонт или внесение конструктивных изменений неуполномоченными лицами;
- использование прибора в профессиональных целях (нагрузка превышает уровень бытового применения), подключение прибора к питающим телекоммуникационным и кабельным сетям, не соответствующим Государственным техническим стандартам;
- выход из строя перечисленных ниже принадлежностей изделия, если их замена предусмотрена конструкцией и не связана с разборкой изделия:

а) пульты дистанционного управления, аккумуляторные батареи, элементы питания (батарейки), внешние блоки питания и зарядные устройства;

б) расходные материалы и аксессуары (упаковка, чехлы, ремни, сумки, сетки, ножи, колбы, тарелки, подставки, решетки, вертелы, шланги, трубки, щетки, насадки, пылесборники, фильтры, поглотители запаха);

- для приборов, работающих от батареек, – работа с неподходящими или истощенными батарейками;

- для приборов, работающих от аккумуляторов, – любые повреждения, вызванные нарушениями правил зарядки и подзарядки аккумуляторов.

5. Настоящая гарантия предоставляется изготовителем в дополнение к правам потребителя, установленным действующим законодательством, и ни в коей мере не ограничивает их.

6. Производитель не несет ответственности за возможный вред, прямо или косвенно нанесенный продукцией ТМ CENTEK людям, домашним животным, имуществу потребителя и/или иных третьих лиц в случае, если это произошло в результате несоблюдения правил и условий эксплуатации, установки изделия; умысленных и/или неосторожных действий (бездействий) потребителя и/или иных третьих лиц действия обстоятельство непреодолимой силы. 7. При обращении в сервисный центр прием изделия предоставляется только в чистом виде (на приборе не должно быть остатков продуктов питания, пыли и других загрязнений).

Производитель оставляет за собой право изменять дизайн и характеристики прибора без предварительного уведомления.

ҚАЗАҚ

Құрметті тұтынушы!

ТМ CENTEK өнімдерін таңдағаныңыз үшін рахмет.

Біз келіпдік береніз мінсіз жұмыс істеуі осы бұйымдар сақтай отырып, оны пайдалану ережелері.

АСПАПТЫҢ АРНАЛУЫ: Тағамды микротолқындар көмегімен тез жылытуға арналған.

Бұл құрылғы тұрмыстық және ұқсас жағдайларда қолдануға арналған, атап айтқанда:

- дүкендерде, кеңселерде және басқа да өндірістік жағдайларда персоналға арналған ас үй аймақтарында;
- ауыл шаруашылығы фермаларында;
- қонақ үйлердегі, мотельдердегі және басқа да тұрғын типті инфрақұрылымдардағы клиенттермен;
- жеке пансионаттарда.

1. ҚАУІПСІЗДІК ШАРАЛАРЫ

Өмір мен денсаулыққа қауіпті жағдайлардың туындауын, сондай-ақ аспаптың мерзімінен бұрын істен шығуын болдырмау үшін төмендегі шарттарды қатаң сақтау қажет:

1. Аспапта көрсетілген кернеу электрмен қамту желісіндегі кернеуге сәйкес келетіндігіне сенімді болыңыз. Өрт шығуға жол бермес үшін жалғастырығыштар пайдаланбаңыз.
2. Басқа дайындаушылардың керек-жарақтары мен қосалқы бөлшектерін пайдалануға тыйым салынады. Мұндай тетіктерді пайдаланған жағдайда дайындаушы кепілдігінің күші жойылады.
3. Желілік бауы, ашасы немесе өзге де бөліктері бүлінген аспапты пайдалануға тыйым салынады.
4. Қоректендіру бауы бүлінген жағдайда қауіпті болдырмау үшін оны дайындаушы, сервистік қызмет немесе осы бағыттағы білікті жұмыскерлер ауыстыруы тиіс.
5. Афлағшқы пайдалану кезінде аздаған жағымсыз иіс білінуі мүмкін, алайда бірнеше рет пайдаланғаннан кейін жойылады, бұл оның бетінде және қыздырғыш элементтерінде май және өзге заттардың қалып қоюымен түсіндіріледі. Тостағанына су толтырып, оны бірнеше рет қыздыру қажет.

6. Аспаптың беті басқа объектілерден кем дегенде 2 см қашықтықта тұратындай етіп орнатылуы тиіс.
7. Қызып кетпес үшін желдеткіш саңылауларын бүркемеңіз.
8. Егер есіктегі ілгештер жұмыс жасамай тұрса, аспапты пайдаланбаңыз.
9. Пайдаланғаннан кейін розетканы электр желісінен суырып, оның аспаптың үстінде болмауын, отқа немесе суға жақын тұрмауын қадағалаңыз.
10. Аспапта АЖЖ-толқындар көзі бар, оны тек маман ғана реттей алады, сондықтан құрылғы корпусының тұтастығын бұзбаңыз, бөлшектеуге тырыспаңыз.
11. Егер қауіпсіздік үшін жауапты тұлғаның қадағалауында болмаса немесе аспапты пайдалану жөніндегі нұсқамасын алмаса, бұл аспап физикалық, ақыл-ой немесе сезіну қабілеттері төмен немесе өмірлік тәжірибесі немесе білімі жоқ адамдардың (соның ішінде балалардың) пайдалануына арналмаған. Балалар аспаптан ойнамас үшін үнемі назарда болулары тиіс.
12. Аспапты көшеде пайдаланбаңыз.
13. Май мен тоң майды қыздырмаңыз, өйткені олардың температурасын бақылау қиын.
14. Аспапты пайдаланғаннан кейін оның ішкі бетін құрғақ немесе дымқыл шүберекпен сүртіп, тамақ қалдықтары мен май тамшыларынан тазартыңыз. Май тамшылары түтіннің пайда болуына және тұтанудың туындауына әкелуі мүмкін.
15. Сұйықтықтарды қайнату үшін үлкен диаметрлі контейнерлер немесе ыдыс-аяқтарды пайдаланыңыз, асыл төгілімес үшін, қатты толтырмаңыз. Ернеуі тар ыдыстарды пайдаланбаңыз.
16. Картон қабығын, сосисканың қабығын аршып, шанышқымен теспіңіз көю керек.
17. Аспап ішіндегі шам тамаққа жарық түсіруге арналған және басқалай пайдалануға (бөлмеге жарық түсіруге) жарамайды.
18. Металл контейнерлерді және металл элементтері бар ыдыс-аяқты пайдаланбаңыз.
19. Дайын болғаннан кейін контейнерлер өте ыстық болуы мүмкін. Контейнерлерді алу үшін арнайы қолғапты пайдаланыңыз. Контейнердің қақпағын ашқанда сақ болыңыз, ыстық буға құйып қалмаңыз.
20. Попкорн бар қаптамаларды және пісіруге арналған пакеттерді абайлап, бетіңізден аулақ ұстап ашыңыз.
21. Құрылғыны тек тиісті коннектормен пайдаланыңыз.

22. Бұл модель бөлек тұрған бұйым ретінде пайдалануға арналған. Шкаф ішіне кіріктіруге және пайдалануға болмайды!
23. Микротолқынды пештерде пайдалануға болатын керек-жарақтарды ғана пайдаланыңыз.
24. Азық-түлік өнімдерін пластик немесе қағаз контейнерлерде қыздырған кезде, өрт шығу қаупіне байланысты пешті қарусыз қалдырмаңыз.
25. Микротолқынды пеш тамақ пен сусындарды жылытуға арналған. Азық-түлікті немесе киімді кептіру және кілемшелерді, төпшелерді, губкаларды, дымқыл киімді және соларға ұқсас заттарды жылыту жарақатқа, тұтануға және өртке әкелуі мүмкін.
26. Түтін пайда болған кезде аспапты сөндіріңіз немесе қоректендіру көзінен ажыратыңыз және жалын ауа жетіспеушілігінен сөніп қалуы үшін есікті ашпаңыз.
27. Сусындарды микротолқынды қыздыру кезінде кідірістен соң бұрқылдап қайнауы мүмкін, осыған байланысты ыдысты сақтықпен қолдану керек.
28. Балаларды тамақтандыруға арналған бөтелкелер мен балалар тағамы құтыларының ішіндегіні мұқият араластырып, шайқап, құйып қалмас үшін, қолданар алдында өнімнің температурасын тексеруі қажет.
29. Қабығы алынбаған жұмыртқа мен ұзақ пісірілген тұтас жұмыртқаны микротолқынды пеште қыздыруға болмайды, өйткені микротолқынды жылыту аяқталғаннан кейін олар жарылуы мүмкін.
30. Есік, камера тығыздағыштары мен оларға іргелес бөліктерді үнемі тазалап тұрыңыз. Пештің жеткіліксіз тазалығы бетін бүлдіруі және қауіпті жағдайға әкелуі мүмкін.
31. Пешті үнемі тазалап отыру керек, кез-келген тамақ қалдықтарын алып тастау керек.
32. Пешті уақтығы тазалауға бетінің бүлуіне, аспаптың қызмет ету мерзімінің төмендеуіне әкелуі, сонымен қатар қауіп төндіруі мүмкін.
33. Тасу (тасымалдау), сату-өткізу бойынша ерекше шарттар: жоқ.
34. Егер сіз құралды пайдалану үшін басқа тұлғаға тапсырғыңыз келсе, оны осы нұсқаулықпен бірге жіберіңіз.

ЕСКЕРТУ! Егер есігі немесе есіктің тығыздағышы бүлінген болса, пешті білікті маман жөндегенге дейін қосуға болмайды.

ЕСКЕРТУ! Білікті маманнан басқа кез-келген адамға микротолқынды энергияның әсерінен қорғайтын қақпақты алып тастап, техникалық қызмет көрсету немесе жөндеу жұмыстарын жүргізу қауіпті болып табылады.

ЕСКЕРТУ! Сұйықтықтар мен басқа азық-түлік өнімдерін аузы бітеу ыдыстарға құйып қыздыруға болмайды, өйткені жарылуы мүмкін.

2. АСПАПТЫҢ СИПАТТАМАСЫ

1. Есік ілгештері
2. Ролікті тұтабан
3. Шыны табақ
4. Басқару панелі
5. Толқын өткізгіштің жапқышы
6. Қарау терезесі



3. ЖИЫНТЫҚТЫЛЫҒЫ

- Микротолқынды пеш - 1 дана
- Шыны табақ - 1 дана
- Ролікті тұтабан - 1 дана
- Пайдалану жөніндегі нұсқаулық - 1 дана

4. ЖҰМЫС ТӘРТІПІ ЖҰМЫСҚА ДАЙЫНДЫҚ

- Қаптамдан микротолқынды пешті шығарыңыз.
- Құралдың бүліну белгілерінің бар-жоғын тексеріңіз, пеш есігінің жарамдылығына ерекше назар аударыңыз (бүлінген жағдайда жақын жердегі сервис орталығына хабарласыңыз).
- Микротолқынды пеш құрғақ, коррозиядан қорғалған үстел бетінде орналасуы тиіс.
- Пешті артқы жағынан қабырғаға дейінгі қашықтық кемінде 10 см, ал пештің бүйір қабырғасынан кемінде 20 см болатындай етіп орнатыңыз. Пештің үстіндегі кеңістік кемінде 30 см болуы тиіс.
- Пештің барлық жағынан желдету үшін ауаның келуі қамтамасыз етілуі тиіс.
- Кедергілер болмауы үшін пеш теледидардан, радио немесе антеннадан кемінде 5 м қашықтықта орналасуы керек.
- Микротолқынды пешті кабинетке қоюға болмайды.
- Пештің артқы бөлігін қабырғаға қарама-қарсы болатындай етіп орнатыңыз.

БАСҚАРУ ПАНЕЛІ ҚҰАТ РЕТЕГЕШІ

	100% шығыс қуаты	Жылдам пісіру. Қыздыру, қайнату.
	77% шығыс қуаты	Күріш, балық, тауық еті, тартылған ет.
	55% шығыс қуаты	Бұқтырылған, балық.
	33% шығыс қуаты	Еріту, майды жұмсарту, сорпапар
	17% шығыс қуаты	Балмұздақты жұмсарту

ТАЙМЕР

Ең ұзақ пісіру уақыты 35 минут. Әр бөлім сызығы 1 минутқа тең. 10 минуттан кейін бөлу 5 минутқа тең. Арнайы дыбыс таймерде белгіленген уақыт өткенін хабарлайды.

ПАЙДАЛАНА

- Бауын электрмен қуаттау розеткасына қосыңыз.
- Таймердегі ауыстырғыштың «0» белгісінде екеніне көз жеткізіңіз.
- Желдетуді қамтамасыз ету үшін құралды бүркеуге болмайды.
- Тамақ салынған ыдысты шыны табаққа қойып, есігін жабыңыз.
- Тамақ міндетті түрде контейнерде немесе басқа ыдыста болуы керек!
- Қуат реттегішін қажетті деңгейге бұру арқылы қажетті қуат деңгейін таңдаңыз.
- Уақыт реттегішін бұру арқылы таймерді орнатыңыз.
- Микротолқынды пеш қуат пен уақыт деңгейін орнатқаннан кейін автоматты түрде пісіре бастайды.
- Пісіру уақыты аяқталғаннан кейін арнайы сигнал естіледі, пештегі жарық сөнеді.

Ескерту! Микротолқынды пештен өнімдерді шығарған кезде, таймер реттегішін 0 (нөл) күйіне бұру арқылы пештің қуаты өшірілгеніне көз жеткізіңіз.

Бұл талапты орындамау және микротолқынды пешті өнімсіз пайдалану құрылғының қызып кетуіне және зақымдалуына әкелуі мүмкін.

ТАМАҚ ӨНІМДЕРІ ЕРІТУ БОЙЫНДА КЕҢЕСТЕР

Сізге ыңғайлы болу үшін таймер еріген өнімнің салмағын көрсетеді. Мысалы, егер сіз 400 г өнімді жібіткіңіз келсе, таймерді 6 минутқа қойыңыз.

Микротолқындар көптеген тамақтарға 4 см тереңдікке дейін енеді. Еріту әсерін жақсарту үшін келесі кеңестерді ескеріңіз:

Көп көлемдегі тамақты еріту кезінде оны бірқалыпты қыздыру үшін еріту кезінде араластырып тұрыңыз.

Егер ерітілетін өнімдердің салмағы 0,5 кг-нан асса, оларды кем дегенде 2 рет аудару керек.

Ерітілген өнімдерді мүмкіндігінше тезірек дайындау керек және оларды қайта тоңазытуға болмайды.

Өнім	Салмағы	Өнімдерді еріту уақыты
Ет	0.1 - 1.0 кг	1:30 - 26:00 мин
Тауық	0.2 - 1.0 кг	2:30 - 22:00 мин
Теңіз өнімдері	0.1 - 0.9 кг	1:30 - 14:00 мин

ПІСІРУГЕ АРНАЛҒАН ПАЙДАЛЫ КЕҢЕСТЕР

Пештегі өнімдердің орналасуы

Үлкен және қалың бөліктерді орналастырыңыз ыдыстың шетіне жақыны, ал ортасында жұқа. Жүз-райтесь орналастыруға өнімдер пеште біркелкі, бір-біріне сәйкес келмейді.

Тамақты біркелкі дайындау

Тауық еті, гамбургер немесе биф сияқты өнімдер-штепсельді кем дегенде бір рет бұру ұсынылады пісіру кезінде.

Азық-түлік түріне байланысты оны қайта өңдеу ұсынылады-шетінен ыдыс-аяқтың ортасына бірнеше рет араластырыңыз.

Пісіргеннен кейін

Пісіру аяқталғаннан кейін тағамды қалдырыңыз микротолқынды пеште біраз уақыт, бұл-пісіруді аяқтауға қоңырау шалып, тамақты үнсіз береді-ші өшіру суыт.

Дайындық дәрежесін анықтау

Бұл сізге түс пен тығыздық / қаттылық көмектеседі тағам. Бу бүкіл бетінен шығуы керек оның шеттерінен ғана емес, тамақ. Құстың сүйектері бөлу оңай. Еттің құрамында қан болмауы керек. Балық мөлдір және оңай бөлінуі керек-шанышқымен ұрыңыз.

Пластикалық қаптананы қауіпсіз пайдалану-соғу

Пластикалық ыдыстың кейбір түрлері алдын-ала жанымайды-жоғары содер бар тағам дайындау үшін-микротолқынды пештердегі майлар мен қантты жағу арқылы.

5. ҚҰРЫЛҒЫНЫ КҮТ

- Электрмен қоректендіру бауын желіден ажыратыңыз.
- Микротолқынды пешті үнемі жуып, тамақ қалдықтарын, майды және басқа да ласты алып тастаңыз.
- Есіктің, корпустың, шынының бетінен және пештің ішкі бетінен ласты жою үшін тек жұмсақ абразивті емес жуу құралдарын, губканы немесе жұмсақ матаны пайдаланыңыз. Қатты губкалар мен металл тікендері бар щеткаларды пайдаланбаңыз. Олар аспаптың бетін сызып тастауы мүмкін.
- Бұл шартты орындамау аспапты пайдалану мерзімін қысқартуға әкел соғуы мүмкін.
- Толқын өткізгіштің жапқышын шешіп алмаңыз.

6. МҮМКҮН БОЛҒАН НЕПОЛАДҚИ ЖАНА АЛАРДЫ ЖОЮУ ЫҚМАЛАРЫ

Тейлөө борборуна қайрылаардын алдында аспапты өз алдын-ча текшеріңіз: Меш тармағына туташкан болушу керек. Тармак чыңалуу текшер. Шыны ыдысты толтырыңыз суу көлемү 150 мл жана қойыңыз анын ачылыш аземине иса, жабыңыз тығыз эшик. Чырак мештин ичинде күйгүзүп керек 1 мүнөт үчүн микротолкундуу мешке күйгүзүү.

Жарык ичинде мештерди керек загореться. Күйөрман иштейт же жокпу, текшерип көр. Туяктуу тешик колун көтөрүп. Роликтер оң капастан жылдырып жатат же жокпу, текшерип (ал саат жебесине жана каршы да түрткү берет). Суу чөйчөккө жылуу болсо, текшерип көр. Эгерде микротолкундуу мешке иштеген эмес болсо, анда сервистик борборго қайрылыңыз. Оңдоо тейлөө борборлорунун квалификациялуу персоналы гана жүргүзүшу керек!

7. ТЕХНИКАЛЫҚ СИПАТТАМАЛАР

- Көлемі: 20 л
- Номиналды көрнеуі: 220-240 В -50 Гц
- Кіріс қуаты: 1050 Вт
- Пеш қуаты: 700 Вт
- Микротолқынды сәулелену жиілігі: 2450 МГц
- 5 қуат режимі
- 35 минуттық таймер



НАЗАР аударыңыз! Сақ болыңыз: құрылғыны пайдалану кезінде қол жетімді беттердің температурасы жоғары болуы мүмкін.

8. ҚОРШАҒАН ОРТАНЫ ҚОРҒАУ, ҚҰРАЛДЫ КӘДЕГЕ ЖАРАТУ ҚОРШАҒАН ОРТАНЫ ҚОРҒАУ

Қаптама да, құрал да қайта пайдалануға болатын материалдардан жасалған. Кәдеге жарату кезінде, мүмкіндігінше, оларды қайта пайдалануға болатын материалдарға арналған контейнерге салыңыз.

ҚҰРАЛДЫ КӘДЕГЕ ЖАРАТУ

Қызмет ету мерзімі аяқталған құралды әдеттегі тұрмыстық қалдықтардан бөлек кәдеге жаратуға болады. Оны қайта өңдеу үшін электронды құралдар мен электр құралдарын қабылдаудың арнайы бекетіне тапсыруға болады. Материалдар жіктемесіне қарай қайта өңделеді. Осы құралдың қызмет ету мерзімі аяқталғаннан кейін қайта өңдеуге тапсыратын болсаңыз, Сіз қоршаған ортаны қорғауға зор үлес қосатын боласыз. Электронды құралдар мен электр құралдарын қабылдау бекеттерінің тізімін муниципалдық билік органдарынан алуға болады.

9. СЕРТИФИКАТТАУ ТУРАЛЫ АҚПАРАТ, КЕПІЛДІК МІНДЕТМЕЛЕР

Осы бұйым үшін қызмет ету мерзімі бұйым осы пайдалану жөніндегі нұсқаулыққа және қолданылатын техникалық стандарттарға қатаң сәйкестікте пайдаланылған жағдайда, соңғы тұтынушыға сату күнінен бастап 5 жылды құрайды. Қызмет мерзімі аяқталғаннан кейін аспапты одан әрі пайдалану бойынша ұсыныстар алу үшін жақын маңдағы авторландырылған сервис орталығына хабарласыңыз. Бұйымның шығарылған күні сериялық нөмірде көрсетілген (2 және 3 белгілер – жылы, 4 және 5 белгілер – Өндіріс айы). Аспапқа қызмет көрсету бойынша мәселелер туындағанда немесе аспап бұзылса, CENTEK сауда маркасының авторландырылған сервис орталығымен хабарласыңыз. Орталықтың мекенжайы <https://centek.ru/servis> сайтынан табуға болады. Сервистік қолдау көрсету орталығымен байланыс жасау жолдары: тел: +7 (988) 240-0178, VK: vk.com/centek_krd. «Ларина-Сервис» ЖШҚ бас сервис орталығы, Краснодар қ. Тел.: +7 (861) 991-05-42. Қазақстандағы талаптар қабылдау ұйымының аталымы: «Moneytop» ЖШС, Астана қаласы, Жәнібек Тархан к., 9-үй, 5-қанат. Тел.: +7 (707) 858-65-29, +7 (701) 340-09-57.

Өнімнің сәйкестік сертификаты бар:

№ ЕАЭС RU C-CN.BE02.B.02215/20 – 28.04.2020 ж. бастап.



10. ӨНДІРУШІ ЖӘНЕ ИМПОРТТАУШЫ

Импорттаушы: ИП Асрумян К.Ш. Мекенжайы: Ресей, 350912, г. Краснодар, пгт. Пашковский, ул. Атаман Лысенко, 23. Тел.: +7 (861) 2-600-900.

ҚҰРМЕТТІ ТҰТЫНУШЫ!

Барлық аспаптарға кепілдік мерзімі соңғы тұтынушыға сату күнінен бастап 12 ай. Осы кепілдік талпонын өндіруші осы құралдың жарамдылығын растайды және өндірушінің кінәсінен туындаған барлық ақауларды тегін жою бойынша міндеттемені өзіне алады.

КЕПІЛДІК ҚЫЗМЕТ КӨРСЕТУ ШАРТТАРЫ:

1. Кепілдік келесі ресімдеу шарттары сақталған жағдайда жарамды:

- үлгінің атауы, оның сериялық нөмірі, сату күні көрсетілген дайындаушының түпнұсқалық кепілдік талпонын дұрыс және нақты толтыру, сатушы фирманың жөрі және кепілдік талондағы сатушы фирмасының өкілінің қолы, әрбір жұптырмалы купондағы мөрлер, сатып алушының қолы болған жағдайда.

Жоғарыда көрсетілген құжаттар ұсынылмаған жағдайда немесе олардағы ақпарат толық емес, анық емес, қарама-қайшы болса, өндіруші кепілдік қызмет көрсетуден бас тарту құқығын өзіне қалдырады.

2. Кепілдік келесі пайдалану шарттары сақталған кезде жарамды:

- пайдалану нұсқаулығына қатаң сәйкес құралды пайдалану;

- қауіпсіздік ережелері мен талаптарын сақтау.

3. Кепілдік иесінің үйінде мерзімді қызмет көрсетуді, тазаалауды, орнатуды, құралды баптауды қамтымайды.

4. Кепілдік қолданылмайтын жағдайлар:

- механикалық зақым;

- құрылғының табиғи тозуы;

- пайдалану шарттарын сақтамау немесе иесінің қате әрекеттері;

- дұрыс орнату, тасымалдау;

- табиғи апаттар (найзағай, өрт, су тасқыны және т. б.), сондай-ақ са-тушы мен дайындаушыға тәуелсіз басқа да себептер;

- аспаптың ішіне бөгде заттардың, сұйықтықтардың, жәндіктердің түсуі;

- кепілетті емес тұлғалардың конструктивтік ауыстыруларын жөндеуі немесе енгізуі;

- аспапты кәсіби мақсатта пайдалану (жүктеме тұрмыстық қолдану деңгейінен асып түседі), аспапты мемлекеттік техникалық стандарттарға сәйкес келмейтін қоректендіруші телекоммуникациялық және кабельдік желілерге қосу;

- бұйымның төменде санамаланған керек-жарақтарының істен шығуы, егер оларды ауыстыру конструкциямен көзделсе және бұйымды бөлшектеумен байланысты болмаса.

а) қашықтан басқару пульттері, аккумуляторлық батареялар, қуат беру элементтері (батареялар), сыртқы қуат беру блоктары және зарядтау құрылғылары;

б) шығыс материалдары мен аксессуарлары (буып-түю, қаптар, белдіктер, семкелер, торлар, пышақтар, қолбалалар, тәрелкелер, тұғырлар, торлар, вертелалар, шлангілер, түтіктер, щеткалар, саптамалар, шаң жинағыштар, сүзгілер, иіс сіңіргіштер);

- батареялардан жұмыс істейтін аспаптар үшін-жарамсыз немесе сарқылған батареялармен жұмыс істеу;

- аккумуляторлардан жұмыс істейтін аспаптар үшін-аккумуляторларды зарядтау және зарядтау ережелерін бұзудан туындаған кез келген зақымданулар.

5. Осы кепілдікті өндіруші қолданыстағы заңнамада белгіленген тұтынушының құқықтарына қосымша береді және оларды ешбір дәрежеде шектемейді.

6. Өндіруші, егер бұл бұйымды пайдалану, орнату ережелері мен шарттарын сақтамау нәтижесінде болған жағдайда, адамдарға, Үй жануарларына, тұтынушының және/немесе өзге үшінші тұлғалардың мүлкіне тікелей немесе жанама келтірілген зиян үшін; тұтынушының және/немесе өзге үшінші тұлғалардың еңсерілмейтін күш жағдайларының қасақана және/немесе абайсызда әрекеттері (әрекетсіздігі) үшін жауапты болмайды.

7. Сервистік орталыққа жүгінген кезде бұйымды қабылдау тек таза күйінде ұсынылады (аспапта азық-түлік, шаң және басқа да ластанулар болмауы тиіс).

Өндіруші алдын ала ескертусіз аспаптың дизайны мен сипаттамаларын өзгертуге құқылы.

ՀԱՅՏԵՂՆ

Հարգելի սպառող,
Հնորհակալությունը ընտրության TM CENTEK արտադրանք. Մենք երաշխավորում ենք, որ այն աշխատում է եթե դուք պատշաճ կերպով պահպանում եք Օգտագործման կանոնները:

ՍԱՐՔԻ ՆՊԱՏԱԿԸ Միկրոպիլքների միջոցով սևուկն արագ տարացնելու համար:

Այս սարքը նախատեսված է կենցաղային և նմանատիպ պայմաններում օգտագործելու համար, մասնավորապես - խնամքըներում, գրասենյակներում և այլ արդյունաբերական միջավայրերում աշխատողների համար նախատեսված խոնավացի և տարածքներում, - գյուղատնտեսական ֆերմաներում, - հյուրանոցներում, մոթելներում և այլ բնակելի ենթակառուցվածքներում, - մասնավոր պանսիոնատներում:

1. ԱՆՎՏԱՆՎՈՒԹՅԱՆ ԱՊԱՀՎԱՄԱՆ ՄԻՋՈՑՆԵՐ

Կյանքի և առողջության համար վտանգավոր իրավիճակների առաջացումը, ինչպես նաև սարքի վաղաժամ փչացումը կանխելու համար անհրաժեշտ է խստորեն պահպանել ստորև նշված պայմանները՝

1. Հաճուգեք, որ սարքի վրա նշված լարումը համընկնում է Էլեկտրամատակարարման լարման հետ: Մի օգտագործեք ադապտերներ՝ հրդեհի վտանգից խուսափելու համար:
2. Մի օգտագործեք այլ արտադրողների արտադրանքներ և պահեստամասեր: Նման մասերի օգտագործումը անվավեր կդարձնի արտադրողի երաշխիքը:
3. Մի օգտագործեք սարքը, եթե հոսանքի լարը, վարդակը և սարքի այլ մասերը վնասված են:
4. Եթե Էլեկտրական լարը վնասված է, ապա այն ծառայելու փոխարինվի արտադրողի, հաճախորդների աջակցության կամ նման որակավորված անձնակազմի կողմից՝ վտանգից խուսափելու համար:
5. Անաջին օգտագործման ընթացքում կարող է հայտնվել աննշան տհաճ հոտ, որը կվերանա մի քանի օգտագործումից հետո՝ Ներքին մակերևույթների և տաքացման տարրերի վրա յուղերի և այլ նյութերի մնացորդների հնարավոր առկայության պատճառով: Նորոգիչը և տրվում բաժակը ջրով լցնել և մի քանի անգամ տաքացնել:
6. Սարքը պետք է տեղադրված լինի այնպես, որ դրա մակերեսը առնվազն 2 սմ հեռավորության վրա լինի այլ օբյեկտներից:
7. Մի ծածկեք օդափոխության անցքերը՝ ձեր տաքացումից խուսափելու համար:
8. Մի օգտագործեք սարքը, եթե դռների սովակները չեն աշխատում:
9. Օգտագործելուց հետո հոսանքն անջատեք վարդակից և հետևեք, որ այն չգտնվի անվիչայտե սարքի վրա՝ կրակի կամ ջրի մոտ:
10. Սարքը պարունակում է միկրոպիջային ալիքների աղբյուր, որը կարող է ճշգրտվել միայն մասնագետի կողմից, այնպես որ մի բացեք կամ չխախտեք սարքի պատյանի ամբողջականությունը:
11. Սարքը նախատեսված չէ ֆիզիկական, զգայական կամ մտավոր ունակություններով կամ կյանքի փորձի կամ գիտելիքների պակաս ունեցող անձանց (այդ թվում՝ երեխաների) օգտագործման համար, բացառությամբ այն դեպքերի, երբ նրանք վերահսկվում կամ իրահանվում են սարքը օգտագործել իրենց անվտանգության համար պատասխանատու անձի կողմից: Երեխաները պետք է վերահսկվեն, որպեսզի համոզվեն, որ նրանք չեն խաղում սարքի հետ:

12. Մի օգտագործեք սարքը դրսում:
13. Մի տաքացրեք ճարպերն ու յուղերը, քանի որ դրանց ջերմաստիճանը դժվար է վերահսկել:
14. Սարքն օգտագործելուց հետո չոր կամ խոնավ անձեռոցիկով սրբեք սարքի ներքը՝ ճարպերի և սննդի մնացորդները մաքրելու համար: Ճարպի կաթիլները կարող են ծխի և կրակի պատճառ դառնալ:
15. Չեղուկներ եռացնելիս օգտագործեք մեծ տարաներ կամ սպասեք և դրանք ամբողջությամբ մի լցրեք, որպեսզի չխաշվի: Մի օգտագործեք նեղ պարանոցներով թվակներ:
16. Կարտոֆիլի, երչիկի թաղանթները պետք է մաքրվեն կամ պատառաքարով ծակվեն:
17. Ասրքի ներքում գտնվող լամպը նախատեսված է սնունդը լուսավորելու համար և հարմար չէ որևէ այլ օգտագործման համար (սենյակի լուսավորություն):
18. Մի օգտագործեք մետաղական տարաներ և մետաղական տարրերով սպասեք:
19. Ենթադրեք հետո տարաները կարող են շատ տաք լինել: Տարաները հանելու համար օգտագործեք հատուկ ձեռնոցներ: Չուշացեք տարայի կափարիչը բացելիս, գոլուշացեք տաք գոլորշուց:
20. Բացեք փոփոխելի տոպրակները և թխելու տոպրակները զգուշորեն, ձեր դեմքից բավականաչափ հեռավորության վրա:
21. Օգտագործեք սարքը միայն համապատասխան միակցիչի հետ:
22. Այս մոդելը նախատեսված է ինքնուրույն օգտագործման համար: Մի տեղադրեք կամ օգտագործեք պահարաններ:
23. Օգտագործել միայն պարագաներ, որոնք հարմար են միկրոպիջային վառարաններում օգտագործելու համար:
24. Պլաստիկ կամ թղթե տարաների մեջ սնունդը տաքացնելիս հսկեք ջեռոցը հրդեհի հավանականության համար:
25. Միկրոպիջային վառարանը նախատեսված է սնունդ թեթեք և խմիչքներ տաքացնելու համար: Սննդամթերքի կամ հազուստի չորացումը և գորգերի, հողաթափերի, սպումագի, թաց հազուստի և այլ նմանատիպ բաների չորացումը կարող է վնասվածքի, կրակի և հրդեհի պատճառ դառնալ:
26. Եթե ծուխ է հայտնվում, անջատեք սարքը Էլեկտրամատակարարումից և մի բացեք դուռը, որպեսզի բոցը մտնի օդի բացալայությունից:
27. Իմպլանտների միկրոպիջային վառարանով տաքացումը կարող է հանգեցնել բուռն ծռման, ուստի պետք է զգույշ լինել տարայի հետ:

28. Մասնակալ կերպարված շշերի և մասնակալ կերակրատեսակների բանկաների պարունակությունը պետք է խառնել կամ թափառել, և օգտագործելուց առաջ ստուգել արտադրանքի ջերմաստիճանը այրվելուց խուսափելու համար:
29. Կեղևով ձվերի և ամբողջությամբ խառած ձվերը չպետք է տաքացվեն միկրոպիջային վառարաններում, քանի որ դրանք կարող են պայթել: Նույնիսկ միկրոպիջային վառարանի տաքացումն ավարտելուց հետո:
30. Պարբերաբար մաքրեք դռների կնիքների, խցիկների և հարակից մասերը: Կառարանի անբավարար մաքրությունը կարող է հանգեցնել մակերեսի վնասմանը և վտանգավոր իրավիճակի ստեղծմանը:
31. Կառարանը պետք է պարբերաբար մաքրվի, սննդի ցանկացած մնացորդները հանվեն:
32. Ջեռոցի ոչ ժամանակին մաքրումը կարող է վնասել մակերեսը, նվազեցնել սարքի շահագործման ժամկետը և ինչպես նաև կարող է հանգեցնել վտանգի:
33. Տեղափոխման հատուկ պայմաններ չկան:
34. Եթե ցանկանում եք սարքը փոխանցել մեկ այլ անձի օգտագործելու համար, ապա փոխանցեք այն տվյալ ձեռնարկի հետ միասին:

ԶԳՈՒՇԱՑՈՒՄ. Եթե դուք կամ դուրս կնիքները վնասված են, վառարանը չի կարելի միանել, քանի դեռ այն չի վերականգնվել որակավորված մասնագետի կողմից:

ԶԳՈՒՇԱՑՈՒՄ. Միկրոպիջային վառարանի կափարիչը հանելու հետ կապված ցանկացած տեխնիկական սպասարկման կամ նորոգման ընթացակարգ կատարելը, բացի որակավորված մասնագետից, վտանգավոր է ցանկացած այլ անձի համար:

ԶԳՈՒՇԱՑՈՒՄ. Չեղուկները և այլ սննդամթերքները չպետք է տաքացվեն եղմետիկ տարաների մեջ, քանի որ դրանք կարող են պայթել:

2. ՍԱՐՔԻ ՆՎԱՐԱԳՐՈՒԹՅՈՒՆ

1. Դռների սովակներ
2. Գլանաղորդ տակդիր
3. Ապակե սկուտդի
4. Աստվարման վախիտակ
5. Ալիքատարի կափարիչ
6. Դիտման պատուհան

3. ԿՈՄՊԼԵԿՏԱՅՆՈՒԹՅՈՒՆ

- Միկրոպիջային վառարան - 1 հատ
- Ապակե սկուտդ - 1 հատ
- Գլանաղորդ (անվիկավոր) տակդիր - 1 հատ
- Շահագործման ձեռնարկ - 1 հատ

4. ԱՇԽԱՏԱՆՔԻ ԿԱՐԳ

ԱՇԽԱՏԱՆՔԻ ԼԱՌԱՊԱՏՐԱՍՏՈՒՄ

- Հանձնք միկրոալիքային վառարանը փաթեթավորումից:
- Ստուգեք սարքը վնասվածության առակայությունը, հատկապես ուշադրություն դարձրեք վառարանի դռան աշխատանքային կարգին (եթե վնասվածք է հայտնաբերվել, դիմեք մուտակա սպասարկման կենտրոն):
- Միկրոալիքային վառարանը պետք է տեղադրվի չոր, հեղակոռոզիոն մակերեսի վրա:
- Տեղադրեք վառարանը այնպես, որ պատից մինչև հետևի մակերեսը լինի առնվազն 10 սմ հեռավորություն, իսկ վառարանի կողային պատից՝ առնվազն 20 սմ հեռավորության վրա: The տարածք է ջեռոցում պետք է լինի ոչ պակաս, քան 30 սմ.
- Օդափոխման օդը պետք է ապահովվի վառարանի բոլոր կողմերից:
- Վառարանը պետք է առնվազն 5 մ հեռավորության վրա լինի հեռուստացուցից, ռադիոյից կամ այլեհավաքից՝ միջամտությունից խուսափելու համար:
- Միկրոալիքային վառարանը չի կարելի տեղադրել գրասենյակում:
- Տեղադրեք վառարանը այնպես, որ հետևի մասը պատի դիմաց լինի:

ԿԱՌԱՎԱՐՄԱՆ ՎԱՀՆԱԿ ՀՂՈՐՈՒԹՅԱՆ ԿԱՐԳԱՎՈՐԻՉ

	100% հզորություն	Արագ պարտաստում, Տաքացում, եռացում:
	77% հզորություն	Սովորական պարտաստում Բրինձ, ծուխ, հավ, աղացած միս.
	55% հզորություն	Դանդաղ պարտաստում. Շոգեխաշել, ծուխ:
☼ ⚪	33% հզորություն	Հ ա լ է ց ու մ , կ ա ր ա գ ի փափկացում, Ապուրներ
?	17% հզորություն	Պաղպաղակի փափկացում

ԺՄՁԹ

Պատրաստման առավելագույն ժամանակը 35 րոպե է: Յուրաքանչյուր բաժանումը հավասար է 1 րոպեի: 10 րոպե բաժանումից հետո հավասար են 5 րոպե: Հատուկ ծայր տեղեկացմուն է, որ ժամանակաչափի վրա սահմանված ժամանակը սպառվել է:

10

ՀԱՆԱԳՐՈՒՄ

1. Միացրեք հոսանքի լարը հոսանքի վարդակից:
2. Հանդվեք, որ ժամանակաչափի վրա ժամանակը գրոյի վրա է դրված:
3. Օդափոխումն ապահովելու համար խորհուրդ չի տրվում սարքը ծածկել:
4. Դրեք ուտելիքով սպասքը ապակե սկուտեղի վրա և փակեք դռակը:
5. Մթեքները պետք է պարտադիր գտնվեն տարայի կամ այլ ամանների մեջ:
6. Շտրեք ցանկալի էներգիայի մակարդակը՝ կարգավորիչը պատելով ուժ ցանկալի մակարդակի վրա:
7. Սահմանեք ժնչյի՝ պտտելով ժամանակի կարգավորիչը:
8. Միկրոալիքային վառարանը ավտոմատ կերպով կսկսի եփել էներգիայի մակարդակը և ժամանակը սահմանելուց հետո:
9. Երբ պարտաստման ժամանակը սպառվի, հատուկ ազդանշան կհնչի, վառարանի լույսը կմարի:

Հգուշացում! Միկրոալիքային վառարանից արտադրանքը հանելիս համոզվեք, որ վառարանի հզորությունը գրասենյակն է՝ ժնչյի կարգավորիչը 0 (զրո) դիրքի վերածելով:

Միկրոալիքային վառարանն առանց սննդի չօգտագործելը և շահագործելը կարող է հանգեցնել սարքի գերաբացման և վնասման:

ԽՈՐՀՈՒՐԴՆԵՐ ՍՆՆԻՉ ԿԱԼԵՏՄԱՆ ՎԵՐԱԲԵՐՅԱԼ

Ձեր հարմարության համար ժնչյից ցույց է տալիս հավվոր արտադրանքի քաշը: Օրինակ, եթե ցանկանում եք հալեցնել 400 գ մթեքը, ապա ժնչյից դրեք 6 րոպե: Միկրոալիքները սննդամթեքի մեծ մասի մեջ ներթափանցում են 4 սմ խորությամբ: Հալեցման ազդեցությունը բարելավելու համար հետևեք հետևյալ խորհուրդներին.

- Մեծ ծավալով մթեքը հալեցնելիս հալեցնելու գործընթացի ժամանակ այն խառնեք, որպեսզի սնունդը հավասարաչափ տաքանա:
- Եթե հալեցման ենթակա սննդամթեքի քաշը գերազանցում է 0,5 կգ-ը, ապա այն շրջեք առնվազն 2 անգամ:
- Հալեցրած սնունդը պետք է հնարավորինս արագ եփել, և խորհուրդ չի տրվում այն կրկին ենթարկել սառեցման:

Սննդամթեք	Քաշ	Սննդամթեքի պեցման ժամանակը
Միս	0,1 ~ 1,0 կգ	1:30 ~ 26:00 ր.

Հավի միս	0,2 ~ 1,0 կգ	2:30 ~ 22:00 ր.
Ծովամթեքներ	0,1 ~ 0,9 կգ	1:30 ~ 14:00 ր.

ՕԳՏԱՎԱՐ ԽՈՐՀՈՒՐԴՆԵՐ ՊԱՏՐԱՍՏԱՆ ՀԱՄԱՐ ՄԹԵՔՆԵՐԻ ԴՈՒՐՔ ՎԱՌԱՐԱՆՈՒՄ

Տեղադրեք ավելի մեծ, ավելի հաստ կտորները ափսեի եզրին, իսկ ավելի բարակ կտորները՝ կենտրոնում: Փորձեք ուռեստը հավասարապես դասավորել ջեռոցում՝ առանց մեկը մյուսին փակելու:

ՊԱՏՐԱՍՏԱՆ ԺԱՄԱՆԱԿ

Սկսեք պարտաստել՝ կարճ ժամանակահատված դնելով ժամաչափի վրա՝ ավելացնելով այն ըստ անհրաժեշտության:

ՈՒՏԵՍԻՆ ՀԱՎԱՍԱՐԱՋԱԾ ՊԱՏՐԱՍՏՈՒՄ

Պատրաստման ընթացքում խորհուրդ է տրվում գտնել մեկ անգամ շրթե այնպիսի սննդամթեք, ինչպիսիք են հավը, համրվածքը կամ սթեյքը:

Այսպիսով մտնող տեսակից, խորհուրդ է տրվում մի քանի անգամ խառնել այն եզրից դեպի կենտրոն:

ՊԱՏՐԱՍՏՈՒՄՑ ԾՆՏՈՒ

Պատրաստելն ավարտելուց հետո կերակուրը մի որոշ ժամանակ թողեք միկրոալիքային վառարանում՝ որը թույլ կտա պատրաստումն ավարտել և թույլ կտա, որ սնունդը մի փոքր սառչի:

ՊԱՏՐԱՍՏԱՆ ԱՍՏԻՃԱՆԻ ՈՐԴՈՒՄ

Սննդամթեքի գույնն ու խտությունը/կարծրությունը կօգնեն Ձեզ այս հարցում: Գոլորշին պետք է գա սննդի ամբողջ մակերեսից, ոչ միայն եզրերից: Թռչանման ոսկրները պետք է հեշտությամբ դուրս գան: Մսի վրա չափեք և արյուն լինի: Ձկները պետք է լինեն անթափանց և հեշտությամբ կտրվեն պատառաքաղով:

5. ՍԱՐՔԻ ԽՆԱՄՔԸ

- Անջարտեք էլեկտրական լարը ցանցից:
- Միկրոալիքային վառարանը պարբերաբար լվացեք՝ սննդի բոլոր մնացորդները, ճարպերը և այլ աղտոտիչները մաքրելու համար:
- Օգտագործեք միայն մեղմ ոչ թերուր լվացող միջոցներ, սպունգ կամ փափուկ կտոր դռան մակերևույթից, պատյակից, դռան ապակուց և վառարանի ներսից կեղտը մաքրելու համար: Մի օգտագործեք կոշտ սպունգ և խոզանակ մետաղական ներդիրներով:
- Նրանք կարող են ջերմել սարքի մակերեսը: Այս պայմանին չհամապատասխանելը կարող է հանգեցնել դրա ծառայության ժամկետի կրճատմանը:
- Մի հեռացրեք ալիքատար փեղկը:

6. ՀԱՐԱՐԱԿՈՐ ԱՆՍԱՐՔՈՒԹՅՈՒՆՆԵՐՆ ԻՌ ԴՐԱՑՑ ՈՒՂՐՄԱՆ ԵՐԱՆՏԱԿԵՐԸ

Մինչև սպասարկման կենտրոնին դիմելը, ստուգեք սարքը ինքնուրույն.

- Համոզվեք, որ վառարանը միացված է ցանցին:
- Ստուգեք հոսանքի լարումը:
- Լցրեք ապակե բաժակը 150 մլ ջրով և դրեք այն ջեռոցում, դուռը սերտորեն փակեք: Վառարանի ներսում գտնվող լամպը պետք է հանգչի:
- Միացրեք միկրոալիքային վառարանը 1 րոպե:
- Վառարանի ներսում լույսը պետք է վառվի:
- Ստուգեք՝ արդյոք օդափոխիչն աշխատում է: Ձեռքը տեղափոխեք դեպի օդափոխման անցքեր:
- Ստուգեք՝ արդյոք գլանիկավոր տակդիրը պտտվում է (այն կարող է պտտվել ինչպես ժամացույցի սլաքի ուղիղությամբ, այնպես էլ հակառակ):
- Ստուգեք՝ արդյոք բաժակի ջուրը տաքացել է:
- Եթե ստուգումից հետո պարզել եք, որ միկրոալիքային վառարանը չի աշխատում, ապա դիմեք սպասարկման կենտրոն:
- Վերանորոգումը պետք է իրականացվի միայն որակավորված սպասարկող անձնակազմի կողմից:

7. ՏԵՆՆԻԿԱԿԱՆ ՔՆՈՒԹԱԳԻՐԸ

- Ծավալը՝ 20 Լ
- Նոմինալ արում՝ 220-240 Վ ~50 Հց
- Մուտքային հզորություն՝ 1050 Վտ
- Վառարանի հզորությունը՝ 700 Վտ
- Միկրոալիքային ճառագայթման հաճախականությունը՝ 2450 ՄՀց
- 5 հզորության ռեժիմներ
- ժամաչափ՝ 35 րոպե



Ուշադրություն! Չզուշացեք, օգտագործման ընթացքում հասանելի մակերեսների ջերմաստիճանը կարող է բարձր լինել:

8. ՇՐՋԱԿԱ ՄԻՋԱԿԱՅՐԻ ՊԱՇՏԱՆՈՒԹՅՈՒՆԸ, ԱՆՐՔԻ ՀԱՆՁՆՈՒՄԸ ՎԵՐԱՄԱՆԱԿՄԱՆ

Սարքի ծառայության ժամկետը լրանալուց հետո այն կարելի է առանձնացնել սովորական կենցաղային թափոններից և հանձնել Էլեկտրային սարքերի ընդունման հատուկ կետ վերամշակելու համար:

9. ՍԵՐՎԻՏԻՖԻԿԱՑՄԱՆ ՄԱՍԻՆ ՏԵՂԵԿՈՒԹՅՈՒՆՆԵՐ

Այս ապրանքի ծառայության ժամկետը 5 տարի է՝ սկսած այն վերջնական սպառողին վաճառելու ամսաթվից, եթե ապրանքը օգտագործվում է սույն ձեռնարկում նշված ցուցումերին և գործող տեխնիկական չափանիշներին իյիստ համապատասխան: Ծառայության ժամկետի ավարտից հետո դիմեք ձեր մոտակա սպասարկման կենտրոն՝ սարքի հետագա շահագործման վերաբերյալ առաջարկու-թյուններ ստանալու համար: Ապրանքի արտադրության ամսաթիվը նշվում է սերիայի համարում (2 և 3 նիշերը՝ տարի, 4 և 5 նիշերը՝ արտադրության ամիս): Սարքի սպասարկման ժամանակ որևէ հարցի ծագման կամ դրա անսարքության դեպքում դիմեք TM CENTEK-ի լիազորված սպասարկման կենտրոն: Կենտրոնի հասցեն կարելի է գտնել <https://centek.ru/servis> կայքում: Աջակցության ծառայությունների հետ կապ հաստատելու միջոցներ՝ հեռ. +7 (988) 24-00-178, VK vk.com/centek_krd: Վիճակը պետք է սպասարկման կենտրոն՝ ՄՊԸ «Արիևա-Սերվիս», ք. Կրասնոդար: Հեռ.՝ +7 (861) 991-05-42:

Ապրանքն ունի համապատասխանության սերտիֆիկատ: № EA3C RU C-CN.BE02.B.02215/20 ից 28.04.2020 թ.



10. ԱՐՏԱԴՐՈՂԻ ԵՎ ՆԵՐՄՈՒԾՈՂԻ ՄԱՍԻՆ ՏԵՂԵԿՈՒԹՅՈՒՆ

Ներմուծող՝ ԱՋ Ասրումյան Կ.Շ.: **Հասցե՝** Ռուսաստան, 350912, ք. Կրասնոդար, Պաշկովսկի բևակավայր, Ատաման Լիսենկո փողոց 23: Եռաթիստ՝ +7 (861) 2-600-900:

ՀԱՐԵԼԻ ՍՊԱՌՈՐ

Բոլոր սարքերի համար երաշխիքային ժամկետը 12 ամիս է՝ սկսած վերջնական սպառողին վաճառելու ամսաթվից: Տվյալ երաշխիքային կտրուով արտադրողը հաստատում է այս սարքի սպասուհակությունը և պարտավորվում է անվճար հիմունքով վերացնել արտադրողի մեղքով առաջացած բոլոր անսարքությունները:

ԵՐԱՇԽԵԱՅԻՆ ՍՊԱՍԱՐԿՄԱՆ ՊԱՅՄԱՆԱԿՆԵՐ

1. Երաշխիքը գործում է գրանցման հետևյալ պայմանները կատարելու դեպքում:
 - հարկավոր է ԶՆԻՄ և պարզ կերպով լրացնել արտադրողի բնօրինակ երաշխիքային կտրուկ՝ նշելով մոդելի անվանումը, սերիայի համարը, վաճառքի ամսաթիվը, ավելացնելով վաճառող ընկերության կնիքը և վաճառող ընկերության ներկայացուցչի ստորագրությունը երաշխիքային կտրուկ վրա, կնիքներ յուրաքանչյուր կտրվող կտրուկ վրա, գտրողի ստորագրությունը:
2. Երաշխիքը գործում է օգտագործման հետևյալ պայմանները կատարելու դեպքում՝
 - պետք է սարքը օգտագործել ձեռնարկում նշված ցուցումներին իյիստ համապատասխան,
 - հարկավոր է հետևել անվտանգության կանոններին ու պահանջներին:
3. Երաշխիքը չի ներառում սարքի պարբերական սպասարկում, մաքրում, տեղադրում, կարգաբերում սեփականատիրոջ տանը:
4. Երաշխիքը չի տարածվում հետևյալ դեպքերի վրա՝
 - մեխանիկական վնասվածքներ,
 - սարքի բնականոն մաշում ժամանակի ընթացքում,
 - օգտագործման պայմանների չպահպանում կամ սխալ գործողություններ սեփականատիրոջ կողմից,
 - սխալ տեղադրում, բեռնափոխարում,
 - բնական աղետներ (կայծակ, հրդեհ, ջրիեղել և այլն), ինչպես նաև վաճառողից և արտադրողից չկախված այլ պատճառներ,
 - կողմնակի առարկաների, հեղուկների, միջատների ընկնելը սարքի մեջ,
 - վ ե ղ ր ան ո ղ ր ո գ ու մ կ ա մ կ ա ճ ո լ զ վ ա ծ ք ա յ ի ն փոփոխություններ չլիազորված անձանց կողմից,
 - սարքի օգտագործումը պողոթնային կապալաններով (ծանրաբեռնվածությունը գերազանցում է կենցաղային օգտագործման մակարդակը), սարքի միացումը Էլեկտրամատակարարման հեռահարողակցական և կաբելային ցանցերին, որոնք չեն համապատասխանում պետական տեխնիկական չափանիշներին,
 - ապրանքի հետևյալ պարագաների փչացում, եթե դրանց փոխարինումը նախատեսված է կառուցվածքով և կապված է սպարանքի ապամոնտաժման հետ՝



<https://tm.by>
Интернет-магазин

Тамак-аш азыктарды же кийимди кургатуу, кичинекей килемдерди, тапочкаларды, губкаларды, суу кийимди жана ошол сыяктуу буюмдарды жылытуу жаракат алууга, күйүккө жана өрт чыгышына алып келиши мүмкүн.

26. Түтүн пайда болуп кетсе шайманды өчүрүүз же тармагынан ажыратыңыз жана жалынды аба жетишсиздигинен өчүрүү үчүн, эшигин ачпаңыз.
 27. Суусундуктарды микротолкун менен жылытуу кечиккен кайнатууга алып келиши мүмкүн, андыктан контейнерге этияттык менен мамиле кылыш керек.
 28. Тамактануу үчүн бөбөк бөтөлкөлөрдүн жана бөбөк азыгы салынган банкалардын ичиндеги аралашкан жана силкинген болуш керек, ал эми азыктын температурасы жегенден мурун текшерилиш керек, күйүп калбаш үчүн.
 29. Кабыктын ичиндеги же бүтүндөй бышырылган жумурткаларды микротолкундуу меште ысытууга болбойт, анткени микротолкундуу ысытуу аяктагандан кийин дагы жарылып кетиши мүмкүн.
 30. Эшиктердин, камералардын жана аларга жабышкан бөлүктөрүн тыгыздыктарын ар дайым тазалап туруңуз. Мештин жеткиликсиз тазалыгы бетинин бузулушуна жана кооптуу кырдаал пайда болушуна алып келиши мүмкүн.
 31. Мешти ар дайым тазалап туруш керек, тамак-аштын бардык калдыктарын алып салыш керек.
 32. Мешти убагында тазалабай койсо, анын бети бузулуп, шаймандын иштөө мөөнөтү кыскарат жана кооптуу кырдаалга алып келиши мүмкүн.
 33. Ташуу (алып өтмөк), сатуу үчүн өзгөчө шарттар: жок.
 34. Эгер Сиз шайманды башка адамга колдонууга бергиңиз келсе, сураныч, анда аны берилген колдонмосу менен кошо өткөрүп бериңиз.
- ЭСКЕРТҮҮ!** Эгер эшик же эшик тыгыздыгы бузулган болсо, анда квалификациялуу адис тарабынан оңдолгончо мешти күйгүзгөнө болбойт.
- ЭСКЕРТҮҮ!** Микротолкундуу энергиянын таасиринен коргогон мештин капкагын алып салуу менен байланышкан техникалык тейлөө же оңдоо иштерин квалификациялуу адистен башка адам жүргүзүү кооптуу.
- ЭСКЕРТҮҮ!** Суютуктарды жана башка тамак-аш азыктарды жабык идиштерде ысытууга болбойт, анткени алар жарылып кетиши мүмкүн.

2. ШАЙМАНДЫН СУРӨТТӨЛҮШҮ

1. Эшик бекиткичтер
2. Ролик астына койгуч
3. Айнек койгуч
4. Башкаруу панели
5. Толкун жетегинен калкан
6. Көрүү айнек

3. ТОЛУК

- Микротолкундуу меш - 1 д.
- Айнек койгуч - 1 д.
- Ролик аянтча - 1 д.
- Колдонуу жөнүндө көрсөтмө - 1 д.

4. ИШТӨӨ ТАРТИБИ

ИШТӨӨГӨ ДАЯРДАНУУ





- Микротолкундуу мешти кутудан чыгарып коюңуз.
- Шаймандын бузулууларын бар жогун текшерип, мештин эшигин иштешине өзгөчө көңүл буруңуз (эгерде бузулуулар байкалса, жакынкы тейлөө борборуна кайрылыңыз).
- Микротолкундуу мешти кургак, дат баспас жерге орнотуш керек.
- Мешти дубалдан арткы бетине чейин кеминде 10 см, ал эми капталдагы дубалдан кеминде 20 см алыстыкта орнотуңуз. Мештин үстүндөгү аралык 30 см ден аз болбош керек.
- Мештин бардык тарабында желдетүү үчүн абага жеткиликтүү болуш керек.
- Меш тоскоолдуктарды болтурбоо үчүн сыналгыдан, радиодон же антеннадан кеминде 5 м алыстыкта болушу керек.
- Микротолкундуу мешти иштөө бөлмөдө орнотконго болбойт.
- Мешти арткы дубалга каршы тургандай кылып орнотуңуз.

ТАЙМЕР

Бышыруунун максималдуу убактысы 35 мүнөт. Ар бир бөлүм 1 мүнөткө барабар. 10 мүнөттөн кийин бөлүү 5 мүнөткө барабар. Атайын үн, таймерде коюлган убактынын бүткөндүгүн билдирет.

БАШКАРУУ ПАНЕЛИ

КҮЧТҮҮЛҮК ЖӨНДӨГҮЧҮ

	Күчтүүлүгү 100%	Жылдам пісірү. Кызыдыруу, қайнату.
	Күчтүүлүгү 77%	Одатый тайёргарлик. Гуруч, балик, товук, туғралган гүшт
	Күчтүүлүгү 55%	Гуруч, балик, товук.
	Күчтүүлүгү 33%	Туғралган гүшт.
	Күчтүүлүгү 17%	Музқаймоқ юмшатиш.

ИШТЕҮҮ

1. Зымды электр камсыздоо розеткасына туташтырыңыз
2. Таймердеги убакыт нөлдө тургандыгын текшерипиз
3. Желдетүүнү камсыз кылуу үчүн шайманды жабуу сунушталбайт
4. Тамагы менен идишти айнек койгучтун үстүнө коюңуз жана эшикти жабыңыз.
5. Азыктар сөзсүз контейнерде же башка идиште болуусу керек.
6. Құвват бошқарувини керамика даражага бураб, керамика құвват даражасын таңлап.
7. Вақт бошқарувини бураб таймерни ўрнатинг.
8. Микротўлқинли печ құвват даражаси ва вақтини ўрнатгандан сўнг автоматик равишда пишириши бошлайди.
9. Пишириш вақти туғагач, белги ешитилади, печдаги ёруғлик ўчади.

Эскертүү! Микротолкундуу мештен тамак-ашты алып жатканда, таймер башкаргычын 0 (нөл) абалга буруп, мештин кубаттуулугу өчүк экенин текшерипиз. Микротолкундуу мешти тамак-ашсыз иштетүү ысып кетүүгө жана шайманга зыян келтириши мүмкүн.

АЗЫКТАРДЫ ЭРИТҮҮ БОЮНЧА КЕҢЕШТЕР

Сизге ыңгайлуу болушу үчүн, таймерде эритилип жаткан өнүмдүн салмагы көрсөтүлгөн. Мисалы, 400 г продукцияны эритүүнү кааласаңыз, таймерди 6 мүнөткө коюңуз.

Микротолкундар көпчүлүк азыктардын ичине 4 см тереңдикке киришет. Эритүү эффекттин жакшыртуу үчүн төмөнкү кеңештерди колдонуңуз:

- Чоң көлөмдөгү тамакты эритүү учурунда, тамакты бирдей ысытуу үчүн, эритүү учурунда аралаштырып туруңуз.
- Эгер эритилген азыктардын салмагы 0,5 кг дан ашса, аларды кеминде 2 жолу оодаруу сунушталат.
- Эритилген азыктарды болушунча тез бышыруу сунушталат жана аларды кайрадан тоңдуруу сунушталбайт.

Азык	Салмак	Азыктарды эритүү убакыт
Эт	0.1 - 1.0 кг	1:30 - 26:00 мүнөт
Тоок	0.2 - 1.0 кг	2:30 - 22:00 мүнөт
Деңиз азыктары	0.1 - 0.9 кг	1:30 - 14:00 мүнөт

БЫШЫРУУ БОЮНЧА ПАЙДАЛУУ КЕЧЕТТЕР МЕШТЕГИ АЗЫКТАРДЫН ЖАЙГАШКАН ЖЕРИ

Чоңураак жана калыңураак бөлүктөрдү идиштин четине жакыныраак жайгаштырыңыз, ичкерээк бөлүктөрдү - ортого. Мештин ичинде азыктарды бир тегиз, бир бирин жаппай туруп жайгаштырганга аракет кылыңыз.

БЫШЫРУУ УБАКТЫСЫ

Бышырууну, адегенде таймерди кыска мөөнөткө коюп, керек болсо көбөйтүп, баштаңыз.

ТАМАКТЫ БИР ТЕГИЗ БЫШЫРУУ

Тоок, гамбургер же бифштекс сыяктуу азыктарды бышыруу учурунда жок дегенде бир жолу оодаруу сунушталат.

Тамактын түрүнө жараша, аны табактын четинен ортосуна көздөй бир нече жолу аралаштыруу сунушталат.

БЫШЫРУУДАН КИЙИН

Бышыруу бүткөндөн кийин тамакты микротолкундуу мештин ичинде бир нече убактыга калтырып коюңуз, бул бышырууну бүтүргөнгө жана тамактын бир аз муздаганына мүмкүндүк берет.

ДААРДЫК ДАРАЖАСЫН АНЫКТОО

Бул жакта сизге тамактын түсү жана тыгыздыгы/катуулугу жардам берет. Буу, тамактын бардык бетинен, жалаң гана анын четинен эмес, чыгып турушу керек. Куштун сөөктөрү оңой ажырап турушу керек. Этте кан болбошу керек. Балык тунук эмес жана вилка менен оңой кесилиши керек.

ПЛАСТИК ТАҢАКТАРДЫ КООПСUZ ПАЙДАЛАНУУ

Пластик идиштердин кээ бир түрлөрү майы жана шекери көп тамактарды микротолкундуу меште бышырганга ылайыктуу эмес.

5. ШАЙМАНГА КАМ КӨРҮҮ

- Электр камсыздоо зымын тармактан ажыратыңыз.
- Тамактын, майдын бардык капдыктарын жана башка кирлерди кетирип, микротолкундуу мешти үзгүлтүксүз жууп туруңуз.
- Эшиктин, корпустун, эшиктин айнегинин үстүнөн жана мештин ичиндеги бетинен кирлерди жок кылып үчүн жумшак, абразивдүү эмес каражаттарды, губканы же жумшак кездемени гана колдонуңуз. Катую губкаларды жана металл кошумалары бар щёткаларды колдонбоңуз. Алар шаймандын бетин кырпып салышы мүмкүн. Бул шарттар сакталбаса, шаймандын иштөө мөөнөтү кыскарышы мүмкүн.
- Толкун өткөргүч жапкычты чечпеңиз.

6. МҮМКҮН БОЛГОН КӨЙГӨЙЛӨР ЖАНА АЛАРДЫ ЖОЮ БЫМАЛАР

Тейлөө борборун кайрылуудан мурун, шайманды өзүңүз текшерип көрүңүз:

- Мештин тармакка туташтырылганына ынаныңыз. Тармактагы чыңалууну текшериниз.
- 150 мл өлчөмдөгү стаканга суу толтуруңуз жана аны мешке салып коюңуз, эшикти бекем жабыңыз. Мештин ичиндеги лампа өчүп калыш керек.
- Микротолкундуу мешти 1 мүнөткө күйгүзүңүз.
- Мештин ичиндеги жарык күйүп калыш керек.
- Желдеткичтин иштээрин текшериниз. Колуңузду желдеткичтин тешиктерине жакын алып барыңыз.
- Ролик астына койгучтун айланп жатканын текшерип көрүңүз (ал саат жебеси боюнча дагы, жебесине каршы дагы бурула алат).
- Стаканда суунун ысыганын текшерип көрүңүз.
- Эгер текшерүү бүткөндөн кийин микротолкундуу меш иштебей жатса, тейлөө борборун кайрылыңыз.
- Оңдоо аракеттер тейлөө борборунун квалификациялуу кызматкер тарабынан гана аткарылышы керек!

7. ТЕХНИКАЛЫК МҮНӨЗДӨМӨЛӨР

- Көлөмү: 20 л
- Номиналдык чыңалуу: 220-240 В -50 Гц
- Кириүүчү кубаттуулук: 1050 Вт
- Мештин кубаттуулугу: 700 Вт
- Микротолкундуу нурлануу жыштыгы: 2450 МГц
- 5 кубаттуулук режим
- 35 мүнөттүк таймер

Көңүл буруңуз! Эскертүү: аспап иштеп жатканда, жеткиликтүү беттердин температурасы жогору болушу мүмкүн.

8. АЙЛАНА ЧӨЙРӨНҮ КОРГОО, ШАЙМАНДЫ УТИЛЬДЕШТИРӨӨ

Кутусу жана шайман өзү кайра иштетилүүчү материалдардан жасалган. Мүмкүн болушунча аларды кайра иштетилүүчү материалдар үчүн жасалган идишке таштаңыз.

9. КУБӨЛҮК ЖӨНҮНДӨ МААЛЫМАТ, КЕПИЛДИК МИЛДЕТТЕМЕСИ

Бул өнүмдүн иштөө мөөнөтү акыркы колдонуучуга сатылган күндөн баштап 5 жыл түзөт, шайман ушул эксплуатациялык көрсөтмөлөргө жана колдонулуп жаткан техникалык стандарттарга ылайык так колдонулса. Шаймандын чыгарылган күнү катардагы номерде көрсөтүлөт (2 жана 3 белгиси – жылы, 4 жана 5 белгиси – өндүрүш айы).

Шайманды тейлөө боюнча суроолор пайда болгондо же шайман бузулган учурда, TM CENTEK ыйгарым укуктуу тейлөө борборун кайрылыңыз. Дарегин <https://centek.ru/servis> сайтынан тапсаңыз болот. Колдоо кызматы менен байланыш жолдору: тел.: +7(988)24-00-178, VK: vk.com/centek_krd. 000 «Ларина-Сервис» башкы тейлөө борбору, Краснодар шаары. Телефон: +7 (861) 991-05-42.

Продукциянын шайкештик сертификаты бар:

№ ЕАЭС RU С-CN.BE02.B.02215/20 – 28.04.2020 ж. баштап.



10. ӨНДҮРҮҮЧҮ ЖАНА ИМПОРТТОЧУ ЖӨНҮНДӨ МААЛЫМАТ

Импортоочу: ИП Асрумян К. Ш. Дарек: Россия, 350912, г. Краснодар, пгт. Пашковский, ул. Атамана Лысенко, 23. Тел.: +7 (861) 2-600-900.

УРМАТТУ КЕРЕКТӨӨЧҮ!

Бардык түзмөктөрдүн кепилдик мөөнөтү акыркы керектөөчүгө сатылган күндөн баштап 12 ай. Ушул кепилдик купону менен өндүрүүчү бул шаймандын жарактуу экендигин ырастайт жана өндүрүүчү тарабынан келип чыккан бардык бузууларды акысыз жоюу милдетин алып жатат.

КЕПИЛДИК ТЕЙЛӨӨ ШАРТТАРЫ

1. Кепилдик каттоонун төмөнкү шарттарын эске алуу менен жарактуу:
 - баштапкы өндүрүүчүнүн кепилдик баракчасын туура жана так толтуруу, модельдин атын көрсөтүү, модельдин сериялык саны, сатылган күнү жазыласа, ар бир кепилдик талонунда сатуучу фирманын штампы, сатуучу фирманын өкүлүнүн колу бар болсо.
 - Жогоруда көрсөтүлгөн документтер берилбеген учурда, же алардагы маалыматтар толук эмес, окулбай турган, карама каршы келген учурда, өндүрүүчү кепилдик кызматынан баш тартууга укуктуу.
2. Кепилдик төмөнкү иштөө шарттарын эске алуу менен жарактуу:
 - шаймандын колдонуу көрсөтмөсүнө ылайык так колдонуу;
 - эрежелерди жана коопсуздук талаптарын сактоо.
3. Кепилдик мезгил-мезгили менен техникалык тейлөө, тазалоо, орнотуу, шайманды ээсинин үйүндө жөндөө камтылбайт.
4. Кепилдикке кирбеген учурлар:
 - механикалык зыян;



- шаймандын табигый эскириши;
 - иштөө шарттарын сактабоо же ээсинин туура эмес аракеттери;
 - туура эмес орнотуу, ташуу;
 - табигый кырсыктар (чагылган, өрт, сел ж.б.), ошондой эле сатуучуга жана өндүрүүчүгө тийешеси болбогон башка себептер;
 - шаймандын ичине бөтөн заттардын, суюктуктардын, курт-кумур-скалардын кирип кетиши;
 - уруксатсыз адамдар тарабынан оңдоо же структуралык өзгөрүүлөр; шайманды кесиптик максаттарда колдонуу (жүк ички керектөөнүн деңгээлинен ашат). Шайманды мамлекеттик техникалык стандарттарга ылайык болбогон телекоммуникация жана кабелдик тармактарга кошуу;
 - буюмдун төмөнкү аксессуарларын иштен чыгышы, эгерде аларды алмаштыруу долбоордо каралса жана буюмду демонтаждоо менен байланышпаса:
- а) узактан башкаруу пульттар, аккумулятордук кубаттагычтар, батарейкалар, тышкы кубат берүүчү жана кубаттагычтар;
 - б) сарпталуучу материалдар жана аксессуарлар (чехол кутусу, курлар, баштыктар, торлор, бычактар, колбалар, табактар, жээкчелер, решёткалар, вертелдер, шлангдар, түтүктөр, щёткалар, тиркемелер, чаң жыйноочулар, чыпкалар, жит сиңиргичтер);
- батарейкалар менен иштеген шаймандар үчүн - жараксыз же түгөнгөн батарейкалар менен иштөө;
 - батарейка менен иштеген шаймандар үчүн - батарейкаларды кубаттоо эрежелеринин бузулушунан келип чыккан ар кандай зыян.
5. Берилген кепилдик өндүрүүчү тарабынан кошумча колдонулат жана керектөөчүнүн колдонуудагы мыйзамына ылайык укуктарын эч кандай чектебейт.
 6. Өндүрүүчү TM CENTEK тин өндүрүшү адамдарга, үй жаныбарларына, керектүү мүлкүнө жана/же керектөөчүлөрдүн жана/же башка үчүнчү адамдардын этиятсыз аракеттерине (аракетсиздигине), форс-мажордук жагдайларга түздөн-түз же кыйыр түрдө келтирилген зыян үчүн жооп бербейт.
 7. Тейлөө борборуна кайрылганда, буюм таза түрүндө гана берилет (шаймандын үстүндө тамактын калдыктары, чаң жана башка кир заттар болбошу керек).

Өндүрүүчү шаймандын дизайнын жана мүнөздөмөлөрүн алдын ала эскертүүсүз өзгөртүү укугун өзүнө калтырат.

Dear Customer,
Thank You for purchasing a CENTEK brand product.
We guarantee flawless function of this item,
provided the guidelines of its operation are observed.

PURPOSE OF THE APPLIANCE: for quick food heating by microwave radiation.

This appliance is designed for use in domestic and similar applications, in particular:

- in personnel kitchen zones at stores, offices and industrial facilities;
- at agricultural farms;
- by clients at hotels, motels and other residential facilities;
- in private boarding houses.

1. SAFETY PRECAUTIONS

The following requirements should be strictly observed in order to avoid situations hazardous for human life and health, as well as premature failures of the appliance:

1. Before connecting the appliance to the power supply grid, ensure that its specifications correspond to the nominal voltage of the appliance. Do not use socket adapters as these may be the cause of a fire.
2. Do not use accessories and spare parts other than supplied by the Manufacturer. If such parts are used the Manufacturer's warranty will become void.
3. Do not operate the appliance if its power cable, plug and other parts are damaged.
4. In case of power cable damage it should be replaced, to avoid dangerous situations, by the Manufacturer, a service centre or similar skilled personnel.
5. A slight unpleasant odor may occur during the first use; it will disappear after using the appliance several times and is caused by eventual residues of lubricants and other substances on internal surfaces and on heating elements. We recommend heating up a cup of water several times before the first use.
6. The appliance should be installed in such a way that there is a gap between it and other objects.
7. Do not obstruct the ventilation openings to avoid overheating.

8. Do not use the appliance if the door latches are not operational.
9. After use disconnect the plug from the electric socket and ensure that it is not placed directly on the appliance, near sources of fire or water.
10. The appliance contains a UHF wave emitter which can only be set up by a skilled technician, therefore do not open the lids or otherwise breach the integrity of the unit's housing.
11. The appliance should not be used by physically, sensory or mentally handicapped persons (including children) or by persons without sufficient experience or knowledge, unless such persons are under supervision, or have been instructed on the use of the appliance, by the persons responsible for their safety. Take precautions not to let children play with the appliance.
12. Do not use the appliance outdoors.
13. Do not heat fats and oils as their temperature is difficult to control
14. After use wipe its surface with dry or damp cloth to remove drops of fat and food residues. Drops of fat may cause smoke to appear and even lead to ignition.
15. Use large diameter vessels to boil water and do not fill them to the top to avoid splashing. Do not use narrow-necked utensils.
16. Remove the peel from potatoes and sausages or pierce it with a fork.
17. The light inside the chamber is provided for illuminating the food and is not designed for other purposes (room lighting, etc.).
18. Do not use metal containers and utensils with metal components.
19. Containers may get very hot during cooking. Use special mitts to remove containers. Be careful when opening the container, there is a risk of hot steam discharge.
20. Open popcorn packets and roasting bags carefully, holding them at a distance from your face.
21. The device is not designed to operate from an external timer or a separate remote control system.
22. This model is intended for use as a stand-alone. Do not embed or use it in the closet!
23. Use only utensils designed for microwave ovens.
24. Do not heat foods and liquids in tightly sealed containers as they can explode!
25. The microwave oven is designed for heating food and beverages. Drying food or clothing and heating mats, slippers, sponges, wet clothes and similar things can lead to injury, ignition and fire.
26. If smoke occurs, turn the appliance off and disconnect it from power supply.

27. Liquids may get overheated in the microwave oven, i.e. heated above the boiling point, however without actual boiling. Sudden and violent boiling can occur after you have removed the vessel from the oven.
28. Be careful when heating up baby food. Check temperature of baby food before feeding.
29. Do not heat or cook eggs in shells. They can explode even after the unit has stopped heating up.
30. Regularly clean the seals of doors, chambers and adjacent parts. Insufficient cleanliness of the furnace can lead to damage to the surface and to a dangerous situation.
31. The oven should be cleaned regularly, any food residues should be removed.
32. Untimely cleaning of the furnace may damage the surface, reduce the service life of the device, and may also lead to danger.
33. Special requirements for transport (shipment) or sale: none.
34. Should You decide to transfer the appliance to another person, please pass the present manual over along with it.

WARNING! If the door or door seals are damaged, the oven must not be switched on until it has been repaired by a qualified technician.
WARNING! It is dangerous for any person, except a qualified specialist, to perform any maintenance or repair actions related to removing the cover that protects against exposure to microwave energy.
WARNING! Liquids and other food products should not be heated in sealed containers, as they may explode.

2. APPLIANCE DESCRIPTION

1. Door latches
2. Roller stand
3. Glass tray
4. Control panel
5. Emitter cover
6. Inspection window

3. SCOPE OF SUPPLY

- Microwave oven - 1 pc.
- Glass tray - 1 pc.
- Roller stand - 1 pc.
- User manual - 1 pc.



4. OPERATING OVEN

PREPARATION

1. Remove the microwave oven from the packaging.
2. Check the appliance for damage paying particular attention to oven door functionality (in case of any damage apply to an authorized service centre).
3. Place the microwave oven on a dry corrosion-resistant surface.
4. Install the oven so that there is a gap of at least 10 cm between its rear surface and the nearest wall and at least 20 cm between sides and nearest walls. The free space above the oven should be at least 30 cm.
5. Free access of air to the oven should be provided from all sides for adequate ventilation.
6. The oven should be located at least 5 m away from TV sets, radios and antennae to avoid interference.
7. Do not install a microwave oven in a cabinet.
8. Install the oven so that its rear side faces the wall.

CONTROL PANEL

POWER SELECTOR

Max	100% of maximum output	Fast cooking
	77% of maximum output	Normal cooking
	55% of maximum output	Slow cooking
	33% of maximum output	Defrosting, beverages, soups
Min	17% of maximum output	Warming-up

TIMER

The maximum cooking time is 35 minutes.
 Each increment is equal to 1 minute. After 10 minutes each increment will be 5 minutes.
 A special tone will signal that the set time has elapsed.

OPERATION

1. Connect the power cable to a power socket.
2. Ensure that the timer is set to zero.
3. Do not cover the appliance, provide adequate ventilation.
4. Place the utensil with the food in the oven and close the door.
5. Food should always be in some kind of container or utensil!

6. Select the desired power level by turning the power control to the desired level.
7. Set the timer by turning the time control.
8. The microwave oven will automatically start cooking after setting the power level and time.
9. When the cooking time expires, a special signal will sound, the light in the oven will go out.

WARNING! When removing food from the microwave oven, please make sure that the oven power is turned off by turning the timer knob to the 0 (zero) position. Failure to comply with this requirement and operation of the microwave oven without food can lead to overheating and damage to the device.

ADVICE ON FOOD DEFROSTING

For your convenience, the timer displays the weight of the product being defrosted. For example, if you want to defrost 400 g of product, set the timer for 6 minutes.

Microwaves do not penetrate most foods by more than 4 cm. Follow the guidelines below to improve the defrosting efficiency:

- Stir the food during defrosting to obtain uniform heating.
- If the weight of food exceeds 0.5 kg it should be turned over at least twice.
- Defrosted foods should be cooked as soon as possible, repeated freezing should be avoided.

Food	Weight	Defrosting time
Meat	0.1 ~ 1.0 кг	1:30 ~ 26:00 min
Chicken	0.2 ~ 1.0 кг	2:30 ~ 22:00 min
Sea food	0.1 ~ 0.9 кг	1:30 ~ 14:00 min

COOKING RECOMMENDATIONS

FOOD PLACEMENT IN THE OVEN

Place larger and thicker pieces near the sides of the plate and thinner pieces in the center. Try to place the pieces uniformly, so that they do not cover each other.

COOKING TIME

Start cooking by choosing a shorter time period and increase it as necessary.

INFORM COOKING

Turn foods such as chicken, hamburgers or steaks at least once during the cooking process. Depending on the type of food it is recommended to stir it several times from the sides to the center.

AFTER COOKING

Upon completion of the cooking leave the food inside the oven for some time to let the cooking process end and for the food to cool down a little.

CHECKING THE DONENESS OF THE FOOD

Take reference to the color and density/hardness of the food. Steam should emerge from the whole surface of the dish, not only on the sides. Fowl bones should easily separate from the flesh. Fish should be non-transparent and easily broken apart with a fork.

SAFE USE OF PLASTIC PACKAGING

Some types of plastic utensils are not designed for preparing food with high fat and sugar content in microwave ovens.

5. MAINTENANCE

- Disconnect the power cable from the power socket.
- Wash the microwave oven regularly, remove all food residues, fat and other contaminants.
- Use only mild non-abrasive detergents, sponges or soft cloth to clean the door, housing, door glass and inner walls of the chamber. Do not use hard sponges and brushes with metallic particles. These can scratch the surface of the appliance. Non-observance of this requirement can cause a reduction of the unit's service life.
- Do not remove the microwave emitter shield.

6. POSSIBLE PROBLEMS AND WAYS TO FIX THEM

Before contacting the service center, check the device yourself:

- Make sure that the oven is connected to the mains.
- Check the mains voltage.
- Fill a glass with 150 ml of water and put it in the oven, close the door tightly. The lamp inside the oven should go out.
- Turn on the microwave for 1 minute.
- The light inside the oven should light up.
- Check if the fan is running. Bring your hand to the air vents.
- Check whether the roller stand rotates (it can move both clockwise and counterclockwise).
- Check if the water in the glass has warmed up.
- If the microwave oven does not work after checking, contact the service center.
- Only qualified personnel of service centers can make repairs.

7. SPECIFICATIONS

- Capacity: 20 l
- Nominal voltage: 220-240 V ~50 Hz
- Power output: 700 W
- Power consumption: 1050 W
- Microwave frequency: 2450 MHz
- 5 power levels
- 35-minute timer

ATTENTION! Be careful: while operation appliance surface can be high.

8. DISPOSAL

Upon expiry of its service life the appliance can be disposed of separately from ordinary domestic waste. You can turn it over to a specialized electric and electronic appliance disposal and recycling centre.

9. CERTIFICATION DATA, GUARANTEE

The service life of this item is 5 years since the date of sale to the end user, provided the item will be used in strict accordance with the present manual and the applicable technical standards. Upon expiry of the service life please contact the nearest authorized service centre for suggestions as to further operation of the appliance. The manufacturing date of the appliance is integrated into the serial number (digits 2 and 3 - year, digits 4 and 5 - month of manufacture). Guarantee and post-guarantee maintenance is provided by the General Service Center OOO «Larina-Servis» (Russia, Krasnodar), phone: +7 (861) 991-05-42. The address of the facility authorized with receiving buyer claims, maintenance and repairs is shown on the website <https://centek.ru/servis>, otherwise refer to the store or other legal entity, where you have purchased this appliances. The product is provided with the Certificate of Conformity: № EA3C RU C-CN.BE02.B.02215/20 of 28.04.2020 y.



10. MANUFACTURER AND IMPORTER INFORMATION

Imported to EAEU by: Individualniy Predprinimatel Asrumyan Karo Shurikovich. **Address:** Russia, 350912 Krasnodar, ul. Atamana Lysenko, 23, pgt. Pashkovskiy, phone: +7 (861) 2 600 900.



DEAR VALUED CUSTOMER!

The guarantee period for all appliances amounts to 12 months since the date of sale to the end consumer. With this Warranty Card the Manufacturer confirms the proper condition of the appliance and undertakes to repair, free of charge, all defects caused by the Manufacturer's default.

GUARANTEE MAINTENANCE TERMS

1. The guarantee shall be valid if the following documentation conditions are observed:

- The original Warranty Card shall be filled out correctly and clearly, indicating the of appliance model, serial number and sale date, the stamp of the seller company and signature of its representative shall be available, as well as the stamps on each coupon and the buyer's signature in the Warranty Card.

The Manufacturer reserves the right to reject guarantee maintenance if the buyer fails to provide the abovementioned documents or if the information contained therein is incomplete, illegible or ambiguous.

2. The guarantee shall be valid if the following operation conditions are observed:

- the appliance is used in strict accordance with the present manual;
- the safety rules and requirements are observed.

3. The guarantee does not apply to regular maintenance, cleaning, installation and setup of the appliance at the owner's location.

4. The guarantee does not apply in the following cases:

- mechanical damage;
- normal wear of the appliance;
- non-observance of operation requirements or erroneous actions on the part of the user;
- improper installation or transportation;
- natural disasters (lightning, fire, flood, etc.), as well as any other causes beyond the Manufacturer's or Seller's control;
- ingress of foreign objects, liquids or insects into the inside of the appliance;
- repairs or modifications to the appliance by unauthorized persons;
- use of the appliance for commercial purposes (loads exceeding normal domestic application), connection of the appliance to utility and telecommunication networks noncompliant with national technical standards;
- failure of the following accessories, if replacement of these is allowed by design and does not involve disassembly of the appliance:
a) remote control units, rechargeable batteries, replaceable batteries (power cells), external power supply units and chargers;

b) consumables and accessories (packaging, covers, slings, carry bags, mesh screens, blades, flasks, plates, supports, grilles, spits, hoses, tubes, brushes, nozzles, dust collectors, filters, smell absorbers);

- for battery-powered appliances - operation with inappropriate or depleted batteries;

- for rechargeable battery-powered appliances - any damage caused by improper battery charging and recharging.

5. The present guarantee is provided by the Manufacturer in addition to the consumer rights determined by the applicable legislation and does not limit these rights in any way.

6. The Manufacturer shall not be made liable for possible damage, directly or indirectly inflicted by CENTEK brand products on people, domestic animals, the consumer's or third persons' property if such damage is inflicted as the result of non-observance of appliance installation and operation requirements, deliberate or negligent actions (omission) by the consumer or third persons, as well as of force majeure circumstances.

7. Service centers will only accept appliances in a clean state (there should be no food residues, dust and other contamination on the appliance).

The Manufacturer reserves the right to change the design and specifications of the appliance without prior notice.

CENTEK®

Талон действителен при наличии всех штампов и отметок / Талон барлық мөртабаңдар мен белгілер болған жағдайда жарамды / Талон дйісний при наявності всіх штампів і позначок / Эгерде бардык штамптар жана белгилер бар болсо, купон жарактуу / Կտրոնը վավեր է, եթե առկա են բոլոր նամականիշերը և նշաններ / Купон barcha shtamplar va belgilar mavjud bo'lsa amal qiladi

Фирма-продавец / Фирма-сатушы / Фирма-продавецъ /
Сатуучу компания / Վաճառող ընկերու-թյուն /
Seller

Гарантийный талон / Кепілдік талоны / Гарантийний талон /
Кепилдик картасы / Երաճեսիքսիւն ԿՏՐՈՆ /
Warranty Card

№

Юридический адрес фирмы-продавца / Сатушы фирманың мекенжайы /
Юридична адреса фирми-продавця / Сатуучунун юридикалык дареги /
Վաճառող ընկերության իրավաբանական հասցե /
Sotuvchining yuridik manzili

ВНИМАНИЕ! Пожалуйста, потребуйте от продавца полностью заполнить гарантийный талон и отрывные талоны. Талон действителен при наличии всех штампов и отметок.

НАЗАР! Сатушыдан кепілдік талоны мен үзбелі талондарды толық толтыруды талап етіңіз.

УВАГА! Будь ласка, вимагайте від продавця повністю заповнити гарантійний талон і відривні талони.

ԽՅՈՒՄ ԲՐԱՅՈՒՄՅՈՒՆ! Сатуучудан кепилдик талону жана жулунуп кеткен талондорду толугу менен толтуруп берүүсүн суранабыз. Эгер бардык штамптар жана белгилер бар болсо, купон жарактуу.

ՈՒՇԱՆՈՒԹՅՈՒՆ! Վաճառողից պահանջքը ամբողջու-թյամբ լրացնել երաշխիքային կտրոնները:

ATTENTION! Please require the Seller to completely fill in the Warranty card and tear-off coupons. The Warranty Card is only valid if completed with all stamps and records.

Изделие / Бұйым / Виріб /
Продукт / Ապրանք /
Product

Серийный номер / Сериялық нөмірі /
Серийний номер / Сериялык саны /
Սերիա / Serial Number

Модель / Modeli / Модель /
Մոդել / Model

Дата продажи / Сату күні / Дата продажу /
Сатылган күнү / Վաճառքի ամսաթիվը /
Date of Sale

ФИО и телефон покупателя / Сатып алушының Т. А. Ә. және телефоны /
ПБ і телефон покупця / Сатып алуучунун аты-жөнү жана телефону /
Գևորդի լրիվ անվանումը և հեռախոսահամարը /
Buyer's Name(s), Surname and phone no.

М. П.

ВИД РЕМОНТА / ЖӨНДЕУ ТҮРІ / РЕМОНТТУН ТҮРҮ / ВИД РЕМОНТУ / ԿԵՐԱՆՈՐԳԱՆ ՏԵՍԱԿԸ /
TYPE OF REPAIRS

ДАТА ПОСТУПЛЕНИЯ / ЖӨНДЕҮГЕ ТҮСКЕН КҮНІ / АЛУУ КҮНҮ /
ДАТА НАДХОДЖЕНИЯ / ԸՆԴՈՒՆԵԼՈՒ ԱՍՍԱԹԻՎ /
DATE OF RECEIPT

ДАТА ВЫДАЧИ / БЕРІЛГЕН КҮНІ / БЕРІЛГЕН КҮНҮ / ДАТА ВИДАЧИ /
ԹՈՂԱՐԿԱՆ ԱՍՍԱԹԻՎԸ / DATE OF RETURN

Данные отрывные купоны заполняются представителем сервисного центра / Осы жыргылымы купондарды бұйымға жөндеу жүргізетін сервис орталығының өкілі толтырады / Дані відірвні купони заповнюються представником сервісного центру, що проводить ремонт виробу / Бул жыргылган талондорду өкүп толтурат тейлөө борбору / Հանկյալ կտրոնները լրացնում է ապրանքը վերանորոգող աշխատակցան կենտրոնի ներկայացուցիչը / These tear-off coupons shall be filled in by the representative of the service centre



М. П.

ВИД РЕМОНТА / ЖӨНДЕУ ТҮРІ / РЕМОНТТУН ТҮРҮ / ВИД РЕМОНТУ / ԿԵՐԱՆՈՐԳԱՆ ՏԵՍԱԿԸ /
TYPE OF REPAIRS

ДАТА ПОСТУПЛЕНИЯ / ЖӨНДЕҮГЕ ТҮСКЕН КҮНІ / АЛУУ КҮНҮ /
ДАТА НАДХОДЖЕНИЯ / ԸՆԴՈՒՆԵԼՈՒ ԱՍՍԱԹԻՎ /
DATE OF RECEIPT

ДАТА ВЫДАЧИ / БЕРІЛГЕН КҮНІ / БЕРІЛГЕН КҮНҮ / ДАТА ВИДАЧИ /
ԹՈՂԱՐԿԱՆ ԱՍՍԱԹԻՎԸ / DATE OF RETURN

Данные отрывные купоны заполняются представителем сервисного центра / Осы жыргылымы купондарды бұйымға жөндеу жүргізетін сервис орталығының өкілі толтырады / Дані відірвні купони заповнюються представником сервісного центру, що проводить ремонт виробу / Бул жыргылган талондорду өкүп толтурат тейлөө борбору / Հանկյալ կտրոնները լրացնում է ապրանքը վերանորոգող աշխատակցան կենտրոնի ներկայացուցիչը / These tear-off coupons shall be filled in by the representative of the service centre