

SINGER®

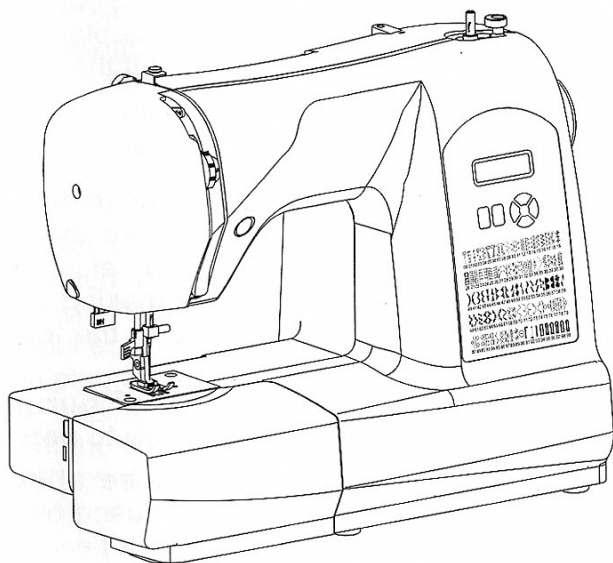

6660/6680/6699

INSTRUCTION MANUAL
ИНСТРУКЦИЯ ПО ЭКСПЛУАТАЦИИ
KULLANIM KILAVUZU

Эта машина разработана в соответствии с Европейским стандартом IEC/EN 60335-2-28 и UL1594.

ИНСТРУКЦИЯ ПО ТЕХНИКЕ БЕЗОПАСНОСТИ

При работе с электрическими приборами всегда соблюдайте основные меры предосторожности. Прежде чем подключить машину к сети – внимательно ознакомьтесь с этой инструкцией. Храните инструкцию в удобном месте рядом с машиной. Если вы передаете машину кому-нибудь даже на время, не забудьте передать Руководство по эксплуатации вместе с машиной.

ПРЕДУПРЕЖДЕНИЕ – Для уменьшения риска поражения током:

Никогда не уходите, оставив машину включенной. Всегда вынимайте вилку из розетки сразу после окончания работы на машине, а также перед чисткой, снятием крышек, заменой лампочки, смазкой и выполнением любых других работ по сервисному обслуживанию и настройке, выполнение которых владельцем машины описано в Руководстве по эксплуатации.

ВНИМАНИЕ – Для уменьшения риска поражения током, возгорания или увечья: fire, electric shock, or injury to person:

- Не разрешается использовать машину в качестве игрушки. Будьте особенно внимательны, если дети находятся рядом с работающей машиной.
- Используйте машину по назначению, следуя рекомендациям Руководства по эксплуатации. Применяйте только запасные части и аксессуары, рекомендованные производителем, и только так, как это описано в настоящем Руководстве.

Rus 1

- Не пользуйтесь машиной, если поврежден шнур или штепсель, если происходят сбои в работе, если машина падала или повреждена, если произошло намокание машины. В этих случаях обратитесь к уполномоченному продавцу или в авторизованный Сервисный центр для проверки машины и ее настройки или ремонта.
- Не работайте на машине, если закрыты вентиляционные отверстия. Проверяйте, чтобы вентиляция работала и в ее отверстиях, а также в педали, не скапливались очесы, пыль, ворс и обрезки ткани.
- Не прикасайтесь пальцами к движущимся частям машины. Будьте особенно внимательны в рабочей зоне машины, в области иглы.
- Всегда применяйте оригинальную игольную пластину. Использование другой пластины может привести к поломке иглы.
- Не используйте кривые, тупые или поврежденные иглы.
- Не тяните и не подталкивайте ткань при шитье. При этом часто ломаются иглы.
- Используйте при работе защитные очки.
- Отключайте машину (положение главного выключателя OFF «0») при любых действиях в зоне иглы – заправка нити, замена иглы, смена шпульки, замена прижимной лапки и т.д.
- Ничего не роняйте внутрь и не вставляйте в отверстия на корпусе машины.
- Не используйте машину вне жилых помещений.
- Не включайте машину, если в помещении распылен аэрозоль или возможна утечка кислорода.
- Для выключения машины – установите выключатель в положение OFF («0») и затем выньте вилку из розетки.
- Никогда не тяните за сетевой шнур, возьмитесь за вилку и выньте ее из розетки.

Rus 2

- Педаль используется только для управления работой машины. Не кладите на нее сверху никаких посторонних предметов.
- Не включайте и не работайте на машине, если она мокрая.
- Если перегорела или повреждена светодиодная LED лампа освещения, то заменять ее может только уполномоченный представитель производителя машины (продавец или сервисный механик) или электрик с необходимой квалификацией. Во избежание опасности для вашего здоровья - не делайте этого самостоятельно.
- Если поврежден сетевой электрошнур, объединенный с педалью, то заменять его может только уполномоченный представитель производителя машины (продавец или сервисный механик) или электрик с необходимой квалификацией. Во избежание опасности для вашего здоровья - не делайте этого самостоятельно.
- Эта машина имеет двойную электроизоляцию. Для ремонта используйте только соответствующие оригинальные запасные части. См. инструкцию по обслуживанию электроприборов с двойной изоляцией.

БЕРЕЖНО ХРАНИТЕ ЭТУ ИНСТРУКЦИЮ

Rus 3

Для стран Европейского Содружества:

Эта швейная машина может использоваться детьми только старше 8 лет и людьми с ограниченными физическими, сенсорными или психическими возможностями, а также людьми с недостаточным опытом и знаниями - только под присмотром лица, отвечающего за их безопасность и только после получения ими инструкций по безопасному использованию машины и уверенности в том, что пользователи с ограниченными возможностями понимают все возможные опасности при работе на машине. Дети не должны играть с машиной. Не разрешается чистка и обслуживание машины детьми без контроля ответственного взрослого.

Уровень шума при нормальных условиях работы машины не превышает 70dB(A).

Машину можно эксплуатировать только с педалью типа JF-1000 (изготовитель - компания Jaguar International Corporation) или с педалью типа YC-485EC (изготовитель - компания Taiwan Yamamoto Electric Corp.).

Для стран, не входящих в Европейское Содружество:

Эта швейная машина не может использоваться детьми и людьми с ограниченными физическими, сенсорными или психическими возможностями, а также людьми с недостаточным опытом и знаниями – за исключением случаев, когда такие люди работают под присмотром лица, отвечающего за их безопасность и только после получения ими инструкций по безопасному использованию машины. Дети должны быть под постоянным присмотром, чтобы исключить их игры с машиной.

Уровень шума при нормальных условиях работы машины не превышает 70dB(A).

Машину можно эксплуатировать только с педалью типа JF-1000 (изготовитель - компания Jaguar International Corporation) или с педалью типа YC-485EC (изготовитель - компания Taiwan Yamamoto Electric Corp.).

Rus 4

ОБСЛУЖИВАНИЕ ЭЛЕКТРОПРИБОРОВ С ДВОЙНОЙ ИЗОЛЯЦИЕЙ

Бытовые электроприборы с двойной изоляцией имеют две системы изоляции. В таких приборах не используется заземление и их конструкция не предусматривает подключение заземления. Обслуживание приборов с двойной изоляцией требует особой осторожности и может осуществляться только квалифицированным персоналом с соответствующим допуском. Для сервиса или ремонта могут применяться только оригинальные запасные части, аналогичные заменяемым. Приборы с двойной изоляцией маркируются надписями "DOUBLE INSULATION" или "DOUBLE INSULATED"



Пожалуйста учтите, что этот продукт должен утилизироваться в соответствии с национальными правилами для электрических/электронных устройств, действующими в вашей стране. Не выбрасывайте машину в обычный бак для мусора, используйте специальные контейнеры для раздельного сбора отходов. С вопросами обращайтесь к продавцу или в местные органы власти.

Учтите, что при приобретении новой машины, продавец возможно обязан законом правильно и бесплатно утилизировать вашу старую машину. Помните, если любой электроприбор просто выброшен на мусорный полигон или на свалку, то вредные продукты его разложения могут попасть через водоносные слои в пищевую цепочку и отрицательно влиять на ваше самочувствие и даже повредить ваше здоровье.

SINGER® зарегистрированная торговая марка компании
The Singer Company Limited или ее филиалов.
© 2015 The Singer Company Limited или ее филиалов.
Все права защищены.

Rus 5

Bu ev tipi dikiş makinesi, IEC/EN 60335-2-28 ve UL1594 yönetmeliklerine uygun şekilde tasarlanmıştır.

ÖNEMLİ GÜVENLİK TALİMATLARI

Elektrikli bir cihaz kullanılırken aşağıdakiler de dahil olmak üzere temel güvenlik önlemleri daima izlenmelidir:

Bu ev tipi dikiş makinesini kullanmadan önce tüm talimatları okuyun. Talimatları, makineye yakın, uygun bir yerde bulundurun. Makine, üçüncü bir şahsa verilirse talimatları da beraberinde verin.

TEHLİKE – ELEKTRİK ÇARPMASI RİSKİNİ AZALTMAK İÇİN:

- Dikiş makinesi, prize takılı olduğu zamanlarda asla gözetimsiz bırakılmamalıdır. Kullanımdan sonra, temizlemeden, kapaklarının çıkarılmasından, yağlamadan veya talimat kitapçığında belirtilen kullanıcı bakımı ayarlamalarını yapmadan önce mutlaka fişini, prizden çıkarın.

UYARI – YANMA, YANGIN, ELEKTRİK ÇARPMASI VEYA YARALANMA RİSKLERİNİ AZALTMAK İÇİN:

- Oyuncak olarak kullanılmasına izin vermeyin. Bu dikiş makinesi, çocuklar tarafından veya çocukların yanında kullanılırken çok dikkat edilmesi gerekir.
- Bu dikiş makinesi, yalnızca bu kitapçıkta açıklanan kullanım amacı için kullanılmalıdır. Yalnızca üretici tarafından bu kitapçıkta önerilen eklentileri kullanın.
- Kablo veya fiş hasarlıysa veya doğru çalışmıyorsa veya makine yere düşürülmüş veya hasar görmüşse veya suya düşürülmüşse asla makineyi çalıştırmayın. İnceleme, tamir, elektronik veya mekanik ayarlama için en yakın yetkili satıcıya veya servis merkezine götürün.
- Dikiş makinesini, hava deliklerinden herhangi biri tıkalıyken asla çalıştırmayın. Dikiş makinesinin havalandırma deliklerine ve ayak pedalına hav, toz ve iplik kaçmasını önleyin.

Tur 1

TABLE OF CONTENTS

1. KNOWING YOUR SEWING MACHINE

Machine identification	9-10
Accessories	11
Setting up your machine	12
Spool pins, Presser foot lifter	13
Darning plate	
Converting to free-arm sewing	14
Winding the bobbin	15
Removing bobbin case from shuttle,	
Inserting bobbin into bobbin case	16
Inserting bobbin case into shuttle,	
Threading the top thread	17-18
Using automatic needle threader	19
Picking up bobbin thread	20
Needle, thread and fabric chart	21-22
Changing the needle	23
Adjusting top thread tension	24-25
Functions of control panel,	
Straight stitch needle position	26-27
Adjusting bobbin thread tension	28
Changing presser foot	29
Helpful messages	30
Reverse operation button	31

2. STARTING TO SEW

Quick reference table of stitch length and width	32-35
Pattern number reference guide	36
Straight stitching	37-38
Keeping seams straight	
Hand-look quilt stitch	39-40
Inserting zippers and piping	
Zigzag stitching	41

Adjusting stitch width and length	
Multi-stitch zigzag	42
Shell stitch	43-44
Satin stitch, Placement of patterns	
Sewing on a button	44
Blindhem stitch	45-46
Decorative and stretch stitches	47-54
Straight stretch stitch, Honeycomb stitch,	
Overedge stitch, Feather stitch,	
Ric-rac stitch, Double overlock stitch,	
Cross-stitch, Entredeux stitch,	
Ladder stitch, Pin stitch, Blanket stitch,	
Slant pin stitch, Slant overedge stitch,	
Crossed stitch, Greek key stitch,	
Fishbone stitch, Thorn stitch,	
Reinforced overedge stitch,	
Edge-joining stitch, Wizard stitch	

More decorative stitches & ideas for decorative machine stitching	54
Buttonhole making	55-59
Automatic buttonhole, Corded buttonholes,	
Manual buttonhole	

3. CARING FOR YOUR MACHINE

Cleaning hook area and shuttle area	60-62
-------------------------------------	-------

4. OPTION ACCESSORIES

Large extension table,	
Hard sided cover	63

5. PERFORMANCE CHECKLIST

	64-65
--	-------

6. 6699/6680 ONLY ACCESSORIES

Roller foot, Invisible zipper foot	67-68
Button sewing foot	69
Blind stitch foot	70
Overcasting foot	71

For European version

Dimensions: 425 mm x 211 mm x 329 mm
 Mass of the equipment: 6.6 kg
 Rated Voltage: 230 V ~
 Rated Frequency: 50 Hz
 Rated input: 65 W
 Using ambient temperature: Normal temperature
 Acoustic noise level: less than 70 db(A)

СОДЕРЖАНИЕ

1. ЗНАКОМСТВО СО ШВЕЙНОЙ МАШИНОЙ

Части машины	9-10
Принадлежности	11
Подключение машины	12
Стержневые катушки, Рычаг подема лапки	13
Штопальная пластина,	
Установка съемной рабочей поверхности	14
Намотка нити на шпульку	15
Извлечение шпульного колпачка из челнока,	
Установка шпульки в шпульный колпачок	16
Установка шпульного колпачка в челнок,	
Заправка верхней нити	17-18
Использование автоматического нитевдевателя	19
Подъем нижней нити	20
Таблица соответствия тканей, нитей и иголок	21-22
Замена иглы	23
Регулировка натяжения верхней нити	24-25
Функции панели управления,	
Положение иглы для прямой строчки	26-27
Натяжение нижней нити	28
Замена прижимной лапки	29
Сервисные сообщения	30
Кнопка шитья в обратном направлении	31

2. НАЧИНАЕМ ШИТЬ

Краткая справочная таблица длины и ширины стежка	32-35
Справочная таблица по выбору строчек	36
Прямая строчка	37-38
Выполнение прямых швов	
Имитация ручного стежка (квилтинг)	39-40
Вшивание молнии и шнура	
Строчка зигзаг	41
Регулировка ширины и длины стежка	
Трехступенчатый зигзаг	42
Бельевая строчка	43-44
Сатиновая строчка, Изменение ширины	

Пришивание пуговицы	44
Потайная подрубочная строчка	45-46
Декоративные и эластичные строчки	47-54
Прямая эластичная строчка,	
Сотавая строчка, Оверлочная строчка,	
Строчка «велока», Строчка «фрик-рак»,	
Двойная оверлочная строчка,	
Строчка «крест-накрест»,	
Строчка для квилтинга, Строчка «лесенка»,	
Обметочная строчка, Краеобметочная строчка, Косая обметочная строчка,	
Косая оверлочная строчка, Строчка двойным крестом, Греческая декоративная строчка, Строчка «рыбья кость», Строчка «веточка», Усиленная оверлочная строчка,	
Соединительная строчка (мережка), Отделочная оверлочная строчка	

Больше декоративных строчек и идей для Декоративного шитья на машине	54
Выметывание петель	55-59
Автоматическая петля, Петля с вкладной нитью	
Ручная обметка петель	

3. УХОД ЗА МАШИНОЙ

Чистка транспортера и челночной зоны	60-62
--------------------------------------	-------

4. ДОПОЛНИТЕЛЬНЫЕ ПРИНАДЛЕЖНОСТИ

Большая приставная платформа,	
Фуллер с жесткими боковинами	63

5. ОСНОВНЫЕ ПРОБЛЕМЫ И СПОСОБЫ ИХ РЕШЕНИЯ

	64-66
--	-------

6. 6699/6680 ТОЛЬКО ПРИНАДЛЕЖНОСТИ

Роликовая лапка, Лапка для потайной молнии	67-68
Лапка для пришивания пуговицы	69
Лапка для невидимой подрубки	70
Оверлочная лапка	71

Для европейской версии

Размеры: 425 мм x 211 мм x 329 мм
 Вес оборудования: 6,6 кг
 Номинальное напряжение: 230 В ~
 Номинальная частота: 50 Гц
 Номинальная потребляемая мощность: 65 Вт
 Температура окружающей среды при использовании: Обычная температура
 Уровень акустического шума: менее 70 дБ (А)

İÇİNDEKİLER

1. MAKİNENİZİ TANIMA

Makinenin tanıtılması	9-10	Dalgalı kenar dikışı	43-44
Aksesuarlar	11	Saten dikışı, Desenlerin yerleştirilmesi	44
Makinenin ayarlanması	12	Düğme dikme	45-46
Makara pimleri, Baskı ayağı kaldırma kolu	13	Gizli dikiş	47-54
Yama dikışı plakası, Serbest kol dikışine dönüştürme	14	Dekoratif ve esnek dikişler	47-54
Masuranın sarılması	15	Düz esnek dikiş, Pal peteği dikışı, Sürfile dikışı, Civankaş dikışı, Rik rak dikışı, Çift overlok dikışı, Gezdirmeye dikışı, Ajur dikışı, Merdiven dikışı, Nervür dikışı, Battaniye dikışı, Meyilli nervür dikışı, Meyilli sürfile dikışı, Çapraz dikiş, Anahtar dikışı, Balık iskeleti dikışı, Yırtık dikışı, Sağlamlaştırılmış sürfile dikışı, Kenar birleştirme dikışı, Sihirbaz dikışı	
Mekiğin yuvasından çıkarılması, Masuranın mekiğe yerleştirilmesi	16	Daha dekoratif dikişler & dekoratif makine dikışı için öneriler	54
Mekiğin yuvasına takılması, Üst ipliğin takılması	17-18	İlik açma	55-59
Otomatik iplik taktıcı özelliğinin kullanılması	19	Otomatik ilik açma, Kordonlu ilik açma, Manuel İlik Açma	
Masura ipliğinin tutulması	20		
İğne, iplik ve kumaş tablosu	21-22		
İğnenin değiştirilmesi	23		
Üst iplik tansiyonunun ayarlanması	24-25		
Kontrol panelinin fonksiyonları, Düz dikiş iğne pozisyonu	26-27		
Masura ipliği tansiyonunun ayarlanması	28		
Baskı ayağının değiştirilmesi	29		
Faydalı mesajlar	30		
Geri dikiş düğmesi	31		

2. DİKİŞE BAŞLAMA

Dikiş uzunluğu ve genişliği hızlı başvuru tablosu	32-35
Desen numaraları referans kılavuzu	36
Düz dikiş	37-38
Dikişlerin düz tutulması	
El şekilli kapitone dikiş	39-40
Fermuar takma ve biyeteleme	
Zig-zag dikiş	41
Dikiş genişliğinin ve uzunluğunun ayarlanması	
Çoklu zig-zag dikiş	42

3. MAKİNENİN BAKIMI	
Çağanoz alanının ve mekik alanının temizlenmesi	60-62
4. OPSİYONEL AKSESUARLAR	
Büyük yardımcı tabla, Kalın Yüzlü Kapak	63
5. PERFORMANS KONTROL LİSTESİ	64-66
6. 6699/6680 SADECE AKSESUARLAR	
Yuvarlak ayak, Gizli Fermuar Ayağı	67-68
Düğme Dikme Ayağı	69
Gizli Dikiş Ayağı	70
Sürfile dikiş ayağı	71

Avrupa modeli için

Ebatlar: 425 mm x 211 mm x 329 mm
Makinenin ağırlığı: 6,6 kg
Nominal voltaj : 230 V ~
Nominal Frekans : 50 Hz
Nominal giriş : 65 W
Kullanım esnasındaki ortam sıcaklığı: Normal sıcaklık
Gürültü seviyesi : 70 db(A)' dan az

1. KNOWING YOUR SEWING MACHINE

1. ЗНАКОМСТВО СО ШВЕЙНОЙ МАШИНОЙ

1. MAKİNENİZİ TANIMA

MACHINE IDENTIFICATION

1. Bobbin winding tension disk
2. Thread take-up
3. Thread tension control
4. Face cover
5. Thread cutter
6. Removable extension table / Accessory box
7. Bobbin winder shaft
8. Bobbin winder stop
9. Pattern number reference guide
10. Reverse stitch button
11. Handle
12. Horizontal spool pin
13. Hand wheel
14. Power/light switch
15. Cord socket
16. Identification plate
17. Thread guide
18. Buttonhole lever
19. Presser foot lifter
20. Thread guide
21. Automatic needle threader
22. Thread guide
23. Presser foot screw
24. Needle
25. Needle plate
26. Needle bar
27. Thread cutter
28. Foot release lever
29. Needle clamp screw
30. Presser foot
31. Feed dogs
32. Large extension table(Optional)
33. Power line cord
34. Foot control
35. Instruction manual

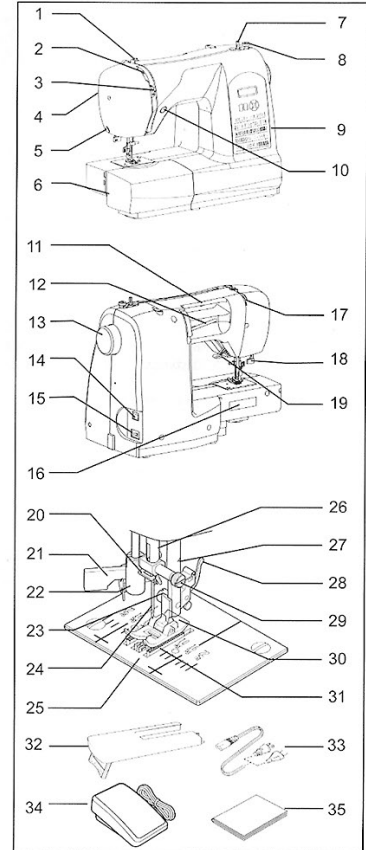

ЧАСТИ МАШИНЫ

1. Диск натяжения нмотки шпульки
2. Нитепротягиватель
3. Регулятор натяжения верхней нити
4. Боковая панель
5. Нож для обрезания нитей
6. Съёмная рабочая поверхность/пенал для принадлежностей
7. Рычаг для намотки шпульки
8. Стопор намотки шпульки
9. Справочная таблица по выбору строчек
10. Кнопка шитья в обратном направлении
11. Ручка
12. Горизонтальный стержень для катушки
13. Маховик
14. Сетевой выключатель/выключатель лампочки
15. Разъем для сетевого шнура
16. Шильдик
17. Нитенаправитель
18. Рычаг регулятора автоматической пети
19. Рычаг подъема прижимной лапки
20. Нитенаправитель
21. Автоматический нитевдеватель
22. Нитенаправитель
23. Винт крепления стойки лапки
24. Игла
25. Игольная пластина
26. Иголоводитель
27. Нож для обрезания нитей
28. Рычаг стойки лапки
29. Винт иглодержателя
30. Прижимная лапка
31. Нижний транспортер
32. Большая приставная платформа (приобретается отдельно)
33. Сетевой шнур
34. Педаль управления
35. Инструкция по эксплуатации

MAKİNENİN TANITILMASI

1. Masura sarma tansiyon diiski
2. Horoz
3. İplik tansiyonu ayarlama düğmesi
4. Alın kapağı
5. İplik kesici
6. Çıkarılabilir yardımcı tabla / Aksesuar kutusu
7. Masura sarıcı mili
8. Masura sarma stoplayıcısı
9. Desen numarası referans kılavuzu
10. Geri dikiş düğmesi
11. Taşma kolu
12. Yatay makara pimi
13. Volan
14. Güç/Işık Düğmesi
15. Kablo soketi
16. İsim plakası
17. İplik kılavuzu
18. İlik açma kolu
19. Baskı ayağı kaldırma kolu
20. İplik kılavuzu
21. Otomatik iplik takıcı
22. İplik kılavuzu
23. Baskı ayağı vidası
24. İğne
25. İğne plakası
26. İğne mili
27. İplik kesici
28. Ayak ayırma kolu
29. İğne sıkma vidası
30. Baskı ayağı
31. Kumaş dişlileri
32. Büyük yardımcı tabla (Opsiyonel)
33. Elektrik Fişi
34. Pedal
35. Kullanım kılavuzu

ACCESSORIES ПРИНАДЛЕЖНОСТИ AKSESUARLAR

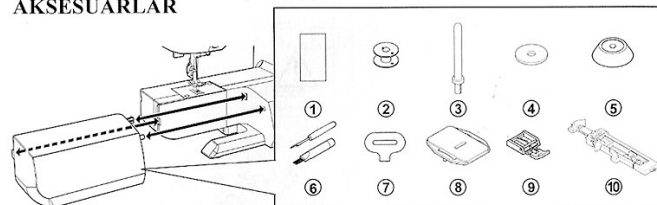

1. Needles
2. Bobbins
3. Auxiliary spool pin
4. Spool pin felt discs
5. Spool pin cap
6. Buttonhole opener/Seam Ripper and Brush
7. Screwdriver for needle plate
8. Darning plate
9. Zipper foot
10. Buttonhole foot

The Foot that comes on your Sewing machine is called the General Purpose Foot and will be used for the majority of your sewing.

1. Набор игл
2. Шпульки
3. Дополнительный стержень для катушки
4. Фетровая прокладка
5. Катушечная пластина
6. Распарыватель/нож для прорезывания петель и кисточка
7. Отвертка для игольной пластины
8. Штопальная пластина
9. Лапка для вшивания молнии
10. Лапка для выметывания петель

Прижимная лапка, идущая в комплекте Вашей машины, называется универсальной лапкой и используется для большинства строчек.

1. İğneler
2. Masuralar
3. Yardımcı makara pimi
4. Makara pimi tespit diskleri
5. Makara pimi kapağı
6. İlik açıcı/Dikiş Sökme Aparatı ve Firça
7. İğne plakası için tornavida
8. Yama dikişi plakası
9. Fernuar ayağı
10. İlik açma ayağı

Dikiş makinenzle birlikte verilen ayağı Genel Amaçlı Ayak denir ve bu ayak çoğu dikişler için kullanılacaktır

SETTING UP YOUR MACHINE ПОДКЛЮЧЕНИЕ МАШИНЫ MAKINENİN AYARLANMASI



Always disconnect the machine from power supply by removing the plug from the wall-outlet.



Всегда отключайте машину от электросети, вынув вилку из розетки.



Daima Fişi prizden çekerek makineyi elektrik besemesinden ayırın.

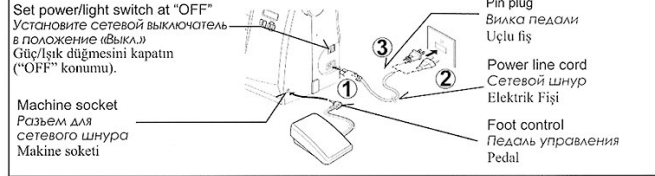

Be sure to wipe off any surplus oil from needle plate area before using your machine the first time. Убедитесь, что избыток масла удален с игольной пластины перед первоначальным включением машины.

Makineyi ilk defa kullanmadan önce iğne plakası alanındaki yağ fazlalıklarını temizlediğinizden emin olun.

POWER LINE CORD/FOOT CONTROL

СЕТЕВОЙ ШНУР/ПЕДАЛЬ

ELEKTRİK KABLOSU/PEDAL

Connect the plug of the power line cord into the cord socket (1) and your wall outlet (2) as illustrated. Connect the foot control plug (3) into the machine socket.

NOTE: When foot control is disconnected, the machine will not operate.

Подключите сетевой шнур к разъему (1) и к розетке (2), как показано на рисунке. Подключите вилку педали управления (3) к разъему на машине.

ПРИМЕЧАНИЕ: Если педаль управления не будет подключена, машина не будет работать.

Elektrik kablosu Fişini şekilde gösterildiği gibi kablo soketine (1) ve prize (2) takın. Pedal Fişini (3) makinenin soketine takın.

NOT: Pedal bağlantısı kesildiğinde, makine çalışmayacaktır.

POWER/LIGHT SWITCH

СЕТЕВОЙ ВЫКЛЮЧАТЕЛЬ/ВЫКЛЮЧАТЕЛЬ ЛАМПОЧКИ

GÜÇ/IŞIK DÜĞMESİ

Your machine will not operate until the power/light switch is turned on. The same switch controls both the power and the light. When servicing the machine, or changing needles, etc., machine must be disconnected from the power supply.

Ваша машина не будет работать, пока Вы не переведете сетевой выключатель/выключатель лампочки в положение «Вкл.». Один выключатель управляет как питанием, так и лампочкой. При обслуживании машины, замене иголы и т.д. машина должна быть отключена от электросети.

Güç/Işık düğmesi açılmadan makineniz çalışmayacaktır. Aynı düğme hem elektriği hem de ışığı kontrol eder. Makinenin bakımını yaparken veya iğneleri değiştirirken vs., makinenin Fişi prizden çekilmelidir.

Power/light switch "OFF"
Сетевой выключатель в положении «Выкл.»
Güç/Işık Düğmesi "KAPALI"



Power/light switch "ON"
Сетевой выключатель в положении «Вкл.»
Güç/Işık Düğmesi "AÇIK"



12

SETTING UP YOUR MACHINE СТЕРЖНИ ДЛЯ КАТУШЕК MAKARA PİMLERİ

HORIZONTAL SPOOL PIN

ГОРИЗОНТАЛЬНЫЙ СТЕРЖЕНЬ ДЛЯ КАТУШКИ YAŤAY MAKARA PİMİ

Push the spool pin towards you. Place thread spool on the pin and secure with a spool cap to ensure smooth flow of thread. If the thread spool has a thread retaining slit, it should be placed to the right.

Потяните стержень для катушки на себя. Поместите катушку с нитками на стержень и закрепите ее катушечной пластиной для обеспечения плавной размотки нити. Если у катушки есть прорезь для закрепления нити, ее следует установить вправо.

Makara pimini kendinize doğru çekin. İplik makarasını pimin üzerine yerleştirin ve ipliğin düzgün akması için bir makara kapağı ile sabitleyin. Eğer makaranın bir iplik tespit kanalı varsa, kanal sağa doğru ayarlanmalıdır.

VERTICAL SPOOL PIN

ВЕРТИКАЛЬНЫЙ СТЕРЖЕНЬ ДЛЯ КАТУШКИ

DİK MAKARA PİMİ

Attach the spool pin and place a felt disc over it. Place a spool of thread on the spool pin.

Установите вертикальный стержень для катушки и поместите сверху фетровую прокладку. Установите катушку с нитками на стержень.

Makara pimini takın ve üstüne bir tespit diski yerleştirin. İplik makarasını makara pimi üzerine yerleştirin.

PRESSER FOOT LIFTER

РЫЧАГ ПОДЪЕМА ПРИЖИМНОЙ ЛАПКИ BASKI AYAĞI KALDIRMA KOLU

There are three positions for your presser foot.

1. Lower the presser foot to sew.
2. Raise the lifter to the middle position to insert or remove fabric, and to change presser foot.
3. Lift it to its highest position to accommodate thicker fabrics.

Есть три положения прижимной лапки.

1. Опустите лапку в нижнее положение, чтобы начать шить.
2. Переведите рычаг в среднее положение, чтобы подложить или извлечь ткань, а также чтобы сменить прижимную лапку.
3. Переведите рычаг в крайнее верхнее положение для размещения более толстой ткани под лапкой.

Baski ayağı için üç konum vardır.

1. Dikiş yapmak için baski ayağını indirin.
2. Kumaşı yerleştirmek veya çıkarmak ve baski ayağını değiştirmek için kaldırma kolu orta konuma kaldırın.
3. Daha kalın kumaşları yerleştirmek için kolu en yüksek konuma kaldırın. Baski ayağı için üç konum vardır.

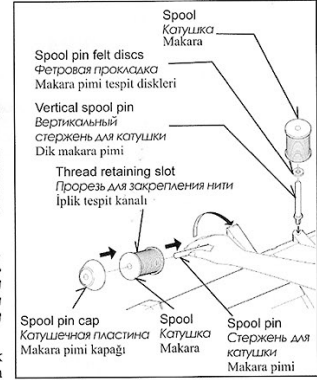

Есть ли прорезь для закрепления нити, ее следует установить вправо.

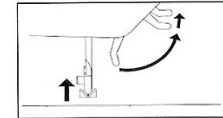

13

DARNING PLATE ШТОПАЛЬНАЯ ПЛАСТИНА YAMA DİKİŞİ PLAKASI

Use the darning plate when you need to control fabric feeding for button darning, free motion work and free motion darning. Raise needle and presser foot, and position darning plate onto the needle plate with the two pins on the back inserted to the holes of needle plate.

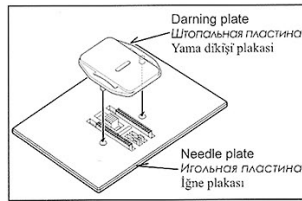

Используйте штопальную пластину, если Вам нужно контролировать подачу ткани для пришивания пуговицы, вышивки или штопки в технике свободного передвижения. Переведите иглу и лапку в крайнее верхнее положение и установите штопальную пластину поверх игольной пластины так, чтобы два штырька, находящиеся с нижней стороны штопальной пластины, попали в соответствующие отверстия в игольной пластине.

Düğme dikerken, serbest hareketli iş ve serbest hareketli yama yaparken, kumaşın beslenmesine ihtiyaç duyarsanız yama plakasını kullanın. İğneyi ve baskı ayağını kaldırın ve arka taraftaki iki pim, iğne plakasındaki deliklere girecek şekilde yama plakasını iğne plakası üzerine yerleştirin.

CONVERTING TO FREE-ARM SEWING

УСТАНОВКА СЪЕМНОЙ РАБОЧЕЙ ПОВЕРХНОСТИ SERBEST KOL DİKİŞİNE GEÇİŞ

Your machine can be used either as a flat-bed or as a free-arm model. With the extension table in position, it provides a large working surface.

To remove the extension table, hold it firmly with both hands and pull it off to the left as shown. To replace, slide the extension table back into place until it clicks.

With the extension table removed the machine converts into a free-arm model for sewing children's clothes, cuffs, trouser legs, and other hard-to-reach places.

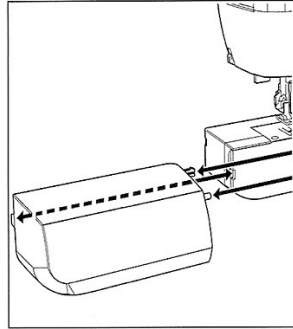

Ваша машина может быть использована как с установленной съемной рабочей поверхностью (пеналом для принадлежностей), так и без нее. Установленная съемная рабочая поверхность позволяет работать с большинством крупных изделий.

Чтобы снять рабочую поверхность, потяните ее влево, как показано на рисунке. Чтобы установить ее обратно, задвиньте ее вправо, пока не услышите щелчок. Снятая рабочая поверхность позволяет с легкостью обрабатывать детскую одежду, манжеты, штанины и другие труднодоступные места.

Makineniz düz taban veya serbest kol modeli olarak kullanılabilir.

Yardımcı tabla takıldığında makine büyük bir çalşma yüzeyi sunar.

Yardımcı tablayı çıkartmak için, her iki elinizle iyice tutun ve şekilde gösterildiği gibi sola doğru çekerek çıkartın. Yerine takmak için, yerine oturuncaya kadar yardımcı tablayı kaydırın.

Yardımcı tabla çıkarıldığında makine, çocuk elbiselerini, kolları, pantolon paçalarını ve diğer ulaşılması zor alanları dikmek için bir serbest kol modeline döner.

WINDING THE BOBBIN НАМОТКА НИТИ НА ШПУЛЬКУ MASURANIN SARILMASI

Be sure to use Class 15 bobbins.

1. Place a spool of thread on the spool pin, and secure it with the spool pin cap. Pull the thread out from the spool and place it through thread guides as shown in illustration. Be sure to pull thread securely into the bobbin winding tension disk.
2. Put end of thread through the hole in bobbin as shown. Push bobbin winder shaft to far left position, if it is not already there.
3. Place bobbin onto shaft with end of thread coming from top of bobbin. Push bobbin winder shaft to the right until it clicks. Hold the end of thread.
4. Start machine and the bobbin starts to wind. Bobbin will automatically stop turning when completely filled. Push shaft to the left to remove bobbin and cut thread.

Используйте шпульки только класса 15 J.

1. Установите катушку ниток на стержень и закрепите ее с помощью катушечной пластины. Отмотайте немного нити с катушки и проведите ее через диски натяжения, как показано на рисунке. Убедитесь, что нить надежно натянута через диск натяжения шпульной нити.
2. Протяните конец нити через отверстие в шпульке, как показано на рисунке. Переведите рычаг для намотки шпульки в крайнее левое положение.
3. Установите шпульку на рычаг таким образом, чтобы конец нити выходил вверх. Переведите рычаг для намотки шпульки вправо до щелчка. Придерживайте конец нити.
4. Нажмите на педаль для намотки нужного количества нити на шпульку. Шпулька автоматически остановится, когда будет полностью заполнена. Переведите рычаг для намотки шпульки влево, снимите шпульку и обрежьте нить.

15 Sınıf masuralar kullandığınızdan emin olun.

1. İpliک makarasını makara piminin üzerine yerleştirin ve makara pimi kapağı ile sabitleyin. İpliği makaradan çekin ve şekilde gösterildiği gibi ipliк kılavuzlarından geçirin. İpliği masura sarma tansiyon diskinin içine iyice çektiğinizden emin olun.
2. İpliğin ucunu, şekilde gösterildiği gibi masura deliğinden geçirin. Masura sarma milini en sol konuma itin (çeker bu konumda değilse).
3. İpliğin ucu masuranın üst tarafından gelecek şekilde masurayı milin üzerine yerleştirin. Masura sarıcısı milini, yerine oturuncaya kadar sağa doğru itin. İpliğin ucundan tutun.
4. Makineyi çalıştırın ve masura sarılmaya başlanacaktır. Masura, tamamen dolduğunda otomatik olarak dönmeyi durduracaktır. Masurayı çıkarmak ve ipliği kesmek için mil sola doğru itin.

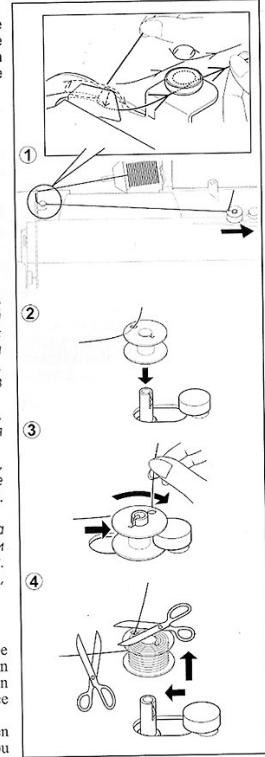

REMOVING BOBBIN CASE FROM SHUTTLE ИЗВЛЕЧЕНИЕ ШПУЛЬНОГО КОЛПАЧКА ИЗ ЧЕЛНОКА

MEKİĞİN YUVASINDAN ÇIKARILMASI

1. Raise the needle to its highest position by rotating the hand wheel toward you (counter-clockwise).
2. Remove the extension table / accessory box. Open the bobbin access cover by pulling it down. With your fingers, pull open the bobbin case latch as shown, and take out the bobbin case from the shuttle.
3. Release the latch, and bobbin will drop out of the case.

1. Переведите иглу в крайнее верхнее положение, повернув маховик на себя (против часовой стрелки).
2. Откройте крышку шпульного отсека, потянув ее вниз. Откройте защелку шпульного колпачка, как показано на рисунке, и выньте шпульный колпачек из челнока.
3. Отпустите защелку, и шпулька выпадет из колпачка.

1. Volanı kendinize doğru (saatin tersi yönünde) çevirerek iğneyi en yüksek pozisyona kaldırın.
2. Aşağı doğru çekerek masura erişim kapağını açın. Parmaklarınızla mekik mandalını gösterildiği gibi çekerek açın ve mekiği yuvasından çıkarın.
3. Mandalı bırakın ve masura mekikten çıkacaktır.

INSERTING BOBBIN INTO BOBBIN CASE УСТАНОВКА ШПУЛЬКИ В ШПУЛЬНЫЙ КОЛПАЧОК

MASURANIN MEKİĞE TAKILMASI

1. Hold the bobbin in your right hand with the thread running clockwise, while holding the case in your left hand.
2. Insert the bobbin into the case with about 4" (10 cm) of thread showing outside of the case.
3. While holding the bobbin securely down in the case, pull the thread through the slit in the case and then underneath the flat tension spring. It will click when the thread is seated correctly in the tension.
4. Keep about 4" (10 cm) tail of thread trailing outside of the case.

1. Возьмите шпульку в правую руку так, чтобы нить выходила по часовой стрелке.
2. Отмотайте с наполненной шпульки нить длиной около 10 см и вставьте шпульку в колпачек.
3. Проведите нить через щель в колпачке, а затем под плоской пружинкой. Она щелкнет, когда встанет на место.
4. Проверьте, чтобы из шпульки выходило около 10 см нити.
 1. İplik saat yönünde akacak şekilde masurayı sağ elinizle tutun.
 2. Masurayı, ipliğin 10 cm kadarı dışarıda kalacak şekilde mekiğe yerleştirin.
 3. İpliği mekikteki kanaldan çekin ve daha sonra düz tansiyon yayının altından geçirin. Masura yerine oturacaktır.
 4. İpliğin 10 cm kadarını mekiğin dışında bırakın.

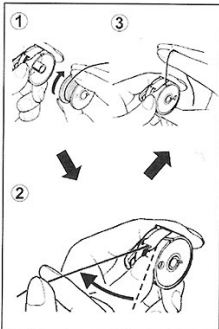
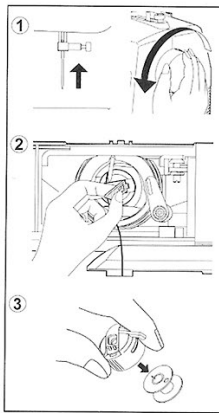

INSERTING BOBBIN CASE INTO SHUTTLE УСТАНОВКА ШПУЛЬНОГО КОЛПАЧКА В ЧЕЛНОК

MEKİĞİN YUVASINA TAKILMASI

1. Hold the latch open, with locating pin straight up.
2. Slide the bobbin case onto the center spindle of the shuttle, keeping the thread toward you.

NOTE: Be sure the locating pin fits into the locating groove at the top of the shuttle.

3. Release the latch to lock the bobbin case in place.

1. Придерживая защелку, поверните шпульный колпачок шифтом вверх.
2. Установите шпульный колпачок на штырь в центре челнока так, чтобы нить выходила на Вас.

ПРИМЕЧАНИЕ: Убедитесь, что штифт вошел в паз в верхней части челнока.

3. Отпустите защелку для фиксации шпульного колпачка.

1. Tespit pimi dik yukarı bakacak şekilde mandalı açık tutun.
2. İpliği kendinize doğru tutarak, mekiği orta mile kaydırın.

NOT: Tespit piminin mekiğin üst tarafındaki tespit yuvasına oturduğundan emin olun.

3. Mekiği yerine sabitlemek için mandalı bırakın.

THREADING THE TOP THREAD ЗАПРАВКА ВЕРХНЕЙ НИТИ ÜST İPLİĞİN TAKILMASI

- A. Raise the presser foot lifter. Always be sure to raise the presser foot lifter before threading the top thread. (If the presser foot lifter is not raised, correct thread tension cannot be obtained.)

- B. Turn the hand wheel toward you until the needle is in its highest position.

- A. Переведите рычаг прижимной лапки в крайнее верхнее положение. Всегда поднимайте рычаг прижимной лапки перед заправкой верхней нити. (В ином случае натяжение нити будет неправильным.)

- B. Поворачивайте маховик на себя, пока игла не станет в крайнее верхнее положение.

- A. Baskı ayağı kaldırma kolunu yukarı kaldırın. Üst ipliği takmadan önce daima baskı ayağı kaldırma kolunu yukarı kaldırdığınızdan emin olun. (Baskı ayağı kaldırma kolu yukarı kaldırılmazsa, doğru iplik tansiyonu elde edilemez.)

- B. İğne en yüksek pozisyona kalkıncaya kadar volanı kendinize doğru çevirin.

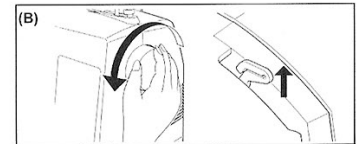
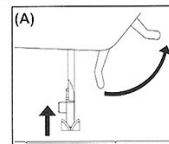

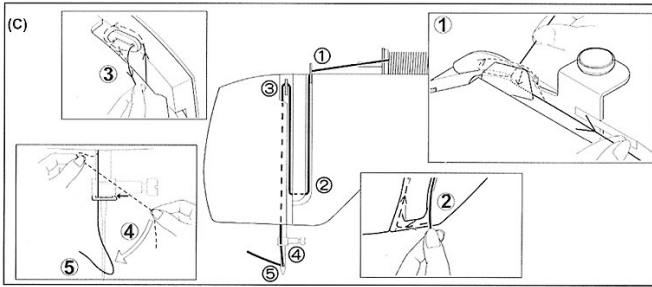

C. Thread the machine with your left hand while firmly gripping the thread with your right hand in the following order as illustrated.

- *Pass the thread through the thread take-up (3) from right to left.
- *Pass the thread through the eye of the needle (5) from front to back.
- (See following page for instructions on operation of the Automatic Needle Threader.)

IMPORTANT: To verify that the machine is threaded properly in the tension discs, do this simple check:

- 1.) With the presser foot raised and the needle threaded, pull the thread. You should detect only a slight resistance and little or no deflection of the needle.
- 2.) Now lower the presser foot and again pull the thread towards the back of the machine. This time you should detect a considerable amount of resistance and much more deflection of the needle. If you do not detect the resistance, this means you have not threaded the machine correctly and need to rethread it.

C. Придерживая конец нити правой рукой, заправьте машину левой рукой в последовательности, показанной на рисунке.

- * Проведите нить через нитеприятитель [3] справа налево.
- * Проведите нить через игольное ушко [5] спереди назад. (См. следующую страницу для получения инструкций по использованию автоматического нитевдевателя.)

ВАЖНО: ЧТОБЫ УБЕДИТЬСЯ, ЧТО МАШИНА ЗАПРАВЛЕНА ПРАВИЛЬНО, ПРОВЕДИТЕ СЛЕДУЮЩУЮ ПРОВЕРКУ:

- 1.) При поднятой лапке и заправленной игле потяните за нить. Вы должны почувствовать лишь небольшое сопротивление, при этом игла может немного отклониться или совсем не отклониться.
- 2.) Теперь опустите лапку и снова потяните за нить по направлению назад. На этот раз Вы должны почувствовать значительное сопротивление и намного большее отклонение иглы. Если же сопротивления отсутствует, это означает, что Вы неправильно заправили машину и Вам необходимо ее повторно заправить.

C. Aşağıda gösterilen sıraya göre, ipliği sağ elinizle sıkıca tutarken sol elinizle makineye iplik takın.

- * İpliği sağdan sola doğru horozdan (3) geçirin.
- * İpliği önden arkaya doğru iğne deliğinden (5) geçirin. (Otomatik İğne İplik Takıcı özelliğinin çalışması ile ilgili talimatlar için, sonraki sayfaya bakın.)

ÖNEMLİ : Makine ipliğinin tansiyon disklerine düzgün takıldığından emin olmak için, aşağıdaki basit kontrolü yapın:

- 1.) Baskı ayağı yukarı kaldırılmışken ve iğne ipliği takılmışken, ipliği çekin. Sadece hafif bir direnç hissetmelisiniz ve iğnede çok hafif esneme olmalı veya hiç olmamalıdır.
- 2.) Şimdi baskı ayağını indirin ve ipliği tekrar makinenin arka tarafına doğru çekin. Bu sırada biraz daha fazla direnç hissetmelisiniz ve iğnede çok daha fazla esneme olmalıdır. Eğer direnç hissetmezseniz, makinenin ipliği düzgün takılmamıştır ve ipliği yeniden takmalısınız.

USING AUTOMATIC NEEDLE THREADER ИСПОЛЬЗОВАНИЕ АВТОМАТИЧЕСКОГО НИТЕВДЕВАТЕЛЯ OTOMATİK İPLİK TAKICI ÖZELLİĞİNİN KULLANILMASI

Raise the needle to its highest position by rotating the hand wheel towards you (counter-clockwise).

1. Hook thread into thread guide as illustrated.
2. Pull down lever while holding the end of thread.
3. Rotate the lever to the rear of the machine.
4. Guide thread into hooked end and pull the thread upward.
5. Return the lever and needle will be threaded automatically.
6. Release the lever and pull thread away from you.

NOTE: For smooth threading it is recommended you set the machine for straight stitch when using the needle threader.

Переведите иглу в крайнее верхнее положение, повернув маховик на себя (против часовой стрелки).

1. Проведите нить через нитенаправитель, как показано на рисунке.
2. Опустите рычаг, придерживая конец нити.
3. Переведите рычаг назад.
4. Заведите нить за крючок над иглой и потяните нить вверх.
5. Переведите рычаг вперед, и нитка автоматически пройдет через игольное ушко, образовав петлю.
6. Отпустите рычаг и потяните за петлю по направлению от себя, чтобы протянуть конец нити через игольное ушко.

ПРИМЕЧАНИЕ: Для удобства заправки нити рекомендуется установить режим прямой строчки, а затем воспользоваться нитевдевателем.

Volam kendinize doğru (saatin tersi yönünde) çevirerek iğneyi en yüksek pozisyona kaldırın.

1. Şekilde gösterildiği gibi ipliği iplik kılavuzuna takın.
2. İpliğin ucundan tutarak kolu aşağı çekin.
3. Kolu makinenin arka tarafına doğru çevirin.
4. İpliği kancalı uçtan geçirin ve yukarı doğru çekin.
5. Kolu eski konumuna getirin ve iplik iğneye otomatik olarak takılacaktır.
6. Kolu bırakın ve ipliği kendinizden uzağa doğru çekin.

NOT: İpliğin düzgün takılması için, iğneye iplik takıcı özelliğini kullanırken makineyi düz dikişe ayarlamazınız tavsiye ederiz.

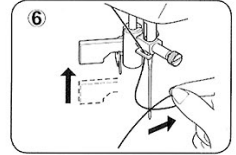
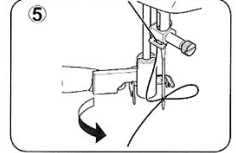
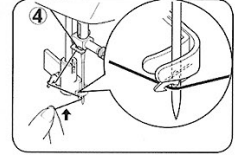
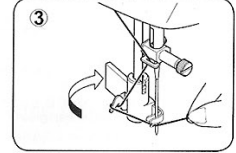
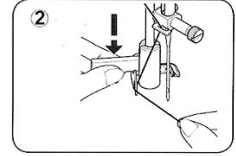
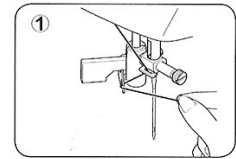

PICKING UP BOBBIN THREAD ПОДЪЕМ НИЖНЕЙ НИТИ MASURA İPLİĞİNİN TUTULMASI

1. Raise the presser foot lifter.
2. Holding needle thread loosely with your left hand, turn hand wheel toward you (counter-clockwise) with your right hand, first lowering the needle and continuing until the needle comes to its highest position.

NOTE: A quick way to pick up the bobbin thread is, with straight stitch selected, touch and release the reverse switch. Your machine will perform one down-up cycle and stop with the needle up. Always stopping with the needle "fully up" is one of the features of your computer sewing machine.

3. Lightly pull up the top thread, and pick up bobbin thread, which will appear through the needle plate slot.
4. Pull both top and bobbin threads together toward the back of the machine under the presser foot, leaving about 6" (15 cm) clear.

1. Переведите рычаг прижимной лапки в крайнее верхнее положение.
2. Придерживая конец нити левой рукой, поверните маховик на себя (против часовой стрелки), сначала опустив, а затем подняв иглу в крайнее верхнее положение.

ПРИМЕЧАНИЕ: Чтобы быстро поднять шпульную нить, выберите прямую строчку и нажмите и отпустите кнопку шитья в обратном направлении. Ваша машина выполнит один цикл вниз-вверх и остановится с поднятой иглой. Всегда останавливаться с иглой в крайнем верхнем положении – одна из особенностей Вашей компьютерной швейной машины.

3. Слегка потяните за верхнюю нить и вытяните нижнюю нить, которая появится через отверстие в игольной пластине.
4. Проведите обе нити назад под прижимной лапкой, оставив около 15 см.

1. Baskı ayağı kaldırma kolumu kaldırın.
2. İğne ipliğini gevşek bir şekilde sol elinizle tutarken, volanı sağ elinizle kendinize doğru (saatin tersi yönünde) çevirerek ilk önce iğneyi indirin, ardından da en yüksek konuma kalkıncaaya kadar işleme devam edin.

NOT: Masura ipliğini tutmanın kolay bir yolu, düz dikmiş seçilmişsen, geri dikmiş düğmesine basıp bırakmaktır. Makineniz bir aşağı-yukarı işlem yapacak ve iğne yukarı konumda duracaktır. İğnenin "tam yukarı" pozisyonunda durması, bilgisayarlı dikmiş makinenizin özelliklerinden birisidir.

3. Üst ipliğini hafifçe yukarı çekin ve iğne plakası deliğinden görünecek olan masura ipliğini tutun.
4. Üst ve masura ipliklerini birlikte, makinenin arka tarafına doğru baskı ayağının altına çekin ve 15 cm kadar pay bırakın.

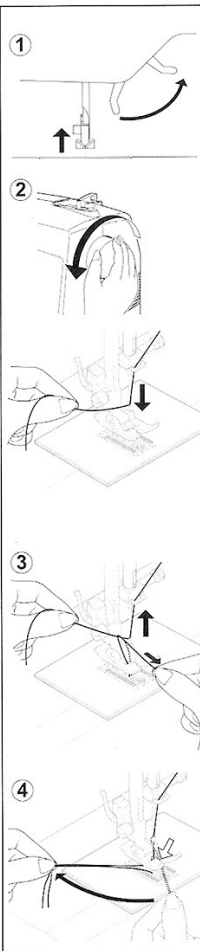

NEEDLE, THREAD AND FABRIC CHART

Your fabric will determine the choice of a needle and thread. The following table is a practical guide to needle and thread selection. Always refer to it before a new sewing project. In most cases, you will use the same size and type of thread in the bobbin as in the top thread supply.

FABRICS	THREAD	NEEDLES
The fabrics below can be of any fiber: cotton, linen, silk, wool, synthetic, rayon, blends. They are listed as examples of weight.		TYPE SIZE
Light-Weight	Batiste Chiffon Crepe * Mercerized Size 60	Cotton-wrapped / Polyester 2020 red shank 11/80 orange band
Medium-Weight	Corduroy / Flannel Gabardine / Gingham Linen / Muslin Wool Crepe * Mercerized Size 50 Nylon	2020 red shank 14/90 blue band
Medium-Heavy	Bonded Wovens Canvas / Coating Denim / Duck Sailcloth * Mercerized Size 40 * "Heavy Duty"	2020 red shank 16/100 purple band 18/110 yellow band
Knits	Bonded Knits Double Knit Jersey / Tricot Cotton-wrapped Polyester Polyester Nylon	11/80 orange band 14/90 blue band 2045 yellow shank 16/100 purple band

* For best sewing results, always use a SINGER branded needle.

ТАБЛИЦА СООТВЕТСТВИЯ ТКАНЕЙ, НИТЕЙ И ИГОЛОК

Используемая ткань определяет выбор иглы и нити. Следующая таблица является практическим руководством по подбору нитей и игл. Всегда обращайтесь к ней до начала нового проекта. В большинстве случаев Вы будете использовать тот же размер и тип нити на шпульке, что и на катушке.

ТКАНИ	НИТИ	ИГЛЫ
Следующие ткани могут быть изготовлены из любых волокон: хлопка, льна, шелка, шерсти, синтетики, вискозы, а также смесей. Они приведены в качестве примера плотности.		ТИП РАЗМЕР
Легкие	Батист Шифон Креп Хлопок с полиэфирной оплеточной нитью 100% полиэстер * Мерсеризованная ткань, размер 60	2020 красный черенок 11/80 оранжевая полоса
Средне-плотные	Вельвет / Фланель Габардин / Гинем Лен / Муслин Шерстяной креп Хлопок с полиэфирной оплеточной нитью 100% полиэстер * Мерсеризованная ткань, размер 50	2020 красный черенок 14/90 синяя полоса
Плотные	Многослойные ткани Холст / Пальтовая ткань Джинсовая ткань Тарусина Брезент Хлопок с полиэфирной оплеточной нитью 100% полиэстер * Мерсеризованная ткань, размер 40 Ткани повышенной прочности	2020 красный черенок 16/100 фиолетовая полоса 18/110 желтая полоса
Knits	Дублированный трикотаж Двойной трикотаж Джерси Трикотаж Хлопок с полиэфирной оплеточной нитью Полиэстер Нейлон	11/80 оранжевая полоса 14/90 синяя полоса 2045 желтая черенок 16/100 фиолетовая полоса

* Не используйте на эластичных тканях.

* Для получения отличных результатов всегда используйте фирменные иглы SINGER®.

İĞNE, İPLİK VE KUMAŞ TABLOSU

Kumaşınız, iğne ve iplik seçimini belirleyecektir. Aşağıdaki tablo, iğne ve iplik seçimi için pratik bir kılavuzdur. Yeni bir dikiş yapmaya başlamadan önce her zaman bu tabloya bakın. Çoğu durumlarda, üst iplik beslemesinde ve masurada aynı ebatta ve tipte iplik kullanacaksınız.

KUMAŞLAR		İPLİK	İĞNE	
Aşağıdaki kumaşların türü farklı olabilir: pamuk, keten, ipk, yün, sentetik, rayon, karışımlar. Bunlar, ağırlıklarına göre listelenmiştir.			TİPİ	BUYUKLUĞU
Haft	Patiska Şifon Krep	Pamuk örgülü / Polyester %100 Polyester * Merserize, Kalınlığı 60	2020 kırmızı dip	11/80 turuncu bantlı
Normal	Pamuklu Kadife/Şanel Gabardin/Gingham Keten /Müslin Yünlü krep	Pamuk örgülü / Polyester %100 Polyester * Merserize, Kalınlığı 50 Naylon	2020 kırmızı dip	14/90 mavi bantlı
Normal-Ağır	Yapışkanlı Dokuma Kanvas/ Örmü Kot / Branda Bezi Yelken bezi	Pamuk örgülü / Polyester %100 Polyester * Merserize, Kalınlığı 40 * "Ağır görev"	2020 kırmızı dip	16/100 mor bantlı 18/110 sarı bantlı
Örgüter	Yapışkanlı Örgü Çift Örgü Jarse / Triko	Pamuk örgülü Polyester Polyester Naylon	2045 sarı dip	11/80 turuncu bantlı 14/90 mavi bantlı 16/100 mor bantlı

* En iyi dikiş sonuçları için daima bir SINGER marka iğne kullanın.

CHANGING THE NEEDLE

ЗАМЕНА ИГЛЫ

İĞNENİN DEĞİŞTİRİLMESİ



Always disconnect the machine from power supply by removing the plug from the wall-outlet.

1. Raise the needle bar to its highest position by turning the hand wheel toward you (counter-clockwise).
2. Loosen the needle clamp screw by turning it toward you (counter-clockwise).
3. Remove the needle by pulling it downward.
4. Insert the new needle into the needle clamp with the flat side toward the back.
5. Push the needle up as far as it can go.
6. Tighten the needle clamp screw with the screw driver.

NOTE: Tighten snugly, but do not over tighten.

Helpful Hint: Placing a scrap of fabric under the presser foot and lowering the presser foot makes it easier to change the needle and will preclude dropping the needle into the needle plate slot.



Всегда отключайте машину от электросети, вынув вилку из розетки.

1. Переведите иглу в крайнее верхнее положение, повернув маховик на себя (против часовой стрелки).
2. Ослабьте винт иглодержателя, повернув его на себя (против часовой стрелки).
3. Выньте иглу, потянув ее вниз.
4. Вставьте новую иглу в иглодержатель плоской стороной от себя.
5. Вставьте иглу вверх до упора.
6. Затяните винт иглодержателя с помощью отвертки.

ПРИМЕЧАНИЕ: Затяните винт плотно, но не чрезмерно.

Полезный совет: Для облегчения замены иглы и исключения падения иглы в отверстие на игольной пластине подложите под лапку клочок ткани и опустите лапку.



Daima Fişi prizden çekerek makineyi elektrik beslemesinden ayırın.

1. Volanı kendinize doğru (saatin tersi yönünde) çevirerek iğne milini en yüksek pozisyona kaldırın.
2. İğne sıkma vidasını kendinize doğru (saatin tersi yönünde) çevirerek gevşetin.
3. İğneyi aşağı doğru çekerek çıkarın.
4. Yeni iğneyi, düz tarafı arkaya bakacak şekilde iğne başcığına yerleştirin.
5. İğneyi sonuna kadar yukarı itin.
6. Tornavidayı kullanarak iğne sıkma vidasını sıkın.

NOT: İyi sıkın, fakat aşırı sıkmayın.

Faydalı İpucu: Bir kumaş parçasını baskı ayağının altına yerleştirip baskı ayağını indirme, iğnenin değiştirilmesini kolaylaştırır ve iğnenin, iğne plakası deliğine düşmesini önler.

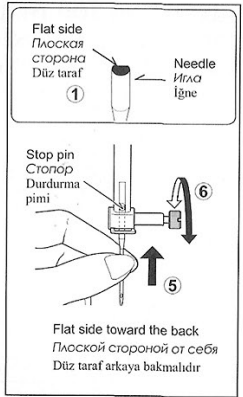

ADJUSTING TOP THREAD TENSION РЕГУЛИРОВКА НАТЯЖЕНИЯ ВЕРХНЕЙ НИТИ ÜST İPLİK TANSİYONUNUN AYARLANMASI

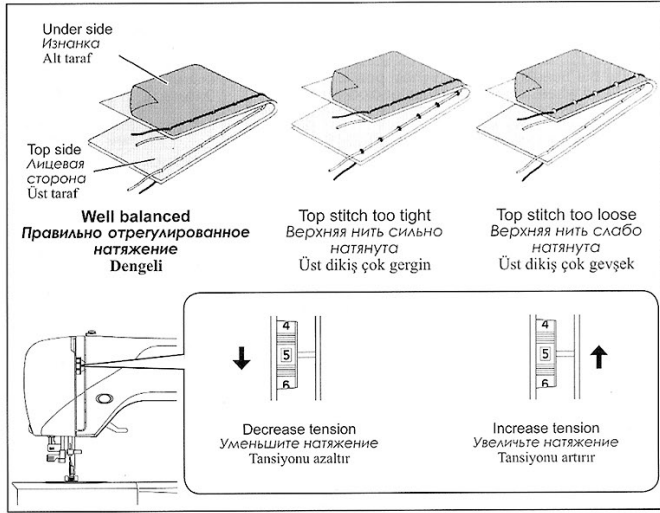

90% of your sewing will be done with the tension control dial (on top of the machine) set at "5".

Helpful Hint: A slight adjustment to a higher number or a lower number may improve sewing appearance.

90% швейных проектов выполняются при положении регулятора натяжения нити (расположенный сверху на машине) на отметке «5».

Полезный совет: Небольшое регулирование на большее или меньшее значение может улучшить вид строчки.

Dikişin %90'ı, tansiyon kontrol düğmesi (makinenin üst tarafında) "5" konumuna ayarlanmış olarak yapılacaktır.

Faydalı İpucu: Yüksek veya düşük bir numaraya doğru hafif bir ayarlamak yapmak dikişin görünümünü iyileştirebilir.

STRAIGHT STITCHING ПРЯМАЯ СТРОЧКА DÜZ DİKİŞ

The correct appearance of your stitching is largely determined by the balanced tension of both top and bobbin threads. The tension is well balanced when these two threads 'lock' in the middle of layers of the fabric you are sewing. If, when you start to sew, you find that the stitching is irregular, you will need to adjust the tension control. Make any adjustments with presser foot 'down'. A balanced tension (identical stitches both top and bottom) is usually only desirable for straight stitch sewing.

Аккуратный внешний вид строчки в значительной степени зависит от сбалансированного натяжения верхней и нижней нитей. Натяжение нитей тогда отрегулировано хорошо, когда обе нити переплетаются в середине слоев рабочего материала. Если, начав шить, Вы обнаружите, что строчка неправильная, Вам придется отрегулировать натяжение. Любые регулировки следует проводить с опущенной лапкой. Сбалансированное натяжение (одинаковые стежки с лицевой стороны и изнанки) обычно требуется при шитье прямой строчкой.

Dikişinizin güzel görünmesi büyük oranda dengeli üst ve masura iplikleri tansiyonu ile belirlenir. Bu iki iplik diktığınız kumaşın orta tabakasında "kilitleniyorsa" tansiyon ayarı iyidir. Dikişe başladığımız zaman, dikişin düzensiz yapıldığını görürseniz, tansiyon ayar düğmesini ayarlamalıyız. Baskı ayağı "aşağı" konumunda iken ayarlamaları yapın. Dengeli bir tansiyon ayarı (üst ve alt tarafa benzer dikişler) genellikle sadece düz dikiş için gereklidir.

ZIG ZAG and DECORATIVE SEWING СТРОЧКА ЗИГЗАГ И ДЕКОРАТИВНЫЕ СТРОЧКИ ZIG-ZAG ve DEKORATİF DİKİŞ

For zigzag sewing and decorative stitch functions, thread tension should be less than for straight stitch sewing. You will always obtain a nicer stitch and less puckering when the upper thread appears on the bottom side of your fabric.

Для строчки зигзаг и декоративных строчек натяжение нити должно быть меньше, чем для прямой строчки. Строчка выглядит лучше и меньше морщиться, когда верхняя нить появляется на изнанке ткани.

Zig-zag ve dekoratif dikiş fonksiyonları için iplik tansiyonu, düz dikiş esnasındaki iplik tansiyonundan daha az olmalıdır. Üst iplik kumaşın alt tarafında görüldüğünde, daima daha iyi bir dikiş ve daha az büzülme elde edeceksiniz.

FUNCTIONS OF CONTROL PANEL

ФУНКЦИИ ПАНЕЛИ УПРАВЛЕНИЯ

KONTROL PANELİNİN FONKSİYONLARI

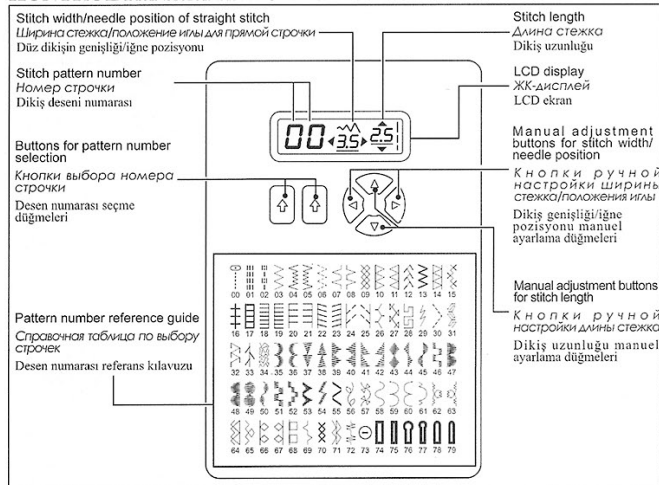

PATTERN NUMBER SELECTION BUTTONS

КНОПКИ ВЫБОРА НОМЕРА СТРОЧКИ

DESEN NUMARASI SEÇME DÜĞMELERİ

When the machine is turned on, straight stitch is selected and pop-up screen for individual preference settings appears on the LCD display.

To select stitch patterns, use left button for pattern number selection to select left digit and right button to select right digit referring to pattern number reference guide.

Both left and right digits scroll up to 7.

При включении машины устанавливается прямая строчка, а на ЖК-дисплее появляется окно с индивидуальными настройками.

Чтобы выбрать строчку, определите номер строчки по таблице, а затем нажмите левую кнопку для выбора левой цифры и правую кнопку для выбора правой цифры. Как левая, так и правая цифры прокручиваются до 7.

Makinayı açtıđımızda, düz dikiş seçilir ve LCD ekranda kişisel ayarlamalar için bir menü ekranı görünür.

Dikiş desenlerini seçmek için, desen numarası referans kılavuzuna bakarak desen numarası seçiminin sol düğmesini kullanarak sol rakamı ve sağ düğmeyi kullanarak sağ rakamı seçin.

Her sol hem de sağ rakamlar 7'ye ayarlanacaktır.



26

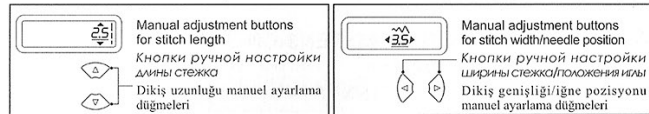

STITCH LENGTH AND STITCH WIDTH / NEEDLE POSITION ADJUSTMENT BUTTONS

Your sewing machine will produce your stitching requirements at a 5/Default stitch Length and Width. Default settings of stitch length and width are underlined on the display. You can manually change the length, width or needle position for straight stitch according to your preference pushing manual adjustment buttons.

NOTE: Some patterns offer more options for manual adjustments than others.

КНОПКИ РУЧНОЙ НАСТРОЙКИ ШИРИНЫ И ДЛИНЫ СТЕЖКА/ПОЛОЖЕНИЯ ИГЛЫ

По умолчанию Ваша швейная машина будет шить при значении ширины и длины стежка «5». Настройке длины и ширины стежка по умолчанию подчёркнуты на дисплее. Вы можете вручную изменить длину и ширину стежка, а также положение иглы для прямой строчки в соответствии с вашими предпочтениями, нажимая кнопки ручной настройки.

ПРИМЕЧАНИЕ: Некоторые строчки предлагают больше возможностей для ручной настройки, чем другие.

DİKİŞ UZUNLUĐU VE DİKİŞ GENİŞLİĐİ İĐNE POZİSYONU AYARLAMA DÜĐMELERİ

Makineniz dikişlerinizi, 5/Varsayılan Dikiş Uzunluđunda ve Genişliđinde yapacaktır. Dikiş uzunluđunun ve genişliđinin varsayılan ayarları ekranda altı çizili olarak görünür. Manuel ayar düğmelerini kullanarak düz dikiş uzunluđunu, genişliđini veya iđne pozisyonunu istediđiniz gibi ayarlayabilirsiniz.

NOT: Manuel ayarlamalar için, bazı desenler diđerlerinden daha fazla seçenek sunar.

STRAIGHT STITCH NEEDLE POSITION

ПОЛОЖЕНИЕ ИГЛЫ ДЛЯ ПРЯМОЙ СТРОЧКИ

DÜZ DİKİŞ İĐNE POZİSYONU

The position of the needle when sewing straight stitch may be adjusted to anyone of 13 different positions with the Stitch Width Control as illustrated:

Положение иглы при шитье прямой строчкой может быть установлено на любую из 13 позиций с помощью регулятора ширины стежка, как показано на рисунке:

Düz dikiş dikerken iđnenin pozisyonu, Dikiş Genişliđi Ayar düğmesi ile aşağıda gösterildiđi gibi 13 farklı konumdan birisine ayarlanabilir.

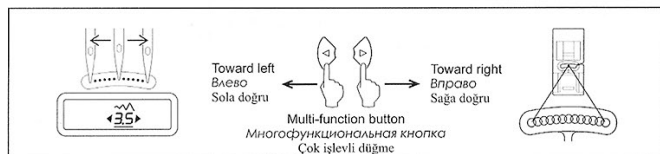

27

ADJUSTING BOBBIN THREAD TENSION НАТЯЖЕНИЕ НИЖНЕЙ НИТИ MASURA İPLİK TANSİYONUNUN AYARLANMASI

BOBBIN THREAD TENSION REQUIRES ADJUSTMENT LESS FREQUENTLY THAN THE TOP THREAD TENSION.

If the tension is well balanced, but the fabric puckers badly, both top and bobbin thread tensions may be too tight and have to be adjusted. To test if the bobbin thread tension is correct, suspend the bobbin case by the thread and jerk it once. Correct bobbin tension will result in the thread unwinding only one or two inches. If too loose it will unwind continuously. If too tight the thread will not unwind at all. When adjusting the tension on the bobbin case, make only slight adjustments with a screwdriver.

НАТЯЖЕНИЕ НИЖНЕЙ НИТИ ТРЕБУЕТ РЕГУЛИРОВКИ РЕЖЕ, ЧЕМ НАТЯЖЕНИЕ ВЕРХНЕЙ НИТИ.

Если натяжение нитей хорошо сбалансировано, но при этом ткань сильно морщится, это может быть признаком слишком большого натяжения как верхней, так и нижней нитей. Чтобы проверить правильность натяжения нижней нити, подвесьте шпульный колпачок за нитку и резко дерните. При правильном натяжении нить размотается только на несколько миллиметров. При недостаточном натяжении она будет разматываться непрерывно. При слишком сильном натяжении нить совсем не размотается. Для регулировки натяжения нижней нити достаточно немного повернуть винт, находящийся на шпульном колпачке, с помощью отвертки.

MASURA İPLİĞİ TANSİYONU, ÜST İPLİK TANSİYONUNDAN DAHA AZ SIKLIKTA AYARLAMA GEREKTİRİR

Tansiyon dengeli ancak, kumaşta büzülme oluyorsa, hem üst hem de masura ipliği tansiyonları çok yüksek olabilir ve ayarlanmaları gerekir.

Masura ipliğinin tansiyonunun doğru olduğunu test etmek için, masurayı ipliğinden asılı tutun ve bir kez sallayın. Doğru masura tansiyonu, ipliğin çok az miktarda çözülmesiyle sonuçlanacaktır. İplik çok gevşek ise, sürekli çözülecektir. İplik çok sıkı ise hiç çözülmemeyecektir.

Tansiyonu mekik üzerinde ayarlarken, bir tornavida ile sadece küçük ayarlamalar yapın.

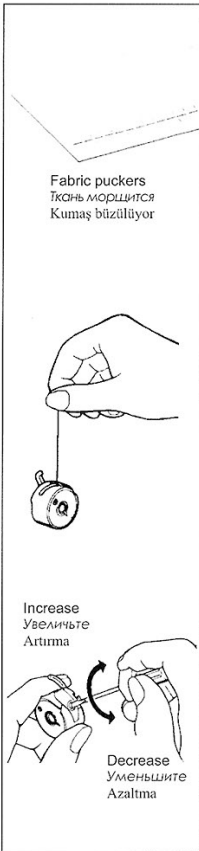

CHANGING PRESSER FOOT ЗАМЕНА ПРИЖИМНОЙ ЛАПКИ BASKI AYAĞININ DEĞİŞTİRİLMESİ

Be sure needle is in the up position.
Raise presser foot lifter.

1. Push presser foot release lever to remove the foot.
2. Place the desired foot on the needle plate aligning the presser foot pin with the foot holder.
3. Lower the presser foot lifter so that the foot holder snaps on the foot.

Убедитесь, что игла находится в крайнем верхнем положении. Переведите рычаг подъема прижимной лапки в верхнее положение.

1. Нажмите на рычаг стойки лапки, чтобы снять лапку.
2. Поместите нужную лапку на игольную пластину так, чтобы паз лапки располагался точно под держателем лапки.
3. Опустите рычаг подъема прижимной лапки, и лапка сцепится с держателем.

İğnenin yukarı konumda olduğundan emin olun.
Baskı ayağı kaldırma kolunu yukarı kaldırın.

1. Ayağı çıkarmak için baskı ayağı ayırma koluna basın.
2. İstediğiniz ayağı iğne plakası üzerine yerleştirin ve baskı ayağı pimini ayak tutucusu ile hizalayın.
3. Ayak tutucusunun ayak üzerine oturması için, baskı ayağı kaldırma kolunu indirin.

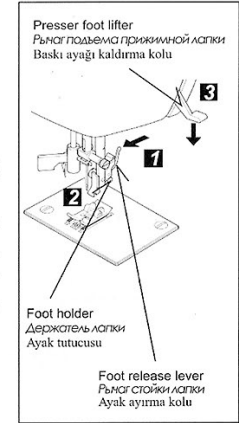

HELPFUL MESSAGES СЕРВИСНЫЕ СООБЩЕНИЯ

FAYDALI MESAJLAR

If an incorrect operation is made, a helpful message will be displayed. When a helpful message is displayed, fix the problem following the instructions below.

В случае осуществления неправильной операции на дисплей будет выводиться сервисные сообщения. В случае появления сервисного сообщения Вы можете устранить проблему, следуя нижеприведенным инструкциям.

Yanlış bir işlem yapıldığında faydalı bir mesaj görünecektir. Bir faydalı mesaj gördüğünüzde, aşağıdaki talimatları takip ederek sorunu çözümler.

<p>Bobbin winder is moved to right (operating position) during sewing. ➔ Check bobbin winder and move it to left. Рьнаг для намотки шпульки переведен вправо (рабочее положение) во время шитья. ➔ Проверьте положение рьнага для намотки шпульки и переместите его влево. Dikiş sırasında masura sarıcı sağ tarafa gitmiş (çalışma konumu). ➔ Masura sarıcısını kontrol edin ve sola doğru itin.</p>	E1
<p>Buttonhole lever is not lowered or raised. ➔ Lower buttonhole lever when sewing buttonholes. ➔ Raise buttonhole lever when sewing stitch patterns. Рьнаг регулятора автоматической петли не опущен или не поднят. ➔ Опустите рычаг регулятора автоматической петли при выметывании петель. ➔ Поднимите рычаг регулятора автоматической петли при шитье строчек. İlik açma kolu indirilmemiş veya kaldırılmamış. ➔ İlik açarken ilik açma kolunu indirin. ➔ Dikiş dikerken ilik açma kolunu kaldırın.</p>	E2
<p>Foot control plug is pulled out, while operating foot control. ➔ Push in foot control plug. Вилка педали управления выдернута во время работы педали управления. ➔ Вставьте вилку педали управления в разъем на машине. Pedal kullanılırken pedal Fişi çıkmış. ➔ Pedal Fişini takın.</p>	E3
<p>Machine is locked up due to thread entangled with bobbin case or rotation interrupted forcibly. ➔ Turn off power switch and eliminate the problem that caused the machine to stop. Машинa заблокирована из-за запутывания нити в шпульном колпачке или принудительного прерывания вращения. ➔ Выключите машинну и устраните проблемы, вызвавшие остановку машинны. İplik mekiği dolandığınan veya dönme engellendiğinden, makine kilitlemiş. ➔ Açma/kapatma düğmesini kapatın ve makinemin durmasına neden olan sorunu ortadan kaldırın.</p>	E4
<p>Reverse/tacking stitch button is pushed, while buttonhole stitch is selected. ➔ Tacking stitch is made automatically after buttonhole stitch is completed. It is not necessary to push the reverse/tacking stitch button. При выборе функции выметывания петли нажата кнопка шитья в обратном направлении/закрепки. ➔ Закрепка производится автоматически после окончания выметывания петли. Нет необходимости нажимать кнопку шитья в обратном направлении/закрепки. İlik dikişini seçildiğinde geri dikiş/punteriz dikiş düğmesine basılmış. ➔ Punteriz dikiş, ilik dikişini tamamladıktan sonra otomatik olarak yapılır. Geri dikiş/punteriz dikiş düğmesine basmak gerekmez.</p>	E5
<p>Bobbin winder is in operation. ➔ Move bobbin winder to left when it is not used. Рьнаг для намотки шпульки находится в рабочем положении. ➔ Переместите рычаг для намотки шпульки влево, если он не используется. Masura sarıcı çalışıyor. ➔ Kullanılmadığında masura sarıcısı sola doğru itin.</p>	E6

REVERSE OPERATION BUTTON КНОПКА ШИТЬЯ В ОБРАТНОМ НАПРАВЛЕНИИ GERİ DİKİŞ DÜĞMESİ

DUAL PURPOSE REVERSE/TACKING STITCH BUTTON
КНОПКА ШИТЬЯ В ОБРАТНОМ НАПРАВЛЕНИИ И ЗАКРЕПКИ
ÇİFT AMAÇLI GERİ DİKİŞ/PUNTERİZ DİKİŞ DÜĞMESİ

* Reverse stitch function for straight and zigzag stitches (↺) Reverse sewing is carried out while the reverse stitch button is pushed. The machine will continue to sew in reverse as long as the reverse button is pressed.

* Функции шитья в обратном направлении для прямой и зигзагообразной строчки (↺) Машинa шьет в обратном направлении при нажатии на кнопку шитья в обратном направлении. Машинa будет шить в обратном направлении до тех пор, пока будет нажата кнопка.

* Düz ve zig-zag dikişler için geri dikiş fonksiyonu (↺) Geri dikiş düğmesine basıldığında geri dikiş yapılır. Geri dikiş düğmesi basılı tutulduka makine geri dikiş yapmaya devam edecektir.

* Tacking stitch function for tie-off of other stitches (↺) The sewing machine makes 4 tiny tacking stitches to tie off the sewing on all patterns except straight, zigzag and buttonhole stitches. The position of the tacking stitches will be at the exact spot in the pattern where the reverse/tacking stitch button is pushed.

NOTE: This function is very useful for tying off the sewing pattern to avoid raveling at the start and end of sewing.

* Функция закрепки для других строчек (↺) Швейная машинa выполняет 4 крошечных стежка для закрепки всех строчек, кроме прямой, зигзагообразной и петельной. Закрепочные стежки будут прострочены в том месте, где будет нажата кнопка шитья в обратном направлении.

PRIMEÇANIE: Эта функция очень полезна для закрепки строчек в начале и конце шитья.

* Diğer dikişlerin sağlanması için punteriz dikiş fonksiyonu (↺) Makineniz düz, zig-zag ve ilik dikişleri dışında, bütün desenlerdeki dikiş sağlanmak için 4 ince punteriz dikiş yapar. Punteriz dikişlerin konumu, desen üzerinde geri /punteriz dikiş düğmesine basıldığı nokta olacaktır.

NOT: Bu fonksiyon, dikişin başlangıcında ve bitişinde ipliğin çözülmesini önlemek için çok faydalıdır.

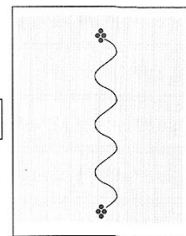
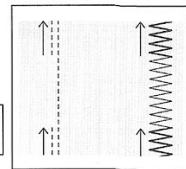
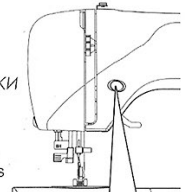

2. STARTING TO SEW

QUICK REFERENCE TABLE OF STITCH LENGTH AND WIDTH

2. НАЧИНАЕМ ШИТЬ

КРАТКАЯ СПРАВОЧНАЯ ТАБЛИЦА ДЛИНЫ И ШИРИНЫ СТЕЖКА

2. DİKİŞE BAŞLAMA

DİKİŞ ÜZUNLUĞU VE GENİŞLİĞİ HIZLI REFERANS TABLOSU

STITCH СТЕЖКА DİKİŞ	PATTERN No. НОМЕР СТЕЖКИ DESEN No.			NEEDLE POSITION ПОЛОЖЕНИЕ ИГЛЫ İĞNE POZISYONU		LENGTH ДЛИНА UZUNLUK	
	100 stitch model	80 stitch model	60 stitch model	AUTO АВТОМАТИЧЕСКАЯ НАСТРОЙКА ОТОМАТИК	MANUAL РУЧНАЯ НАСТРОЙКА MANUEL	AUTO АВТОМАТИЧЕСКАЯ НАСТРОЙКА ОТОМАТИК	MANUAL РУЧНАЯ НАСТРОЙКА MANUEL
	00	00	00	CENTER ЦЕНТР ORTA	LEFT - RIGHT СЛЕВА - СПРАВА SOL-SAG	2.5	0.5 - 4.5
	01	01	01			2.5	1.5 - 2.5
	02	02	02			-	2.5

STITCH СТЕЖКА DİKİŞ	PATTERN No. НОМЕР СТЕЖКИ DESEN No.			WIDTH ШИРИНА GENİŞLİK		LENGTH ДЛИНА UZUNLUK		STITCH СТЕЖКА DİKİŞ	PATTERN No. НОМЕР СТЕЖКИ DESEN No.			WIDTH ШИРИНА GENİŞLİK		LENGTH ДЛИНА UZUNLUK	
	100 stitch model	80 stitch model	60 stitch model	AUTO АВТО ОТО- МАТИК	MANUAL РУЧНАЯ MANUEL	AUTO АВТО ОТО- МАТИК	MANUAL РУЧНАЯ MANUEL		100 stitch model	80 stitch model	60 stitch model	AUTO АВТО ОТО- МАТИК	MANUAL РУЧНАЯ MANUEL	AUTO АВТО ОТО- МАТИК	MANUAL РУЧНАЯ MANUEL
		03	-	-	-	-	2.0		2.0-4.0		10	07	07	3.0	1.0-6.0
	04	03	03	5.0	0-6.0	2.0	0.5-3.0		11	08	08	3.0	1.0-6.0	2.0	1.0-3.0
	05	-	-	5.0	0-6.0	2.0	0.5-3.0		12	09	09	6.0	3, 4, 5, 6	2.0	1.5-2.5
	06	-	-	5.0	0-6.0	2.0	0.5-3.0		13	10	10	3.5	3.5-6.5	2.5	1.5-2.5
	07	04	04	3.0	2, 3, 4, 5, 6	2.0	1.0-3.0		14	11	11	3.5	3.5-6.5	2.5	1.5-2.5
	08	05	05	3.0	2, 3, 4, 5, 6	2.0	1.0-3.0		15	12	12	6.0	3, 4, 5, 6	2.0	1.0-2.5
	09	06	06	6.0	2.5, 3, 4, 5, 6	1.5	0-2.5		16	13	13	5.0	2.0-6.0	2.5	1.5-2.5

STITCH СТЕЖКА DİKİŞ	PATTERN No. НОМЕР СТЕЖКИ DESEN No.			WIDTH ШИРИНА GENİŞLİK		LENGTH ДЛИНА UZUNLUK		STITCH СТЕЖКА DİKİŞ	PATTERN No. НОМЕР СТЕЖКИ DESEN No.			WIDTH ШИРИНА GENİŞLİK		LENGTH ДЛИНА UZUNLUK	
	100 stitch model	80 stitch model	60 stitch model	AUTO АВТО ОТО- МАТИК	MANUAL РУЧНАЯ MANUEL	AUTO АВТО ОТО- МАТИК	MANUAL РУЧНАЯ MANUEL		100 stitch model	80 stitch model	60 stitch model	AUTO АВТО ОТО- МАТИК	MANUAL РУЧНАЯ MANUEL	AUTO АВТО ОТО- МАТИК	MANUAL РУЧНАЯ MANUEL
		17	14	14	3.5	3.5-6.5	2.5		1.5-2.5		32	28	28	5.0	3, 5, 5, 6
	18	15	15	6.0	3, 4, 5, 6	2.0	1.5-2.5		33	-	-	5.0	3, 4, 5, 6	1.8	1.5-2.5
	19	16	16	3.0	2.0-3.0, 4, 5, 6	2.5	1.5-2.5		34	29	29	1.0	1.0	2.5	1.5-3.0
	20	17	17	3.5	1.0-6.5	2.5	1.5-2.5		35	30	30	6.0	3, 4, 5, 6	1.5	0.5-1.5
	21	18	18	3.0	1.0-6.5	2.5	1.5-2.5		36	31	31	5.0	3.5-6.0	2.5	1.5-2.5
	22	19	19	3.0	1.0-6.5	2.5	1.5-2.5		37	32	-	5.0	3.0-6.5	2.5	1.5-2.5
	23	20	20	3.5	1.0-6.5	2.5	1.5-2.5		38	33	-	5.0	1.0-6.0	2.5	0.8-2.5
	24	21	21	3.5	1.0-6.5	2.5	1.5-2.5		39	34	32	-	-	-	-
	25	22	22	3.5	1.0-6.0	2.0	0.8-2.5		40	-	-	6.0	3.5-6.0	0.8	0.5-1.5
	26	23	23	3.5	1.0-6.0	2.0	0.8-2.5		41	-	-	6.0	3.5-6.0	0.8	0.5-1.5
	27	24	24	5.0	1.0-3.0, 4, 5, 6	2.0	1.0-2.5		42	35	33	6.0	3.5-6.0	0.5	0.5-1.5
	28	25	25	5.0	1.0-3.0, 4, 5, 6	2.0	1.0-2.5		43	36	-	6.0	3.5-6.0	0.5	0.5-1.5
	29	26	26	5.0	3.5-6.0	2.5	1.5-2.5		44	37	-	6.0	3.5, 5, 6	0.5	0.5-1.5
	30	27	27	4.0	2, 4, 6	2.5	1.0-2.5		45	38	34	6.0	3.5, 5, 6	0.5	0.5-1.5
	31	-	-	5.0	2.0-6.0	2.5	1.0-2.5		46	39	35	6.0	3.5, 5, 6	0.5	0.5-1.5

STITCH СІТЧОЧКА DİKSİ	PATTERN No. НОМЕР СІТЧОЧКА DESEN No.			WIDTH ШІРЯЖА GENİŞLİK		LENGTH ДЛИНА UZUNLUK		STITCH СІТЧОЧКА DİKSİ	PATTERN No. НОМЕР СІТЧОЧКА DESEN No.			WIDTH ШІРЯЖА GENİŞLİK		LENGTH ДЛИНА UZUNLUK	
	100 stitch model	80 stitch model	60 stitch model	AUTO АВТО ОТО- МАТİK	MANUAL РУЧНАЯ MANUEL	AUTO АВТО ОТО- МАТİK	MANUAL РУЧНАЯ MANUEL		100 stitch model	80 stitch model	60 stitch model	AUTO АВТО ОТО- МАТİK	MANUAL РУЧНАЯ MANUEL	AUTO АВТО ОТО- МАТİK	MANUAL РУЧНАЯ MANUEL
		47	40	—	6.0	3.5, 5, 6	0.5		0.5 - 1.5		62	—	—	3.5	2.0 - 6.0
	48	41	36	6.0	3.5, 5, 6	0.5	0.5 - 1.5		63	—	—	6.0	3.5, 6.0	0.8	0.8 - 1.5
	49	42	—	6.0	3.5, 5, 6	0.5	0.5 - 1.5		64	53	—	6.0	3.5, 6.0	0.8	0.8 - 1.5
	50	43	37	6.5	3.0 - 6.5	0.5	0.5 - 1.5		65	—	—	6.5	3.5 - 6.5	2.5	1.5 - 2.5
	51	44	38	6.0	3.0 - 6.0	0.5	0.5 - 1.5		66	—	—	6.5	3.5 - 6.5	2.5	1.5 - 2.5
	52	45	39	6.0	3.0 - 6.0	0.5	0.5 - 1.5		67	55	—	5.0	2.0 - 6.5	0.5	0.5
	53	—	—	6.0	3.0 - 6.0	0.5	0.5 - 1.5		68	56	46	6.0	3.5, 6.0	2.0	1.5 - 2.5
	54	54	40	6.0	3.0 - 6.0	0.5	0.5 - 1.5		69	57	47	6.0	3.5 - 6.0	2.5	1.5 - 2.5
	55	46	—	5.0	3.5 - 6.0	0.5	0.5 - 1.5		70	58	48	6.0	3.5, 6.0	1.8	0.8 - 2.5
	56	47	41	6.0	3.0 - 6.0	0.5	0.5 - 3.0		71	59	49	6.0	3.5 - 6.0	1.3	0.8 - 4.0
	57	48	—	6.0	3.0 - 6.0	0.5	0.5 - 3.0		72	60	—	6.0	3.5 - 6.0	1.3	0.8 - 4.0
	58	49	42	6.5	3.5 - 6.5	0.5	0.5 - 2.5		73	61	50	6.0	3.5 - 6.0	1.8	1.0 - 4.0
	59	50	43	6.0	3.5 - 6.0	0.5	0.5 - 1.5		74	—	—	6.0	3.5 - 6.0	1.8	1.0 - 4.0
	60	51	44	6.0	3.0 - 6.0	0.5	0.5 - 1.5		75	62	51	6.0	3.0 - 6.0	2.5	1.0 - 2.5
	61	52	45	6.0	3, 4.5, 6	0.5	0.5 - 1.3		76	63	—	6.0	3.0 - 6.0	2.5	1.0 - 2.5

STITCH СІТЧОЧКА DİKSİ	PATTERN No. НОМЕР СІТЧОЧКА DESEN No.			WIDTH ШІРЯЖА GENİŞLİK		LENGTH ДЛИНА UZUNLUK		STITCH СІТЧОЧКА DİKSİ	PATTERN No. НОМЕР СІТЧОЧКА DESEN No.			WIDTH ШІРЯЖА GENİŞLİK		LENGTH ДЛИНА UZUNLUK	
	100 stitch model	80 stitch model	60 stitch model	AUTO АВТО ОТО- МАТİK	MANUAL РУЧНАЯ MANUEL	AUTO АВТО ОТО- МАТİK	MANUAL РУЧНАЯ MANUEL		100 stitch model	80 stitch model	60 stitch model	AUTO АВТО ОТО- МАТİK	MANUAL РУЧНАЯ MANUEL	AUTO АВТО ОТО- МАТİK	MANUAL РУЧНАЯ MANUEL
		77	64	—	4.5	3, 4.5, 6	2.5		1.5 - 2.5		89	72	—	5.0	2.0 - 6.0
	78	—	—	4.5	3, 4.5, 6	2.5	1.5 - 2.5		90	73	55	3.0	2.0 - 4.5	—	—
	79	65	52	4.5	3, 4.5, 6	2.5	1.5 - 2.5		91	—	—	6.0	6.0	0.5	0.5, 0.8
	80	—	—	4.5	3, 4.5, 6	2.5	1.5 - 2.5		92	—	—	—	—	—	—
	81	66	53	5.0	3.5 - 6.0	2.5	1.5 - 2.5		93	—	—	6.0	6.0	0.5	0.5, 0.8
	82	67	—	5.0	3.5 - 6.0	2.5	1.5 - 2.5		94	74	56	5.5	5.5	0.5	0.5, 0.8
	83	68	—	5.0	3.0 - 6.5	2.5	1.5 - 2.5		95	75	57	3.5	3.5	0.5	0.5, 0.8
	84	—	—	5.0	3.0 - 6.5	2.5	1.5 - 2.5		96	76	58	5.5	5.5	0.5	0.5, 0.8
	85	69	54	5.0	3.0 - 6.0	2.0	1.0 - 2.5		97	77	59	3.5	3.5	0.5	0.5, 0.8
	86	67	—	5.0	3.5 - 6.5	2.5	1.5 - 2.5		98	78	—	5.5	5.5	0.5	0.5, 0.8
	87	—	—	4.5	3, 4.5, 6	2.5	1.5 - 2.5		99	79	—	3.5	3.5	0.5	0.5, 0.8
	88	71	—	5.0	3.0 - 6.0	2.5	1.5 - 2.5								

PATTERN NUMBER REFERENCE GUIDE
СПРАВОЧНАЯ ТАБЛИЦА ПО ВЫБОРУ СТРОЧЕК
DESEN NUMARASI REFERANS KILAVUZU

60 stitch model
 Модель, выполняющая 60 строчек
 60 dikiş modeli

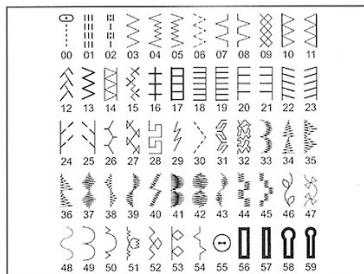

80 stitch model
 Модель, выполняющая 80 строчек
 80 dikiş modeli

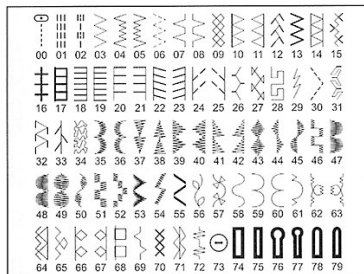

100 stitch model
 Модель, выполняющая 100 строчек
 100 dikiş modeli

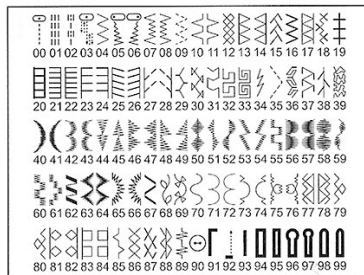

STRAIGHT STITCHING
ПРЯМАЯ СТРОЧКА
DÜZ DİKİŞ

- 100 stitch model : 00
- 80 stitch model : 00
- 60 stitch model : 00

Straight stitch is most frequently used for all types of sewing. Let's begin by following the steps below.

NOTE: Based upon the weight of the fabric, slight "fine tuning" of the tension may be desired.

1. SETTINGS
 - Presser foot - General Purpose Foot
 - Thread tension control - 5
- A. Thread tension control
- B. Reverse stitch button
- C. Presser foot lifter
2. Pull both threads under the presser foot toward the back of the machine, leaving about 6" (15cm) clear.
3. Place the fabric under the presser foot and lower the presser foot lifter.
4. Turn the hand wheel toward you (counter-clockwise) until the needle enters the fabric.
5. Start the machine. Guide the fabric gently with your hands. When reaching the edge of the material, stop the sewing machine.

NOTE: The Needle Plate has both Metric and Inch Markings as an aid for guiding your fabric when sewing a seam.

6. First turn the handwheel toward you (counter-clockwise) until the needle is at its highest position. Raise the presser foot, draw materials to the rear and cut off excess thread with the thread cutter located on the bottom of face cover as shown.

NOTE: To secure the stitching and avoid raveling, press the reverse stitch switch and sew a few stitches at the start and end of the seam.

Прямая строчка чаще всего используется для всех типов шитья. Давайте начнем, выполняя следующие действия.

ПРИМЕЧАНИЕ: В зависимости от толщины ткани может потребоваться небольшая корректировка натяжения нитей.

1. НАСТРОЙКИ
- Прижимная лапка – универсальная
 - Регулятор натяжения верхней нити – «5»
 - A. Регулятор натяжения верхней нити
 - B. Кнопка шитья в обратном направлении
 - C. Рычаг подъема прижимной лапки
2. Проведите обе нити назад под прижимной лапкой, оставив около 15 см.
 3. Подложите ткань под лапку и опустите рычаг прижимной лапки.
 4. Поворачивайте маховик на себя (против часовой стрелки), пока игла не войдет в ткань.
 5. Нажмите на педаль, и машина начнет шить. Аккуратно направляйте ткань руками. Достигнув края материала, остановите машину.

ПРИМЕЧАНИЕ: На игольной пластине нанесены как метрические отметки, так и значения в дюймах, помогающие направлять ткань во время шитья.

6. Поворачивайте маховик на себя (против часовой стрелки), пока игла не станет в крайнее верхнее положение. Поднимите прижимную лапку, извлеките материал, потянув назад, и обрежьте лишние нитки с помощью ножа, расположенного в нижней части боковой панели, как показано на рисунке.

ПРИМЕЧАНИЕ: Во избежание распускания шва нажмите на кнопку шитья в обратном направлении и прошейте несколько стежков в начале и в конце строчки для закрепки.

Düz dikiş, tüm dikiş tipleri için en sık kullanılan dikiş türüdür. Dikiş yapmak için, aşağıdaki adımları takip edin.

NOT: Kumaşın ağırlığına göre, tansiyonun hafif "ince ayarlanması" istenebilir.

1. AYARLAMALAR
Baskı Ayağı- Genel Amaçlı Ayak
İplik tansiyonu ayarlama düğmesi - 5
2. Her iki ipliği baskı ayağının arkasındaki makinenin altına doğru çekin ve iplikte 15cm kadar pay bırakın.
3. Kumaşı baskı ayağının altına yerleştirin ve baskı ayağı kaldırma kolunu indirin.
4. İğne kumaşa girinceye kadar volanı saatin tersi yönünde (kendinize doğru) çevirin.
5. Makineyi çalıştırın. Kumaşı elinizle yavaşça yönlendirin. Kumaşı sonuna ulaştığınızda, makineyi durdurun.

NOT: İğne Plakası üzerinde hem metre hem de inç işaretleri vardır ve bu işaretler dikiş dickerken kumaşın yönlendirilmesinde size yardımcı olacaktır.

6. İlk önce, iğne en yüksek pozisyona kalkıncaya kadar volanı saatin tersi yönünde (kendinize doğru) çevirin. Baskı ayağını kaldırın, kumaşı geriye doğru çekin ve şekilde gösterildiği gibi fazla ipliği, alın kapağının alt tarafındaki iplik kesici ile kesin.

NOT: Dikışı sağlamlaştırmak ve ipliğin çözülmesini önlemek için, geri dikiş düğmesine basın ve dikişin başında ve sonunda birkaç dikiş yapın.

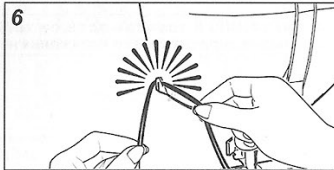
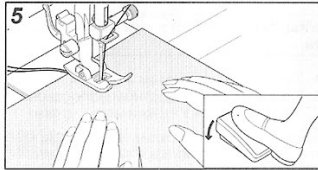
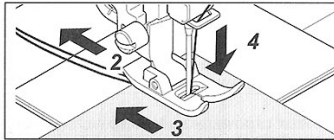
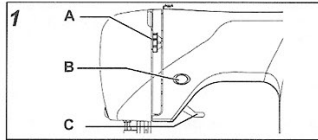

KEEPING SEAMS STRAIGHT
ВЫПОЛНЕНИЕ ПРЯМЫХ ШВОВ
DİKİŞLERİN DÜZ TUTULMASI

To keep the seam straight, use one of the numbered guide lines on the needle plate. The numbers indicate distance from the needle at its center position.

Чтобы строчка шла прямо, направляйте ткань вдоль одной из пронумерованных направляющих линий на игольной пластине. Цифры означают расстояние от иглы в центральном положении.

Dikışı düz tutmak için, iğne plakası üzerindeki numaralı kılavuz çizgilerden birisini kullanın. Bu numaralar, orta pozisyondaki iğneye olan mesafeyi belirtir.

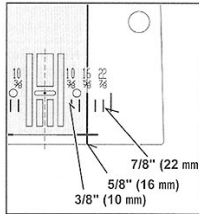

38

HAND-LOOK QUILT STITCH ИМИТАЦИЯ РУЧНОГО СТЕЖКА (КВИЛТИНГ)

EL GÖRÜNÜMLÜ KAPİTONE DİKİŞ

This stitch is designed to look like hand sewing for topstitching and quilting.

Эта строчка имитирует ручной стежок для прострочки по верху изделия и квилтинга.

Bu dikiş, el görünümlü üst dikiş veya kapitone dikiş yapmak için tasarlanmıştır.

100 stitch model : 02
80 stitch model : 02
60 stitch model : 02

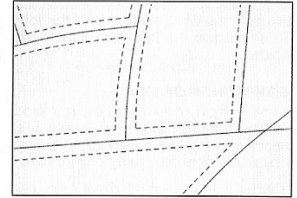

1. Thread bobbin with desired top stitching color. When sewing the machine will pull this thread to the top.
2. Thread machine with invisible or lightweight thread the color that matches your fabric. This thread should not show.
3. Increase thread tension a little bit at a time until you achieve the desired appearance.

NOTE: For a dramatic appearance, experiment with different tension and stitch length combinations.

1. Заправьте шпульку нитью желаемого цвета для верхних стежков. При шитье машина будет вытягивать эту нить наверх.
2. Заправьте машину невидимой или тонкой нитью под цвет ткани. Эта нить не должна быть видна.
3. Постепенно увеличивайте натяжение нити, пока Вы не добьетесь желаемого вида строчки.

ПРИМЕЧАНИЕ: Для получения оригинального эффекта Вы можете экспериментировать с различными комбинациями натяжения и длины стежка.

1. Masuraya, istediğiniz üst dikiş renkli iplik sarın. Dikiş sırasında makine bu ipliği üste çekecektir.
2. Makineye, kumaşınızın rengine uygun, görünmeyen veya hafif iplik takın.
3. İstediğiniz görünümü elde edinceye kadar, her seferinde iplik tansiyonunu biraz artırın.

NOT: Güzel bir görüntü için, farklı tansiyon ve dikiş uzunluğu kombinasyonlarıyla deneme yapın.

INSERTING ZIPPERS AND PIPING ВШИВАНИЕ МОЛНИИ И ШНУРА FERMUAR DİKİME VE BİYELEME

Use zipper foot to sew to the right or left of the zipper or close to the cording.

Используйте лапку для вшивания молнии для прокладывания строчек справа и слева от молнии или рядом со шнуром.

Fermuarın sol veya sağ tarafını dikmek ya da kordona yakın dikiş yapmak için fermuar ayağını kullanın.

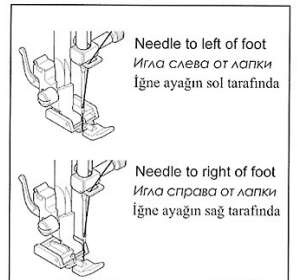

39

INSERTING ZIPPERS

To sew down the right side, attach left side of zipper foot to presser foot holder so that the needle passes through the opening on the left side of the foot.

To sew down the left side, attach right side of foot to foot holder.

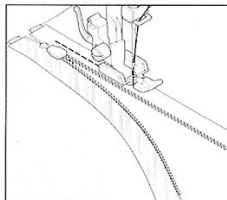

ВШИВАНИЕ МОЛНИИ

Чтобы проложить строчку по правой стороне молнии, присоедините лапку для вшивания молнии левой стороной к держателю лапки так, чтобы игла проходила через отверстие слева от лапки.

Чтобы проложить строчку по левой стороне молнии, присоедините лапку для вшивания молнии правой стороной к держателю лапки так, чтобы игла проходила через отверстие справа от лапки.

FERMUARLARIN TAKILMASI

Sağ tarafı dikmek için, iğnenin ayağın sol tarafındaki delikten geçmesini sağlamak üzere, fermuar ayağının sol tarafını baskı ayağı tutucusuna takın.

Sol tarafı dikmek için, ayağın sağ tarafını ayak tutucusuna takın.

PIPING

To pipe soft furnishings, cover cord with a bias strip of fabric and pin or tack it to the main piece of fabric.

Attach left side of zipper foot to foot holder so that needle passes through the opening on the left side of the foot.

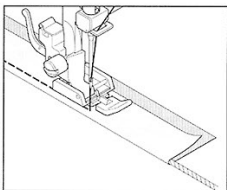

Helpful Hint: Slight adjusting of the needle position to sew closer to the piping may be accomplished with the Stitch Width Control.

ВШИВАНИЕ ШНУРА

Для отделки кантом мягких тканей проложите шнур вдоль края ткани, заверните ткань и закрепите булавками или наметкой.

Присоедините лапку для вшивания молнии левой стороной к держателю лапки так, чтобы игла проходила через отверстие слева от лапки.

Полезный совет: Незначительные регулирование положение иглы для шитья ближе к шнуру можно осуществить с помощью регулятора ширины стежка.

BİYELEME

Yumuşak kumaşları biyelemek için, kordonu kumaşın verveci bir parçası ile örtün ve bunu, kumaşın ana parçasına nervür veya punteriz dikişle dikin.

İğnenin ayağın sol tarafındaki delikten geçmesi için, fermuar ayağının sol tarafını ayak tutucusuna takın.

Faydalı İpucu: Kordonun yakınında dikiş yapmak için, Dikiş Genişliği Ayar Düğmesi kullanılarak iğne pozisyonu hafif ayarlanabilir.

ZIGZAG STITCHING

СТРОЧКА ЗИГЗАГ

ZİG-ZAG DİKİŞ

100 stitch model : 04
80 stitch model : 03
60 stitch model : 03

SETTINGS : Presser foot - General Purpose Foot

: Thread tension control - 5

НАСТРОЙКИ : Прижимная лапка - универсальная
: Регулятор натяжения верхней нити - (5)

AYARLAMALAR : Baskı Ayağı - Genel Amaçlı Ayak

: İplik tansiyonu ayarlama düğmesi - 5

The top thread may appear on the bottom depending on the thread, fabric, type of stitch and sewing speed, but the bobbin thread must never appear on the top of the fabric.

If bobbin thread is pulling to the top or you are experiencing puckering, slightly reduce the tension with the Thread Tension Control.

Верхняя нить может появляться с изнанки в зависимости от нити, ткани, типа строчки и скорости шитья, однако нижняя нить никогда не должна появляться на лицевой стороне ткани.

Если нижняя нить появляется на лицевой стороне или ткань морщится, уменьшите натяжение нити с помощью регулятора натяжения верхней нити.

İpliğe, kumaşa, dikişin tipine ve dikiş hızına göre üst iplik alt tarafta görülebilir ancak masura ipliği asla kumaşın üst tarafında görünmemelidir. Masura ipliği üst tarafa çekiliyorsa veya kumaşa bütülmeye meydana geliyorsa, İplik Tansiyonu Ayar Düğmesini kullanarak tansiyonu hafif azaltın.

ADJUSTING STITCH WIDTH AND LENGTH

РЕГУЛИРОВКА ШИРИНЫ И ДЛИНЫ СТЕЖКА

DİKİŞ GENİŞLİNİN VE UZUNLUĞUNUN AYARLANMASI

Dark grey box indicates the 5/ default value set automatically when the pattern is selected. For the Zigzag Pattern the stitch length is 2 mm and the stitch width is 5 mm.

Темно-серое окошко соответствует значению по умолчанию (5), которое устанавливается автоматически при выборе строчки.

Для строчки зигзаг длина стежка составляет 2 мм, а ширина стежка - 5 мм.

Koyu gri kutu, desen seçildiğinde otomatik olarak ayarlanan 5/varsayılan değeri gösterir. Zig-zag deseni için, dikiş uzunluğu 2mm ve dikiş genişliği ise 5 mm'dir.

The light grey boxes indicate all the possible personal preference options available to set manual.

Светло-серые окошки указывают на все возможные варианты, которые могут быть установлены пользователем вручную.

Açık gri kutular, elle ayarlanabilir bütün olası kişisel tercih seçeneklerini belirtir.

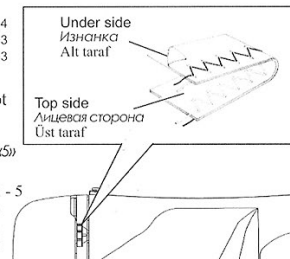

STITCH LENGTH ДЛИНА СТЕЖКА DİKİŞ GENİŞLİĞİ	STITCH WIDTH ШИРИНА СТЕЖКА DİKİŞ UZUNLUĞU													
	mm	0	0.5	1.0	1.5	2.0	2.5	3.0	3.5	4.0	4.5	5.0	5.5	6.0
0														
0.3														
0.5														
0.8														
1.0														
1.3														
1.5														
1.8														
2.0														
2.5														
3.0														

MULTI-STITCH ZIGZAG ТРЕХСТУПЕНЧАТЫЙ ЗИГЗАГ ÇOKLU ZİG-ZAG DİKİŞİ

100 stitch model : 09
80 stitch model : 06
60 stitch model : 06

SETTINGS : Presser foot - General Purpose Foot
: Thread tension control - 5

НАСТРОЙКИ : Прижимная лапка – универсальная
: Регулятор натяжения верхней нити – 5

AYARLAMALAR : Baskı Ayağı- Genel Amaçlı Ayak
: İplik tansiyonu ayarlama düğmesi - 5

This is a strong stitch because as its name implies, it makes three short stitches where the normal zig-zag makes only one. For this reason it is recommended for overcasting all types of fabrics. It is also ideal for bartacks, mending tears, patching, and attaching flat elastic.

NOTE: Mending a tear or overedging as shown in illustration requires manual adjustment of the length control.

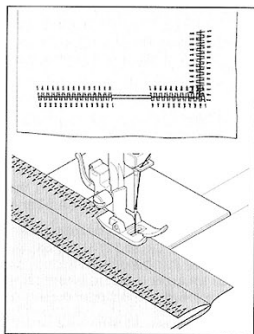

Это прочная строчка, потому что, как следует из ее названия, она состоит из трех коротких стежков, в то время как обычный зигзаг состоит только из одного. Поэтому она рекомендуется для обработки края всех видов ткани. Она также идеально подходит для починки разрывов ткани, обработки полотенец, для пэчворка и пришивания эластичной ленты.

ПРИМЕЧАНИЕ: Починка разрывов или обработка края ткани, как показано на рисунке, требует ручной регулировки длины стежка.

İsminden de anlaşılacağı gibi bu sağlam bir dikiştir ve normal zig-zag dikişlerin sadece bir dikiş yaptıkları yerde bu, üç kısa dikiş yapar. Bu nedenle, tüm kumaş türlerini Sürfile yapmak için tavsiye edilir. Bu dikiş aynı zamanda punteriz, yırtık tamiri, yama ve düz elastik bant dikme işlemleri için de idealdir.

NOT: Şekilde gösterildiği gibi bir yırtık tamiri veya overlok yapma, uzunluk ayar düğmesinin manuel ayarlanması gerektirir.

SHELL STITCH БЕЛЬВЕВАЯ СТРОЧКА DALGALI KENAR DİKİŞİ

100 stitch model : 11
80 stitch model : 08
60 stitch model : 08

SETTINGS : Presser foot - General Purpose Foot
: Thread tension control - 5

НАСТРОЙКИ : Прижимная лапка – универсальная
: Регулятор натяжения верхней нити – 5

AYARLAMALAR : Baskı Ayağı- Genel Amaçlı Ayak
: İplik tansiyonu ayarlama düğmesi - 5

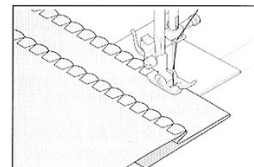

Turn under the raw edge and press. Place the fabric right side up so that the zigzag part of the stitch sews just over the folded edge, pulling the fabric in to form a shell hem. Trim away excess fabric from the backside, close to the stitching line.

Helpful Hint: For a pleasing appearance experiment with different width, length and tension settings.

Подверните необработанный край и прижмите. Расположите ткань лицевой стороной вверх так, чтобы зигзагообразная часть строчки захватывала сложенную кромку, создавая на ткани волнистую окантовку. Обрежьте лишнюю ткань с изнанки как можно ближе к строчке.

Полезный совет: Для получения желаемого результата предлагаем поэкспериментировать с различной шириной и длиной стежка и натяжением нитей.

Ham kenar ters çevirin ve bastırın. Dikişin zigzag kısmının kıvrılmış kenarı dikmesi ve kumaş bir dalgalı kenar haline getirmesi için kumaşı düz tarafı yukarı gelecek şekilde yerleştirin. Dikiş çizgisine yakın bir şekilde fazlalık kumaşı arka taraftan kesin.

Faydalı İpucu: Hoş bir görünüm deneyimi yaratmak için farklı genişlik, uzunluk ve tansiyon ayarları denemenizi öneririz.

SATIN STITCH САТИНОВАЯ СТРОЧКА SATEN DİKİŞİ

This is a closely spaced stitch for appliqué, bartacking, etc. Slightly loosen the top thread tension and manually adjust the stitch length between 0.5 and 2.0 for satin stitching. Use a backing of stabilizer or interfacing to avoid puckering.

NOTE: When sewing a dense (closely spaced) Satin Stitch, the Satin Stitch Foot MUST be used.

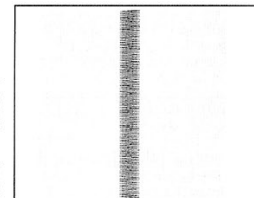

Эта плотная строчка используется для аппликации, усиления областей повышенной нагрузки и т.д. Слегка ослабьте натяжение верхней нити и установите длину стежка от 0.5 до 2.0 для сатиновой строчки. Во избежание сморщивания используйте стабилизатор или подкладочный материал.

ПРИМЕЧАНИЕ: Для шитья сатиновых (гладьевых) строчек используйте лапку для гладьевых строчек.

Bu, applique, punteriz dikişler vs. için kısa aralıklı bir dikiş tipidir. Üst ipliği hafif gevşetin ve satin dikişin dikiş uzunluğunu manuel olarak 0.5 ile 2.0 arası- na ayarlayın. Büzülme için önlemek için arka destek veya astar kullanın.

NOT: Sık aralıklı (yakın) bir Saten Dikişi dikerken, Saten Dikiş AYAGI kullanılmalıdır.

PLACEMENT OF PATTERNS

ИЗМЕНЕНИЕ ШИРИНЫ САТИНОВОЙ СТРОЧКИ DESENLERİN YERLEŞTİRİLMESİ

The satin stitch increases from the center needle position; making it possible to create center tapered stitch, as illustrated.

Изменение ширины строчки происходит относительно центрального положения иглы, как показано на рисунке.

Saten dikişi orta iğne pozisyonundan artarak şekilde gösterildiği gibi ortası sık aralıklı bir dikiş elde edilmesini sağlar.

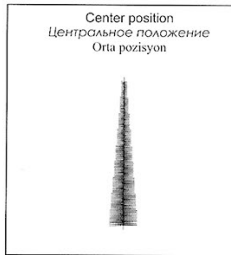

SEWING ON A BUTTON

ПРИШИВАНИЕ ПУГОВИЦЫ DÜĞME DİKME

100 stitch model : 90
80 stitch model : 73
60 stitch model : 55

SETTINGS : Presser foot - General purpose foot
: Darning plate

НАСТРОЙКИ : Прижимная лапка – универсальная
: Штопальная пластина

AYARLAMALAR : Baskı Ayağı - Genel Amaçlı Ayak
: Yama Plakası

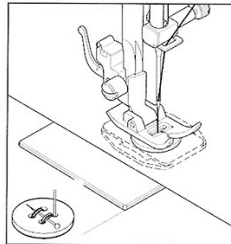

Position your fabric and button under the presser foot. Lower presser foot. Turn the handwheel to make sure needle clears both left and right openings of button. Adjust width if required. Sew 10 stitches.

If a button shank is required, place a darning needle on top of the button and sew over top of it as illustrated.

Helpful Hint: To secure thread, pull both threads to the backside of the fabric and tie together.

Поместите ткань и пуговицу под лапку. Опустите прижимную лапку. Поверните маховик, убедившись, что игла проходит сквозь левое и правое отверстия пуговицы. Отрегулируйте ширину стежка в случае необходимости. Прошейте 10 стежков.

Если Вам нужно пришить пуговицу на ножке, положите штопальную иглу на пуговицу и прошейте поверх нее, как показано на рисунке.

Полезный совет: Для закрепки свяжите обе нити с изнаночной стороны ткани.

Kumaş ve düğmeyi baskı ayağının altına yerleştirin. Baskı ayağını indirin. İğnenin sol ve sağ düğme deliklerinden çıktığından emin olmak için volanı çevirin. Gerekirse, genişliği ayarlayın. 10 dikiş dikiş.

Bir düğme dibi gerekirse, yama iğnesini düğmenin üstüne yerleştirin ve şekilde gösterildiği gibi üst taraftan dikiş.

Faydalı İpucu: İpliği sağlamlaştırmak için, her iki ipliği kumaşın arka tarafına çekin ve birbirine bağlayın.

BLINDHEM STITCH

ПОТАЙНАЯ ПОДРУБОЧНАЯ СТРОЧКА GİZLİ DİKİŞ

100 stitch model : 07, 08, 10
80 stitch model : 04, 05, 07
60 stitch model : 04, 05, 07

The blindhem stitch is primarily used for creating nearly invisible hems on curtains, trousers, skirts, etc.

Потайная подрубочная строчка обычно используется для создания почти незаметных швов на краях штор, брюк, юбок и т.д.

Gizli dikiş, genellikle perde, pantolon, etek vs. gibi maddelerde neredeyse görünmeyen kenar baskıları yaratmak için kullanılır.

Settings : Presser foot - General Purpose Foot
: Thread Tension Control: 5

НАСТРОЙКИ : Прижимная лапка – Лапка для невидимой подрубки
: Регулятор натяжения верхней нити – 5

Ayarlamalar : Baskı Ayağı- Genel Amaçlı Ayak
: İplik Tansiyonu Ayarlama Düğmesi: 5

- Regular blind stitch for normal woven fabrics.
- Обычная потайная строчка для стандартных тканей
- Normal örgü kumaşlar için normal gizli dikiş
- Elastic blind stitch for soft, stretchable fabrics.
- Эластичная потайная строчка для тонких и эластичных тканей
- Yumuşak, esneyebilir kumaşlar için esnek gizli dikiş

Medium to heavyweight fabric
От среднетканых до плотных тканей
Orta-ağır kumaş

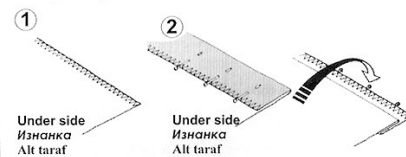

Under side
Изнанка
Alt taraf

Under side
Изнанка
Alt taraf

Fine fabric
Тонкие ткани
İnce kumaş

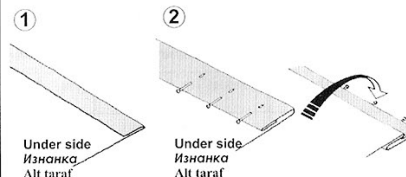

Under side
Изнанка
Alt taraf

Under side
Изнанка
Alt taraf

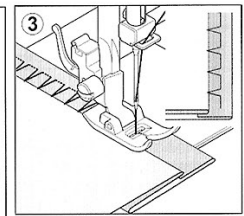

Top side
Лицевая сторона
Üst taraf

1. With matching thread finish the raw edge. On fine fabric turn up and press a small ¼" (1,3 cm) or less hem. On medium to heavyweight fabrics overcast the fabric's raw edge.
2. Now fold the fabric as illustrated with the wrong side up.
3. Place the fabric under the foot. Turn the handwheel towards you (counter-clockwise) by hand until the needle swings fully to the left. It should just pierce the fold of the fabric.

NOTE: In addition to the adjustment on the foot, the stitch width control can be used. The stitch width control changes the swing of the needle for a narrower or wider stitch.

Sew slowly, guiding the fabric carefully along the edge of the guide.

4. When completed, the stitching is almost invisible on the right side of the fabric.

NOTE: It takes practice to sew blind hems. Do a test sew first.

1. Обработайте край изделия ниткой подходящего цвета. На тонких тканях подверните и прижмите край на 2,5 см или меньше. На среднетканых и плотных тканях обметайте необработанную кромку.
2. Затем сложите ткань, как показано на рисунке, изнаночной стороной вверх.
3. Поместите ткань под лапку. Поворачивайте маховик на себя (против часовой стрелки), пока игла не станет в крайнее левое положение. Она должна захватывать ткань лишь в месте сгиба.

ПРИМЕЧАНИЕ: Кроме настройки лапки можно использовать регулятор ширины стежка. Регулятор ширины стежка изменяет размах иглы на более узкий или более широкий стежок.

Шейте медленно, аккуратно продвигая ткань вдоль направляющей линии.

4. По завершении строчка будет почти незаметна на лицевой стороне ткани.

ПРИМЕЧАНИЕ: Для выполнения потайной строчки нужна практика. Перед началом работы сделайте пробное шитье на клочке ткани.

1. Uygun bir iplik ile ham kenarı bitirin. İnce kumaşta, kenarı 1/2" kadar kıvrıp bastırın. Orta-ağır kumaşlarda, kumaşın ham kenarını Sürfilie yapın.
2. Şimdi kumaşı ters tarafı en üstte gelecek katlayın.
3. Kumaşa ayacağın altına yerleştirin. İğne tamamen sola ayarlanıncaya kadar volam kendinize doğru (saatin tersi yönünde) çevirin. İğne, kumaşın katını delmelidir.

NOT: Ayaktaki ayarlamaaya ilave olarak, dikiş genişliđi ayar düğmesi de kullanılabilir. Dikiş genişliđi ayar düğmesi, dar veya geniş dikiş için iğnenin salınma hareketini deđiştirir.

Kumaş dikkatli bir şekilde kılavuz kenarı boyunca yönlendirerek yavaşça dikiş dikin.

4. İşlem tamamlandığında, dikiş kumaşın düz tarafında neredeyse görünmeyecek şekilde olmalıdır.

NOT: Gizli dikişleri yapmak için pratik yapmanız gerekir. İlk önce bir deneme dikişini yapın.

DECORATIVE AND STRETCH STITCHES ДЕКОРАТИВНЫЕ И ЭЛАСТИЧНЫЕ СТРОЧКИ DEKORATİF VE ESNEK DİKİŞLER

Settings : Presser foot - General Purpose Foot
: Thread tension control - 5

НАСТРОЙКИ : Прижимная лапка – универсальная
: Регулятор натяжения верхней нити – 5

Ayarlamalar : Baskı Ayađı- Genel Amaçlı Ayak
: İplik tansiyonu ayarlama düğmesi - 5

Stretch stitches are mainly for use on knit, or stretchable fabrics, but can also be used on woven materials.

Эластичные строчки используются в основном на вязаных или эластичных тканях, но могут применяться и на тканых материалах.

Esnek dikişler genellikle örgü veya esnek kumaşlarda kullanılır; ancak dokuma kumaşlarda da kullanılabilir.

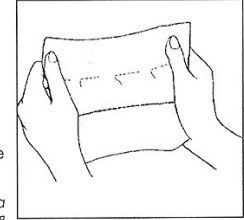

STRAIGHT STRETCH STITCH ПРЯМАЯ ЭЛАСТИЧНАЯ СТРОЧКА DÜZ ESNEK DİKİŞ

||| 100 stitch model : 01
||| 80 stitch model : 01
||| 60 stitch model : 01

Straight stretch stitch is far stronger than an ordinary straight stitch because it locks three times - forwards, backwards and forwards. It is particularly suitable for reinforcing the seams of sportswear in stretch and non-stretch fabrics, and for curved seams which take a lot of strain. Use this stitch also to top-stitch lapels, collars and cuffs to give a professional finish to your garments.

Прямая эластичная строчка намного прочнее обычной прямой строчки, поскольку она прошивается три раза – вперед, назад и вперед. Она особенно подходит для усиления швов на спортивной одежде из эластичных и неэластичных тканей, а также для криволинейных швов, на которые приходится повышенная нагрузка. Эту строчку можно также использовать как отделочную на лацканах, воротниках и манжетах для придания изделию законченного вида.

Düz esnek dikiş, üç kez ipliđi kilitlediđinden dolayı (ileri, geri ve ileri) sradan düz dikisten çok daha sağlamdır. Bu dikiş tipi özellikle esnek ve esnek olmayan spor kıyafetlerindeki dikişleri sağlamlaştırmak ve çok zorlanan bölgelerdeki kavisli dikişler için uygundur. Bu dikiş aynı zamanda giysilerinize profesyonel bir görüntü vermek üzere klapa, yaka ve manşetleri üstten dikmek için de kullanılır.

HONEYCOMB STITCH

СОТОВАЯ СТРОЧКА

PAL PETEĞİ DİKİŞİ

The Honeycomb stitch is ideal for smocking and useful for overcasting and attaching elastic and stretch lace.

1. For smocking, first make several rows of gathers across the fabric that you wish to smock.
2. Cut an underlay fabric (such as organdy) and place it under the shirring.
3. Sew the honeycomb stitch over the gathered rows, securing them in place.

Сотовая строчка идеально подходит для создания сборок, а также в качестве запошивочной строчки и для крепления эластичных и растяжимых кружев.

1. Для создания сборок сначала сделайте несколько рядов складок вдоль ткани, которую Вы желаете присборить.
2. Подложите под место сборок тонкую полоску подкладной ткани (например, органза).
3. Прострочите поверх складок сотовой строчкой, таким образом закрепив их.

Pal peteği dikışı, büzgü yapmak ve elastik ve esnek dantel dikmek ve eklemek için faydalıdır.

1. Bal peteği deseni için, ilk önce büzmek istediğiniz kumaşa birkaç büzgü sırası yapın.
2. Bir astar kesin (organze gibi) ve büzgünün altına yerleştirin.
3. Büzülmüş sıraların üstünde bal peteği dikışı dikerek büzgüleri saglamlaştırın.

100 stitch model : 09
80 stitch model : 09
60 stitch model : 09

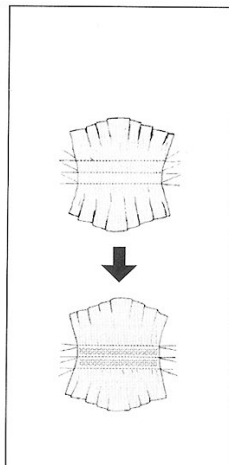

OVEREDGE STITCH

ОВЕРЛОЧНАЯ СТРОЧКА

SÜRFİLE DİKİŞİ

This is the same type stitch used by the garment industry in making sportswear – it forms and finishes the seam in one operation. It's very effective for use in repairing raw or worn seams of garments.

Эта строчка используется для изготовления спортивной одежды - она обрабатывает край изделия в один прием. В частности, она очень эффективна для обработки необработанных или сыпучих краев изделий.

Bu, giysi endüstrisinde spor kıyafetlerinin dikiminde kullanılan bir dikiş tipidir; tek işlemden dikışı yapar ve bitirir. Giysilerin ham veya aşınmış dikişlerinin tamir edilmesinde çok etkilidir.

100 stitch model : 13, 14
80 stitch model : 10, 11
60 stitch model : 10, 11

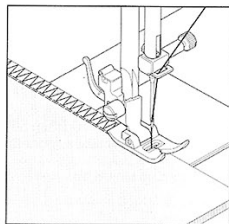

FEATHER STITCH

СТРОЧКА «ЕЛОЧКА»

SİVANKAŞI DİKİŞİ

The pleasing appearance of this stitch enables it to be used for decorative topstitching or for attaching laces and trims. It is also ideal for quilting applications and edge-joining.

Изящный вид этой строчки позволяет использовать ее как для декоративного оформления изделия, так и для пришивания кружев и тесьмы. Она также идеально подходит для квилтинга и сшивания краев материалов.

Güzel görünümlü bu dikiş, dekoratif üst dikiş olarak veya dantel ve süslemeler eklemek için kullanılabilir. Aynı zamanda kapitone dikiş uygulamaları ve kenar birleştirme için de idealdir.

RIC-RAC STITCH

СТРОЧКА «РИК-РАК»

RİK-RAK DİKİŞİ

Ric-rac is primarily used for a decorative top-stitch. It is ideal for edging neck-bands, armholes, sleeves and hems. When manually adjusted to a very narrow width, it also can be used for sewing high stress seams.

Эта строчка используется главным образом для декоративной обработки изделия. Он идеально подходит для окантовки воротников, пройм, рукавов и низа одежды. Если вручную установить очень узкую ширину, то эту строчку можно использовать для выполнения швов, которые будут выдерживать повышенную нагрузку.

Rik-rak dikiş genellikle dekoratif üst dikiş için kullanılır. Bu dikiş, boyun bantlarını, kolları ve kenarları dikmek için idealdir. Manuel olarak çok dar bir genişliğe ayarlandığında, çok zorlanan dikişlerin dikilmesi için de kullanılabilir.

DOUBLE OVERLOCK STITCH

ДВОЙНАЯ ОВЕРЛОЧНАЯ СТРОЧКА

ÇİFT ÖVERLOK DİKİŞİ

The Double overlock stitch has three main uses. It is perfect for attaching flat elastic, for overcasting, and for seaming and overcasting in one operation. It is primarily used on slightly stretch fabrics and non-stretch fabrics such as linen, tweed, and medium to heavy-weight cotton.

Двойная оверлочная строчка используется в основном для трех задач. Она идеально подходит для пришивания эластичной ленты, для запошивки, а также для одновременного стачивания и запошивки. Она используется главным образом на слегка эластичных и неэластичных тканях, таких как лен, твид, а также на среднеплотных и плотных хлопчатобумажных тканях.

Çift overlok dikişinin üç ana kullanımı vardır. Düz elastik parça eklemek, Sürfile dikiş yapmak ve tek işlemden dikiş ve Sürfile yapmak için mükemmeldir. Genellikle hafif esnek kumaşlarda ve keten, tivit ve orta-ağır pamuk gibi esnek olmayan kumaşlarda kullanılır.

100 stitch model : 12
80 stitch model : 12
60 stitch model : 12

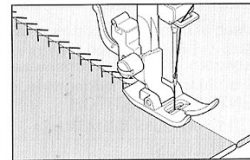

100 stitch model : 16
80 stitch model : 13
60 stitch model : 13

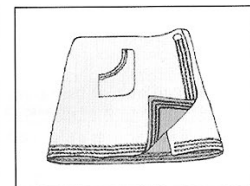

100 stitch model : 17
80 stitch model : 14
60 stitch model : 14

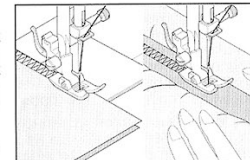

CRISS-CROSS STITCH

СТРОЧКА «КРЕСТ-НАКРЕСТ»

GEZDİRME DİKİŞİ

Used primarily for decorative machine stitching.

Эта строчка используется главным образом для декоративной обработки изделия.

Genellikle dekoratif makine dikişleri için kullanılır.

ENTREDEUX STITCH

СТРОЧКА ДЛЯ КВИЛТИНГА

AJUR DİKİŞİ

Useful for decorative stitching on borders and for use in heirloom sewing. The Entredeux stitch is most often sewn with a Wing Needle (SINGER Style 2040) to create holes in the stitch pattern.

Helpful Hint: A slight + adjustment of the tension will increase the size of the hole when using a Wing Needle.

Эта строчка используется для декоративной отделки кромок и для придания изделию эффекта фамильной рельефности. Стежок для квилтинга смотрится на ткани, если прошивается специальной иглой с утолщением (так называемая «Игла с крылышками», тип Singer 2040) для создания отверстий в местах прокола.

Полезный совет: Небольшая корректировка натяжения нити в сторону увеличения увеличит размер отверстий при использовании иглы с крылышками.

Kenarlarda ve eski moda dikişlerde kullanılan süslemeli bir dikiş. Entredeux dikiş, dikiş deseninde delikler açmak için çoğunlukla bir Kanatlı İğne ile (SINGER Marka 2040) yapılır.

Faydalı İpucu: Kanatlı İğne kullanırken, tansiyonun + yönünde hafif ayarlanması deliğin büyüklüğünü arttıracaktır.

LADDER STITCH

СТРОЧКА «ЛЕСЕНКА»

MERDİVEN DİKİŞİ

The Ladder stitch is primarily used for drawn thread hemstitching. It can also be used for sewing over thin tape in a contrasting or same color. Place the stitch in the center and a special effect will be obtained for decoration. Another use for the ladder stitch is couching over narrow ribbon, yarn or elastic. For drawn thread work, choose a coarse linen type fabric and after sewing draw the thread out within the ladder for an open airy appearance.

Строчка «лесенка» используется главным образом для выполнения ажурной строчки. Ее также можно использовать для пришивания тонкой тесьмы контрастного цвета или под цвет ткани. Прошив строчку по центру тесьмы, вы придадите своему изделию эффектный и законченный вид. Еще одно применение этой строчки – вышивание поверх тонкой ленты, пряжи или эластичной ленты. Для выполнения ажурной строчки возьмите грубую ткань типа льна, прострочите и выдерните несколько нитей в середине «лесенки» для создания воздушного узора.

Merdiven dikiş, genellikle çekme iplikli gizli dikiş için kullanılır. Aynı zamanda, zıt veya aynı renkli ince bir bantın dikilmesi için de kullanılabilir. Dikiş ortaya ayarlayarak dekorasyon için özel bir efekt elde edebilirsiniz. Merdiven dikiş aynı zamanda dar kurdele, iplik veya elastik bir şeritle süsleme yapmak için de kullanılabilir. Çekme iplikli iş için, kaba bir keten kumaşını seçin ve dikişten sonra, ipliği merdivenin içinden çekerek bir açık hava görüntüsü kazandırın.

100 stitch model : 18
80 stitch model : 15
60 stitch model : 15

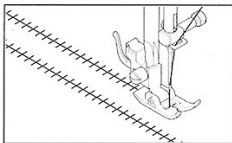
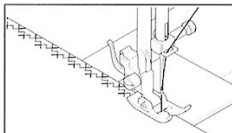

100 stitch model : 20
80 stitch model : 17
60 stitch model : 17

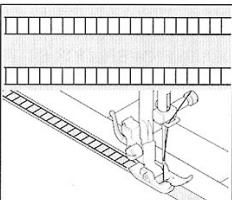

PIN STITCH

ОБМЕТОЧНАЯ СТРОЧКА

NERVÜR DİKİŞİ

The Pin stitch is a traditional stitch pattern used for picot-like edges and for applique work.

Обметочная строчка – это традиционная строчка, используемая для создания эффекта зубчатых краев и для аппликаций.

Nervür dikiş, pike kenar ve applike işleri için kullanılan sıradan bir dikiş desenidir.

100 stitch model : 21, 22
80 stitch model : 18, 19
60 stitch model : 18, 19

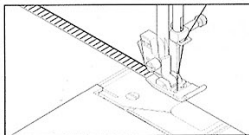

BLANKET STITCH

КРАЕОБМЕТОЧНАЯ СТРОЧКА

BATTANIYE DİKİŞİ

The Blanket stitch is traditionally a hand sewn stitch used to put bindings on blankets. This multi-purpose stitch can also be used for couching, applique, drawn thread hemstitching and creating fringe.

Краеобметочная строчка - это традиционный вид ручной строчки, используемый для пришивания окантовочной ленты вдоль кромок постельного белья, в частности одеял, для придания изделию законченного вида. Эта многофункциональная строчка также может быть использована для пришивания аппликаций, создания ажурных строчек и бахромы.

Battaniye dikiş, battaniyelerin üzerine biye geçirmek için kullanılan bir elle dikilen dikiştir. Bu çok amaçlı dikiş süsleme, applike yapmak, çekme iplikli gizli dikiş yapmak ve püsküll eklemek için de kullanılabilir.

100 stitch model : 23, 24
80 stitch model : 20, 21
60 stitch model : 20, 21

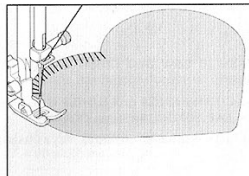

SLANT PIN STITCH

КОСАЯ ОБМЕТОЧНАЯ СТРОЧКА

MEYİLLİ NERVÜR DİKİŞİ

Excellent for hemstitching projects like table linens. Picot-like stitch can also be made on sheer materials. Sew along the raw edge of fabric and trim close to the outside of the stitching.

Эта строчка отлично подходит для создания ажурных кромок на столовом белье. Кроме того, с ее помощью можно также создать зубчатые края на тонких материалах. Прострочите вдоль необработанной кромки ткани, затем обрежьте остаток ткани близко ко шву.

100 stitch model : 25, 26
80 stitch model : 22, 23
60 stitch model : 22, 23

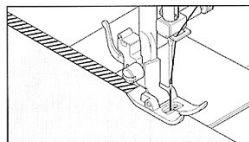

Gizli dikiş, masa örtüleri gibi projeler için idealdir. Piko benzeri bir dikiş de şeffaf malzemeler üzerinde yapılabilir. Kumaşın ham kenarından ileriye kadar dikin ve dikişin dışına yakın bir yerden kesin.

SLANT OVEREDGE STITCH
КОСАЯ ОВЕРЛОЧНАЯ СТРОЧКА
MEYİLLİ SÜRFİLE DİKİŞİ

Seams and overcasts in one operation to produce a narrow, supple seam, particularly suited to swimwear, sportswear, T-shirts, babywear in stretch nylon, jersey and cotton jersey.

Эта строчка одновременно сшивает и обметывает края изделия, создавая узкий, гибкий шов, который особенно подходит для купальников, спортивной одежды, футболок, детской одежды из эластичного нейлона, джерси.

Dar ve dökümlü bir dikiş yapmak için tek işlemde dikiş ve Sürfile; özellikle yüzme kıyafeti, spor kıyafeti, T-shirt, esnek naylon bebek kıyafeti, jarse ve pamuklu jarse için uygundur.

100 stitch model : 27, 28
 80 stitch model : 24, 25
 60 stitch model : 24, 25

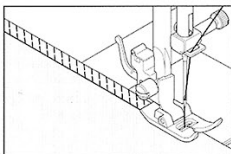

CROSSED STITCH
СТРОЧКА ДВОЙНЫМ КРЕСТОМ
ÇAPRAZ DİKİŞİ

Use to sew and finish elastic fabrics or for decorative work.

Используется для шитья и отделки эластичных тканей и для декоративных работ.

Elastik kumaşları dikmek veya süsleme yapmak için kullanılır.

100 stitch model : 30
 80 stitch model : 27
 60 stitch model : 27

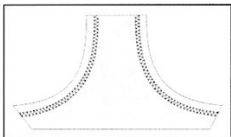

GREEK KEY STITCH
ГРЕЧЕСКАЯ ДЕКОРАТИВНАЯ СТРОЧКА
ANAHTAR DİKİŞİ

A traditional pattern suited for decorative borders and edge finishings.

Традиционная строчка, подходящая для декоративной отделки кромок и краев материалов.

Декоратив kenarlar ve kenar desenleri için uygun geleneksel bir desen.

100 stitch model : 32
 80 stitch model : 28
 60 stitch model : 28

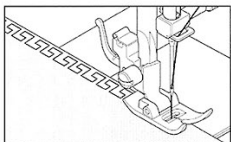

FISHBONE STITCH
СТРОЧКА «РЫБЬЯ КОСТЬ»
BALIK İSKELETİ DİKİŞİ

Used mainly for decorative machine stitching.

Используется в основном для декоративной отделки.

Genellikle dekoratif makine dikiş için kullanılır.

100 stitch model : 37
 80 stitch model : 32
 60 stitch model : -

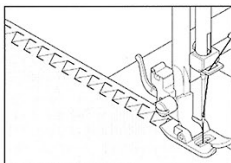

THORN STITCH
СТРОЧКА «ВЕТЧКА»
YIRTIK DİKİŞİ

It is a versatile stitch used for joining fabric pieces as well as for decorative machine stitching.

Эта многофункциональная строчка используется для соединения тканей в стык или внахлест, а также в качестве декоративной строчки.

Kumaş parçalarını birleştirmek ve bir dekoratif makine dikiş için kullanılan değişik bir dikıştır.

REINFORCED OVEREDGE STITCH
УСИЛЕННАЯ ОВЕРЛОЧНАЯ СТРОЧКА
SAĞLAMLAŞTIRILMIŞ SÜRFİLE DİKİŞİ

This stitch is perfect for attaching flat elastic. They can also be used for smocking and as a seam finish.

Это идеальная строчка для пришивания эластичной ленты. Она также может использоваться для создания сборок и для обработки края изделия.

Bu dikiş düz elastik bant dikmek için mükemmeldir. Bunlar aynı zamanda bal peteği deseni ve dikiş bitirmek için de kullanılabilir.

EDGE-JOINING STITCH
СОЕДИНИТЕЛЬНАЯ СТРОЧКА (МЕРЕЖКА)
KENAR BİRLEŞTİRME DİKİŞİ

SETTINGS : Presser foot - General Purpose Foot
 : Thread tension control - 5

НАСТРОЙКИ : Прижимная лапка – универсальная
 : Регулятор натяжения верхней нити – 5

AYARLAMALAR : Baskı Ayağı- Genel Amaçlı Ayak
 : İplik tansiyonu ayarlama düğmesi - 5

This is a popular decorative stitch. It can also be used for joining two separate pieces of fabric, leaving a little space in between. Fold under the seam allowances on the cut edges, and press. Baste folded edges to tissue paper with about 1/8" (0.3 cm) space between. Stitch over the 1/8" (0.3 cm) allowance, just catching the fabric fold on both sides with needle. Remove bastings and paper; press.

Это популярная декоративная строчка. Ее также можно использовать для сшивания двух частей ткани, оставляя небольшой зазор между ними. Отогните вниз припуск обрезанных краев и проутюжьте. Приметайте загнутые края к папиросной бумаге, оставив между ними зазор в 0,3 см. Прострочите поверх зазора таким образом, чтобы игла захватывала ткань с обеих краев. Удалите наметку и бумагу и проутюжьте.

Bu, sık kullanılan bir dekoratif dikıştır. Bu, aynı zamanda aralarında biraz boşluk bırakarak kumaşın iki ayrı parçasını birleştirmek için de kullanılabilir. Kesilen kenarlardaki dikiş paylarını içeri katlayın ve bastırın. Aralarında yaklaşık 0.3 cm boşluk bırakarak katlanan kenarları bir selpak kağıdına teyelleysin. Kumaşın kıvrımını her iki tarafa iğne ile tutarak 0.3 cm'lik payın üzerine dikin. Teyelleri, kağıdı çıkartın ve bastırın.

100 stitch model : 38
 80 stitch model : 34
 60 stitch model : -

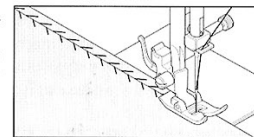

100 stitch model : 81
 80 stitch model : 66
 60 stitch model : 53

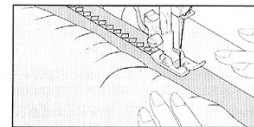

100 stitch model : 85
 80 stitch model : 69
 60 stitch model : 54

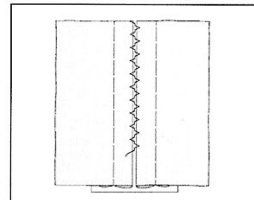

WIZARD STITCH
ОДЕЛОЧНАЯ ОВЕРЛОЧНАЯ СТРОЧКА
SİHRİBAZ DİKİŞİ

Used mainly for decorative machine stitching.
Используется в основном для декоративной отделки.
Genellikle dekoratif makine dikışı için kullanılır.

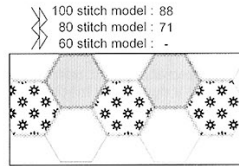

MORE DECORATIVE STITCHES & IDEAS FOR DECORATIVE MACHINE STITCHING

БОЛЬШЕ ДЕКОРАТИВНЫХ СТРОЧЕК И ИДЕЙ ДЛЯ ДЕКОРАТИВНОГО ШИТЬЯ НА МАШИНЕ

DAHA DEKORATİF DİKİŞLER & DEKORATİF MAKİNE DİKİŞİ İÇİN ÖNERİLER

SETTINGS : Presser foot - General Purpose Foot
: Thread tension control - 5 or -1

НАСТРОЙКИ : Прижимная лапка – универсальная
: Регулятор натяжения верхней нити – 5 или -1

AYARLAMALAR : Baskı Ayağı- Genel Amaçlı Ayak
: İplik tansiyonu ayarlama düğmesi - 5 veya -1

You should carry out a test sewing on an extra piece of the fabric being sewn to check the decorative pattern to be used. Before starting to sew, check that there is enough thread wound onto the bobbin to ensure that the thread will not run out during sewing. For best results, stabilize fabric with a tear-away or wash-away stabilizer underneath when stitching.

Helpful Hint: Bobbin thread should not appear on the top side of the fabric, so it may be necessary to slightly lower the tension setting.

Рекомендуется осуществлять пробное шитье на кусочке ткани, чтобы проверить внешний вид выбранной декоративной строчки. Перед началом шитья всегда проверяйте количество нити на шпулке и катушке, чтобы убедиться, что нить не закончится во время шитья. Для получения качественной строчки используйте стабилизатор или папиросную бумагу, которая позднее удаляется.

Полезный совет: Нижняя нить не должна появляться на лицевой стороне ткани, поэтому может понадобиться слегка ослабить натяжение нити.

Kullanılacak dekoratif deseni kontrol etmek için, dikilecek kumaşın bir parçası üzerinde bir deneme dikışı yapmalısınız. Dikiş başlamadan önce, dikiş sırasında ipliğin bitmemesi için masuraya yeterince iplik sarılı olduğundan emin olun. En iyi sonuçlar için, dikiş dikerken kumaşını bir astar veya destek parçası ile destekleyin.

Faydalı İpucu: Masura ipliği kumaşın üst tarafında görünmemelidir bu yüzden, tansiyon ayarını hafif düşürmek gerekebilir.

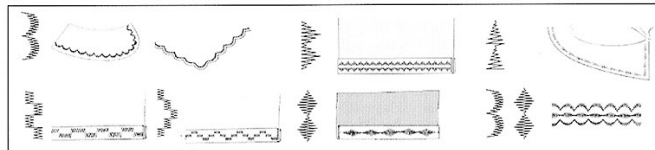

54

BUTTONHOLE MAKING
ВЫМЕТЫВАНИЕ ПЕТЛИ
İLİK AÇMA

AUTOMATIC BUTTONHOLE
АВТОМАТИЧЕСКАЯ ПЕТЛЯ
ОТОМАТИК İLİK AÇMA

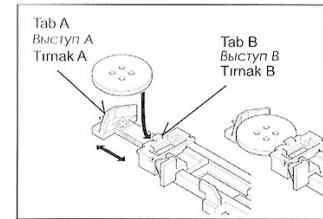

USING BUTTONHOLE FOOT
ИСПОЛЬЗОВАНИЕ ЛАПКИ ДЛЯ ВЫМЕТЫВАНИЯ ПЕТЕЛЬ
İLİK AÇMA AYAGAĞINI KULLANMA

Your machine offers you two different widths of bartack, keyhole and round end buttonholes sewn by a system that measures the size of the button and calculates the size of buttonhole required. All of this is done in one easy step.

Ваша машина предлагает две различные ширины для закрепок, петель в виде ключа и петель с округлым концом, которые выметываются автоматически по размеру пуговицы. Все это делается в один простой прием.

Makinemiz, düğmenin büyüklüğünü ölçen ve gerekli ilik ebatını hesaplayan bir sistem tarafından dikilen iki farklı punteriz, anahtar deliği ve yuvarlak uçlu ilik genişliği sunar. Bütün bunlar, tek basit bir adımda yapılır.

PROCEDURE
ПРОЦЕДУРА
İŞLEM

100 stitch model : 94, 95
80 stitch model : 74, 75
60 stitch model : 56, 57

100 stitch model : 96, 97
80 stitch model : 76, 77
60 stitch model : 58, 59

100 stitch model : 98, 99
80 stitch model : 78, 79
60 stitch model : - -

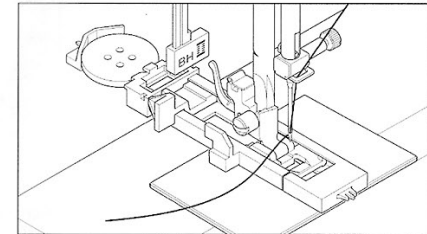

- * Use an interfacing in the area of the garment where buttonholes are placed. Stabilizer or regular interfacing can be used.
- * Make a practice buttonhole on a scrap of the actual fabric from your project. Then try the buttonhole with your button.

* Подложите под место выметывания петли подкладочный материал. Используйте стабилизатор или обычную ткань.
* Выметайте пробную петлю на кусочке ткани, с которой Вы работаете. Затем проверьте, хорошо ли проходит пуговица через петлю.

* İliklerin açılacağı yerlerde, giysi yerine bir astar kullanın. Destek parçası veya normal bir astar kullanılabilir.
* Kullandığımız kumaşın bir parçası üzerinde bir deneme amaçlı ilik açın. Ardından, iliği kullanacağımız düğme ile deneyin.

55

1. Select one of the buttonhole patterns.
2. Replace the presser foot with the buttonhole foot. (Refer to "Changing presser foot" on page 28.)
3. Insert the button into the buttonhole foot. (Refer to "Using buttonhole foot" above.)
4. Lower the buttonhole lever (C) so that it drops down vertically between the stoppers (A) and (B).
5. Carefully mark the position of buttonhole on your garment.
6. Place the fabric under the foot. Pull out the bobbin thread underneath the fabric to a length of about 4 inches to the rear.
7. Align the buttonhole mark on the fabric with the mark on the buttonhole foot, and then lower the buttonhole foot.
8. While holding the top thread, start the machine.

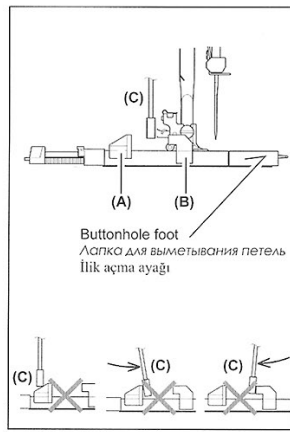

1. Выберите один из видов петельной строчки.
2. Замените прижимную лапку на лапку для выметывания петель. (См. раздел «Замена прижимной лапки» на стр. 16)
3. Вставьте пуговицу в соответствующую секцию в лалке. (См. «Использование лапки для выметывания петель» выше)
4. Опустите рычаг регулятора автоматической петли (C) так, чтобы он прошел между ограничителями (A) и (B).
5. Отметьте расположение петли на ткани.
6. Поместите ткань под лапку. Вытяните нижнюю нить под тканью назад приблизительно на 10 см.
7. Совместите намеченную петлю на ткани с отметкой на лапке, затем опустите лапку.
8. Придерживая верхнюю нить, нажмите на педаль для начала шитья.



1. İlik açma desenlerinden birisini seçin.
2. Baskı ayağını ilik açma ayağı ile değiştirin. (Sayfa 28'deki "Baskı ayağının değiştirilmesi" kısmına bakın.)
3. Düğmeyi, ilik açma ayağı içine yerleştirin. (Yukarıdaki "İlik açma ayağını kullanma" kısmına bakın.)
4. (A) ve (B) tahditleri arasında dikey imesi için ilik açma kolunu (C) indirin.
5. İliğin konumunu elbise üzerinde dikkatlice işaretleyin.
6. Kumaşı ayağın altına yerleştirin. Kumaşın alt tarafındaki masura ipliğini yaklaşık 10 cm kadar geriye doğru çekin.
7. Kumaş üzerindeki ilik işaretini, ilik ayağı üzerindeki işaretlerle hizalayın ve ilik ayağını indirin.
8. Üst ipliği tutarken makineyi çalıştırın.

* Sewing will be completed automatically in the following order.

* Петля будет выметана автоматически в следующей последовательности.

* Dikiş aşağıdaki sıraya göre otomatik olarak tamamlanacaktır.

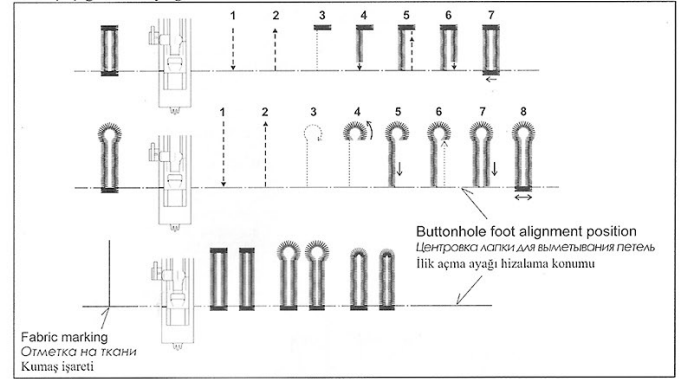

9. When sewing is finished, use a buttonhole opener/ seam ripper to open up the fabric in the center of the buttonhole. Be careful not to cut any of the stitching.

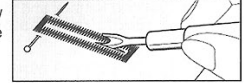

9. После окончания выметывания петли разрежьте ткань в середине петли с помощью распаривателя/ножа для прорезывания петель. Будьте аккуратны – не повредите стежки.
9. Dikiş bitiğinde, iliğin ortasında kalan kumaşı açmak için bir ilik açma aparatı/dikiş sökme aparatı kullanın. Dikişi kesmemeye dikkat edin.

CORDED BUTTONHOLES ПЕТЛЯ С ВКЛАДНОЙ НИТЬЮ KORDONLU İLİK AÇMA

Hook or button cord (such as crochet thread or buttonhole twist) over the spur and pull both ends of the cord forward under the foot and tie off the cord as shown in the illustration.

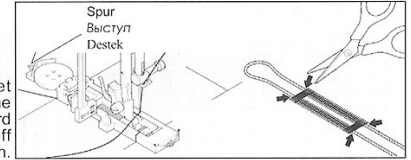

Sew buttonhole so that zigzag stitches cover the cord. When completed, release the cord from foot. Gently pull the cords to take up the slack, then snip off extra length.

Заведите нить (тамбурную нить или каркасную нить для обметывания петли) за выступ около секции для пуговицы и проведите оба конца нити вперед под лапку и прикрепите нить, как показано на рисунке. Прошейте петлю так, чтобы зигзагообразные стежки покрыли нить. После завершения выметывания петли снимите нить с лапки и обрежьте лишнее.

Doldurma kordonunu (kroşe ipliği veya ilik bükümlü ipliği gibi) malhuzaya takın ve kordonun her iki ucunu ayağın altına doğru çekip şekilde gösterildiği gibi bağlayın. Zig-zag dikişler kordonu kapatacak şekilde iliği dikiş. İşlem bitiğinde, kordonu ayakta ayırın. Boşluğunu almak için kordonları yavaşça çekin ve fazlalığı kesin.

MANUAL BUTTONHOLE

- * Use the automatic buttonhole foot up to 1 3/4" (45 mm) in length, but don't lower the buttonhole lever or a beep will sound.
- * Use the satin foot to create larger buttonholes.
- * Carefully mark the buttonhole length on your garment. Place the fabric with the buttonhole marked under the buttonhole foot. Slide the foot forward so that the needle pierces the fabric at the beginning of the buttonhole.

PROCEDURE

1. Start the machine to form first bartack and left side of buttonhole.
2. Sew second bartack and stitch backward until needle reaches beginning of buttonhole.
3. Stitch forward to the end of buttonhole mark to complete buttonhole.
4. Push the reverse stitch switch to tie off the stitches.

NOTE: If stitch length is manually set at 0.8 (mm) for step 1, set the stitch length at 0.8 (mm) for step 3 as well.

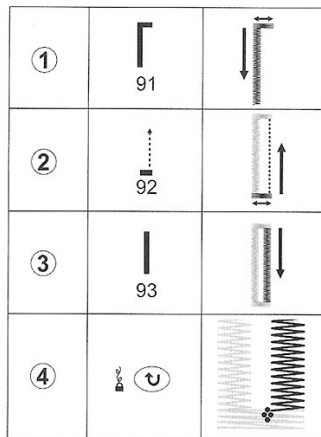

РУЧНАЯ ОБМЕТКА ПЕТЕЛЬ

- * Используйте ножку для автоматической обметки петель длиной 1 3/4" (45 мм), но не опускайте рычаг обметки петель, в противном случае раздастся звуковой сигнал.
- * Для обметки более длинных петель используйте атласную ножку.
- * Точно отметьте длину петли на своем изделии. Положите ткань с отмеченной петлей под ножку обметчика петли. Сдвиньте ножку вперед, так, чтобы игла вошла в ткань в начале петли.

ПРОЦЕДУРА

1. Начинается петля с закрепки и левой стороны.
2. Прошейте секунду вторую закрепку.
3. Прошейте правую сторону для окончания петли.
4. Нажмите на кнопку закрепки для окончания работы.

ПРИМЕЧАНИЕ: Если длина петли устанавливается вручную на 0,8 (мм) в шаге 1, в 3 шаге установите длину петли также 0,8 (мм).

MANUEL İLİK AÇMA

- * 13-4" (45mm) uzunluğundaki otomatik ilik açma ayağını kullanın. İlik açma ayağının kaldıracağı uyarı sesi duyulmadan aşağıya indirinmeyin.
- * Geniş ilikler açmak için saten ayağını kullanın.
- * Giysinizde ilik açacağınızı yeri dikkatlice işaretleyin. Kumaşa işaretlenmiş olan yeri ilik açma ayağının altına konumlandırın. Ayağı arkaya doğru kaydırduğumuzda iğnenin deliği ilik açma noktasının başında olacaktır.

İŞLEM

1. İlk punterizi oluşturmak için makineyi çalıştırın ve iğnenin sol tarafını dikişin.
2. İkinci bir punteriz dikişin ve iğne iğnenin başlangıçına ulaşmaya kadar geriye doğru dikiş dikişin.
3. İliği bitirmek için, ileri doğru ilik işaretinin ucuna kadar dikiş dikişin.
4. Dikişleri bağlamak için geri dikiş düğmesine basın.

NOT: 1. adımda dikiş uzunluğu elle 0.8 (mm)'e ayarlanmıştır, 3. adım için de dikiş uzunluğunu 0.8 (mm)'e ayarlayın.

3. CARING FOR YOUR MACHINE

3. УХОД ЗА МАШИНОЙ

3. MAKİNENİN BAKIMI

To ensure the best possible operation of your machine, it is necessary to keep the essential parts clean at all times.

Always disconnect the machine from power supply by removing the plug from the socket-outlet.

Для обеспечения оптимальной работы Вашей швейной машины необходимо содержать ее основные части всегда в чистоте. Всегда отключайте машину от электросети, вынув вилку из розетки.

Makinenin en iyi şekilde çalışması için, önemli parçaları daima temiz tutmak gerekir.

Daima Fişi prizden çekerek makineyi elektrik beslemesinden ayırın.

CAUTION
Always disconnect the machine from power supply by removing the plug from the wall-outlet.

ВНИМАНИЕ
Всегда отключайте машину от электросети, вынув вилку из розетки.

DİKKAT
Daima Fişi prizden çekerek makineyi elektrik beslemesinden ayırın.

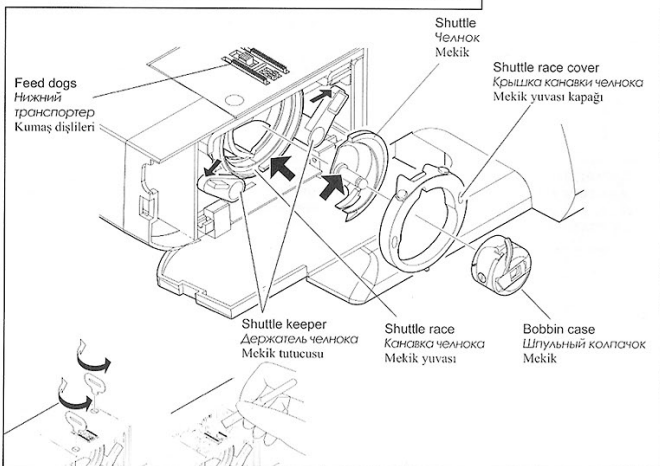

CLEANING THE FEED DOGS AND SHUTTLE AREA

ЧИСТКА ТРАНСПОРТЕРА И ЧЕЛНОЧНОЙ ЗОНЫ

ÇAĞANOZ ALANININ VE MEKİK ALANININ TEMİZLENMESİ

- Raise the needle to its highest position.
1. Remove the bobbin case from the shuttle.
2. Push aside the two shuttle keepers.
3. Remove the shuttle race cover and shuttle.
- C. Clean the feed dogs and shuttle area with the lint brush.

NOTE: Put a drop of sewing machine oil on the center pin of the shuttle and shuttle race as indicated by the arrows.

1. Be sure the shuttle race forms a half moon on the left side of the machine.
2. Holding the shuttle by its center pin, replace it so as to form a half moon on the right side.
3. Slide the shuttle race cover back into position.
4. Snap the shuttle keepers back into position.

A. Переведите иглу в крайнее верхнее положение.

1. Извлеките штупальный колпачок из челнока.
2. Отодвиньте оба держателя челнока.
3. Снимите крышку канавки челнока и выньте челнок.

C. Очистите зубцы транспортера и челночную зону с помощью щеточки.

ПРИМЕЧАНИЕ: Нанесите каплю швейного масла на штифт в центре челнока и в канавку челнока, как указано стрелками.

1. Убедитесь, что канавка челнока создает форму полумесяца с левой стороны машины.
2. Удерживая челнок за центральный штифт, вставьте его на место таким образом, чтобы он создавал форму полумесяца с правой стороны.
3. Установите крышку канавки челнока на место.
4. Зашелкните держатели челнока на место.

A. İğneyi en yüksek konuma kaldırın.

1. Mekik yuvasından çıkarın.
2. İki mekik tutucusunu yana itin.
3. Mekik yuvası kapağını ve mekiği çıkarın.

C. Kumaş dişilelerini ve mekik alanını bir tüy fırçası ile temizleyin.

NOT: Oklarla gösterildiği gibi, mekiğin orta pimi üzerine ve mekik yuvasına bir damla dikiz makinesi yağı damlatın.

1. Mekik yuvasının, makinenin sol tarafından bakıldığında bir yarım ay biçiminde görüldüğünden emin olun.
2. Mekiği orta piminden tutarak, sağ taraftan bir yarım ay biçiminde görünecek şekilde yerleştirin.
3. Mekik yuvası kapağını yerine takın.
4. Mekik tutucularını yerine takın.

Cleaning the sewing machine and footcontroller

Очистка швейной машины и педали управления

Dikiş makinesinin ve pedalın temizlenmesi

After using, keep sewing machine and footcontroller clean, use dry rags to remove dust from the sewing machine and footcontroller.

NOTE: Use dry rags to avoid electrical shock.

После пользования очистите швейную машину и педаль управления. Используйте сухую тряпку для удаления пыли со швейной машины и педали управления.

ПРИМЕЧАНИЕ: Используйте сухие тряпки во избежание поражения электрическим током.

Kullanımdan sonra, dikiş makinesindeki ve pedaldaki tozları temizlemek için kuru bezler kullanarak dikiş makinesi ile pedali temiz tutun.

NOT: Elektrik çarpmalarını önlemek için kuru bezler kullanın.

4.OPTION ACCESSORIES

4.ДОПОЛНИТЕЛЬНЫЕ ПРИНАДЛЕЖНОСТИ

4.OPSİYONEL AKSESUARLAR

LARGE EXTENSION TABLE

БОЛЬШАЯ ПРИСТАВНАЯ ПЛАТФОРМА

BÜYÜK YARDIMCI TABLA

To place onto the machine, lift the supporting leg of the extension table, and slide the table into place while fitting the guide pins A, B, C and D into machine as illustrated.

Для установки приставной платформы поднимите опорную стойку и задвиньте ее на место, вставив штифты А, В, С и D в соответствующие отверстия в машине, как показано на рисунке.

Makineye takmak için, yardımcı tablanın destek ayağından tutun ve şekilde gösterildiği gibi A, B, C ve D kılavuz pimlerini takarak tablayı yerleştirin.

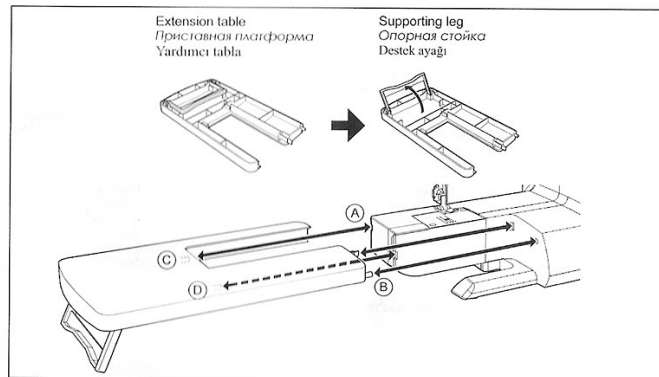

HARD-SIDED COVER

ФУТЛЯР С ЖЕСТКИМИ БОКОВИНАМИ

KALIN YÜZLÜ KAPAK

Carry your machine safely and keep dust-free in storage.

Позволяет безопасно переносить машинку и защитить ее от пыли при хранении.

Makinanızı Güvenli bir şekilde taşıyabilir ve toz tutmadan muhafaza edebilirsiniz.

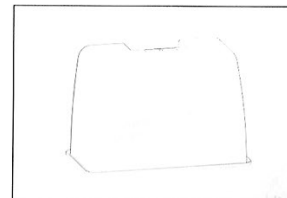

5. PERFORMANCE CHECKLIST

GENERAL PROBLEMS

Machine does not sew.

- * Power switch is turned off.
 - Turn on the switch.
- * Buttonhole lever is not raised when sewing stitch patterns.
 - Raise buttonhole lever.
- * Buttonhole lever is not lowered when sewing buttonhole.
 - Lower buttonhole lever.
- * Bobbin winder is engaged.
 - Disengage bobbin winder (see page 15).

Machine jams/knocks.

- * Thread is caught in hook.
 - Clean hook (see page 60 - 62).
- * Needle is damaged.
 - Replace needle (see page 23).

Fabric does not move.

- * Presser foot is not lowered
 - Lower presser foot.
- * Stitch length is too short
 - Lengthen stitch length.

STITCHING PROBLEMS

Machine skips stitches.

- * Needle is not all the way up into needle clamp (see page 23).
- * Needle is bent or blunt.
 - Replace needle (see page 23).
- * Machine is not threaded correctly (see page 17 - 18).
- * Thread is caught in hook.
 - Clean hook (see page 60 - 62).

Stitches are irregular.

- * Needle size is not correct for thread and fabric (see page 23).
- * Machine is not threaded correctly (see page 17 - 18).
- * Top thread tension is too loose (see page 24 - 25).
- * Fabric is being pulled or pushed against machine feeding action.
 - Guide it gently.
- * Bobbin has not been wound evenly.
 - Rewind bobbin.

Needle breaks.

- * Fabric is being pulled or pushed against machine feeding action.
 - Guide it gently.
- * Needle size is not correct for thread and fabric (see page 23).
- * Needle is not all the way up into the needle clamp (see page 23).
- * Too much thread appears on the underside of stitching.
- * Upper thread not correctly thread (see page 17 - 18).

THREAD PROBLEMS

Thread bunches.

- * Top and bobbin threads are not drawn back under presser foot before starting seam.
 - Draw both threads back under presser foot about 6 inches (10 cm) and hold until a few stitches are formed.

Needle thread breaks.

- * Machine is not threaded correctly (see page 17 - 18).
- * Top thread tension is too tight (see page 24 - 25).
- * Needle is bent. – Replace needle (see page 23).
- * Needle size is not correct for thread and fabric (see page 21 - 22).

Bobbin thread breaks.

- * Bobbin case is not threaded correctly (see page 16 - 17).
- * Lint accumulates in bobbin case or hook.
 - Remove lint (see page 60 - 62).

Fabric puckers.

- * Top thread tension is too tight.
 - Adjust thread tension (see page 24 - 25).
- * Stitch length is too long for sheer or soft fabric.
 - Shorten stitch length.

64

5. ОСНОВНЫЕ ПРОБЛЕМЫ И СПОСОБЫ ИХ РЕШЕНИЯ

ОБЩИЕ НЕИСПРАВНОСТИ

Машина не шьет.

- * Сетевой выключатель находится в положении «выкл.»
 - Включите сетевой выключатель.
- * Рычаг регулятора автоматической петли не поднят при шитье строчек.
 - Поднимите рычаг регулятора автоматической петли.
- * Рычаг регулятора автоматической петли не опущен при выметывании петли.
 - Опустите рычаг регулятора автоматической петли.
- * Рычаг для намотки шпульки находится в рабочем положении.
 - Переведите рычаг для намотки шпульки в нерабочее положение (см. стр. 15).

Машина заедает/стучит.

- * Нить попала в челнок.
 - Почистите челнок (см. стр. 60 - 62).
- * Игла повреждена.
 - Замените иглу (см. стр. 23).

Ткань не прошивается.

- * Прижимная лапка не опущена.
 - Опустите прижимную лапку.
- * Длина стежка слишком короткая.
 - Установите большую длину стежка.

НЕИСПРАВНОСТИ ПРИ ШИТЬЕ

Машина пропускает стежки.

- * Игла вставлена в иглодержатель не до упора (см. стр. 23).
- * Игла погнулась или затупилась.
 - Замените иглу (см. стр. 23).
- * Машина неправильно запровадена (см. стр. 17 - 18).
- * Нить попала в челнок.
 - Почистите челнок (см. стр. 60 - 62).

Неравномерные стежки.

- * Размер иглы не соответствует нити и ткани (см. стр. 23).
- * Машина неправильно запровадена (см. стр. 17 - 18).
- * Натяжение верхней нити слишком слабое (см. стр. 24 - 25).
- * Ткань тянут или толкают против движения машины.
 - Осторожно направляйте ткань.
- * Шпуля намотана неравномерно.
 - Заново запровадите шпулю.

Поломка иглы

- * Ткань тянут или толкают против движения машины.
 - Осторожно направляйте ткань.
- * Размер иглы не соответствует нити и ткани (см. стр. 23).
- * Игла вставлена в иглодержатель не до упора (см. стр. 23).
- * С обратной стороны строчки появляется слишком много ниток.
- * Верхняя нить запровадена неправильно (см. стр. 17 - 18).

ПРОБЛЕМЫ С НИТЯМИ

Запутывание нитей.

- * Верхняя и нижняя нити не отведены назад за прижимную лапку до начала работы.
 - Отведите обе нити назад за прижимную лапку примерно на 10 см и придерживайте их при шитье первых стежков.

Обрыв верхней нити.

- * Машина неправильно запровадена (см. стр. 17 - 18).
- * Натяжение верхней нити слишком сильное (см. стр. 24 - 25).
- * Игла погнулась. – Замените иглу (см. стр. 23).
- * Размер иглы не соответствует нити и ткани (см. стр. 21 - 22).

Обрыв нижней нити.

- * Нижняя нить неправильно запровадена (см. стр. 16 - 17).
- * Пыль, ворс, обрывки нитей скопились в шпульном колпачке или челноке.
 - Удалите мусор из челнока (см. стр. 60 - 62).

Ткань морщится.

- * Натяжение верхней нити слишком сильное.
 - Отрегулируйте натяжение нити (см. стр. 24 - 25).
- * Длина стежка слишком большая для работы с тонкими или легкими тканями.
 - Уменьшите длину стежка.

65

5. PERFORMANS KONTROL LİSTESİ

GENEL SORUNLAR

Makine dikiş yapıyor

* Açma/kapatma düğmesi kapalıdır.

– Açma/kapatma düğmesini açın.

* Dikiş desenleri dikerken, ilik açma kolu yukarı kalkmıyor.

– Ilik açma kolunu kaldırın.

* Ilik dikerken ilik açma kolu tamamen indirilmiyor.

– Ilik açma kolunu indirin.

* Masura sarıcı devreye giriyor.

– Masura sarıcıyı devreden çıkarın (bkz. sayfa 15).

Makine sıkıştırıyor/yürütüyor yapıyor.

* İplik, çagaazda sıkışmış.

– Çagaazozu temizleyin (Bkz. sayfa 60 - 62).

* İğne hasarlı

– İğneyi değiştirin (Bkz. sayfa 23).

Kumaş hareket etmiyor

* Baskı ayağı indirilmemiş.

– Baskı ayağını indirin.

* Dikiş uzunluğu çok az

– Dikiş uzunluğunu artırın.

DİKİŞ SORUNLARI

Makine dikiş atlıyor.

* İğne, iğne başığına sonuna kadar oturtulmamış (bkz. sayfa 23).

* İğne bükülmüş veya körelmiş.

– İğneyi değiştirin (bkz. sayfa 23).

* Makinenin ipliği düzgün takılmamış (bkz. sayfa 17 - 18).

* İplik, çagaazda sıkışmış.

– Çagaazozu temizleyin (bkz. sayfa 60 - 62).

Dikişler düzensiz.

* İğnenin büyüklüğü ipliğe ve kumaşa uygun değil (bkz. sayfa 23).

* Makinenin ipliği düzgün takılmamış (bkz. sayfa 17 - 18).

* Üst iplik çok gevşek (bkz. sayfa 24 - 25).

* Kumaş, makinenin besleme yönünün tersine çekiliyor veya itiliyor.

– Kumaşı yavaşça yönlendirin.

* Masura eşit şekilde sarılmamış.

– Masurayı sarm.

İğne kırılıyor.

* Kumaş, makinenin besleme yönünün tersine çekiliyor veya itiliyor.

– Kumaşı yavaşça yönlendirin.

* İğnenin büyüklüğü ipliğe ve kumaşa uygun değil (bkz. sayfa 23).

* İğne, iğne başığına sonuna kadar oturtulmamış (bkz. sayfa 23).

* Dikişin ters tarafında çok fazla iplik görülüyor.

* Üst iplik düzgün takılmamış (bkz. sayfa 17 - 18).

İPLİK SORUNLARI

İplik toplanıyor.

* Üst ve masura iplikleri, dikişe başlamadan önce baskı ayağının altına çekilmemiş.

– Her iki ipliği yaklaşık 10 cm kadar baskı ayağının altına çekin ve birkaç dikiş yapılınca kadar iplikleri tutun.

İğne ipliği kopuyor.

* Makinenin ipliği düzgün takılmamış (bkz. sayfa 17 - 18).

* Üst iplik çok sıkı (bkz. sayfa 24 - 25).

* İğne bükülmüş, - İğneyi değiştirin (Bkz. sayfa 23).

* İğnenin büyüklüğü ipliğe ve kumaşa uygun değil (bkz. sayfa 21-22).

Masura ipliği kopuyor.

* Mekikğin ipliği düzgün takılmamış (bkz. sayfa 16 - 17).

* Mekikite veya çagaazda tıy birikiyor.

– Tüyleri temizleyin (Bkz. sayfa 60 - 62).

Kumaş bütülmüyor.

* Üst iplik çok gergin.

– İplik tansiyonunu ayarlayın (bkz. sayfa 24 - 25).

* Dikiş uzunluğu ince veya yumuşak kumaş için çok fazla.

– Dikiş uzunluğunu azaltın.

66

6. 6699/6680 ONLY ACCESSORIES

6. 6699/6680 ТОЛЬКО ПРИНАДЛЕЖНОСТИ

6. 6699/6680 SADECE AKSESUARLAR

ROLLER FOOT

РОЛИКОВАЯ ЛАПКА

YUVARLAK AYAK

When sewing leather, suede, plastic and velvet, fit the roller foot to aid the smooth flow of fabric. However, especially when sewing softer leather and suede, better results may be achieved by using the normal zigzag foot.

С помощью роликовой лапки Вы можете с легкостью работать с такими материалами, как кожа, замша, синтетика и бархат, получая ровный и красивый шов. Однако при шитье мягкой кожи и замши лучшие результаты могут быть достигнуты с применением обычной прижимной лапки.

Deri, süet, plastik ve kadife dikerken kumaşın akışına yardımcı olması için yuvarlak ayağı kullanın. Ancak, özellikle yumuşak deri veya süet dikerken normal zig-zag dikiş ayağı kullanılarak daha iyi sonuçlar elde edilebilir.

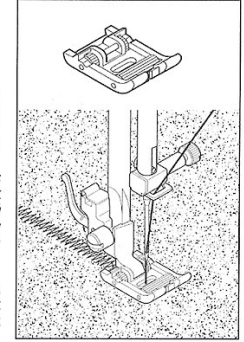

INVISIBLE ZIPPER FOOT

ЛАПКА ДЛЯ ПОТАЙНОЙ МОЛНИИ

GİZLİ FERMUAR AYAGI

The Invisible Zipper Foot provides a concealed closing on a variety of garments and accessories. It is commonly seen on the side or back of skirts and dresses.

Machine Preparation

- Attach Invisible Zipper Foot
- Set machine to Straight Stitch
- Set stitch length to medium
- Make sure needle position is lined up

1. Open zipper by pulling down on the slider and pull tab located at the top of the zipper.
2. Working on the right side of the fabric, baste the zipper face down along the seam edge of the right-hand side of garment. The teeth or coils of the zipper lay toward the interior of the seam.
3. Line up the teeth (coils) of the zipper with the right groove of the zipper foot. The needle will penetrate the tape of the zipper alongside the teeth (or coils).
4. Sew from top to bottom of the seam as far as possible, backstitching at the beginning and end of the seam.

5. To sew the other side of the zipper, flip the zipper over twice to the left and then line up the tape of the opposite side of the zipper along the seam edge of the left-hand side of the project.
6. Line up the teeth of the zipper with the left groove of the zipper foot.
7. Sew from top to bottom of the seam as far as possible, backstitching at the beginning and end of the seam.
8. Close the zipper.
9. Remove the Invisible Zipper Foot and replace it with the regular Zipper Foot.
10. Sew a 5/8" seam all the way down to the bottom of the seam, starting as close to the zipper as possible.

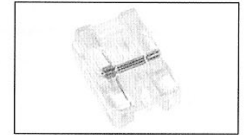

Лапка для потайной молнии позволяет втачивать незаметную молнию на различной одежде и аксессуарах. Такие молнии можно обычно увидеть сбоку или сзади на юбках или платьях.

1. Откройте молнию, потянув вниз за ползунук, и потяните за петлицу, расположенную в верхней части молнии.
2. Работа на правой стороне ткани, примечайте молнию лицевой стороной вниз вдоль края шва с правой стороны одежды. Зубцы или колечки молнии должны быть направлены внутрь шва.
3. Зубцы (колечки) молнии должны совпадать с правой выемкой на лапке для потайной молнии. Игла будет прокалывать тесьму молнии рядом с зубцами (или колечками).
4. Шейте сверху вниз, насколько позволяет длина тесьмы, сделайте закрепку в начале и в конце строчки.

Gizli Fermuar Ayağı, çok sayıda giyside ve aksesuarlarda gizli bir kapanma sağlar. Genellikle eteklerin ve elbiselerin yanlarında veya arkalarında görülür.

1. Sürgüyü aşağı çekerek fermuarı açın ve fermuarın üst tarafındaki tırnağı çekin.
2. Kumaşın sağ tarafında çalışarak, fermuarı kumaşın sağ tarafındaki dikiş kenarı boyunca tahtalayın. Fermuarın dişleri dikişin iç tarafına bakar.
3. Fermuarın dişlerini fermuar ayağının sağ oluğu ile hizalayın. İğne, dişler boyunca fermuar bandını deliecektir.
4. Mümkün olduğu kadar dikiş üstten alta doğru dikin ve dikişin başlangıcında ve sonunda geri dikiş dikin.
5. Fermuarın diğer tarafını dikmek için, fermuarı sola doğru ikiye katlayın, ardından fermuarın diğer tarafındaki bandı için sol tarafındaki dikiş kenarı boyunca hizalayın.

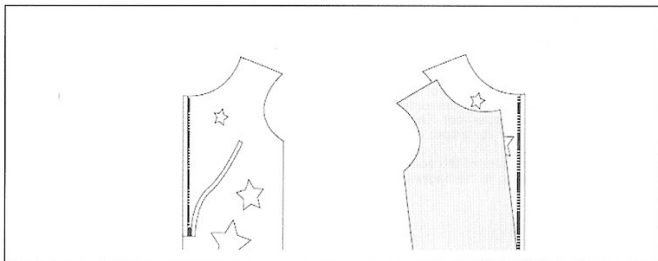

68

Подготовка машины

- Установите лапку для потайной молнии
- Установите машину в режим прямой строчки
- Установите среднюю длину стежка
- Проверьте правильность положения иглы

5. Чтобы пришить другую сторону молнии, соедините тесьму противоположной стороны молнии с краем шва на левой стороне ткани.
6. Зубцы (колечки) молнии должны совпадать с левой выемкой на лапке для потайной молнии.
7. Шейте сверху вниз, насколько позволяет длина тесьмы, сделайте закрепку в начале и в конце строчки.
8. Закройте молнию.
9. Снимите лапку для потайной молнии и смените ее на обычную лапку для вшивания молнии.
10. Прострочите строчку шириной 5-6 мм по все длине шва как можно ближе к молнии.

Makineyi Hazırlama

- Gizli Fermuar Ayağını takın.
- Makineyi düz dikiş konumuna ayarlayın.
- Dikmiş uzunluğunu orta konuma ayarlayın.
- İğnenin hizalı olduğundan emin olun.

6. Fermuarın dişlerini fermuar ayağının sol oluğu ile hizalayın.
7. Mümkün olduğu kadar dikiş üstten alta doğru dikin ve dikişin başlangıcında ve sonunda geri dikiş dikin.
8. Fermuarı kapatın.
9. Gizli Fermuar Ayağını çıkarın ve normal bir Fermuar Ayağı takın.
10. Mümkün olduğunca fermuara yakın başlayarak, dikişin sonuna kadar bir 5/8" dikiş dikin.

BUTTON SEWING FOOT

ЛАПКА ДЛЯ ПРИШИВАНИЯ ПУГОВИЦЫ DÜĞME DİKME AYAAĞI

The Button Sewing Foot is designed to hold the button firmly in place when attaching it to a garment or project.

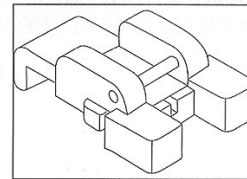

Machine Preparation

- Lower or cover Feed Dogs
- Foot: Attach screw-on Button Sewing Foot
- Stitch: Straight Stitch

Sewing Instructions

1. Attach the darning plate, insert fabric under press foot.
2. Insert button under foot, making sure to align button opening with foot opening.
3. Align needle position (left needle position) so that the needle enters the (opening) hole on left side of the button. (Always test the width by turning your handwheel manually before sewing.)
4. Sew 3 or 4 stitches to secure thread end.
5. Select Zig-Zag Stitch.
6. Set stitch width so that needle clears both button openings (holes) when moving from left to right. (Always test the width by turning your handwheel manually before sewing.)
7. Sew 10 Zig-Zag stitches.
8. Select Straight Stitch.
9. Make sure the needle is aligned with the left button opening (hole).
10. Sew 3 to 4 stitches to secure thread end.

Лапка для пришивания пуговицы предназначена для удержания пуговицы на месте при пришивании ее к одежде или к другому швейному проекту.

Рекомендации по шитью

1. Установите штопальную пластину и подложите ткань под прижимную лапку.
2. Подложите пуговицу под лапку, убедившись, что отверстия на пуговице совпадают с отверстиями на лапке.
3. Стрелку и иглу установите в положение иголки (левое положение иглы) так, чтобы игла входила в отверстие на левой стороне пуговицы. (Прежде чем начинать шить всегда проверьте ширину стежка, повернув маховое колесо вручную.)
4. Прошейте 3 или 4 стежка для закрепки строчки.
5. Выберите строчку зигзаг.
6. Установите ширину стежка так, чтобы игла попала в оба отверстия на пуговице, двигаясь слева направо. (Прежде чем начинать шить всегда проверяйте ширину стежка, повернув маховое колесо вручную.)
7. Прошейте 10 стежков.
8. Установите прямую строчку.
9. Убедитесь, что игла находится над левым отверстием пуговицы.
10. Прошейте 3 или 4 стежка для закрепки строчки.

Düğme Dikme Ayağı, düğmeyi giysiye iyice tutturmak için tasarlanmıştır.

Dikmiş talimatları

1. Yama plakasını takın ve kumaşı baskı ayağının altına yerleştirin.
2. Düğmeyi ayağın altına yerleştirin ve düğme deliğini ayağın deliği ile hizalayın.
3. İğne düğmenin sol tarafındaki deliğe girecek şekilde iğne pozisyonunu (sol iğne pozisyonu) ayarlayın. (Dikmeden önce daima volanı elle çevirerek genişliği test edin.)
4. İpliğin ucunu sağlamlaştırmak için 3 veya 4 dikmiş dikin.
5. Zig-zag dikmiş seçin.
6. Soldan sağa doğru hareket ederken iğne her iki düğme deliğinden iyice uzaklaşacak şekilde dikmiş genişliğini ayarlayın. (Dikmeden önce daima volanı elle çevirerek genişliği test edin.)
7. 10 zig-zag dikmiş dikin.
8. Düz dikmiş seçin.
9. İğnenin sol düğme deliği ile hizalandığından emin olun.
10. İpliğin ucunu sağlamlaştırmak için 3 - 4 dikmiş dikin.

Makineyi Hazırlama

- Kumaş dişlerini indirin ve türünü örtün.
- Ayak : Vidalı Düğme Dikme Ayağını takın.
- Dikmiş : Düz Dikmiş

69

BLIND STITCH FOOT

ЛАПКА ДЛЯ НЕВИДИМОЙ ПОДРУБКИ

GIZLI DIKIŞ AYAAĐI

Elastic Blind stitch for soft, stretchable fabrics.
Эластичная потайная строчка для тонких и эластичных тканей.

Yumuşak, esneyebilir kumaşlar için esnek gizli dikiş.

Regular blind stitch for normal woven fabrics.
Обычная потайная строчка для стандартных тканей.

Normal örgü kumaşlar için normal gizli dikiş.

The Blind Stitch Foot is primarily used for creating nearly invisible hems on curtains, trousers, skirts, etc.

Machine Preparation

- Install the Blind Stitch Foot
- Select Stitch: 04 or 07
- Tension set at 5

Sewing Instructions

1. With matching thread finish the raw edge. On fine fabric turn up and press a small 1/2" or less hem. On medium to heavyweight fabrics overcast the fabric's raw edge.
2. Now fold the fabric as with the wrong side up.
3. Place the fabric under the foot. Turn the handwheel towards you (counter-clockwise) by hand until the needle swings fully to the left. It should pierce the fold of the fabric. If it does not, adjust the guide (B) on the Blindhem Foot (A) so that the needle just pierces the fabric fold and the guide just rest against the fold. Sew slowly, guiding the fabric carefully along the edge of the guide.
4. When completed, the stitching is almost invisible on the right side of the fabric.

Note: It takes practice to sew blind hems. Do a test sew first.

Потайная подрубочная строчка обычно используется для создания почти незаметных швов на краяхках штор, брюк, юбок и т.д.

Подготовка машины

- Установите лапку для невидимой подрубки
- Выберите строчку: 04 или 07
- Установите натяжение нити на отметку 5

Рекомендации по шитью

1. Обработайте край изделия ниткой подходящего цвета. На тонких тканях подверните и прижмите край на 2,5 см или меньше. На среднеплотных и плотных тканях обметайте необработанную кромку.
2. Затем сложите ткань, как показано на рисунке, изнаночной стороной вверх.
3. Поместите ткань под лапку. Поворачивайте маховик на себя (против часовой стрелки), пока игла не станет в крайнее левое положение. Она должна захватывать ткань лишь в месте сгиба. Если игла захватывает больше или меньше ткани, отрегулируйте направляющую линейку (B) на лапке для невидимой подрубки (A) так, чтобы игла захватывала ткань лишь в месте сгиба, а направляющая линейка упиралась в сам сгиб. Шейте медленно, аккуратно продвигая ткань вдоль направляющей линейки.
4. По завершении строчки будет почти незаметна на лицевой стороне ткани.

Примечание: Для выполнения потайной строчки нужна практика. Перед началом работы сделайте пробное шитье на клочке ткани.

Gizli dikiş ayaađı, genellikle perde, pantolon, etek vs. gibi maddelerde neredeyse görünmeyen kenar baskıları yaratmak için kullanılır.

Makineyi Hazırlama

- Gizli Dikiş Ayaađını takın
- Dikiş Seçin: 04 veya 07
- Tansiyonu 5'e ayarlayın.

Dikiş talimatları

1. Uygun bir iplik ile ham kenarı bitirir. İnce kumaşta, kenarı 1/2" kadar kıvrıp bastırın. Orta-ağır kumaşlarda, kumaşın ham kenarını Sürfile yapın.
2. Sımdı kumaşı ters tarafı en üstte gelecek katlayın.
3. Kumaş ayaađını altına yerleştirin. İğne tamamen sola ayarlanmaya kadar volanı kendinize doğru (saatin tersi yönünde) çevirin. İğne, kumaşın katını delmelidir. Eğer delmiyorsa, iğne kumaşın katını deincek ve kılızlaş kumaş katına dayanamaz şekilde Gizli Dikiş Ayaađı (A) üzerindeki kılavuza (B) ayarlayın. Kumaşı dikkatli bir şekilde kumaş kenar boyunca yönlendirendek yavaşça dikiş dükün.
4. İşlem tamamladığınızda, dikiş kumaşın düz tarafında neredeyse görünmeyecek şekilde olmalıdır.

Note: Gizli dikişleri yapmak için pratik yapmanız gerekir. İlk önce bir deneme dikiş yapın.

OVERCASTING FOOT ОВЕРЛОЧНАЯ ЛАПКА SÜRFILE DIKIŞ AYAAĐI

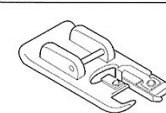
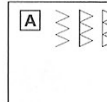

This foot delivers a consistent and accurate overcasting stitch for a serged effect using your sewing machine. Thread is locked around the edge of fabric, aligned with the edge, to prevent fabric from raveling.

Machine Preparation

- Install the Overcasting Foot
- Select: No. 8 (Stitch Width 5.0)
- Or Select: No. 10 or 14 (Stitch Width 5.0-7.0)
- Tension set at 5

Sewing Instructions

Press fabric against the guide plate of the overcasting foot so that needle falls near the edge of seam.

- a. No.03 (Width=5.0) is used for preventing raveling of fabrics.
- b-c. No. 10 and 14 can sew overcasting and regular stitches at the same time. Therefore it is convenient for sewing fabrics that ravel easily and also for sewing stretchy fabrics.

Caution: To prevent accidents, Overcasting foot should be used for sewing patterns 03, 10 and 14 only. Do not change the stitch width narrower than 5.0 and do not change the stitch mode or lengthen the stitch. Doing so may cause the needle to hit the presser foot and break.

Эта лапка создает постоянную и аккуратную оверлочную строчку для создания эффекта обметки с помощью Вашей швейной машины. Нитка охватывает край ткани, таким образом предотвращая ее осыпания.

Подготовка машины

- Установите оверлочную лапку
- Выберите: № 8 (ширина стежка 5.0)
- Или выберите: № 10 или 14 (ширина стежка 5.0-7.0)
- Установите натяжение нити на отметку 5

Рекомендации по шитью

Разместите ткань так, чтобы ее край касался направляющей пластины на лапке, а игла протыкала ткань у края шва.

- a. № 03 (ширина = 5.0) используется для предотвращения осыпания ткани.
- b-c. № 10 и 14 может одновременно обметывать и строчить прямые стежки. Это особенно удобно для шитья тканей, которые легко осыпаются, а также для шитья эластичных тканей.

Внимание: Во избежание травм и поломки иглы (машины) оверлочная лапка должна использоваться только со строчками 03, 10 и 14. Не устанавливайте ширину стежка меньше 5.0 и не изменяйте строчку или длину стежка во время работы. Это может привести к попаданию иглы на лапку и ее поломке.

Bu ayak, dikiş makinenizi kullanarak bir Sürfile etkisi yaratmak için tutarlı ve doğru Sürfile dikiş dikmenizi sağlar. İplik, kumaşın çözülmesini önlemek için kenar ile hizalanarak kumaşın kenarının çevresinde kilitlenir.

Makineyi Hazırlama

- Sürfile Dikiş Ayaađını takın
- No. 8'i seçin (Dikiş Geniřliđi 5.0)
- veya No. 10 ya da 14'ü seçin (Dikiş Geniřliđi 5.0-7.0)
- Tansiyonu 5'e ayarlayın.

Dikiş talimatları

İğnenin dikişin kenarına yakın düşmesi için, kumaş Sürfile dikiş ayaađının kılavuzuna doğru bastırın.

- a. No. 03 (Geniřlik=5.0), kumaşların çözülmesini önlemek için kullanılır.
- b-c. No. 10 ve 14 ise, aynı anda Sürfile dikiş ve normal dikiş yapabilir. Bu yüzden, çözülmesi kolay ve esnek kumaşlar dikmek için uygundur.

Dikkat : Kazaları önlemek için Sürfile dikiş ayaađı sadece 03, 10 ve 14 dikiş desenlerini dikmek için kullanılmalıdır. Dikiş genişliğini 5.0'dan daha dar bir konuma ayarlamayın veya dikiş modunu değiştirmeyin ya da dikiş uzunluğunu artırmayın. Aksi takdirde, iğne baskı ayaađına çarparak kırılabilir.