

Руководство по эксплуатации,  
техническому обслуживанию и установке

# СТОЛ

ЭЛЕКТРИЧЕСКИЙ БЫТОВОЙ  
ВСТРАИВАЕМЫЙ  
ИНДУКЦИОННЫЙ

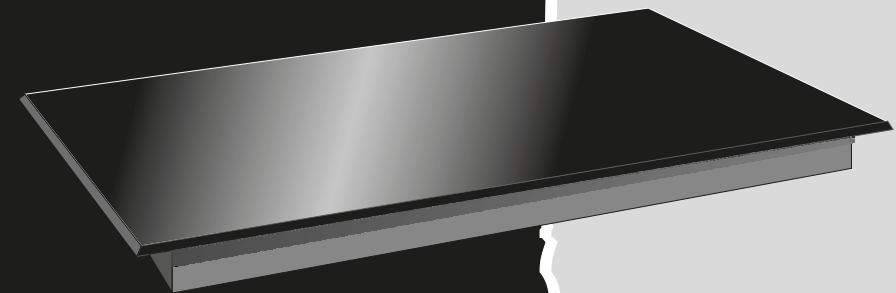
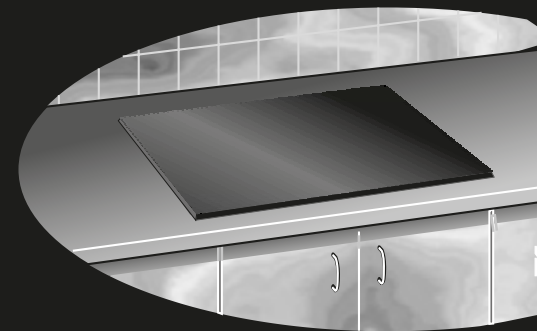

*ЭС В СН4232*

 **GEFEST**

Унитарное предприятие  
“Гефест-техника”

Республика Беларусь,  
224002, Брест,  
ул. Суворова, 21

**уважаемый  
покупатель!**

**Вы выбрали стол, который  
отлично готовит, экономичен  
и надежен в работе, удобен в  
управлении. Он отлично  
впишется в интерьер Вашей  
кухни.**

**Кулинарных успехов  
желает Вам GEFEST-  
город Брест.**



Система менеджмента качества организации сертифицирована на соответствие требованиям DIN EN ISO 9001:2008 в немецкой системе аккредитации DAkkS.

ОблСВН4232-02.indd  
СН4232-01.indd  
№ заказа

## СОДЕРЖАНИЕ

1	Общие указания.....	2
2	Требования безопасности.....	2
3	Технические характеристики .....	5
4	Комплектность.....	5
5	Устройство и порядок работы.....	6
5.1	Устройство.....	6
5.2	Управление столом.....	10
6	Установка.....	17
7	Подключение.....	20
8	Обслуживание стола.....	21
8.1	Уход за столом.....	21
8.2	Техническое обслуживание стола.....	21
9	Возможные неисправности и методы их устранения.....	22
10	Транспортирование и хранение.....	22
11	Утилизация.....	22
12	Гарантии изготовителя.....	23
	Адреса уполномоченных организаций по обслуживанию техники (товарный знак «GEFEST»).....	24

## 1 ОБЩИЕ УКАЗАНИЯ

*Наша бытовая техника постоянно совершенствуется, улучшаются ее характеристики, обновляется дизайн, поэтому рисунки и обозначения в руководстве могут несколько отличаться от Вашей модели.*

Настоящее руководство по эксплуатации распространяется на базовые приборы (далее по тексту модели) стола электрического бытового встраиваемого (далее по тексту стола) ЭС В СН4232, предназначенного для тепловой обработки пищевых продуктов в бытовых условиях.

Вид климатического исполнения УХЛ 4 по ГОСТ 15150-69.

Стол сертифицирован в соответствии с требованиями нормативных документов, по которым проводится обязательная сертификация.

При покупке снимите упаковку и убедитесь, что изделие не повреждено, полностью укомплектовано и торговой организацией правильно заполнены «Свидетельство продажи» и гарантийные талоны.

Убедитесь, что параметры электрической сети соответствуют параметрам прибора, указанным в РЭ.

В случае выявления несоответствия необходимо провести доработку электрической сети и монтаж розетки. Электромонтажные работы должна выполнить ЖЭС по месту жительства или организация, имеющая право на проведение данных работ.

При подключении должен быть заполнен талон установки.

Самовольно и неправильно подключенное изделие, несоблюдение правил техники безопасности могут привести к пожару, поражению электрическим током, ожогам.

Этого не случится, если Вы внимательно прочтёте данное руководство. Оно содержит важную информацию по установке, правильному и безопасному использованию и обслуживанию стола.

Изготовитель (продавец) не несет ответственности (в том числе и в гарантийный период):

- за дефекты и повреждения, возникшие вследствие нарушения указаний по его хранению, установке, подключению, условий эксплуатации, либо действия непреодолимой силы (пожара, наводнения и т.п.), воздействия домашних животных, насекомых, грызунов;
- за последствия, вызванные неквалифицированным ремонтом.

Сохраните руководство, оно поможет разрешить возникшие вопросы.

## 2 ТРЕБОВАНИЯ БЕЗОПАСНОСТИ

**ВНИМАНИЕ!** ПЕРЕД ПЕРВЫМ ВКЛЮЧЕНИЕМ ВЫДЕРЖАТЬ ПРИБОР В ПОМЕЩЕНИИ, ГДЕ ОН БУДЕТ УСТАНОВЛЕН, НЕ МЕНЕЕ ЧЕТЫРЕХ ЧАСОВ.

**ВНИМАНИЕ!** СТОЛ ВЫПОЛНЕН ПО I КЛАССУ ЗАЩИТЫ ОТ ПОРАЖЕНИЯ ЭЛЕКТРИЧЕСКИМ ТОКОМ И ДОЛЖЕН ПОДКЛЮЧАТЬСЯ К ДВУХПОЛЮСНОЙ РОЗЕТКЕ С ЗАЗЕМЛЯЮЩИМ КОНТАКТОМ. ДЛЯ ОБЕСПЕЧЕНИЯ ВАШЕЙ БЕЗОПАСНОСТИ ЗАЗЕМЛЕНИЕ ДОЛЖНО СООТВЕТСТВОВАТЬ УСТАНОВЛЕННЫМ ЭЛЕКТРОТЕХНИЧЕСКИМ НОРМАМ.

- СТОЛЫ ПРЕДНАЗНАЧЕНЫ ДЛЯ ИСПОЛЬЗОВАНИЯ ТОЛЬКО В ДОМАШНИХ УСЛОВИЯХ.
- ВО ВРЕМЯ РАБОТЫ КОНФОРКИ И ПРИЛЕГАЮЩИЕ К НИМ ПОВЕРХНОСТИ СИЛЬНО РАЗОГРЕВАЮТСЯ И СОХРАНЯЮТ ТЕПЛО ЗНАЧИТЕЛЬНОЕ ВРЕМЯ ПОСЛЕ ВЫКЛЮЧЕНИЯ. БУДЬТЕ ОСТОРОЖНЫ, НЕ ПРИКАСАЙТЕСЬ К НИМ И ОСОБО ПРЕДУПРЕДИТЕ ДЕТЕЙ.

- ПЕРЕД ЧИСТКОЙ И ДРУГИМИ РАБОТАМИ ПО УХОДУ СТОЛ НЕОБХОДИМО ОТСОЕДИНИТЬ ОТ СЕТИ.
- ИЗВЛЕКАТЬ ВИЛКУ ИЗ РОЗЕТКИ НУЖНО ТОЛЬКО ПОСЛЕ ВЫКЛЮЧЕНИЯ ВСЕХ НАГРЕВАТЕЛЬНЫХ ЭЛЕМЕНТОВ.

**ВНИМАНИЕ!** ЕСЛИ ПОВЕРХНОСТЬ ТРЕСНУЛА - ОТКЛЮЧИТЕ ПРИБОР ДЛЯ ПРЕДОТВРАЩЕНИЯ ПОРАЖЕНИЯ ЭЛЕКТРИЧЕСКИМ ТОКОМ.

**ЗАПРЕЩАЕТСЯ:**

- ПОЛЬЗОВАТЬСЯ НЕИСПРАВНЫМ СТОЛОМ.
- ПОЛЬЗОВАТЬСЯ СТОЛОМ БЕЗ ЗАЗЕМЛЕНИЯ.
- ОСТАВЛЯТЬ ВКЛЮЧЕННЫЙ СТОЛ БЕЗ ПРИСМОТРА.
- ИСПОЛЬЗОВАТЬ СТОЛ ДЛЯ ОБОГРЕВА ПОМЕЩЕНИЯ И СУШКИ БЕЛЬЯ.
- УСТАНОВЛИВАТЬ СТОЛ В МЕСТАХ С ПОВЫШЕННЫМ РИСКОМ ПОЖАРНОЙ ОПАСНОСТИ (ВПЛОТНУЮ К ДЕРЕВЯННЫМ, ПОКРЫТЫМ ОБОЯМИ ИЛИ ГОРЮЧИМ ПЛАСТИКОМ И Т. П. ПОВЕРХНОСТЯМ). РАССТОЯНИЕ ОТ ЗАДНЕЙ КРОМКИ ДО СТЕНЫ ДОЛЖНО БЫТЬ НЕ МЕНЕЕ 55 мм.
- ХРАНИТЬ ВОЗЛЕ СТОЛА ЛЕГКОВОСПЛАМЕНЯЮЩИЕСЯ ВЕЩЕСТВА И МАТЕРИАЛЫ.
- САМОСТОЯТЕЛЬНО СНИМАТЬ ЗАЩИТНЫЙ КОЖУХ И ПРОВОДИТЬ РЕМОНТ.
- ДЕМОНТИРОВАТЬ СТОЛ, НЕ ОТКЛЮЧИВ ЕГО ОТ СЕТИ.

Периодически (не реже одного раза в полгода) проверяйте состояние шнура питания (см. раздел 8).

При пользовании столом необходимо знать и выполнять основные правила обращения с электроприборами:

**ЗАПРЕЩАЕТСЯ:**

- ИСПОЛЬЗОВАТЬ ПРИБОРЫ НЕ ПО НАЗНАЧЕНИЮ.
- ОДНОВРЕМЕННО ПРИКАСАТЬСЯ К ПРИБОРАМ, ВКЛЮЧЕННЫМ В СЕТЬ, И УСТРОЙСТВАМ С ЕСТЕСТВЕННЫМ ЗАЗЕМЛЕНИЕМ (ВОДОПРОВОДНЫМ ТРУБАМ, БАТАРЕЯМ ОТОПЛЕНИЯ И Т. П.).
- ПРИКАСАТЬСЯ К ЭЛЕКТРОПРИБОРАМ МОКРЫМИ РУКАМИ ИЛИ НАХОДЯСЬ БОСИКОМ.
- ТЯНУТЬ ЗА ПРОВОД, ИЗВЛЕКАЯ ВИЛКУ ИЗ РОЗЕТКИ.
- ТУШИТЬ ВОДОЙ ЭЛЕКТРОПРИБОРЫ, НАХОДЯЩИЕСЯ ПОД НАПРЯЖЕНИЕМ.

ДАННЫЙ ПРИБОР НЕ ПРЕДНАЗНАЧЕН ДЛЯ ИСПОЛЬЗОВАНИЯ ЛЮДЬМИ (ВКЛЮЧАЯ ДЕТЕЙ), У КОТОРЫХ ЕСТЬ ФИЗИЧЕСКИЕ, НЕРВНЫЕ ИЛИ ПСИХИЧЕСКИЕ ОТКЛОНЕНИЯ ИЛИ НЕДОСТАТОК ОПЫТА И ЗНАНИЙ, ЗА ИСКЛЮЧЕНИЕМ СЛУЧАЕВ, КОГДА ЗА ТАКИМИ ЛИЦАМИ ОСУЩЕСТВЛЯЕТСЯ НАДЗОР ИЛИ ПРОВОДИТСЯ ИХ ИНСТРУКТИРОВАНИЕ ОТНОСИТЕЛЬНО ИСПОЛЬЗОВАНИЯ ДАННОГО ПРИБОРА ЛИЦОМ, ОТВЕЧАЮЩИМ ЗА ИХ БЕЗОПАСНОСТЬ.

НЕОБХОДИМО ОСУЩЕСТВЛЯТЬ НАДЗОР ЗА ДЕТЬМИ С ЦЕЛЬЮ НЕДОПУЩЕНИЯ ИХ ИГР С ПРИБОРОМ.

После использования отключите конфорку с помощью регулятора. Не полагайтесь на датчик посуды.

Прибор не предназначен для функционирования от внешнего таймера или отдельной системы дистанционного управления.

Особую осторожность проявляйте при приготовлении блюд с большим количеством жира или масла. Перегретые, они могут воспламениться.

**ЗНАЙТЕ! НЕЛЬЗЯ ТУШИТЬ ВОСПЛАМЕНИВШЕЕСЯ МАСЛО ИЛИ ЖИР ВОДОЙ, ПОСУДУ С ОГНЕМ НУЖНО ПЛОТНО НАКРЫТЬ КРЫШКОЙ.**

Если рядом со столом находятся бытовые электроприборы, подключенные к сети (тостеры, кофемолки и т.п.), следите, чтобы их провод не попал в зону работающих конфорок.

**ПОМНИТЕ! НАИБОЛЕЕ РАСПРОСТРАНЕННЫМИ НЕСЧАСТНЫМИ СЛУЧАЯМИ, СВЯЗАННЫМИ С НАГРЕВАТЕЛЬНЫМИ ПРИБОРАМИ, ЯВЛЯЮТСЯ ОЖОГИ.**

Обычно они происходят:

- при касании горячих частей;
- при расплескивании кипящих жидкостей;
- в ситуации, когда опрокидывается посуда, стоящая на передних конфорках.

Будьте аккуратны и не допускайте детей к работающему или остывающему столу.

### 3 ТЕХНИЧЕСКИЕ ХАРАКТЕРИСТИКИ

Модель стола	СН4232
Обозначение	ЭС В СН4232
Управление	электронное (сенсорное - monoslider)
Диапазон номинальных напряжений, В	220-230
Номинальная частота, Гц	50
Класс электробезопасности	I
Номинальная потребляемая мощность, Вт	7200
Мощность конфорок при напряжении 230 В, кВт	
передняя левая	2,0
правая	1,6
задняя левая	1,6
правая	2,0
Размеры стола, см	
ширина	58
глубина	51
высота	6,5
Вес нетто, кг	7
Содержание серебра, г	0,051
Содержание золота, г	0,0055

### 4 КОМПЛЕКТНОСТЬ

Стол, шт.	1
Уплотнение стола	1
Кронштейн, шт.	4
Шуруп, шт.	4
Розетка, шт.	1
Руководство по эксплуатации	1
Гарантийная карта	1
Упаковка	1
Скребок, шт.	1

## 5 УСТРОЙСТВО И ПОРЯДОК РАБОТЫ

### 5.1 УСТРОЙСТВО



Рис. 1 Стол модели СН4232



Поверхность стола представляет собой стеклокерамическую пластину, с внутренней стороны которой расположены нагревательные элементы.

Термостойкость стеклокерамики позволяет сразу отставлять приготовленное горячее блюдо на свободное место на столе.

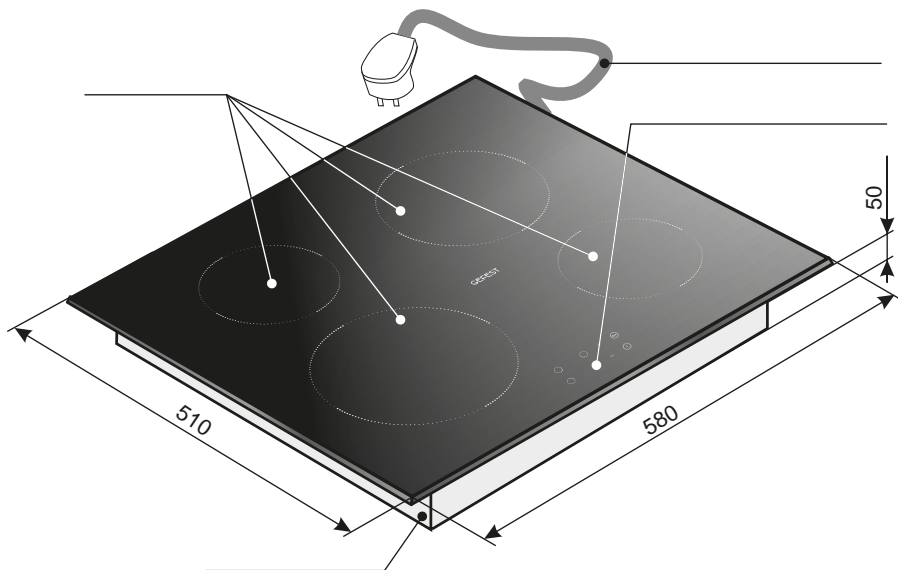
Для приготовления на столе необходимо использовать посуду для индукционного нагрева. Диаметры зон нагрева выделены рисунком на столе. Посуду нужно устанавливать точно по центру (рис. 2).



Рис.2

Диаметр зон нагрева	Диаметр кастрюли	Минимальный диаметр кастрюли
145 мм	145 мм	90 мм
210 мм	210 мм	130 мм

## **ВНИМАНИЕ! БУДЬТЕ АККУРАТНЫ И ВНИМАТЕЛЬНЫ ПРИ ОБРАЩЕНИИ СО СТЕКЛОКЕРАМИЧЕСКИМ СТОЛОМ:**

Металлические предметы, такие как ножи, вилки, ложки и крышки, не следует класть на поверхность конфорочной панели, так как они могут нагреться.

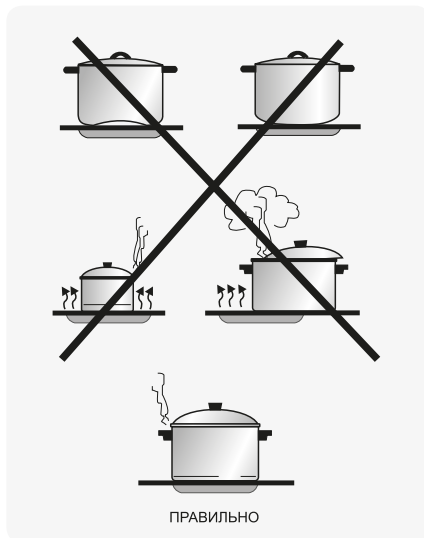
Не ставьте на разогретые конфорки холодные кастрюли и избегайте попадания на них жидкостей.

Рис. 3

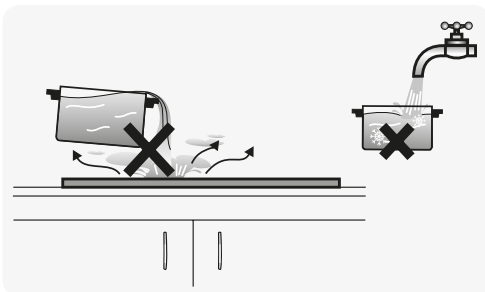

Оберегайте стеклокерамическую поверхность от ударов, особенно твердых угловатых предметов (крышки, ухваты, солонки и т. п.).

Рис. 4

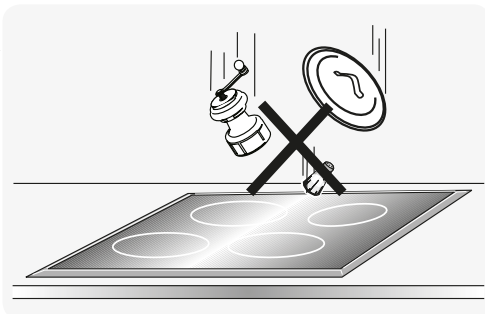

Не используйте стол как разделочную доску.

Рис. 5

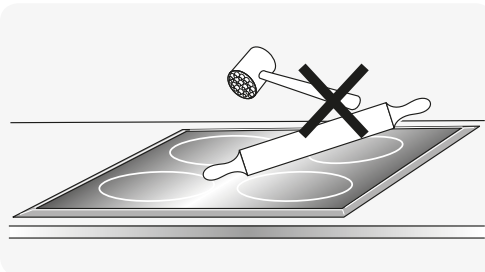

Не удаляйте загрязнения острыми царапающими предметами. Перед чисткой прилипшую пищу нужно размочить.

Рис. 6

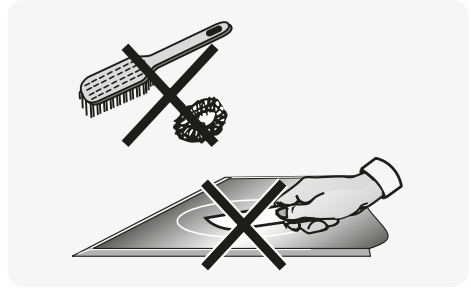

Не двигайте посуду по поверхности стола. Песчинки могут образовывать царапины, а алюминиевая посуда оставляет трудноудаляемые серебристые полосы.

Следите за тем, чтобы дно устанавливаемой посуды было сухим и чистым.

Рис. 7

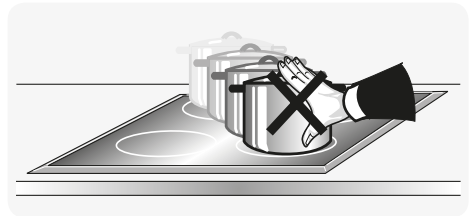

Избегайте попадания сахара, сиропа, варенья и т. п. на горячую поверхность стола, так как они могут прикипеть. Если же это произошло, необходимо немедленно удалить их металлическим скребком.

Рис. 8

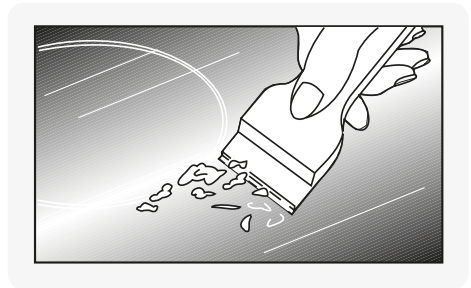

Не подвергайте стол чрезмерным нагрузкам.

Рис. 9

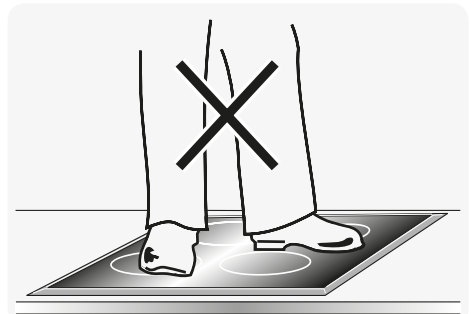

**ПОМНИТЕ! ЗОНА НАГРЕВА ПОСЛЕ ОТКЛЮЧЕНИЯ ОКОЛО ПОЛУЧАСА ОСТАЕТСЯ ЕЩЕ ГОРЯЧЕЙ. НЕ ПРИКАСАЙТЕСЬ К КОНФОРКАМ ДО ПОЛНОГО ОСТЫВАНИЯ И НЕ СТАВЬТЕ НА НИХ ПРЕДМЕТЫ, КОТОРЫЕ МОГУТ РАСПЛАВИТЬСЯ ИЛИ ПОВРЕДИТЬСЯ.**

В информационном окне конфорки зона, которая работает или остывает, подсвечивается.

Перед первым включением стол нужно помыть мыльным раствором и протереть насухо. Вначале может чувствоваться легкий запах уплотнительной резины, но это быстро пройдет.

## 5.2 УПРАВЛЕНИЕ СТОЛОМ

Управление столом осуществляется сенсорным (электронным) способом.

Сенсорное управление столом происходит путем прикосновения к стеклокерамической поверхности в зоне соответствующего знака (рис. 10):

1. вкл/выкл питания стола;
2. выбор конфорки;
3. окно индикации режима нагрева и остаточного тепла конфорки;
4. регулировка режимов нагрева (Monoslider);
5. окно индикации таймера;
6. регулировка таймера;
7. блокировка стола;
8. «стоп и пуск»



Рис. 10

## ВКЛЮЧЕНИЕ СТОЛА

Коснуться зоны со знаком «①». Во всех окнах индикации конфорок загорится «0» (рис. 11).

**ВНИМАНИЕ!** СЛЕДУЮЩУЮ КОМАНДУ НЕОБХОДИМО ЗАДАТЬ НЕ ПОЗДНЕЕ 10 СЕКУНД, В ПРОТИВНОМ СЛУЧАЕ ПРИБОР АВТОМАТИЧЕСКИ ОТКЛЮЧИТСЯ И ВКЛЮЧЕНИЕ ПРИДЕТСЯ ПОВТОРИТЬ.

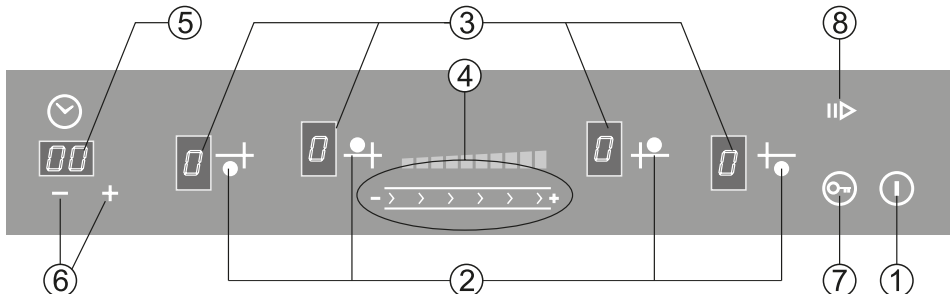
### Выключение стола

Весь стол с работающими конфорками можно мгновенно отключить, коснувшись зоны «①».



Рис.11

## УПРАВЛЕНИЕ КОНФОРКАМИ

### Включение конфорки

1. Коснуться зоны «②» с обозначением выбранной конфорки, после чего конфорка перейдет в режим управления. В соответствующем окне индикации загорится «0» (рис.12), во всех остальных окнах загорится точка.

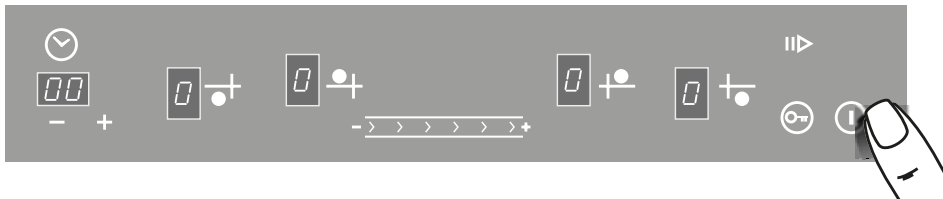
2. Выбор необходимого уровня мощности производится перемещением пальца по специальной поверхности «④» - «скользящая кнопка» (рис. 13). Когда уровень мощности меняется, звучит сигнал, а в окне выбранной конфорки отображается мощность от «0» до «9» и «P». «P» - максимальная мощность (от англ. booster - «усилитель»)

Конфорка будет работать при максимальном уровне электропотребления в течение 10 минут. По истечении 10 минут звучит звуковой сигнал и затем конфорка переходит к уровню 9. При необходимости режим «P» можно уменьшить перемещая палец по «скользящей кнопке».

Если на конфорку не установлена посуда, в информационном окне конфорки будет светиться буква «U» - «кастрюля не обнаружена» и нагрев не производится.

**ВНИМАНИЕ!** ЗАДАВАТЬ РЕЖИМ ПОСЛЕ ВКЛЮЧЕНИЯ КОНФОРКИ НЕОБХОДИМО НЕ ПОЗДНЕЕ 10 СЕКУНД, В ПРОТИВНОМ СЛУЧАЕ КОНФОРКА АВТОМАТИЧЕСКИ ОТКЛЮЧИТСЯ.

**ВНИМАНИЕ!** ОДНОВРЕМЕННО МОЖНО УПРАВЛЯТЬ ТОЛЬКО ОДНОЙ КОНФОРКОЙ.



Рис.12

### Изменение режима нагрева конфорки

Для того, чтобы в процессе приготовления изменить режим нагрева, необходимо:

1. Работавшую конфорку касанием зоны ② перевести в режим управления.
2. Перемещая палец по поверхности ④ - «скользящая кнопка» измените режим нагрева конфорки (рис. 13).

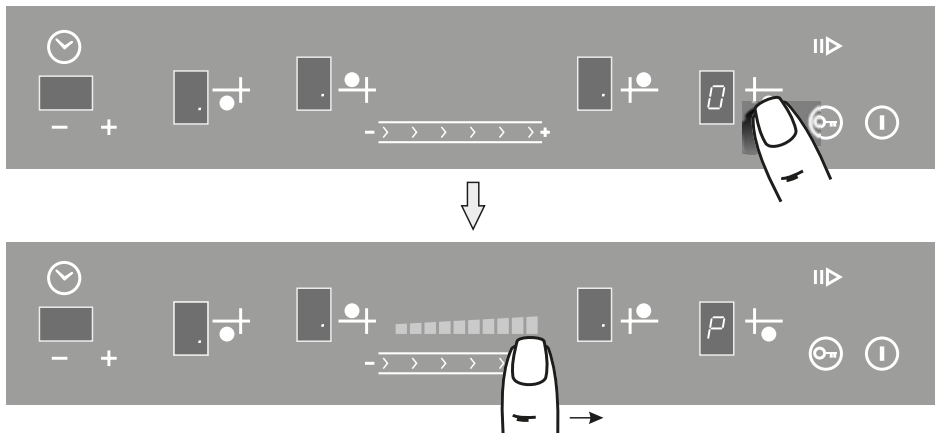

Рис.13

## Выключение конфорки

1. Работавшую конфорку перевести касанием зоны <sup>②</sup> в режим управления (рис. 14).
2. Перемещая палец по поверхности <sup>④</sup>, установить в окне индикации значение «0» - конфорка отключится. В окне <sup>③</sup> будет светиться буква «Н», указывающая, что конфорка еще горячая.

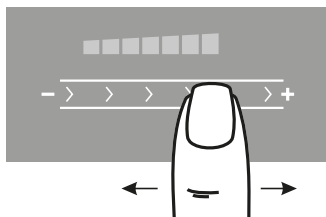

Рис.14

## ИНДИКАЦИЯ ОСТАТОЧНОГО ТЕПЛА

После выключения конфорки в окне индикации ③ (рис. 15) высвечивается буква «Н» (от англ. hot – «горячий»). Индикация «Н» гаснет, когда температура рабочей зоны становится безопасной.

Если остаточное тепло не превышает 60°C, в окне горит значение «0».

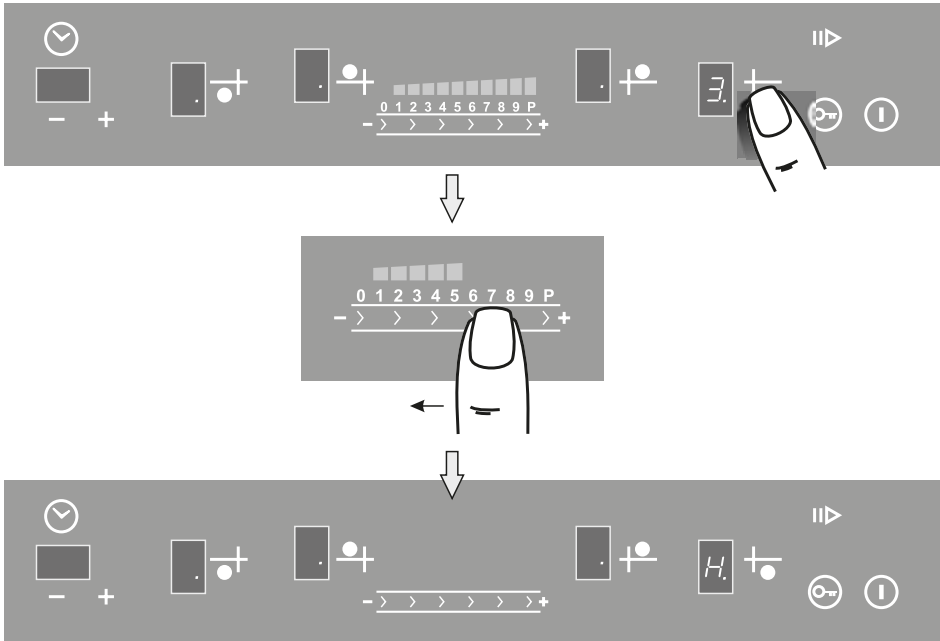

Рис. 15

## БЛОКИРОВКА

Чтобы не допустить нежелательного включения конфорок или изменения установленных режимов приготовления, на столе предусмотрена блокировка (рис. 16).

### Блокировка включения конфорок

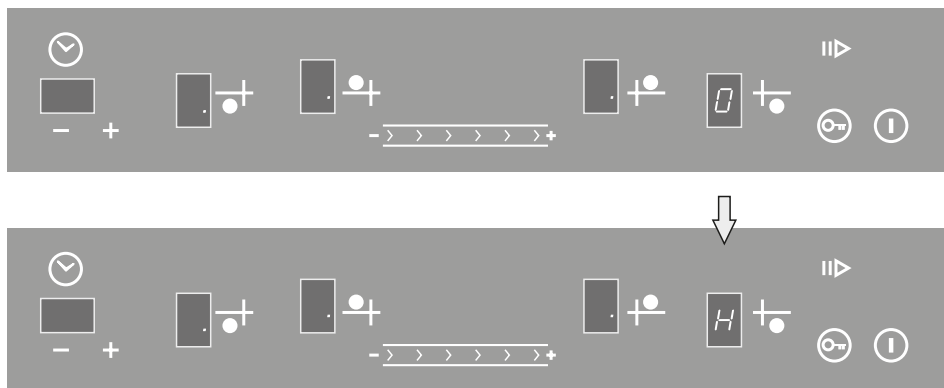
1. Включить стол (зона «⓪»).
2. Коснуться зоны «↔». Рядом загорится точка, говорящая о том, что управление заблокировано.
3. Коснуться зоны «⓪» и выключить стол (если этого не сделать, стол сам отключится через 10 секунд).



Рис.16



## Блокировка установленных режимов работы конфорок

Для того, чтобы режим работающей конфорки не был изменен, необходимо во время работы конфорки коснуться зоны «**↔**» и заблокировать установленный режим нагрева. При этом загорится точка и управление всеми конфорками будет заблокировано.

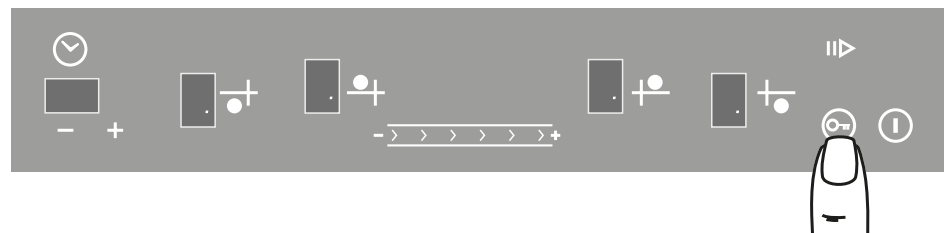
**ВНИМАНИЕ! ЕСЛИ В ДАННОМ РЕЖИМЕ СТОЛ ВЫКЛЮЧИТЬ (ЗОНА «**①**»), НЕ ОТКЛЮЧИВ БЛОКИРОВКУ, ТО ВСЕ КОНФОРКИ БУДУТ ОТКЛЮЧЕНЫ, А СТОЛ ПЕРЕЙДЕТ В РЕЖИМ «БЛОКИРОВКА ВКЛЮЧЕНИЯ КОНФОРОК».**

### Отключение блокировки

Чтобы отключить блокировку в режиме работы конфорок, необходимо просто коснуться зоны «**↔**». Лампочка индикации погаснет - блокировка выключена.

Если выключенный стол находится в режиме «Блокировка включения конфорок», необходимо:

1. Коснуться зоны «**↔**». Блокировка выключится. Лампочка погаснет.
2. Включить стол (зона «**①**»).

## ТАЙМЕР КАК ПРОГРАММАТОР ОТКЛЮЧЕНИЯ

### Программирование таймера

Модуль таймера позволяет программировать отключение всех четырёх конфорок (рис. 17).

1. Включить необходимую конфорку и установить режим приготовления, например «5».
2. Перевести таймер в режим управления касанием зоны «**⑥**». В окне индикации **⑤** программируемой конфорки высветится «00».
3. Касанием зон «+» или «-» задать время работы конфорки.

Чтобы случайно не нарушить заданную программу, управление столом можно заблокировать, коснувшись зоны «**↔**». Для снятия блокировки нужно повторно коснуться зоны «**↔**».

По истечении заданного времени раздастся звуковой сигнал и конфорка выключится. Отключить звуковой сигнал можно касанием любой зоны.

После программирования отключения нескольких таймеров на табло индикации будет подсвечиваться время и мигать индикация **⑤** для таймера, имеющего минимальное время, заданное до отключения конфорки. После срабатывания этого таймера будет подсвечиваться время и мигать индикация **⑤** следующего таймера с минимальным временем до отключения конфорки.

### Перепрограммирование таймера

1. Перевести нужную конфорку в режим управления касанием зоны «**②**».
2. Перевести таймер в режим управления касанием зоны «**⑥**».
3. Касанием зон «-» и «+» изменить время работы конфорки.

### Выключение таймера

Чтобы преждевременно отключить таймер, необходимо:

1. Перевести таймер в режим управления (зона «**⑥**»).
2. Установить в окне индикации **⑤** значение «00», удерживая палец на зоне «-».
3. Таймер отключится, а запрограммированная конфорка останется работать в установленном режиме. Отключать ее придется вручную.



Рис.17

### ФУНКЦИЯ «СТОП И ПУСК»

Функция «стоп и пуск» позволяет временно останавливать процесс приготовления пищи, сохраняя все установки. Для этого необходимо коснуться зоны (8), звучит звуковой сигнал, загорится точка.

Для деактивации функции «стоп и пуск» необходимо повторно коснуться зоны (8), звучит сигнал, точка погаснет, процесс приготовления пищи возобновится с прежними установками. Если стол останавливается функцией «стоп и пуск» более чем на 10 минут, то стол выключается автоматически.

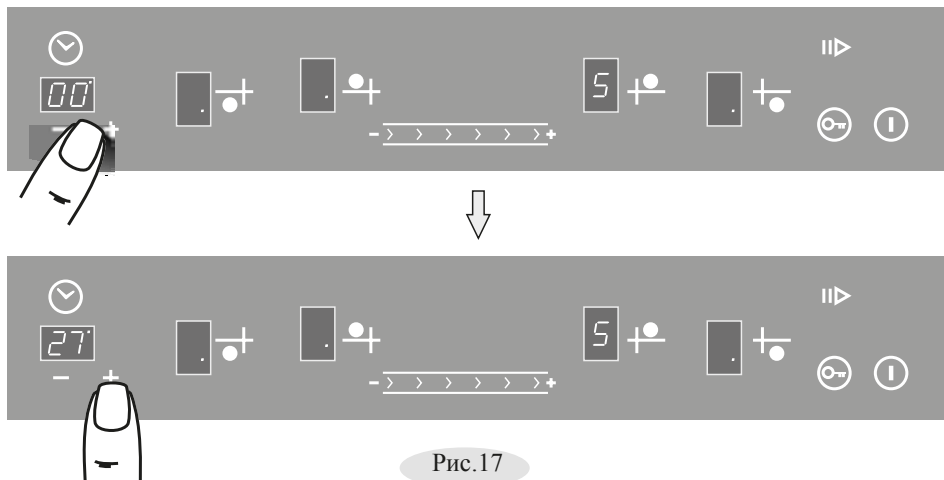
## 6 УСТАНОВКА

Подготовку мебели и монтаж стола должны производить сотрудники специализированных организаций.

### Порядок монтажа:

1. Точно разметить на столешнице контур проема под встраиваемый стол (рис.18). Толщина столешницы - min 30 мм, max 50 мм.

Модель стола

Размер монтажного проема  
(ширина x глубина), мм

СН4232

560±1 x 490±1



Рис. 18

2. Выпилить проем, придерживая удаляемую часть снизу, во избежание преждевременного падения и скола декоративного покрытия. Дополнительные вентиляционные отверстия не требуются.
3. По краю внутренней стороны стола приклеить уплотнение для плотного и герметичного прилегания.
4. Аккуратно вставить стол в проем и в зависимости от толщины столешницы (рис. 19) закрепить стол при помощи 4-х кронштейнов.

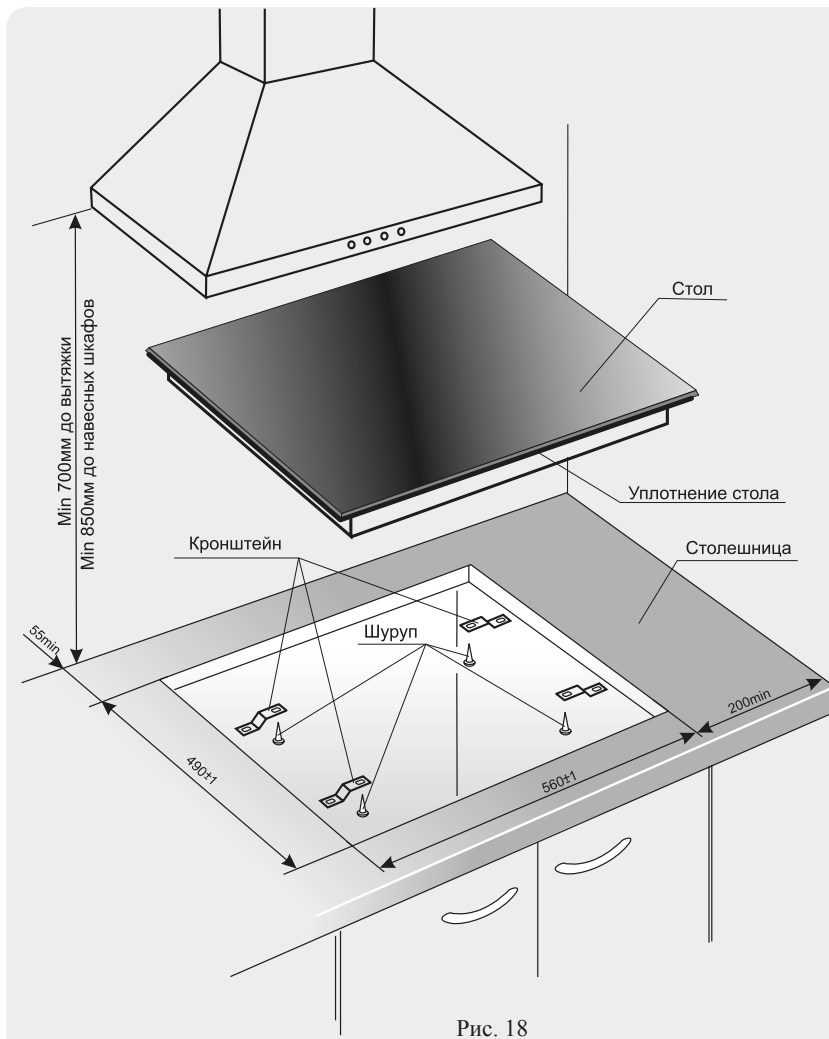

Рис. 19

Минимальное расстояние от боковой кромки стола до боковых вертикальных стенок (справа или слева) - 200 мм.

Минимальное расстояние от стола до навесных шкафов сверху - 850 мм.

Минимальное расстояние от стола до вытяжки - 700 мм.

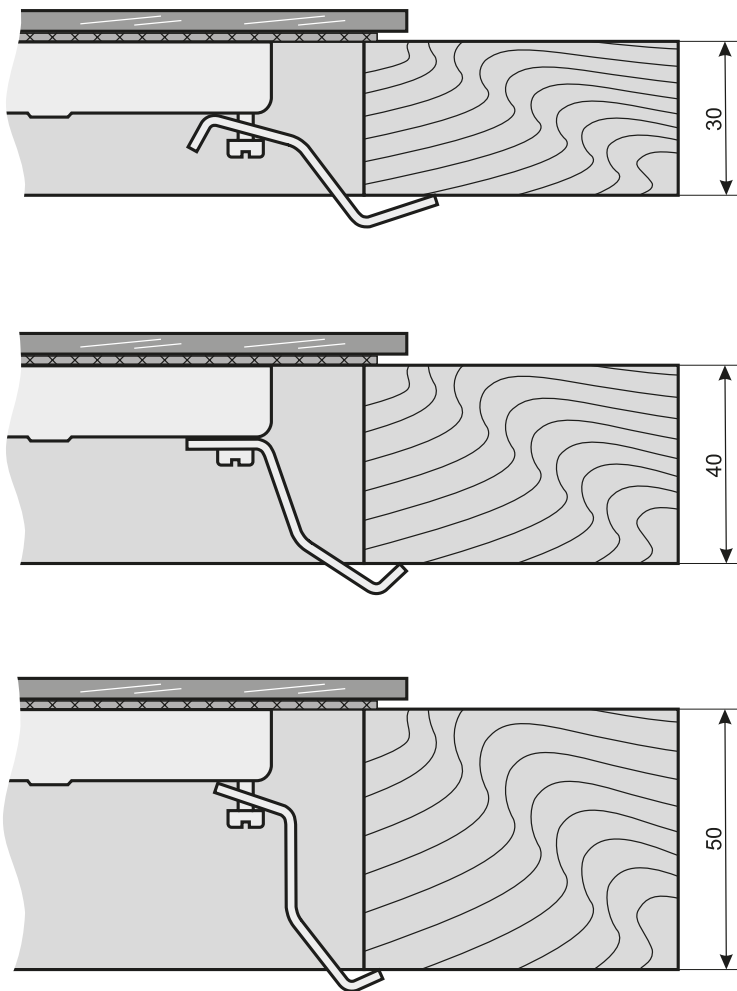
Стена за столом должна быть облицована огнеупорным материалом.

Если после установки стола в рабочее положение его нижняя часть (защитный кожух) является доступной, его необходимо закрыть панелью (доской, ДСП, ДВП и т.д.).

При установке стола необходимо обеспечить минимальные воздушные зазоры согласно рис. 20.



Рис. 20

## 7 ПОДКЛЮЧЕНИЕ

Стол должен подключаться квалифицированным электриком, в соответствии с действующими нормами и правилами.

При первоначальном подключении стола необходимо выключить подсветку на вытяжке, местные подсветки и т.п. для успешного тестирования электронной системы управления стола, которая длится приблизительно 3 секунды после подачи питания на стол. После того, как тестирование закончено, освещение и подсветки могут работать в обычном режиме.

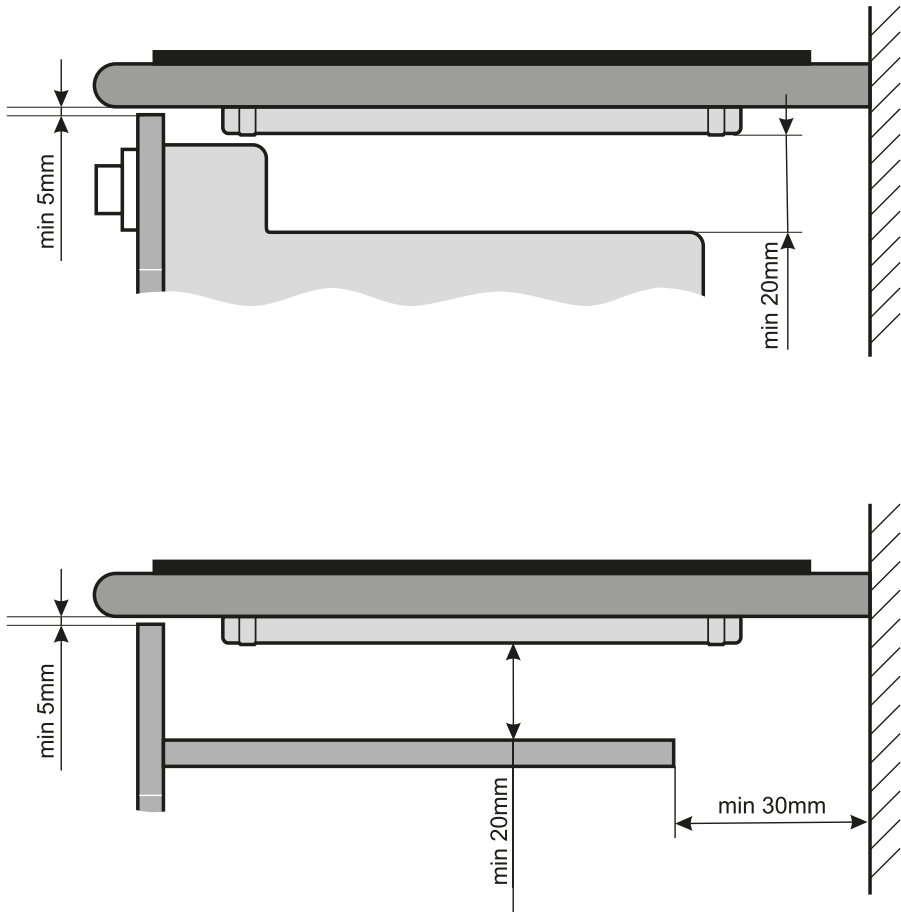
Самовольно и неправильно подключенный стол не обеспечит надёжную и безопасную работу, что может привести к несчастному случаю.

### СХЕМА ПОДКЛЮЧЕНИЯ

#### ШНУРА ПИТАНИЯ К СТОЛУ

Стол имеет шнур питания с вилкой и комплектуется присоединительной розеткой. Схема электрических соединений выполнена для однофазной сети, напряжением 220-230 В, ~ 50 Гц. Подключение должно быть выполнено согласно схем, показанных на рисунках 21 и 22.



Рис.21

#### ПОДКЛЮЧЕНИЕ РОЗЕТКИ (ВИД СПЕРЕДИ)

Вилка и сетевой шнур после установки прибора должны быть доступны для обеспечения возможности отключения и не должны подвергаться нагреву. Отключение также может осуществляться с помощью встроенного в стационарную проводку выключателя, в соответствии с правилами по электротехническому монтажу.

Не допускается размещать прибор так, чтобы розетка находилась над рабочей зоной.

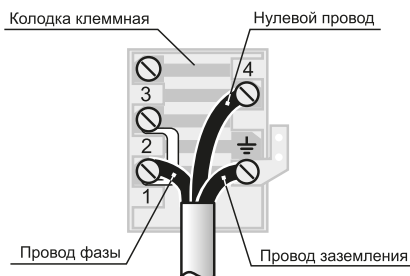
**Перед подключением мастер обязан проверить:**

- Соответствие электрических параметров стола и электросети;
- Наличие системы заземления и соответствие ее установленным нормам;
- Могут ли предохранители, автоматические выключатели и провода выдержать дополнительную нагрузку от стола;
- Положение шнура питания после установки стола на место. Шнур не должен прикасаться к защитному кожуху.

Не допускается использование переходников, двойных и более розеток и удлинителей.



Рис.22

1. клемма провода фазы,
2. клемма нулевого провода,
3. клемма заземления.

## 8 ОБСЛУЖИВАНИЕ СТОЛА

### 8.1 УХОД ЗА СТОЛОМ

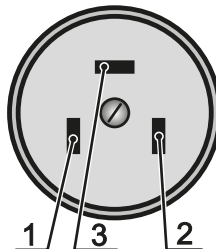
Содержите стол в чистоте.

**ВНИМАНИЕ!** ПЕРЕД ТЕМ КАК МЫТЬ, ОБЯЗАТЕЛЬНО ОТКЛЮЧИТЕ СТОЛ ОТ ЭЛЕКТРОСЕТИ!

Стол следует мыть кухонной губкой, теплой водой с моющим средством для посуды и протирать мягкой тканью.

Не применяйте абразивные порошки, а также вещества, содержащие **кислоты и другие агрессивные компоненты**, которые могут необратимо повредить поверхности.

Если случайно изделия из алюминиевой фольги или пластмассы расплавятся на поверхности стола или к нему прикипит сахар – их следует немедленно удалить с помощью скребка, входящего в комплект стола (рис. 23).

Не оставляйте пролитую пищу и другие загрязнения на поверхности стола, так как при последующем приготовлении они прикипят и их сложно будет удалить.

Очистка паром не допускается.



Рис. 23

**ВНИМАНИЕ!** СОБЛЮДАЙТЕ ОСТОРОЖНОСТЬ ПРИ ОБРАЩЕНИИ СО СКРЕБКОМ И ХРАНИТЕ ЕГО В МЕСТАХ, НЕДОСТУПНЫХ ДЕТЯМ, В ЗАКРЫТОМ ПОЛОЖЕНИИ (ПОДВИЖНАЯ ПЛАСТИНА ВЫДВИНУТА ВПЕРЕД).

### 8.2 ТЕХНИЧЕСКОЕ ОБСЛУЖИВАНИЕ СТОЛА

Не допускается затвердевания и трещин на изоляции шнура питания.

При повреждении шнура питания во избежание опасности его должен заменить изготовитель или его агент, или аналогичное квалифицированное лицо.

Срок службы стола - 10 лет, по истечении которого, во избежание непредвиденных опасных ситуаций, необходимо обратиться в организацию, осуществляющую надзор за бытовыми электроприборами, для определения возможности дальнейшей эксплуатации стола или необходимости его замены.

## 9 ВОЗМОЖНЫЕ НЕИСПРАВНОСТИ И МЕТОДЫ ИХ УСТРАНЕНИЯ

Если при эксплуатации прибора возникли проблемы, прежде чем обращаться в сервисную службу, проверьте следующее:

1. Подключен ли шнур питания с вилкой к электрической сети 220 В (50 Гц).
2. Состояние аварийных автоматических выключателей (предохранителей) системы электроснабжения помещения.

Если после проведения описанных выше проверок неисправность не удалось устранить, отключите прибор от электрической сети и обратитесь в сервисную службу.

**ВНИМАНИЕ!** ВСЕ РАБОТЫ ПО РЕМОНТУ ПРИБОРА В ПЕРИОД ГАРАНТИЙНОГО СРОКА ЭКСПЛУАТАЦИИ ПРОИЗВОДЯТСЯ ТОЛЬКО ПЕРСОНАЛОМ СЕРВИСНОЙ СЛУЖБЫ. ПОСЛЕДУЮЩИЕ РЕМОНТЫ И ОБСЛУЖИВАНИЕ МОГУТ ВЫПОЛНЯТЬ СПЕЦИАЛИСТЫ УПОЛНОМОЧЕННЫХ ОРГАНИЗАЦИЙ.

ПРИ НЕКВАЛИФИЦИРОВАННО ВЫПОЛНЕННОМ РЕМОНТЕ ПРИБОР МОЖЕТ СТАТЬ ИСТОЧНИКОМ СЕРЬЕЗНОЙ ОПАСНОСТИ.

## 10 ТРАНСПОРТИРОВАНИЕ И ХРАНЕНИЕ

Перевозить столы необходимо в заводской упаковке в горизонтальном положении, не более чем в 5 ярусов по высоте.

Транспорт и хранилища должны обеспечивать защиту столов от атмосферных осадков и механических повреждений.

Стол должен храниться в упакованном виде в отопляемых помещениях при температуре воздуха от плюс 5 °С до плюс 40 °С.

## 11 УТИЛИЗАЦИЯ

Утилизация приборов проводится уполномоченными организациями по обращению и переработке бытовой техники в соответствии с действующими нормами.

Для разъяснения порядка утилизации Вашего старого прибора необходимо обратиться в местную службу коммунального хозяйства или в районную администрацию.

Перед утилизацией отключите прибор от электрической сети и обрежьте шнур питания.



## 12 ГАРАНТИИ ИЗГОТОВИТЕЛЯ

*Данные гарантийные обязательства не ограничивают определенные законом права потребителей.*

Гарантийная карта является неотъемлемой частью руководства по эксплуатации.

Гарантийный срок эксплуатации приборов - 2 года со дня продажи через торговую сеть, за исключением приборов, установленных в общежитиях или других местах общего пользования.

Гарантийный срок эксплуатации приборов, установленных в общежитиях или других местах общего пользования, - 6 месяцев со дня продажи через торговую сеть.

При отсутствии отметки о продаже в руководстве по эксплуатации или гарантийной карте гарантийный срок эксплуатации отсчитывается с даты изготовления прибора.

Гарантийный ремонт производится персоналом уполномоченной сервисной службы.

Представитель сервисной службы, производящий ремонт, обязан заполнить отрывной изымаемый талон и корешок к нему.

**ВНИМАНИЕ:** ВО ИЗБЕЖАНИЕ НЕДОРАЗУМЕНИЙ, СВЯЗАННЫХ С ГАРАНТИЙНЫМ ОБСЛУЖИВАНИЕМ, ТРЕБУЙТЕ ОТ ПРОДАВЦА ОБЯЗАТЕЛЬНОГО ЗАПОЛНЕНИЯ ПУНКТА “НАИМЕНОВАНИЕ И АДРЕС СЕРВИСНОЙ СЛУЖБЫ” В РАЗДЕЛЕ “СВИДЕТЕЛЬСТВО ПРОДАЖИ” И ГАРАНТИЙНЫХ ТАЛОНАХ.

Претензии по комплектности и механическим повреждениям после продажи стола не принимаются.

Гарантийные обязательства не выполняются в случае:

- несоблюдения правил транспортировки и хранения.
- несоблюдения правил установки и эксплуатации.
- разборки и ремонта стола лицами, не имеющими на это право.
- использования стола в коммерческих целях или на предприятиях общественного питания.

По вопросам гарантийного ремонта необходимо обращаться к Продавцу.

По вопросам послегарантийного ремонта необходимо обращаться к Продавцу, либо в любую из нижеперечисленных организаций.

Сервисная служба завода изготовителя окажет помощь и ответит на все Ваши вопросы:

**Унитарное предприятие «ГЕФЕСТ-ТЕХНИКА»:**

- для РБ - 8(0162)27-68-27; 27-61-01

- для других стран - +375162 27-68-27; 27-61-01

- адрес электронной почты - [gt.sa@gefest.org](mailto:gt.sa@gefest.org)

**Адреса уполномоченных организаций по обслуживанию техники  
(товарный знак «GEFEST»)**

№ п/п	Наименование уполномоченной организации:	Адрес	Телефон:
<b>Российская Федерация</b>			
1.	ООО «Титан-Гефест»	241020, г. Брянск, пр-зд Московский, 20	+7 4812 31 74 67
2.	ООО «Компания Тотал»	400057, г. Волгоград, ул. Армавирская, 2	+7 8442 45 00 05 45 01 63
3.	ООО «Компания АКИ»	394026, г. Воронеж, ул. Машиностроителей, 8	+7 4732 774999
4.	ООО «Киргу»; ТД «МИР»	367014, Дагестан, г. Махачкала, пр-т Акушинского, 1А; г. Хасавьюрт	+7 8722 60 30 03 60 26 63 60 30 07
5.	ООО «Поволжье»	420049, г. Казань, ул. Восстания, 60	+7 843 564 83 10 564 83 11
6.	ООО «Татгазселькомплект»	420004, г. Казань, ул. Горьковское шоссе, 30	+7 843 557 79 13 557 79 71 557 79 99
7.	ООО «ВТФ Техника»	156020, г. Кострома, ул. Коммунагоров, 5	+7 4942 30 01 07 63 97 23
8.	ООО «Строй Опт»	156019 г. Кострома, ул. Станкостроительная, 5 «б»	+7 4942 41 02 02
9.	ООО «Юлас»	350039, г. Краснодар, ул. Аэродромная, 168	+7 8612 28 22 31 28 22 34
10.	ООО «ДВС»	350072, г. Краснодар, ул. Ростовское шоссе, 22/2	+7 8612 24 93 48 25 33 71
11.	ООО «Фаворит»	350007, г. Краснодар, ул. Захарова, 7/1	+7 8612 10 00 35 14 98 00
12.	ООО «Престиж-Гефест»	352200, Краснодарский Край, ст. Динская, ул. Полевая, 17	+7 8616 25 46 46
13.	ООО «Техномиргрупп»	398042, г. Липецк, Универсальный проезд, 14	+7 4742 35 37 15
14.	ООО «Новогазкомплект»	119602, г. Москва, ул. Академика Анохина, д. 6, корп. 3, оф. 511	+7 495 437 53 48
15.	ООО «Газсервис+»	121596, г. Москва, ул. Горбунова, 2, оф. 720	+7 495 223 71 47 447 233 01 77
16.	ООО «РБТК»	127247, г. Москва, Дмитровское шоссе, 100, Стр. 3	+ 7 495 730 40 96 +37517 306 02 92
17.	ООО «Техбытпроект»	111250, г. Москва, ул. Красноказарменная, 14	+7 495 956 70 57
18.	ООО «Девятка»	141411, г. Москва, Ленинградское шоссе, 364	+7 499 340 30 99
19.	ООО «Гортез»	115409 г. Москва, ул. Москворечье, 43	+7 495 253 58 05 +37517 222 01 01
20.	ООО «Простор»	115419, г. Москва, Б. Пионерская, 15/1-11	+7 495 232 34 74 789 67 56
21.	ООО «Эстел»	127282, г. Москва, ул. Полярная, 31В, стр. 1	+7 495 380 18 72
22.	ООО «Джа-эла»	111250, г. Москва, ул. Судостроительная, 52А	+7 499 618 64 28 495 234 01 52
23.	ООО «ТК Техторг»	127591, г. Москва, ул. Дубнинская, 75	+7 495 484 36 47 484 34 02 484 32 33
24.	ООО «Группа центросервис»	141400, Московская обл., г. Химки, ул. Кольцевая, 8	+7 485 572 70 71 572 70 72 745 45 60
25.	ООО «ВТК»	142184, Московская обл., Подольский р-н, д. Слащево	+7 499 347 95 87 495 780 68 95
26.	ООО «Техмаркет»	603127, г. Н. Новгород, ул. Федосеенко, 57	+7 8312 75 97 97
27.	ООО «Руссервис»	603153, г. Н. Новгород, ул. Шапошникова, 1	+7 831 413 89 37 413 89 43

28.	ООО «Бытовая техника»	644076, г. Омск, ул. Запорожская, 1	+7 3812 32 20 63
29.	ООО «Сибдальоптторг»	644007, г. Омск, ул. Гусарова, 45/1	+7 3812 21 10 70
30.	ООО «Сибирская база»	646740, г. Омск, ул. Семиреченская, 93	+7 3812 55 16 70
31.	ИП Гарибьян А. М.	440068, г. Пенза, ул. Перспективная, 3	+7 8412 45 40 11
32.	ЗАО «Лебединский ТД»	344022, г. Ростов-на-Дону, ул. Днепропетровская, 50В	+7 8632 58 73 02 52 16 89
33.	ООО «Белтехторг»	344111, г. Ростов-на-Дону, Пр-т 40-летия Победы, 117	+7 8632 69 38 10
34.	ООО «Содружество»	344019, г. Ростов-на-Дону, ул. 19-я линия, 57	+7 8632 51 83 72 63 63 53
35.	ООО «Диорит-Экспо»	347800, Ростовская обл., г. Каменск-Шахтинский, ул. Ворошилова, 152	+7 8636 54 05 05 54 28 51 8632 03 71 01
36.	ООО «Простые решения»	410030, г. Саратов, ул. Б. Затонская, 19/21, оф. 27	+7 8452 96 54 36 46 64 40
37.	ЗАО «Универпроект»	443068, г. Самара, ул. Дыбенко, 120	+7 8462 29 78 73 29 02 58
38.	ООО «Самара Газ Техника»	443045, г. Самара, ул. Революционная, 76	+7 8462 647850
39.	ООО «ПСГ Система»	191014, г. Санкт-Петербург, пр-т Невский, 41А	+7 812 604 00 28
40.	ООО «Северо-Западная Торговая компания»	192019 г. Санкт-Петербург, ул. Профессора Качалова, д. 3, лит. О, пом. 412	+7 812 309 33 11
41.	СЦ «Вятка-сервис»	196158, г. Санкт-Петербург, Московское шоссе, 5	+7 812 382 88 03 327 04 70
42.	ООО «Веста-Трейд»	170001, г. Тверь, ул. ул. Спартака, 50	+7 4822 42 33 89 42 11 86
43.	ООО «Технологии для дома»	445610, г. Тольятти, ул. Базовая, 8а	+7 8482 55 79 80 55 79 90
44.	ООО «Теплотехника сервис»	300041, г. Тула, ул. Оборонная, 37	+7 4872 70 00 68 70 01 13
45.	ООО «Газтехника+»	450022, г. Уфа, ул. Губайдуллина, 19, корп. 6	+7 3472 74 02 74 53 20 11
46.	ООО «Легтрейдинг»	150051, г. Ярославль, пр-д Ньютона, 34	+7 4852 44 00 40
<b>Опт и розница запчастей по РФ</b>			
47.	ЗАО ЕСС «А-Айсбер»	127644, г. Москва, ул. Вагоноремонтная, д. 10, стр. 1	+7 495 723 72 30 499 723 72 30
48.	ООО «РегионГазКомплект»	603003, г. Н. Новгород, ул. Свободы, 63	+7 831 248 18 11
49.	ООО «ЭлементГаз»	196240 г. Санкт-Петербург, ул. Кубинская, 80, офис 21	+7 812 339 03 58 +7 911 926 37 77 +7 921 428 63 93
<b>Украина</b>			
1.	ООО «Кефей»	21008, г. Винница, ул. Пирогова, 154а	+38 0432 56 12 97 56 12 98
2.	ООО «Межотраслевой комплекс ЮГ»	49000, г. Днепропетровск, ул. Набережная им. В. И. Ленина, 29а	+38 056 236 29 45
3.	ООО «Магнит»	49100, г. Днепропетровск, Проспект Героев, 1м, к. 329	+38 056 233 45 54 233 45 40
4.	ООО «Айсберг-Украина»	83112, г. Донецк, ул. Туполева, 17	+38 062 386 05 50 385 52 06
5.	ООО «Аргель»	03148, г. Киев, ул. В. Верховинца, 10, оф. 427	+38 044 407 05 64
6.	ООО «ЮСВ»	04128, г. Киев, Академика Туполева, 17	+38 044 449 89 47
7.	ИП Хлыстов П.В.	02660, г. Киев, ул. Магнитогорская, 1	+38 044 501 29 54 501 13 62
8.	ООО «Софт-Лайн»	43006, г. Луцк, ул. Стуса, 11	+38 033 271 96 97 277 10 09 277 10 24
9.	ООО «Диал Лок»	29000, г. Хмельницкий, ул. Чорновола, 23	+38 038 270 13 90
10.	ЧМП «Орбита»	29000, г. Хмельницкий, ул. Подольская, 49/2	+38 038 265 11 08

<b>Молдова</b>			
1.	ООО ПКФ «Декостар»	MD2068, г. Кишинев, Московский проспект, 6	+37 322 49 93 24 31 10 46
2.	АО ТД «Камелия»	MD2068, г. Кишинев, Московский проспект, 11/1	+37 322 40 37 23 40 37 30
3.	ООО «Грамада»	3200, г. Бендеры, ул. Гагарина, 2/6	+37 377 86 01 50 355 26 17 17
<b>Казахстан</b>			
1.	ТОО «Гермес»	030011, г. Актобе, 41 разъезд, участок 067	+77 132 51 80 80 51 84 84 50 35 37
2.	ТОО «Мечта Маркет»	130000, Мангистауская обл., г. Актау, 4 мкр, зд. 12, ТД «Атлант»	+77 292 30 36 26 31 55 99
3.	ТОО «Белая техника»	050044, г. Алмааты, ул. Макаатаева, угол ул. Баишева, д. 33/2	+7 727 397 43 25 397 44 25
4.	ТОО «Кок-Терек и К»	050026, г. Алматы, ул. Толеби, 266	+7 727 270 70 46 373 93 33 701 729 95 22
5.	ИП Данабаев Н.С.	060007, г. Атырау, ул. Канцева, 4, кв. 6, ТД «Байлык»	+7 7122 36 84 30 36 84 31 701 522 16 61
6.	ТОО «Планета 59»	110000, г. Костанай, ул. Алтынсарина, 144	+7 714 254 94 67 +7 705 302 24 26
7.	ТОО «Квазар сервис»	150000, г. Петропавловск, ул. Интернациональная, 4	+7 715 250 07 77 49 31 43
8.	ТОО «Квант»	090000, г. Уральск, ул. Гагарина, 2/3	+7 7112 28 31 33 24 02 05
9.	ТОО «Гефест ЮГ»	160016, г. Шымкент, ул. Володарского, 17	+7 725 243 82 61 771 385 00 11
<b>Азербайджан</b>			
1.	ЗАО «Гидромашсервис»	AZ1029, г. Баку, пос. Баладжары, ул. Мелик-Асланова, 13	+99 412 498 21 87
<b>Латвия</b>			
1.	ООО «Диксонс»	LV-1009, г. Рига, ул. Латгалес, 9	+37 127 07 05 37
<b>Эстония</b>			
1.	ООО «Гаазнексперт»	13619, г. Таллинн, Пунане, 6	+37 256 48 21 88
<b>Грузия</b>			
1.	ФНПП «Джорджбели»	г. Тбилиси, ул. Товстоногова, 5	+99 532 96 53 75 017 385 11 66
<b>Кыргызстан</b>			
1.	ООО «Планета Трейд Сервис»	720005, г. Бишкек, ул. Байтик Батыра, 72	+99 6312 59 58 98 6772 52 00 37
2.	ОсОО «ХолСтин»	720160, г. Бишкек, ул. Лермонтова, 1Б	+99 6312 63 09 84 61 74 32 60 41 63
<b>Узбекистан</b>			
1.	ЧП Афизов А.	г. Самарканд, ул. А. Темура, 32	+99 895 500 15 29
2.	ООО «ZIBO-TECHNIKS»	100059, г. Ташкент, Яккасарайский р-н, ул. У. Носира, 132	+99 8712 50 04 46 +99 890 349 21 43
3.	ООО «TASH-GEFEST»	111227, Ташкентская обл., Кибрайский р-н, пос. Геофизика, ул. Мухтор, 1	+99 871 266 64 01 264 84 52
4.	ООО «Универсал маиший курулиш савдо»	г. Ургенч, ул. Тинчлик, 36	+99 862 514 07 08
<b>Туркменистан</b>			
1.	ЧП Аксенова М. М.	744007, г. Ашгабат, Пр-т Магтымгулы, 56-5	+99 366 82 42 40 365 80 29 02

<b>Ремонтные организации РБ по ремонту электрических плит, духовых шкафов, столов бытовых электрических встраиваемых и воздухоочистителей (товарный знак “GEFEST”)</b>		
<b>Наименование уполномоченной организации:</b>	<b>Адрес:</b>	<b>Телефон:</b>
<b>Брест и Брестская область</b>		
Ремонтно-технический участок СП ОАО «Брестгазоаппарат»	г. Брест, ул. Орджоникидзе, 35	8-0162-20-91-97
Ремонтно-технический участок унитарного предприятия «Гефест-техника»	г. Брест, ул. Суворова, 21	8-0162-27-61-70 8-0162-27-61-02
ОАО «Гарант-Сервис»	г. Барановичи, ул. Советская, 144	8-0163-41-02-08
УП «Белрембытэлектро»	г. Минск, ул. Чкалова, 30	8-017-207-80-82
<b>Витебск и Витебская область</b>		
ЧТУП «Гефестин»	г. Новополоцк, ул. Калинина, 3	8-0214-53-63-65
<b>Гродно и Гродненская область</b>		
УП «Белрембытэлектро»	г. Минск, ул. Чкалова, 30	8-017-207-80-82
<b>Минск и Минская область</b>		
УП «Белрембытэлектро»	г. Минск, ул. Чкалова, 30	8-017-207-80-82
<b>Могилев и Могилевская область</b>		
УП «Белрембытэлектро»	г. Минск, ул. Чкалова, 30	8-017-207-80-82
<b>Гомель и Гомельская область</b>		
ООО «Нора-Сервис»	г. Гомель, ул. Интернациональная, 10	8-0232-74-09-16 8-029-674-09-16 8-029-533-09-16

<b>Пункты реализации запасных частей:</b>		
Наименование организации:	Адрес:	Телефон:
<b>Брест и Брестская область</b>		
магазин "GEFEST"	г. Брест, ул. Горького, 4	8-0162-20-74-44
магазин	г. Брест, ул. Я. Купалы, 82/1	8-0162-44-64-89
магазин "Газ в быту"	г. Барановичи, ул. Рагули, 65	8-0163-42-47-10
магазин	г. Береза, ул. Красноармейская, 93/1	8-0164-32-31-25
магазин "Газовик"	г. Иваново, ул. Карбышева, 24	8-0165-22-57-72
магазин	г. Лунинец, ул. Промышленная, 10	8-0164-73-13-19
магазин	г. Столин, ул. Пинская	8-029-825-04-53
магазин "Техника для дома"	г. Пинск, ул. ИПД, 67	8-0165-31-60-83 8-029-147-32-23
<b>Витебск и Витебская область</b>		
магазин "Метан"	г. Витебск, ул. П. Бровки, 16а	8-0212-57-81-37
магазин «Вулкан»	г. Витебск, ул. П. Бровки, 3а	8-0212-25-69-10 8-0212-57-06-89
магазин "Метан"	г. Орша, ул. 1-го мая, 127	8-0216-27-88-74
магазин "Газ, уют, тепло"	г. Орша, ул. Могилевская, 41	8-029-713-38-23
магазин "Метан"	г. Шумилино, ул. Юбилейная, 28	8-02130-42-5-01
магазин "Газовое оборудование"	г. Новополоцк, ул. Калининна, 2А	8-0214-39-45-35
магазин "Газовое оборудование"	г. Верхнедвинск, ул. Советская, 44	8-033-317-41-53
магазин "Газовое оборудование"	г. Лепель, ул. Ульянка, 30а	8-02132-51-4-17
магазин "Газовое оборудование"	г. Полоцк, ул. Коммунистическая, 18, пом. 46	8-0214-42-83-72
магазин «Газовое оборудовани»	г. п. Ушачи, перекресток улиц Калининская и Юбилейная	8-033-336-08-66
<b>Гомель и Гомельская область</b>		
магазин "Интеграл"	г. Гомель, пр-т Ленина, 59	8-0232-71-98-81
магазин «Гефест»	г. Гомель, ул. Интернациональная, 48	8-0232-74-41-33 8-044-777-00-14
<b>Гродно и Гродненская область</b>		
магазин "Гефест"	г. Лида, ул. Советская, 29	8-0154-60-00-60
магазин «Газ Сарвис»	г. Гродно, ул. Карского, 2	8-0152-79-01-73
магазин "Газ в быту"	г. Гродно, ул. Лен. Комсомола, 6а	8-0152-41-83-88
магазин ОАО «НЗГА»	г. Новогрудок, ул. Мицкевича, 109	8-01597-3-05-92
<b>Минск и Минская область</b>		
магазин "Гефест"	г. Борисов, ул. Лопатина, 36	8-029-234-47-40
магазин "Гефест"	г. Минск, пр-т Партизанский, 128	8-029-198-77-35
салон кухонной техники «Гефест»	г. Минск, пр-т Партизанский, 18а	8-017-345-97-67
магазин "Гефест"	г. Минск, ул. Осипенко, 2	8-017-233-74-11 8-017-233-74-82
магазин "Газовое оборудование"	г. Минск, ул. Бельского, 14	8-017-205-04-05 8-029-304-05-05
интернет-магазин «Теплосфера»	г. Минск, ул. Бетонный проезд, 21	8-029-703-49-81
магазин «Гефест»	г. Минск, ТЦ «Экспобел», Логойский тракт №7 СП	8-017-542-06-27 8-029-605-34-95
магазин "Гефест"	г. Минск, пр-т Партизанский, 8	8-017-380-15-46 8-029-576-90-22
магазин «Десятка»	г. Слуцк, проезд М. Богдановича, 19	8-01795-3-33-36
магазин "Конвекция"	г. Молодечно, ул. Вокзальная, 1а	8-029-363-02-27
<b>Могилев и Могилевская область</b>		
магазин	г. Могилев, ул. Гагарина, 83	8-0222-45-21-06

Актуальные сведения об уполномоченных организациях размещены на официальном сайте предприятия [www.gefest.com](http://www.gefest.com), в разделе «Техническая поддержка».