



Kölner

Der Beste Assistent

*Лучший помощник



Только для бытового использования
Тек тұрмыстық пайдалануға арналған

Аппарат для сварки пластиковых труб
Пластик құбырларды дәнекерлеуге арналған аппарат

KPWM 800MC

RUS

KAZ

РУКОВОДСТВО ПО ЭКСПЛУАТАЦИИ
ПАЙДАЛАНУ БОЙЫНША БАСШЫЛЫҚ

УВАЖАЕМЫЙ ПОКУПАТЕЛЬ!

Мы благодарим Вас за выбор. Вы стали обладателем продукции торговой марки Kolner, которая отличается эргономичным дизайном и высоким качеством исполнения. Мы надеемся, что наша продукция станет Вашим надежным помощником на долгие годы!

Внимательно прочтите это руководство перед использованием инструмента и сохраните для обращения к нему впоследствии!

ОБЩИЕ УКАЗАНИЯ

При покупке изделия в розничной торговой сети требуйте проверки его рабочего состояния, комплектности, наличия штампа торговой организации и даты продажи в гарантийном талоне, являющемся неотъемлемой частью настоящего руководства. Обращаем Ваше внимание на исключительно бытовое назначение данного изделия. (Бытовое назначение подразумевает под собой непрерывное использование в течение 15-20 минут, затем отключение на 5 минут). Применение изделия в профессиональных и коммерческих целях не предусмотрено.

ВНИМАНИЕ!

ДЛЯ ПРЕДОТВРАЩЕНИЯ ОПАСНОСТИ ВОСПЛАМЕНЕНИЯ ИЛИ ПОРАЖЕНИЯ ЭЛЕКТРИЧЕСКИМ ТОКОМ НЕ ПОДВЕРГАЙТЕ ИЗДЕЛИЕ ВОЗДЕЙСТВИЮ ДОЖДЯ ИЛИ ВЛАГИ. ВО ИЗБЕЖАНИЕ ЭЛЕКТРИЧЕСКОГО УДАРА НЕ ПЫТАЙТЕСЬ САМОСТОЯТЕЛЬНО ВСКРЫВАТЬ КОРПУС. ОБРАЩАЙТЕСЬ ЗА ОБСЛУЖИВАНИЕМ ТОЛЬКО В АВТОРИЗОВАННЫЙ СЕРВИСНЫЙ ЦЕНТР.

**МЕРЫ ПРЕДОСТОРОЖНОСТИ
ПРИ РАБОТЕ С АППАРАТОМ
ДЛЯ СВАРКИ ПЛАСТИКОВЫХ ТРУБ
(ДАЛЕЕ «СВАРОЧНЫЙ АППАРАТ»)**

1. Не используйте сварочный аппарат для любых иных целей, кроме указанных в настоящем руководстве.
2. Не допускайте использования сварочного аппарата неквалифицированными, несовершеннолетними лицами или людьми с недостаточными для использования сварочного аппарата физическими данными. В случае передачи сварочного аппарата другим лицам подробно расскажите о правилах его использования и дайте ознакомиться с настоящим руководством.
3. Не погружайте сварочный аппарат или отдельные его части в воду или другие жидкости.
4. Не используйте сварочный аппарат, если есть риск возгорания или взрыва, например, вблизи легковоспламеняющихся жидкостей или газов.
5. Переносите сварочный аппарат, держа его только за основную рукоятку.
6. Убедитесь в том, что параметры в сети соответствуют параметрам, указанным на сварочном аппарате и в настоящем руководстве.
7. При работе со сварочным аппаратом пользуйтесь средствами индивидуальной защиты. В случае необходимости воспользуйтесь специальными перчатками, очками и прочее.
8. При работе со сварочным аппаратом рекомендуется надевать подходящую одежду, чтобы никакие части одежды не контактировали с аппаратом. Также убедитесь, что на Вас нет ничего, что могло бы помешать работе или вызвать нежелательные последствия.
9. В целях Вашей безопасности настоятельно не рекомендуется устанавливать аппарат на неустойчивую поверхность.
10. Всегда надежно фиксируйте насадки (гильзы, дорны).
11. Ничего, кроме свариваемых труб/ фитингов, не должно соприкасаться с нагревательной поверхностью сварочного аппарата, когда он подключен к сети.
12. Не оставляйте включенный сварочный аппарат без внимания.
13. Избегайте попадания сетевого кабеля на нагревательную поверхность сварочного аппарата и насадки.
14. Держите сетевой кабель вдали от источника нагрева, масла и острых предметов.
15. Не допускайте присутствия детей, животных или посторонних в рабочей зоне.
16. При отключении сварочного аппарата от сети держитесь за штекер сетевого кабеля.
17. Всегда отключайте сварочный аппарат от электросети, когда Вы его не используете, а также:
 - в случае любых неполадок;
 - перед сменой насадок или чисткой;
 - после окончания работ.
18. Не пользуйтесь сварочным аппаратом после его падения или если на нем видны какие-либо следы повреждения, а также с поврежденным сетевым кабелем или штекером. Обратитесь в авторизованный сервисный центр для диагностики или ремонта сварочного аппарата.
19. При повреждении сетевого кабеля во избежание опасности его должен заменить изготовитель, его агент или аналогичное квалифицированное лицо. Замена сетевого кабеля осуществляется в авторизованном

- сервисном центре согласно действующему тарифу.
20. Работа и техобслуживание должны осуществляться строго в соответствии с данным руководством. Всегда очищайте сварочный аппарат и насадки после работы.
 21. Не используйте чистящие средства, которые могут повредить сварочный аппарат (бензин и прочие агрессивные вещества).
 22. Сварочный аппарат является источником повышенной опасности. При несоблюдении мер предосторожности контакт с нагревательной поверхностью может привести к ожогам, возгораниям и прочим нежелательным последствиям.
 23. Не разрешайте детям контактировать со сварочным аппаратом.

ВНИМАНИЕ!

НИ В КОЕМ СЛУЧАЕ НЕ СЛЕДУЕТ ИСПОЛЬЗОВАТЬ СВАРОЧНЫЙ АППАРАТ В СОСТОЯНИИ АЛКОГОЛЬНОГО ИЛИ НАРКОТИЧЕСКОГО ОПЬЯНЕНИЯ ИЛИ В ИНЫХ УСЛОВИЯХ, МЕШАЮЩИХ ОБЪЕКТИВНОМУ ВОСПРИЯТИЮ ДЕЙСТВИТЕЛЬНОСТИ, И НЕ СЛЕДУЕТ ДОВЕРЯТЬ СВАРОЧНЫЙ АППАРАТ ЛЮДЯМ В ТАКОМ СОСТОЯНИИ ИЛИ В ТАКИХ УСЛОВИЯХ!

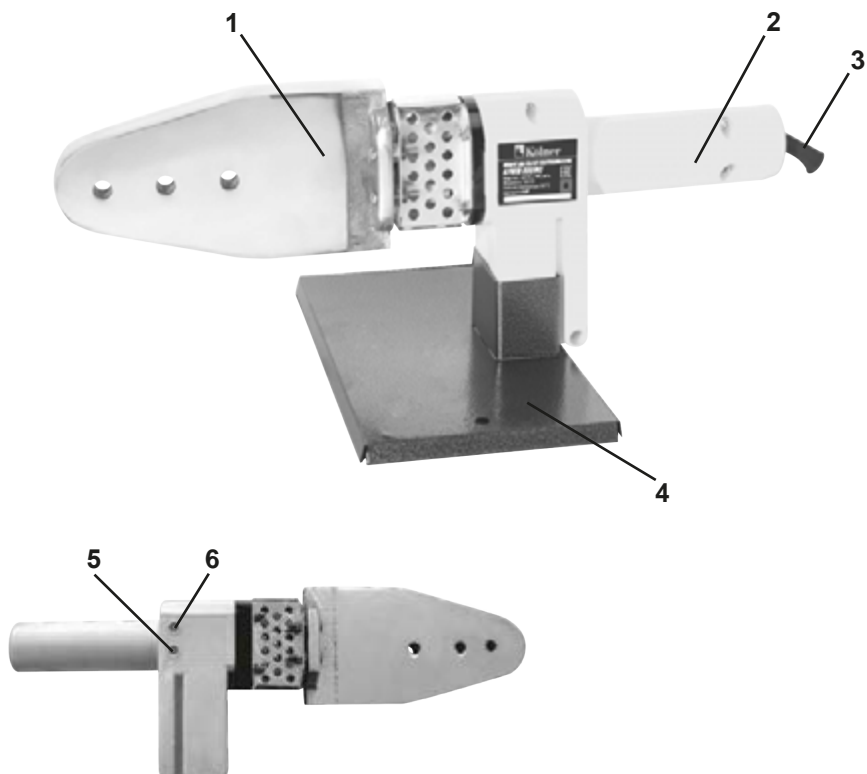

СОСТАВНЫЕ ЧАСТИ

1. Нагревательный элемент
2. Рукоятка
3. Сетевой кабель
4. Подставка
5. Индикатор сети
6. Индикатор нагрева

КОМПЛЕКТ ПОСТАВКИ

- Руководство по эксплуатации
- Аппарат для сварки пластиковых труб
- Насадки (20 мм, 25 мм, 32 мм):
 - нагревательная гильза (3 шт.)
 - нагревательный дорн (3 шт.)
- Винт (2 шт.)
- Отвертка (1 шт.)
- Шестигранный ключ
- Подставка
- Кейс

ПОДГОТОВКА К РАБОТЕ

ВНИМАНИЕ! Настоятельно рекомендуем использовать специальные перчатки при работе со сварочным аппаратом, а также прочие средства индивидуальной защиты.

УСТАНОВКА НАСАДОК

Сварочные насадки должны быть чистыми. Перед установкой необходимо проверить насадки на наличие мусора, сколов и повреждений. В случае необходимости нагревательную гильзу и нагревательный дорн следует очистить неволокнистой грубой бумажной салфеткой, смоченной в спирте.

Сварочные насадки всегда необходимо устанавливать так, чтобы их поверхность не выходила за край нагревательного элемента.

Поместите аппарат на подставку. Установите нагревательную гильзу и дорн необходимого диаметра с обеих сторон нагревательного элемента. Вставьте болт в отверстие нагревательного элемента и скрепите гильзу с дорном при помощи шестигранного ключа. При этом следует обратить внимание на то, чтобы насадки всей своей поверхностью

прилегали к нагревательному элементу. Не разрешается применять клещи или другие инструменты, чтобы не повредить покрытие насадок. Гильзы с большим диаметром обычно размещаются в посадочное место ближе к ручке.

ПОДГОТОВКА К ЭКСПЛУАТАЦИИ

Подключите сетевой кабель к электросети, на корпусе загораются оба индикатора (красный - индикатор нагрева, зеленый - индикатор сети).

Температура, необходимая для сварки пластиковых труб, составляет не менее 260° С. Когда красный индикатор погаснет - аппарат набрал нужную рабочую температуру.

Обращаем ваше внимание, если индикатор красного цвета находится без изменения в течение долгого времени или не горит зеленый индикатор, это означает, что сварочный аппарат работает некорректно. Прекратите рабочий цикл и немедленно отключите сетевой кабель от электросети.

ВНИМАНИЕ! В первый раз сварка должна производиться не ранее, чем через 5 минут после достижения сварочной температуры!

Отрежьте трубу необходимой длины. При помощи графитового стержня обозначить глубину сварки на конце трубы. При необходимости удалить заусенцы и образовавшуюся при резке стружку.



ЭКСПЛУАТАЦИЯ

СВАРКА

Конец пластиковой трубы, не вращая, вставить в нагревательную гильзу до отмеченной глубины сварки и одновременно, не вращая, насадить фитинг до упора на нагревательный дорн. Необходимо обязательно соблюдать время нагревания (см. примерную таблицу ниже).



ВНИМАНИЕ! Отсчет времени нагрева начинается лишь тогда, когда на нагревательной гильзе и на дорне достигается необходимая глубина сварки.

По окончании предписанного времени нагревания, быстро снять пластиковую трубу и фитинг с насадок, и, сразу, не поворачивая их, сдвинуть друг с другом так, чтобы отмеченная глубина сварки была покрыта образующимся наплывом.

ВНИМАНИЕ! Не следует вдвигать пластиковую трубу в фитинг слишком глу-

боко, наплыв не должен уходить дальше края фитинга, иначе это может привести к сужению или даже к закупорке трубы.



Далее следует поддержать соединенные элементы некоторое время, после чего произойдет сопряжение и естественное охлаждение сваренных деталей.

Во время обработки соединенные элементы должны быть зафиксированы. В это время соединение можно откорректировать.

Эта корректировка ограничивается лишь выравниванием трубы и фитинга. Поворачивание элементов недопустимо. По истечении времени остывания соединение уже нельзя подвергать выравниванию.

По истечении времени охлаждения соединенные в единое целое элементы можно подвергать полной нагрузке.

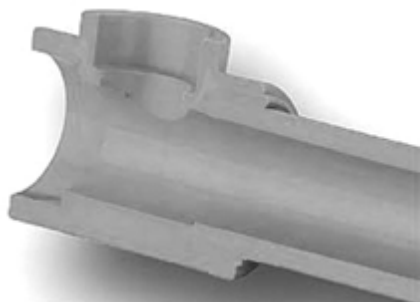

В результате сплавления пластиковой трубы и фитинга образуется монолитное соединение материала системных элементов.

При смене насадки на нагретом приборе после нагревания необходимо повторно проконтролировать рабочую температуру сварочного инструмента.

По окончании сварочных работ надо выключить прибор и дать ему остыть. Категорически запрещается охлаждать

прибор водой, это приведет к выходу из строя.

Не допускайте загрязнения сварочного аппарата и насадок. Пригоревшие частицы могут стать причиной некачественной сварки.

Необходимо регулярно проверять рабочую температуру сварочного аппарата при помощи соответствующих измерительных приборов или обратиться в авторизованный сервисный центр.

ХРАНЕНИЕ И ТЕХНИЧЕСКОЕ ОБСЛУЖИВАНИЕ

ВНИМАНИЕ! Перед проведением работ по техобслуживанию сварочного аппарата всегда отключайте сетевой кабель от электросети.

1. Хранить инструмент необходимо при температуре окружающей среды от 0°C до +40°C и относительной влажности

ПРИМЕРНАЯ ТАБЛИЦА РАБОЧЕГО ЦИКЛА

Диаметр насадки (мм)	Время нагрева трубы/фитинга (сек)	Глубина нагрева трубы (мм)	Время охлаждения (мин)
20	5	14	3
25	7	16	3
32	8	20	4
40	12	21	4
50	18	22,5	5
63	24	150	6

Примечание: Если работы проходят при температуре ниже 5°C, необходимо увеличить время нагрева трубы/фитинга.

воздуха не более 80% в месте, недоступном для детей.

2. После работы тщательно очищайте сварочный аппарат.

ГАРАНТИЙНЫЕ УСЛОВИЯ

ВНИМАНИЕ! При покупке изделия требуйте его проверки на предмет комплектности, исправности, а также правильного заполнения гарантийного талона.

1. Гарантийные обязательства осуществляются при наличии правильно заполненного гарантийного талона с указанием в нем даты продажи, серийного номера, печати (штампа) торгующей организации, подписи продавца. При отсутствии у Вас правильно заполненного гарантийного талона мы будем вынуждены отклонить Ваши претензии по качеству данного изделия.

2. Во избежание недоразумений убедительно просим Вас перед началом работы с изделием внимательно ознакомиться с руководством по эксплуатации.

3. Обращаем Ваше внимание на исключительно бытовое назначение изделия.

4. Правовой основой настоящих гарантийных условий является действующее законодательство Российской Федерации, в частности, последняя редакция Федерального закона «О защите прав потребителей» и Гражданский кодекс Российской Федерации.

5. Гарантийный срок эксплуатации на изделие составляет 12 месяцев. Этот срок исчисляется со дня продажи через розничную сеть.

6. Наши гарантийные обязательства распространяются только на неисправности, выявленные в течение гарантийного срока, и обусловленные производственными, технологическими и конструктивными дефектами, т. е. допущенными по

вине предприятия изготовителя.

7. Гарантийные обязательства не распространяются:

7.1. На неисправности изделия, возникшие в результате:

- несоблюдения пользователем предписаний руководства по эксплуатации;

- механического повреждения, вызванного внешним или любым другим воздействием;

- применения изделия не по назначению;

- воздействия неблагоприятных атмосферных и внешних воздействий на изделие, таких как дождь, снег, повышенная влажность, нагрев, агрессивные среды, несоответствие параметров питающей электросети требованиям руководства по эксплуатации;

- использования принадлежностей, расходных материалов и запчастей, не рекомендованных или не одобренных производителем;

7.2. На изделия, подвергавшиеся вскрытию, ремонту или модификации неуполномоченными на то лицами.

7.3. На неисправности, возникшие вследствие ненадлежащего обращения или хранения изделия:

- наличие ржавчины на металлических элементах изделия;

- обрывы и надрезы сетевого кабеля;

- сколы, царапины, сильные потертости корпуса.

7.5. На расходные материалы, сменные детали, узлы, подлежащие периодической замене, такие как насадки, винты, ключи и прочее.

7.6. На изделия без читаемого серийного номера.

Обращаем ваше внимание, что доставка изделия в сервисный центр и из него осуществляется конечным потребителем (владельцем) или за его счет.

ВНИМАНИЕ! При покупке изделия требуйте проверки комплектности и исправности, а также правильного заполнения гарантийного талона.

На детали и узлы, замененные при ремонте в авторизованном сервисном центре, предоставляется гарантия 3 месяца. Техническое освидетельствование инструмента на предмет установления гарантийного случая производится только в авторизованном сервисном центре.

УТИЛИЗАЦИЯ

При утилизации пришедшего в негодность сварочного аппарата примите все меры, чтобы не нанести вреда окружающей среде. Не стоит самостоятельно пытаться утилизировать аппарат. Настоятельно рекомендуется обратиться в специальную службу.

Фирма-производитель обращает внимание покупателей, что при эксплуатации изделия в рамках личных нужд и соблюдений правил пользования, приведенных в данном руководстве по эксплуатации, срок службы изделия может значительно превысить указанный в настоящем руководстве.

Фирма-производитель оставляет за собой право вносить в конструкцию и комплектацию изменения, не ухудшающие эксплуатационные качества товара.

Список сервисных центров можно узнать у продавца или на сайте **www.kolner-tools.com**.

Импортер: ООО «Омега»
Адрес: Россия, г. Ульяновск, ул. Локомотивная, 14

Производитель: Сан-Мун Индастриал Ко., Лимитед
Адрес: 136, Чанганг рд. Зон С, Нингбо Джангбей Инвестмент Пиониринг Центр, Нингбо, Китай

Сделано в КНР

Дата изготовления
указана на серийном номере



ТЕХНИЧЕСКИЕ ХАРАКТЕРИСТИКИ

Напряжение сети/Частота	220 В ± 10%/50 Гц
Потребляемая мощность	800 Вт
Диаметры насадок	20, 25, 32 мм
Рабочая температура	300° С
Время нагрева аппарата	2,5 мин.
Масса/масса с кейсом	0,8/1,9 кг
Длина сетевого кабеля	1,5 м
Срок службы	3 года

**БҰЙЫМНЫҢ ТАҒАЙЫНДАЛУЫ,
ҚОЛДАНЫЛУ САЛАСЫ**

KPWM 800MC пластик құбырларды дәнекерлеуге арналған аппараты (ары қарай дәнекерлеуші аппарат) тұрмыстық мұқтаждықтар аясында пластик құбырларды және біріктіргіш бөлшектерді (соның ішінде полипропилендік және бас.) растрлық (муфталық) дәнекерлеуге арналған. Сіздің назарыңызды аталған жабдықтың ауыр және кәсіби жұмыстарға арналмағандығына аудартамыз. Оны тағайындауы бойынша қолданбау кепілдікті жөндеуден бас тартудың негіздемесі болып табылады.

САҚТЫҚ ШАРАЛАРЫ

1. Аталған бұйымды осы нұсқаулықта аталғандардан басқа кез келген мақсаттар үшін қолданбаңыз.
2. Бұйымды біліксіз, кәмелеттік жасқа толмаған немесе бұйымды қолдануға физикалық қабілеттері жеткіліксіз тұлғалардың қолдануларына жол бермеңіз. Бұйымды басқа тұлғаларға берген жағдайда оны қолдану ережелері жөнінде толығырақ айтыңыз және аталған нұсқаулықпен таныстырыңыз.
3. Бұйымды немесе оның жекелей бөліктерін суға немесе басқа да сұйықтықтарға батырмаңыз.
4. Бұйымды егер жану немесе жарылыс қаупі бар болған жағдайда, мәселен, тез жанғыш сұйықтықтар мен газдардың маңында қолданбаңыз.
5. Бұйымды оның негізгі тұтқасынан ұстай отырып жылжытыңыз.
6. Бұйымды іске қосулы күйде жылжытпаңыз.
7. Жұмыс аймағында балалардың, жануарлардың немесе бөгде тұлғалардың болуларына жол бермеңіз.
8. Желі параметрлерінің бұйымда және аталған нұсқаулықта көрсетілген параметрлерге сәйкес екендіктеріне көз жеткізіңіз.
9. Бұйымды желіге ажыратқыш «Сөнд» күйінде тұрғандығына көз жеткізгеннен кейін ғана қосыңыз.
10. Бұйыммен жұмыс жасау кезінде жеке қорғаныс құралдарын қолданыңыз. Қажет болған жағдайда арнайы қолғаптарды, көзілдіріктерді және құлаққаптарды қолданыңыз.
11. Жұмыс жасау кезінде ешбір бөліктері бұйыммен жанаспайтындай қолайлы киімді кию ұсынылады. Сонымен бірге Сізге қажетсіз салдарларды шақыратын немесе жұмысқа кедергі жасай алатын ештеңе жоқ екендігіне көз жеткізіңіз.
12. Сенімсіз бекітілген өңделуші бөлшекпен немесе тұрақсыз бетпен жұмыс жасау ұсынылмайды. Өңделуші бетті немесе бөлшектерді сенімді бекітумен қамтамасыз етіңіз, мәселен, қысқыштың көмегімен,
13. Саптамаларды (қауыздарды, өзек темірлерді) әрдайым сенімді бекітіңіз.
14. Ол желіге қосылып тұрған кезде дәнекерленуші құбырлардан/біріктіргіш бөлшектерден басқа ештеңе саптамалар мен дәнекерлеуші аппараттың қыздырғыш бетіне жанаспауы керек.
15. Іске қосулы бұйымды назарсыз қалдырмаңыз.
16. Желілік кабельдің бұйым арқылы өңделуші бетке тиіп кетуін болдырмаңыз.
17. Желілік кабельді қызу, май және өткір заттардың көздерінен алыс ұстаңыз.
18. Бұйыммен жұмыс жасау кезінде жерге тұйықталған заттармен жанаспаңыз (мәселен, құбыр желілеріне, жылыту радиаторларына, газ плиталарына, тоңазытқышқа).

19. Бұйымды желіден ажырату үшін желілік кабельдің істікшесінен ұстаңыз.
20. Сіздің бұйымды қолданбаған кезіңізде оны әрдайым электр желісінен ажыратып отырыңыз, сонымен қатар:
 - - кез келген ақаулықтар кезінде;
 - - құрал-сайманын ауыстырудың немесе тазалаудың алдында;
 - - жұмыс аяқталғаннан кейін.
21. Бұйымды оны құлап қалғаннан кейін немесе егер онда бүлінудің қандай да болмасын іздері көрінсе қолданбаңыз. Диагностика мен жөндеу үшін авторландырылған сервистік орталықпен хабарласыңыз.
22. Желілік кабель бүлінген жағдайда қауіп-қатерге жол бермеу үшін оны дайындаушы, оның агенті немесе аналогтік білікті тұлға ауыстыруы керек. Желілік кабельді ауыстыру қолданыстағы тарифке сай авторландырылған сервистік орталықта жүзеге асырылады.
23. Жөндеу және техқызметкөрсету аталған нұсқаулыққа қатаң сәйкес жүзеге асырылуы керек.
24. Жөндеу және техқызметкөрсету үшін тек авторландырылған сервистік орталықтарға жүгініңіз.
25. Бұйымды бүлдіруі мүмкін жуғыш заттарды қолданбаңыз (бензин немесе басқа да агрессивтік заттар).
26. Балаларға бұйымға жанасуға рұқсат бермеңіз.

НАЗАР АУДАРЫҢЫЗДАР!

АТАЛҒАН БҰЙЫМДЫ АЛКОГОЛЬДІК НЕ-МЕСЕ ЕСІРТКІЛІК МАСАЙҒАН КҮЙДЕ НЕМЕСЕ ШЫНДЫҚТЫ ОБЪЕКТИВТІ ҚАБЫЛДАУҒА КЕДЕРГІЖАСАЙТЫН БАСҚА ДА ШАРТТАРДА ҚОЛДАНУҒА ТЫЙЫМ САЛЫНАДЫ, ЖӘНЕ БҰЙЫМДЫ ОСЫНДАЙ ЖАҒДАЙЛАРДАҒЫ ЖӘНЕ ШАРТТАРДАҒЫ АДАМДАРҒА СЕНІП ТАПСЫРУҒА БОЛМАЙДЫ!

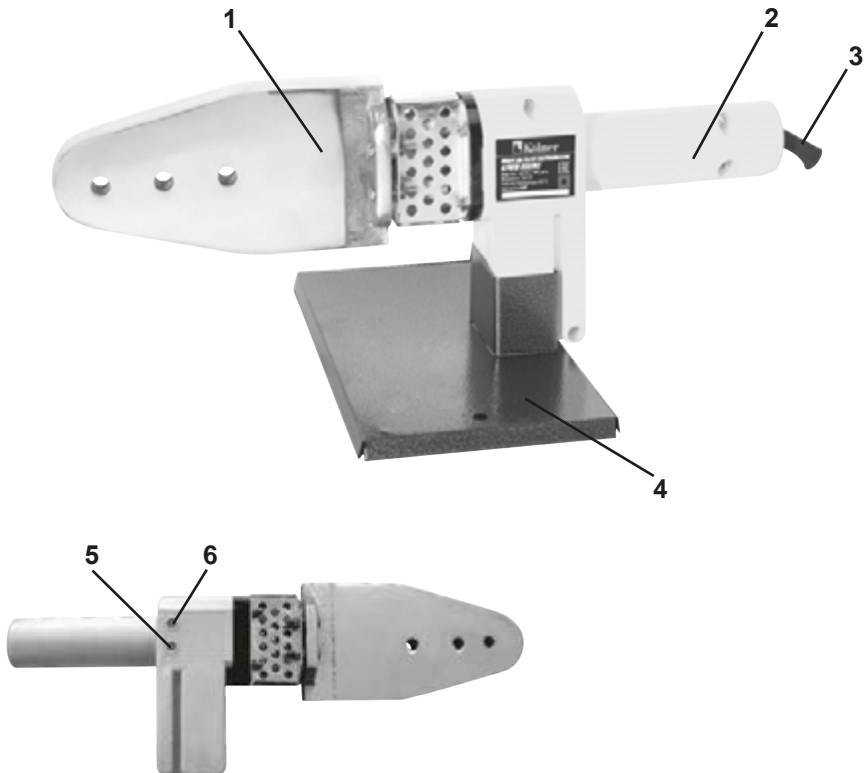
ҚҰРАМДАС БӨЛІКТЕРІ

1. Қыздырғыш элемент
2. Тұтқа
3. Желілік кабель
4. Қойғыш
5. Индикатор желісі
6. Индикатор қыздыру

ЖЕТКІЗІЛІМ ЖИЫНТЫҒЫ

1. Пайдалану жөніндегі нұсқаулық
2. Пластик құбырларды дәнекерлеуге арналған аппарат
3. Саптама(3 жұп):
 - Қыздырғыш қауыз (20 мм, 25 мм, 32 мм) - 3 дана,
 - Қыздырғыш өзек темір (20 мм, 25 мм, 32 мм) – 3 дана
4. Бұранда (2 дана)
5. Бұрағыш
6. Алты қырлы кілт
7. Қойғыш
8. Металл кейс

ЖҰМЫСҚА ДАЙЫНДАУ

1. Дәнекерлеуші аппаратты қуат беруші желіге қосудың алдында желі параметрлерінің аталған нұсқаулықта және аппаратта көрсетілген талаптарға жауап беретіндіктеріне көз жеткізіп алыңыз.
2. Дәнекерлеуші аппараттың және желілік кабелдің бүтіндігін тексеріп алыңыз.
3. Ұзартқышты қолдану кезінде ұзартқыштың дәнекерлеуші аппараттың қуатына есептелгендігіне көз жеткізіңіз.
4. Дұрыс құрастырылғанына және барлық тораптардың сенімді бекітілгендіктеріне көз жеткізіп алыңыз.
5. Қысқы шарттарда тасымалдаудан кейін дәнекерлеуші аппаратты конденсаттың толық кебуіне дейін бөлме температурасында ұстау қажет болады.

ПАЙДААЛНУ

НАЗАР АУДАРЫҢЫЗ! Дәнекерлеуші аппаратпен жұмыс жасау кезінде қолғаптарды қолдануды қатаң ұсынамыз.

САПТАМАЛАРДЫ ОРНАТУ (ҚАУЫЗДАР, ӨЗЕК ТЕМІРЛЕР)

Дәнекерлеуші саптамалары таза бо-

лулары керек. Орнату алдында оларды тексеріп алу керек. Қажет болған жағдайда қыздырғыш қауызды және қыздырғыш өзек темірді спиртпен суланған талшықты емес дөрекі қағаз майлықпен тазарту керек. Дәнекерлеу саптамаларын әрдайым олардың беті қыздырғыш элементтің жиегінен шықпайтынды етіп орнату қажет. Аппаратты қойғышқа (5) орналастырыңыз. Қажетті диаметрдегі қыздырғыш қауызды және өзек темірді қыздырғыш элементтің (1) қос жағынан орнатыңыз. Бұрандаманы қыздырғыш элементтің саңылауына қойыңыз және қауызды алты қырлы кілттің көмегімен өзек темірмен бекітіңіз. Бұл ретте саптамалардың барлық өз бетімен қыздырғыш элементке жабысуына назар аудару керек болады. Саптамалардың жабынын бүлдірмеу үшін қысқаштарды немесе басқа да бөйімделмеген құралдарды қолдануға тыйым салынады. Үлкен диаметрдегі қауыздар әдетте корпусқа жақын қондырмалы орнына орналастырылады.

ПАЙДАЛАНУҒА ДАЙЫНДАУ

Желілік кабелді электр желісіне қосыңыз. Пластик құбырларын дәнекерлеуге қажетті температура кем дегенде 260°C құрайды. Аппарат жұмыс температурасына қол жеткізген кезде қызыл индикатор сөнеді. Сіздің назарыңызды егер индикаторлар ұзақ уақыт бойы өзгеріссіз болса, онда бұның дәнекерлеуші аппараттың қате жұмыс істеуін білдіретіндігіне аудартамыз. Жұмыс кезеңін тоқтатыңыз және кабелді жылдам электр желісінен ажыратыңыз.

НАЗАР АУДАРЫҢЫЗ! Бірінші дәнекерлеу дәнекерлеу температурасына жеткен кезде кем дегенде 5 минуттан кейін жүргізілуі керек!

Құбырдың қажеьы ұзындығын кесіңіз. Графит өзектің көмегімен құбырдың соңында дәнекерлеу тереңдігін белгілеңіз. Қажет болған жағдайда қылауларды және кесу кезінде пайда болған жоңқаларды алып тастаңыз.



ДӘНЕКЕРЛЕУ

Пластик құбырдың ұшын айналдырмай қыздырғыш қауызға дәнекерлеудің белгіленген тереңдігіне дейін қойыңыз және бір уақытта, айналдырмай, біріктіргіш бөлшекті қыздырғыш өзек темірге дейін аяғына дейін қондырыңыз. Қызу уақытын міндетті түрде сақтау керек (төмендегі кестені қар.).



НАЗАР АУДАРЫҢЫЗ! Қызу уақытын есептеу тек қыздырғыш қауызда және өзек темірде қажетті дәнекерлеу тереңдігіне қол жеткізілген кезде ғана басталады. Алдын-ала ұйғарылған қызу уақыты аяқталғаннан кейін пластик құбырды және саптамалардан біріктіргіш бөлшектерді тез шешіңіз, және

дәнекерлеудің белгіленген тереңдігі пайда болушы қатпармен жабылатындай етіп бір-бірімен қосыңыз.

НАЗАР АУДАРЫҢЫЗ! Пластик құбырды біріктіргіш бөлшекке тым терең қоюға болмайды, қатпар біріктіргіш бөлшектің жиегінен алыс кетпеуі керек, әйтпесе бұл тарылуға немесе құбырдың тығындалуына әкеліп соқтыруы мүмкін. Ары қарай қосылған элементтерді біраз уақыт ұстау керек, одан кейін түйіндесулер және дәнекерленген бөлшектердің табиғи салқындауы орын алады.

Өңдеу кезінде қосылған элементтер бекітілген болулары керек. Осы уақытта қосылыстарды түзетуге болады.

Бұл тұзетулер тек құбырды және біріктіргіш бөлшекті теңестірумен ғана шектеледі. Элементтерді бұрау қолжетімді емес болады. Салқындау уақыты өткеннен кейін қосылысты теңестіруге болмайды.



Салқындату уақыты өткеннен кейін біртұтас қосылған элементтер толық

жүктемеге ұшырай алады. Пластик құбырдың және біріктіргіш бөлшектің балқуының нәтижесінде жүйелік элементтер материалының монолиттік қосылуы орын алады.

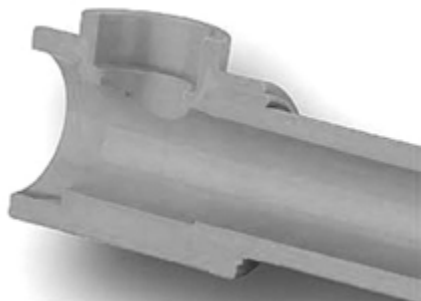

Қызған құралда саптамаларды ауыстыру кезінде, одан кейін дәнекерлеуші құралдың жұмыс температурасын қайта бақылау қажет болады.

Дәнекерлеу жұмыстары аяқталғаннан кейін құралды сөндіру және оны су-

ытып алу керек. Құралды сумен салқындатуға үзілді-кесілді тыйым салынады, бұл термокедергінің істен шығуына әкеліп соқтыруы мүмкін.

Дәнекерлеуші аппараттың және саптамалардың ластануларына жол бермеңіз. Күйіп кеткен бөлшектер сапасыз дәнекерлеудің себебі болуы мүмкін. Дәнекерлеуші аппараттың жұмыс температурасын тиісті өлшем құралдарының көмегімен тұрақты тексеріп отыру немесе мұндай тексерістерді жүргізуді мамандарға тапсыру қажет.

КӨДЕГЕ ЖАРАТУ

Пайдалануға жарамсыз бұйымды көдеге жарату кезінде қоршаған ортаға зиян келтірмеу үшін барлық шараларды қолданыңыз. Бұйымды өз бетіңізбен көдеге жаратуға тырысу жөн болмайды. Арнайы қызметке жүгіну ұсынылады.

ПРИМЕРНАЯ ТАБЛИЦА РАБОЧЕГО ЦИКЛА

Диаметр насадки (мм)	Время нагрева трубы/фитинга (сек)	Глубина нагрева трубы (мм)	Время охлаждения (мин)
20	5	14	3
25	7	16	3
32	8	20	4
40	12	21	4
50	18	22,5	5
63	24	150	6

Примечание: Если работы проходят при температуре ниже 5°C, необходимо увеличить время нагрева трубы/фитинга.

ҚЫЗМЕТ МЕРЗІМІ

Бұл өнім барлық талаптарын сақтаған кезде, осы пайдаланушы нұсқаулығын тиіс атқара кемінде 3 жыл болуы тиіс. Өндіруші-Фирма құқығын өзіне қалдырады конструкциясына және жинақтауды керек емес нашарлататын пайдалану тауар сапасы.

КЕПІЛДІКТІ ШАРТТАР

НАЗАР АУДАРЫҢЫЗ! Бұйымды сатып алу кезінде жиынтықтылығын және дұрыстығын тексеруді, сонымен қатар кепілдік талонының дұрыс толтырылуын талап етіңіз.

1. Кепілдік міндеттемелер сатып алынған күні, сериялық нөмірі, сауда ұйымының мөрі (мөртабаны), сатушының қолтаңбасы көрсетілген кепілдік талоны дұрыс толтырылған кезде ғана жүзеге асырылады. Сізде дұрыс толтырылған кепілдік талоны болмаған жағдайда біз Сіздің аталған ұйымның сапасы бойынша шағымыңызды қабылдамауға мәжбүр боламыз.

2. Түсінбеушіліктерге жол бермеу үшін бұйыммен жұмыс жасауды бастамастан бұрын Сізден пайдалану жөніндегі нұсқаулықпен мұқият танысып шығуды өтінеміз.

3. Сіздің назарыңызды бұйымның тек тұрмыстық тағайындалуға ғана арналғандығына аударамыз.

4. Ресей Федерациясының қолданыстағы заңнамасы аталған кепілдік шарттардың құқықтың негіздемесі болып табылады, атап айтқанда, «Тұтынушылардың құқығын қорғау» Федералды заңының соңғы редакциясы және Ресей Федерациясының Азаматтық кодексі.

5. Бұйымға кепілдік пайдалану мерзімі 12 айды құрайды. Бұл мерзім бөлшектік желі арқылы сатылғаннан күнінен бастап

есептеледі.

6. Біздің кепілдік міндеттемелер тек кепілдік мерзімнің ішінде анықталған ақаулықтарға және дайындаушы-кәсіпорынның кінәсі бойынша жол берілген өндірістік, технологиялық және құрылымдық ақауларға ғана таралады.

7. Кепілдік міндеттемелер келесілерге таралмайды:

7.1. Бұйымда төмендегі аталғандардың нәтижесінде орын алған ақаулықтарға:

- қолданушы арқылы пайдалану жөніндегі нұсқаулықтағы ұйғарымдардың сақталмауы;

- сыртқы немесе басқа да кез келген әсер етумен шақырылған механикалық бүліну;

- бұйымға жаңбыр, қар, жоғары ылдамдылық, қызу, агрессивтік орталар секілді жағымсыз атмосфералық және сыртқы әсерлер, қуат беруші электр желісі параметрлерінің пайдалану жөніндегі нұсқаулықтың талаптарына сәйкессіздігі;

- өндіруші арқылы ұсынылмаған немесе мақұлданбаған керек-жарақтарды және қосалқы бөлшектерді қолдану;

- бұйымның ішіне бөгде заттардың түсіп кетуі немесе желдеткіш саңылаулардың шаң, шағын бөлшектер және т.б. қалдықтардың үлкен мөлшерімен бітеліп қалуы.

7.2. оған уәкілетті емес тұлғалар арқылы ашылуға, жөндеуге немесе түрлендіруге ұшыраған бұйымға.

7.3. бұйымға лайықсыз қараудың немесе сақтаудың нәтижесінде орын алған ақаулықтарға:

- бұйымның металл элементтерінде тоттардың болуы;

- желілік кабелдегі үзіктер мен кесіктер;

- жарықшақтар, сызаттар, корпусың қатты ескіруі.

7.4. электрлі қозғалтқыштың немесе басқа да тораптар мен бөлшектердің

істен шығуына әкеліп соқтыратын асқын жүктелулердің нәтижесінде орын алған ақаулықтарға.

Мінсіз асқын жүктелулердің белгілеріне жататындар:

- бұйымның бөлшектері мен тораптарының деформациялануы немесе балқуы;

- сымдардағы оқшаулағыштардың қараюы немесе күйі.

7.5. Шығын матери-алдарына, ауыстырмалы бөлшектерге.

7.6. Оқылатын сериялық нөмірі жоқ бұйымға.

Сіздің назарыңызды бұйымды сервистік орталыққа және одан жеткізудің соңғы тұтынушы (иегері) арқылы немесе оның қаражатының есебінен жүзеге асырылатындығына аудартамыз.

НАЗАР АУДАРЫҢЫЗ! Бұйымды сатып алу кезінде жиынтықтылығы мен дұрыстығын тексеруді, сонымен қатар кепілдік талонның дұрыс толтырылуын талап етіңіз.

Авторландырылған сервистік орталықтарда ауыстырылған бөлшектер мен тораптарға 3 ай кепілдік беріледі. Құралға кепілдік жағдайды орнату бойынша техникалық куәландыру тек авторландырылған сервистік орталықта ғана жүргізіледі.

Дайындаушы-фирма сатып алушылардың назарын бұйымды жеке мұқтаждықтары аясында пайдалану кезінде осы пайдалану жөніндегі нұсқаулықта келтірілген қолдану ережелерін сақтау бұйымның қызметтік мерзімі осы нұсқаулықта көрсетілген мерзімнен айтарлықтай асып кетуі мүмкін екендігіне аудартады.

Дайындаушы-фирма өзіне тауардың сапасын нашарлатпайтын құрылымы мен жиынтығына өзгерістер енгізу құқығын қалдырады. Сервистік орталықтардың тізімін сатушыдан немесе www.kolner-tools.com сайтынан білуге болады.

Импортер/шағымдарды қабылдауға уәкілетті ұйым : «Омега» ЖШҚ
Мекен-жай: 432006, Ресей, Ульяновск қ., Локомотивная көш., 14.

Дайындаушы: Сан-Мун Индастриал Ко., Лимитед

Мекен-жай: 136, Чангянг роад, зона С, Нинбо Янгбей Инвестмент Пиониринг Центр, Нинбо, Қытай

ҚХР жасалған

Дайындалған күні сериялық нөмерде көрсетілген



ТЕХНИКАЛЫҚ СИПАТТАМАЛАРЫ

Кернеу/жиілік	220 В ± 10 % / 50 Гц
Тұтынылушы қуат	800 Вт
Саптамалардың диаметрлері	20, 25, 32 мм
Жұмыс температурасы	300° С
Аппараттың қызу уақыты	2,5 мин.
Желілік кабелдің ұзындығы	1,5 м
Салмағы/кейспен салмағы	0,8/1,9 кг
Қызметтік мерзімі	3 жыл