

5. اضغط على الزر ON/OFF (تشغيل/إيقاف التشغيل) مرتين، وسيومض المؤشر AUTO (تلقائي). ستعرض الشاشة LCD الوقت الحالي. يمكنك رؤية وقت البدء التلقائي بالضغط على PROG (البرنامج).  
ملاحظة: يمكنك إلغاء وظيفة البدء التلقائي بالضغط على الزر ON/OFFO (التشغيل/إيقاف التشغيل) بمجرد إيقاف الجهاز، أو الضغط على الزر ON/OFF (تشغيل/إيقاف التشغيل) مرتين لبدء التحضير على الفور. إذا كنت تريد تغيير وقت بدء التشغيل التلقائي، اتبع الخطوات من 1 إلى 5 المذكورة أعلاه مرة أخرى.  
عندما يحين الوقت، سينطفئ مؤشر AUTO (تلقائي)، بينما يضيء مؤشر RUN (التشغيل) وسيبدأ تحضير القهوة. سيتوقف الجهاز عن العمل تلقائياً بعد ساعتين، إذا لم يتم فصله يدوياً بعد اكتمال التحضير.

## الصيانة

## 1. التنظيف

- لا تنس إزالة القابس من المقبس المثبت بالجدار قبل تنظيف الجهاز.
- يمكنك تنظيف السطح باستخدام قطعة قماش مبللة.
- يجب غسل الأجزاء القابلة للإزالة بماء دافئ به صابون. قم بشطفها قبل التركيب.
- 2. إزالة القشور
- يجب إزالة قشور الجهاز كل 3 إلى 4 شهور للاحتفاظ بالكفاءة العالية.
- املاً خزان المياه بالخل العادي ولا تضع القهوة المطحونة في الفلتر.
- 3. قم بتشغيل الجهاز وسوف يضيء المؤشر.
- سيتم سقوط الماء المغلي في الدلو خلال 20 دقيقة.
- كرر الخطوات أعلاه لإزالة آية بقايا قشرية.
- اشطف الدلو بعد الاستخدام.

## البيانات التقنية:

240-220 فولت • 60/50 هرتز • 900 وات

## التخلص من الجهاز بطريقة صديقة للبيئة

يمكنك المساعدة في حماية البيئة! رجاء تذكر احترام القوانين المحلية: سلم الأجهزة الكهربائية التي لاتعمل إلى مركز مناسب للتخلص من المخلفات.

INSTRUCTION MANUAL  
COFFEE MAKERBEDIENUNGSANLEITUNG  
KAFFEE MASCHINEРУКОВОДСТВО  
ПОЛЬЗОВАТЕЛЯ  
КОФЕВАРКАINSTRUKCJA OBSŁUGI  
EKSPRES DO KAWYMANUAL DE INSTRUCTIUNI  
CAFETIERAPRIRUČNIK ZA KORIŠĆENJE  
APARATA ZA KAFULIETOTĀJA RAMĀCĪBA  
KAFIJAS APARĀTSNAUDOJIMO INSTRUKCIJA  
KAVOS APARATASУПЪТВАНЕ ЗА ИЗПОЛЗВАНЕ  
НА КАФЕМАШИНАІНСТРУКЦІЯ З ЕКСПЛУАТАЦІЇ  
КАВОВАРКАMODE D'EMPLOI  
MACHINE À CAFÉMANUAL DE  
INSTRUCCIONES  
CAFETERA

دليل التعليمات  
جهاز تحضير القهوة

massimo



ENGLISH.....	PAGE 2	SCG/CRO/B.i.H..	STRANA 16	FRANÇAIS .....	PAGE 28
DEUTSCH .....	SEITE 4	LATVIAN.....	LPP. 18	ESPAÑOL.....	PÁGINA 31
РУССКИЙ .....	СТР. 7	LIETUVIU K.....	P. 20	العربية.....	الصفحة 34
POLSKI.....	STRONA 10	БЪЛГАРСКИ .....	СТР. 22		
ROMANESTE.....	PAGINA 13	УКРАЇНСЬКА.....	СТОР. 25		



## INSTRUCTION MANUAL COFFEE MAKER

### IMPORTANT SAFETY INSTRUCTIONS

When using electrical appliances, basic safety precautions should always be followed to reduce the risk of fire, electric shock and/or injury to persons, including the following,

#### READ AND SAVE ALL INSTRUCTIONS

- Before connecting the appliance, make sure the voltage indicated on the appliance corresponds with the main voltage in your home.
- Do not allow the cord to hang over the edge of the table or work surface, or touch hot surfaces.
- Do not use the appliance on or near hot surfaces, radiant rings or naked flames.
- Unplug the appliance from the mains supply before cleaning never use abrasive cleaners on the outside of the coffee maker as this may result in scratching and or damage.
- For safety reasons we do not recommend the appliance to be used by children.
- Do not immerse the appliance in the water or other liquid.
- Never switch on the power if there is no water in the water tank.
- Do not operate the appliance with a damaged cord or plug or after the appliance malfunctions or is dropped or damaged in any manner. Return the appliance to the retail store from where you purchased it.
- Do not use outdoors.
- Do not use the appliance on or near hot surfaces, radiant rings or naked flames.
- Never overfill the water tank, if the water tank is overfilled it is likely to eject boiling water.
- Do not clean container with cleansers, steel wool pads, or other abrasive materials.
- Do not place the coffee maker on hot surface or beside fire in order to avoid to be damaged.
- Be careful not to get burned by the steam.
- Do not let the coffee maker operate without water.
- Do not use a cracked container or a container having a loose or weakened handle.
- Some parts of appliance are hot when operated, so do not touch with hand. Use handles or knobs only.
- Never leave the empty carafe on the warming plate otherwise the carafe is liable to crack.
- Do not set a hot container on a hot or cold surface.
- This appliance is not intended for use by persons (including children) with reduced physical, sensory or mental capabilities, or lack of experience and knowledge, unless they

- have been given supervision or instruction concerning use of the appliance by a person responsible for their safety.
- Children should be supervised to ensure that they do not play with the appliance.

#### FOR HOUSEHOLD USE ONLY SAVE THESE INSTRUCTIONS

**IF FOR ANY REASON THE APPLIANCE DOES NOT FUNCTION CORRECTLY PLEASE RETURN IT TO THE RETAILSTORE FROM WHERE YOU PURCHASED IT.**

#### DESCRIPTION



- Funnel
- Anti-drip valve
- Control panel
- Carafe
- Top lid
- Water tank
- Main Housing
- Warming plate

#### CONTROL PANEL

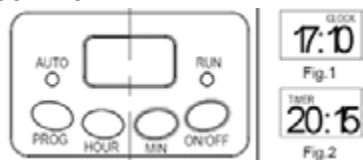

#### BEFORE THE FIRST USE

Check that all accessories are complete and the unit is not damaged. Add water into water tank to the max level and brew water for several times without coffee powder, then discard the water. Clean all detachable parts thoroughly with warm water.

#### USING YOUR COFFEE MAKER

- Open the water tank lid and fill the water tank with cold drinking water. The water level should not exceed MAX level as indicated on water gauge.
  - Place the funnel into the funnel support and make sure the funnel is assembled correctly, then place the filter paper in the funnel, and make sure it is assembled correctly.
  - Add proper coffee powder into filter paper. Usually a cup of coffee need a level spoon of coffee powder, but you may adjust according to personal taste.
  - Insert the carafe on warming plate horizontally.
  - Plug the power cord into the outlet. The LCD will display "12:00" and the colon will flash, but all the button lights will not illuminate.
  - Press ON/OFF button, the indicator of RUN will be illuminated red. The appliance will begin working.
- Note:** This unit has strength adjustment function, if you want to increase the coffee strength, you can press and hold ON/OFF button for 4 seconds to start brewing, the indicator will flash constantly until coffee brewing finish.
- The brewing process can be interrupted by pressing the ON/OFF button twice again at any time, and the indicator of RUN will be extinguished. The appliance will continue brewing once ON/OFF is pressed again.

**Note:** You can take out carafe, pour and serve at any time. The appliance will stop dripping automatically. But the time cannot exceed 30 seconds.

- Remove out carafe to serve when finish brewing (about one minute later after the coffee stops dripping out.)

**Note:** the coffee you get will less than the water you have added, as some water is absorbed by coffee ground.

- When the process is finished, if you do not want to serve immediately, keep the coffee maker is energized, the coffee can be kept warm in the warming plate. The appliance will be cut off power automatically after two hours if it has not been manually disconnected at the completion of brewing. For an optimum coffee taste, serve it just after brewing.
- Always turn the coffee maker off and disconnect the power supply when not use.

**Note:** pay attention to pour the coffee out, otherwise you may be hurt as the temperature of coffee just finished is high.

#### AUTOMATIC START FUNCTION

If you do not want the coffee maker to start operation immediately, for example now it is 5:10 pm, you hope that the coffee maker will automatically start at 8:15 in the evening, first

follow steps 1 to 5 of above section, then you can set the automatic start function as follows:

- Press PROG button one time, the word CLOCK is showed at the up-right corner on display.
- Press the HOUR and MIN button continuously to set the present time (real clock), that is 17:10 (See fig. 1).

**Note:** the time cycle is 24 hours.

- Press PROG button once again and the word TIMER shows on up-left corner of display.
- Set the delayed starting time by pressing HOUR and MIN button repetitively, that is 20:15 (see Fig. 2).
- Press the ON/OFF twice, the indicator of AUTO will illuminate. The LCD will display the current clock. You may see the automatic start time by pressing PROG.

**Note:** You may cancel the automatic start function by pressing ON/OFF once to stop machine, or pressing ON/OFF button twice to start brewing immediately. If you want to change the automatic start time, only following the above 1-5 steps again.

When the time is due the indicator of AUTO will go out, while the indicator of RUN turn on and the unit starts brewing. The appliance will be cut off power automatically after two hours if it has not been manually disconnected at the completion of brewing.

#### MAINTENANCE

- Clean
  - Do not forget to remove the plug from the wall socket before cleaning the appliance.
  - You can clean the surface with a damp cloth.
  - The removable items should be washed in hot soapy water. Rinse them before fixing.
- Descaling
  - You should descale the appliance every 3-4 months so as to keep high efficiency.
  - Fill the water tank with ordinary vinegar and do not put ground coffee into the filter.
- Switch on the power and the indicator will light up.
  - All boiling water will drop into the jug within 20 minutes.
  - Repeat the above to remove any scale remainders.
  - Rinse the jug after use.

#### TECHNICAL DATA:

220-240V • 50/60Hz • 900W

#### Environment friendly disposal

You can help protect the environment! Please remember to respect the local regulations: hand in the non-working electrical equipments to an appropriate waste disposal center.

## BENUTZERHANDBUCH KAFFEEEMASCHINE

### WICHTIGE SICHERHEITSANWEISUNGEN

Um das Brandrisiko, die Stromschlaggefahr und/oder Verletzungen an Personen bei der Verwendung von elektrischen Geräten zu verringern, sollten immer grundsätzliche Sicherheitsvorkehrungen befolgt werden, einschließlich:

### DIESE ANWEISUNGEN LESEN UND AUFBEWAHREN

1. Stellen Sie sicher, dass die auf dem Gerät angegebene Spannung mit der Spannung in Ihrem Haushalt übereinstimmt, bevor Sie das Gerät einstecken.
2. **Das Kabel nie über die Ecke eines Tisches oder einer Arbeitsplatte hängen lassen und sicherstellen, dass es mit keinen heißen Oberflächen in Berührung kommt.**
3. Das Gerät nicht auf oder in der Nähe von heißen Oberflächen, Heizkörpern oder offenen Flammen betreiben.
4. Das Gerät vor der Reinigung ausstecken. Für die Reinigung des Gehäuses nie scheuernde Reinigungsmittel verwenden, da dies zu Kratzern oder Schäden führen könnte.
5. Aus Sicherheitsgründen sollten Kinder dieses Gerät nicht betreiben.
6. Das Gerät nicht in Wasser oder andere Flüssigkeiten eintauchen.
7. Das Gerät nie einschalten, wenn kein Wasser im Wassertank ist.
8. Das Gerät nicht verwenden wenn das Kabel oder der Stecker beschädigt sind, das Gerät nicht richtig funktioniert, zu Boden gefallen oder sonst wie beschädigt ist. Das Gerät bei eventuell notwendigen Reparaturen zurück zum Händler bringen.
9. Nicht im Freien verwenden.
10. Das Gerät nicht auf oder in der Nähe von heißen Oberflächen, Heizkörpern oder offenen Flammen betreiben.
11. Den Wassertank nie überfüllen. Wenn zu viel Wasser im Tank ist, kann kochendes Wasser überlaufen.
12. Reinigen Sie den Behälter nicht mit Reinigungsmitteln, Stahlwolle oder anderen scheuernden Materialien.
13. Stellen Sie die Kaffeemaschine nicht auf eine heiße Oberfläche oder neben brennende Flammen, um Schäden am Gerät zu vermeiden.
14. Achten Sie darauf, sich nicht am heißen Dampf zu verbrennen.
15. Schalten Sie die Kaffeemaschine nicht ohne Wasser ein.

16. Verwenden Sie keine Behälter, die eingerissen sind oder deren Griff locker oder instabil ist.
17. Einige Teile werden während des Betriebs heiß; nicht berühren. Fassen Sie das Gerät nur an den Griffen und Tasten an.
18. Lassen Sie die leere Kanne nicht auf der Warmhalteplatte stehen, anderenfalls könnte sie zerspringen.
19. Stellen Sie heiße Behälter nicht auf einen heißen oder kalten Untergrund.
20. Dieses Gerät ist nicht für die Benutzung durch Personen (einschließlich Kinder) mit verminderten physischen, sensorischen und geistigen Fähigkeiten oder unzureichender Erfahrung und Kenntnis geeignet, es sei denn, es wurden Anleitungen betreffs der Benutzung des Geräts durch eine verantwortliche Aufsichtsperson erteilt.
21. Kinder müssen beaufsichtigt werden, damit sie nicht mit dem Gerät spielen.

### NUR FÜR HAUSHALTE GEEIGNET BEWAHREN SIE DIESE ANWEISUNGEN SORGFÄLTIG AUF.

### WENN DAS GERÄT AUS IRGEND EINEM GRUND NICHT RICHTIG FUNKTIONIERT, BRINGEN SIE ES ZU DEM HÄNDLER ZURÜCK, BEI DEM SIE DAS GERÄT GEKAUFT HABEN.

### BESCHREIBUNG



1. Filtereinsatz
2. Tropfschutzventil
3. Bedienfeld
4. Kaffeekanne
5. Oberer Deckel
6. Wassertank
7. Hauptgehäuse
8. Warmhalteplatte

### BEDIENFELD

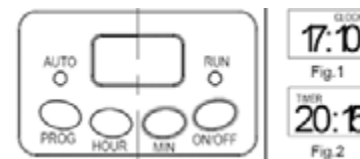

### VOR DEM ERSTGEBRAUCH

Auf Vollständigkeit des Zubehörs und unbeschädigtes Gerät prüfen. Die maximale Wassermenge in den Wassertank geben und das Wasser mehrmals (ohne Kaffeepulver) durchlaufen lassen und danach entsorgen. Alle abnehmbaren Teile gründlich mit warmem Wasser reinigen.

### ANWENDUNG DER KAFFEEMASCHINE

1. Den Deckel des Wassertanks öffnen und den Wassertank mit kaltem Trinkwasser befüllen. Der Wasserstand sollte den auf der Wasserstandsanzeige markierten MAXIMALEN Füllstand nicht überschreiten.
2. Den Filtereinsatz in den Filterhalter einsetzen und sicherstellen, dass er richtig montiert ist. Danach Filterpapier in den Filtereinsatz einlegen.
3. Die entsprechende Menge Kaffeepulver in das Filterpapier geben. In der Regel benötigt eine Tasse Kaffee einen Löffel Kaffeepulver, jedoch kann die Menge dem persönlichen Geschmack angepasst werden.
4. Stellen Sie die Kaffeekanne auf die Warmhalteplatte.
5. Stecken Sie das Stromkabel in eine Steckdose. Auf dem LCD-Display erscheint „12:00“ und der Doppelpunkt blinkt, die Tastenbeleuchtung ist jedoch aus.
6. Die Taste „AN/AUS“ drücken und die Anzeige von „RUN“ (Brühen) leuchtet rot. Das Gerät beginnt zu arbeiten.

**Hinweis:** Das Gerät verfügt über eine Funktion zur Anpassung der Brühstärke. Wenn Sie die Stärke des Kaffees erhöhen möchten, halten Sie die Taste „AN/AUS“ für 4 Sekunden gedrückt, um mit dem Brühvorgang zu beginnen. Die Anzeige blinkt, bis das Brühen des Kaffees abgeschlossen ist.

7. Der Brühvorgang kann durch zweimaliges Drücken der Taste AN/AUS unterbrochen werden und die Anzeige von „RUN“ (Brühen) erlischt. Das Gerät setzt den Brühvorgang fort, wenn AN/AUS erneut gedrückt wird.

**Hinweis:** Sie können die Kaffeekanne jederzeit herausnehmen, um Kaffee zu entnehmen. Das Gerät unterbricht den Tropfvorgang automatisch. Die Zeit darf jedoch 30 Sekunden nicht überschreiten.

8. Nach Abschluss des Brühvorgangs (ungefähr eine Minute nachdem kein Kaffee mehr aus

dem Filter tropft) können Sie die Kaffeekanne zur Entnahme von Kaffee entfernen.

**Hinweis:** Die Menge des gebrühten Kaffees ist geringer als die eingefüllte Wassermenge, da etwas Wasser vom Kaffeepulver aufgenommen wird.

9. Wenn der Brühvorgang abgeschlossen ist, Sie jedoch nicht sofort servieren möchten, können Sie den Kaffee warmhalten, indem Sie die Kaffeekanne auf der Warmhalteplatte des eingeschalteten Gerätes belassen. Die Kaffeemaschine schaltet sich automatisch nach zwei Stunden aus, wenn sie nicht zuvor nach Abschluss des Brühvorgangs manuell abgeschaltet wird. Servieren Sie den Kaffee direkt nach dem Brühen, um den besten Kaffeegeschmack zu erhalten.
10. Die Kaffeemaschine ausschalten und von der Stromversorgung trennen, wenn sie nicht verwendet wird.

**Hinweis:** Frisch gebrühter Kaffee ist sehr heiß, seien Sie daher beim Eingießen von Kaffee vorsichtig.

### AUTOMATISCHE STARTFUNKTION

Wenn die Kaffeemaschine nicht sofort mit dem Brühvorgang beginnen soll, z. B. es ist 17:10 Uhr und Sie möchten, dass die Kaffeemaschine den Brühvorgang automatisch um 20:15 Uhr beginnt, führen Sie erst die oben genannten Schritte 1 bis 5 aus und stellen dann die automatische Startfunktion wie folgt ein:

1. Drücken Sie die Taste „PROG“ einmal und das Wort „CLOCK“ (Uhr) wird in der oberen rechten Ecke des Displays angezeigt.
2. Drücken Sie die Tasten „HOUR“ (Stunde) und „MIN“ (Minute) kontinuierlich, um die aktuelle Zeit (in unserem Beispiel 17:10 Uhr) einzustellen (Siehe Abb. 1).
- Hinweis:** Der Zeitzyklus beträgt 24 Stunden.
3. Drücken Sie die Taste „PROG“ erneut und das Wort „TIMER“ erscheint in der oberen linken Ecke des Displays.
4. Stellen Sie die gewünschte Startzeit (in unserem Beispiel 20:15 Uhr) mithilfe der Tasten „HOUR“ (Stunde) und „MIN“ (Minute) ein, indem diese wiederholt gedrückt werden (Siehe Abb. 2).
5. Die Taste „AN/AUS“ zweimal drücken und die Anzeige von „AUTO“ leuchtet auf. Auf dem LCD-Display wird die aktuelle Uhrzeit angezeigt. Sie können die automatische Startzeit durch Drücken der Taste „PROG“ anzeigen.

**Hinweis:** Sie können die automatische Startfunktion durch einmaliges Drücken der Taste AN/AUS abbrechen. Zweimaliges Drücken der Taste AN/AUS startet den Brühvorgang sofort. Wenn Sie die automatische Startzeit ändern

möchten, führen Sie die oben erwähnten Schritte 1 bis 5 erneut durch.

Wenn es Zeit für den Start des automatischen Brühvorgangs ist, erlischt die Anzeige „AUTO“, die Anzeige „RUN“ (Brühen) leuchtet auf und das Gerät beginnt mit dem Brühvorgang. Die Kaffeemaschine schaltet sich automatisch nach zwei Stunden aus, wenn sie nicht zuvor nach Abschluss des Brühvorgangs manuell abgeschaltet wird.

### WARTUNG

- Reinigung
  - Vor der Reinigung immer den Netzstecker ziehen.
  - Das Gehäuse mit einem feuchten Tuch abwischen.
  - Die abnehmbaren Elemente sollten in heißem Seifenwasser gereinigt werden. Die abnehmbaren Teile vor dem Anbringen abspülen.
- Entkalken
  - Sie sollten das Gerät alle 3-4 Monate entkalken, um die hohe Effizienz beizubehalten.
  - Füllen Sie dazu den Wassertank mit gewöhnlichem Essigwasser und füllen Sie kein Kaffeepulver in den Filter.
- Das Gerät einschalten und die Kontrollleuchte geht an.
  - Das gesamte kochende Wasser wird innerhalb von 20 Minuten in die Kanne gefüllt.
  - Den oben beschriebenen Vorgang wiederholen, um Kalkrückstände zu entfernen.
  - Die Kaffeekanne danach abspülen.

### TECHNISCHE DATEN:

220-240V • 50/60Hz • 900W

### Entsorgung

Helfen Sie mit beim Umweltschutz! Entsorgen Sie Elektroaltgeräte nicht mit dem Hausmüll. Geben Sie dieses Gerät an einer Sammelstelle für Elektroaltgeräte ab.

## РУКОВОДСТВО ПОЛЬЗОВАТЕЛЯ КОФЕВАРКА

### ИНСТРУКЦИЯ ПО БЕЗОПАСНОСТИ

Для того чтобы избежать возникновения пожара, поражения электрическим током и/или травмирования окружающих во время эксплуатации электрических приборов, необходимо придерживаться основных мер безопасности, включая:

### ПРОЧИТАЙТЕ И СОХРАНИТЕ ДАННУЮ ИНСТРУКЦИЮ

- Перед тем как подключить устройство, убедитесь, что указанное на Вашем приборе напряжение совпадает с локальным напряжением.
- Кабель не должен свешиваться с углов рабочей поверхности стола. Убедитесь, что он не касается какой-либо горячей поверхности.
- Не эксплуатируйте прибор вблизи от горячих поверхностей, нагревательных элементов или источников открытого огня.
- Перед чистой отсоедините прибор от источника питания. Никогда не пользуйтесь абразивными чистящими средствами для чистки корпуса, так как они могут поцарапать или повредить прибор.
- Из соображений безопасности не позволяйте детям пользоваться прибором.
- Не опускайте прибор в воду или какую-либо другую жидкость.
- Никогда не включайте прибор, если в резервуаре нет воды.
- Не эксплуатируйте прибор, если поврежден кабель или штекер, когда прибор функционирует неправильно, после падения на землю или после какого-либо другого повреждения. Для проведения необходимого ремонта отнесите прибор в магазин, в котором Вы его приобрели.
- Не эксплуатируйте прибор вне помещения.
- Не эксплуатируйте прибор вблизи от горячих поверхностей, нагревательных элементов или источников открытого огня.
- Никогда не переполняйте резервуар для воды. Если в резервуаре слишком много воды, то во время кипения она может выплеснуться наружу.
- Не чистите емкость с помощью моющих средств, металлических губок или иных абразивных материалов.
- Во избежание повреждений не ставьте кофеварку на горячие поверхности или рядом с источником открытого огня.
- Соблюдайте осторожность, чтобы не обжечься паром.
- Не включайте кофеварку без воды.

- Не используйте треснувший кувшин или кувшин с расшатанной ручкой.
- Не касайтесь горячих частей устройства во время работы. Прикасаться можно только к ручке и кнопке.
- Не оставляйте пустой кувшин на площадке для подогрева, иначе он может треснуть.
- Не ставьте горячий кувшин на горячую или холодную поверхность.
- Данный прибор не рекомендуется использовать людям (включая и детей) с ограниченными физическими, сенсорными или умственными возможностями, а также обладающих недостаточным опытом или знанием продукта. Данной категории лиц рекомендуется использовать прибор только под присмотром.
- Дети должны находиться под присмотром взрослых, чтобы удостовериться, что они не играют прибором, а используют его по назначению.

### ИСКЛЮЧИТЕЛЬНО ДЛЯ ДОМАШНЕГО ИСПОЛЬЗОВАНИЯ СОХРАНИТЕ ДАННУЮ ИНСТРУКЦИЮ

**ЕСЛИ ПО КАКОЙ-ЛИБО ПРИЧИНЕ ПРИБОР  
ФУНКЦИОНИРУЕТ НЕПРАВИЛЬНО, ВЕРНИТЕ  
ЕГО В МАГАЗИН, В КОТОРОМ ВЫ ЕГО  
ПРИБОРЕЛИ.**

### ОПИСАНИЕ



- Лоток
- Предохранительный клапан
- Панель управления
- Кувшин
- Крышка
- Резервуар
- Основной блок
- Нагревательная пластина

## ПАНЕЛЬ УПРАВЛЕНИЯ

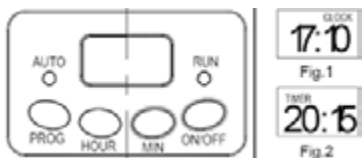

## ПЕРЕД ПЕРВЫМ ИСПОЛЬЗОВАНИЕМ

Проверьте, не повреждено ли устройство и все ли принадлежности на месте. Налейте воду в резервуар до верхней отметки, а затем несколько раз вскипятите и слейте ее без кофе. Тщательно промойте все съемные детали в теплой воде.

## ИСПОЛЬЗОВАНИЕ КОФЕВАРКИ

1. Откройте крышку резервуара и налейте в него холодную питьевую воду. Следите, чтобы уровень воды не превышал отметку «MAX» в смотровом окошке.
  2. Установите лоток в держатель и поместите в лоток фильтровальную бумагу. Убедитесь, что все детали установлены правильно.
  3. Насыпьте в бумагу молотый кофе. Обычно для приготовления чашки кофе достаточно одной ложки кофе без горки, но можно регулировать это количество по вкусу.
  4. Установите кувшин на нагревательную пластину горлышком вверх.
  5. Подключите шнур питания к электророзетке. На ЖК-экране появятся цифры «12:00»; двоеточие будет мигать, подсветка всех кнопок будет выключена.
  6. Нажмите кнопку ON/OFF (ВКЛ./ВЫКЛ.) - индикатор RUN (РАБОТА) загорится красным светом. Устройство начнет работу.
- Примечание:** Устройство позволяет регулировать крепость напитка. Если вы хотите приготовить более крепкий кофе, нажмите и удерживайте кнопку ON/OFF (ВКЛ./ВЫКЛ.) в течение 4 секунд, чтобы начать приготовление напитка. Индикатор будет непрерывно мигать до конца этого процесса.
7. Процесс приготовления напитка можно остановить, нажав кнопку ON/OFF (ВКЛ./ВЫКЛ.) два раза в любое время. Индикатор RUN (РАБОТА) погаснет. Устройство продолжит работу после повторного нажатия кнопки ON/OFF (ВКЛ./ВЫКЛ.).

**Примечание:** Достать кувшин и подать кофе можно в любое время. Устройство автоматически отключает подачу напитка. Однако время не должно превышать 30 секунд.

8. Выньте кувшин и подайте напиток по окончании процесса приготовления

(примерно через минуту, после того как кофе перестанет подаваться в кувшин).

**Примечание:** объем готового напитка меньше, чем объем воды в резервуаре, так как вода поглощается кофейной массой.

9. Если вы не хотите подавать напиток сразу же после окончания процесса приготовления, не отключайте кофеварку от электросети - напиток будет подогреваться за счет нагревательной пластины. Если устройство не отключить вручную, оно отключится автоматически через два часа после окончания процесса приготовления напитка. Кофе имеет оптимальные вкусовые свойства, если его подать сразу же, как только он будет готов.
10. Если вы не планируете использовать кофеварку, обязательно выключите ее и отключите от электросети.

**Примечание:** разливая напиток по чашкам, соблюдайте осторожность: температура только что приготовленного кофе очень высокая - вы можете обжечься.

### ФУНКЦИЯ АВТОМАТИЧЕСКОГО ЗАПУСКА

Если вы хотите, чтобы кофеварка начала готовить напиток в определенное время (например, сейчас 17:10, а вам нужно, чтобы устройство автоматически начало работать в 20:15), выполните шаги с 1 по 5 из предыдущего раздела, а затем настройте функцию автоматического запуска следующим образом:

1. Нажмите кнопку PROG (ПРОГРАММИРОВАНИЕ) один раз; в правом верхнем углу экрана загорится индикатор CLOCK (ЧАСЫ).
  2. С помощью кнопок HOUR (ЧАС) и MIN (МИН.) установите текущее время, то есть 17:10 (См. рис. 1).
- Примечание:** в устройстве используется 24-часовой формат времени.
3. Нажмите кнопку PROG (ПРОГРАММИРОВАНИЕ) еще раз, и в левом верхнем углу экрана загорится индикатор TIMER (ТАЙМЕР).
  4. Установите время отложенного запуска с помощью кнопок HOUR (ЧАС) и MIN (МИН.), в нашем случае - 20:15 (см. рис. 2).
  5. Нажмите на кнопку ON/OFF (ВКЛ./ВЫКЛ.) два раза, загорится индикатор AUTO (АВТО). На ЖК-экране будет показано текущее время. Увидеть время отложенного запуска можно, нажав кнопку PROG (ПРОГРАММИРОВАНИЕ).

**Примечание:** Автоматический запуск можно отключить, нажав кнопку ON/OFF (ВКЛ./ВЫКЛ.)

один раз, чтобы выключить устройство, или нажав ее дважды, чтобы начать приготовление напитка немедленно. Для изменения времени автоматического запуска просто заново выполните шаги 1-5 выше.

Когда наступит назначенное время, индикатор AUTO (АВТО) погаснет, загорится индикатор RUN (РАБОТА), и устройство начнет готовить напиток. Если устройство не отключить вручную, оно отключится автоматически через два часа после окончания процесса приготовления напитка.

## ОБСЛУЖИВАНИЕ

1. Чистка
  - Перед чисткой всегда вынимайте сетевой штекер.
  - Вытирайте корпус мягкой тканью.
  - Съемные элементы необходимо чистить в горячей мыльной воде. Перед тем как снова установить съемные части, ополосните их водой
2. Удаление известки
  - Для достижения максимальной эффективности, необходимо удалять известь из прибора каждые 3-4 месяца.
  - Для этого наполните резервуар для воды обычным уксусом, не насыпая при этом молотый кофе в фильтр.
3. Включите прибор, и загорится контрольный индикатор.
  - В течение 20 минут кипящая вода заполнит кофейник.
  - Повторите вышеописанный процесс, для того чтобы удалить осадок известки.
  - После этого сполосните кофейник

## ТЕХНИЧЕСКИЕ ДАННЫЕ:

220-240В • 50/60Гц • 900Вт

## СРОК ГОДНОСТИ НЕ ОГРАНИЧЕН.

## Экологическая утилизация

Вы можете помочь защитить окружающую среду! Помните о соблюдении местных правил: Отправьте неработающее электрооборудование в соответствующие центры утилизации.

## INSTRUKCJA OBSŁUGI EKSPRES DO KAWY

### WAŻNE WSKAZÓWKI DOTYCZĄCE BEZPIECZEŃSTWA

Aby zredukować ryzyko oparzeń, porażenia prądem elektrycznym oraz/lub obrażeń podczas korzystania z urządzeń elektrycznych należy zawsze przestrzegać podstawowych zasad bezpieczeństwa, a w szczególności:

### NINIEJSZE INSTRUKCJE NALEŻY PRZECZYTAĆ I ZACHOWAĆ DO PÓŹNIEJSZEGO WYKORZYSTANIA

1. Przed podłączeniem urządzenia do zasilania należy się upewnić, że napięcie podane na urządzeniu jest zgodne z napięciem sieciowym.
2. Nie należy dopuszczać, aby przewód zwisał z krawędzi stołu lub blatu; należy się upewnić, że przewód nie ma kontaktu z rozgrzаныmi powierzchniami.
3. Urządzenia nie należy używać w pobliżu gorących powierzchni, kaloryferów i otwartych źródeł ognia.
4. Przed rozpoczęciem czyszczenia urządzenie należy odłączyć od zasilania. Do czyszczenia obudowy nie należy stosować środków szorujących, ponieważ mogą one zarysować i uszkodzić powierzchnię.
5. Ze względów bezpieczeństwa urządzenia nie powinny obsługiwać dzieci.
6. Urządzenia nie należy zanurzać w wodzie ani innych płynach.
7. Urządzenia nie należy włączać, jeśli w zbiorniku nie ma wody.
8. Urządzenia nie należy używać, jeśli kabel sieciowy lub wtyczka są uszkodzone, lub gdy urządzenie nie funkcjonuje prawidłowo, upadło na ziemię wzgl. jest w jakikolwiek sposób uszkodzone. W celu przeprowadzenia ewentualnych napraw urządzenie należy oddać sprzedawcy.
9. Nie używać na wolnym powietrzu.
10. Urządzenia nie należy używać w pobliżu gorących powierzchni, kaloryferów i otwartych źródeł ognia.
11. Nie należy dopuszczać do przepełnienia zbiornika. Zbyt duża ilość wody może spowodować rozlanie wrzątku.
12. Nie czyścić pojemnika środkami czyszczącymi, zmywakami z wełny stalowej lub innymi materiałami trącymi.
13. Nie ustawiać ekspresu do kawy na gorącej powierzchni ani w pobliżu otwartych płomieni, aby uniknąć uszkodzeń.
14. Zachować ostrożność, aby nie ulec poparzeniom przez pianę.
15. Nie pozwolić, aby ekspres do kawy działał bez wody.

16. Nie używać pękniętego pojemnika ani pojemnika z poluzowanym lub słabo zamocowanym uchwytem.
17. Niektóre części urządzenia nagrzewają się podczas działania, nie wolno ich dotykać. Używać tylko uchwytów i pokręteł.
18. Nigdy nie pozostawiać pustego naczynia na płycie grzewczej, ponieważ karafka może pęknąć.
19. Nie ustawiać gorącego pojemnika na gorącej lub zimnej powierzchni.
20. Ten produkt nie jest przeznaczony dla osób (w tym dzieci), których zdolności fizyczne, czuciowe lub umysłowe są ograniczone lub które nie mają doświadczenia w obsłudze tego produktu, chyba, że znajdują się pod nadzorem osoby posiadającej takie zdolności.
21. Należy pilnować dzieci, aby nie bawiły się tym urządzeniem.

### URZĄDZENIE PRZEZNACZONE WYŁĄCZNIE DO UŻYTKU DOMOWEGO. NINIEJSZĄ INSTRUKCJĘ NALEŻY ZACHOWAĆ DO PÓŹNIEJSZEGO WYKORZYSTANIA.

### JEŚLI URZĄDZENIE NIE FUNKCJONUJE PRAWIDŁOWO, TO NALEŻY JE DOSTARCZYĆ DO SPRZEDAWCY, OD KTÓREGO ZOSTAŁO ONO KUPIONE.

### OPIS



1. Lejek
2. Zawór zapobiegający kapaniu
3. Panel sterowania
4. Karafka
5. Górna pokrywa
6. Zbiornik na wodę
7. Urządzenie główne
8. Płyta podgrzewacza

## PANEL STEROWANIA

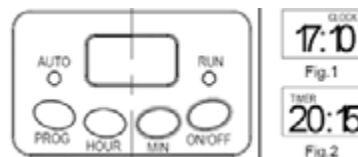

### PRZED PIERWSZYM UŻYCIEM

Upewnij się, że opakowanie zawiera wszystkie części i że nie są one uszkodzone. Napełnij zbiornik na wodę czystą wodą do poziomu „max” i kilkakrotnie zagotuj wodę bez kawy, każdorazowo wylewając wodę. Dokładnie umyj wszystkie odłączane części w ciepłej wodzie.

### KORZYSTANIE Z EKSPRESU DO KAWY

1. Otwórz górną pokrywę zbiornika na wodę i napełnij zbiornik zimną wodą pitną. Woda nie powinna przekraczać poziomu MAX, zaznaczonego na zbiorniku.
  2. Umieść lejek na podstawie lejka i upewnij się, że lejek jest poprawnie umieszczony, następnie umieść na lejku papierowy filtr, sprawdzając czy jest poprawnie umieszczony.
  3. W papierowym filtrze umieść zmieloną kawę. Do przygotowania filiżanki kawy wystarcza zazwyczaj płaska łyżka kawy, możesz jednak dostosować ilość kawy do własnych upodobań.
  4. Umieść karafkę na płycie podgrzewacza.
  5. Podłącz przewód ekspresu do gniazdka. Na wyświetlaczu pojawi się wskazanie „12:00” z migającym dwukropkiem, przyciski nie będą podświetlone.
  6. Naciśnij przycisk ON/OFF (włącz/wyłącz), włączy się czerwone światło wskaźnika RUN. Urządzenie rozpocznie pracę.
- Uwaga:** Urządzenie umożliwia regulację mocy kawy. Jeśli chcesz uzyskać mocniejszą kawę przytrzymaj przycisk ON/OFF przez 4 sekundy, aby rozpocząć parzenie. Wskaźnik będzie migał przez cały czas parzenia.
7. Aby przerwać parzenie dwukrotnie naciśnij przycisk ON/OFF, wskaźnik RUN zgaśnie. Parzenie kawy rozpocznie się po ponownym naciśnięciu przycisku ON/OFF.

**Uwaga:** W dowolnej chwili możesz wyjąć karafkę, aby wlać kawę do filiżanki. Kapanie kawy zostanie przerwane samoczynnie. Przerwa w skapywaniu nie może być jednak dłuższa niż 30 sekund.

8. Po zakończeniu parzenia możesz wyjąć karafkę (około minutę po tym jak kawa przestanie kapać).

**Uwaga:** po zakończeniu parzenia uzyskasz mniej kawy niż wlałeś wody, dzieje się tak ponieważ część wody została wchłonięta przez zmieloną kawę.

9. Jeżeli nie chcesz podawać kawy bezpośrednio po jej zaparzeniu, pozostaw ekspres włączony, aby kawa była podgrzewana przez podgrzewacz. Jeżeli nie odłączysz urządzenia po zaparzeniu kawy, po dwóch godzinach urządzenie wyłączy się samoczynnie. Kawa smakuje najlepiej bezpośrednio po zaparzeniu.
10. Jeśli nie używasz ekspresu, pamiętaj aby go wyłączyć i odłączyć od zasilania.

**Uwaga:** zachowaj ostrożność podczas nalewania kawy, która bezpośrednio po zaparzeniu jest bardzo gorąca.

### FUNKCJA AUTOMATYCZNEGO STARTU

Ekspres umożliwia zaprogramowanie czasu uruchomienia. Aby skorzystać z tej funkcji wykonaj kroki 1 do 5 opisane powyżej, a następnie zaprogramuj automatyczne uruchomienie według poniższej procedury:

1. Jednokrotnie naciśnij przycisk PROG; w prawym górnym rogu wyświetlacza wyświetlone zostanie wskazanie CLOCK.
2. Przytrzymaj przycisk HOUR i MIN, aby ustawić aktualny czas, na przykładzie jest to godzina 17:10 (patrz rys. 1).

**Uwaga:** zegar działa w trybie 24-godzinny.

3. Ponownie jednokrotnie naciśnij przycisk PROG - w lewym górnym rogu pojawi się wskazanie TIMER.
4. Ustaw czas opóźnionego uruchomienia ekspresu kilkakrotnie naciskając przycisk HOUR i MIN, na przykładzie ustawiono godzinę 20:15 (patrz rys. 2).
5. Dwukrotnie naciśnij przycisk ON/OFF, włączy się wskaźnik AUTO. Na LCD pojawi się aktualna godzina. Aby wyświetlić czas automatycznego uruchomienia, naciśnij PROG.

**Uwaga:** Aby wyłączyć funkcję automatycznego uruchomienia jednokrotnie naciśnij ON/OFF, możesz też nacisnąć przycisk ON/OFF dwa razy, aby natychmiast rozpocząć parzenie kawy. Jeśli chcesz zmienić czas automatycznego uruchomienia ponownie wykonaj powyższe kroki 1-5. Gdy nadejdzie czas uruchomienia ekspresu, wskaźnik AUTO zgaśnie i włączy się wskaźnik RUN, a ekspres zacznie parzyć kawę. Jeżeli nie odłączysz urządzenia po zaparzeniu kawy, po dwóch godzinach urządzenie wyłączy się samoczynnie.

### KONSERWACJA

1. Czyszczenie
  - Przed rozpoczęciem czyszczenia zawsze należy wyciągać wtyczkę z gniazda sieciowego.
  - Obudowę należy czyścić wilgotną szmatką.

- Elementy możliwe do demontażu należy myć wodą z mydłem. Przed ponownym montażem elementy należy dokładnie wypłukać.
2. Usuwanie kamienia
- Co 3-4 miesiące urządzenie należy odkamieniać, co pozwoli zachować jego wysoką wydajność.
  - W tym celu zbiornik należy napełnić wodą z octem, a do filtra nie wsypywać kawy.
3. Włączyć urządzenie, zapala się kontrolka pracy.
- W ciągu 20 minut cała gorąca woda przedostaje się do dzbanka na kawę.
  - Opisany powyżej proces należy powtarzać do całkowitego usunięcia resztek kamienia.
  - Po zakończeniu usuwania kamienia należy dobrze wypłukać dzbanek.

**DANE TECHNICZNE:**

220-240V • 50/60Hz • 900W

**Utylizacja przyjazna środowisku**

Możesz wspomóc ochronę środowiska! Proszę pamiętać o przestrzeganiu lokalnych przepisów: przekaż uszkodzony sprzęt elektryczny do odpowiedniego ośrodka utylizacji.

**MANUAL DE INSTRUCTIUNI  
CAFETIERA****INSTRUCTIUNI IMPORTANTE  
DE SIGURANTA**

Cand folositi aparatura electrica, trebuie sa respectati o serie de reguli elementare de siguranta pentru a reduce riscul de incendiu, de soc electric si/sau de ranire a persoanelor, incluzand urmatoarele:

**CITITI SI PASTRATI TOATE INSTRUCTIUNILE**

1. Inainte de a conecta aparatul, asigurati-va ca voltajul indicat pe aparat corespunde cu voltajul din casa.
2. Nu lasati cablul sa atarne pe marginea mesei sau pe suprafata de lucru, sau sa intre in contact cu suprafete fierbinti.
3. Nu folositi aparatul pe sau langa suprafete fierbinti, ochiurile de la aragaz sau flacari.
4. Scoateti din priza aparatul din sursa principala inainte de curatare, nu folositi niciodata curatatoare abrazive in exteriorul aparatului de cafea deoarece acest lucru il poate zgaria sau deteriora.
5. Din motive de securitate nu recomandam ca acest aparat sa fie folosit de catre copii.
6. Nu bagati aparatul in apa sau in alt lichid.
7. Nu porniti niciodata aparatul daca nu exista apa in recipient.
8. Nu folositi aparatul in cazul in care cablul acestuia este deteriorat, nu il introduceti intr-o priza care nu functioneaza corespunzator, nu il folositi daca este rupt sau stricat in vreun fel. Returnati aparatul magazinului de unde l-ati cumparat.
9. Nu il folositi afara.
10. Nu folositi aparatul pe sau langa suprafete fierbinti sau flacari.
11. Nu umpleti excesiv recipientul cu apa. Daca acesta este prea plin, e posibil sa iasa din el apa fierbinte.
12. Nu curătați recipientul cu bureți metalici sau materiale abrazive.
13. Nu așezați aparatul de cafea pe o suprafață fierbinte sau lângă foc deschis, pentru a evita deteriorările.
14. Aveți grijă să nu vă opăriți cu aburul.
15. Nu lăsați aparatul de cafea să funcționeze fără apă.
16. Nu utilizați un recipient fisurat sau un recipient cu un mâner slăbit sau desprins.
17. Unele părți ale aparatului sunt fierbinți în timpul funcționării; nu le atingeți. Folosiți numai mânerele sau butoanele.

18. Nu lăsați recipientul gol pe plită; în caz contrar, carafa s-ar putea fisura.
19. Nu așezați un recipient fierbinte pe suprafețe fierbinți sau reci.
20. Acest aparat nu este destinat persoanelor cu capacități fizice, senzoriale sau mentale reduse sau lipsite de experiență și de cunoașterea produsului (inclusiv copii), în afara cazului în care acestea sunt supravegheate de o persoană în măsură să o facă.
21. Copiii trebuie supravegheați pentru a nu se juca cu acest aparat.

**NUMAI PENTRU UZ CASNIC  
PASTRATI ACESTE INSTRUCTIUNI****DACA, DIN DIFERITE MOTIVE, APARATUL  
NU FUNCTIONEAZA CORESPUNZATOR, VA  
RUGAM SA IL RETURNATI MAGAZINULUI DE  
UNDE L-ATI CUMPARAT.****DESCRIERE**

1. Pâlnie
2. Valvă anti-picurare
3. Panou de control
4. Carafă
5. Capacul de sus
6. Rezervor de apă
7. Carcasa principală
8. Placa de încălzire

## PANOU DE CONTROL

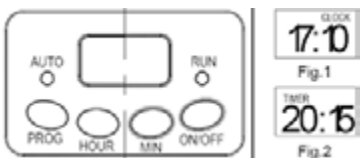

## ÎNAINTE DE PRIMA UTILIZARE

Verificați dacă toate accesoriile sunt complete și că aparatul nu este deteriorat. Adăugați apă în rezervorul de apă până la nivelul maxim și fierbeți apă de mai multe ori fără pudră de cafea, apoi aruncați apa. Curățați bine cu apă caldă toate componentele detașabile.

## CUM FOLOSITI APARATUL PENTRU CAFEA

1. Deschideți capacul rezervorului de apă și umpleți rezervorul cu apă rece potabilă. Nivelul apei nu trebuie să depășească nivelul MAX indicat pe nivelmetrul pentru apă.
  2. Puneți până în suportul pentru până și asigurați-vă că până este montată corect, apoi așezați filtrul de hârtie în până și asigurați-vă că este montat corect.
  3. Adăugați cafeaua pudră potrivită în filtrul de hârtie. De obicei, pentru o ceașcă de cafea este nevoie de o lingură rasă de pudră de cafea, dar puteți ajusta cantitatea în funcție de gustul personal.
  4. Puneți orizontal carafa pe placa de încălzire.
  5. Conectați cablul de alimentare la priză electrică. Afișajul LCD va indica „12:00” și semnul: va clipi, dar butoanele cu lumini nu se vor aprinde.
  6. Apăsăți butonul ON/OFF (PORNIT/OPRIT), indicatorul RUN se va aprinde cu lumină roșie. Aparatul va începe să funcționeze.
- Notă:** Acest aparat are funcția de reglare a puterii și, dacă doriți să măriți puterea aparatului de cafea, puteți să apăsați și să țineți apăsat butonul PORNIT/OPRIT timp de 4 secunde pentru a începe fierberea și indicatorul va clipi mereu până când fierberea cafelei este încheiată.
7. Procesul de fierbere poate fi întrerupt apăsând din nou butonul PORNIT/OPRIT de două ori, în orice moment și atunci indicatorul RUN (funcționare) se va stinge. Aparatul va continua fierberea după ce butonul PORNIT/OPRIT este apăsat din nou.

**Notă:** Puteți scoate carafa, puteți turna cafeaua și o puteți servi în orice moment. Aparatul va opri automat picurarea. Dar timpul nu poate depăși 30 de secunde.

8. Scoateți carafa când fierberea s-a terminat (aproximativ un minut după ce cafeaua nu mai picură.)

**Notă:** cafeaua obținută este mai puțină decât apa pe care ați adăugat-o, deoarece o parte din apă este absorbită de cafeaua brută.

9. Atunci când procesul este terminat, dacă nu doriți să serviți cafeaua imediat, păstrați aparatul alimentat cu tensiune și astfel cafeaua poate fi păstrată caldă pe placa de încălzire. Aparatul va întrerupe automat alimentarea electrică după două ore dacă nu a fost deconectat manual atunci când fierberea cafelei este finalizată. Pentru un gust optim al cafelei, serviți-o imediat după fierbere.
10. Opriți întotdeauna aparatul de preparat cafea și deconectați alimentarea electrică atunci când nu este utilizat.

**Notă:** Aveți grijă când turnați cafeaua, fiindcă altfel vă puteți răni deoarece temperatura cafelei care tocmai a fost preparată este înaltă.

## FUNCȚIA DE PORNIRE AUTOMATĂ

Dacă nu doriți ca aparatul să înceapă să funcționeze imediat, de exemplu dacă acum este ora 5:10 pm și doriți ca aparatul de cafea să pornească automat la ora 8:15 seara, realizați mai întâi pașii de la 1 la 5 din textul de mai sus și apoi puteți seta funcția de pornire automată, după cum urmează:

1. Apăsăți pe butonul PROG o singură dată și cuvântul CEAS va fi afișat pe display în colțul din dreapta sus.
2. Țineți apăsat butonul HOUR (oră) și butonul MIN (minut) pentru a seta timpul actual (ceasul real), adică 17:10 (a se vedea fig. 1).

**Notă:** Ciclul de timp este de 24 de ore.

3. Apăsăți butonul PROG din nou și cuvântul TIMER (temporizator) va fi afișat în colțul din stânga sus al afișajului.
4. Setați ora de pornire întârziată prin apăsarea repetitivă a butoanelor HOUR și MIN adică 20:15 (a se vedea fig. 2).
5. Apăsăți butonul PORNIT/OPRIT de două ori și indicatorul AUTO se va aprinde. Afișajul LCD va indica ora actuală. Puteți vedea ora de pornire automată prin apăsarea butonului PROG.

**Notă:** Puteți anula funcția de pornire automată apăsând butonul PORNIT/OPRIT o dată pentru a opri aparatul sau, prin apăsarea butonului PORNIT/OPRIT de două ori, puteți porni imediat fierberea. Dacă doriți să modificați ora de pornire automată, trebuie doar să realizați din nou pașii 1-5 de mai sus.

La momentul programat, indicatorul AUTO se va stinge, iar indicatorul RUN (funcționare) se va aprinde și aparatul va începe fierberea. Aparatul va întrerupe automat alimentarea electrică după două ore dacă nu a fost deconectat manual atunci când fierberea cafelei este finalizată.

## INTRETINERE

1. Curățarea
  - Nu uitați să scoateți aparatul din priză înainte de curățare.
  - Puteți să curățați suprafața cu un material umed.
  - Bucatiile demontabile se spală în apă caldă cu săpun. Clătiți-le înainte să le montați.
2. Îndepărtarea depunerilor de calcar
  - Se recomandă îndepărtarea depunerilor de calcar din aparat la fiecare 3-4 luni pentru a păstra o eficiență ridicată.
  - Umpleți rezervorul de apă cu oțet obișnuit și nu puneți cafea în filtru.
3. Porniți aparatul și beculetul se va aprinde.
  - Toată apa fierbinte va curge în ulcior în 20 de minute.
  - Repetați instrucțiunile de mai sus pentru a îndepărta depunerile de calcar rămase.
  - Clătiți ulciorul după folosire.

## INFORMATII TEHNICE

220-240V • 50/60Hz • 900W

## Eliminare ecologică

Puteți ajuta la protejarea mediului!  
Respectați reglementările locale: predați echipamentele electronice scoase din uz la un centru specializat de eliminare a deșeurilor.



## PRIRUČNIK ZA KORIŠĆENJE APARATA ZA KAFU

### VAŽNA SIGURNOSNA UPUTSTVA

Da bi umanjili rizik od požara, opasnost od strujnog udara i/ili povreda osoba pri upotrebi električnih uređaja trebalo bi da sledite osnovne sigurnosne mere, uključujući:

#### OVA UPUTSTVA PROČITAJTE I SAČUVAJTE

1. Pre nego što uključite uređaj proverite da li napon koji je naveden na aparatu odgovara naponu u Vašem domaćinstvu.
2. Nemojte nikada da ostavljate kabl da visi preko ivice stola ili radne površine i uverite se da ne dolazi u dodir sa vrelim površinama.
3. Nemojte da upotrebljavate uređaj na ili u blizini vrelih površina, grejnih tela ili otvorenog plamena.
4. Pre čišćenja aparat isključite. Za čišćenje kućišta nemojte da koristite abrazivna sredstva za čišćenje, jer to može da dovede do ogrebotina ili oštećenja.
5. Deca ne treba da upotrebljavaju ovaj aparat iz sigurnosnih razloga.
6. Nemojte da potapate aparat u vodu ili druge tečnosti.
7. Nikada ne uključujte uređaj ako nema vode u rezervoaru za vodu.
8. Nemojte da koristite uređaj ako je kabl ili utikač oštećen, ako uređaj ne funkcioniše pravilno, ako je pao na zemlju ili ako je uređaj oštećen na drugi način. Za eventualno neophodne popravke uređaj vratite prodavcu radi popravke.
9. Nemojte da ga koristite na otvorenom.
10. Nemojte da upotrebljavate uređaj na ili u blizini vrelih površina, grejnih tela ili otvorenog plamena.
11. Nemojte nikada da prepunite rezervoar za vodu. Kada u rezervoaru ima previše vode kipuća voda može da iskipi.
12. Ne čistite posudu sredstvima za čišćenje, žicom za sudove ni drugim abrazivnim sredstvima.
13. Da ne bi došlo do oštećenja, ne stavljajte aparat za kafu na toplu površinu ni u blizinu otvorenog plamena.
14. Pazite da se ne opečete na paru.
15. Ne dozvolite da aparat za kafu radi ako u njemu nema vode.
16. Ne koristite posudu za gotovu kafu ako je naprsila ili ako se ručka olabavila.
17. Neki delovi ovog aparata se jako zagrevaju tokom korišćenja; ne dodirujte ih. Tokom korišćenja smete da dodirujete samo ručke i regulator.
18. Nipošto ne ostavljajte praznu posudu na ploči za zagrevanje jer može da naprsne.
19. Ne stavljajte vruću posudu na vruću ili hladnu površinu.

20. Ovaj uređaj nije namenjen za upotrebu od strane osoba (uključujući decu) sa smanjenim fizičkim, senzornim ili mentalnim sposobnostima ili manjkom iskustva i znanja, osim u slučaju kada ih prilikom upotrebe uređaja nadgledaju ili daju uputstva osobe odgovorne za njihovu bezbednost.

21. Decu treba nadzirati kako se ne bi igrala sa uređajem.

### NAMENJENO ISKLJUČIVO ZA KUĆNU UPOTREBU DOBRO ČUVAJTE OVO UPUTSTVO.

### AKO UREĐAJ NE FUNKCIONIŠE PRAVILNO NA BILO KOJI NAČIN VRATITE GA PRODAVCU KOD KOGA STE KUPILI UREĐAJ.

#### OPIS



1. Držač filtera
2. Ventil protiv curenja
3. Kontrolna tabla
4. Bokal
5. Gornji poklopac
6. Rezervoar za vodu
7. Glavno kućište
8. Ploča za zagrevanje

#### KONTROLNA TABLA

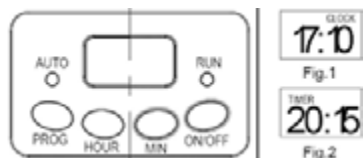

#### PRE PRVE UPOTREBE

Proverite da li su svi priključni na broju i da aparat nije oštećen. Sipajte vodu u rezervoar za vodu do maksimalnog nivoa i prokuvajte vodu nekoliko puta bez instant kafe, a zatim bacite vodu. Sve odvojive delove dobro očistite toplom vodom.

#### KORIŠĆENJE SVOG APARATA ZA KAFU

1. Otvorite poklopac rezervoara za vodu i napunite rezervoar hladnom pijaćom vodom. Nivo vode ne bi trebalo da prelazi MAX nivo kao što je prikazano na vodomeru.
2. Stavite držač filtera u nosač filtera i uverite se da je držač filtera ispravno stavljen, za zatim stavite filter papir u držač filtera i uverite se da je ispravno stavljen.
3. Dodajte adekvatnu instant kafu u filter papir. Obično je za šolju kafe potrebna ravna kašika instant kafe, ali možete podešavati prema vašem ukusu.
4. Stavite bokal horizontalno na ploču za zagrevanje.
5. Priključite kabl za napajanje u utičnicu. LCD ekran će prikazati „12:00“ a bokal će zatrepitati, dok sva svetla na dugmetu neće zasvetleti.
6. Pritisnite dugme ON/OFF, i pokazatelj RUN će zasvetleti crvenom bojom. Aparat će početi sa radom.

**Napomena:** Ovaj aparat ima funkciju za podešavanje jačine, ukoliko želite da povećate jačinu kafe, možete da pritisnete i držite pritisnutim dugme ON/OFF 4 sekunde da biste počeli sa kuvanjem, pokazatelj će neprekidno treptati sve dok se kafa ne bude gotova.

7. Proces kuvanja se može prekinuti ponovnim pritiskom na dugme ON/OFF dvaput u bilo koje vreme, i pokazatelj RUN će se isključiti. Uređaj će nastaviti sa kuvanjem kafe kada se dugme ON/OFF ponovo pritisne.

**Napomena:** Bokal možete izvaditi i sipati i poslužiti u bilo koje vreme. Uređaj će automatski prestati da curi. Ali to vreme ne sme da bude duže od 30 sekundi.

8. Izvadite bokal za služenje kada završi sa kuvanjem (oko jedan minut kasnije, nakon što kafa prestane da curi.)

**Napomena:** količina kafe koju dobijete će biti manja nego što ste sipali vode, jer je instant kafa upila nešto vode.

9. Kada se proces završi, ako ne želite odmah da je poslužite, držite aparat za kafu uključenim, i kafa se može zagrevati na ploči za zagrevanje. Uređaj će se automatski isključiti nakon dva sata ako se ručno ne isključi po završetku kuvanja. Za optimalan ukus kafe, služite je odmah nakon kuvanja.

10. Kada se ne koristi, uvek isključite aparat za kafu i napajanje.

**Napomena:** obratite pažnju da sipate kafu, inače se možete povrediti jer je temperatura kafe koja je tek skuvana visoka.

#### FUNKCIJA AUTOMATSKOG POKRETANJA

Ukoliko ne želite da aparat za kafu odmah počne sa radom, na primer sada je 17:10 časova, a vi se nadate da će aparat automatski početi sa

radom u 20:15 časova, prvo pratite korake od 1 do 5 u tekstu iznad, a zatim funkciju automatskog pokretanja možete da podesite na sledeći način:

1. Pritisnite dugme PROG jednom, reč CLOCK se prikazuje u gornjem desnom uglu ekrana.
2. Držite pritisnutim dugmad HOUR i MIN da biste podesili trenutno vreme (pravi sat), a to je 17:10 (Pogledajte sl. 1).

**Napomena:** vremenski ciklus je 24 časa.

3. Pritisnite ponovo dugme PROG i reč TIMER se prikazuje u gornjem levom delu ekrana.
4. Podesite odloženo početno vreme ponavljajućim pritiskom na dugme HOUR i MIN, na 20:15 (pogledajte Sl. 2).
5. Pritisnite dvaput dugme ON/OFF, pokazatelj AUTO će zasvetleti. LCD ekran će prikazati trenutni sat. Vreme automatskog pokretanja možete videti pritiskom na PROG.

**Napomena:** Funkciju automatskog pokretanja možete otkazati jednim pritiskom na dugme ON/OFF da biste zaustavili aparat, ili dvostrukim pritiskom na dugme ON/OFF za trenutno pokretanje kuvanja. Ukoliko želite da promenite automatsko vreme pokretanja, samo ponovo pratite korake od 1 do 5 koji se nalaze iznad. Kada dođe vreme, pokazatelj za AUTO će nestati, dok će se uključiti pokazatelj za RUN i aparat će početi sa kuvanjem. Uređaj će se automatski isključiti nakon dva sata ako se ručno ne isključi po završetku kuvanja.

#### ODRŽAVANJE

1. Čišćenje
  - Pre čišćenja uvek izvucite utikač za struju.
  - Kućište obrišite vlažnom krpom.
  - Elemente koji se skidaju bi trebalo da očistite u vrućoj vodi sa sapunicom. Delove koji se skidaju operite pre postavljanja.
2. Uklanjanje kamenca
  - Na svaka 3-4 meseca aparat bi trebalo da čistite od kamenca kako bi zadržao visoku efikasnost.
  - Za to napunite rezervoar za vodu sa običnom vodom i sirćetom, a mlevenu kafu nemojte da stavite u filter.
3. Uključite aparat i uključite se i kontrolna lampica.
  - Sva kipuća voda će u roku od 20 minuta napuniti bokal.
  - Ponovite gore opisani postupak da uklonite ostatke kamenca.
  - Zatim bokal za kafu operite.

#### TEHNIČKI PODACI:

220-240V • 50/60Hz • 900W

**Ekološko odlaganje otpada:** Možete pomoći zaštiti okoline! Molimo ne zaboravite da pošaljete lokalnu regulativu. Odnosite pokvarenu električnu opremu u odgovarajući centar za odlaganje otpada.

## LIETOTĀJA PAMĀCĪBA KAFIJAS APARĀTS

### SVARĪGI DROŠĪBAS NORĀDĪJUMI

Lai izvairītos no ugunsgrēka, elektrības trieciena un/vai cilvēku savainojumiem, izmantojot elektriskas ierīces, vajadzētu ievērot galvenos drošības noteikumus, ieskaitot:

### IZLASIET UN UZGLABĀJIET ŠOS NORĀDĪJUMUS

1. Pirms pieslēgt kafijas aparātu elektrībai, pārliedieties, ka uz tā uzrādītā voltāža sakrīt ar Jūsu mājas voltāžu.
2. Nekad neatstājiet vadu karājoties pāri galda vai darba virsmas stūrim un pārliedieties, ka tas nesaskaras ar karstām virsmām.
3. Nelietojiet aparātu uz karstām virsmām vai to tuvumā, kā arī radiatoru vai atklātu liesmu tuvumā.
4. Pirms tīrīšanas atslēdziet aparātu no elektrības. Korpusa tīrīšanai nekad neizmantojiet abrazīvus tīrīšanas līdzekļus, kā rezultātā var rasties skrāpējumi vai bojājumi.
5. Drošības labad bērniem šo aparātu nevajadzētu izmantot.
6. Nemērciet aparātu ūdenī vai kādā citā šķidrumā.
7. Nekad neieslēdziet aparātu, ja ūdens tvertnē nav ūdens.
8. Nelietojiet aparātu gadījumā, ja ir bojāts tā vads vai kontaktdakša, ja aprāts nestrādā pareizi, ja tas ir nokritis pie zemes vai arī kā citādi bojāts. Ja aparātam ir nepieciešama labošana, nesiet to atpakaļ pie tirgotāja.
9. Nelietojiet aparātu brīvā dabā.
10. Nekad nepārpildiet ūdens tvertni. Ja tvertnē ir pārāk daudz ūdens, tad vāroties ūdens var līst pāri malām.
11. Tvertņu tīrīšanai nelietojiet tīrīšanas līdzekļus, metāla berzamos instrumentus un abrazīvus materiālus.
12. Lai nebojātu kafijas aparātu, nenovietojiet to uz karstas virsmas vai atklātas liesmas tuvumā.
13. Rīkojieties piesardzīgi, lai negūtu tvaika apdegumus.
14. Nepieļaujiet kafijas aparāta darbu bez ūdens.
15. Neizmantojiet iekārtu tvertni vai tvertni, kam konstatēta noplūde vai valīgs rokturis.
16. Daži iekārtas elementi darbības gaitā sakarst; nepieskarieties tiem. Izmantojiet tikai rokturus vai pogas.
17. Neatstājiet uz sildīšanai paredzētās pamatnes tukšu kafijas kannu, pretējā gadījumā karafe var saplaisāt.
18. Nenovietojiet karstu tvertni uz karstas vai aukstas virsmas.
19. Šī ierīce nav paredzēta tādiem cilvēkiem (tai sk. bērniem), kam ir pazeminātas fiziskās, sensorās vai prāta spējas, kā arī pieredzes

vai zināšanu trūkums, izņemot gadījumus, kad viņus pieskata vai par ierīces lietošanu instruē cilvēks, kas atbild par viņu drošību.

20. Bērnus jāuzrauga, lai viņi nespēlētos ar ierīci.

### PIEMĒROTS TIKAI MĀJSAIMNIECĪBĀ RŪPĪGI UZGLABĀJIET ŠOS NORĀDĪJUMUS.

### GADĪJUMĀ, JA APARĀTS KĀDA IEMESLA DĒĻ NEDARBOJAS, NESIET TO ATPAKAĻ TIRGOTĀJAM, KUR JŪS TO IEGĀDĀJĀTIES.

### APRAKSTS



1. Piltuve
2. Pretpiļēšanas vārsts
3. Vadības panelis
4. Karafe
5. Augšējais vāks
6. Ūdens tvertne
7. Galvenais korpus
8. Sildīšanas virsma

### VADĪBAS PANELIS

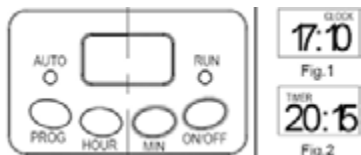

### PIRMS PIRMĀS LIETOŠANAS

Pārbaudiet, vai komplektā ir visi piederumi un ierīce nav bojāta. Ielejiet ūdens tvertnē ūdeni līdz maksimālajai robežlīnijai un vairākas reizes spiediet pogu, lai pagatavotu dzērienu, neieberot automātā kafiju, un pēc tam izlejiet ūdeni. Rūpīgi noīriet visas noņemamās daļas ar siltu ūdeni.

### KAFIJAS AUTOMĀTA LIETOŠANA

1. Atveriet ūdens tvertnes vāku un piepildiet ūdens tvertni ar aukstu dzeramo ūdeni. Ūdens

- līmenis nedrīkst pārsniegt MAX līmeni, kā norādīts uz ūdens līmeņa mēritāja.
2. Ievietojiet piltuvi piltuves balstā un pārliedieties, ka tas ir uzstādīts pareizi. Tad piltuvē ievietojiet filtrpapīru un pārliedieties, ka tas ir ievietots pareizi.
3. Ieberiet atbilstošu daudzumu maltas kafijas filtrpapīrā. Parasti vienai tasei kafijas nepieciešama viena mērcarote maltas kafijas, bet jūs varat pielāgot kafijas daudzumu atbilstoši savai gaumei.
4. Horizontāli novietojiet karafi uz sildīšanas virsmas.
5. Iespraudiet strāvas vadu kontaktligzdā. Šķidro kristālu displejs rādīs „12:00” un kols mirgos, bet pogu apgaismojums nedeģ.
6. Nospiediet ON/OFF pogu, RUN indikatora iedegsies sarkanā krāsā. Ierīce sāks strādāt.

**Piezīme.** Šai ierīcei ir stipruma regulēšanas funkcija. Ja vēlaties palielināt kafijas stiprumu, turiet nospiegtu ON/OFF pogu 4 sekundes, lai sāktu kafijas gatavošanu. Indikators nepārtraukti mirgos, līdz kafija būs pagatavota.

7. Gatavošanas procesu var pārtraukt, jebkurā laikā divreiz nospiežot ON/OFF pogu, un RUN indikatora gaisma izdzīsīs. Ierīce turpinās gatavot dzērienu, tiklīdz atkārtoti nospiedīsiet ON/OFF pogu.

**Piezīme.** Jūs jebkurā laikā varat izņemt karafi, ieliet un pasniegt kafiju. Ierīce automātiski pārstās pilēt. Taču laiks nedrīkst pārsniegt 30 sekundes.

8. Kad gatavošana pabeigta, izņemiet karafi (apmēram vienu minūti pēc tam, kad kafija beiguši pilēt), lai pasniegtu dzērienu.

**Piezīme.** Iegūtais kafijas daudzums būs mazāks par ielieto ūdeni, jo daļu ūdens uzsūc kafijas biezumā.

9. Kad process ir pabeigts, ja nevēlaties pasniegt kafiju uzreiz, atstājiet ieslēgtu kafijas automāta strāvas padevi, un sildīšanas virsma uzturēs kafiju siltu. Ierīce pēc divām stundām automātiski atslēgs strāvas padevi, ja tā jau nav bijusi atslēgta manuāli uzreiz pēc kafijas pagatavošanas. Lai nodrošinātu optimālu garšu, pasniedziet kafiju uzreiz pēc pagatavošanas.
10. Vienmēr izslēdziet kafijas automātu un atvienojiet strāvas padevi, ja ierīce netiek izmantota.

**Piezīme.** Ievērojiet piesardzību, lejojot kafiju, jo tikko pagatavotas kafijas temperatūra ir ļoti augsta un jūs varat gūt savainojumus.

### AUTOMĀTISKĀ STARTA FUNKCIJA

Ja nevēlaties, lai kafijas automāts sāktu strādāt uzreiz, piemēram, tagad pulkstenis ir 17:10, bet jūs vēlaties, lai kafijas automāts sāk automātiski darboties 20:15, vispirms sekojiet iepriekšējā sadaļā aprakstītajiem norādījumiem no 1 līdz 5, un

pēc tam varat uzstādīt automātiskā starta funkciju šādi:

1. Vienu reizi nospiediet PROG pogu, displeja augšējā labajā stūrī parādās vārds CLOCK.
  2. Turiet nospiegtu HOUR un MIN pogu, lai uzstādītu pašreizējo laiku (tas ir īsts pulkstenis), tas ir 17:10 (Skat. 1. att.).
- Piezīme.** Laika cikls ir 24 stundas.
3. Vēlreiz nospiediet PROG pogu, un displeja augšējā kreisajā stūrī parādīsies vārds TIMER.
  4. Uzstādiat atlikātā starta laiku, atkārtoti spiežot HOUR un MIN pogu, tas ir 20:15 (Skat. 2.att.).
  5. Divreiz nospiediet ON/OFF, iedegsies indikators AUTO. Šķidro kristālu displejā būs redzams pašreizējais laiks. Jūs varat redzēt automātiskā starta laiku, nospiežot pogu PROG.

**Piezīme.** Jūs varat atcelt automātiskā starta funkciju, nospiežot ON/OFF pogu vienreiz, lai apturētu automātu, vai nospiežot ON/OFF pogu divreiz, lai sāktu gatavošanu nekavējoties. Ja vēlaties mainīt automātiskā starta laiku, vēlreiz izpildiet iepriekš minētos norādījumus 1-5. Kad būs pienācis noteiktais laiks, indikators AUTO izslēgsies, tikmēr ieslēgsies indikators RUN un ierīce sāks gatavošanu. Ierīce pēc divām stundām automātiski atslēgs strāvas padevi, ja tā jau nav bijusi atslēgta manuāli uzreiz pēc kafijas pagatavošanas.

### KOPŠANA

1. Tīrīšana
  - Pirms tīrīšanas vienmēr atslēdziet aparātu no elektrības.
  - Noslauciet korpusu ar mitru lupatiņu.
  - Noņemamās detaļas vajadzētu mazgāt karstā ziepjūdenī. Pirms likt atpakaļ tās ir jānoskalo.
2. Atkalģošana
  - Lai saglabātu efektivitāti, aparātu vajadzētu atkalģot katrus 3-4 mēnešus.
  - Piepildiet ūdens tvertni ar parastu etiķūdeni, bet kafijas filtru atstājiet tukšu.
3. Ieslēdziet aparātu, iedegas kontroles gaismas.
  - 20 minūšu laikā viss vārošais ūdens iepildīsies kannā.
  - Lai pilnīgi atbrīvotos no kaļķa nogulsniem, atkārtojiet augstāk aprakstīto procesu.
  - Pēc tam kafijas kannu noskalojiet.

### TEHNISKIE DATI

220-240V • 50/60Hz • 900W

### Videi draudzīga atbrīvošanās no ierīces

Jūs varat palīdzēt saudzēt vidi! Lūdzu, ievērojiet vietējo valsts likumdošanu, nogādājiet nedarbojošos elektrisko aprīkojumu piemērotā atkritumu savākšanas centrā.

## NAUDOJIMO INSTRUKCIJA KAVOS APARATAS

### SVARBŪS SAUGOS NURODYMAI

Norėdami sumažinti gaisro, srovės smūgio ir žmonių sužalojimo riziką, naudodami elektros prietaisą, visada laikykitės šių saugos reikalavimų:

### PERSKAIITYKITE ŠIUOS NURODYMUS IR SAUGOKITE JUOS

- Prieš įjungdami prietaisą į elektros tinklą, įsitikinkite, ar Jūsų elektros tinklo įtampa atitinka prietaiso duomenų lentelėje nurodytą įtampą.
- Nekabinkite maitinimo kabelio virš stalo kraštų arba virtuvinių padėklų ir saugokite, kad jis nesiliestų prie įkaitusių paviršių.
- Nenaudokite prietaiso prie įkaitusių paviršių, šildytuvų arba atviros ugnies.
- Prieš valydami prietaisą, išjunkite jį iš elektros tinklo. Prietaiso korpusui valyti niekada nenaudokite šveičiamųjų valiklių, nes jie gali suraizyti arba pažeisti paviršių.
- Saugos sumetimais vaikams prietaisą naudoti draudžiama.
- Nemerkite prietaiso į vandenį ar kitą skystį.
- Niekada neįsikiškite prie įkaitusių paviršių, šildytuvų arba atviros ugnies.
- Nenaudokite prietaiso, jei pažeistas tinklo kabelis ar kištukas, prietaisas veikia neteisingai, buvo nukritęs ant grindų ar kitaip pažeistas. Prireikus prietaisą remontuoti, perduokite jį pardavėjui.
- Nenaudokite prietaiso atviroje vietoje.
- Nenaudokite prietaiso prie įkaitusių paviršių, šildytuvų arba atviros ugnies.
- Neperpildykite vandens indo. Perpildžius indą, užviręs vanduo gali ištekėti.
- Nevalykite indo naudodami valiklius, plieno vilnos servetėles ar kitas abrazyvines medžiagas.
- Nedėkite kavos virimo aparato ant karšto paviršiaus arba šalia atviros ugnies, kad išvengtumėte apgadinimo.
- Būkite atsargūs, neapsideginkite garais.
- Neleiskite kavos virimo aparatui veikti be vandens.
- Nenaudokite įskilusio indo arba indo, kurio rankena atlaisvėjusi arba kliba.
- Kai kurios aparato dalys naudojant įkaitusius paviršius, nelieskite. Naudokite tik rankenas ar rankenėles.
- Niekada nepalikite tuščio puodo ant šildymo plokštės, kitaip grafinas gali įtrūkti.
- Nedėkite karšto indo ant karšto ar šalto paviršiaus.
- Šį įrenginį draudžiama naudoti žmonėms (įskaitant vaikus), turintiems fizinę, jutiminę ar protinę negalią arba patirties ir žinių neturintiems asmenims, nebent juos prižiūri arba nurodo, kaip naudotis įrenginiu, už jų saugumą atsakingas asmuo.

21. Vaikai turi būti prižiūrimi, siekiant užtikrinti, kad jie nežaistų su prietaisu.

### PRIETAISAS PRITAIKYTAS NAUDOTI TIK NAMŲ ŪKYJE KRUOPŠČIAI SAUGOKITE ŠIĄ NAUDOJIMO INSTRUKCIJĄ

### SUTRIKUS PRIETAISO VEIKIMUI, PRISTATYKITE JĮ PARDAVĖJUI, IŠ KURIO PRIETAISĄ ĮSIGIJOTE.

### APRAŠYMAS



- Piltuvas
- Apsaugos nuo lašėjimo vožtuvas
- Valdymo skydelis
- Grafinas
- Viršutinis dangtis
- Vandens bakelis
- Pagrindinis korpusas
- Kaitinimo plokštė

### VALDYMO SKYDELIS

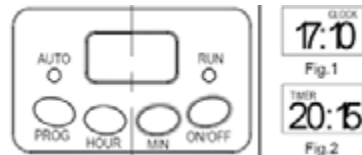

### PIEŠ NAUDOJANT PIRMĄ KARTĄ

Patikrinkite, ar yra visi priedai ir ar įrenginys nepažeistas. Įpilkite vandens į bakelį iki maksimalaus lygio ir kelis kartus pavirkite jį be tirpiosios kavos, tada vandenį išpilkite. Šiltu vandeniu kruopščiai nuplaukite visas nuimamas dalis.

### KAIP NAUDOTIS KAVOS APARATU

- Atidarykite vandens bakelio dangtį ir pripildykite jį šalto geriamo vandens. Vandens lygis neturėtų viršyti žymos MAX (maks.), kuri pateikta ant vandens lygio matuoklio.

- Įdėkite piltuvą į piltuvo atramą ir pasirūpinkite, kad piltuvas būtų surinktas tinkamai. Tada įdėkite į piltuvą filtro popieriaus ir pasirūpinkite, kad jis būtų tinkamai surinktas.
- Į filtro popierių įpilkite tirpiosios kavos. Paprastai vienam puodeliui kavos paruošti reikia nubraukto šaukštelio tirpiosios kavos, tačiau šį kiekį galima pakoreguoti pagal skonį.
- Horizontaliai pastatykite grafiną ant kaitinimo plokštės.
- Prijunkite maitinimo kabelį prie maitinimo lizdo. LCD ekrane pasirodys „12:00“ ir pradės mirksėti dvitaškis, tačiau mygtukų lemputės nepradės šviesti.
- Paspauskite mygtuką ON/OFF (jj. / išj.): raudona šviesa įsijungia indikatorius RUN (veikia). Prietaisas pradės veikti.

**Pastaba.** Šis įrenginys turi stiprumo reguliavimo funkciją. Jei norite padidinti kavos stiprumą, galite paspausti ir palaikyti mygtuką ON/OFF (jj. / išj.) 4 sekundes, kad pradėtumėte ruošti kavą. Indikatorius ims mirksėti, kol galiausiai kava bus paruošta.

7. Ruošimo procesą galima pertraukti, bet kuriuo metu du kartus paspaudžiant mygtuką ON/OFF (jj./išj.): indikatorius RUN (veikia) išsijungs. Vėl paspaudus mygtuką ON/OFF (jj./išj.), prietaisas tęs ruošimo procesą.

**Pastaba.** Galite bet kada išimti grafiną, įpilti kavos ir patiekti į stalą. Prietaisas automatiškai sustabdys lašinio procesą. Vis dėlto ši trukmė negali viršyti 30 sekundžių.

- Kai kava bus baigta ruošti (praėjus maždaug minutei nuo to momento, kai kava nustoja lašėti), išimkite grafiną ir įpilkite kavos.

**Pastaba.** Paruoštos kavos tūris būna mažesnis nei įpiltu vandens, nes tam tikrą vandens kiekį sugeria malta kava.

- Jei pasibaigus procedūrai nenorite iškart patiekti kavos, palikite kavos aparatą įjungtą: tokiu atveju kaitinimo plokštė palaikys kavos temperatūrą. Jei, baigus ruošti kavą, per dvi valandas prietaisas neišsijungiamas rankiniu būdu, jo maitinimas nutraukiamas automatiškai. Siekdami optimalaus kavos skonio, ją patiekite iškart po paruošimo.

- Jei kavos aparato nenaudojate, išjunkite jį ir atjunkite maitinimo kabelį.

**Pastaba.** Pildami kavą būkite atsargūs, kad nenusiplykstumėte, nes paruošta kava būna karšta.

### AUTOMATINIO PALEIDIMO FUNKCIJA

Jei norite, kad kavos aparatas pradėtų veikti automatiškai, pvz., dabar yra 17:10 ir norite, kad kavos aparatas automatiškai paruoštų jums kavos 20:15, atlikite 1 - 5 žingsnius iš pirmiau pateikto skirsnio ir nustatykite automatinio paleidimo funkciją:

- Vieną kartą paspauskite mygtuką PROG (programavimas): viršutiniame dešiniame

- ekrano kampe pasirodo žodelis CLOCK (laikrodis).
- Spaudinėkite mygtukus HOUR (valandos) ir MIN (minutės), kad nustatytumėte esamą laiką (dabartinį laiką), t. y. 17:10 (žr. 1 pav.).

**Pastaba.** Laikas rodomas 24 val. formatu.

- Paspauskite mygtuką PROG (programavimas) dar kartą: kairiajame viršutiniame ekrano kampe pasirodo žodelis TIMER (laikmatis).
- Nustatykite vandens indą atidėjimą, spaudinėdami mygtukus HOUR (valandos) ir MIN (minutės), kad ekrane pasirodytų 20:15 (žr. 2 pav.).
- Du kartus paspauskite mygtuką ON/OFF (jj./išj.): įsijungia indikatorius AUTO (automatinis). LCD ekrane pateikiamas dabartinis laikas. Automatinio paleidimo laiką galima pamatyti paspaudžiant mygtuką PROG (programavimas).

**Pastaba.** Automatinio paleidimo funkciją galima atsaukti, vieną kartą paspaudžiant mygtuką ON/OFF (jj./išj.), kad išjungtumėte prietaisą. Taip pat galite paspausti mygtuką ON/OFF (jj./išj.) du kartus, kad nurodytumėte aparatui paruošti kavos nedelsiant. Jei norite pakeisti automatinio paleidimo laiką, atlikite pirmiau nurodytus 1-5 žingsnius. Atėjus laikui, išsijungia indikatorius AUTO (automatinis), įsijungia indikatorius RUN (veikia) ir prietaisas pradeda ruošti gėrimą. Jei, baigus ruošti kavą, per dvi valandas prietaisas neišsijungiamas rankiniu būdu, jo maitinimas nutraukiamas automatiškai.

### PIEŽIŪRA

- Valymas
  - Prieš valydami prietaisą, visada ištraukite tinklo kištuką.
  - Korpusą nuvalykite drėgnu skudurėliu.
  - Nuimamas dalis valykite šiltame, muiluotame vandenyje. Prieš sudėdami nuimamas dalis, jas praskalaukite.
- Kalkių pašalinimas
  - Norėdami užtikrinti geriausią prietaiso veikimą, kalkes pašalinkite kas 3-4 mėnesius.
  - Pripildykite vandens indą vandeniu, įpilkite acto, kavos filtrą palikite tuščią.
- Įjunkite prietaisą, kontrolinis indikatorius užsidega.
  - Per 20 minučių visas virinamas vanduo suteka į stiklinį indą.
  - Norėdami pašalinti kalkių likučius, kartokite aprašytą veiksmą.
  - Išplaukite kavos indą.

### TECHNINIAI DUOMENYS:

220-240V • 50/60Hz • 900W

**Aplinkai saugus išmetimas:** Jūs galite padėti saugoti aplinką! Nepamirškite laikytis vietos reikalavimų: atitarnavusius elektros prietaisus atiduokite į atitinkamą atliekų utilizavimo centrą.

## УПЪТВАНЕ ЗА ИЗПОЛЗВАНЕ НА КАФЕМАШИНА

### ВАЖНИ УКАЗАНИЯ ЗА БЕЗОПАСНОСТ

За да намалите риска от пожар, от токов удар и нараняване на лица при използването на електрически уреди, следва винаги да се спазват основни предпазни мерки за безопасност, включително следните:

### ПРОЧЕТЕТЕ И ЗАПАЗЕТЕ УПЪТВАНЕТО

1. Преди да свържете уреда, се убедете, че напрежението, посочено на уреда, съвпада с напрежението във Вашето домакинство.
2. Не оставяйте кабела да виси покрай ръба на масата или на работен плот, или да се допира до горещи повърхности.
3. Не използвайте уреда близо до горещи повърхности, радиатори или открит пламък.
4. Преди почистване изключвайте уреда от контакта. Никога не използвайте абразивни почистващи средства по външната повърхност на кафемашината, защото могат да причинят надрасване или повреда.
5. От гледна точка на безопасността не препоръчваме уредът да се използва от деца.
6. Не потопявайте уреда във вода или други течности.
7. Никога не включвайте уреда, когато няма вода във водния резервоар.
8. Не използвайте уреда, ако кабелът или щепселът са повредени, уредът не функционира правилно, например е паднал на пода или е повреден по друг начин. При евентуално необходими ремонти занесете уреда на търговеца, от когото сте го купили.
9. Не използвайте уреда на открито.
10. Не използвайте уреда близо до горещи повърхности, радиатори или открит пламък.
11. Никога не препълвайте водния резервоар. Ако има твърде много вода в резервоара, при кипене тя може да прелее.
12. Не почиствайте контейнера с почистващи препарати, тел или други абразивни материали.
13. Не поставяйте кафе-машината на гореща повърхност или в близост до открити пламъци, за да избегнете повреда.
14. Внимавайте да не се изгорите с парата.
15. Не позволявайте кафе-машината да работи без вода.
16. Не използвайте напукани контейнери или контейнери със слаби или разхлабени дръжки.
17. Някои от частите на уреда се нагорещават по време на работа: не ги докосвайте. Използвайте само ръкохватките и манипулаторите.

18. Никога не поставяйте празен съд върху подгряващата плоча. В противен случай гарафата може да се напука.
19. Не поставяйте горещи контейнери върху горещи или студени повърхности.
20. Този уред не е предназначен за употреба от лица (включително деца) с намалени физически, сетивни или умствени способности, или с липсващи знания и опит, освен ако не се наблюдават или не се инструктират относно употребата на уреда от лице, отговарящо за безопасността им.
21. Децата трябва да се наблюдават, за да се уверите, че не си играят с уреда.

### УРЕДЪТ Е ПОДХОДЯЩ САМО ЗА ДОМАШНО ИЗПОЛЗВАНЕ ЗАПАЗЕТЕ НАСТОЯЩЕТО УПЪТВАНЕ

### АКО ПО НЯКАКВА ПРИЧИНА УРЕДЪТ НЕ ФУНКЦИОНИРА ПРАВИЛНО, МОЛЯ ВЪРНЕТЕ ГО В МАГАЗИНА, ОТКЪДЕТО СТЕ ГО КУПИЛИ.

### ОПИСАНИЕ



1. Фуния
2. Клапан против капки
3. Контролен панел
4. Гарафа
5. Горен капак
6. Воден резервоар
7. Основен корпус
8. Плоча за подгряване

### КОНТРОЛЕН ПАНЕЛ

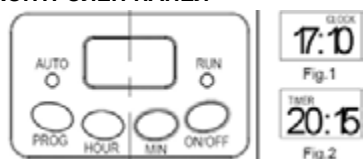

### ПРЕДИ ПЪРВАТА УПОТРЕБА

Проверете дали всички аксесоари са налице и дали уредът не е повреден. Добавете вода в резервоара до максимално ниво и преварете водата няколко пъти без кафе. След това изхвърлете водата. Почистете всички подвижни части изцяло с топла вода.

### ИЗПОЛЗВАНЕ НА КАФЕ МАШИНАТА

1. Отворете капака на резервоара за вода и долейте със студена питейна вода. Нивото на водата не трябва да надхвърля МАКСИМАЛНОТО ниво, както е посочено на резервоара.
2. Поставете фунията и се уверете, че е сглобена правилно. След това поставете филтър във фунията и проверете дали е сглобен правилно.
3. Добавете подходящо количество кафе в хартиения филтър. Обикновено за чаша кафе е необходима изравнена лъжица смляно кафе, но можете да регулирате количеството според вкуса си.
4. Поставете гарафата хоризонтално върху подгряващата плоча.
5. Включете захранващия кабел в контакта. LCD екранът показва "12:00" и двоеточие, но бутоните не светят.
6. Натиснете бутона за ВКЛ./ИЗКЛ.. Светва светлинният индикатор RUN (Работа). Уредът започва да работи.

**Забележка:** Уредът има функция за регулиране на силата на кафето. Ако искате по-силно кафе, можете да натиснете и задържите бутона ВКЛ./ИЗКЛ. за

4 секунди, за да започне приготвянето.

Индикаторът започва да примигва непрекъснато докато приготвянето на кафето завърши.

7. Процесът по приготвяне на кафе може да се прекъсне чрез двукратно. Уредът ще продължи приготвянето след повторно натискане на бутона за ВКЛ./ИЗКЛ..

**Забележка:** Можете да извадите гарафата и да сервирате кафе по всяко време.

Уредът прекъсва подаването на капки вода автоматично. Но времето не може да надхвърля 30 секунди.

8. Отстранете гарафата, за да сервирате след като приключи приготвянето (около една минута след като кафето престане да капе.)

**Забележка:** полученото кафе е по-малко от добавената вода, тъй като част от нея се абсорбира от смляното кафе.

9. След като процесът завърши, ако не искате да сервирате кафето незабавно, оставете уреда включен. Кафето може да се поддържа топло на плочата. Уредът се

изключва автоматично след два часа, ако не бъде изключен ръчно при приключване на приготвянето на кафето. Сервирайте кафето незабавно след приготвянето за оптимален вкус.

10. Винаги изключвайте кафе машината и изваждайте щепсела от контакта, когато не я използвате.

**Забележка:** внимавайте да не разлеете кафето. В противен случай можете да се изгорите с горещото кафе.

### ФУНКЦИЯ ЗА АВТОМАТИЧНО СТАРТИРАНЕ

Ако не искате кафе машината да стартира работа незабавно. Например, ако часът е 5:10 следобед и желаете уредът да стартира автоматично в 8:15 вечерта, следвайте стъпки 1-5 по-горе. След това задайте функцията за автоматично стартиране както следва:

1. Натиснете еднократно PROG. В горния десен ъгъл на дисплея се показва думата CLOCK (ЧАСОВНИК).
2. Натиснете продължително бутоните HOUR (ЧАС) и MIN (МИНУТА), за да зададете настоящото време (реалното време), което е 17:10 (Вижте фиг. 1).

**Забележка:** времевият цикъл е 24 часа.

3. Натиснете още веднъж бутона PROG. В горния ляв ъгъл на дисплея се показва думата TIMER (ТАЙМЕР).
4. Задайте времето на отложения старт чрез продължително натискане на бутоните HOUR (ЧАС) и MIN (МИН), което е 20:15 (Вижте фиг. 2).
5. Натиснете двукратно бутона ВКЛ./ИЗКЛ. Светва индикаторът AUTO (АВТОМАТИЧНО). LCD показва текущото време. Можете да видите автоматичното време на стартиране чрез натискане на PROG.

**Забележка:** Можете да прекратите функцията за автоматично стартиране чрез еднократно натискане на бутона ВКЛ./ИЗКЛ., за да спрете машината. Можете още да натиснете бутона ВКЛ./ИЗКЛ. двукратно, за да стартирате незабавно приготвяне. Ако искате да промените времето за автоматично стартиране, следвайте посочените по-горе стъпки 1-5.

Когато посоченото време настъпи, индикаторът на AUTO изгасва, светва индикаторът RUN и уредът започва приготвянето. Уредът се изключва автоматично след два часа, ако не бъде изключен ръчно при приключване на приготвянето на кафето.

**ПОДДРЪЖКА**

1. Почистване
  - Преди почистване винаги изваждайте щепсела от мрежовия контакт.
  - Можете да избърсвате повърхността с влажна кърпа.
  - Частите, които се изваждат, можете да миете с гореща сапунена вода. Изплакнете ги, преди да ги поставите в уреда.
2. Отстраняване на котлен камък
  - Веднъж на всеки 3-4 месеца уредът трябва да се почиства от котлен камък, за да се запази добрата му функционалност.
  - За целта напълнете водния резервоар с обикновен оцет и не слагайте смляно кафе във филтъра.
3. Включете уреда, контролната лампа светва.
  - В рамките на 20 минути всичката вряща вода пада на капки в каната.
  - Повторете описаната процедура, за да се отстранят остатъците от котлен камък
  - След това изплакнете каната.

**ТЕХНИЧЕСКИ ДАННИ:**

220-240V • 50/60Hz • 900W

**Съобразено с околната среда изхвърляне**

Можете да помогнете да защитим околната среда! Помнете, че трябва да спазвате местните разпоредби: Предавайте неработещото електрическо оборудване в специално предназначени за целта центрове.

**ИНСТРУКЦИЯ З ЕКСПЛУАТАЦИИ****ПРАВИЛА БЕЗПЕКИ**

Під час використання електричних пристроїв необхідно завжди дотримуватись основних правил безпеки, щоб знизити ризик пожежі, ураження електричним струмом та/або травм, включаючи:

**ПРОЧИТАЙТЕ ТА ЗБЕРЕЖІТЬ ЦЮ ІНСТРУКЦІЮ**

1. Перед тим як вмикати прилад, перевірте, що напруга, вказана на приладі, відповідає напрузі в розетці.
2. Шнур живлення не повинен звисати з краю стола чи робочої поверхні, або торкатися гарячих поверхонь.
3. Не користуйтеся приладом на або поблизу гарячих поверхонь, нагрівальних елементів або відкритого вогню.
4. Вимикайте прилад з розетки перед тим, як чистити його. Ніколи не застосовуйте абразивні миючі засоби для миття зовнішньої поверхні кавоварки, оскільки це може пошкодити її.
5. Задля безпеки не рекомендується дозволити дітям користуватись приладом.
6. Не занурюйте прилад у воду або іншу рідину.
7. Ніколи не вмикайте прилад в розетку, якщо ємність для води пуста.
8. Не користуйтеся приладом, якщо в нього пошкоджений шнур живлення або штепсель, або якщо він упав чи має будь-які пошкодження. Поверніть прилад в магазин, в якому його було куплено.
9. Використовуйте прилад тільки в приміщенні.
10. Не користуйтеся приладом на або поблизу гарячих поверхонь, нагрівальних елементів або відкритого вогню.
11. Ніколи не переповняйте ємність для води. Якщо ємність для води переповнена, то вода може переливатись під час кипіння.
12. Не використовуйте для чищення контейнера миючі засоби, металеві щітки та інші абразивні матеріали.
13. Не ставте кавоварку на гарячу поверхню або біля відкритого полум'я, щоб уникнути пошкоджень.
14. Будьте обережні, щоб не обпектись паром.
15. Не дозволяйте кавоварці працювати без води.
16. Не використовуйте тріснутий контейнер або контейнер із ослабленою ручкою або такою ручкою, що ледве тримається.
17. Під час роботи приладу деякі його частини дуже гарячі, тож не торкайтесь їх. Користуйтеся лише ручками.

18. Ніколи не залишайте на нагрівальній пластині пустий кавник, інакше ємність може тріснути.
19. Не ставте гарячий контейнер на гарячу або холодну поверхню.
20. Цей пристрій не призначений для використання особами (включаючи дітей) з фізичними та розумовими вадами, або особами без належного досвіду чи знань, якщо вони не пройшли інструктаж по користуванню цим пристроєм під наглядом особи, відповідальної за їх безпеку.
21. Не дозволяйте дітям гратися з цим пристроєм.

**ТІЛЬКИ ДЛЯ ДОМАШНЬОГО ВИКОРИСТАННЯ ЗБЕРЕЖІТЬ ЦЮ ІНСТРУКЦІЮ****ЯКЩО З БУДЬ-ЯКИХ ПРИЧИН ПРИЛАД ПРАЦЮЄ НЕПРАВИЛЬНО, БУДЬ ЛАСКА, ПОВЕРНІТЬ ПРИЛАД ДО МАГАЗИНУ, В ЯКОМУ ЙОГО КУПЛЕНО.****ОПИС**

1. Лійка
2. Дозатор
3. Панель керування
4. Ємність
5. Верхня кришка
6. Резервуар для води
7. Основний корпус
8. Нагрівальна поверхня

## ПАНЕЛЬ КЕРУВАННЯ

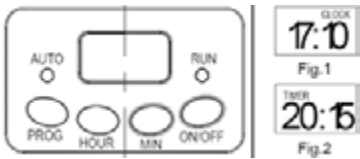

## ПЕРЕД ПЕРШИМ ВИКОРИСТАННЯМ

Перевірте наявність усього приладдя і відсутність пошкоджень приладу. Залийте воду до максимального рівня і заваріть декілька разів без меленої кави, а тоді вилийте воду. Ретельно помийте усі знімні частини теплою водою.

## ВИКОРИСТАННЯ КАВОВАРКИ

1. Відкрийте кришку резервуара для води і налейте холодної питної води. Рівень води не повинен перевищувати МАКСИМАЛЬНИЙ рівень, вказаний на індикаторі рівня води.
2. Встановіть ліжку на опору для ліжки і переконайтесь, що вона встановлена правильно, потім покладіть у ліжку паперовий фільтр і переконайтесь, що він теж встановлений правильно.
3. Засипте у паперовий фільтр правильно змелену каву. Зазвичай для чашки кави потрібна одна ложка меленої кави без гірки, але кількість кави можна змінювати за власним бажанням.
4. Поставте ємність на нагрівальну поверхню горизонтально.
5. Підключіть кабель живлення до розетки. На РК-дисплеї відобразиться час "12:00" і буде блимати двокрапка, проте кнопки підсвічуватися не будуть.
6. Натисніть кнопку ON/OFF (УВИМК./ВИМК.), після чого індикатор RUN (РОБОТА) засвітиться червоним. Прилад почне працювати.

**Примітка:** Даний прилад обладнаний функцією зміни міцності кави, тому якщо хочете збільшити міцність кави, натисніть кнопку ON/OFF (УВИМК./ВИМК.) і тримайте 4 секунди, щоб розпочати приготування, при цьому до завершення приготування кави індикатор буде постійно блимати.

7. Процес приготування можна перервати у будь-який момент, натиснувши двічі кнопку ON/OFF (УВИМК./ВИМК.), при цьому індикатор RUN (РОБОТА) вимкнеться. Якщо натиснути кнопку ON/OFF (УВИМК./ВИМК.) знову, прилад поновить роботу.

**Примітка:** Можна у будь-який час взяти ємність і розлити каву. Прилад автоматично призупинить подачу кави. Проте цей час не може перевищувати 30 секунд.

8. Візьміть ємність і розлийте каву після завершення приготування (приблизно через одну хвилину після завершення подачі кави).

**Примітка:** об'єм отриманої кави буде менший за об'єм використаної води оскільки частина води усмоктується кавовою гущою.

9. Після завершення процесу, якщо не хочете розливати каву одразу, залиште кавоварку увімкненою, щоб кава підтримувалась у теплом стані на нагрівальній поверхні. Живлення приладу автоматично вимкнеться через дві години, якщо його вимкнули вручну після завершення приготування. Для найкращого смаку каву розливайте її одразу після приготування.
10. Коли кавоварка не використовується, обов'язково вимикайте її та від'єднуйте від джерела живлення.

**Примітка:** будьте обережні під час розливання кави, оскільки одразу після приготування температура кави висока, і ви можете отримати травми.

## ФУНКЦІЯ АВТОМАТИЧНОГО ЗАПУСКУ

Якщо ви не хочете, щоб кавоварка розпочинала роботу одразу (якщо зараз 17:10, а ви хочете, щоб кавоварка автоматично запустилась о 20:15), виконайте кроки з 1 по 5 у розділі вище, а тоді встановіть функцію автоматичного запуску, як описано далі.

1. Натисніть один раз кнопку PROG (ПРОГРАМА), при цьому у правому верхньому куті відобразиться напис CLOCK (ГОДИННИК).
2. Натискайте кнопки HOUR (ГОДИНА) та MIN (ХВИЛИНА), щоб встановити поточний час (справжній), як-от 17:10 (див. мал. 1).
3. Натисніть кнопку PROG (ПРОГРАМА) знову, при цьому у лівому верхньому куті відобразиться напис TIMER (ТАЙМЕР).
4. Встановіть час затриманого запуску о 20:15, натискаючи кнопки HOUR (ГОДИНА) та MIN (ХВИЛИНА) (див. мал. 2).
5. Натисніть двічі кнопку ON/OFF (УВИМК./ВИМК.), після чого загориться індикатор AUTO (АВТО). На РК-дисплеї відобразиться поточний час. Для перегляду часу автоматичного запуску натисніть кнопку PROG (ПРОГРАМА).

**Примітка:** Для скасування функції автоматичного запуску натисніть кнопку ON/OFF (УВИМК./ВИМК.) один раз, щоб зупинити прилад, або натисніть кнопку ON/OFF (УВИМК./ВИМК.) двічі, щоб розпочати приготування одразу. Якщо ви хочете змінити час автоматичного запуску, просто виконайте наведені вище кроки 1-5 знову.

Коли настане час приготування, індикатор AUTO (АВТО) вимкнеться, і загориться індикатор RUN (РОБОТА), а тоді прилад почне готувати каву. Живлення приладу автоматично вимкнеться через дві години, якщо його вимкнули вручну після завершення приготування.

## ДОГЛЯД

1. Миття
  - Не забудьте вимкнути прилад з розетки перед тим, як мити прилад.
  - Зовнішню поверхню можна мити за допомогою вологої тканини.
  - Змінні частини необхідно мити в гарячій мильній воді. Сполосніть їх перед тим, як встановлювати на прилад.
2. Видалення накипу
  - Видаляти накип з приладу слід кожні 3-4 місяці для підтримання максимальної продуктивності.
  - Для цього налейте в ємність для води звичайного оцту, не насилаючи меленої кави в фільтр.
3. Увімкніть прилад, при цьому індикатор повинен загорітися.
  - Вода випарується у посудину у межах 20 хвилин.
  - Повторіть вищенаведені операції для усунення залишок накипу.
  - Після цього помийте кавоварку.

## ТЕХНІЧНІ ХАРАКТЕРИСТИКИ:

220-240В • 50/60Гц • 900Вт

ТЕРМІН ПРИДАТНОСТІ: НЕ ОБМЕЖЕНИЙ.

## Безпечна утилізація

Ви можете допомогти захистити довкілля! Дотримуйтесь місцевих правил утилізації: віднесіть непрацююче електричне обладнання у відповідний центр із його утилізації.

## MANUEL D'UTILISATION MACHINE À CAFÉ

### INSTRUCTIONS DE SÉCURITÉ IMPORTANTES

Pour réduire les risques d'incendie, de choc électrique et/ou de blessures corporelles lors de l'utilisation d'appareils électriques, les prescriptions de sécurité de base, dont les suivantes, doivent toujours être suivies :

#### LIRE ET CONSERVER CES INSTRUCTIONS

- Assurez-vous que la tension indiquée sur l'appareil correspond à celle de votre domicile avant de brancher l'appareil.
- Ne pas faire pendre le câble à un coin de table ou à un évier et assurez-vous qu'il ne soit pas en contact avec surface chaude.
- Ne pas utiliser l'appareil sur ou à proximité de surfaces chaudes, de radiateurs ou de flammes ouvertes.
- Débrancher l'appareil avant de le nettoyer. Pour le nettoyage du boîtier, ne jamais utiliser de produit nettoyant récurant car il pourrait conduire à des rayures ou des dommages.
- Par sécurité, cet appareil ne doit pas être utilisé par des enfants.
- Ne pas plonger l'appareil dans l'eau ou dans d'autres liquides.
- Ne jamais mettre en marche l'appareil si le réservoir à eau est vide.
- Ne pas utiliser l'appareil si le câble ou la fiche est endommagé, si l'appareil ne fonctionne pas correctement, s'il est tombé ou endommagé d'une quelconque façon. Apporter l'appareil au revendeur pour des réparations éventuellement nécessaires.
- Ne pas utiliser en extérieur.
- Ne pas utiliser l'appareil sur ou à proximité de surfaces chaudes, de radiateurs ou de flammes ouvertes.
- Ne pas surcharger le réservoir à eau. S'il y a trop d'eau dans le réservoir, de l'eau bouillante peut déborder.
- Pour nettoyer le récipient, n'utilisez pas de détergents, des tampons en laine d'acier ou tout autre produit abrasif.
- Pour éviter tout dommage, ne placez pas la cafetière sur une surface chaude ou à côté de flammes nues.
- Faites attention de ne pas se faire brûler par la vapeur.
- Ne faites pas fonctionner la cafetière sans eau.
- N'utilisez jamais un récipient fissuré ou dont la poignée n'est pas bien fixée ou détériorée.
- Certaines parties de l'appareil deviennent chaudes durant l'utilisation ; il ne faut pas les toucher. Utilisez les poignées ou les boutons uniquement.

- Ne laissez jamais le pot vide sur la plaque chauffante, il risque d'être brisé.
- Ne posez jamais un récipient chaud sur une surface mouillée ou froide.
- Cet appareil n'est pas destiné aux personnes (enfants inclus) ayant des capacités physiques, sensorielles ou mentales réduites ou un manque d'expérience et de connaissance du produit, à moins qu'elles ne soient mises sous la garde d'une personne pouvant les surveiller.
- Les enfants doivent être surveillés afin de s'assurer qu'ils ne jouent pas avec cet appareil.

#### UNIQUEMENT À USAGE DOMESTIQUE CONSERVER PRÉCIEUSEMENT CES INSTRUCTIONS.

#### SI L'APPAREIL NE FONCTIONNE PAS CORRECTEMENT POUR UNE RAISON QUELCONQUE, RAPPORTER-LE AU REVENDEUR CHEZ QUI VOUS L'AVEZ ACHETÉ.

#### DESCRIPTION



- Entonnoir
- Clapet anti-gouttes
- Panneau de commande
- Bol
- Couvercle supérieur
- Réservoir à eau
- Corps principal
- Plaque chauffante

#### PANNEAU DE COMMANDE

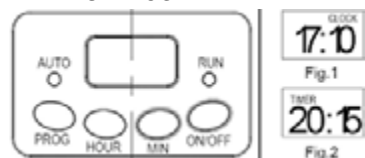

#### AVANT LA PREMIÈRE UTILISATION

Vérifiez que tous les accessoires sont disponibles et que l'appareil est en bon état. Mettez de l'eau dans le réservoir à eau jusqu'au niveau maximal. Laissez chauffer quelques minutes sans poudre de café, puis versez cette eau. Nettoyez soigneusement toutes les pièces démontables avec de l'eau chaude.

#### MODE D'EMPLOI DE LA CAFETIÈRE

- Ouvrez le couvercle du réservoir à eau et versez-y de l'eau potable froide. Veillez à ce qu'elle ne dépasse pas le niveau MAX marqué sur la jauge.
- Placez l'entonnoir dans son support et installez-y le papier filtre, tout en veillant à ce que les deux opérations se déroulent correctement.
- Versez du café moulu dans le papier filtre. En général, pour une tasse de café il faut une cuiller rase de café en poudre. Mais vous pouvez adapter le dosage à votre goût.
- Installez horizontalement le bol sur la plaque chauffante.
- Branchez le cordon d'alimentation sur la prise. L'écran LCD affiche « 12:00 » et les deux points (:) clignotent ; tous les autres voyants de touches restent éteints.
- Appuyez sur Allumer/éteindre. Le voyant « EN MARCHÉ » s'allume en rouge. L'appareil commence à fonctionner.

**Remarque :** L'appareil est équipé de la fonction de réglage d'intensité du café. Ainsi, pour augmenter l'intensité de votre café, maintenez enfoncée la touche Allumer/éteindre pendant 4 s pour démarrer l'infusion. Le voyant clignotera constamment jusqu'au terme de l'infusion.

7. Vous pouvez à tout moment interrompre l'infusion en appuyant deux fois sur la touche Allumer/éteindre. Le voyant « EN MARCHÉ » s'éteindra. Pour reprendre l'infusion, appuyez de nouveau sur Allumer/éteindre.

**Remarque :** vous pouvez à tout moment sortir le bol pour servir le café. Le café cessera automatiquement de s'égoutter. Mais cela doit durer au plus 30 s.

8. Retirez le bol pour servir le café à la fin de l'infusion (environ une minute après que le café a cessé de couler).

**Remarque :** la quantité de café obtenue sera inférieure à la quantité d'eau utilisée, car une partie de cette eau est absorbée par le café moulu.

9. À la fin de la préparation, si vous souhaitez servir plus tard, laissez la cafetière branchée et la plaque chauffante maintiendra le café au chaud. Si vous ne débranchez pas manuellement l'appareil à la fin de l'infusion, il

s'éteindra automatiquement au bout de deux heures. Pour un goût du café optimal, servez immédiatement après l'infusion.

10. Éteignez et débranchez toujours l'appareil lorsque vous ne l'utilisez pas.

**Remarque :** versez le café avec précaution, car en raison de sa température élevée au terme de l'infusion, vous risquez de vous brûler.

#### FONCTION DÉMARRAGE AUTOMATIQUE

Vous pouvez différer le démarrage de la cafetière. S'il est 17 h 10 min actuellement et si vous souhaitez que la cafetière se mette automatiquement en marche à 20 h 15 min, suivez les étapes 1 à 5 ci-dessus, puis programmez le démarrage automatique comme suit :

- Appuyez une fois sur la touche PROG et le mot HEURE s'affichera au coin supérieur droit de l'écran.
- Appuyez continuellement sur la touche HEURE et MIN pour entrer l'heure qu'il est, soit 17 h 10 min (voir fig. 1).

**Remarque :** le format d'heure est 24 heures.

- Appuyez de nouveau sur la touche PROG et le mot MINUTEUR s'affichera au coin supérieur gauche de l'écran.
- Réglez l'heure de mise en marche différée en appuyant plusieurs fois sur la touche HEURE et MIN pour entrer 20 h 15 min (voir fig. 2).
- Appuyez deux fois sur la touche Allumer/éteindre pour allumer le voyant AUTO. L'heure actuelle s'affichera à l'écran LCD. Appuyez sur PROG pour voir l'heure de mise en marche automatique.

**Remarque :** vous pouvez annuler la mise en marche automatique en appuyant sur Allumer/éteindre une fois pour éteindre l'appareil ou deux fois pour démarrer immédiatement l'infusion. Pour modifier l'heure de mise en marche automatique, répétez les étapes 1 à 5 ci-dessus.

À l'heure fixée pour le démarrage automatique, le voyant AUTO s'éteint tandis que le voyant EN MARCHÉ s'allume ; l'infusion démarre. Si vous ne débranchez pas manuellement l'appareil à la fin de l'infusion, il s'éteindra automatiquement au bout de deux heures.

#### ENTRETIEN

- Nettoyage
  - Toujours retirer la prise avant le nettoyage.
  - Essuyer l'extérieur avec un chiffon humide.
  - Les éléments démontables doivent être nettoyés dans l'eau savonneuse. Rincer-les avant de les fixer à nouveau.
- Détartre
  - Vous devez détartre l'appareil tous les 3-4 mois pour conserver une efficacité élevée.

- Remplissez pour cela le réservoir à eau avec une eau de vinaigre habituelle et ne mettez aucun café moulu dans le filtre.
3. Allumer l'appareil et le voyant de contrôle s'allume.
- La totalité de l'eau bouillie remplit la cafetière en 20 minutes.
  - Répétez le processus décrit ci-dessus pour retirer les restes de calcaire.
  - Rincer ensuite la cafetière.

#### DONNÉES TECHNIQUES :

220-240V • 50/60Hz • 900W

#### Mise au rebut dans le respect de l'environnement

Vous pouvez contribuer à protéger l'environnement ! Il faut respecter les réglementations locales.

La mise en rebut de votre appareil électrique usagé doit se faire dans un centre approprié de traitement des déchets.

## MANUAL DE INSTRUCCIONES CAFETERA

### INSTRUCCIONES IMPORTANTES DE SEGURIDAD

Cuando use aparatos eléctricos, se deben seguir siempre precauciones de seguridad básicas para reducir el riesgo de incendio, descarga eléctrica y/o lesiones a personas, incluyendo las siguientes:

#### LEA Y GUARDE TODAS LAS INSTRUCCIONES

1. Antes de conectar el aparato, asegúrese que el voltaje que aparece indicado en el aparato se corresponde con el voltaje principal de su domicilio.
2. No permita que el cable cuelgue sobre el borde de la mesa o la superficie de trabajo o que toque superficies calientes.
3. No use el aparato sobre o cerca de superficies calientes, anillos calientes o llamas vivas.
4. Desenchufe el aparato de la corriente eléctrica antes de limpiarlo; nunca use detergentes abrasivos en el exterior de la cafetera ya que estos puede provocar que se raye o que se dañe.
5. Por motivos de seguridad no recomendamos que los niños usen el aparato.
6. No sumerja el aparato en agua o en cualquier otro líquido.
7. Nunca encienda la corriente eléctrica si no hay agua en el depósito de agua.
8. No ponga en funcionamiento el aparato con un cable o enchufe dañado o después de que el aparato no funcione correctamente, se caiga o presente cualquier tipo de daños. Devuelva el aparato al distribuidor donde lo adquirió.
9. No lo use en el exterior.
10. No use el aparato sobre o cerca de superficies calientes, anillos calientes o llamas vivas.
11. Nunca llene demasiado el depósito de agua; si se llena demasiado el depósito de agua, es probable que expulse agua hirviendo.
12. 8. No limpie el recipiente con limpiadores, estropajos de níquel u otros materiales abrasivos.
13. No coloque la cafetera sobre una superficie caliente o cerca de llamas vivas para evitar ocasionarla daños.
14. Tenga cuidado en no quemarse con el vapor.
15. No deje que la cafetera funcione sin agua.
16. No use un recipiente agrietado o un recipiente que tenga un asa floja o debilitada.
17. Algunas piezas del aparato están calientes mientras está en funcionamiento; no las toque. Use únicamente asas o diales.

18. Nunca deje un recipiente vacío en la placa de calentamiento; en caso contrario, la jarra se puede romper.
19. No coloque un recipiente caliente sobre una superficie caliente o fría.
20. Este aparato no está diseñado para su uso por parte de personas (incluidos niños) con capacidades físicas, sensoriales o mentales reducidas, o que presentan falta de experiencia y conocimientos, salvo que se les haya supervisado o se les haya formado en el uso del aparato por parte de una persona responsable de su seguridad.
21. Se debe supervisar a los niños para asegurarse que no juegan con el aparato.

#### ÚNICAMENTE PARA USO DOMÉSTICO GUARDE ESTAS INSTRUCCIONES

**SI POR CUALQUIER MOTIVO EL APARATO NO FUNCIONA CORRECTAMENTE, ROGAMOS LO DEVUELVA AL DISTRIBUIDOR DONDE LO ADQUIRIÓ.**

#### DESCRIPCIÓN



1. Embudo
2. Válvula antigoteo
3. Panel De Control
4. Jarra
5. Tapa superior
6. Depósito de agua
7. Carcasa principal
8. Placa de calentamiento

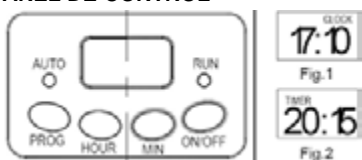

**PANEL DE CONTROL****ANTES DEL PRIMER USO**

Compruebe que todos los accesorios están completos y que la unidad no presenta daños. Añada agua al depósito de agua hasta el nivel máximo y prepare agua varias veces sin polvo de café; posteriormente elimine el agua. Limpie bien todas las piezas extraíbles con agua caliente.

**USO DE LA CAFETERA**

1. Abra la tapa del depósito de agua y llene el depósito de agua con agua potable fría. El nivel de agua no debe exceder el nivel MAX tal y como se indica en el indicador de agua.
2. Coloque el embudo en el soporte del embudo y asegúrese de que el embudo está colocado correctamente; posteriormente, coloque el filtro de papel en el embudo y asegúrese de que está colocado correctamente.
3. Añada una cantidad adecuada de café molido al filtro de papel. Normalmente una taza de café requiere una cucharada rasa de café molido, pero puede ajustarla conforme a su gusto personal.
4. Inserte la jarra en la placa de calentamiento de forma horizontal.
5. Enchufe el cable de alimentación en la toma. La pantalla LCD mostrará "12:00" y los dos puntos parpadearán, pero las luces de los botones no se iluminarán.
6. Pulse el botón ON/OFF; el indicador de FUNCIONAMIENTO se iluminará de color rojo. El aparato empezará a funcionar.

**Nota:** Esta unidad dispone de una función de ajuste de fuerza; si desea aumentar la fuerza del café, puede mantener pulsado el botón ON/OFF durante 4 segundos para empezar a hacerlo; el indicador parpadeará de forma constante hasta que finalice el proceso del café.

7. El proceso de hacer café puede interrumpirse pulsando el botón ON/OFF dos veces en cualquier momento, y se apagará el indicador de FUNCIONAMIENTO. El aparato continuará haciendo café una vez que se vuelva a pulsar el botón ON/OFF.

**Nota:** Puede extraer la jarra, verterla y servirla en cualquier momento. El aparato dejará de gotear café inmediatamente. Pero el tiempo no puede superar los 30 segundos.

8. Retire la jarra cuando haya terminado de hacer café (aproximadamente un minuto después el café deja de gotear.)

**Nota:** el café que obtenga será menor que el agua que haya añadido, ya que los granos de café absorben cierta agua.

9. Cuando haya finalizado el proceso, si desea servirlo inmediatamente, mantenga la cafetera conectada; el café puede mantenerse caliente en la placa de calentamiento. El aparato cortará la alimentación inmediatamente después de dos horas si no se ha desconectado manualmente al finalizar el proceso de hacer café. Para obtener un sabor óptimo del café, sívalo recién hecho.
10. Apague siempre la cafetera y desconecte la alimentación cuando no la use.

**Nota:** Preste atención a no verter fuera el café; en caso contrario puede provocarse lesiones ya que la temperatura del café recién hecho es alta.

**FUNCIÓN DE INICIO AUTOMÁTICO**

Si no desea que la cafetera inicie su funcionamiento inmediatamente, por ejemplo, si ahora son las 5:10 pm, y espera que la cafetera se inicie automáticamente a las 8:15 de la noche, siga primero los pasos del 1 al 5 de la sección que aparece arriba, y posteriormente puede fijar la función de inicio automático de la manera siguiente:

1. Pulse el botón PROG una vez; se muestra la palabra CLOCK en la esquina superior derecha de la pantalla.
2. Pulse el botón HOUR y MIN de forma continuada para fijar la hora actual (reloj real), que son las 17:10 (Véase figura 1).
- Nota:** El ciclo temporal es de 24 horas.
3. Vuelva a pulsar una vez el botón PROG y aparece la palabra TIMER en la esquina superior izquierda de la pantalla.
4. Fije la hora de inicio del retardo pulsando el botón HOUR y MIN repetitivamente, es decir, 20:15 (Véase figura 2).
5. Pulse dos veces ON/OFF; se iluminará el indicador de AUTO. La pantalla LCD mostrará el reloj real. Puede ver la hora de inicio automática pulsando PROG.

**Nota:** Puede cancelar la función de inicio automático pulsando una vez ON/OFF para detener la máquina o pulsar el botón ON/OFF dos veces para empezar a hacer café inmediatamente. Si desea modificar la hora de inicio automático, solo vuelva a seguir los pasos 1-5 que aparecen arriba.

Cuando el tiempo ha finalizado, el indicador de AUTO se apagará mientras que el indicador de FUNCIONAMIENTO se enciende y la unidad empieza a hacer café. El aparato cortará la

alimentación inmediatamente después de dos horas si no se ha desconectado manualmente al finalizar el proceso de hacer café.

**MANTENIMIENTO**

1. Limpieza
  - No olvide retirar el enchufe de la toma de corriente de pared antes de limpiar el aparato.
  - Puede limpiar la superficie con un paño húmedo.
  - Los componentes extraíbles deben lavarse en agua caliente jabonosa. Aclárelos antes de colocarlos.
2. Descalarla
  - Debe descalcar el aparato cada 3-4 meses para mantener su alta eficiencia.
  - Llene el depósito de agua con vinagre normal y no coloque granos de café en el filtro.
3. Encienda la alimentación y la luz indicadora se iluminará.
  - Todo el agua hirviendo caerá en la jarra en 20 minutos.
  - Repita los pasos que aparecen arriba para eliminar cualquier resto de cal.
  - Aclare la jarra tras su uso.

**DATOS TÉCNICOS:**

220-240V • 50/60Hz • 900W

**Eliminación cumpliendo con el medio ambiente**

¡Puede ayudar a proteger el medio ambiente!  
Por favor, recuerde respetar la normativa local: entregue los equipos eléctricos que no funcionen en un centro de reciclaje adecuado.

## دليل التعليمات

## تعليمات هامة للسلامة

عند استخدام الأجهزة الكهربائية، يجب اتباع احتياطات الأمان الأساسية لتقليل مخاطر اندلاع حريق أو حدوث صدمة كهربائية أو إصابة الأشخاص، بما في ذلك ما يلي:

## اقرأ واحتفظ بالجميع التعليمات

1. قبل توصيل الجهاز، تأكد من أن الجهد المشار إليه على الجهاز متوافق مع الجهد الرئيسي في منزلك.
2. لا تدع الكابل معلقاً فوق حافة الطاولة أو سطح العمل أو ملامسته للأسطح الساخنة.
3. لا تستخدم الجهاز على الأسطح الساخنة أو الحلقات المشعة أو أسننة اللهب المكشوفة أو بالقرب منها.
4. افصل الجهاز عن مصدر التيار الكهربائي قبل التنظيف، ولا تستخدم المنظفات الكاشطة على الجزء الخارجي لجهاز تحضير القهوة حيث قد يؤدي ذلك إلى خدش الجهاز أو إتلافه.
5. لا يوصى باستخدام الجهاز من قبل الأطفال لأسباب خاصة بالسلامة.
6. لا تغمر الجهاز في الماء أو سائل آخر.
7. لا تقم بتشغيل الجهاز في حالة عدم وجود ماء في خزان المياه.
8. لا تقم بتشغيل الجهاز مستخدماً سلك أو قابس تألف أو بعد حدوث خلل وظيفي للجهاز أو سقوطه أو تلفه بأي شكل من الأشكال. قم بترجيع الجهاز إلى متجر البيع بالتجزئة التي اشتريته الجهاز منه.
9. لا تستخدمه في الهواء الطلق.
10. لا تستخدم الجهاز على الأسطح الساخنة أو الحلقات المشعة أو أسننة اللهب المكشوفة أو بالقرب منها.
11. لا تتجاوز الحد الأقصى لماء خزان المياه، حيث قد تتساقط مياه مغلية في حالة تجاوز الحد الأقصى.
12. لا تنظف الإناء بمنظفات أو بقطع صلبة أو خشبية أو المواد الكاشطة الأخرى.
13. لا تضع ماكينة إعداد القهوة على سطح ساخن أو بالقرب من أسننة اللهب لتجنب تلفها.
14. توخ الحذر من ألا تتعرض للحرق من البخار.
15. لا تترك ماكينة إعداد القهوة تعمل بدون ماء.
16. لا تستخدم وعاءً متشققاً أو وعاءً يحتوي على مقبض مفكوك أو ضعيف.
17. تصبح بعض أجزاء الجهاز ساخنة أثناء التشغيل؛ فلا تلمسها. استخدم المقابض فقط.
18. لا تترك الإناء فارغاً على لوحة التسخين، وإلا فقد يتشقق الإناء.
19. لا تضع الوعاء الساخن على سطح ساخن أو بارد.
20. هذا الجهاز ليس مخصصاً للاستخدام من قِبل أشخاص من ذوي القدرات الجسدية أو الحسية أو العقلية المحدودة، بما في ذلك الأطفال، أو الأشخاص قليلي الخبرة والمعرفة، ذلك ما لم يتم توفير الإشراف أو التعليمات المتعلقة باستخدام هذه الأجهزة وذلك بواسطة فرد مسئول عن سلامة هؤلاء الأشخاص.
21. يجب ملاحظة الأطفال، وذلك لضمان عدم محاولتهم العبث بالجهاز.

## للاستخدام المنزلي فقط

## احتفظ بهذه التعليمات

في حالة عدم عمل الجهاز بشكل مناسب لأي سبب من الأسباب، قم بترجيعة إلى متجر البيع بالتجزئة التي اشتريته منه.

## الوصف

1. قمع
2. صمام مانع التنقيط
3. لوحة التحكم
4. الإناء
5. الغطاء العلوي
6. خزان الماء
7. الحجيرة الأساسية
8. لوحة التسخين

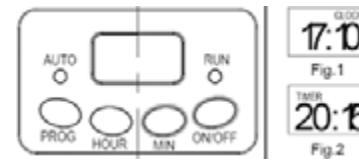
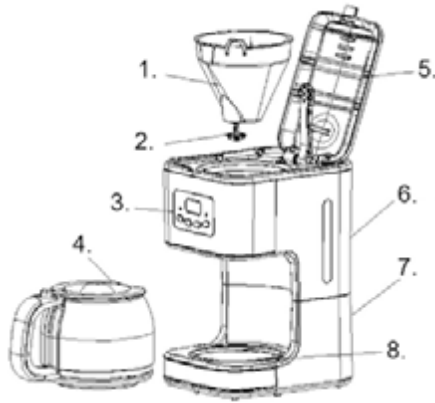

## لوحة التحكم

## قبل الاستخدام للمرة الأولى

تحقق من أن جميع الملحقات كاملة وأن الجهاز غير تالف. املاً خزان الماء بالماء حتى المستوى "الحد الأقصى" وشغل الماء عدة مرات بدون مسحوق قهوة، ثم تخلص من الماء. قم بتنظيف كل الأجزاء القابلة للفصل جيداً بالماء الدافئ.

## استخدام صانع القهوة

1. افتح غطاء خزان الماء وقم بملئه بماء شرب بارد. يجب ألا تتجاوز المياه مستوى "MAX" (الحد الأقصى) كما هو مشار إليه على مقياس المياه.
2. ضع القمع داخل دعامة القمع وتأكد من تجميعه بشكل صحيح، ثم ضع ورق الترشيح داخل القمع وتأكد من تجميعه بشكل صحيح.
3. أضف مسحوق القهوة المناسب داخل ورق المصفاة. وعادة يحتاج تجهيز فنجان من القهوة ملققة معيار واحدة من مسحوق القهوة، ولكن يمكنك تعديله وفقاً لمذاقك الشخصي.
4. أدخل الإناء داخل لوحة التسخين أفقيًا.
5. قم بتوصيل سلك الطاقة داخل المنفذ. ستعرض الشاشة "LCD" الساعة 12:00 وستومض النقطتان، ولكن لن تومض جميع أضواء الزر.
6. اضغط على الزر ON/OFF (تشغيل/إيقاف التشغيل)، وسيومض مؤشر RUN (تشغيل) باللون الأحمر. سيبدأ الجهاز في العمل.
- ملاحظة: تحتوي هذه الوحدة على وظيفة ضبط التركيز، إذا كنت تريد زيادة تركيز القهوة، يمكنك الضغط مع الاستمرار على الزر ON/OFF (التشغيل/إيقاف التشغيل) لمدة 4 ثوانٍ لبدء التحضير، وسيومض المؤشر باستمرار حتى اكتمال تحضير القهوة.
7. يمكن إيقاف عملية التحضير بالضغط على الزر ON/OFF (التشغيل/إيقاف التشغيل) مرتين في أي وقت، وسيينطفئ مؤشر RUN (تشغيل). سيستمر الجهاز في تحضير القهوة بمجرد الضغط على الزر ON/OFF (تشغيل/إيقاف التشغيل) مرة أخرى.
- ملاحظة: يمكنك التقاط الإناء وصب القهوة وتقديمها في أي وقت. وسيوقف الجهاز عن التقطير تلقائيًا، لكن لا يمكن أن يتجاوز الوقت 30 ثانية هذه المرة.
8. أزل الإناء لتقديم القهوة عند إنهاء تحضيرها (بعد حوالي دقيقة من توقف تقطير القهوة).
- ملاحظة: ستكون كمية القهوة التي تحصل عليها أقل من كمية المياه التي قمت بإضافتها، حيث يتشرب البن المحطون بعض المياه.
9. عند إنهاء التحضير، إذا كنت لا تريد تقديم القهوة على الفور، اترك صانع القهوة يعمل للاحتفاظ بالقهوة دافئة في لوحة التسخين. سيوقف الجهاز عن العمل تلقائيًا بعد ساعتين، إذا لم يتم فصله يدويًا بعد اكتمال التحضير. قدم القهوة بعد تحضيرها مباشرة للحصول على طعم قهوة مثالي.
10. قم دائمًا بإيقاف تشغيل صانع القهوة وافصل مصدر الطاقة عندما لا يكون قيد الاستخدام. ملاحظة: انتبه عند صب القهوة تفاديًا لتعرضك للإصابة بسبب ارتفاع درجة حرارة القهوة المحضرة.

## وظيفة البدء التلقائية

إذا كنت لا تريد أن يبدأ صانع القهوة التشغيل على الفور، على سبيل المثال، الساعة الآن 5:10 مساءً، وتود أن يبدأ صانع القهوة العمل تلقائيًا في الساعة 8:15 في المساء، اتبع أولاً الخطوات من 1 إلى 5 من القسم المذكور أعلاه، ثم يمكنك تعيين وظيفة بدء التشغيل التلقائي كالتالي:

1. اضغط على الزر PROG (البرنامج) مرة واحدة، وسيتم عرض كلمة CLOCK (الوقت) في الزاوية اليمنى العلوية على الشاشة.
2. اضغط على الزر HOUR (الساعة) و MIN (الدقيقة) باستمرار لتعيين الوقت الحالي (الساعة الفعلية)، ألا وهي 17:10 (راجع الشكل 1).
- ملاحظة: نظام الوقت هو نظام 24 ساعة.
3. اضغط على الزر PROG (البرنامج) مرة أخرى وسيعرض الزر TIMER (المؤقت) على الزاوية اليسرى العلوية من الشاشة.
4. قم بتعيين وقت تأخير البدء بالضغط على الزر HOUR (الساعة) و MIN (الدقيقة) بشكل متكرر، ووقت التأخير هو 20:15 (راجع الشكل 2).