

**SEWING MACHINE
INSTRUCTION MANUAL**

**ШВЕЙНАЯ МАШИНКА
ИНСТРУКЦИЯ ПО
ЭКСПЛУАТАЦИИ**



ENGLISH..... PAGE 2
РУССКИЙ СТР. 6



Danke für den Kauf eines
ORIGINAL Produktes von



Nur ECHT mit diesem

Thank you for buying
an ORIGINAL Product of



Only GENUINE with this

МЫ ВАМ БЛАГОДАРНЫ ЗА
ПОКУПКУ ОРИГИНАЛЬНОГО
ИЗДЕЛИЯ КОМПАНИИ



ТОЛЬКО ПОДЛИННИКИ С ЭТИМ

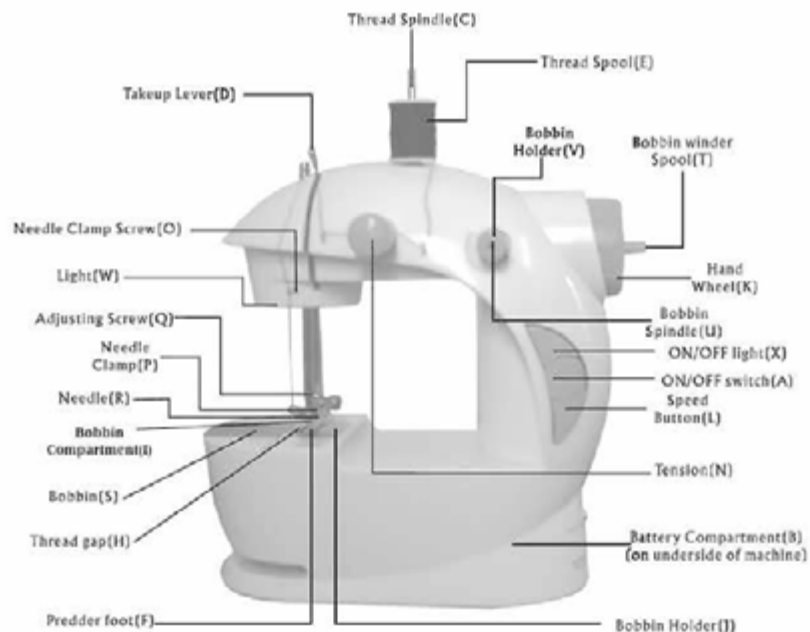

MAIN UNIT
(back view)



(Please read the manual carefully before using the unit)



GETTING STARTED

(please refer to illustrations for the locations and configuration of components)

AFTER REMOVING THE MACHINE FROM THE PACKING BOX

1. Make certain On/Off switch (A) Is In Off position before Inserting batteries.
2. Put 4 AA batteries Into the battery compartment (B) on underside of machine.
3. Push switch (A) to turn on or off. In „On“ position switch is flush with machine. In „Off“ position switch is extended out. Machine will start sewing immediately. Be sure the machine is properly threaded and fabric is positioned for sewing Before you turn on machine.

THREADING MAIN UNIT USING THREAD SPINDLE

1. Raise thread spindle (C) by grasping the exposed top and pulling upward until thread spindle (C) is fully extended.
2. Place thread spool (E) on the thread spindle (C) as shown.
3. Pull thread from the thread spool (E) on the thread spindle (C) and put it through the first thread guide (1) in the direction toward front of machine.
4. Bring thread across to the second thread guide (2). Thread goes over the tension adjusting screw (Q) and must be positioned between the two washers behind the tension adjusting screw (Q). This is what provides the lockstick tension to the thread.
5. Pull thread from tension adjusting screw (Q) guide through thread guide (3) in the direction toward front of machine.
6. Pull thread through thread guide (4) on the take-up lever (D) inserting in the direction toward the front of the machine.
7. Pull thread down to thread guide (5) and insert thread from the top downward.
8. Pull thread downward through thread guide (6).
If necessary, lower the needle (R) to reach this thread guide by turning the handwheel (K) slightly counter-clockwise (in the direction toward you) to lower the needle (R).
9. Insert thread through eye (7) of the needle from the front toward the back of the machine. (Use threader if necessary). If necessary, raise the needle (R) to reach the eye by turning the handwheel (K) slightly clockwise (In the direction away from you).
10. Raise the Presser Foot (F) by lifting up on the lever at the rear of machine (G) .

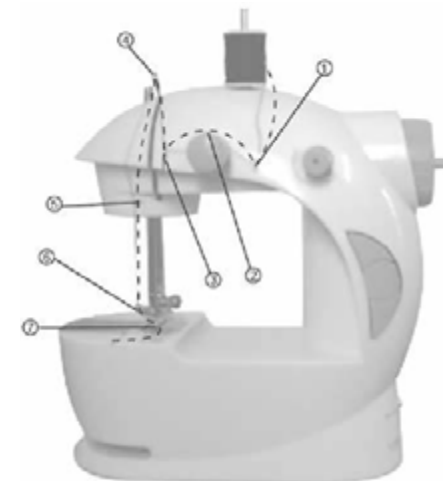
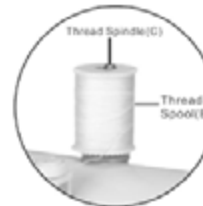

11. Pull about 10 inches of thread through the needle (R) and lay it on the deck under the presser foot (F) running in the direction away from you.

BOTTOM BOBBIN PLACEMENT

1. Remove cover by lifting up where it has popped up at rear.
2. Place the bobbin with thread of your choice in the bobbin holder (J). Leaving about 10 inches of thread extended out from the bobbin holder (J).
3. Place the bobbin with thread of your choice in the bobbin holder (J). Leaving about 5 inches of thread and put into the gap (H).
4. Turn hand wheel (K) counterclockwise (toward you). Needle (R) will go down, picking up the bobbin thread. Turn handwheel (K) until needle (R) has descended completely and then come up again to its highest raised point. Stop when needle (R) starts to go down again.
5. Raise the presser foot (F) and bring the spool thread around to the front. Pull it gently up and you will see it has caught the bobbin thread. Pull the two threads toward the rear (away from you) an lay them under the presser foot (F)
6. Snap the bobbin compartment (I) cover down and into place.

Note: It is essential that the threading of both top and bottom is done properly. Check carefully, and do one practice stitch before beginning to sew. Improper threading will damage the lockstitch.

The machine may have come pre-threaded from the factory. Look at this threading carefully before removing it to replace the thread or bobbin with different thread. Then follow the preceding instructions to rethread.

THREADING MAIN UNIT USING SIDE BOBBIN:

(Follow steps 4-11 on previous page with these exceptions).

1. Pull bobbin spindle (U) out from main unit.
2. Insert bobbin spindle (U) through center hole of threaded bobbin.
3. Insert bobbin spindle (U) (with bobbin attached) into bobbin holder (V). Make sure bobbin spindle (U) with bobbin are tightly secured to main unit.

Note: Thread main unit with side bobbin simultaneously with thread spool for a double stitch method. Side bobbin is to be used only if your using this particular method of stitching

OPERATING THE MACHINE (WITHOUT THE FOOT PEDAL)

Follow these simple steps

1. Lift the needle (R) above the presser foot (F) by turning the handwheel (K) slightly in clockwise direction (away from you)
2. Raise the presser foot (F) by lifting up on the lever on the rear at the machine above the presser foot bar.
3. Position fabric to be sewing under the presser foot (F) with presser foot (F) in raised position. Make certain seam direction is toward you. aligned with the presser foot (F), with seam location directly under the needle (R).
4. Lower the presser foot (F) by releasing the presser foot lever (G) downward.
5. Rotate the handwheel (K) in a clockwise direction two full turns to lock and start seam stop.
6. Select speed by pressing speed button (L) on face of machine. High speed, button is extended out. Low speed, button is in, flush with machine. Use low speed for intricate work which requires a lot of stopping, starting and turning fabric. Use high speed for long uninterrupted seams.
7. Turn power switch (A) to "ON" position
8. Gently guide the fabric to keep the seam straight by pressing it lightly down with your finger tips on both sides as it feeds through the presser foot (F).
9. When the seam is finished, turn switch (A) off.
10. Raise the needle (R) above the fabric by turning the handwheel (K) slightly in a clockwise direction.
11. Raise presser foot (F) by lifting the pressor foot lever (G).

12. Pull fabric toward you leaving about 5-10 inches of thread between the fabric and the machine.
13. Cut thread close to fabric, leaving excess thread loosely lying on the sewing deck in the direction of the presser foot (F) and toward you.
14. Begin the next seam in the same manner as above by following each of the operating steps.

TO USE THE FOOT PEDAL

(Follow steps 1-14 on previous page with these exceptions)

1. Make certain machine is in "OFF" position.
2. Plug the foot pedal jack (M) into back of machine.
3. Turn machine on by pressing the foot pedal.
4. Press gently on the foot pedal to run the machine. Let up to stop. When you are finished sewing a seam, ease your foot up and off of the foot pedal.

Note: The „on-off“ switch on the machine should be in the "OFF" position when using the foot pedal.

ADJUSTING TENSION

1. You should not adjust tension. Tension for maximum performance has been set and adjusted at the factory. However, if you should find that stitches are too loose or too tight, you can adjust the stitch.
2. Loosen stitch by turning the tension screw (N) anti-clockwise.
3. Tighten the stitch by turning the tension screw (N) clockwise. Sewing heavier fabric may require loosening the stitch. Very light fabric may require tightening the stitch. Bobbin tension cannot be adjusted.

CHANGING THE NEEDLE

1. Turn the handwheel (K) clockwise to raise the needle (R) to its highest position.
2. Loosen the needle clamp screw (O) by turning it counter-clockwise (toward you). You may need to use a short slotted screwdriver or small pliers.
3. Remove the needle (R), pulling it down, away from the needle clamp (P)
4. Place the new needle with the flat side facing in against the needle clamp (P)
5. Push it gently as far up as it will go, and against the needle clamp (P)
6. Tighten the needle clamp screw (O) while holding the needle (R) in place.

Note: Needles come in various sizes designated by numbers. They designate the left of the needle. The smaller the number, the thinner the

needle. Use smaller needles for more delicate fabrics and larger needles for heavier fabrics.

WINDING THE BOBBIN

You can wind your own bobbins with thread from spools you purchase separately to have a virtually unlimited thread color selection. Match your fabrics or contrast with the thread shades of your choice.

1. Always remove the bobbin (S) from the bobbin case on the machine before you wind a new bobbin
2. Place the thread spool (E) on the thread spindel (C).
3. Put the bobbin pin into the hole on the hand wheel and turn it slightly counter-clockwise.
4. Take an empty bobbin and in one hand. Pull the thread down from the thread spool (E) and thread the loose end through the small hole on the bobbin rim from the inside.
5. Leaving the loose end on the outside of the bobbin, wind the thread several turns around the INSIDE of the bobbin
6. Place the bobbin on the bobbin pin, making certain that the thread is winding onto the bobbin in a counter-clockwise direction. (This would mean the thread should be winding under the bobbin, not over it).
7. Hold the thread lightly guiding it gently through your thumb and index finger.
8. When the bobbin is full, switch off the machine. Insert the bobbin into the bobbin case using the instructions for threading the machine.

SEWING SLEEVES

1. The machine is designed to allow you to sew sleeves easier. First lift up the presser foot (F) and position the sleeve under the needle. Put the bobbin part of the sleeve in the gap between the platform and the base.
2. Lower the presser foot and follow the step 5-13 in the section of operating the machine on the previous page. Now you can sew the sleeves easily.

SAFETY INFORMATION

1. Always disconnect or remove power supply including batteries when changing needles or threading machines.
2. Never open the main motor case of the machine. The mechanism has been factory adjusted.
3. Always check the threading of the lock stitch before beginning to sew a seam. Improper threading or placement of the bobbin in the case will result in damage to the machine

4. Do not pull on fabric as you sew. Gently guide only. Pulling could will break the needle and result in damage to the machine.
5. Remove batteries when the machine is not in use for long periods. This saves battery life and protects the machine. Keep extra batteries on hand so projects will not be interrupted when batteries need to be replaced.
6. KEEP AWAY FROM CHILDREN: This sewing machine is not a toy and not meant to be used by or near children.
7. The sewing machine is an electrical appliance when used with adaptor. Do not submerge the unit or any other parts in water. Do not operate the sewing machine with wet hands, without shoes, or while standing in water or on a wet surface when using the adaptor.
8. Do not touch needles before you turn off the power.
9. Never use with a damaged power cord or plug.
10. Keep the power cord away from heated surfaces.
11. Do not close door on cord or pull around sharp edges. This could cause the cord to become punctured or damaged and could result in injury.
12. Do not unplug by pulling or tugging on the cord. Grasp the plug with dry hands to remove the plug from the outlet.
13. Do not sew clothing while it is on your body.
14. Use only the power adaptor recommended by the manufacturer, any other adaptor may cause injury or damage to the machine
15. Never leave the sewing machine unattended while plugged in. Turn switch off and unplug the cord when not in use.

**ВВЕДЕНИЕ
ЗАПЧАСТИ И АКСЕССУАРЫ**

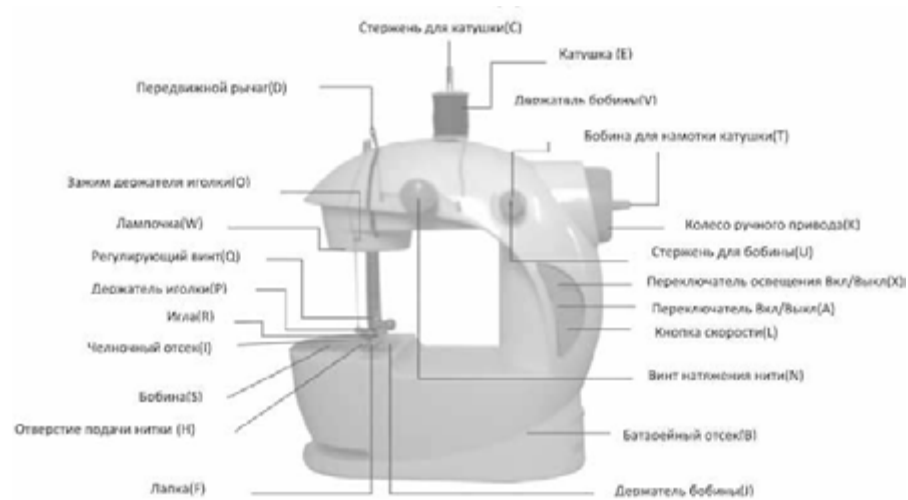

(вид сзади)



АКСЕССУАРЫ



(Пожалуйста, внимательно прочитайте инструкцию перед использованием устройства)

ПРИСТУПИМ К РАБОТЕ

По вопросам расположения и конфигурации компонентов обращайтесь, пожалуйста, к иллюстрациям

ПОСЛЕ ИЗВЛЕЧЕНИЯ ШВЕЙНОЙ МАШИНЫ ИЗ УПАКОВОЧНОЙ КОРОБКИ

1. Убедитесь, что переключатель находится в положении OFF (перед установкой батареек).
2. Вставьте 4 AA батарейки в батарейный отсек в нижней части машинки.
3. Нажмите переключатель ON/OFF, чтобы включить или выключить машинку. В положении ON прибор подключен, в положении OFF - отключен. Машинка начнет работу незамедлительно. Перед подключением убедитесь, что машинка заправлена нитью должным образом и ткань находится в правильном положении.

ЗАПРАВКА НИТИ

1. Поднимите стержень (C), взявшись за открытую верхнюю часть и потянув вверх пока стержень (C) не будет выдвинут полностью.
2. Поместите катушку (E) на стержень (C) как показано на рисунке.
3. Вытяните нить из катушки (E), расположенной на стержне (C) и пропустите ее через держатель нити (I) в направлении к передней части машины.
4. Проведите нить через второй направляющий механизм (2). Нить проходит через регулирующий винт натяжения (Q) и должна быть расположена между двух шайб вслед за регулирующим винтом натяжения (Q). Это обеспечивает фиксацию и натяжение нити.
5. Протяните нить от винта, регулирующего натяжение (Q) к направляющему механизму (3) продевания нити в направлении к передней части машины.
6. Протяните нить через направляющий механизм (4) к передвижному рычагу(D), вставляя её в направлении к передней части машины.
7. Протяните нить к направляющему механизму (5) и вставьте нить сверху вниз. Протяните нить вниз через направляющий механизм (6), опустив иглу (R). Чтобы добраться до направляющего механизма слегка вращайте колесо ручного привода (K) против часовой стрелки (к себе), чтобы опустить иглу (R).
8. Протяните нить к направляющему механизму (5) и вставьте нить сверху вниз. Протяните нить вниз через направляющий механизм (6), опустив иглу (R). Чтобы добраться до направляющего механизма слегка вращайте колесо ручного привода (K) против часовой стрелки (к себе), чтобы опустить иглу (R).
9. Вденьте нить в ушко иглы (7) от передней к задней части машины (используйте нитевдеватель, если необходимо). Если необходимо, поднимите иглу (R), чтобы добраться до ушка, медленно вращая

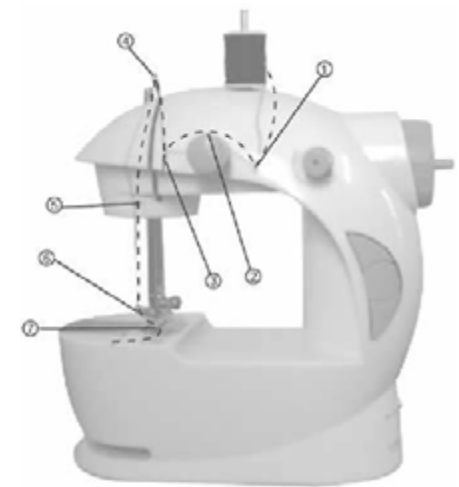
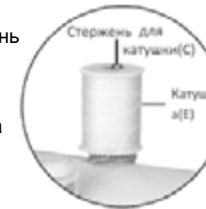

10. Поднимите лапку (F) с помощью рычага регулировки лапки в задней части машины (G).
11. Протяните около 10 см нити через иглу (R) и положите её на панели под лапку (F), в направлении от себя.

УСТАНОВКА БОБИНЫ

1. Снимите крышку челночного отсека.
2. Поместите шпульку с нитью в держатель бобины (J), оставляя 10 см свободно тянущейся нити из держателя бобины. (J).
3. Поместите шпульку с нитью в держатель бобины (J), оставляя около 5 см свободно тянущейся нити и уложите в отверстие подачи нити (H).
4. Прокрутите колесо ручного привода (K) против часовой стрелки (к себе). Игла (R) опустится, подцепив нить. Вращайте колесо ручного привода (K) до тех пор пока игла (R) полностью не опустится, а затем снова поднимите ее до уровня наивысшей точки. Остановите, когда игла (R) начнет снова опускаться.
5. Поднимите лапку (F) и поднесите катушку к передней части машины. Осторожно протяните ее вверх и Вы увидите, что поймали нижнюю нить. Протяните две нити к задней части машины (от себя) и положите их под лапку (F).
6. Закройте челночный отсек (I).

Примечание: Важно, чтобы продевание обеих нитей осуществлялось должным образом. Тщательно проверьте и сделайте одну пробную строчку перед началом

шитья. Неправильная заправка нитей испортит стежок.

Машина может прийти с заранее намотанной шпулькой. Посмотрите внимательно на эту заправку прежде, чем извлечь шпульку с целью замены нити. Затем следуйте инструкции по намотке нити на шпульку.

ЗАПРАВКА НИТИ С ПОМОЩЬЮ БОКОВОЙ КАТУШКИ

Следуйте пунктам 4-11 в разделе «заправка нити» со следующими исключениями

1. Достаньте стержень для бобины (U).
2. Проденьте стержень для бобины (U) через центральное отверстие заправленной шпульки.
3. Проденьте стержень для бобины (U) с прикрепленной шпулькой в держатель (V). Убедитесь, что стержень для бобины (U) с бобиной плотно закреплены на основном блоке.

Примечание: Заправляйте основную нить одновременно с боковой для шитья двойной иглой. Боковая бобина должна использоваться только для шитья двойной иглой.

РАБОТА С МАШИНОЙ БЕЗ ПЕДАЛИ

Следуйте этим простым инструкциям.

1. Поднимите иглу (R) над лапкой (F), слегка вращая колесо ручного привода (K) по часовой стрелке (от себя).
2. Поднимите лапку (F) с помощью рычага в задней части машины над держателем лапки.
3. Разместите ткань для шитья под лапку (F). Лапка (F) при этом должна быть в поднятом положении. Убедитесь, что линия шва направлена к Вам, в соответствии с лапкой (F) и она расположена прямо под иглой (R).
4. Опустите лапку (F), нажав на рычаг регулировки лапки (G) вниз.
5. Прокрутите колесо ручного привода (K) по часовой стрелке два полных оборота, чтобы зафиксировать и начать строчку.
6. Выберите скорость, нажимая на кнопку выбора скорости (L) на панели машины. Для выполнения трудных работ, требующих остановки и поворота ткани, используйте низкую скорость. Для длинных непрерывных швов используйте высокую скорость.
7. Переведите переключатель (A) в положение «ON».

8. Осторожно передвигайте ткань, слегка удерживая её с обеих сторон и подавая в направлении лапки (F), чтобы сохранить прямую строчку.
9. Когда линия шва будет завершена, переместите переключатель (A) в положение «OFF».
10. Поднимите иглу (R) над тканью, слегка вращая колесо ручного привода (K) по часовой стрелке.
11. Поднимите лапку (F) с помощью рычага регулировки лапки (G).
12. Потяните ткань к себе, оставляя около 10 см нити между тканью и машиной.
13. Обрежьте нить близко к ткани, оставляя лишнюю нить свободно лежащей на швейном столе в направлении лапки (F) и к Вам.
14. Начните следующую линию шва таким же образом, следуя каждому шагу.

ИСПОЛЬЗОВАНИЕ ПЕДАЛИ

Выполните шаги 1-14 из раздела «работа с машиной без педали» с этими исключениями.

1. Убедитесь, что машина находится в положении «OFF».
2. Подключите педаль в разъем (M) в задней части машины.
3. Включите машину, нажав педаль.
4. Умеренно нажимайте на педаль, чтобы запустить машину. Чтобы остановить отпустите педаль. Когда Вы завершаете строчку, ослабьте нажим и уберите ногу с педали.

Примечание: При использовании педали переключатель ON/OFF должен быть в положении «OFF».

РЕГУЛИРОВКА НАТЯЖЕНИЯ НИТИ

1. Нет необходимости регулировать натяжение. Натяжение для максимальной производительности было отрегулировано на заводе-изготовителе. Однако, при необходимости, Вы можете отрегулировать натяжение.
2. Поверните винт натяжения нити (N) против часовой стрелки, чтобы ослабить натяжение.
3. Поверните винт натяжения нити (N) по часовой стрелке, чтобы усилить натяжение. Работа с тяжелой тканью может потребовать ослабления натяжения нити, очень легкая ткань может потребовать усиления натяжения. Натяжение нижней нити не регулируется.

ЗАМЕНА ИГЛЫ

1. Поверните колесо ручного привода (K) по часовой стрелке, чтобы поднять иглу (R) на самый высокий уровень.
2. Ослабьте зажим держателя иглы (O), поворачивая винт натяжения к себе. Возможно, Вам понадобится плоская отвертка или небольшие плоскогубцы.
3. Снимите иглу (R), потянув её вниз из держателя иглы (P).
4. Поместите новую иглу (R) плоской стороной против держателя иглы (P).
5. Осторожно задвиньте её так далеко, насколько это возможно против держателя иглы (P).
6. Затяните винт держателя иглы (O), удерживая иглу (R) на месте.

Примечание: Иглы бывают различных размеров, они обозначены номерами. Чем меньше номер, тем тоньше игла. Для более тонких тканей используйте иглы меньшего размера, для плотных тканей используйте иглы большего размера.

НАМАТЫВАНИЕ ШПУЛЬКИ

Подберите к Вашим тканям соответствующие оттенки нитей.

1. Всегда извлекайте шпульку (S) из челночного отделения в машине перед тем как наматывать новую.
2. Поместите катушку (E) на стержень для катушки (C).
3. Поместите шпульку в отверстие на колесе ручного привода и слегка поверните его против часовой стрелки.
4. Возьмите пустую шпульку. Протяните нить вниз от катушки (E) через держатель нити (I) и проденьте свободный конец через небольшое отверстие в шпульке.
5. Оставив свободный конец на намотчике бобины, намотайте нить в несколько оборотов вокруг шпульки.
6. Поместите шпульку на намотчик бобины, убедитесь, что нить наматывается на шпульку в направлении против часовой стрелки.
7. Удерживайте нить большим и указательным пальцем, осторожно направляя её.
8. После полной намотки шпульки отключите машину. Вставьте шпульку в челночный отсек.

ПОШИВ РУКАВОВ

1. Машина также предназначена для пошива рукавов. Сначала поднимите лапку (F) и поместите рукав под иглу. Положите нижнюю часть рукава в промежутке между платформой и основанием.
2. Опустите лапку и выполните шаги 5-13 в разделе «работа с машиной». Теперь Вы легко можете пошить рукава.

РАБОТА ЛАМПЫ

Лампочка в верхней части машины будет освещать рабочую зону, когда требуется больше света.

ИНФОРМАЦИЯ ПО ТЕХНИКЕ БЕЗОПАСНОСТИ

1. Всегда отключайте или отсоединяйте источник питания, включая батареи, когда меняете иглу или заправляете нить.
2. Никогда не открывайте главный моторный отсек в машине. Механизм отлажен заводом-изготовителем.
3. Всегда проверяйте заправку нити перед тем как начать строчку. Неправильная заправка нити или размещение шпульки может привести к повреждению машины.
4. Не тяните ткань, когда шьете. Только осторожно направляйте. Натягивание может сломать иглу и привести к поломке машины.
5. Извлекайте батарейки, если машина не используется длительное время. Это продлит срок их службы и защитит машину. Храните запасные батарейки под рукой. Таким образом, Вам не придется прерывать работу, если потребуются заменить батарейки на новые.
6. Храните машину вдали от детей. Эта машина не игрушка и не должна использоваться детьми или рядом с ними.
7. При использовании адаптер машина является электрическим прибором. Не погружайте прибор или его части в воду. Не работайте с машиной мокрыми руками, без обуви или если стоите в воде или на мокрой поверхности при использовании адаптера.
8. Не дотрагивайтесь до иглы до тех пор, пока не отключите питание.
9. Никогда не используйте прибор с поврежденным шнуром или вилок.
10. Держите шнур подальше от горячих поверхностей.
11. Не пережимайте шнур дверями и не натягивайте его вокруг предметов с острыми краями, это может привести к повреждению шнура.

12. Во время отключения прибора не тяните за шнур. Возьмите вилку шнура сухими руками и извлеките ее из розетки.
13. Не шейте одежду, когда она находится на Вас.
14. Используйте только адаптер питания, рекомендованный заводом-изготовителем. Любой другой адаптер может привести в травме или повреждению машины.
15. Никогда не оставляйте машину без присмотра, если она подключена к сети. После использования переведите переключатель в положение OFF и отсоедините шнур от розетки.

ХРАНЕНИЕ

Рекомендуется хранить машину в закрытом сухом помещении при температуре окружающего воздуха не выше +40°C и относительной влажности не выше 70%, а также при отсутствии в окружающей среде пыли, кислотных и других паров.

ТРАНСПОРТИРОВКА

К данному прибору специальные правила перевозки не применяются. При перевозке прибора используйте оригинальную заводскую упаковку. При перевозке следует избегать падений, ударов и иных механических воздействий на прибор, а также прямого воздействия атмосферных осадков и агрессивных сред.

Изготовитель:

Компания Тиметрон Австрия (Timetron GesmbH)

Адрес:

Раймундгассе 1/8, 1020, Вена, Австрия
(Raimundgasse 1/8, 1020 Vienna, Austria)

Сделано в Китае

Дата производства указана на упаковке

Импортеры:

ООО «Техника»

143912, Московская область, г.Балашиха,
Западная коммунальная зона, ул. Шоссе
Энтузиастов, вл.1а, тел. +7 (495) 781 17 46

ООО «Элитбьттех»

236000, г. Калининград, ул.Пражская, д.1а тел.
+7 (401) 291 84 67

В случае неисправности изделия необходимо обратиться в ближайший авторизованный сервисный центр.

За информацией о ближайшем сервисном центре обращайтесь к продавцу.