

Instruction manual  
Инструкция по эксплуатации

Air purifier BR4902  
Очиститель воздуха BR4902



## СОДЕРЖАНИЕ

EN.....	3
DE.....	13
RU.....	24
KZ.....	35

## AIR PURIFIER BR4902

**An air purifier is an appliance intended for cleaning the air from dust, microbes, pet hair, tobacco smoke as well as allergens, bacteria and unpleasant odours.**

### DESCRIPTION

1. Detachable front lid
2. Control/indication panel
3. Air intake grid (on both sides of the body)
4. Carrying handle
5. Air outlet grid
6. Air purity sensor
7. Body
8. Prefilter
9. Carbon filter
10. HEPA filter

### Control/indication panel (2)

11. «ON/OFF» button
12. Selection button for the high-speed operating mode / switching on the night operating mode «Speed»
13. Timer on/off button «Timer»
14. Ionization mode symbol «ANION»
15. Speed operation mode symbol «FAST SLOW SILENT AUTO»
16. Timer operation symbol / digital symbols of timer operation time «TIMER»

17. Indicator of the need to clean / replace the filters «CHANGE FILTER»
18. Air purity symbol «POLLUTION INDEX» / digital symbols for air purity
19. Button for on / off turning of the ionization mode «Ionization» / resetting the filter operation time

### Remote control (26)

20. «ON/OFF» button
21. Ionization mode on/off button «Ionization»
22. Selection button for the high-speed operating mode / switching on the night operating mode «Speed»
23. Button for resetting of the filter operation time «RESET»
24. Timer on/off button «Timer»
25. Remote control
26. Battery holder

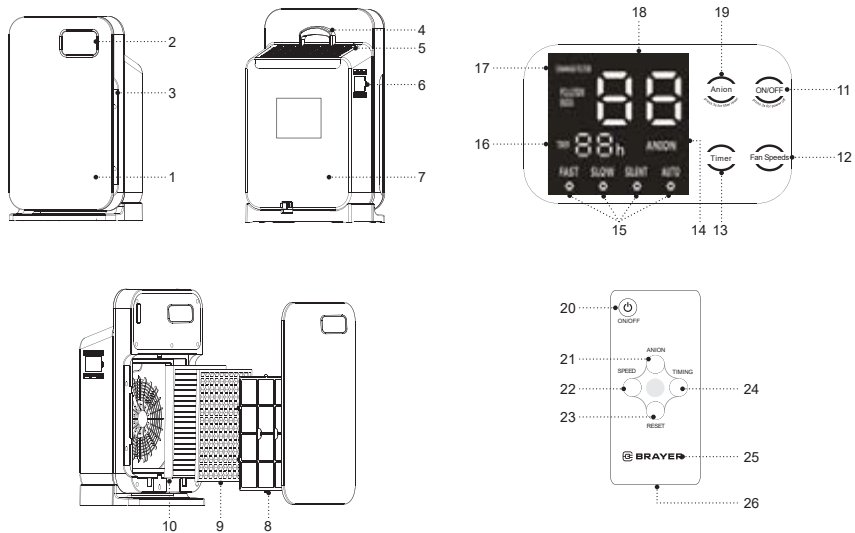

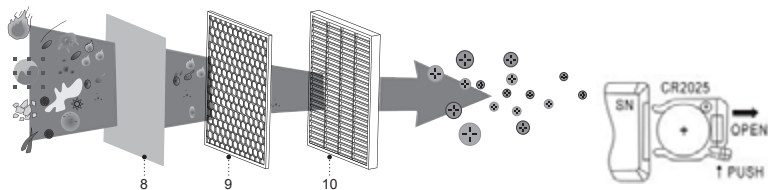

Pic. 1

Pic. 2

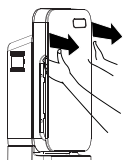

Pic. 3

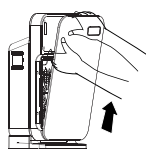

Pic. 4

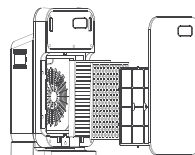

Pic. 5

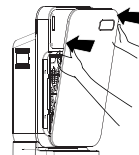

Pic. 6



Pic. 7



Pic. 8

## AIR PURIFIER FEATURES

Use filters and the air ionizer to clean the air in the room (pic. 1).

### Prefilter (8):

- The filtering mesh retains dust particles which are > 0.2 mm, the filter is easy to clean and it can be used multiple times.

### Coal filter (9):

- Activated carbon absorbs unpleasant odors and tobacco smoke, holds allergens, keeps pollen of plants and animal hair.

### HEPA filter (10):

- The HEPA filter cleans the air from dust particles with a diameter of less than 2.5 microns, holds plant pollen, dangerous viruses and bacteria.

### Air ionizer:

- The ionizer saturates the air with negatively charged ions, which are necessary for the normal life of people, animals and plants. In the ionization mode you feel clean, almost mountain air.

### «Air cleanness» smart sensor:

The smart sensor automatically sets the speed operating mode of the air purifier based on the indoor

air pollution. The state of air purity is indicated by the indication «**POLLUTION INDEX**» and digital symbols:

- less than 19
- 20-29
- more than 30

**ATTENTION!** The air purifier does not retain such gases as carbonic oxide (CO) or radon (Rn) and it cannot be used for air purifying in case of fire or dangerous chemical release.

## SAFETY MEASURES AND OPERATION RECOMMENDATIONS

Read the operation instructions carefully before using the air purifier, after reading keep them for future reference.

- Use the unit for its intended purpose only, as it is stated in this manual.
- Mishandling the unit can lead to its breakage and cause harm to the user or damage to the user's property, which is not covered by warranty.

**Attention! A lithium battery is used in the remote control. To avoid danger, do not allow children to play with the battery. If your child has swallowed a battery, immediately see a doctor.**

- Make sure that operating voltage of the unit indicated on the label corresponds to your home mains voltage.

- Do not connect the unit to external timers or remote control mains sockets.
- Place and use the air purifier on a flat dry and steady surface. The distance between the unit body and other furniture and interior objects should be at least 20 cm and 30-50 cm above the unit.
- Do not use the air purifier outdoors.
- It is recommended not to use the unit during lightning storms.
- Protect the unit from impacts, falling, vibrations and other mechanical stress.
- Never leave the unit connected to the mains unattended.
- Do not use the unit near heating appliances, heat sources or open flame.
- Do not use the unit in places where aerosols are used or sprayed, and in proximity to inflammable liquids.
- Do not immerse the air purifier, the power cord or the power plug into water or any other liquids.
- Do not use the unit in proximity to the kitchen sink, in bathrooms, near swimming pools or other containers filled with water.
- If the unit is dropped into water, unplug it immediately, and only then you can take the unit out of water.
- Do not let the power cord touch hot surfaces and sharp edges of furniture.
- Unplug the unit after usage or before cleaning. When unplugging the unit, hold the power plug and carefully remove it from the mains socket, do not pull the power cord, as this can lead to its damage and cause a short circuit.
- Do not touch the unit body, the power cord and the power plug with wet hands.
- Use only the removable parts supplied with the unit.
- Do not cover the air purifier during the operation.
- Do not cover the air inlets on the unit body and avoid getting of foreign objects inside them.
- Clean the unit regularly.
- For child safety reasons do not leave polyethylene bags used as packaging unattended.

**Attention!** Do not allow children to play with polyethylene bags or packaging film. **Danger of suffocation!**

- The unit is not intended for usage by children.
- Do not leave children unattended to prevent using the unit as a toy.
- Do not allow children to touch the operating surface, the unit body, the power cord or the power plug during operation of the unit.
- Be especially careful if children or disabled persons are near the operating unit.
- During the unit operation and breaks between operation cycles, place the unit out of reach of children.

- The unit is not intended for usage by physically, sensory, psychically or mentally disabled persons (including children) or by persons lacking experience or knowledge if they are not under supervision of a person who is responsible for their safety or if they are not instructed by this person on the usage of the unit.
- From time to time check the power cord integrity.
- If the power cord is damaged, it should be replaced by the manufacturer, a maintenance service or similar qualified personnel to avoid danger.
- Do not repair the unit by yourself. Do not disassemble the unit by yourself, if any malfunction is detected, and after the unit was dropped, unplug it and apply to the service center.
- To avoid damages, transport the unit in the original package.
- Keep the unit in a dry cool place out of reach of children and disabled persons.

**THE UNIT IS INTENDED FOR HOUSEHOLD USE ONLY, DO NOT USE THE UNIT FOR COMMERCIAL OR LABORATORY PURPOSES.**

#### **BEFORE THE FIRST USE**

**After unit transportation or storage at negative temperature, unpack it and wait for 3 hours before using.**

- Unpack the unit and remove all the packaging materials.
- Keep the original package.
- Read the safety measures and operating recommendations.
- Check the delivery set.
- Examine the unit for damages, in case of damage do not plug it into the mains.
- Make sure that specified specifications of power supply voltage of the unit correspond to the specifications of your mains.

#### **Remote control (25)**

**Attention!** A lithium battery is used in the remote control. To avoid danger, do not allow children to play with the battery. If your child has swallowed a battery, immediately see a doctor.

#### **Battery installation/replacing (pic. 2)**

- Press on the clamp and remove the battery holder (26) from the remote control (25) body, insert a CR2025 battery (supplied with the unit) into the holder, strictly following the polarity.
- Install the battery holder (26) into the remote control (25).

#### **Notes:**

- if there is an isolation insert, remove it.
- replace the battery in time;
- do not recharge the lithium battery;



- remove the battery if you are not planning to use the unit for a long time;
- remove the used battery from the remote control (25) and dispose of it.

#### Preparing the filters before the using the air purifier

- Remove the lid (1) (pic. 3).
- Remove the filters from the air purifier's body.
- Unpack the filters (pic. 4).
- Install the HEPA filter (10) into the air purifier body (pic. 5).
- Install the second two-piece (catalytic + coal filter), make sure that the »puller« is pointing towards you (pic. 5).
- Install the prefilter (8) (fig. 5).
- Install the front lid (1) back to its place (pic. 6).
- The air purifier is ready for operation.

#### USING THE AIR PURIFIER

- Place and use the air purifier on a flat dry and steady surface. The distance between the unit body and other furniture and interior objects should be at least 20 cm and 30-50 cm above the unit.

#### Switching on

- Insert the power plug into the mains socket and a beep will sound on the control / indication panel (2) for the self-test, all symbols will be displayed alternately, and then all symbols will flash and go out - the air purifier is in standby mode.

- Every pressing of the active button is accompanied by a sound signal.
- To turn on the air purifier, press the «On / Off» button (11) on the control / indication panel (2) or press the «On / Off» button (20) on the remote control (25) and the air purifier will start up.
- Numerical symbols (18) will show the air condition in the room:
  - less than 19 (polluted air);
  - 20-29 (normal air composition);
  - more than 30 (clean air).
- To turn off the air purifier, press and hold the «On / Off» button (11) on the control / indication panel (2) for 3 seconds or press and hold the «On / Off» button (20) for 3 seconds on the remote control (25) and disconnect the power plug from the mains socket.

#### Speed operation mode selection

- To select a high-speed operating mode, press the «Speed» button (12) on the control / indication panel (2) or press the «Speed» button (22) on the remote control (25) and the operating mode indicators (15) will light up:
  - «FAST» maximum speed
  - «SLOW» medium speed;
  - «SILENT» low speed (night mode)
  - «AUTO» automatic operation mode, high-speed operation mode of the air purifier is set automatically depending on the air purity in the room.

### Night mode

- To turn the night mode on, press and hold the «Speed» button (12) on the control / indication panel (2) for 3 seconds or press and hold the «Speed» button (22) on the remote control (25) for 3 seconds.
- In night mode, the air purifier will turn on at low speed «SILENT» and all symbols will go out.
- To turn the night mode off - press any button on the control / indication panel (2) or press any button on the remote control (25).

### Air purifier switch off timer

- By consequently pressing the button (13) «Timer» on the control/indication panel (2) or the button (24) «Timer» on the remote control (25), set the timer operation time, the operation time is displayed by the digits (16).
- Timer setting time is from 1 to 24 hours.
- To turn the timer off, press and hold the «Timer» button (13) on the control / indication panel (2) for 3 seconds or press and hold the «Timer» button (24) on the remote control (5) and the digital symbols of timer operation time(16) will be reset.

### Ionization mode

- To switch the ionization mode on, press the « Ionization» button (19) on the control/indication panel (2) or press the «Ionization» button (21) on the remote control (25) and the symbol (14) «ANION» will light up.

- To switch the ionization mode off, press the «Ionization» button (19) on the control/indication panel (2) or press the «Ionization» button (21) on the remote control (25) and the symbol (14) «ANION» will go out.

### Resetting the filter operation time

- If the symbol (17) «CHANGEFILTER» is displayed, you will hear a long beep sound and the air purifier will be switched off, this means that the filters (8, 9, 10) need to be cleaned or replaced.

**ATTENTION!** Before removing the lid (1), make sure that the power plug is not inserted into the mains socket.

- Remove the cover (1) (fig. 3) and take out the prefilter (8).
- Using a household vacuum cleaner with an appropriate attachment, carefully vacuum the outer surface of the prefilter (8), if there is dust on the charcoal filter (9) and the HEPA filter (10), vacuum them too.
- Insert filters (10, 9, 8) into the air purifier body (fig. 5).
- Install the lid (1) back to its place (fig. 6).
- Turn on the air purifier, press and hold the «Ionization» button (19) on the control / indication panel (2) for 3 seconds or press and hold the «RESET» button (23) on the remote control (25) for 3 seconds and the symbol (18) «CHANGEFILTER» will go out.

## CLEANING AND MAINTENANCE

- Before cleaning the air purifier switch it off and make sure that the power plug is not inserted into the mains socket.
- Wipe the front lid (1), the unit body (7) and the remote control (25) with a slightly damp cloth and then wipe dry.
- Do not use liquid detergents, abrasive cleaners and any solvents to clean the air purifier and the remote control.
- To avoid the risk of electric shock provide that no water or other liquid gets into the air purifier body.
- To clean the air grids (3 and 5), use a vacuum cleaner with a corresponding attachment.
- Clean the grid and the air purity sensor lid (6) using a soft brush (fig. 7).
- Press the lid clamp and remove it (fig. 8), use a wet cotton swab to clean the air purity sensor, then wipe the sensor with a dry cotton swab.
- Replace the protective lid of the air purity sensor.
- To extend the service life of the filters, it is recommended to periodically remove the filters, clean them from dust, lint, etc.

## STORAGE

- Take the batteries out if you are not going to use the remote control (25) for a long time
- After cleaning put the air purifier away for storage in a dry cool place away from children and disabled persons.

- Before using the air purifier next time, it is recommended to check the unit operability and integrity of the power cord isolation and the power cord plug.
- Carry the air purifier by the handle (4).

## DELIVERY SET

1. Air purifier with installed filters - 1 pc.
2. Remote control – 1 pc.
3. Instruction manual – 1 pc.

## TECHNICAL SPECIFICATIONS

- Power supply: 220-240 V, ~ 50 Hz
- Rated input power: 60 W
- Remote control:  3 V - «CR2025» battery (supplied with the unit)
- Negative ion output:  $\geq 10,0$  mln/cm<sup>3</sup> (in 10 cm from the air outlet grid)
- Room area: to 38 m<sup>2</sup>
- Productivity: 277 m<sup>3</sup>/hour

## RECYCLING



To prevent possible damage to the environment or harm to the health of people by uncontrolled waste disposal, after expiration of the service life of the unit or the batteries (if included), do not discard them with usual household waste, take the unit and the batteries to specialized stations for further recycling.

The waste generated during the disposal of products is subject to mandatory collection and consequent disposal in the prescribed manner.

For further information about recycling of this product apply to a local municipal administration, a household waste disposal service or to the shop where you purchased this product.

The manufacturer reserves the right to change the design, structure and specifications not affecting general operation principles of the unit, without prior notice.

**The unit operating life is 3 years**

The manufacturing date is specified in the serial number.

In case of any malfunctions, it is necessary to apply promptly to the authorized service center.

## LUFTREINIGER BR4902

Der Luftreiniger ist ein Gerät zum Entfernen von Staub, Mikroben, Tierhaar, Tabakrauch und damit Allergenen, Bakterien und unangenehmen Gerüchen aus der Luft.

### BESCHREIBUNG

1. Abnehmbarer Vorderdeckel
2. Bedienungs-/Anzeigeplatte
3. Ansaugluftgitter (auf beiden Seiten des Gehäuses)
4. Tragegriff
5. Abluftgitter
6. Luftreinheitssensor
7. Gehäuse
8. Vorfilter
9. Kohlenfilter
10. HEPA-Filter

### Bedienungs-/Anzeigeplatte (2)

11. Ein-/Ausschalttaste «Ein/Aus».
12. Taste zur Geschwindigkeitsanwahl / Einschalten des Nachtbetriebs «Geschwindigkeit»
13. Ein-/Ausschalttaste des Timers «Timer»
14. Zeichen des Ionisierungsbetriebs «ANION»
15. Zeichen der Geschwindigkeitsbetriebe «FAST SLOW SILENT AUTO»
16. Zeichen des Timerbetriebs / digitale Zeichen der Timerbetriebszeit «TIMER»

17. Indikator für Reinigung/Filterwechsel «CHANGE FILTER»
18. Zeichen der Luftreinheit «POLLUTION INDEX» / digitale Zeichen der Luftreinheit
19. Ein-/Ausschalttaste des Ionisierungsbetriebs «Ionisierung» / Zurücksetzen der Filterbetriebszeit.

### Fernbedienung (26)

20. Ein-/Ausschalttaste «Ein/Aus».
21. Ein-/Ausschalttaste des Ionisierungsbetriebs «Ionisierung»
22. Taste zur Geschwindigkeitsanwahl / Einschalten des Nachtbetriebs «Geschwindigkeit»
23. «Zurücksetzen»-Taste zum Zurücksetzen der Filterbetriebszeit
24. Ein-/Ausschalttaste des Timers „Timer«
25. Fernbedienung
26. Batteriehalter

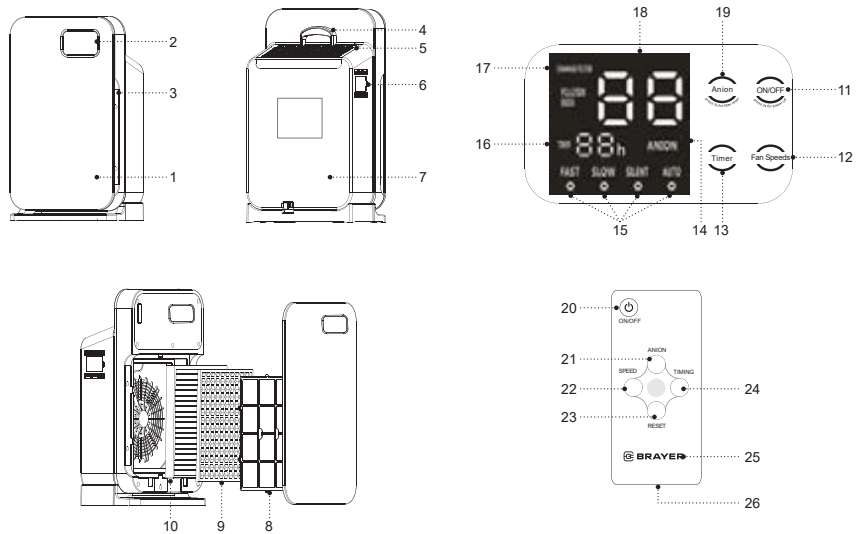



Abb. 1

Abb. 2



Abb. 3

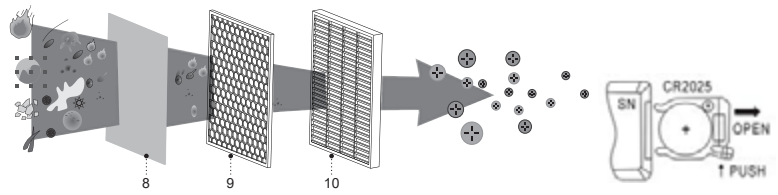

Abb. 4

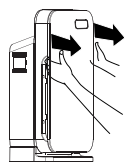

Abb. 5

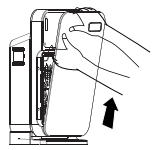

Abb. 6

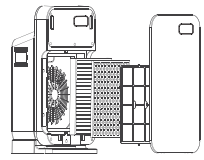

Abb. 7

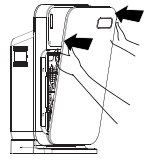

Abb. 8

### BESONDERHEITEN DES LUFTREINIGERS

Bei der Luftreinigung in Innenräumen werden Filter und Luftionisator verwendet (Abb. 1).

#### Vorfilter (8):

- Das Filtersieb hält Staubpartikel > 0,2 mm zurück, der Filter ist leicht zu reinigen und kann wiederholt verwendet werden.

#### Kohlenfilter (9):

- Die Aktivkohle absorbiert unangenehme Gerüche und Tabakrauch, fängt Allergene, Pflanzenpollen und Tierhaar ein.

#### HEPA-Filter (10):

- Das HEPA-Filter reinigt die Luft von Staubpartikeln mit einem Durchmesser von weniger als 2,5 Mikrometern, fängt Pflanzenpollen, gefährliche Viren und Bakterien ein.

#### Luftionisator:

- Der Ionisator sättigt die Luft mit Anionen, die für normales Leben von Menschen, Tieren und Pflanzen notwendig sind. Mit dem Ionisationsbetrieb fühlen Sie reine, fast bergige Luft.

#### Intelligenter «Luftreinheit»-Sensor:

Der intelligente Sensor stellt die Luftreinigergeräuschgeschwindigkeit nach der Raumluftverschmutzung automatisch ein. Der

Luftreinheitszustand wird durch Abbildung (18) «  
**POLLUTION INDEX**» und digitale Zeichen angezeigt:

- unter 19
- 20-29
- über 30

**ACHTUNG!** Der Luftreiniger fängt keine Gase wie Kohlenmonoxid (CO) oder Radon (Rn) ein und kann daher nicht zur Luftreinigung im Falle eines Brandes oder einer Emission gefährlicher Chemikalien verwendet werden.

### SICHERHEITSHINWEISE UND BEDIENUNGSANLEITUNG

**Bevor Sie den Luftreiniger benutzen, lesen Sie die Bedienungsanleitung aufmerksam durch und bewahren Sie sie zum späteren Gebrauch auf.**

- Benutzen Sie das Gerät nur bestimmungsmäßig und laut dieser Bedienungsanleitung.
- Missbrauch des Geräts kann zu seiner Störung führen, den Benutzer oder sein Eigentum beschädigen und ist kein Garantiefall.

**Achtung!** Die Fernbedienung wird durch eine Lithiumbatterie betrieben. Lassen Sie die Kinder nicht mit der Batterie spielen, um Gefahren zu vermeiden. Wenn das Kind eine Batterie verschluckt hat, wenden Sie sich sofort an einen Arzt.



- Vergewissern Sie sich, dass die auf dem Bezeichnungszettel angegebene Betriebsspannung und die Netzspannung übereinstimmen.
- Schließen Sie das Gerät an keine externen Timer oder elektrischen Steckdosen mit Fernbedienung an.
- Stellen Sie den Luftreiniger auf einer ebenen, trockenen und standfesten Oberfläche auf und benutzen Sie ihn ebenda. Der Abstand zwischen dem Gerätegehäuse und Wänden, anderen Möbeln und Einrichtungsgegenständen soll mindestens 20 cm betragen, und der Freiraum darüber soll 30 cm bis 50 cm machen.
- Es ist nicht gestattet, den Luftreiniger draußen zu benutzen.
- Es ist nicht empfohlen, das Gerät bei Gewitter zu benutzen.
- Schützen Sie das Gerät vor Stößen, Stürzen, Vibrationen und anderen mechanischen Einwirkungen.
- Lassen Sie das ans Stromnetz angeschlossene Gerät nie unbeaufsichtigt.
- Benutzen Sie das Gerät in direkter Nähe von Heizgeräten, Wärmequellen oder offenem Feuer nicht.
- Es ist verboten, das Gerät an den Orten, wo Sprays verwendet werden, sowie in der Nähe von leichtentzündbaren Flüssigkeiten zu benutzen.
- Tauchen Sie den Luftreiniger, das Netzkabel oder den Netzstecker ins Wasser oder jegliche andere Flüssigkeiten nicht ein.
- Benutzen Sie das Gerät in der Nähe von Spülbecken, in Badezimmern und neben Wasserbecken oder anderen mit Wasser gefüllten Behältern nicht.
- Falls das Gerät ins Wasser gefallen ist, ziehen Sie den Netzstecker aus der Steckdose sofort heraus, erst danach holen Sie das Gerät aus dem Wasser heraus.
- Achten Sie darauf, dass das Netzkabel heiße Oberflächen und scharfe Möbelkanten nicht berührt.
- Trennen Sie das Gerät nach dem Gebrauch oder vor der Reinigung vom Stromnetz ab. Wenn Sie das Gerät vom Stromnetz abtrennen, halten Sie den Netzstecker fest und ziehen Sie ihn aus der Steckdose vorsichtig heraus; ziehen Sie das Netzkabel nicht, da es zu seiner Beschädigung und einem Kurzschluss führen kann.
- Berühren Sie das Gerätegehäuse, das Netzkabel und den Netzstecker mit nassen Händen nicht.
- Benutzen Sie nur die mitgelieferten abnehmbaren Teile.
- Decken Sie den Luftreiniger während des Betriebs nicht ab.
- Sperren Sie die Luftlöcher am Gerätegehäuse nicht und achten Sie darauf, dass keine fremden Gegenstände darin gelangen.
- Reinigen Sie das Gerät regelmäßig.
- Aus Kindersicherheitsgründen lassen Sie die als Verpackung verwendeten Plastiktüten nie ohne Aufsicht.

**Achtung!** Lassen Sie Kinder mit Plastiktüten oder Verpackungsfolien nicht spielen. **Erstickungsgefahr!**

- Das Gerät ist nicht für Kinder bestimmt.
- Beaufsichtigen Sie Kinder, damit sie das Gerät als Spielzeug nicht benutzen.
- Lassen Sie Kinder die Arbeitsfläche, das Gerätegehäuse, das Netzkabel oder den Netzstecker während des Gerätebetriebs nicht berühren.
- Besondere Vorsichtsmaßnahmen sind in den Fällen angesagt, wenn sich Kinder oder behinderte Personen während des Gerätebetriebs in der Nähe aufhalten.
- Während des Betriebs und der Pausen zwischen den Betriebszyklen stellen Sie das Gerät an einen für Kinder unzugänglichen Ort auf.
- Das Gerät ist für Personen (darunter Kinder) mit Körper-, Nerven- oder Geistesstörungen oder Personen ohne ausreichende Erfahrung und Kenntnisse nicht geeignet, wenn sie sich unter Aufsicht der Person, die für ihre Sicherheit verantwortlich ist, nicht befinden oder entsprechende Anweisungen über die Gerätenutzung nicht bekommen haben.
- Prüfen Sie die Unversehrtheit des Netzkabels periodisch.
- Wenn das Netzkabel beschädigt ist, soll es vom Hersteller, vom Kundendienst oder von ähnlich qualifiziertem Personal ersetzt werden, um Gefahren zu vermeiden.

- Es ist nicht gestattet, das Gerät selbständig zu reparieren. Nehmen Sie das Gerät selbständig nicht auseinander; bei der Feststellung jeglicher Beschädigungen, sowie im Sturzfall, trennen Sie das Gerät vom Stromnetz ab und wenden Sie sich an einen Kundendienst.
- Um Beschädigungen zu vermeiden, transportieren Sie das Gerät nur in der Fabrikverpackung.
- Bewahren Sie das Gerät an einem trockenen, kühlen und für Kinder und behinderte Personen unzugänglichen Ort auf.

**DAS GERÄT IST NUR FÜR DEN GEBRAUCH IM HAUSHALT GEEIGNET, ES IST VERBOTEN, DAS GERÄT ZU GESCHÄFTS- ODER LABORZWECKEN ZU BENUTZEN.**

#### VOR DER ERSTEN VERWENDUNG

**Packen Sie das Gerät aus und warten Sie mindestens 3 Stunden ab, nachdem es bei einer negativen Temperatur transportiert oder aufbewahrt worden ist.**

- Packen Sie das Gerät aus und entfernen Sie alle Verpackungsmaterialien.
- Bewahren Sie die Originalverpackung auf.
- Machen Sie sich mit den Sicherheitsmaßnahmen und Bedienungsempfehlungen bekannt.
- Prüfen Sie die Vollständigkeit.

- Prüfen Sie das Gerät auf Beschädigungen; wenn es beschädigt ist, schließen Sie es ans Stromnetz nicht an.
- Vergewissern Sie sich, dass die angegebenen Parameter der Geräteversorgungsspannung und die Stromnetzparameter übereinstimmen.

#### Fernbedienung (25)

**Achtung! Die Fernbedienung funktioniert mit einer Lithiumbatterie. Lassen Sie die Kinder nicht mit der Batterie spielen, um Gefahren zu vermeiden. Wenn das Kind eine Batterie verschluckt hat, wenden Sie sich sofort an einen Arzt.**

- Einsetzen bzw. Ersetzen einer Batterie (Abb. 2)
- Drücken Sie die Verriegelung und nehmen Sie den Batteriehalter (26) aus der Fernbedienung (25) heraus, setzen Sie eine (mitgelieferte) CR2025-Batterie ein, achten Sie dabei strikt auf die Polarität.
- Setzen Sie den Batteriehalter (26) in die Fernbedienung (25) ein.

#### Anmerkungen:

- nehmen Sie die evtl. vorhandene Isoliereneinlage heraus.
- die Batterie muss rechtzeitig ersetzt werden;
- laden Sie die Lithiumbatterie nicht wieder auf;
- nehmen Sie die Batterie heraus, wenn das Gerät längere Zeit nicht benutzt wird;
- die verbrauchte Batterie ist aus der Fernbedienung

(25) herauszunehmen und zu entsorgen.

#### Filtervorbereitung vor der Verwendung des Luftreinigers

- Nehmen Sie den Deckel (1) ab (Abb. 3).
- Nehmen Sie die Filter aus dem Luftreinigergehäuse heraus.
- Nehmen Sie die Filter aus der Verpackung heraus (Abb. 4).
- Setzen Sie das erste HEPA-Filter (10) ins Luftreinigergehäuse ein und achten Sie darauf (Abb. 5).
- Setzen Sie das zweite Kohlenfilter (9) ein und achten Sie darauf, dass die «Zunge» zu Ihnen zeigt (Abb. 5).
- Installieren Sie den Vorfilter (8) (Abb. 5).
- Stellen Sie den Vorderdeckel (1) zurück auf (Abb. 6).
- Der Luftreiniger ist betriebsbereit.

#### VERWENDUNG DES LUFTREINIGERS

- Stellen Sie den Luftreiniger auf einer ebenen, trockenen und standfesten Oberfläche auf und benutzen Sie ihn ebenda. Der Abstand zwischen dem Gerätegehäuse und Wänden, anderen Möbeln und Einrichtungsgegenständen soll mindestens 20 cm betragen, und der Freiraum darüber soll 30 cm bis 50 cm machen.

### Einschaltung

- Stecken Sie das Netzkabel in eine Steckdose und dabei hören Sie einen Tonsignal, die Bedienungs-/Anzeigeplatte (2) zeigt zum Selbsttest alle Zeichen abwechselnd an, dann blinken alle Zeichen und erlöschen, der Luftreiniger ist im Bereitschaftsbetrieb.
- Bei jedem Drücken der aktiven Taste ertönt ein Tonsignal.
- Um den Luftreiniger einzuschalten, drücken Sie die Ein-/Ausschalttaste «Ein/Aus»(11) auf der Bedienungs-/Anzeigeplatte (2) oder drücken Sie die Taste (20) «Ein/Aus» auf der Fernbedienung (25), der Luftreiniger schaltet sich ein.
- Digitale Zeichen (18) zeigen den Luftzustand im Raum an:
  - unter 19 (verschmutzte Luft)
  - 20-29 (normaler Luftzustand);
  - über 30 (reine Luft).
- Um den Luftreiniger auszuschalten, halten Sie die «Ein/Aus» Taste (11) auf der Bedienungs-/Anzeigeplatte (2) 3 Sekunden lang gedrückt oder halten Sie die «Ein/Aus»-Taste (20) auf der Fernbedienung (25) 3 Sekunden lang gedrückt und ziehen Sie das Netzkabel aus der Steckdose.

### Geschwindigkeitsbetriebswahl

- Um den Geschwindigkeitsbetrieb zu wählen, drücken Sie die Taste (12) «Geschwindigkeit» auf der Bedienungs-/Anzeigeplatte (2) oder drücken Sie die

Taste (22) «Geschwindigkeit» auf der Fernbedienung (25), dann leuchten die Anzeigen des Betriebs (15):

- «FAST» Höchstgeschwindigkeit
- «SLOW» - mittlere Geschwindigkeit
- «SILENT» niedrige Geschwindigkeit (Nachtbetrieb)
- «AUTO» Autobetrieb, Geschwindigkeit des Luftreinigers wird automatisch in Abhängigkeit von der Luftreinheit im Raum eingestellt.

### Nachtbetrieb

- Um den Nachtbetrieb zu aktivieren, halten Sie die Taste (12) «Geschwindigkeit» auf der Bedienungs-/Anzeigeplatte (2) 3 Sekunden lang gedrückt oder drücken Sie die Taste (22) «Geschwindigkeit» auf der Fernbedienung (25) 3 Sekunden lang.
- Im Nachtbetrieb wird der Luftreiniger mit niedriger Geschwindigkeit «SILENT» eingeschaltet und alle Zeichen erlöschen.
- Zum Ausschalten des Nachtbetriebs drücken Sie eine beliebige Taste auf der Bedienungs-/Anzeigeplatte (2) oder drücken Sie eine beliebige Taste auf der Fernbedienung (25).

### Luftreiniger-Abschalttimer

- Durch wiederholtes Drücken der «Timer»-Taste (13) auf der Bedienungs-/Anzeigeplatte (2) oder der «Timer»-Taste (24) auf der Fernbedienung (25) stellen Sie die Timerbetriebszeit ein, die Betriebszeit wird mit den Zahlensymbolen (16) angezeigt.
- Die Timerbetriebszeit kann von 1 bis 12 Stunden eingestellt werden.

- Um den Timer auszuschalten, halten Sie die Taste (13) «Timer» auf der Bedienungs-/Anzeigeplatte (2) oder die Taste (24) «Timer» auf der Fernbedienung (5) 3 Sekunden lang gedrückt, die digitalen Zeichen der Timerlaufzeit (16) werden zurückgesetzt.

#### Luftionisierungsbetrieb

- Um den Luftionisierungsbetrieb einzuschalten, drücken Sie die Taste (19) « Ionisierung » auf der Bedienungs-/Anzeigeplatte (2) oder die Taste (21) « Ionisierung » auf der Fernbedienung (25), dabei erscheint das Zeichen (14) «**ANION**».
- Um den Ionisierungsbetrieb auszuschalten, drücken Sie die „ Ionisierung«-Taste (19) auf der Bedienungs-/Anzeigeplatte (2) oder die „Ionisierung«-Taste (21) auf der Fernbedienung (25), das Zeichen (14) «**ANION**» erlischt.

#### Zurücksetzen der Filterbetriebszeit

- Wenn Zeichen «**CHANGE FILTER**» (17) angezeigt wird, ertönt ein langer Piepton und der Luftreiniger schaltet sich aus, was bedeutet, dass die Filter (8, 9, 10) gereinigt oder ausgetauscht werden müssen.

**ACHTUNG!** Vergewissern Sie sich vor dem Abnehmen des Deckels (1), dass der Netzstecker nicht in der Steckdose ist.

- Entfernen Sie den Deckel (1) (Abb. 3) und entfernen Sie den Vorfilter (8).

- Saugen Sie mit einem Haushaltsstaubsauger mit einer geeigneten Düse vorsichtig die Außenfläche des Vorfilters (8), falls sich Staub auf dem Kohlefilter (9) und dem HEPA-Filter (10) befindet, saugen Sie auch diese.
- Setzen Sie die Filter (10, 9, 8) in das Luftreinigergehäuse ein (Abb. 5).
- Stellen Sie den Vorderdeckel (1) zurück auf (Abb. 6).
- Schalten Sie den Luftreiniger ein, halten Sie 3 Sekunden lang die Taste (19) « Ionisierung » auf der Bedienungs-/Anzeigeplatte (2) oder drücken Sie 3 Sekunden lang die Taste (23) «Zurücksetzen» auf der Fernbedienung (25), und das Zeichen (17) «**CHANGE FILTER**» erlischt.

#### REINIGUNG UND PFLEGE

- Schalten Sie den Luftreiniger vor dem Reinigen aus und stellen Sie sicher, dass der Netzstecker an keine Steckdose angeschlossen ist.
- Wischen Sie den Vorderdeckel (1), das Gehäuse (7) und die Fernbedienung (25) mit einem leicht angefeuchteten Tuch, dann trocknen Sie sie ab.
- Verwenden Sie zum Reinigen des Luftreinigers und der Fernbedienung keine flüssigen Reinigungsmittel, Scheuermittel oder Lösungsmittel.
- Um ein Stromschlagrisiko zu vermeiden, dürfen kein Wasser oder jegliche andere Flüssigkeiten ins Luftreinigergehäuse gelangen.
- Zum Reinigen der Luftgitter (3 und 5) können Sie einen Staubsauger mit geeignetem Aufsatz verwenden.

- Reinigen Sie das Gitter und die Abdeckung des Luftreinigungssensors (6) mit einer weichen Bürste (Abb. 7).
- Drücken Sie den Deckelhalter und entfernen Sie ihn (Abb. 8), reinigen Sie den Luftreinheitssensor mit einem feuchten Wattestäbchen und wischen Sie den Sensor dann mit einem trockenen Wattestäbchen ab.
- Bringen Sie die Schutzdeckel des Luftreinheitssensors wieder an.
- Um die Filterlebensdauer zu verlängern, ist es empfohlen, die Filter regelmäßig herauszunehmen, sie von Staub, Flaum usw.

#### AUFBEWAHRUNG

- Entfernen Sie die Batterien, wenn die Fernbedienung (25) längere Zeit nicht benutzt wird.
- Bewahren Sie den Luftreiniger nach dem Reinigen an einem trockenen, kühlen und für Kinder und behinderte Personen unzugänglichen Ort auf.
- Vor der späteren Verwendung des Luftreinigers ist es empfohlen, die Gerätefunktionsfähigkeit, die Netzkabelisolierung und die Unversehrtheit des Netzkabelsteckers zu prüfen.
- Halten Sie den Luftreiniger beim Tragen am Griff (4).

#### LIEFERUMFANG

1. Luftreiniger mit aufgestellten Filtern – 1 Stk.
2. Fernbedienung – 1 Stk.
3. Bedienungsanleitung – 1 Stk.

#### TECHNISCHE EIGENSCHAFTEN

- Stromversorgung: 220-240 V ~ 50 Hz
- Nennleistungsaufnahme: 60 W
- Fernbedienung:  3 V – «CR2025»-Batterie (mitgeliefert)
- Anionenaustritt:  $\geq 10,0$  Mio./cm<sup>3</sup> (10 cm vom Luftaustrittsgitter entfernt)
- Raumfläche: bis 38 m<sup>2</sup>
- Betriebsleistung: 277 m<sup>3</sup>/Std.

#### ENTSORGUNG



Um möglichen Schaden für die Umwelt oder die menschliche Gesundheit durch unkontrollierte Abfallentsorgung zu vermeiden, werfen Sie das Gerät und die Batterien (falls mitgeliefert) nach Beendigung ihrer Nutzungsdauer zusammen mit gewöhnlichen Haushaltsabfällen nicht weg, geben Sie das Gerät und die Batterien in die Spezialpunkte für weitere Entsorgung über.

Die bei Entsorgung der Erzeugnisse entstehenden Abfälle sind unbedingt zu sammeln und weiter ordnungsmäßig zu entsorgen.

Mehrere Informationen zur Entsorgung dieses Produkts erhalten Sie bei Ihrer lokalen Stadtverwaltung, einem Abfallentsorgungsdienst oder beim Geschäft, wo Sie dieses Produkt gekauft haben.

Der Hersteller behält sich das Recht vor, das Design, die Konstruktion und die das gemeine Gerätebetriebsprinzip nicht beeinflussenden technischen Eigenschaften ohne Vorbenachrichtigung zu verändern.

**Die Gerätenutzungsdauer beträgt 3 Jahre**

Das Herstellungsdatum ist in der Fabrikationsnummer angegeben.

Bei Störungsfeststellung wenden Sie sich baldigst an einen autorisierten Kundendienst.

## ОЧИСТИТЕЛЬ ВОЗДУХА BR4902

Очиститель воздуха - прибор для удаления из воздуха пыли, микробов, шерсти животных, табачного дыма, а вместе с ними аллергенов, бактерий и неприятных запахов.

### ОПИСАНИЕ

1. Съёмная передняя крышка
  2. Панель управления/индикации
  3. Решётка входящего воздуха (с двух сторон корпуса)
  4. Ручка для переноски
  5. Решётка выходящего воздуха
  6. Датчик чистоты воздуха
  7. Корпус
  8. Предварительный фильтр
  9. Угольный фильтр
  10. HEPA-фильтр
- Панель управления/индикации (2)**
11. Кнопка включения/выключения «Вкл./выкл.»
  12. Кнопка выбора скоростного режима работы/включение ночного режима работы «Скорость»
  13. Кнопка включения/выключения таймера «Таймер»
  14. Символ режима ионизации «**ИОНИЗАЦИЯ**»

15. Символы скоростных режимов работы «**ВЫСТРЫЙ**, **МЕДЛЕННЫЙ**, **НОЧНОЙ**, **АВТО**»
16. Символ работы таймера/цифровые символы времени работы таймера «**ТАЙМЕР**»
17. Индикатор о необходимости чистки/замены фильтров «**ЗАМЕНИТЬ** **ФИЛЬТР**»
18. Символ чистоты воздуха «**КАЧЕСТВО ВОЗДУХА**»/цифровые символы чистоты воздуха
19. Кнопка включения/выключения режима ионизации «Ионизация»/сброса времени работы фильтров

### Пульт дистанционного управления (26)

20. Кнопка включения/выключения «Вкл./выкл.»
21. Кнопка включения/выключения режима ионизации «Ионизация»
22. Кнопка выбора скоростного режима работы/включение ночного режима работы «Скорость»
23. Кнопка сброса времени работы фильтров «СБРОС»
24. Кнопка включения/выключения таймера «Таймер»
25. Пульт дистанционного управления
26. Держатель элемента питания







Рис. 1

Рис. 2



Рис. 3

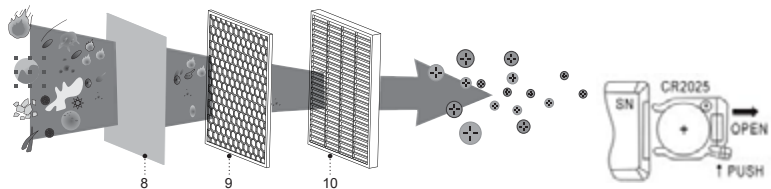

Рис. 4

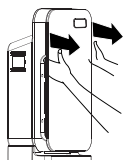

Рис. 5

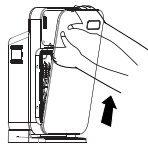

Рис. 6

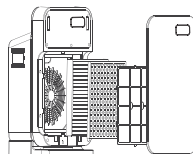

Рис. 7



Рис. 8

## ОСОБЕННОСТИ ВОЗДУХООЧИСТИТЕЛЯ

Для очистки воздуха в помещении используются фильтры и ионизатор воздуха (рис. 1).

### Предварительный фильтр (8):

- Фильтрующая сетка задерживает частицы пыли размером > 0,2 мм, фильтр легко очистить и он может использоваться многократно.

### Угольный фильтр (9):

- Активированный уголь впитывает неприятные запахи и табачный дым, задерживает аллергены, удерживает пыльцу растений, шерсть животных.

### HEPA-фильтр (10):

- HEPA-фильтр очищает воздух от частиц пыли диаметром менее 2,5 мкм, задерживает пыльцу растений, опасные вирусы и бактерии.

### Ионизатор воздуха:

- Ионизатор – насыщает воздух отрицательно заряженными ионами, которые необходимы для нормальной жизнедеятельности людей, животных и растений. Используя режим ионизации, вы почувствуете чистый, почти горный воздух.

### Интеллектуальный датчик «чистоты воздуха»:

- Интеллектуальный датчик автоматически устанавливает скоростной режим работы очистителя воздуха в зависимости от загрязнения воздуха в

помещении. Состояние чистоты воздуха отображается индикацией (18) и цифровыми символами:

- меньше 19 (загрязнённый воздух);
- 20-29 (нормальный состав воздуха);
- больше 30 (чистый воздух).

**ВНИМАНИЕ!** Очиститель воздуха не задерживает такие газы, как - окись углерода (CO) или радон (Rn), поэтому он не может использоваться для очистки воздуха в случае пожара или выброса опасных химических веществ.

## МЕРЫ БЕЗОПАСНОСТИ И РЕКОМЕНДАЦИИ ПО ЭКСПЛУАТАЦИИ

**Перед использованием очистителя воздуха внимательно ознакомьтесь с руководством по эксплуатации, после прочтения сохраните его для использования в будущем.**

- Используйте устройство только по его прямому назначению, как изложено в данной инструкции.
- Неправильное обращение с устройством может привести к его поломке, причинению вреда пользователю или его имуществу и не является гарантийным случаем.

**Внимание!** В пульте дистанционного управления используется литиевый элемент питания. Во избежание опасности не допускайте игр детьми с элементом питания. Если ребенок проглотил элемент питания, немедленно обратитесь к врачу.

- Убедитесь, что рабочее напряжение устройства, указанное на этикетке, соответствует напряжению в электросети.
- Запрещается подключать устройство к внешним таймерам или к электрическим розеткам с дистанционным управлением.
- Устанавливайте и используйте очиститель воздуха на ровной, сухой и устойчивой поверхности. Расстояние от корпуса до стен, других предметов мебели и интерьера должно быть не менее 20 см, а свободное пространство над устройством должно быть от 30 см до 50 см.
- Запрещается использовать очиститель воздуха вне помещений.
- Не рекомендуется использовать устройство во время грозы.
- Оберегайте устройство от ударов, падений, вибраций и иных механических воздействий.
- Не оставляйте устройство, включенное в сеть, без присмотра.
- Не используйте устройство в непосредственной близости от нагревательных приборов, источников тепла или открытого пламени.
- Запрещается использовать устройство в местах, где используются или распыляются аэрозоли, а также вблизи от легковоспламеняющихся жидкостей.
- Не погружайте очиститель воздуха, шнур питания, либо вилку шнура питания в воду или любые другие жидкости.
- Не используйте устройство вблизи от кухонной раковины, в ванных комнатах, около бассейнов или других емкостей, наполненных водой.
- Если устройство упало в воду, немедленно выньте вилку шнура питания из электрической розетки, и только после этого можно достать устройство из воды.
- Не допускайте, чтобы шнур питания касался горячих поверхностей и острых кромок мебели.
- Отключайте устройство от электросети после использования или перед чисткой. При отключении устройства от электрической сети держитесь за вилку шнура питания, и аккуратно выньте её из электрической розетки, не тяните за шнур питания – это может привести к его повреждению и вызвать короткое замыкание.
- Не прикасайтесь к корпусу устройства, к шнуру питания и к вилке шнура питания мокрыми руками.
- Используйте только те съёмные детали, которые входят в комплект поставки.
- Не накрывайте очиститель воздуха во время его работы.
- Не закрывайте воздушные отверстия на корпусе устройства и не допускайте попадания в них посторонних предметов.
- Регулярно проводите чистку устройства.
- Из соображений безопасности детей не оставляйте полиэтиленовые пакеты, используемые в качестве упаковки, без надзора.

**Внимание!** Не разрешайте детям играть с полиэтиленовыми пакетами или упаковочной плёнкой.

**Опасность удушья!**

- Устройство не предназначено для использования детьми.
- Осуществляйте надзор за детьми, чтобы не допустить использования устройства в качестве игрушки.
- Не разрешайте детям прикасаться к рабочей поверхности, к корпусу устройства, к шнуру питания или к вилке шнура питания во время работы устройства.
- Будьте особенно внимательны, если поблизости от работающего устройства находятся дети или лица с ограниченными возможностями.
- Во время работы и в перерывах между рабочими циклами размещайте устройство в местах, недоступных для детей.
- Прибор не предназначен для использования лицами (включая детей) с пониженными физическими, сенсорными, психическими или умственными способностями, или при отсутствии у них опыта или знаний, если они не находятся под контролем или не проинструктированы лицом, ответственным за их безопасность, об использовании прибора.
- Периодически проверяйте целостность шнура питания.
- При повреждении шнура питания его замену, во избежание опасности, должны производить изгото-

витель, сервисная служба или подобный квалифицированный персонал.

- Запрещается самостоятельно ремонтировать устройство. Не разбирайте устройство самостоятельно, при возникновении любых неисправностей, а также после падения устройства отключите его от электросети и обратитесь сервисный центр.
- Во избежание повреждений перевозите устройство в заводской упаковке.
- Храните устройство в сухом прохладном месте, недоступном для детей и людей с ограниченными возможностями.

**УСТРОЙСТВО ПРЕДНАЗНАЧЕНО ТОЛЬКО ДЛЯ БЫТОВОГО ИСПОЛЬЗОВАНИЯ, ЗАПРЕЩАЕТСЯ ИСПОЛЬЗОВАТЬ УСТРОЙСТВО В КОММЕРЧЕСКИХ ИЛИ ЛАБОРАТОРНЫХ ЦЕЛЯХ.**

### ПЕРЕД ПЕРВЫМ ИСПОЛЬЗОВАНИЕМ

**После транспортировки или хранения устройства при отрицательной температуре распакуйте его и подождите 3 часа перед использованием.**

- Распакуйте устройство и удалите все упаковочные материалы.
- Сохраните заводскую упаковку.
- Ознакомьтесь с мерами безопасности и рекомендациями по эксплуатации.
- Проверьте комплектацию.

- Осмотрите устройство на наличие повреждений при наличии повреждений не включайте его в сеть.
- Убедитесь, что указанные параметры напряжения питания устройства, соответствуют параметрам электрической сети.

#### Пульт дистанционного управления (25)

**Внимание! В пульт дистанционного управления используется литиевый элемент питания. Во избежание опасности не допускайте игр детьми с элементом питания. Если ребенок проглотил элемент питания, немедленно обратитесь к врачу.**

#### Установка/замена элемента питания (рис.2)

- Нажмите на фиксатор и выньте держатель элемента питания (26) из корпуса пульта дистанционного управления (25), установите элемент питания CR2025 (входит в комплект поставки), строго соблюдая полярность.
- Установите держатель элемента питания (26) в пульт дистанционного управления (25).

#### Примечания:

- при наличии изолирующей прокладки, выньте её.
- своевременно меняйте элемент питания;
- запрещается перезаряжать литиевый элемент питания;
- вынимайте элемент питания, если устройство не будет использоваться в течение длительного времени;

- использованный элемент питания выньте из пульта дистанционного управления (25) и утилизируйте.

#### Подготовка фильтров перед использованием очистителя воздуха

- Снимите крышку (1) (рис. 3).
- Выньте фильтры из корпуса очистителя воздуха.
- Выньте фильтры из упаковки (рис. 4).
- Установите HEPA-фильтр (10) в корпус воздухоочистителя (рис. 5).
- Установите угольный фильтр (9) (рис. 5).
- Установите предварительный фильтр (8) (рис. 5).
- Установите на место переднюю крышку (1) (рис. 6).
- Воздухоочиститель готов к работе.

#### ИСПОЛЬЗОВАНИЕ ОЧИСТИТЕЛЯ ВОЗДУХА

- Установите и используйте очиститель воздуха на ровной, сухой и устойчивой поверхности. Расстояние от корпуса до стен, других предметов мебели и интерьера должно быть не менее 20 см, а свободное пространство над устройством должно быть от 30 см до 50 см.

#### Включение

- Вставьте вилку шнура питания в электрическую розетку, при этом прозвучит звуковой сигнал, на панели управления/индикации (2), для самопроверки, будут поочередно отображаться все символы, а затем все символы мигнут и после этого погаснут,

очиститель воздуха в режиме ожидания.

- Каждое нажатие активной кнопки сопровождается звуковым сигналом.
- Для включения очистителя воздуха нажмите кнопку (11) «Вкл/Выкл» на панели управления/индикации (2) или нажмите кнопку (20) «Вкл/Выкл» на пульте дистанционного управления (25), при этом очиститель воздуха включится.
- Цифровыми символами (18) будет показано состояние воздуха в помещении:
  - меньше 19 (загрязнённый воздух);
  - 20-29 (нормальный состав воздуха);
  - больше 30 (чистый воздух).
- Для выключения очистителя воздуха нажмите и удерживайте в течение 3 секунд кнопку (11) «Вкл/Выкл» на панели управления/индикации (2) или нажмите и удерживайте в течение 3 секунд кнопку (20) «Вкл/Выкл.» на пульте дистанционного управления (25) и выньте вилку шнура питания из электрической розетки.

#### Выбор скоростных режимов работы

- Для выбора скоростного режима работы нажимайте кнопку (12) «Скорость» на панели управления/индикации (2) или нажимайте кнопку (22) «Скорость» на пульте дистанционного управления (25), при этом будут загораться индикаторы режимов работы (15):
  - «**Высший**» максимальная скорость
  - «**Средний**» средняя скорость
  - «**Ночной**» низкая скорость (ночной режим)

- «**АВТО**» автоматический режим работы, скоростной режим работы очистителя воздуха устанавливается автоматически в зависимости от чистоты воздуха в помещении.

#### Ночной режим работы

- Для включения ночного режима работы нажмите и удерживайте в течение 3 секунд кнопку (12) «Скорость» на панели управления/индикации (2) или нажмите и удерживайте в течение 3 секунд кнопку (22) «Скорость» на пульте дистанционного управления (25).
- В ночном режиме работы очиститель воздуха включиться на низкой скорости «**Ночной**» и все символы погаснут.
- Для выключения ночного режима работы – нажмите любую кнопку на панели управления/индикации (2) или нажмите любую кнопку на пульте дистанционного управления (25).

#### Таймер отключения очистителя воздуха

- Повторным нажатием кнопки (13) «Таймер» на панели управления/индикации (2), или кнопки (24) «Таймер» на пульте дистанционного управления (25), установите время работы таймера, время работы отображается цифровыми символами (16).
- Время установки таймера от 1 до 24 часов.
- Для выключения таймера повторно нажмите и удерживайте в течение 3 секунд кнопку (13) «Таймер» на панели управления (2), или кнопку (24) «Таймер» на

пульте дистанционного управления (25), цифровые символы времени работы таймера (16) обнулятся.

#### Режим ионизации воздуха

- Для включения режима ионизации нажмите кнопку (19) «Ионизация» на панели управления/индикации (2) или нажмите кнопку (21) «Ионизация» на пульте дистанционного управления (25), при этом отобразится символ (14) «ИОНИЗАЦИЯ».
- Для выключения режима ионизации воздуха повторно нажмите кнопку (19) «Ионизация» на панели управления (2) или нажмите кнопку (21) «Ионизация» на пульте дистанционного управления/индикации (25), символ (14) «ИОНИЗАЦИЯ» погаснет.

#### Сброс времени работы фильтра

- Если отобразится символ (17) «ЗАМЕНИТЬ ФИЛЬТР», прозвучит длинный звуковой сигнал и очиститель воздуха выключится, это означает, что фильтры (8, 9, 10) необходимо очистить или заменить.

**ВНИМАНИЕ!** Перед снятием крышки (1), убедитесь, что вилка шнура питания не вставлена в электрическую розетку.

- Снимите крышку (1) (рис. 3), и выньте предварительный фильтр (8).
- Используя бытовой пылесос с соответствующей насадкой, аккуратно пропылесосьте внешнюю поверхность предварительного фильтра (8), при

наличии пыли на угольном фильтре (9) и HEPA-фильтре (10) пропылесосьте и их.

- Вставьте фильтры (10, 9, 8) в корпус очистителя воздуха (рис. 5).
- Установите на место крышку (1) (рис. 6).
- Включите очиститель воздуха, нажмите и удерживайте в течение 3 секунд кнопку (19) «Ионизация» на панели управления/индикации (2) или нажмите и удерживайте в течение 3 секунд кнопку (23) «СБРОС» на пульте дистанционного управления (25), при этом символ (18) « » погаснет.

#### ЧИСТКА И УХОД

- Перед чисткой очистителя воздуха выключите его и убедитесь, что вилка шнура питания не вставлена в электрическую розетку.
- Протрите переднюю крышку (1), корпус (7) и пульт дистанционного управления (25) слегка влажной тканью, после чего вытрите насухо.
- Запрещается использовать для чистки очистителя воздуха и пульта дистанционного управления жидкие моющие средства, абразивные чистящие средства и любые растворители.
- Во избежание риска поражения электрическим током не допускайте попадания воды или любой другой жидкости вовнутрь корпуса очистителя воздуха.
- Для чистки воздушных решёток (3 и 5) можно использовать пылесос с соответствующей насадкой.
- Очищайте решётку и крышку датчика чистоты воздуха (6), используя мягкую кисточку (рис. 7).



- Нажмите на фиксатор крышки и снимите её (рис. 8), используйте влажную ватную палочку для очистки датчика чистоты воздуха, после этого протрите датчик сухой ватной палочкой.
- Установите на место защитную крышку датчика чистоты воздуха.
- Для продления срока службы фильтров, рекомендуется периодически вынимать фильтры, очищать их от пыли, пуха и т.д.

### ХРАНЕНИЕ

- Выньте элемент питания, если пульт дистанционного управления (25) не будет использоваться в течение длительного времени
- После чистки очистителя воздуха, уберите его на хранение в сухое, прохладное место, недоступное для детей и людей с ограниченными возможностями.
- Перед последующим использованием очистителя воздуха рекомендуется проверить его работоспособность, отсутствие повреждений изоляции шнура питания и целостность вилки шнура питания.
- Переносите воздухоочиститель, держась за ручку (4).

### КОМПЛЕКТ ПОСТАВКИ

1. Очиститель воздуха с установленными фильтрами – 1 шт.
2. Пульт дистанционного управления – 1 шт.
3. Инструкция – 1 шт.

### ТЕХНИЧЕСКИЕ ХАРАКТЕРИСТИКИ

- Электропитание: 220-240 В ~ 50 Гц
- Номинальная потребляемая мощность: 60 Вт
- Пульт дистанционного управления:  3В – элемент «CR2025», (входит в комплект поставки)
- Выход отрицательных ионов:  $\geq 10,0$  млн/см<sup>3</sup> (в 10 см от решётки выхода воздуха)
- Площадь помещения: до 38 м<sup>2</sup>
- Производительность: 277 м<sup>3</sup>/час

### УТИЛИЗАЦИЯ



Чтобы предотвратить возможный вред окружающей среде или здоровью людей от неконтролируемой утилизации отходов, после окончания срока службы устройства или элементов питания (если входят в комплект), не выбрасывайте их вместе с обычными бытовыми отходами, передайте прибор и элементы питания в специализированные пункты для дальнейшей утилизации.

Отходы, образующиеся при утилизации изделий, подлежат обязательному сбору с последующей утилизацией в установленном порядке.

Для получения дополнительной информации об утилизации данного продукта обратитесь в местный муниципалитет, службу утилизации бытовых отходов или в магазин, где Вы приобрели данный продукт.

Производитель сохраняет за собой право изменять дизайн, конструкцию и технические характеристики, не влияющие на общие принципы работы устройства, без предварительного уведомления.

**Срок службы устройства — 3 года**

Дата производства указана в серийном номере.

В случае обнаружения каких-либо неисправностей необходимо обратиться в авторизованный сервисный центр.

## АУА ТАЗАРТҚЫШ BR4902

Ауа тазартқыш – ауадан шаңды, микробты, жануарлардың жүнін, темекі түтінін, сонымен қатар олармен бірге аллергияларды, бактерияларды және жағымсыз иістерді кетіруге арналған аспап.

### СИПАТТАМАСЫ

1. Шешілмелі алдыңғы қақпақ
2. Басқару/индикациялау панелі
3. Кіретін ауа торы (корпустың екі жағынан)
4. Тасымалдауға арналған қолсап
5. Кіретін ауа торы
6. Ауа тазалығының бергіші
7. Корпусы
8. Алдын-ала сүзгіш
9. Бұрыштық сүзгіш
10. HEPA-сүзгіш

### Басқару/индикациялау панелі (2)

11. Іске қосу/өшіру түймесі «Қосу/өшіру»
12. Жұмыстың жылдамдық тәртібін таңдау/жұмыстың түнгі тәртібін қосу түймесі «Жылдамдық»
13. Таймерді қосу/өшіру түймесі «Таймер»
14. Иондау тәртібінің белгісі «Ионизация»
15. Жұмыстың жылдамдық тәртіптерінің таңбасы «**Б**АСТРЫЙ, **М**ЕДЛЕННЬИ, **И**ОНЧИ, **А**ВТО»

16. Таймер жұмысының белгісі/таймер жұмысы уақытының сандық белгілері «**ТАЙМЕР**»
17. Сүзгішті тазалау/ауыстыру қажеттілігі туралы индикатор «**ЗАМЕНИТЬ ФИЛЬТР**»
18. Ауа тазалығының белгісі/ауа тазалығының сандық белгілері «**КАЧЕСТВО ВОЗДУХА**»
19. Иондау тәртібін қосу/өшіру түймесі «Иондау»/сүзгіш жұмысының уақытын тастау

### Дистанционный басқару пульті (26)

20. Қосу/өшіру түймесі «Қосу/өшіру»
21. Иондау тәртібін қосу/өшіру түймесі «Иондау»
22. Жұмыстың жылдамдық тәртібін таңдау/жұмыстың түнгі тәртібін қосу түймесі «Жылдамдық»
23. Сүзгіш жұмысының уақытын тастау түймесі «Тастау»
24. Таймерді қосу/өшіру түймесі «Таймер»
25. Дистанционный басқару пульті
26. Қуаттандыру элементінің ұстағышы

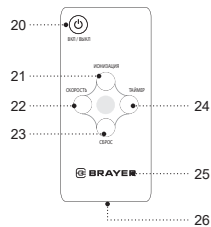
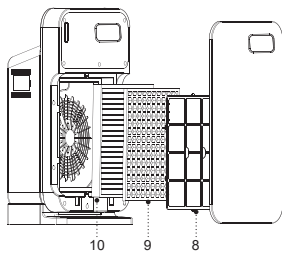
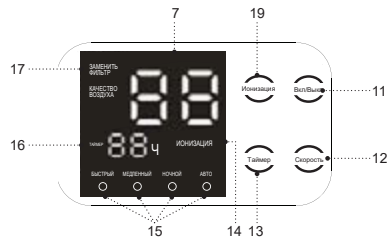
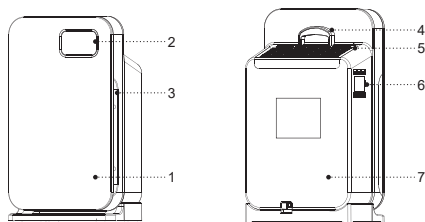

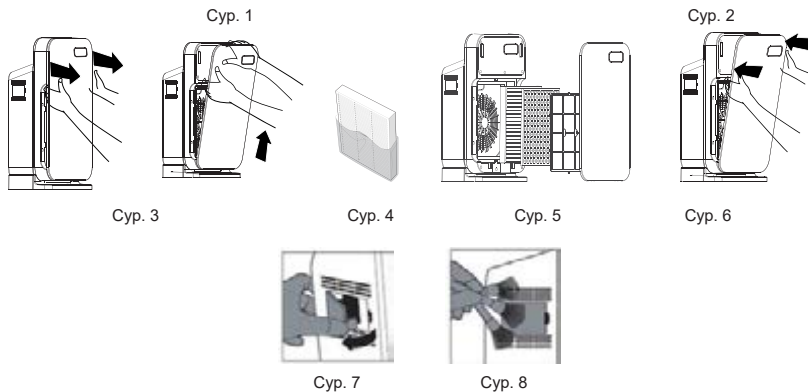
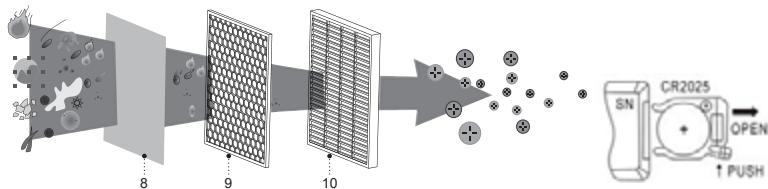

**АУА ТАЗАРТҚЫШТЫҢ ЕРЕКШЕЛІКТЕРІ**

Үй-жайдағы ауаны тазалау үшін сүзгіштер, ауаны иондаушы және (1-сур.) қолданылады.

**Алдын-ала сүзгіш (8):**

- Сүзетін тор > 0,2 мм өлшемді шаңның бөлшектерін ұстайды, сүзгіш оңай тазаланады және оны көп рет пайдалануға болады.

**Көмірлік сүзгіш (9):**

- Белсендірілген көмір жағымсыз иістер мен темесі түтінін сіңіреді, аллергияларды ұстайды, өсімдік тозаңын, жануарлардың жүнін ұстап қалады.

**Бактерияларға қарсы сүзгіш:**

- Сүзгіштің әрекеті бактерия және вирустармен күресіге бағытталған, сондай-ақ ол аллергияларды тиісінше ұстап қалады.

**HEPA-сүзгіш (10):**

- HEPA-сүзгіш ауаны 2,5 мкм кем диаметрлі шаң бөлшектерінен тазартады, өсімдік тозаңдарын, қауіпті вирустар мен бактерияларды ұстап қалады.

**Ауаны иондаушы:**

- Иондаушы адамдардың, жануарлардың және өсімдіктердің қалыпты өміріне қажетті кри қуаттандырылған иондармен ауаны қанықтырады. Иондау тәртібін пайдалана отырып, сіз таза таулы ауаны сезесіз.

**«Ауа тазалығының» зияткерлік бергіші:**

- Зияткерлік бергіш үй-жайдағы ауаның дастануына байланысты ауаны тазалау жұмысының жылдамдық тәртібін автоматты түрде орнатады. Ауа тазалығының күйі индикациямен және сандық белгілермен беріледі:
  - 19 кіші
  - 20-29
  - 3 30 үлкен

**НАЗАР АУДАРЫҢЫЗ!** Ауа тазартқыш көміртек (CO) немесе радон (Rn) сияқты газдарды ұстамайды, сондықтан оны өрт болған немесе қауіпті химиялық заттарды лақтырған кезде ауаны тазалау үшін пайдалануға болмайды.

**ҚАУІПСІЗДІК ШАРАЛАРЫ ЖӘНЕ ПАЙДАЛАНУ БОЙЫНША НҰСҚАУЛЫҚ**

Ауа тазартқышты пайдалану алдында пайдалануға беру жөніндегі нұсқаулықпен жіті танысыңыз, оқығаннан кейін болашақта пайдалану үшін сақтап қойыңыз.

- Құралды осы нұсқаулықта баяндалғандай оның тікелей мақсаты бойынша ғана пайдаланыңыз.
- Құралды дұрыс қолданбау оның бұзылуына, және пайдаланушыға немесе оның мүлкіне зиян келтіруге әкел соғуы мүмкін және кепілдік жағдайы болып табылмайды.

**Назар ауарыңыз! Дистанциондық басқару пультінде қуаттандыратын литий элементі пайдаланылады. Қауіптілікке жол бермеу үшін балалардың қуаттандыру элементімен ойнауына жол бермеңіз. Егер бала қуаттандыру элементін жұтып қойса, онда дереу дәрігерге барыңыз.**

- Заттаңбада көрсетілген құралдың жұмыс кернеуі электр желісінің кернеуіне сәйкес екеніне көз жеткізіңіз.
- Құралды сыртқы таймерлерге немесе дистанциондық басқаратын электрлік розеткаларға қосуға тыйым салынады.
- Ауа тазартқышты тегіс, құрғақ және тұрақты бетке орналастырыңыз және пайдаланыңыз. Корпустаң қабырғаға, жиһаз және интерьердің басқа заттарына дейінгі қашықтық 20 см кем болмауы керек, ал құралдың үстіндегі бос кеңістік 30 см бастап 50 см дейін болуы керек.
- Ауа тазартқышты үй-жайдан тыс жерде пайдалануға тыйым салынады.
- Құралды найзағай кезінде пайдалануға кеңес берілмейді.
- Құралды соққыдан, құлаудан, дірілден және басқа да механикалық әсерлерден сақтаңыз.
- Желіге қосылған құралды қараусыз қалдырмаңыз.
- Құралды жылу көздерінің, жылыту аспаптарының немесе ашық оттың тікелей жанында пайдаланбаңыз.
- Құралды аэрозольдар пайдаланылатын немесе шашырайтын жерлерде, сондай-ақ тез тұтанатын сұйықтықтарға жақын жерлерде пайдалануға тыйым салынады.
- Ауа тазартқышты, желілік бауды немесе желілік баудың айырын суға немесе басқа кез-келген сұйықтықтарға салуға болмайды.
- Құралды ас үй бақалшағына жақын, жуынатын бөлмеде, бассейндер немесе басқа да су толтырылған сыйымдылықтарға жақын жерде пайдалануға болмайды.
- Құрал суға құлап кеткен жағдайда дереу желілік бау айырын электр розеткасынан сурыңыз, содан кейін ғана құралды судан алып шығуға болады.
- Қуаттандыру бауы ыстық беттерге және жиһаздың өткір жиектеріне тиюін болдырмаңыз.
- Құралды пайдаланып болғаннан кейін немесе тазалау алдында электр желісінен ажыратыңыз. Құралды электр желісінен ажыратқан кезде тек желілік баудың айырынан ұстаңыз және оны электр розеткасынан абайлап шығарыңыз, желілік баудан тартпаңыз – бұл оның зақымдануына әкеліп, қысқа тұйықталуын тудыруы мүмкін.
- Құрал корпусын, желілік сымды немесе желілік сым айырын су қолмен ұстамаңыз.
- Жеткізілім жинағына кіретін шешіlmелі бөлшектерді ғана пайдаланыңыз.
- Ауа тазартқыш жұмыс істеп тұрған кезде оның үстін жаппаңыз.

- Құрал корпусында бар саңылауларды жаппаңыз және оларға бөтен заттардың түсуіне жол бермеңіз.
- Құралды тұрақты түрде тазалап тұрыңыз.
- Балалардың қауіпсіздігі үшін орама ретінде пайдаланылатын полиэтилен пакеттерді қараусыз қалдырмаңыз.

**Назар аударыңыз!** Балаларға полиэтилен пакеттермен немесе қаптамалық үлдірмен ойнауға рұқсат етпеңіз. **Тұншығу қаупі бар!**

- Құрал балалардың пайдалануына арналмаған.
- Құралды ойыншық ретінде пайдалануын болдырмау үшін балаларды қадағалаңыз.
- Құрал жұмыс істеген кезде балаларға жұмыс бетіне, құралдың корпусына, желілік бауға немесе желілік баудың айырына жақындауына рұқсат бермеңіз.
- Егер жұмыс істеп тұрған құралдың маңында балалар немесе мүмкіндіктері шектеулі адамдар болса, онда ерекше назарда болыңыз.
- Жұмыс істеу уақытында және жұмыс циклдері арасындағы үзілістерде құралды балалардың қолы жетпейтін жерде орналастырыңыз.
- Дене, жүйке немесе сана мүмкіндіктері төмендетілген тұлғалардың (балаларды қоса алғанда) немесе оларда тәжірибесі немесе білімі болмаса, егер олар бақыланбаса немесе олардың қауіпсіздігі үшін жауап беретін тұлғамен аспапты

- пайдалану туралы нұсқаулықтар берілген болмаса, аспап олардың пайдалануына арналмаған.
- Қуаттандыру бауының бүтіндігін жүйелі түрде тексеріп отырыңыз.
- Қуаттандыру бауы зақымданғанда қауіп тудырмау үшін оны дайындаушы, сервистік қызмет немесе баламалы білікті маман ауыстыруы тиіс.
- Құралды өздігіңізден жөндеуге тыйым салынады. Құралды өз бетіңізбен бөлшектемеңіз, кез-келген ақаулықтар пайда болған кезде, сондай-ақ құрал құлағаннан кейін оны электр желісінен ажыратыңыз және қызмет көрсету орталығына хабарласыңыз.
- Бұзылыстарға жол бермеу үшін құралды тек зауыттық қаптамада тасымалдаңыз.
- Құралды салқын және құрғақ жерде, балалардың және мүмкіндігі шектеулі адамдардың қолы жетпейтін жерде сақтаңыз.

**ҚҰРАЛ ТЕК ТҰРМЫСТЫҚ ПАЙДАЛАНУҒА АРНАЛҒАН, ҚҰРАЛДЫ КОММЕРЦИЯЛЫҚ НЕМЕСЕ ЗЕРТХАНАЛЫҚ МАҚСАТТАРДА ПАЙДАЛАНУҒА ТЫЙЫМ САЛЫНАДЫ.**

#### АЛҒАШ РЕТ ПАЙДАЛАНУ АЛДЫНДА

Құралды кері температурада тасымалдағаннан немесе сақтағаннан кейін оны қаптамадан шығарыңыз және пайдаланудың алдында 3 сағат күтіңіз.



- Құралды қаптамадан шығарыңыз және барлық қаптама материалдарын жойыңыз.
- Зауыт қаптамасын сақтап қойыңыз.
- Қауіпсіздік шаралары мен пайдалануға беруге қатысты ұсыныстармен танысыңыз.
- Жинақталымын тексеріңіз.
- Құралды зақымдануына қатысты байқаңыз зақымдануы болған жағдайда оны желіге қоспаңыз.
- Құралдың көрсетілген қуаттандыру кернеуі параметрлері электр желісінің параметрлеріне сәйкес келетініне көз жеткізіңіз.

#### Қашықтықтан басқару пульті (25)

**Назар аударыңыз!** Қашықтықтан басқару пультіңде қуаттандыратын литий элементі пайдаланылады. Қауіптілікке жол бермеу үшін балалардың қуаттандыру элементімен ойнауына жол бермеңіз. Егер бала қуаттандыру элементін жұтып қойса, дереу дәрігерге жүгініңіз.

#### Қуаттандыру элементін орнату/ауыстыру (сур. 2)

- Бекіткішті басыңыз және қуаттандыру элементінің ұстағышын (26) қашықтықтан басқару пультінің (25) корпусынан шығарыңыз, үйектілікті қатаң сақтап, CR2025 (жеткізілім жиынтығына кіреді) қуаттандыру элементін орнатыңыз.
- Қуаттандыру элементінің ұстағышын (26) қашықтықтан басқару (25) пультіне орнатыңыз.

#### Ескертпелер:

- оқшаулағыш төсемдер болған жағдайда, оны шығарып алыңыз.
- қуаттандыру элементін уақытымен ауыстырып отырыңыз;
- литийлі қуаттандыру элементін қайта зарядтауға тыйым салынады;
- егер құрылғы ұзақ уақыт бойы пайдаланылмайтын болса, онда қуаттандыру элементін шығарып қойыңыз;
- пайдаланылған қуаттандыру элементін қашықтықтан басқару пультінен (25) шығарыңыз және кәдеге асырыңыз.

#### Ауа тазартқышты пайдаланудың алдында сүзгішті дайындау

- Қақпақты (1) шешіп алыңыз (3-сур.).
- БСүзгіштерді ауа тазартқыш корпусынан шығарыңыз.
- Сүзгіштерді қаптамадан шығарыңыз (4-сур.).
- Бірінші НЕРА-сүзгішті (10) ауа тазартқыштың корпусына орнатыңыз (5-сур.).
- Екінші көмірлі сүзгішті (9) орнатыңыз (5-сур.).
- Алдын-ала сүзгішті (8) орнатыңыз (5-сур.).
- Алдыңғы қақпақты (1) орнына орнатыңыз (6-сур.).
- Ауа тазартқыш жұмысқа дайын.

### АУА ТАЗАРТҚЫШТЫ ПАЙДАЛАНУ

- Ауа тазартқышты тегіс, құрғақ және тұрақты бетке орналастырыңыз және пайдаланыңыз. Корпустан қабырғаға, жиһаз және интерьердің басқа заттарына дейінгі қашықтық 20 см кем болмауы керек, ал құралдың үстіндегі бос кеңістік 30 см бастап 50 см дейін болуы керек.

### Қосу

- Қуаттандыру бауының айырын электрлік розеткаға салыңыз, осы кезде дыбыстық белгі беріледі, басқару/индикациялау панелінде (2) өздігінен тексеру үшін кезекпен-кезек барлық белгілер беріледі, артынан барлық белгілер жанып-өшеді және содан кейін өшеді, ауа тазартқыш күту тәртібіне көшеді.
- Белсенді түймені әрбір басу дыбыстық белгімен сүйемелденеді.
- Ауа тазартқышты қосу үшін басқару /индикациялау панеліндегі (2) (11) « Қосу/өшіру» түймесін басыңыз немесе дистанциондық басқару пультіндегі (25) (20) «Қосу/өшіру» түймесін басыңыз, осы кезде ауа тазартқыш қосылады.
- Үй-жайдағы ауаның күйі сандық белгілермен (18) беріледі:
  - 19 төмен (ластанған ауа);
  - 20-29 (ауаның қалыпты құрамы);
  - 30 үлкен (таза ауа).
- Ауа тазартқышты өшіру үшін басқару /индикациялау панеліндегі (2) (11) «Қосу/өшіру» түймесін

басып, 3 секунд ұстап тұрыңыз немесе дистанциондық басқару пультіндегі (25) (20) «Қосу/өшіру» түймесін басып, 3 секунд ұстап тұрыңыз және қуаттандыру бауының айырын электрлік розеткадан шығарыңыз.

### Жұмыстың жылдамдықты тәртіптерін таңдау

- Жұмыстың жылдамдық тәртібін таңдау үшін басқару /индикациялау панеліндегі (12) «Жылдамдық» түймесін басыңыз немесе дистанциондық басқару пультіндегі (25) (22) «Жылдамдық» түймесін басыңыз, осы кезде жұмыс тәртібінің индикаторлары (15) жанады:
  - «**ВЫСТРЫЙ**» максималдық жылдамдық
  - «**СРЕДНИЙ**» орташа жылдамдық
  - «**ПОМЕД**» төмен жылдамдық (түнгі тәртіп)
  - «**АВТО**» жұмыстың автоматты түрдегі тәртібі, ауа тазартқыш жұмысының жылдамдықты тәртібі үй-жайдағы ауаның тазалығына байланысты автоматты түрде орнатылады.

### Жұмыстың түнгі тәртібі

- Жұмыстың түнгі тәртібін қосу үшін басқару /индикациялау панеліндегі (2) (12) «Жылдамдық» түймесін басып, 3 секунд ұстап тұрыңыз немесе дистанциондық басқару пультіндегі (22) «Жылдамдық» түймесін басып, 3 секунд ұстап тұрыңыз.
- Жұмыстың түнгі тәртібінде ауа тазартқыш төмен жылдамдықта қосылады және барлық белгілер өшеді.

- Жұмыстың түнгі тәртібін өшіру үшін басқару/индикациялау панеліндегі (2) кез-келген түймені басыңыз немесе дистанциондық басқару пультіндегі (25) кез-келген түймені басыңыз.

#### Ауа тазартқышты өшіру таймері

- Басқару/индикациялау панеліндегі (2) «Таймер» түймесін (13) немесе дистанциондық басқару пультіндегі (25) «Таймер» түймесін (24) қайталап басып, таймер жұмысының уақытын белгілеңіз, жұмыс уақыты сандық белгілермен (16) беріледі.
- Таймерді белгілеу уақыты 1-12 сағат аралығында.
- Таймерді қосу үшін басқару панеліндегі/индикациядағы (2) (13) «Таймер» түймесін немесе дистанциондық басқару пультіндегі (5) (24) «Таймер» түймесін басып, 3 секунд ұстап тұрыңыз, таймер жұмысы уақытының сандық белгілері (16) нөлденеді.

#### Ауаны иондау тәртібі

- Иондау тәртібін өшіру үшін басқару панеліндегі (2) «Иондау» түймесін (19) немесе дистанциондық басқару пультіндегі (25) «Иондау» түймесін (14) басыңыз, «ИОНИЗАЦИЯ» белгісі өшеді.
- Иондау тәртібін қосу үшін басқару панеліндегі (2) «Иондау» түймесін (9) немесе дистанциондық басқару пультіндегі (22) «Иондау» түймесін (18) қайталап басыңыз, жұмыс тәртіптерінің белгілері жолында (14) «ИОНИЗАЦИЯ» белгісі беріледі.

#### Сүзгіш жұмысының уақытын тастау

- Егер (17) «ЗАПЕЧИТЬ ФИЛЬТР» белгі беріліп, ұзақ дыбыстық белгі берілсе және ауа тазартқыш өшсе, бұл сүзгіштерді (8, 9, 10) тазалау немесе ауыстыру керектігінің белгісі.

**НАЗАР АУДАРЫҢЫЗ!** Қақпақты (1) шешудің алдында қуаттандыру бауының айыры электрлік розеткаға салынбағанына көз жеткізіңіз.

- Қақпақты (1) және алдын-ала сүзгішті (8) шешіңіз (3-сур.).
- Тиісті қондырмасы бар тұрмыстық шаңсорғышты пайдалана отырып, алдын-ала сүзгіштің (8) сыртқы бетінің шаңын сорғызу керек, бұрыштық сүзгіште (9) және HEPA-сүзгіште (10) шаң болған жағдайда, олардың да шаңын сорғызу керек.
- Сүзгіштерді (10, 9, 8) ауа тазартқыш корпусына салыңыз (5-сур.).
- Алдыңғы қақпақты (1) орнына орнатыңыз (6-сур.).
- Ауа тазартқышты өшіріңіз, басқару/индикациялау панеліндегі (2) (19) «Иондау» түймесін басып, 3 секунд ұстап тұрыңыз немесе дистанциондық басқару пультіндегі (25) «Тастау» түймесін басып, 3 секунд ұстап тұрыңыз, осы жерде белгісі (18) өшеді.

### ТАЗАЛАУ ЖӘНЕ КҮТІМ

- Ауазартқышты тазалау алдында оны өшіріп, қуаттандыру бауының айыры электрлік розеткаға салынбағанына көз жеткізіңіз.
- Алдыңғы қақпақты (1), корпусты (7) және дистанциондық басқару пультін (25) сәл дымқыл матамен сүртіңіз, артынан құрғатып сүртіңіз.
- Ауа тазартқышты және дистанциондық басқару пультін тазалау үшін сұйық жуу құралдарын, абразивтік тазартқыш құралдарын және кез-келген еріткіштерді пайдалануға тыйым салынады.
- Электр тоғы соғу қаупінен сақтану үшін судың немесе кез-келген басқа сұйықтықтың ауа тазартқыш корпусының ішіне тиюіне жол бермеңіз.
- Ауа торларын (3 және 5) тазарту үшін тиісті қондырмалары бар шаңсорғышты пайдалануға болады.
- Ауа тазалығы бергішінің қақпағы (6) мен торды жұмсақ қылшақ пайдаланып, тазалау керек (7-сур.).
- Қақпақтың бекіткішін басып, оны шешіңіз (8-сур.), ауа тазалығын бергішті тазалау үшін дымқыл мақталы таяқшаны пайдаланыңыз, артынан бергішті құрғақ мақталы таяқшамен сүртіп алыңыз.
- Ауа тазалығын бергіштің қорғаныс қақпағын орнына орнатыңыз.
- Сүзгіштер қызметінің мерзімін ұзату үшін жүйелі түрде сүзгіштерді шығаруға, оларды шаңнан, қылшықтан ж.т.б.

### САҚТАУ

- Егер дистанциондық басқару пульті (25) ұзақ уақыт бойы пайдаланылмайтын болса, онда қуаттандыру элементтерін алып тастаңыз
- Ауа тазартқышты тазалағаннан кейін оны сақтау үшін құрғақ, салқын, балалар мен мүмкіндіктері шектеулі адамдардың қолы жетпейтін жерге алып қойыңыз.
- Ауа тазартқышты келесі пайдаланар алдында оның жұмыс қабілеттілігін, қуаттандыру бауын оқшаулаулың зақымдануы жоқ екендігін және қуаттандыру бауының айырының бүтіндігін тексеруге кеңес беріледі.
- Ауа тазартқышты тұтқасынан (4) ұстап тасымалдаңыз.

### ЖЕТКІЗІЛІМ ЖИЙНТЫҒЫ

1. Орнатылған сүзгіштері бар ауа тазартқыш – 1 дана.
2. Дистанциондық басқару пульті – 1 дана.
3. Нұсқаулық – 1 дана.

### ТЕХНИКАЛЫҚ СИПАТТАМАЛАРЫ

- Электр қуаттандыруы: 220-240 В ~ 50 Гц
- Номиналдық тұтыну қуаттылығы: 60 Вт
- Дистанциондық басқару пульті:  3B – «CR2025» элемент(жеткізілім жинағына кіреді)
- Теріс иондар шығыы:  $\geq 10,0$  млн/см<sup>3</sup> (ауа шығысы торынан 10 см)
- Үй-жайдың ауданы: 38 м<sup>2</sup> дейін
- Өндірістілігі: 277 м<sup>3</sup>/ сағ

## КӘДЕГЕ АСЫРУ



Қалдықтардың бақыланбай кәдеге асыруынан қоршаған ортаға немесе адамдардың денсаулығына зиян келтірмеу үшін, құрылғының немесе қуаттандыру элементтерінің (егер жиынтыққа кірсе) қызмет ету мерзімі аяқталғаннан

кейін оларды әдеттегі тұрмыстық қалдықтармен бірге тастамаңыз, аспапты және қуаттандыру элементтерін одан әрі кәдеге асыру үшін арнайы пункттерге жіберіңіз.

Бұйымдарды кәдеге асыру кезінде пайда болатын қалдықтар белгіленген тәртіп бойынша келесі кәдеге асырылатын тәртіппен міндетті түрде жинауға жатады.

Берілген өнімді кәдеге асыру туралы қосымша ақпаратты алу үшін жергілікті муниципалитетке, тұрмыстық қалдықтарды пайдаға асыру қызметіне немесе осы өнімді сатып алған дүкенге жүгініңіз.

Өндіруші алдын-ала ескертусіз, құрылғының дизайнын, конструкциясы мен оның жалпы жұмыс ұстанымдарына әсер етпейтін техникалық сипаттамаларын өзгерту құқығын өзіне қалдырады.

### Құрылғының қызмет ету мерзімі — 3 жыл

Өндірілген күні сериялық нөмірде көрсетілген.

Қандай да бір ақаулықтар табылған жағдайда дереу авторландырылған сервистік орталыққа жүгіну керек.



Hergestellt für «Ruste GmbH»,  
Berggasse 18/18, 1090 Wien,  
Österreich

Produced for «Ruste GmbH»,  
Berggasse 18/18, 1090 Vienna, Austria

Изготовлено по заказу Русте Гмбх,  
Бергассе 18/18, 1090 Вена, Австрия

Уполномоченное изготовителем  
лицо: ООО «Грантэл»  
143912, МО, г. Балашиха,  
ш. Энтузиастов, вл. 1А  
т.: +7 (495) 297-50-20,  
e-mail: info@brayer.su

Made in China/Произведено в Китае

brayer.ru



<https://tm.by>  
Интернет-магазин TM.by