

VT-8100 CM

Vacuum cleaner

Пылесос

Инструкция по эксплуатации

GB Manual instruction	4
RUS Инструкция по эксплуатации	8
KZ Пайдалану нұсқасы	13
UA Інструкція з експлуатації	18
KG Пайдалануу боюнча нускама	23

www.vitek.ru

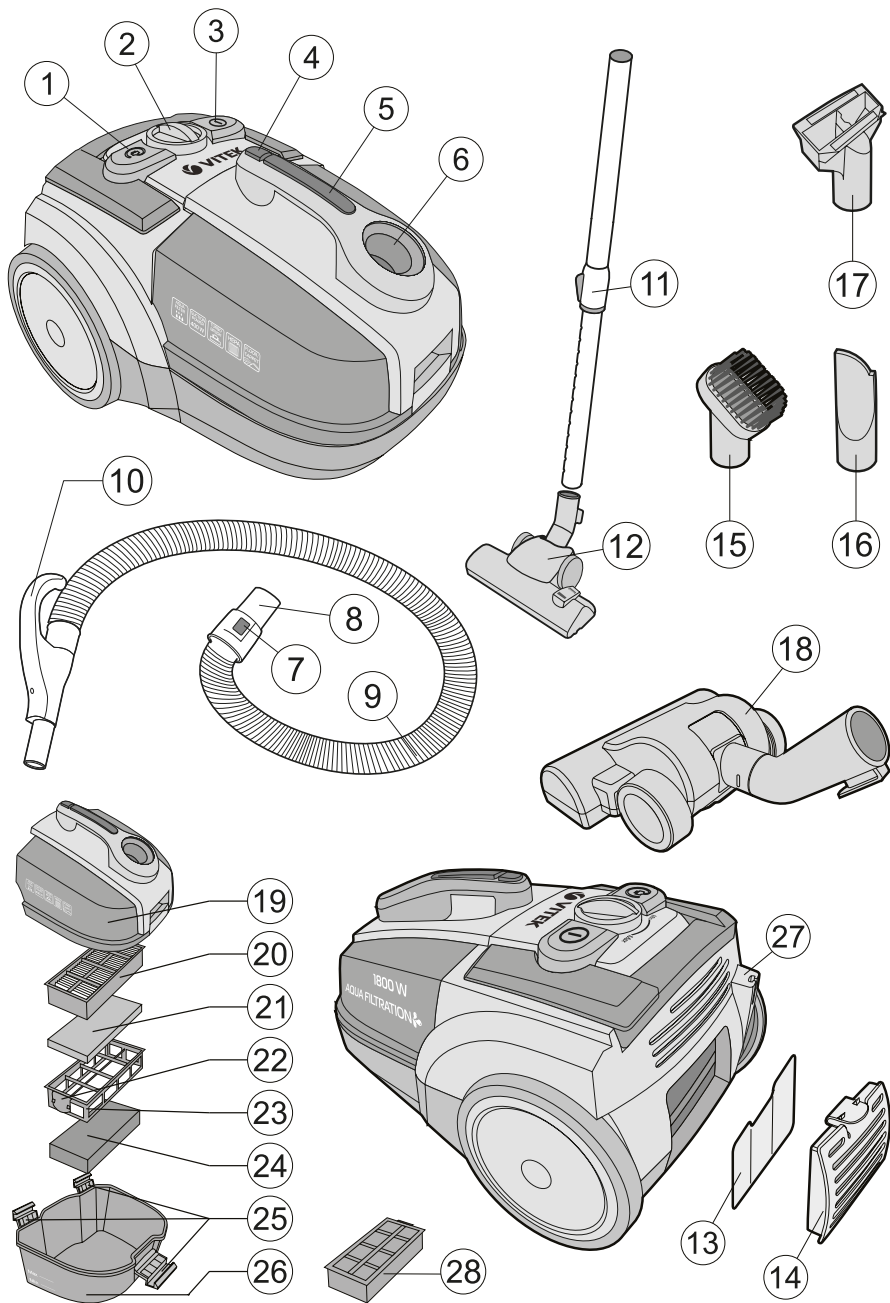

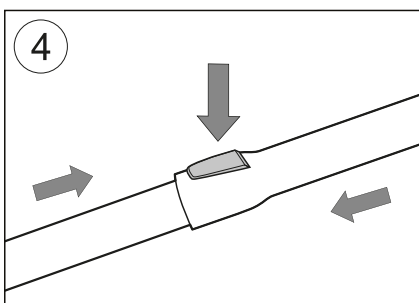
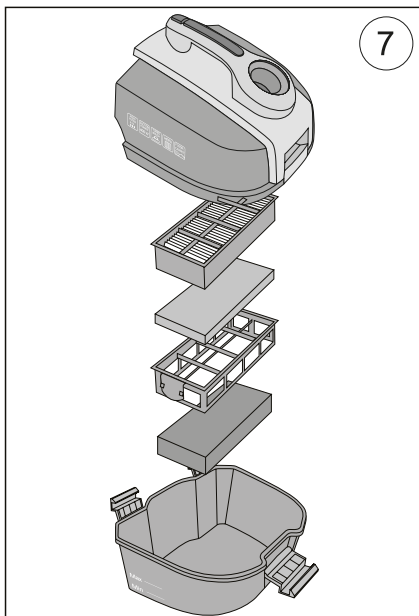
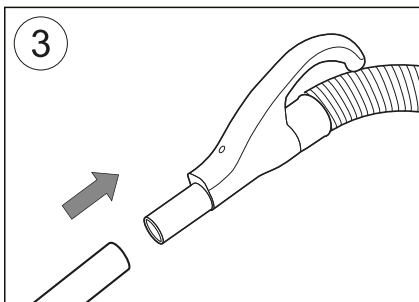
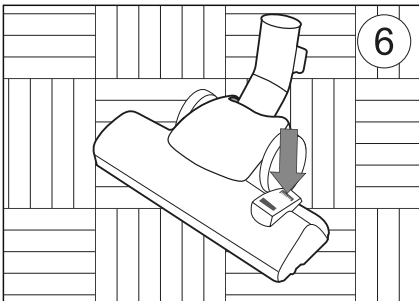
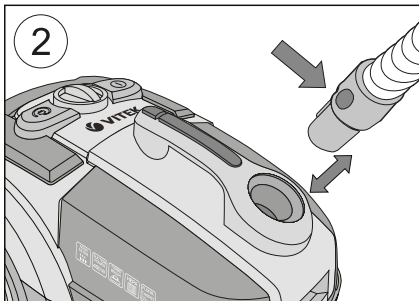
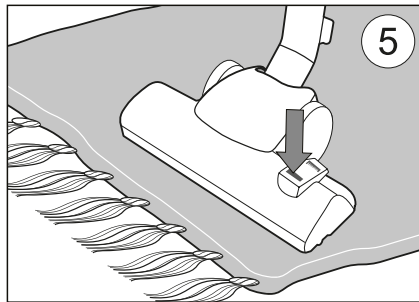
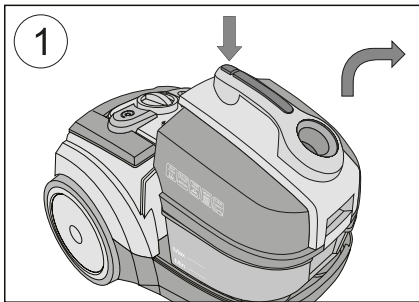

ENGLISH

VACUUM CLEANER VT-8100 CM

DESCRIPTION

1. Power cord winding button
2. Power control
3. On/Off button
4. Locking button for dust-collecting bin
5. Handle of the dust-collecting bin
6. Air inlet
7. Locks of the flexible hose end
8. Flexible hose end
9. Flexible hose
10. Flexible hose handle
11. Telescopic extension pipe
12. Carpet/floor brush
13. Output filter
14. Output filter lid
15. Small brush
16. Crevice attachment
17. Attachment for furniture upholstery cleaning
18. Turbo-brush
19. Dust-collecting bin lid
20. HEPA-filter
- 21, 24. Sponge filters
22. Filter lock
23. Filter holder
25. Dust-collecting bin latches
26. Lower part of the dust-collecting bin
27. Brush "parking" area
28. X-Cross filter assembled

ATTENTION!

Using of vacuum cleaner for collecting foam being formed during or after processing of carpets and soft furniture with stain removers and special detergents is possible only after adding of a special foam neutralizing agent for wet and dry vacuum cleaners into the container. Follow the dosage as recommended by the manufacturer.

IMPORTANT SAFEGUARDS

Read this instruction carefully before using the vacuum cleaner.

To reduce risk of fire, electric shock or injuries:

- The unit is intended only for household usage and the instructions should always be followed.

- Before turning the unit on, make sure that the mains voltage corresponds to the voltage specified on the housing of the unit.
- Use only the attachments supplied.
- Do not leave the vacuum cleaner unattended when it is plugged in the socket. Always unplug the vacuum cleaner after using, while cleaning.
- To reduce the risks of getting electric shock do not use the vacuum cleaner outdoors or on wet surfaces.
- Do not allow children to use the vacuum cleaner as a toy. Pay special attention when children or disabled persons are near the unit.
- Regularly check the power cord. If you notice any defects in the power cord or if the unit malfunctions, do not use the device and apply to the authorized service center.
- Do not use the power cord as a carrying handle, do not close the door if the power cord passes through the doorway, and keep the power cord away from sharp edges, corners and heated surfaces. Do not run the vacuum over the power cord-you may damage it.
- Do not pull the cord to unplug the device from the power outlet. Instead, grasp the plug.
- Do not touch the plug with wet hands.
- When unwinding the power cord, hold the cable in your hands and don't let the plug hit the floor.
- Do not cover the input and output openings. Never turn on the device if either of the openings is blocked.
- Make sure that dust or any rubbish is not accumulated on the sponge filter (21), it will impede normal suction of air. Clean the sponge filter regularly.
- Keep hair, loose clothing, fingers and other parts of the body away from the suction openings and the rotating turbo-brush.
- Always turn the vacuum cleaner off first with the on/off button, and only then unplug it from the power outlet.
- Turn off the unit before removing of the dust-collecting bin.
- Be especially attentive when using the vacuum cleaner on stairs.

- Never use the vacuum cleaner to pick up flammable liquids such as petrol, solvents, and never use it where such liquids are stored.
- Never use the vacuum cleaner to pick up water or other liquids, burning or smoke-emitting cigarettes, matches, smoldering ashes or fine dust such as from plaster, cement, flour or cinder.
- Do not use the vacuum cleaner:
 - without dust-collecting bin;
 - if there is no water in the dust-collecting bin;
 - if the filters (20, 21, 24) are not installed in the dust-collecting bin;
 - if the output filter (13) is not installed
- Do not attempt to repair the unit. Do not disassemble the unit by yourself, if any malfunction is detected or after it was dropped, unplug the unit and apply to any authorized service center from the contact address list given in the warranty certificate and on the website www.vitek.ru.
- For environment protection do not discard the unit with usual household waste after its service life expiration; apply to a specialized center for further recycling.
- Keep the unit out of reach of children and disabled persons.

THE UNIT IS INTENDED FOR HOUSEHOLD USAGE ONLY

SAFETY PRECAUTIONS

- Do not use the vacuum cleaner in the immediate vicinity of very hot surfaces, next to ash trays, or where flammable liquids are stored.
- Before beginning to clean, remove sharp objects from the floor to avoid damage of the filters.
- If suction power decreases abruptly while cleaning, immediately turn off the vacuum cleaner and check the telescoping tube or flexible hose for foreign objects. Turn off the vacuum cleaner, and then unplug it from the power outlet. Clear the obstruction and only then proceed with cleaning.

ASSEMBLING THE VACUUM CLEANER

Completely unpack the vacuum cleaner and check it for damages.

Before turning on the vacuum cleaner, make sure that the voltage of the mains corresponds to the voltage of the vacuum cleaner. Always turn off the vacuum cleaner and unplug it from the outlet before changing the brushes/attachments, and before performing maintenance on it.

Filling the dust-collecting bin with water

- Holding the handle (5) press the locking button (4) and take the bin out of the vacuum cleaner (pic. 1).
 - Open the latches (25) and remove the lid of the bin (19).
 - Fill the lower part of the bin (26) with water till the MAX mark.
- Note: Necessary quantity of water - 600 ml.**
- Put the lid (19) on the lower part of the bin (26) and lock the latches (25).
 - Put the dust-collecting bin on its place; check that the bin is locked in the case of the vacuum cleaner.

Attaching and removing the flexible hose (pic. 2)

- Insert the end of the flexible hose (8) in the air inlet (6). Insert the hose until it snaps, confirming a proper connection.
- To remove the flexible hose press the locks (7) and disconnect the hose.

Attaching the extension tubes and attachments (pic. 3, 4)

- Attach the telescoping extension tube (11) to the flexible hose handle (10).
- Extend the lower part of the telescoping tube to the desired length by pressing the locking button.
- Select the desired attachment: carpet/floor brush (12), small brush (15), crevice attachment (16), attachment for furniture upholstery cleaning (17) or turbo-brush (18) and connect it to the telescoping extension pipe (11).

ENGLISH

Carpet/floor brush (12) (pic. 5, 6)

Set the switch on the brush to the desired position (depending on the type of the surface you wish to clean).

Small brush (15)

The brush is intended to collect dust from the surface of the furniture, presence of pile prevents polished surface of the furniture from damages.

Crevice attachment (16)

The attachment is intended for cleaning of radiators, crevices, corners and between sofa pillows.

Attachment for furniture upholstery cleaning (17)

Attachment is intended to clean fabric surface of upholstered furniture.

Turbo-brush (18)

The turbo brush (18) can be used to clean floors, rugs and carpets with long or short pile, and is ideal for picking up animal fur. The cylindrical brush with hard bristles rotates under the action of the air current and its bristles effectively remove animal fur and loose carpet and rug fibers.

Note: *Never use the turbo brush to clean rugs with fringe and pile of 15 mm or more, because the rotating brush can cause damage to such rugs. Do not run the turbo brush over power cords and turn off the vacuum cleaner immediately after you are done using it.*

USAGE INSTRUCTIONS

Attention!

The vacuum cleaner with a water filter is intended only for dry cleaning; do not use the unit to pick up water or any other liquids.

Before using the vacuum cleaner, pull the power cord out to the desired length and insert the plug into an outlet. The yellow mark on the power cord warns you when to stop pulling. Never pull the power cord past the red mark.

Attention!

Always turn on the vacuum cleaner only with the installed dust-collecting bin filled with water and with the installed filters (20, 21, 24). Always check whether the filters are installed properly or not.

- To turn on the vacuum cleaner press the On/Off button (3).
- During operation you can adjust suction power using the suction control (2).
- After the cleaning is over, press the On/Off button (3) and take the plug out of the socket.
- Press the power cord-winding button (1), and hold the winding cord with your hand to prevent damage.
- Using of vacuum cleaner for collecting foam being formed during or after processing of carpets and soft furniture with stain removers and special detergents is possible only after adding of a special foam neutralizing agent for wet and dry vacuum cleaners into the container. Follow the dosage as recommended by the manufacturer.

SERVICE

- When water in the bin (19) becomes dirty (suction power can be reduced), you should pour out it, to proceed with cleaning, fill the bin with clear water, refer to the "Cleaning of the dust-collecting bin" section.

Note: *it is recommended that you empty the dust collection bin and wash the bin after each use.*

- Before removal of the dust-collecting bin, it is necessary to turn off the unit with the switch (3), and then unplug the unit.

Cleaning of the dust-collecting bin

- Holding the handle (5) press the locking button (4) and take the bin out of the vacuum cleaner (pic. 1).
- Open the latches (25) and remove the lid of the bin (19).
- Pour out dirty water from the lower part of the bin (26) and rinse it.
- Fill the lower part of the bin (26) with water till the MAX mark.

Note: Necessary quantity of water - 600 ml.

- Put the lid (19) on the lower part of the bin (26) and lock the latches (25).
- Put the dust-collecting bin on its place; check that the bin is locked in the case of the vacuum cleaner.
- Turn on the vacuum cleaner and continue cleaning.

Cleaning of the filters (pic. 1, 7)

Keep the HEPA-filter (20), and the filters (21, 24) clean, as the operational effectiveness of you vacuum cleaner depends on it; clean the filters not less than six times a year and if they get really dirty – then more often. Replacement of the HEPA-filter (20) is done when necessary.

- Holding the handle (5) press the locking button (4) and take the bin out of the vacuum cleaner (pic. 1).
- Open the latches (25) and remove the lid of the bin (19).
- Press the lock (22) remove the filter holder (23) with the filter (24), sponge filter (21), HEPA-filter (20) and wash them under warm tapping water (pic. 7).
- Do not use a dish-wash machine to clean the filters.
- Dry the filters. Do not use a hair dryer to dry the filters.
- Set the filters on their place. Check that they are set properly.
- Put the lid (19) on the lower part of the bin (26) and lock the latches (25).
- Put the dust-collecting bin on its place; check that the bin is locked in the case of the vacuum cleaner.
- Installation (replacement) and cleaning of X-Cross filter (28) is carried out following the same procedure.

Vacuum cleaner housing

- Wipe the housing with a damp cloth.
- Do not allow water or other liquid to get inside the housing of the vacuum cleaner.
- Never use solvents or abrasive cleaning products to clean the surface of the vacuum cleaner.

Storage

- Keep the vacuum cleaner in a dry cool place, out of the reach of children.
- Use the brush “parking” place (27) during intervals in operation or during storage.

Attention: Always pour out dirty water from the bin and wash the bin, wash and dry the filters (20, 21, 24) before taking the vacuum cleaner for storage.

Delivery set

1. Vacuum cleaner (with the installed filters and the dust-collecting bin) – 1 pc.
2. Flexible hose – 1 pc.
3. Carpet/floor brush – 1 pc.
4. Crevice attachment – 1 pc.
5. Attachment for furniture upholstery cleaning – 1 pc.
6. Turbo-brush – 1 pc.
7. Telescopic tube - 1pc.
8. Dusting brush - 1pc.
9. Instruction manual – 1 pc.
10. X-Cross filter– 1 pc

SPECIFICATIONS

Power supply: 220-240 V ~ 50 Hz

Power consumption: 1800 W

Suction power: 400 W

Dust-collecting bin capacity 3,5 l

Water tank capacity 0,6 l

Specifications subject to change without prior notice.

MINIMUM SERVICE LIFE - 5 YEARS**GUARANTEE**

Details regarding guarantee conditions can be obtained from the dealer from whom the appliance was purchased. The bill of sale or receipt must be produced when making any claim under the terms of this guarantee.



This product conforms to the EMC Directive 2014/30/EU and to the Low Voltage Directive 2014/35/EU.

ПЫЛЕСОС VT-8100 CM

ОПИСАНИЕ

1. Кнопка автоматического сматывания сетевого шнура
2. Регулятор мощности
3. Кнопка включения/выключения
4. Кнопка фиксации контейнера
5. Ручка контейнера для сбора мусора и пыли
6. Воздухозаборное отверстие
7. Фиксаторы наконечника гибкого шланга
8. Наконечник гибкого шланга
9. Гибкий шланг
10. Ручка гибкого шланга
11. Телескопическая удлинительная трубка
12. Щетка для пола/ковровых покрытий
13. Выходной фильтр
14. Крышка выходного фильтра
15. Малая щетка
16. Щелевая насадка
17. Насадка для чистки мебельной обивки
18. Турбо-щетка
19. Крышка контейнера для сбора мусора и пыли
20. HEPA-фильтр
- 21, 24. Губчатые фильтры
22. Фиксатор фильтра
23. Держатель фильтра
25. Защелки контейнера
26. Нижняя часть контейнера для сбора мусора и пыли
27. Место «парковки» щетки
28. X-Cross фильтр в сборе

ВНИМАНИЕ!

Собирать пылесосом пену, образующуюся при обработке или после обработки ковров и мягкой мебели пятновыводителями и специальными чистящими средствами, допускается только после добавления в контейнер специального средства-нейтрализатора пены для моющих пылесосов. Соблюдайте дозировку согласно рекомендациям фирмы-производителя

МЕРЫ БЕЗОПАСНОСТИ

Внимательно прочитайте все инструкции перед использованием бытового пылесоса.

Для снижения риска возникновения пожара, поражения электрическим током или получения травм:

- Используйте данное устройство только в бытовых целях и в соответствии с инструкцией по эксплуатации.
- Перед включением пылесоса убедитесь, что напряжение в сети соответствует напряжению, указанному на корпусе пылесоса.
- Используйте только те насадки, которые входят в комплект поставки.
- Не оставляйте пылесос без присмотра, когда он включен в сетевую розетку. Всегда вынимайте сетевую вилку из розетки, когда не пользуетесь пылесосом или перед его обслуживанием.
- Для снижения риска удара электрическим током не используйте пылесос вне помещений или на мокрых поверхностях.
- Не разрешайте детям использовать пылесос в качестве игрушки. Особое внимание проявляйте в том случае, если рядом с работающим прибором находятся дети, либо лица с ограниченными возможностями.
- Регулярно проверяйте сетевой кабель на отсутствие повреждений. При обнаружении дефектов сетевого кабеля или в случае ненормальной работы пылесоса, обращайтесь в авторизованный сервисный центр.
- Не используйте сетевой кабель как ручку для переноски, не закрывайте дверь, если сетевой кабель проходит через дверной проем, а также избегайте контакта сетевого кабеля с острыми краями или углами, а также с горячими поверхностями. Во время уборки помещения, запрещается переезжать пылесосом через сетевой кабель – вы можете его повредить.
- Запрещается отключать устройство от сети выдергиванием сетевого кабеля из розетки за сетевой кабель. При отключении устройства от сети следует держаться за сетевую вилку.
- Не беритесь за сетевую вилку или пылесос мокрыми руками.
- Во время сматывания сетевого кабеля придерживайте его рукой, не допускайте,

чтобы сетевая вилка ударялась о поверхность пола.

- Запрещается закрывать входные и выходные отверстия устройства какими-либо предметами.
- Запрещается включать устройство, если какое-либо из его отверстий заблокировано.
- Следите за тем, чтобы на губчатом фильтре (21) не скапливались пыль и прочий мусор, препятствующий нормальному всасыванию воздуха. Регулярно очищайте губчатый фильтр.
- Следите за тем, чтобы волосы, свободно висящие элементы одежды, пальцы или другие части тела не находились рядом с всасывающим отверстием пылесоса и вращающейся турбо-щеткой.
- Всегда сначала отключайте пылесос кнопкой включения/выключения и только потом вынимайте сетевую вилку из розетки.
- Отключайте пылесос перед снятием контейнера для сбора пыли и мусора.
- Будьте особенно внимательны при уборке на лестничных площадках.
- Запрещается использовать пылесос для сбора легковоспламеняющихся жидкостей, таких как бензин, растворители, а также запрещается использовать пылесос в местах хранения таких жидкостей.
- Запрещается собирать с помощью пылесоса воду или другие жидкости, горящие или дымящиеся сигареты, спички, тлеющий пепел, а также тонкодисперсную пыль, например, от штукатурки, бетона, муки или золы.
- Запрещается использовать пылесос, если:
 - не установлен контейнер для сбора мусора и пыли;
 - в контейнер для сбора мусора и пыли не налита вода;
 - в контейнере не установлены фильтры (20, 21, 24);
 - не установлен выходной фильтр (13)
- Запрещается самостоятельно ремонтировать прибор. Не разбирайте прибор самостоятельно, при возникновении любых неисправностей, а также после падения устройства выключите прибор из электрической розетки и обратитесь в любой ав-

торизованный (уполномоченный) сервисный центр по контактным адресам, указанным в гарантийном талоне и на сайте www.vitek.ru.

- В целях защиты окружающей среды, после окончания срока службы прибора не выбрасывайте его вместе с бытовыми отходами, передайте прибор в специализированный пункт для дальнейшей утилизации.
- Храните устройство в местах, недоступных для детей и людей с ограниченными возможностями.

УСТРОЙСТВО ПРЕДНАЗНАЧЕНО ТОЛЬКО ДЛЯ ДОМАШНЕГО ИСПОЛЬЗОВАНИЯ

МЕРЫ ПРЕДОСТОРОЖНОСТИ

- Не производите уборку пылесосом в непосредственной близости от сильно нагретых поверхностей, рядом с пепельницами, а также в местах хранения легковоспламеняющихся жидкостей.
- Перед началом уборки уберите с пола острые предметы, чтобы не допустить повреждения фильтров.
- Если во время уборки резко снизилась всасывающая мощность пылесоса, немедленно выключите пылесос и проверьте телескопическую трубку или гибкий шланг на предмет засорения. Выключите пылесос, затем отключите его от сети – устраните засор, и только потом продолжайте уборку.

СБОРКА ПЫЛЕСОСА

Полностью распакуйте пылесос и проверьте его на наличие повреждений.

Перед включением убедитесь, что напряжение электрической сети соответствует рабочему напряжению пылесоса.

Всегда отключайте пылесос и вынимайте сетевую вилку из розетки во время замены щеток-насадок, а также во время профилактики.

Наполнение водой контейнера для сбора мусора и пыли

- Взявшись за ручку (5), нажмите на кнопку фиксации контейнера (4) и выньте контейнер из пылесоса (рис. 1).

РУССКИЙ

- Откройте защелки (25) и снимите крышку контейнера (19).
- Наполните нижнюю часть контейнера (26) водой до отметки MAX.

Примечание: Необходимое количество воды около 600 мл.

- Установите крышку (19) на нижнюю часть контейнера (26) и закройте защелки (25).
- Установите контейнер для сбора мусора и пыли на место, следите за тем, чтобы контейнер зафиксировался в корпусе пылесоса.

Подсоединение и снятие гибкого шланга (рис. 2)

- Вставьте наконечник гибкого шланга (8) в воздухозаборное отверстие (6). Вставляйте шланг до щелчка, подтверждающего правильность подсоединения.
- Для снятия гибкого шланга нажмите на фиксаторы (7) и отсоедините шланг.

Подсоединение телескопической трубки и насадок (рис. 3, 4)

- Подсоедините телескопическую удлинительную трубку (11) к рукоятке гибкого шланга (10).
- Выдвиньте нижнюю часть телескопической трубки на необходимую длину, предварительно нажав на кнопку фиксатора.
- Выберите необходимую насадку: щетку для пола /ковров (12), малую щетку (15), щелевую насадку (16), насадку для чистки мебели обивки (17) или турбо-щетку (18) и подсоедините ее к телескопической удлинительной трубке (11).

Щетка для пола/ковровых покрытий (12) (рис. 5, 6)

Установите переключатель на щетке в необходимое положение (в зависимости от типа поверхности, на которой производится уборка).

Малая щетка (15)

Щетка предназначена для сбора пыли с поверхности мебели, наличие ворса препятствует повреждению полированной поверхности мебели.

Щелевая насадка (16)

Насадка предназначена для чистки радиаторов, щелей, углов и между подушками диванов.

Насадка для чистки мебели обивки (17)

Насадка предназначена для чистки тканевых поверхностей мягкой мебели.

Турбо-щетка (18)

Турбо-щетку (18) можно использовать для уборки полов, чистки ковров и ковровых покрытий с длинным и коротким ворсом, она идеально подходит для уборки шерсти животных с ковровых покрытий. Цилиндрическая щетка с жесткой щетиной вращается под действием потока воздуха, ее щетина эффективно «вычесывает» шерсть животных и «выметает» соринки из ворса ковровых покрытий.

Примечание: запрещается использовать турбо-щетку для чистки ковров с длинной бахромой и ворсом длиннее 15 мм, чтобы избежать повреждений ковра при вращении щетки. Не проводите турбо-щеткой по электрическим проводам, обязательно выключайте пылесос сразу по окончании уборки.

ИНСТРУКЦИИ ПО ЭКСПЛУАТАЦИИ

Внимание!

Пылесос с водяным фильтром предназначен только для сухой уборки помещений, запрещается собирать пылесосом воду или любые другие жидкости.

Перед началом работы вытяните сетевой кабель на необходимую длину и вставьте сетевую вилку в розетку. Желтая отметка на сетевом кабеле предупреждает о максимальной длине кабеля. Запрещается вытягивать сетевой кабель дальше красной отметки.

Внимание!

Всегда включайте пылесос только с установленным контейнером для сбора мусора и пыли, который наполнен водой и установленными фильтрами (20, 21, 24). Всегда проверяйте правильность установки фильтров

- Для включения пылесоса нажмите кнопку включения/выключения (3).
- Во время работы вы можете регулировать мощность всасывания регулятором (2).
- По окончании уборки в помещении нажмите кнопку включения/выключения (3) и выньте сетевую вилку из розетки.
- Для сматывания сетевого кабеля нажмите на кнопку сматывания (1), придерживайте рукой сматывающийся шнур во избежание его захлестывания и повреждения.
- Собирая пылесосом пену, образующуюся при обработке или после обработки ковров и мягкой мебели пятновыводителями и специальными чистящими средствами, допускается только после добавления в контейнер специального средства-нейтрализатора пены для моющих пылесосов. Соблюдайте дозировку согласно рекомендациям фирмы-производителя.

ОБСЛУЖИВАНИЕ

- Когда вода в контейнере (19) станет грязной (при этом возможно уменьшение мощности всасывания), ее необходимо слить, а для продолжения уборки в помещении необходимо залить в контейнер чистую воду, эта процедура описана в разделе «Очистка контейнера для сбора мусора и пыли».

Примечание: Сливайте грязную воду из контейнера и промывайте контейнер для сбора мусора и пыли после каждого использования пылесоса.

- Перед снятием контейнера для сбора мусора и пыли необходимо сначала выключить пылесос выключателем (3), а затем вынуть вилку сетевого шнура из розетки.

Очистка контейнера для сбора мусора и пыли

- Взявшись за ручку (5), нажмите на кнопку фиксации контейнера (4) и выньте контейнер из пылесоса (рис. 1).
- Откройте защелку (25) и снимите крышку контейнера (19).
- Слейте грязную воду из нижней части контейнера (26) и сполосните ее.
- Наполните нижнюю часть контейнера (26) водой до отметки MAX.

Примечание: Необходимое количество воды около 600 мл.

- Установите крышку (19) на нижнюю часть контейнера (26) и закройте защелки (25).
- Установите контейнер для сбора мусора и пыли на место, следите за тем, чтобы контейнер зафиксировался в корпусе пылесоса.
- Включите пылесос и продолжайте уборку помещения.

Чистка входных фильтров (рис. 1, 7)

Следите за чистотой HEPA-фильтра (20), а также фильтров (21, 24), поскольку от этого зависит эффективность работы пылесоса; проводите чистку фильтров не менее шести раз в год, а при сильном засорении - чаще. Замена HEPA-фильтра (20) осуществляется по мере необходимости.

- Взявшись за ручку (5), нажмите на кнопку фиксации контейнера (4) и выньте контейнер из пылесоса (рис. 1).
- Откройте защелку (25) и снимите крышку контейнера (19).
- Нажмите на фиксатор (22), извлеките держатель фильтра (23) с фильтром (24), губчатый фильтр (21), HEPA-фильтр (20) и промойте их под струей слегка теплой воды (рис. 7).
- Не используйте для промывки фильтров посудомоечную машину.
- Просушите фильтры. Запрещается использовать для сушки фен.
- Установите фильтры на место. Проверьте правильность установки фильтров.
- Установите крышку (19) на нижнюю часть контейнера (26) и закройте защелки (25).
- Установите контейнер для сбора мусора и пыли на место, следите за тем, чтобы контейнер зафиксировался в корпусе пылесоса.
- Установка (замена) и чистка X-Cross фильтра (28) производится в той же последовательности.

Корпус пылесоса

- Протирайте корпус пылесоса влажной тканью.
- Не допускайте попадания жидкости внутрь корпуса пылесоса.
- Запрещается использовать для чистки поверхности пылесоса растворители или абразивные чистящие средства.

РУССКИЙ

Хранение

- Храните пылесос в сухом прохладном месте, недоступном для детей.
- Используйте место «парковки» щетки (27) во время перерывов в работе или при хранении пылесоса.

Внимание: Всегда выливайте грязную воду из контейнера и промывайте контейнер для сбора мусора и пыли, промывайте и просушивайте фильтры (20, 21, 24) перед тем, как убрать пылесос на хранение.

Комплект поставки

1. Пылесос (с установленными фильтрами и контейнером для сбора мусора и пыли) – 1 шт.
2. Гибкий шланг – 1 шт.
3. Щетка для пола/ковровых покрытий – 1 шт.
4. Щелевая насадка – 1 шт.
5. Насадка для чистки мебели обивки – 1 шт.
6. Турбо-щетка – 1 шт.
7. Телескопическая трубка – 1 шт.
8. Щетка для пыли – 1 шт.
9. Инструкция – 1 шт.
10. X-Cross фильтр – 1 шт.

ТЕХНИЧЕСКИЕ ХАРАКТЕРИСТИКИ

Напряжение питания: 220-240 В ~ 50 Гц
Максимальная потребляемая мощность: 1800 Вт
Мощность всасывания: 400 Вт
Емкость пылесборника: 3,5 л
Емкость бака для воды: 0,6 л

Производитель сохраняет за собой право изменять дизайн и технические характеристики прибора без предварительного уведомления.

Срок службы прибора не менее 5-ти лет



Данное изделие соответствует всем требуемым европейским и российским стандартам безопасности и гигиены.

Изготовитель: АНДЕР ПРОДАКТС ГмБХ, Австрия

Адрес: Нойбаугюртель 38/7А, 1070 Вена, Австрия

Информация для связи – email: anderproduct@gmail.com

Информация об Импортере указана на индивидуальной упаковке.

Информация об авторизованных (уполномоченных) сервисных центрах указана в гарантийном талоне и на сайте www.vitek.ru.

Единая справочная служба:
+7 (495) 921-01-70

Сделано в Китае

ШАҢСОРҒЫШ VT-8100 CM

СИПАТТАМАСЫ

1. Желілік шнурды өздігінен орау түймесі
2. Қуат реттегіші
3. Қосу/өшіру түймесі
4. Контейнерді бекіту түймесі
5. қоқыстар мен шаңды жинауға арналған контейнердің тұтқасы
6. Ауа шығаратын саңылау
7. Иілгіш шлангтың ұштықтарының бекіткіштері
8. Иілгіш шлангтың ұштығы
9. Иілгіш шланг
10. Иілгіш шлангтың тұтқасы
11. Телескоптық ұзартқыш түтік
12. Еден/кілем жабындыларына арналған шөтке
13. Шығу сүзгісі
14. Шығу сүзгісінің қақпағы
15. Шағын шөтке
16. Саңылау саптамасы
17. Жиназ бетін тазартуға арналған саптама
18. Турбо-шөтке
19. Қоқыстар мен шаңды жинауға арналған контейнердің қақпағы
20. HEPA-сүзгі
- 21, 24. Жұмсақ сүзгілер
22. Сүзгіні бекіткіш
23. Сүзгіні ұстап тұрғыш
25. Контейнердің ілгешектері
26. Қоқыстар мен шаң жинауға арналған контейнердің төменгі бөлігі
27. Шөткенің «тұрақтау» орны
28. Жинақта X-Cross сүзгісі бар

НАЗАР АУДАРЫҢЫЗ!

Кілемдер мен жұмсақ жиһаздарды дақ кетіргіштермен және арнайы тазалағыш құралдармен өңдеген кезде немесе өңдеп болғаннан кейін көбікті шаңсорғышпен жинауға тек контейнердің ішіне жуғыш шаңсорғыштар үшін қолданылатын арнайы көбікті бейтараптандырғыш заттар қосылғаннан кейін ғана рұқсат етіледі. Дозировканы өндіруші фирманың ұсыныстарына сәйкес сақтаңыз.

ҚАУІПСІЗДІК ШАРАЛАРЫ

Тұрмыстықшаңсорғышты пайдаланбас бұрын барлық нұсқаулықтарды мұқият оқыңыз.

Өрт шығу қаупін азайту, электр тоғының соқпауы немесе жарақат алып қалмас үшін:

- Бұл құрылғыны тек тұрмыстық мақсаттарда және пайдалану нұсқаулығына сәйкес пайдаланыңыз.
- Шаңсорғыш желі розеткасына бұрын желідегі кернеу шаңсорғыштың корпусындағы кернеуге сәйкес келетінін тексеріп алыңыз.
- Тек жеткізу жинағына кіретін саптамаларды пайдаланыңыз.
- Шаңсорғыш желі розеткасына қосулы тұрған кезде оны қараусыз қалдырмаңыз. Шаңсорғышты пайдаланбайтын кезде немесе оған қызмет көрсететін кезде желі ашасын розеткадан ажыратып отырыңыз.
- Электр тоғының соғу қаупін болдырмау үшін шаңсорғышты бөлмелерден тыс жерлерде немесе сулы беттерде пайдаланбаңыз.
- Шаңсорғышты балаларға ойыншық ретінде пайдалануға бермеңіз. Жұмыс істеп тұрған құрылғының жанында балалар, не болмаса мүмкіншілігі шектеулі адамдар болған кезде қатты көңіл бөліңіз.
- Үнемі желілік кабельдің бүлінбегенін тексеріп отырыңыз. Желілік кабельдің ақауларын немесе шаңсорғыштың дұрыс істемей тұрғанын байқаған жағдайда рұқсаты бар қызмет көрсету орталығына жолығыңыз.
- Желілік кабельді тасымалдағыш тұтқа ретінде пайдаланбаңыз, желілік кабель есік арасынан өтіп тұрса, есікті жаппаңыз, сондай-ақ желілік кабельдің өткір қырларға немесе бұрыштарға және де ыстық беттерге тиюіне жол бермеңіз. Бөлмені жиыстыру кезінде шаңсорғышты желілік кабельден ұстап жылжытуға тыйым салынады – сіз оны бүлдіріп алуыңыз мүмкін.

ҚАЗАҚ

- Құрылғының желі ашасын розеткадан желлік сымнан ұстап ажыратуға тыйым салынады.
 - Құрылғыны желіден ажыратқан кезде желі ашасынан ұстау керек. Желілік ашаны немесе шаңсорғышты су қолмен ұстамаңыз.
 - Желілік кабельді орау кезінде оны қолмен ұстап тұрыңыз, желі ашасының еденге соғылуына жол бермеңіз.
 - Құрылғының ауа кіретін және шығатын саңылауларын бітеп жабуға тыйым салынады. Егер құрылғының саңылауларының біреуі бітелген болса, онда оны қосуға тыйым салынады.
 - Жұмсақ сүзгіге(21), ауаны қалыпты соруға кедергі келтіретін шаңның немесе өзге де қоқыстардың жиналып қалмауын бақылап отырыңыз. Жұмсақ сүзгіні үнемі тазалап отырыңыз.
 - Шашыңыз, киіміңіздің жңіл салбырап тұрған элементтері, саусақтарыңыз немесе дененің басқа да бөлшектері шаңсорғыштың соратын саңылауы мен айналып тұратын турбо-шөткесінің жанында болмауын қадағалаңыз.
- Үнемі:** - алдымен шаңсорғышты қосу/өшіру түймесімен ажыратыңыз, содан кейін ғана желі ашасын розеткадан суырыңыз.
- Шаң мен қоқыстарды жинауға арналған контейнерді алатын кезде алдымен шаңсорғышты сөндіріңіз.
 - Баспалдақты жиыстыру кезінде өте мұқият болыңыз.
 - Шаңсорғышты бензин, ертікіштер сияқты тез тұтанатын сұйықтықтарды жинау үшін пайдалануға, сондай-ақ шаңсорғышты осы сияқты сұйықтықтары сақталған жерде пайдалануға тыйым салынады.
 - Шаңсорғышпен суды немесе басқа да сұйықтықтарды, жанып немесе түтіндеп жатқан сигареттерді, сіріңкелерді, бықсып жатқан күлді, сондай-ақ жұқа дисперсті, мысалы сылақтан, бетоннан, ұннан немесе күлден қалған шаңды жинауға тыйым салынады.
 - Шаңсорғышты келесі жағдайларда пайдалануға тыйым салынады:
 - қоқыс пен шаңды жинайтын контейнер орнатылмаған болса;
 - қоқыс пен шаң жинайтын контейнерге су құйылмаған болса;
 - контейнерде сүзгілер орнатылмаған болса (20, 21, 24);
 - шығу сүзгісі (13) орнатылмаған болса
 - Аспапты өз бетімен жөндеуге тыйым салынады. Аспапты өз бетіңізбен бөлшектемеңіз, кез-келген ақаулықтар пайда болғанда, соынмен қатар ол құлғаннан кейін кепілдеме талоны мен www.vitek.ru сайтында көрсетілген хабарласу мекен-жайлары бойынша кез-келген туындыгерлес (өкілетті) қызмет көрсету орталығына хабарласыңыз.
 - Қоршаған ортаны қорғау мақсатында, аспаптың қызмет ету мерзімі аяқталғаннан кейін оны тұрмыстық қоқыстрамен бірге тастамаңыз, аспапты арнайы пунктке келесі қайта өңдеу үшін өткізіңіз.
 - Құрылғыны балалардың және мүмкіндіктері адамдардың қолы жетпейтін жерде сақтаңыз.

ҚҰРЫЛҒЫ ТЕК ҮЙДЕ ПАЙДАЛАНУҒА АРНАЛҒАН

ҚАУІПСІЗДІК ШАРАЛАРЫ

- Қатты қызған беттердің, күл салғыштың жанында, тез тұтанатын сұйықтар сақталған жерлерде шаңсорғышпен жинамаңыз.
- Бөлмені жинамас бұрын еденнен өткір заттарды, сүзгінің бүлінуін болдырмау үшін алып тастаңыз.
- Егер жинап жатқан кезде шаңсорғыштың сору қуаты бірден төмендеп кетсе, шаңсорғышты дереу сөндіріңіз де, телескоптық түтікті немесе иілгіш шлангтың бітеліп қалғанын тексеріңіз. Шаңсорғышты сөндіріп, одан кейін оны желіден ажыратыңыз – бітлген затты алып тастап, содан кейін ғана жинауды жалғастырыңыз.

ШАҢСОРҒЫШТЫ ЖИНАУ

Шаңсорғыштың бөліктерін толығымен ажыратыңыз және оның бүлінулерін тексеріңіз. Қосар алдында, электр желісінің кернеуі шаңсорғыштың жұмыс кернеуіне сәйкес келетіндігін тексеріп алыңыз.

Шаңсорғышты үнемі сөндіріңіз де, саптама шөткелерді ауыстырған кезде, және тазалау кезінде желі ашасын розеткадан суырыңыз.

Қоқыстар мен шаңды жинауға арналған контейнерге су толтыру

- Тұтқадан (5) ұстап, контейнерді бекіту түймесін (4) басыңыз да, контейнерді шаңсорғыштан ажыратыңыз (сур. 1).
- Ілгешектерді (25) ашып, контейнердің қақпағын (19) алыңыз.
- Контейнердің төменгі бөлігін (26) сумен МАХ белгісіне дейін толтырыңыз.

Ескертпе: Қажетті су мөлшері 600 мл жуық.

- Қақпақты (19) контейнердің тқменгі бөлігіне (26) орнатыңыз да, ілгешектерді (25) жабыңыз.
- Қоқыс пен шаңды жинауға арналған контейнер орнына орнатыңыз, контейнердің шаңсорғыштың корпусына бекітілуін қадағалаңыз.

Иілгіш шлангты жалғау және шешіп алу (сур. 2)

- Иілгіш шлангтың ұштығын (8) ауа шығатын саңылауға қойыңыз (6). Шлангты дұрыс жалғанғанды растайтын шертілген дыбыс шыққанша қойыңыз.
- Иілгіш шлангты алып тастау үшін бекіткіштерді басыңыз(7) да, шлангты ажыратыңыз.

Телескоптық түтіктерді және саптамаларды жалғау (сур. 3, 4)

- Телескоптық ұзартқыш түтікті (11) иілгіш шлангтың (10) ұстағышына жалғаңыз.
- Телескоптық түтіктің төменгі бөлігін, алдын ала бекіткіш түймені басып, қажетті ұзындыққа дейін шығарыңыз.

- Қажетті саптаманы таңдаңыз: еден мен кілемдерге арналған шөткені (12), шағын шөткені (15), саңылаулы саптаманы (16), жиһаз тыстарын тазалауға арналған саптаманы (17) немесе турбо-шөткені (18) және оны телескоптық ұзартқыш түтікке (11) жалғаңыз.

Еден/кілем жабындыларына арналған шөтке (12) (сур. 5, 6)

Шөткедегі ауыстырғышты қажетті күйге (жиналып жатқан беттің түріне байланысты) орнатыңыз.

Шағын шөтке(15)

Шөтке жиһаздың бетіндегі шаңды жинауға арналған, түктің жатысының болуы жиһаздың жылтыр бетінің бүлінуіне жол бермейді.

Саңылаулы саптама (16)

Саптама радиаторларды, саңылауларды, бұрыштарды және жастықтар мен дивандардың арасын тазалауға арналған.

Жиһаз бетін тазартуға арналған саптама (17)

Спатама жұмсақ жиһаздың маталы беттерін тазалауға арналған.

Турбо-шөтке (18)

Турбо-шөткені (18) едендерді жинау үшін, ұзын және қысқа түктері бар кілемдер мен кілем жабындыларын тазалау үшін пайдалануға болады, ол жануарлардың жүндерін кілем жабындыларынан тазалауға өте ыңғайлы. Қатты түгі бар цилиндрлік шөтке ауа ағынының әсерімен айналады, оның түгі жануарлардың жүнін өте жақсы «тарайды» және кілем жабындыларының түктерінің арасынан қоқымдарды «айдап шығады».

Ескертпе: шөтке айналып тұрған кезде кілемді бүлдіріп алмас үшін ұзын шашағы бар және 15 мм ұзын түгі бар кілемдерді тазарту үшін турбо-шөткені пайдалануға тыйым салынады. Турбо-шөткені электр

сымдарының үстімен жүргізбеңіз, міндетті түрде жинап болғаннан кейін шаңсорғышты сөндіріп отырыңыз.

ПАЙДАЛАНУ НҰСҚАУЛЫҒЫ

Назар аударыңыз!

Су сүзгісі бар шаңсорғыш бөлмелерді құрғақ жинау үшін ғана арналған, шаңсорғышпен суды немесе кез келген басқа да сұйықтықтарды сорғызып алуға тыйым салынады.

Жұмысты бастамас бұрын, желілік кабельді қажетті ұзындыққа дейін шығарыңыз да, желі ашасын розеткаға сұғыңыз. Желілік кабельдегі сары белгі кабельдің барынша ұзындығын білдіреді. Желі кабелін қызыл белгіден артық созуға тыйым салынады.

Назар аударыңыз!

Шаңсорғышты тек суға толы және сүзгілері орнатылған, қоқыс пен шаңды жинауға арналған контейнері орнатулы болған кезде ғана қосыңыз (20, 21, 24). Сүзгілердің дұрыс орнатылуын үнемі тексеріп отырыңыз

- Шаңсорғышты қосу үшін қосу/сөндіру түймесін басыңыз (3).
- Жұмыс кезінде сіз реттегіштің (2) көмегімен сору қуатын реттей аласыз.
- Бөлмені жинап болғаннан кейін қосу/өшіру түймесін (3) басыңыз да, желі ашасын розеткадан сурыңыз.
- Желілік кабельді орау үшін орау түймесін (1) басыңыз, оралып жатқан шнурды, оның тұйыншектелуін және бүлінуін болдырмас үшін қолмен ұстап тұрыңыз.
- Кілемдер мен жұмсақ жиһаздарды дақ кетіргіштермен және арнайы тазалағыш құралдармен өңдеген кезде немесе өңдеп болғаннан кейін көбікті шаңсорғышпен жинауға тек контейнердің ішіне жуғыш шаңсорғыштар үшін қолданылатын арнайы көбікті бейтрапандырғыш заттар қосылғаннан кейін ғана рұқсат етіледі. Дозировканы өндіруші фирманың ұсыныстарына сәйкес сақтаңыз

ҚЫЗМЕТ КӨРСЕТУ

- Контейнердегі су (19) кірлеген кезде (осы кезде сору қуаты төмендеуі мүмкін), оны төгіп тастау керек, ал бөлмені жинауды жалғастыру үшін контейнерге таза суды құю керек, бұл әрекет «Қоқыс пен шаңды жинауға арналған контейнерді тазалау» бөлімінде сипатталған.

Ескертпе: Контейнердегі кір суды төгіп тастаңыз және шаңсорғышты әр пайдаланғаннан кейін оның қоқыс пен шаңды жинауға арналған контейнерін жуып жіберіңіз.

- Қоқыс пен шаңды жинауға арналған контейнерді шешіп алмас бұрын, алдымен ажыратқышпен (3) шаңсорғышты өшіру керек, одан кейін желі шнурының ашасын розеткадан суыру керек.

Қоқыстар мен шаңды жинауға арналған контейнерді тазалау

- Тұтқадан (5) ұстап, контейнерді бекіту түймесін (4) басыңыз да, контейнерді шаңсорғыштан ажыратыңыз (сур. 1).
- Ілгешектерді (25) ашып, контейнердің қақпағын (19) алыңыз.
- Контейнердің төменгі бөлігінен (26) кір суды төгіп тастаңыз да, оны шайып жіберіңіз.
- Контейнердің төменгі бөлігін (26) сумен МАХ белгісіне дейін толтырыңыз.

Ескертпе: Қажетті су мөлшері 600 мл жуық.

- Қақпақты (19) контейнердің төменгі бөлігіне (26) орнатыңыз да, ілгешектерді (25) жабыңыз.
- Қоқыс пен шаңды жинауға арналған контейнер орнына орнатыңыз, контейнердің шаңсорғыштың корпусына бекітілуін қадағалаңыз.
- Шаңсорғышты қосып, бөлмені жинауды жалғастыра беріңіз.

Кіру сүзгісін тазарту (рис. 1, 7)

HEPA-сүзгінің (20), сондай-ақ сүзгілердің (21, 24) тазалығын қадағалаңыз, өйткені шаңсорғыш жұмысының тиімділігі осыған байланысты; сүзгіні жылына кемінде

алты рет тазалаңыз, ал қатты бітеліп қалған кезде - жиірек. HEPA-сүзгіні (20) ауыстыру қажеттілігі бойынша жүргізіледі.

- Тұтқадан (5) ұстап, контейнерді бекіту түймесін (4) басыңыз да, контейнерді шаңсорғыштан ажыратыңыз (сур. 1).
- Ілгешектерді (25) ашып, контейнердің қақпағын (19) алыңыз.
- Бекіткішті (22) басыңыз, сүзгінің ұстағышын (23) сүзгімен бірге (24), жұмсақ сүзгіні (21), HEPA-сүзгіні (20) алып шығыңыз және оны шымшым жылы судың астына ұстап жуып жіберіңіз (сур. 7).
Сүзгілерді жуу үшін ыдыс жуатын машинаны пайдаланбаңыз.
- Сүзгілерді кептіріңіз. Кептіру үшін фенді пайдалануға тыйым салынады.
- Сүзгілерді орнына орнатыңыз. Сүзгілердің дұрыс орнатылғанын тексеріңіз.
- Қақпақты (19) контейнердің тқменгі бөлігіне (26) орнатыңыз да, ілгешектерді (25) жабыңыз.
- Қоқыс пен шаңды жинауға арналған контейнер орнына орнатыңыз, контейнердің шаңсорғыштың корпусына бекітілуін қадағалаңыз.
- X-Cross сүзгіні (28) орнату (ауыстыру) және тазалау берілген кезекпен жүргізіледі.

Шаңсорғыштың корпусы

- Шаңсорғыштың корпусын ылғалды матамен сүртіңіз.
- Шаңсорғыштың корпусының ішіне сұйықтықтың кіруіне жол бермеңіз.
- Шаңсорғыштың бетін тазарту үшін еріткіштер мен қажайтын тазартық заттард пайдалануға тыйым салынады.

Сақтау

- Шаңсорғышты құрғақ салқын, балалардың қолдары жетпейтін жерде сақтаңыз.
- Жұмыс кезіндегі ұзылыс уақытында немесе шаңсорғышты сақтаған кезде шөткелердің «тұрақтау» орнын (27) пайдаланыңыз.

Назар аударыңыз! Шаңсорғышты сақтап қоймас бұрын, алдымен контейнердегі кір суды төгіңіз де, қоқыс пен шаң жинауға арналған контейнерді жуыңыз, сүзгілерді жуып, кептіріңіз (20, 21, 24).

Жеткізу жинағы

1. Шаңсорғыш (орнатылған сүзгілері мен қоқыс пен шаңды жинауға арналған контейнерімен бірге) – 1 шт.
2. Иілгіш шланг – 1 дана.
3. Еден/кілем жабындыларына арналған шөтке – 1 дана.
4. Саңылаулы саптама – 1 дана
5. Жиһаз бетін тазартуға арналған саптама – 1 дана
6. Турбо-шөтке – 1 дана
7. Болаттан телескоптық түтік - 1 дана
8. Шаңға арналған щетка - 1 дана
9. Нұсқаулық – 1 дана.
10. X-Cross сүзгі – 1 дана.

ТЕХНИКАЛЫҚ СИПАТТАМАЛАРЫ

Қорек кернеуі: 220-240 В ~ 50 Гц
Жұмсалатын қуаты: 1800 Вт
Сору қуаты: 400 Вт
Шаң жинағыш ыдысы 3,5 л
Суға арналған бак ыдысы 0,6 л

Өндіруші алдын ала хабарламастан аспаптың сипаттамаларын өзгертуге құқылы.

Аспаптың қызмет мерзімі 5 жылдан кем емес

Гарантиялық міндеттілігі

Гарантиялық жағдайдағы қаралып жатқан бөлшектер дилерден тек сатып алынған адамға ғана беріледі. Осы гарантиялық міндеттілігіндегі шағымдалған жағдайда төлеген чек немесе квитанциясын көрсетуі қажет.



УКРАЇНСЬКИЙ

ПИЛОСОС VT-8100 CM

ОПИС

1. Кнопка автоматичного змотування мережного шнура
2. Регулятор потужності
3. Кнопка вмикання/вимикання
4. Кнопка фіксації контейнера
5. Ручка контейнера для збору сміття і пилу
6. Вхідний отвір
7. Фіксатори наконечника гнучкого шлангу
8. Наконечник гнучкого шлангу
9. Гнучкий шланг
10. Ручка гнучкого шлангу
11. Телескопічна подовжувальна трубка
12. Щітка для підлоги/килимових покриттів
13. Вихідний фільтр
14. Кришка вихідного фільтра
15. Мала щітка
16. щілинна насадка
17. Насадка для чищення меблевої оббивки
18. Турбо-щітка
19. Кришка контейнера для збору сміття і пилу
20. HEPA-фільтр
- 21, 24. Губчасті фільтри
22. Фіксатор фільтра
23. Тримач фільтра
25. Клямки контейнера
26. Нижня частина контейнера для збору сміття і пилу
27. Місце «паркування» щітки
28. X-Cross фільтр в зборі

ПРИМІТКА:

Збирати пирососом піну, яка утворюється при обробленні або після оброблення килимів та м'яких меблів плямовивідниками та спеціальними чистячими засобами, допускається тільки після додання у контейнер спеціального засобу-нейтралізатора піни для м'яких пирососів. Дотримуйтеся дозування згідно з рекомендаціями фірми-виробниці (місяць) 2006 року.

ЗАХОДИ БЕЗПЕКИ

Уважно прочитайте всі інструкції перед використанням побутового пирососа.

Для зниження ризику виникнення пожежі, ураження електричним струмом або отримання травм:

- Використовуйте даний пристрій тільки у побутових цілях і згідно з інструкцією з експлуатації.
- Перед ввімкненням пирососа переконайтеся, що напруга в мережі відповідає напрузі, вказаній на корпусі пирососа.
- Використовуйте тільки ті насадки, які входять до комплекту поставки.
- Не залишайте пиросос без нагляду, коли він увімкнений в мережеву розетку. Завжди виймайте мережеву вилку з розетки, коли не користуєтесь пирососом або перед його обслуговуванням.
- Для зниження ризику ураження електричним струмом не використовуйте пиросос поза приміщеннями або на мокрих поверхнях.
- Не дозволяйте дітям використовувати пиросос як іграшку. Особливу увагу проявляйте у тому випадку, якщо поряд з працюючим приладом знаходяться діти, або особи з обмеженими можливостями.
- Регулярно перевіряйте мережний кабель на відсутність пошкоджень. При виявленні дефектів мережного кабелю або у випадку ненормальної роботи пирососа, звертайтеся до авторизованого сервісного центру.
- Не використовуйте мережний кабель як ручку для перенесення, не закривайте двері, якщо мережний кабель проходить через дверний проріз, а також уникайте контакту мережного кабелю з гострими кінцями або кутами, а також з гарячими поверхнями. Під час прибирання приміщення, забороняється переїжджати пирососом через мережний кабель – ви можете його пошкодити.
- Забороняється відключати пристрій від мережі висмикуванням мережної вилки з розетки за мережний кабель. При відключенні пристрою від мережі слід триматись за мережеву вилку.
- Не беріться за мережну вилку або пиросос мокрими руками.
- Під час змотування мережного кабелю притримуйте його рукою, не допускайте,

щоб мережна вилка вдарялась о поверхню підлоги.

- Забороняється закривати вхідні та вихідні отвори пристрою будь-якими предметами. Забороняється вмикати пристрій, якщо будь-який з його отворів заблокований.
- Слідкуйте за тим, щоб на губчастому фільтрі (21) не накопичувались пил та інше сміття, що перешкоджає нормальному всмоктуванню повітря. Регулярно очищайте губчастий фільтр.
- Слідкуйте за тим, щоб волосся, вільно звисаючі елементи одягу, пальці або інші частини тіла не знаходились поряд з всмоктувальним отвором пилососа і турбо-щіткою, що обертається.
- Завжди: – спочатку відключайте пилосос кнопкою ввімкнення/вимкнення і тільки потім виймайте мережну вилку з розетки.
- Відключайте пилосос перед зняттям контейнера для збору пилу і сміття.
- Будьте особливо уважні під час прибирання на сходових площадках.
- Забороняється використовувати пилосос для збору легкозаймистих рідин, таких як бензин, розчинники, а також забороняється використання пилососа у місцях зберігання таких рідин.
- Забороняється збирати за допомогою пилососа воду або інші рідини, сигарети, що горять чи димлять, сірники, жевріючий попіл, а також тонкодисперсний пил, наприклад від штукатурки, бетону, борошна або золи.
- Забороняється використовувати пилосос, якщо:
 - не встановлений контейнер для збору сміття і пилу;
 - в контейнер для збору сміття і пилу не налита вода;
 - в контейнері не встановлені фільтри (20, 21, 24);
 - не встановлений вихідний фільтр (13).
- Забороняється самостійно ремонтувати пристрій. Не розбирайте пристрій самостійно, при виникненні будь-яких несправностей, а також після падіння пристрою вимкніть пристрій з електричної розетки та зверніться до найближчого автори-

зованого (уповноваженого) сервісного центру за контактними адресами, вказаними у гарантійному талоні та на сайті www.vitek.ru.

- Для захисту навколишнього середовища після закінчення терміну служби пристрою не викидайте його разом з побутовими відходами, передайте пристрій у спеціалізований пункт для подальшої утилізації.
- Зберігайте пристрій у місцях, недоступних для дітей та людей з обмеженими можливостями.

ПРИСТРІЙ ПРИЗНАЧЕНИЙ ТІЛЬКИ ДЛЯ ДОМАШНЬОГО ВИКОРИСТАННЯ

ЗАСТЕРЕЖНІ ЗАХОДИ

- Не прибирайте пилососом в безпосередній близькості від сильно нагрітих поверхонь, поряд з опілленими, а також в місцях зберігання легкозаймистих рідин.
- Перед початком прибирання приборіть з підлоги гострі предмети, щоб не допустити пошкодження фільтрів.
- Якщо під час прибирання різко знизилась всмоктувальна потужність пилососа, негайно вимкніть пилосос і перевірте телескопічну трубку або гнучкий шланг на предмет засмічення. Вимкніть пилосос, потім відключіть його від мережі – усуньте засмічення, і лише потім продовжуйте прибирання.

ЗБИРАННЯ ПИЛОСОСА

Повністю розпакуйте пилосос і перевірте його на наявність пошкоджень.

Перед увімкненням переконайтесь, що напруга електричної мережі відповідає робочій напрузі пилососа.

Завжди відключайте пилосос і виймайте мережну вилку з розетки під час заміни щітконоса, а також під час профілактики.

Наповнення водою контейнера для збору сміття і пилу

- Взнявшись за ручку (5) натисніть на кнопку фіксації контейнера (4) і вийміть контейнер з пилососа (рис. 1).

УКРАЇНСЬКИЙ

- Відкрийте клямки (25) і зніміть кришку контейнера (19).
- Наповніть нижню частину контейнера (26) водою до позначки MAX.

Примітка: Необхідна кількість води близько 600 мл.

- Встановіть кришку (19) на нижню частину контейнера (26) і закрийте клямки (25).
- Встановіть контейнер для збору сміття і пилу на місце, слідкуйте за тим, щоб контейнер зафіксувався в корпусі пилососа.

Під'єднання і зняття гнучкого шланга (рис. 2)

- Вставте наконечник гнучкого шлангу (8) у вхідний отвір (6). Вставляйте шланг до клацання, що підтверджує правильність під'єднання.
- Для зняття гнучкого шлангу натисніть на фіксатори (7) і від'єднайте шланг.

Під'єднання телескопічної трубки і насадок (рис. 3, 4)

- Під'єднайте телескопічну подовжувальну трубку (11) до рук'я гнучкого шланга (10).
- Висуньте нижню частину телескопічної трубки на необхідну довжину, попередньо натиснувши на кнопку фіксатора.
- Виберіть необхідну насадку: щітку для підлоги /килимів (12), малу щітку (15), щілину насадку (16), насадку для чищення меблевої оббивки (17) або турбо-щітку (18) і під'єднайте її до телескопічної подовжувальної трубки (11).

Щітка для підлоги/килимових покриттів (12) (рис. 5, 6)

Встановіть перемикач на щітці в необхідне положення (залежно від типу поверхні, на якій здійснюється прибирання).

Мала щітка (15)

Щітка призначена для збирання пилу з поверхні меблів, наявність ворсу перешкоджає пошкодженню полірованої поверхні меблів.

Щілинна насадка (16)

Насадка призначена для чищення радіаторів, щілин, кутів і між подушками диванів.

Насадка для чищення меблевої оббивки (17)

Насадка призначена для чищення тканинних поверхонь м'яких меблів.

Турбо-щітка (18)

Турбо-щітку (18) можна використовувати для прибирання підлог, чищення килимів і килимових покриттів з довгим і коротким ворсом, вона ідеально підходить для прибирання шерсті тварин з килимових покриттів. Циліндрична щітка з жорсткою щетиною обертається під дією потоку повітря, її щетина ефективно «вичісує» шерсть тварин і «вимітає» смітинки з ворсу килимових покриттів.

Примітка: забороняється використовувати турбо-щітку для чищення килимів з довгою бахромою і ворсом довше 15 мм, щоб уникнути пошкодження килиму при обертанні щітки. Не проводьте турбо-щіткою по електричних проводах, обов'язково вимикайте пилосос одразу після закінчення прибирання.

ВКАЗІВКИ ЩОДО ЕКСПЛУАТАЦІЇ УВАГА!

Пилосос з водяним фільтром призначений тільки для сухого прибирання приміщень, забороняється збирати пилососом воду або будь-які інші рідини.

Перед початком роботи витягніть мережевий кабель на необхідну довжину і вставте мережеву вилку в розетку. Жовта позначка на мережевому кабелі попереджає про максимальну довжину кабелю. Забороняється витягати мережевий кабель далі червоної позначки.

УВАГА!

Завжди вмикайте пилосос тільки з встановленим контейнером для збору сміття і пилу, який наповнений водою і встановленими фільтрами (20, 21, 24). Завжди перевіряйте правильність встановлення фільтрів

- Для ввімкнення пилососа натисніть кнопку ввімкнення/вимкнення (3).
- Під час роботи ви можете регулювати потужність всмоктування регулятором (2).

- Після закінчення прибирання в приміщенні натисніть кнопку ввімкнення/вимкнення (3) і вийміть мережну вилку з розетки.
- Для змотування мережного кабелю натисніть на кнопку змотування (1), притримуйте рукою шнур, що змотується, для уникнення його захлюстування і пошкодження.
- Збирати пирососом піну, яка утворюється при обробленні або після оброблення килимів та м'яких меблів плямовивідниками та спеціальними чистячими засобами, допускається тільки після додання у контейнер спеціального засобу-нейтралізатора піни для миючих пирососів. Дотримуйтеся дозування згідно з рекомендаціями фірми-виробника

ОБСЛУГОВУВАННЯ

- Коли вода в контейнері (19) стане брудною (при цьому можливо зменшення потужності всмоктування), її необхідно злити, а для продовження прибирання в приміщенні необхідно залити в контейнер чисту воду, ця процедура описана в розділі «Очищення контейнера для збору сміття і пилу».
- Примітка:** Зливайте брудну воду з контейнера і промивайте контейнер для збору сміття і пилу після кожного використання пирососа.
- Перед зняттям контейнера для збору сміття і пилу необхідно спочатку вимкнути пиросос вимикачем (3), а потім вийняти вилку мережного шнура з розетки.

Очищення контейнера для збору сміття і пилу

- Взявшись за ручку (5) натисніть на кнопку фіксації контейнера (4) і вийміть контейнер з пирососа (рис. 1).
- Відкрийте клямки (25) і зніміть кришку контейнера (19).
- Злийте брудну воду з нижньої частини контейнера (26) і сполосніть її.
- Наповніть нижню частину контейнера (26) водою до позначки MAX.

Примітка: Необхідна кількість води близько 600 мл.

- Встановіть кришку (19) на нижню частину контейнера (26) і закрийте клямки (25).
- Встановіть контейнер для збору сміття і пилу на місце, слідкуйте за тим, щоб контейнер зафіксувався в корпусі пирососа.
- Ввімкніть пиросос і продовжуйте прибирання приміщення.

Чищення вхідних фільтрів (рис. 1, 7)

Слідкуйте за чистотою HEPA-фільтра (20), а також фільтрів (21, 24), оскільки від цього залежить ефективність роботи пирососа; проводьте чищення фільтрів не менше шести разів на рік, а при сильному засміченні – частіше. Заміна HEPA-фільтра (20) здійснюється по мірі необхідності.

- Взявшись за ручку (5) натисніть на кнопку фіксації контейнера (4) і вийміть контейнер з пирососа (рис. 1).
- Відкрийте клямки (25) і зніміть кришку контейнера (19).
- Натисніть на фіксатор (22), дістаньте тримач фільтра (23) з фільтром (24), губчастий фільтр (21), HEPA-фільтр (20) і промийте їх під струменем злегка теплої води (рис. 7).
- Не використовуйте для промивання фільтрів посудомийну машину.
- Просушіть фільтри. Забороняється використовувати для сушіння фен.
- Встановіть фільтри на місце. Перевірте правильність встановлення фільтрів.
- Встановіть кришку (19) на нижню частину контейнера (26) і закрийте клямки (25).
- Встановіть контейнер для збору сміття і пилу на місце, слідкуйте за тим, щоб контейнер зафіксувався в корпусі пирососа.
- Встановлення (заміна) і чищення X-Cross фільтра (28) здійснюється в тій же послідовності.

Корпус пирососа

- Протирайте корпус пирососа вологою тканиною.
- Не допускайте попадання рідини всередину корпусу пирососа.
- Забороняється використання для чищення поверхні пирососа розчинники або абразивні засоби чищення.

УКРАЇНСЬКИЙ

Зберігання

- Зберігайте пилосос в сухому прохолодному місці, недоступному для дітей.
- Використовуйте місце «парковки» щітки (27) під час перерв у роботі або при зберігання пилососа.

Увага: Завжди виливайте брудну воду з контейнера і промивайте контейнер для збору сміття і пилу, промивайте і просушуйте фільтри (20, 21, 24) перед тим, як прибрати пилосос на зберігання.

Комплект поставки

1. Пилосос (з встановленими фільтрами і контейнером для збору сміття і пилу) – 1 шт.
2. Гнучкий шланг – 1 шт.
3. Щітка для підлоги/килимових покриттів – 1 шт.
4. Щілинна насадка – 1 шт.
5. Насадка для чищення меблевої оббивки – 1 шт.
6. Турбо-щітка – 1 шт.
7. Телескопічна трубка – 1 шт.
8. Щітка для пилу – 1 шт.
9. Інструкція – 1 шт.
10. X-Cross фільтр – 1 шт.

ТЕХНІЧНІ ХАРАКТЕРИСТИКИ

Напруга живлення: 220-240 В ~ 50 Гц
Споживана потужність: 1800 Вт
Потужність всмоктування: 400 Вт
Ємність пилозбірника 3,5 л
Ємність бака для води 0,6 л

Виробник залишає за собою право змінювати характеристики приладу без попереднього повідомлення.

Термін служби приладу не менш 5 років

Гарантія

Докладні умови гарантії можна отримати в дилера, що продав дану апаратуру. При пред'явленні будь-якої претензії протягом терміну дії даної гарантії варто пред'явити чек або квитанцію про покупку.



Даний продукт відповідає вимогам Директиви 2014/30/ЄС щодо електромагнітної сумісності та Директиви 2014/35/ЄС щодо низьковольтного обладнання.

ЧАҢ СОРГУЧ VT-8100 CM

СЫПАТТАМА

1. Электр шнурун автоматикалык түрдө түрүү баскычы
2. Кубаттуулуктун жөндөгүчү
3. Иштетүү/өчүрүү баскычы
4. Контейнердин бекитме баскычы
5. Чаң менен таштанды үчүн контейнердин туткасы
6. Аба алуу тешиги
7. Ийилчээк түтүкчөнүн үчүнүн бекитмеси
8. Ийилчээк түтүкчөнүн учу
9. Ийилчээк түтүкчө
10. Ийилчээк түтүкчөнүн туткасы
11. Телескоптук узарткыч түтүкчө
12. Астананы/килемди тазалоо үчүн щётка
13. Чыгуучу чыпкасы
14. Чыгуучу чыпкасынын капкагы
15. Кичи щетка
16. Жылчык насадка
17. Эмеректин капталын тазалоочу насадка
18. Турбощетка
19. Чаң менен таштанды үчүн контейнердин капкагы
20. HEPA чыпка
21. 24. Губка сыяктуу чыпкалары
22. Чыпканын бекитмеси
23. Чыпканын кармагычы
25. Контейнердин илгичтери
26. Чаң менен таштанды үчүн контейнердин асты жагы
27. Щетканы «коюу» жайы
28. Кураштырылган XCross чыпкасы

КӨҢҮЛ БУРУҢУЗ!

Килемдер жана жумшак эмеректи так кетиргичтер жана атайын жуучу каражаттары менен тазалагандан кийин калган көбүктү чаң соргуч менен контейнерине атайын жуучу чаң соргучтар үчүн көбүктү нейтралзациялоо каражатты кошкондон кийин гана жыйнасаңыз болот. Өндүрүүчү фирманын көрсөтмөсүнө жараша дозасын сактаңыз

КООПСУЗДУК ЧАРАЛАРЫ

Турмуш-тиричилик чаң соргучту колдонуудан мурун болгон колдонмолорун көңүл коюп окуп-үйрөнүп алыңыз.

Өрт коркунучун, ток уруунун же жаракат алуунун коркунучун азайтуу үчүн:

- Бул шайманды турмуш-тиричилик максаттары үчүн гана колдонмосуна ылайык колдонуңуз.
- Шайманды иштетүүдөн мурун шаймандын үстүндө жазылган чыңалуусу электр тармагындагы чыңалуусуна ылайык болгонун текшерип алыңыз.
- Жабдыктын жыйынтыгына кирген насадкаларын гана колдонуңуз.
- Чаң соргуч электр розеткасына кошулуп турганда аны кароосуз таштабаңыз. Чаң соргучту колдонбогондо же аны тейлөөнүн алдында ар дайым кубаттуучу сайгычын электр розеткасынан ажыратыңыз.
- Ток уруунун коркунучун азайтуу үчүн чаң соргучту имараттардын сыртында же суу беттердин үстүндө колдонбоңуз.
- Чаң соргучту оюнчук катары колдонгонго балдарга уруксат бербейсиз. Иштеп турган шамандын жанында балдар же жөндөмдүүлүгү төмөн болгон адамдар бар болгондо өзгөчө көңүл буруңуз.
- Электр шнурунун бузулуулары жок болгонун мезгилдүү түрдө текшерип туруңуз. Электр шнурунун бузулууларын тапсаңыз же шайман нормалдуу эмес иштеген учурунда автордоштурулган тейлөө борборуна кайрылыңыз.
- Чаң соргучтун электр шнурун көтөрүү үчүн туткасы катары колдонбоңуз, электр шнуру эшик тешигинен тартылган болсо, эшикти жаппаңыз, электр шнурун эмеректин учтуу кырларына же бурчтарына, ысык беттерге тийгизбейсиз. Имаратты жыйноо убагында чаң соргучту шнурунун үстүнөн тартып жылдырбаңыз - бул шнурдун бузулуусуна алып келүү мүмкүн.
- Электр шнурун тартып кубаттуучу сайгычын розеткасынан чыгаруу аркылуу шайманды өчүрүүгө тыюу салынат. Шайманды электр тармагынан ажыратканда кубаттуучу сайгычын кармаңыз.
- Кубаттуучу сайгычын же чаң соргучту суу колуңуз менен кармабаңыз.
- Электр шнурун түрүү мезгилинде шнурду колуңуз менен бир аз тосуп туруңуз, сайгычы астанага урулганына жол бербейсиз.
- Шаймандын аба алуучу же чыгуучу тешиктерин ар кыл буюмдар менен тосууга тыюу салынат.
- Шаймандын ар кыл тешиги тосулуп турган болсо шайманды иштетүүгө тыюу салынат.

КЫРГЫЗ

- Губка сыяктуу чыпкасында (21) нормалдуу аба алууга тоскоолдук кылган чаң же башка таштандылар толбогонун текшерип туруңуз. Губка сыяктуу чыпкасын мезгилдүү түрдө тазалап туруңуз.
- Чачыңыз, кийимдердин асылып турган элементтери, бармагыңыз же башка дене муундарыңыз чаң соргучтун аба алуучу тешиктин же айланып турган турбошетканын жанында болбогонун байкап туруңуз.
- Ар дайым чаң соргучту биринчиден иштетүү/ өчүрүү баскычы аркылуу өчүрүп, андан кийин гана кубаттуучу сайгычын розеткадан чыгарыңыз.
- Чаң менен таштанды үчүн контейнерди чечүүнүн алдында чаң соргучту өчүрүңүз.
- Тепкич айтчасын жыйнаганда өзгөчө көңүл буруңуз.
- Чаң соргучту эриткич жана бензин катары бат жалындап кетүүчү суюктуктарды жыйноого, ал суюктуктар сактоо жайында иштетүүгө тыюу салынат.
- Сууну же башка суюктуктарды, күйүп же түтөп турган тамекилерди, күкүрттөрдү, өчө элек күлдү жана штукатурка, бетон, ун же күл аркылуу заттардын майда дисперстик чаңын чаң соргучтун жардамы менен жыйноого тыюу салынат.
- Эгерде:
 - чаң менен таштанды үчүн контейнери орнотулбаган болсо;
 - чаң менен таштанды үчүн контейнердин ичине суу куюлбаган болсо;
 - контейнердин ичине чыпкалары (20, 21, 24) орнотулбаган болсо;
 - чыгуучу чыпкасы (13) орнотулбаган болсо чаң соргучту иштетүүгө тыду салынат
- Шайманды өз алдынча оңдогонго тыюу салынат. Шайманды өз алдынча ажыратпай, ар кыл бузулуулар пайда болгон же шайман кулап түшкөн учурларда аны розеткадан суруп, кепилдик талонундагы же www.vitek.ru сайтындагы тизмесине кирген автордоштурулган (ыйгарым укуктуу) тейлөө борборуна кайрылыңыз.
- Айлана чөйрөнү сактоо максатында шаймандын кызмат мөөнөтү бүткөндөн кийин аны турмуштук калдыктары менен чогуу ыргытпай, утилизациялоо үчүн адистештирилген пунктуна тапшырыңыз.
- Шайманды балдар жана жөндөмдүүлүгү төмөн болгон адамдар жетпеген жеринде сактаңыз

АСПАП ТУРМУШ-ТИРИЧИЛИК КОЛДОНУУГА ГАНА АРНАЛГАН

КОЛДОНМОНУ ЖЕТКИЛИКТҮҮ ЖЕРДЕ САКТАҢЫЗ

КООПСУЗДУК ЧАРАЛАРЫ

- Өтө ысык беттердин тикеден-тик жакынчылыгында, күл өчүргүчтөрдүн жанында, андан тышкары бат жалындап кетүүчү суюктуктарды сактоо жайларында чаң соргучту иштетпеңиз.
- Шайманды колдонуудан мурун чыпкаларынын бузулуусуна жол бербөө үчүн астанадан учтуу заттарды алып салыңыз.
- Шайманды иштетип турган мезгилде соруунун күчү тез азайып калса, аны токтоосуз өчүрүп, телескоптук түтүкчөсүнө же ийилчээк түтүкчөсүнө эч нерсе тыгылып калбаганын текшерип алыңыз. Чаң соргучту өчүрүп, электр тармагынан ажыратып - түтүкчөлөрүн бошотуп, андан кийин гана иштетүүнү улантсаңыз болот.

ЧАҢ СОРГУЧТУ КУРАШТЫРУУ

Чаң соргучту толугу менен таңактан чыгарып, бузулуулары жок болгонун текшерип алыңыз.

Шайманды иштетүүнүн алдында иштөө чыңалуусу электр тармагындагы чыңалуусуна ылайык болгонун текшерипиз. Насадка щеткаларын алмаштырганда жана шаймандын тейлөө убагында чаң соргучту ар дайым өчүрүп, кубаттуучу сайгычын электр розеткасынан ажыратыңыз.

Чаң менен таштанды үчүн контейнерди суу менен толтуруу

- Туткасынан (5) кармап, контейнердин бекитүүчү баскычын (4) басып, контейнерди чаң соргучтун ичинен чыгарып алыңыз (сүрөт 1).
 - Илгичтерин (25) ачып, контейнердин капкагын (19) чечиңиз.
 - Контейнердин асты жагын (26) МАХ белгисине чейин суу менен толтуруңуз.
- Эскертүү:** Суунун керектүү көлөмү 600 мл жакын.

- Капкакты (19) контейнердин асты жагынын (26) үстүнө орнотуп, илгичтерин (25) бекитиңиз.
- Чаң менен таштанды үчүн контейнерди ордуна коюңуз, контейнер чаң соргучтун корпусунун ичинде бекитилип калганын текшериниз.

Ийилчээк түтүкчөсүн туташтыруу жана чечүү (сүрөт 2)

- Ийилчээк түтүкчөнүн учун (8) аба алуучу тешигине (6) киргизиңиз. Ийилчээк түтүкчө туура туташтырылганын белгилеген тырс этүүсүнө чейин аны киргизип туруңуз.
- Ийилчээк түтүкчөсүн чечүү үчүн бекитмелерин (7) басып, түтүкчөнү чечиңиз.

Телескоптук түтүкчө менен насадкаларды туташтыруу (сүрөт 3, 4)

- Телескоптук узарткыч түтүкчөсүн (11) ийилчээк түтүкчөсүнүн туткасына (10) туташтырыңыз.
- Телескоптук түтүкчөнүн ылдый жагын бекитмесин алдын ала басып керектүү узундугуна чыгарыңыз.
- Керектүү насадкасын: астана/килем үчүн щеткасын (12), кичи щеткасын (15), жылчык насадкасын (16), эмеректин капталышын тазалоо үчүн насадкасын (17) же турбощеткасын (18) таңдап телескоптук узарткыч түтүкчөсүнө (11) туташтырыңыз.

Астана/килем үчүн щетка (12) (сүрөт 5, 6)

Щёткадагы которгучун керектүү абалына (жыйналуучу беттин түрүнө карата) коюңуз.

Кичи щеткасы (15)

Щётка эмеректин үстүндөгү чанды чогултуу үчүн арналган, щёткадагы түгү эмеректин жылмаланган беттерин чийилип бузулуусуна жол бербейт.

Жылчык насадкасы (16)

Насадка радиаторлорду, жарыктарды, бурчтарды же дивандын жаздыктарынын арасын тазалоо үчүн арналган.

Эмеректин капталышын тазалоо үчүн насадкасы (17)

Насадка эмеректин кездеме капталышын тазалоо үчүн арналган.

Турбощетканы (18)

Турбощетканы (18) астананы жыйноо, узун жана кыска түгү бар килемдерди тазалоо үчүн колдонсоңуз болот, ал килемдерден жаныбарлардын жүнүн тазалоого эң жакшы ылайыкташтырылган. Каттуу кылдары бар цилиндр түрүндөгү щетка аба агымынын таасиринен айланып, анын кылдары килемдин түгүнөн жаныбарлардын жүнүн эффективдүү «тарап» чыгарып, таштандыларды «шыпырып» чыгат.

Эскертүү: щетка аланганынан килемдин бузулуусуна жол бербөө үчүн узун чачы жана 15 миллиметрден узун түгү бар килемди турбощетка менен тазалоого тыюу салынат. Турбощетканы электр шнуурлардын үстүнөн өткөзбөңүз, жыйнап бүткөндөн кийин милдеттүү түрдө чаң соргучту токтоосуз өчүрүңүз.

КОЛДОНУУ ЭРЕЖЕЛЕРИ

Көңүл буруңуз!

Суу чыпкасы бар чаң соргуч имараттарды кургак жыйнаганына гана арналган, сууну же ар кыл башка суюктуктарды чаң соргуч менен жыйноого тыюу салынат.

Иштетүүнүн алдында электр шнурун керектүү узундугуна тартып чыгарып, кубаттуучу сайгычын электр розеткасына сайыңыз. Электр шнурундагы сары белгиси шнурудун максималдуу узундугун белгилейт. Электр шнурун кызыл белгисинен ары тартууга тыюу салынат.

Көңүл буруңуз!

Чаң соргучту ар дайым суу менен толтурулган, чыпкалары (20, 21, 24) орнотулган чаң менен таштанды үчүн контейнери орнотулганда гана иштетиңиз. Чыпкалары туура орнотулганын ар дайым текшериниз

- Чаң соргучту иштетүү үчүн иштетүү/өчүрүү баскычын (3) басыңыз.
- Иштетүү убагында соруу кубаттуулугун жөндөгүчү (2) аркылуу жөнгө салсаңыз болот.
- Имаратты тазалап бүткөндөн кийин иштетүү/өчүрүү баскычын (3) басып, кубаттуучу сайгычын электр розеткасынан ажыратыңыз.

КЫРГЫЗ

- Электр шнурун түрүп жыйноо үчүн шнурун түрүү баскычын (1) басып, түрүлүп турган шнуру чалынып бузулбоо үчүн аны колуңуз менен тосуу туруңуз.
- Килемдер жана жумшак эмеректи так кетиргичтер жана атайын жуучу каражаттары менен тазалагандан кийин калган көбүктү чаң соргуч менен контейнерине атайын жуучу чаң соргучтар үчүн көбүктү нейтрализациялоо каражатты кошкондон кийин гана жыйнасаңыз болот. Өндүрүүчү фирманын көрсөтмөсүнө жараша дозасын сактаңыз.

ТЕЙЛӨӨ

- Контейнердеги (19) суусу кир болгондо (ошондо соруу кубаттуулугу төмөндөп кетүү мүмкүн) аны төгүү зарыл, имаратты жыйноону улантуу үчүн контейнерге таза сууну куюу зарыл, бул процедурасы «Чаң менен таштанды үчүн контейнерди тазалоо» бөлүктө каралган.

Эскертүү: Чаң соргучту ар иштеткенден кийин контейнердеги кир сууну төгүп, чаң менен таштанды үчүн контейнерди жууңуз.

- Чаң менен таштанды үчүн контейнерди чечүүнүн алдында биринчиден чаң соргучту өчүргүчү (3) аркылуу өчүрүп, андан соң кубаттуучу сайгычын розеткасынан ажыратуу зарыл.

Чаң менен таштанды үчүн контейнерди тазалоо

- Туткасын (5) кармап, контейнердин бекитме баскычын басып (4) контейнерди чаң соргучтун ичинен чыгарыңыз (сүрөт 1).
- Илгичтерин (25) ачып, контейнердин капкагын (19) чечиңиз.
- Контейнердин асты жагынан (26) кир сууну төгүп, аны чайкап алыңыз.
- Контейнердин асты жагын (26) МАХ белгисине чейин суу менен толтуруңуз.

Эскертүү: Суунун керектүү көлөмү 600 мл жакын.

- Капкакты (19) контейнердин асты жагынан (26) үстүнө орнотуп, илгичтерин (25) бекитиңиз.
- Чаң менен таштанды үчүн контейнерди ордуна коюуңуз, контейнер чаң соргучтун корпусунун ичинде бекитилип калганын текшериниз.
- Чаң соргучту иштетип, имарат жыйнаганды улантыңыз.

Аба алуу чыпкаларын тазалоо (сүрөт 1, 7)

HEPA-чыпканын (20) жана чыпкалардын (21, 24) тазалыгын сактаңыз, анткени ал чаң соргучтун эффективдүүлүгүнө байланыштуу; чыпкаларын бир жылда алты жолудан кем эмес, өтө булганса – андан да жышыраак тазалап туруңуз. HEPAчыпкасын (20) зарылдыгына карата алмаштырыңыз.

- Туткасын (5) кармап, контейнердин бекитме баскычын басып (4) контейнерди чаң соргучтун ичинен чыгарыңыз (сүрөт 1).
- Илгичтерин (25) ачып, контейнердин капкагын (19) чечиңиз.
- Бекитмесин (22) басып, чыпка кармагычын (23) чыпкасы (24) менен, губка сыяктуу чыпкасын (21), HEPA-чыпкасын (20) чыгарып, аларды жылуу суунун астында жууңуз (сүрөт 7).
- Чыпкаларын идиш жуучу аспабында жуубаңыз.
- Чыпкаларын кургатып алыңыз. Чыпкаларды кургатуу үчүн фенди колдонууга тыюу салынат.
- Чыпкаларын кайрадан орнотуңуз. Чыпкалары туура орнотулганын текшериниз.
- Капкакты (19) контейнердин асты жагынан (26) үстүнө орнотуп, илгичтерин (25) бекитиңиз.
- Чаң менен таштанды үчүн контейнерди ордуна коюуңуз, контейнер чаң соргучтун корпусунун ичинде бекитилип калганын текшериниз.
- XCross чыпкасын (28) орнотуу (алмаштыруу) жана тазалоо ошол эле ыраатуулугунда өткөзүлөт.

Чаң соргучтун корпусу

- Чаң соргучтун корпусун бир аз нымдуу чүпүрөк менен сүртүңүз.
- Чаң соргучтун ичине суу куюлганына жол бербейиз.
- Чаң соргучтун үстүн тазалоо үчүн эриткичтерди жана абразивдүү тазалоо каражаттарды колдонууга тыюу салынат.

Сактоо

- Чаң соргучту балдардын колу жетпеген кургак салкын жерде сактаңыз.
- Иштетүүнүн арасындагы тыныгууларда же чаң соргучту сактаганда щетканын «коюу» жайын (27) колдонуңуз.

Көңүл буруңуз: Чаң соргучту сактоого алып салуунун алдында ар дайым контейнерден кир сууну төгүп, чаң менен таштандылар үчүн контейнерди жууп, чыпкаларын (20, 21, 24) жууп кургатыңыз.

Жабдыктын жыйынтыгы

1. Чаң топтогуч (чыпкалары жана чаң менен таштандылар үчүн контейнери орнотулган) – 1 даана.
2. Ийилчээк түтүкчө - 1 даана.
3. Астана/килем үчүн щёткасы – 1 даана.
4. Жылчык насадкасы - 1 даана.
5. Эмерек капталышын тазалоо үчүн насадкасы - 1 даана.
6. Турбошетканы – 1 даана.
7. Телескоптук түтүкчө 1 даана.
8. Чаң үчүн щетка - 1 даана.
9. Колдонмо- 1 даана.
10. XCross чыпкасы – 1 даана.

ТЕХНИКАЛЫК МҮНӨЗДӨМӨСҮ

Кубаттандыруу чыңалуусу: 220240 В ~ 50 Гц
Максималдуу иштетүү кубаттуулугу: 1800 Вт
Соруунун кубаттуулугу: 400 Вт
Чаң топтогучтун көлөмү: 3,5 л
Суу үчүн идиштин көлөмү: 0,6 л

Өңдүрүүчү шаймандардын дизайнин жана техникалык мүнөздөмөлөрүн алдын ала билдирбей өзгөртүү укугун сактайт.

Шаймандын кызмат мөөнөтү 5 жылдан кем эмес

Кепилдик

Кепилдик берүү шарттары тууралуу толук маалыматтар буюмду саткан сатуучудан алууга болот. Кепилдик шарттарына ылайык талап кылып сатылган товарга чек же дүмүрчөктү көрсөтүү керек.

EAC

GB

A production date of the item is indicated in the serial number on the technical data plate. A serial number is an eleven-unit number, with the first four figures indicating the production date. For example, serial number 0606xxxxxx means that the item was manufactured in June (the sixth month) 2006.

RUS

Дата производства изделия указана в серийном номере на табличке с техническими данными. Серийный номер представляет собой одиннадцатизначное число, первые четыре цифры которого обозначают дату производства. Например, серийный номер 0606xxxxxx означает, что изделие было произведено в июне (шестой месяц) 2006 года.

KZ

Бұйымның шығарылған мерзімі техникалық деректері бар кестедегі сериялық нөмірде көрсетілген. Сериялық нөмір он бір саннан тұрады, оның бірінші төрт саны шығару мерзімін білдіреді. Мысалы, сериялық нөмір 0606xxxxxx болса, бұл бұйым 2006 жылдың маусым айында (алтыншы ай) жасалғанын білдіреді.

UA

Дата виробництва виробу вказана в серійному номері на табличці з технічними даними. Серійний номер представляє собою одинадцятизначне число, перші чотири цифри якого означають дату виробництва. Наприклад, серійний номер 0606xxxxxx означає, що виріб був виготовлений в червні (шостий місяць) 2006 року.

KG

Буюм иштеп чыгарылган датасы сериялык номурунда техникалык маалыматтар жадыбалында көрсөтүлгөн. Сериялык номуру он бир орундуу сан болот, анын биринчи төрт саны өндүрүш датасын көрсөтөт. Мисалы, сериялык номуру 0606xxxxxx болгон буюм 2006 жылдын июнунда (алтынчы айында) өндүрүлгөн.



ЗАПРЕЩЕНО УТИЛИЗИРОВАТЬ
С БЫТОВЫМ МУСОРОМ.
ОБРАТИТЕСЬ НА СООТВЕТСТВУЮЩИЙ
ПУНКТ ПЕРЕРАБОТКИ ЭЛЕКТРИЧЕСКОГО
И ЭЛЕКТРОННОГО ОБОРУДОВАНИЯ.