

Avanta



**Инструкция по монтажу и эксплуатации душевых
кабин торговой марки "Аванта".**

Модель 102/2, 112/2, 132/2, 122/2 L&R

Комплектация:

Внимание!!! При покупке данного изделия обязательно проверьте комплектацию согласно нижеследующего перечня:

№	Наименование	Количество
1.	Поддон, 1 отверстие	1 шт.
2.	Каркас	1 шт.
3.	Спойлер	1 шт.
4.	Комплект для сбора поддона	1 кмп.
5.	Алюминиевые дуги	2 шт.
6.	Комплект стекол:	1 кмп.
	- стекла неподвижные	2 шт.
	-стекла подвижные	2 шт.
	-алюминиевые вертикальные профили	2 шт.
	-комплект роликов	1 кмп.
	-комплект уплотнителей и магнитов	1 кмп.
	- парные ручки	2 шт.

Двери с роликовым механизмом и силиконовым уплотнителем

Тип модели и размер:

102/2 – 80x80 см

112/2– 90x90 см

132/2– 100x100 см

122/2 L&R– 120x80 см

Особые характеристики:

- толщина стекла 4 мм

- внутренняя высота поддона 25см

- сифон слива

Меры предосторожности:

1. Установка гидромассажной кабины должна производиться специализированным сервисным центром
2. Уровень канализации не должен превышать 30 мм от пола до центра канализационной трубы.
3. Максимальная нагрузка на поддон 180 кг.

Общая информация.

Уважаемый покупатель! Приобретенное Вами оборудование произведено в соответствии с современными европейскими техническими стандартами, отвечает строительным и санитарным нормам и адаптировано для эксплуатации в странах СНГ. Внимательно прочитайте это руководство по установке и эксплуатации. Оно содержит важную информацию для безопасного монтажа, использования и обслуживания.

1. Это оборудование предназначено для непрофессионального использования внутри помещений.
2. Элементы упаковки (пластиковые пакеты, металлические скрепки) могут быть потенциально опасны для детей, поэтому выбросьте упаковку сразу же после установки кабины или уберите в недоступное место.
3. Убедитесь в том, что Ваша кабина не повреждена и полностью укомплектована.
4. Сборка должна производиться квалифицированными специалистами, имеющими необходимые лицензии на производство работ такого рода. Неправильная установка может принести вред людям, животным или Вашей собственности. В этом случае производитель снимает с себя всякую ответственность.
13. Необходимо хранить это описание вместе с гарантийным сертификатом, поскольку без них гарантия недействительна.
14. Дети должны сопровождаться взрослыми во время пользования кабиной.

Уход за изделием.

1. Во избежание деформаций и других побочных явлений температура используемой воды не должна превышать 60 град. Цельсия.
2. Проводите дезинфекцию во избежание размножения болезнетворных бактерий после каждого третьего-четвертого использования изделия. Не используйте средства, содержащие кислоту, растворители и другие разъедающие и способные повредить акриловую поверхность средства.
3. Категорически запрещается использование соды и других абразивных препаратов.
4. Протирать изделие возможно только мягкими и предназначенными для этого изделиями.
5. Транспортировку изделия можно осуществлять всеми видами транспортных средств.
6. Не храните изделие рядом с легковоспламеняющимися предметами, а также кислотами и растворителями.

Этапы установки.

Чтобы помочь Вам правильно, быстро и безопасно установить кабину, мы разделили процесс установки на несколько этапов. Следуйте им, и Вы достигнете желаемого результата.

Этап 1.

Выравнивание поддона (донного резервуара).

Установите панель с поддоном на подходящее место и отрегулируйте положение ножками. С помощью уровня проверьте горизонтальность поддона, после чего затяните гайки на винтах.

Внимание! Следует проверить и горизонтальность, и вертикальность поверхностей панели.

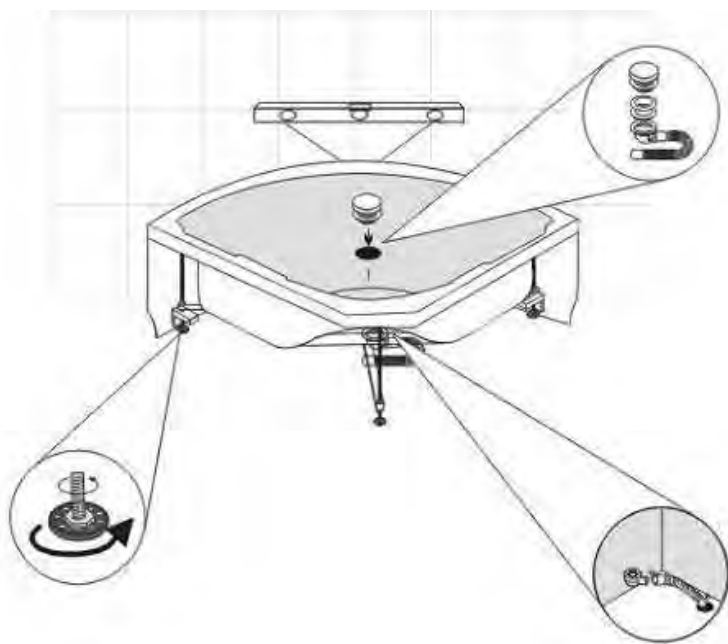
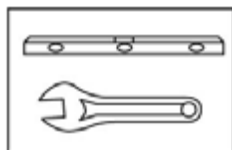

Этап 2.

Сборка каркаса стеклянных панелей.

Соедините верхнюю и нижнюю дуги с правой и левой стеклянными фиксированными панелями с помощью шурупов-саморезов, чтобы они образовали каркас-рамку. Как показано на рисунке, по бокам стеклянных панелей установите уплотнитель. Соедините конструкцию с вертикальными алюминиевыми профилями. Установите ролики на дверцах таким образом, чтобы они свободно перемещались по направляющим, закрепите винты на роликах, установите ограничители хода стекол в дугах. Прикрутите дверные ручки. Вставьте уплотнитель в боковые профили для достижения наилучшей герметизации. Собранный каркас установите на поддон и закрепите. Стекла закрепите к стене, как показано на рисунке.

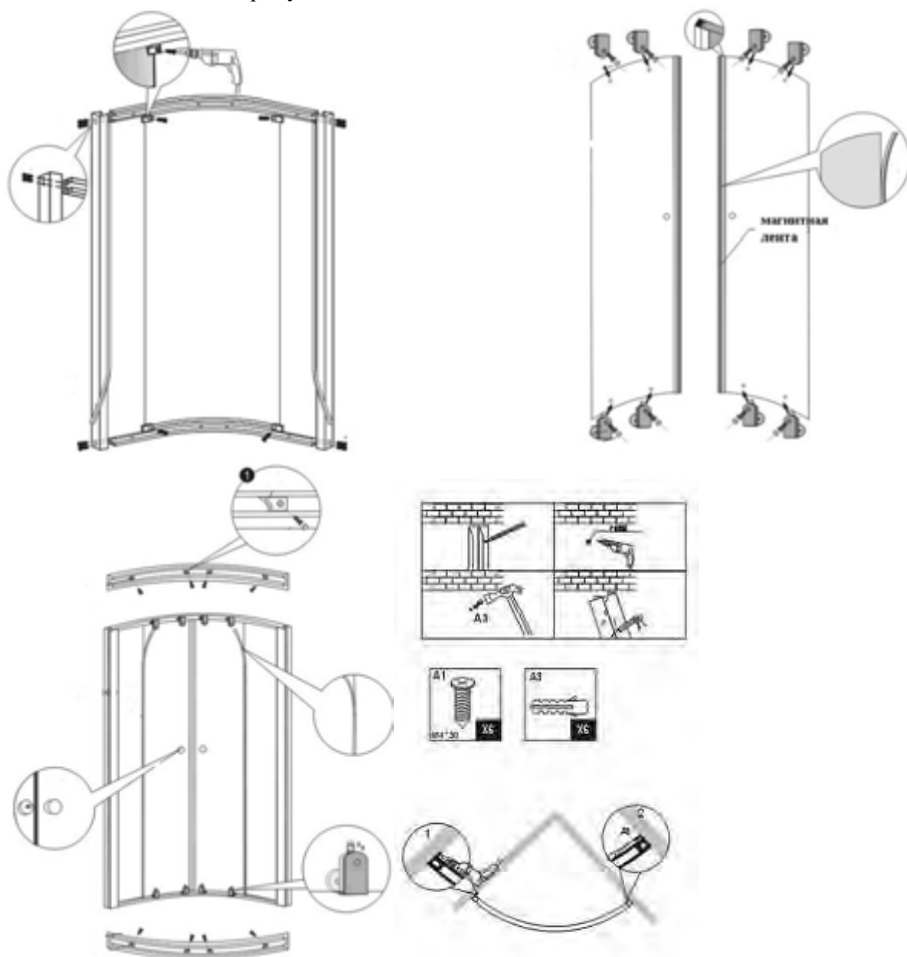

ГАРАНТИЙНЫЙ ТАЛОН

Наименование _____

Адрес магазина

Подпись продавца _____ М. П

Дата продажи _____

Подтверждаю получение исправного изделия, с условиями
гарантии ознакомлен(а)

подпись покупателя

Организация (специалист), осуществляющая установку

Тел.: _____

Дата установки _____

Получить информацию о сервисных центрах вы можете у продавца

The logo for Avanta, featuring the word "Avanta" in a stylized blue font with a light blue shadow effect.

6