

GRAPHITE

- PL** SZLIFIERKA DO GIPSU
- GB** DRYWALL SANDER
- DE** GIPSSCHLEIFER
- RU** МАШИНА ШЛИФОВАЛЬНАЯ ДЛЯ СТЕН И ПОТОЛКОВ
- UA** ШЛИФМАШИНКА ПО ГИПСУ
- HU** FALCSISZOLÓ
- RO** POLIZOR PENTRU PERETI GHIPS-CARTON
- CZ** BRUSKA NA SÁDRU
- SK** BRÚSKA NA SADRU
- SI** BRUSILNIK ZA GIPS
- LT** ŠLIFUOKLIS GIPSUI
- LV** SLĪPMAŠĪNA SIENU UN GRIESTU SLĪPŠANAI
- EE** KIPSILIHVIJA
- BG** ШЛАЙФМАШИНА ЗА ГИПС
- HR** BRUSILICA ZA GIPS
- SR** BRUSILICA ZA GIPS
- GR** ΛΕΙΑΝΤΗΡΑΣ ΓΙΑ ΤΟΙΧΟΥΣ ΚΑΙ ΤΑΒΑΝΙΑ
- ES** AMOLADORA PARA YESO
- IT** LEVIGATRICE PER CARTONGESSO

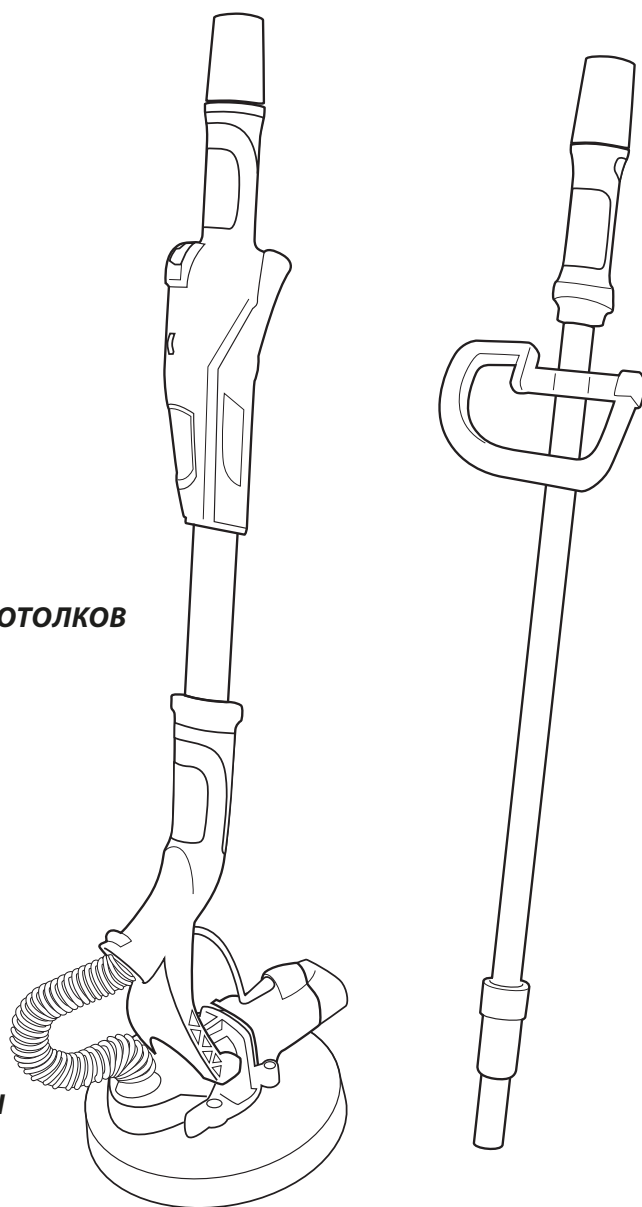

59G261



Ⓟ	<i>INSTRUKCJA OBSŁUGI</i>	6
Ⓤ	<i>INSTRUCTION MANUAL</i>	13
Ⓓ	<i>BETRIEBSANLEITUNG</i>	18
Ⓡ	<i>РУКОВОДСТВО ПО ЭКСПЛУАТАЦИИ</i>	23
Ⓤ	<i>ІНСТРУКЦІЯ З ЕКСПЛУАТАЦІЇ</i>	29
Ⓜ	<i>HASZNÁLATI UTASÍTÁS</i>	34
Ⓡ	<i>ISTRUCIUNI DE DESERVIRE</i>	39
Ⓒ	<i>INSTRUKCE K OBSLUZE</i>	44
Ⓢ	<i>NÁVOD NA OBSLUHU</i>	49
Ⓢ	<i>NAVODILA ZA UPORABO</i>	54
Ⓛ	<i>APĀRŅĀVIMO INSTRUKCIJA</i>	59
Ⓛ	<i>LIETOŠANAS INSTRUKCIJA</i>	64
Ⓔ	<i>KASUTUSJUHEND</i>	69
Ⓡ	<i>ІНСТРУКЦІЯ ЗА ОБСЛУЖВАНЕ</i>	74
Ⓜ	<i>UPUTE ZA UPOTREBU</i>	79
Ⓢ	<i>UPUTSTVO ZA UPOTREBU</i>	84
Ⓒ	<i>ΟΔΗΓΙΕΣ ΧΡΗΣΗΣ</i>	89
Ⓔ	<i>INSTRUCCIONES DE USO</i>	94
Ⓡ	<i>MANUALE PER L'USO</i>	99

GRAPHITE

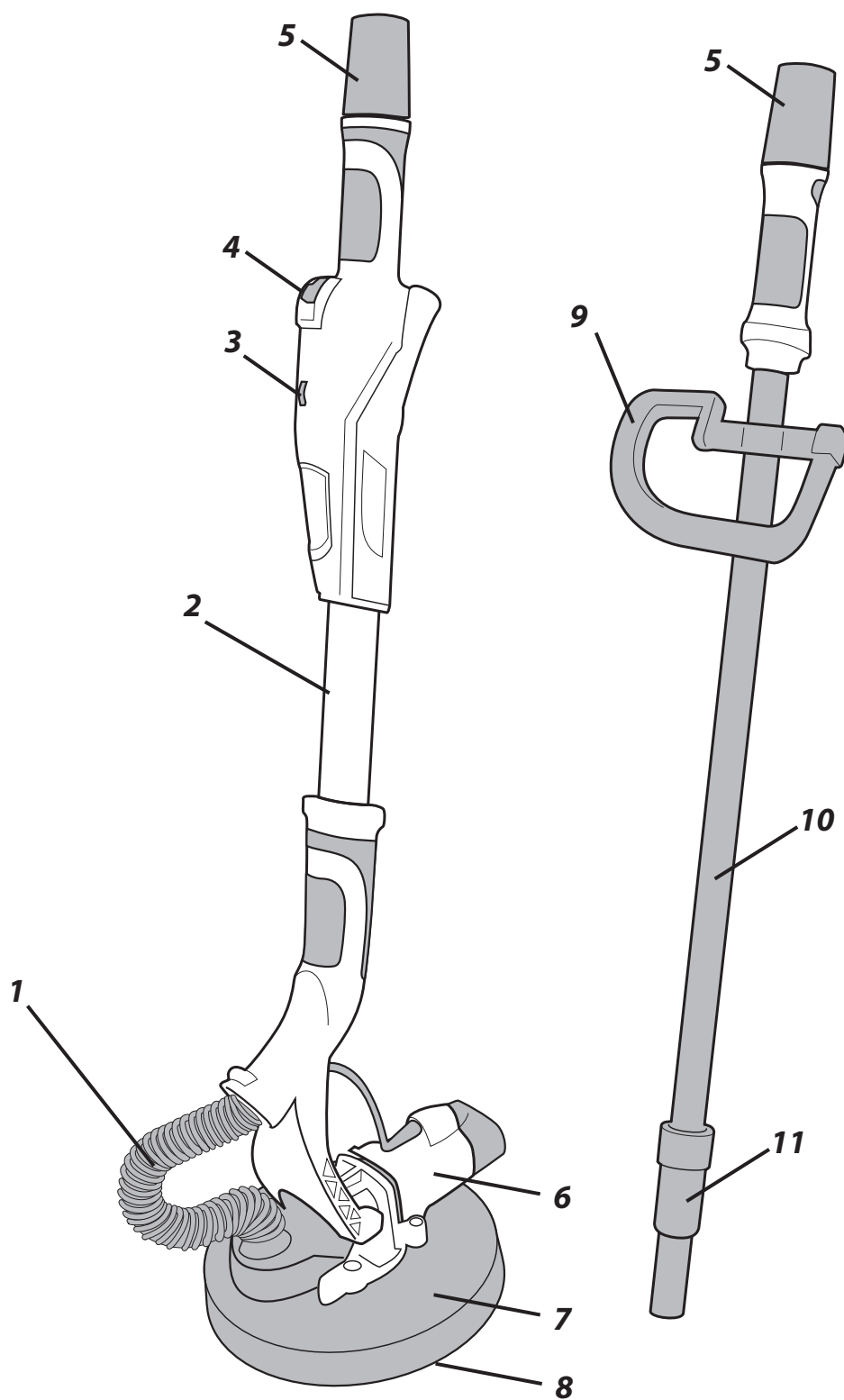

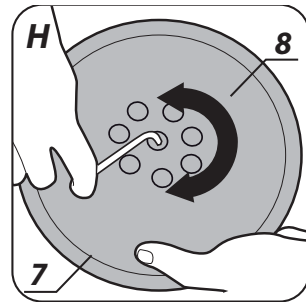
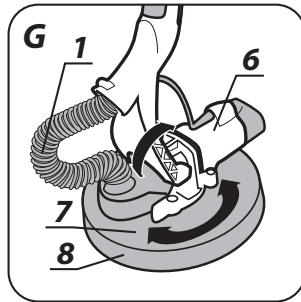
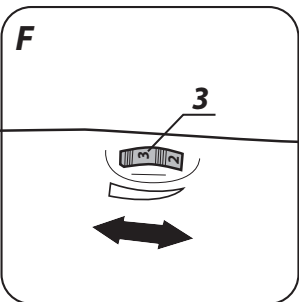
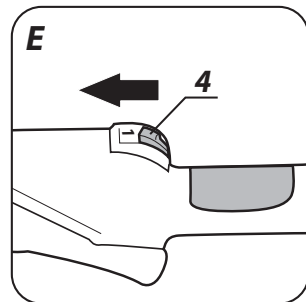
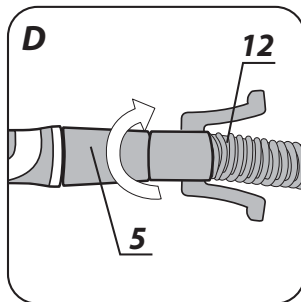
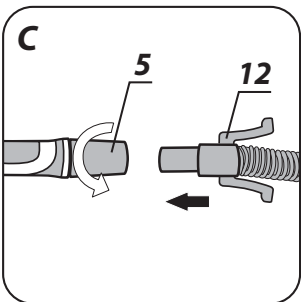
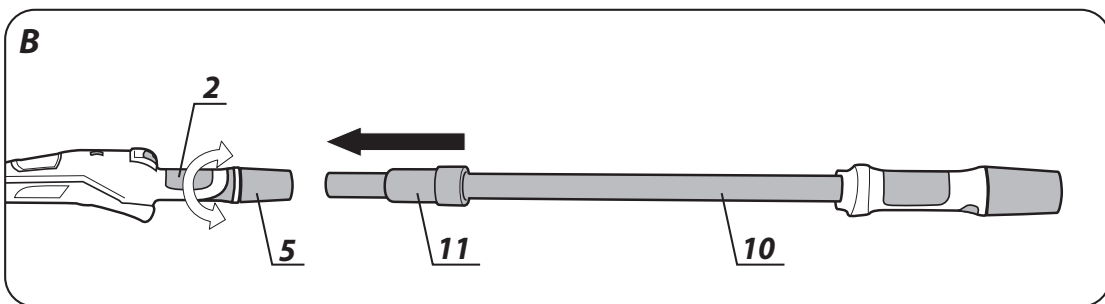
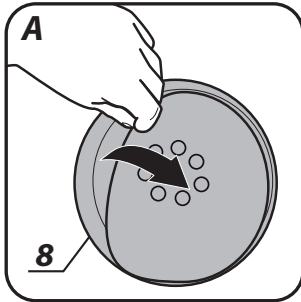

SZLIFIERKA DO GIPSU 59G261

UWAGA: PRZED PRZYSTĄPIENIEM DO UŻYTKOWANIA ELEKTRONARZĘDZIA NALEŻY UWAŻNIE PRZECZYTAĆ NINIEJSZĄ INSTRUKCJĘ I ZACHOWAĆ JĄ DO DALSZEGO WYKORZYSTANIA.

SZCZEGÓŁOWE PRZEPISY BEZPIECZEŃSTWA

- Przed podłączeniem szlifierki do sieci zawsze należy upewnić się czy napięcie sieci jest zgodne z napięciem podanym na tabliczce znamionowej urządzenia.
- Szlifierkę do gipsu wolno podłączać tylko do instalacji elektrycznej wyposażonej w zabezpieczenie różnicowo prądowe, które przerwie zasilanie, jeżeli prąd upływu przekroczy 30mA w czasie krótszym niż 30ms.
- Do szlifierki należy podłączyć instalację odciągającą pył.
- Przed włączeniem szlifierki należy upewnić się czy papier ścierny jest umocowany pewnie do tarczy roboczej i czy nie dotyka do materiału, który ma być obrabiany.
- W czasie pracy należy pewnie trzymać szlifierkę.
- Nie wolno dotykać części szlifierki, które są w ruchu.
- Należy stosować przeciwpyłową maskę ochronną oraz przylegające do twarzy okulary ochronne. Pył powstający podczas szlifowania powierzchni gipsowych jest szkodliwy dla zdrowia.
- Osoby postronne nie powinny wchodzić do pomieszczenia, w którym za pomocą szlifierki szlifowany jest gips. Nie powinno się również w takim pomieszczeniu jeść lub pić.
- Szlifierką nie wolno pracować na mokro.
- Przewód zasilający urządzenia zawsze należy trzymać z dala od ruchomych części szlifierki.
- Jeśli przewód zasilający podczas pracy uszkodzi się, odłącz bezzwłocznie zasilanie. **NIE DOTYKAĆ PRZEWODU PRZED ODŁĄCZENIEM ZASILANIA.**
- **OSTRZEŻENIE.** Po wyłączeniu silnika tarcza robocza jeszcze się obraca.
- Utrzymuj rozciągnięty przewód zasilający z dala od tarczy roboczej.
- Nie pozwalaj obsługiwać szlifierki dzieciom oraz osobom nie zapoznanym z instrukcją obsługi.
- **PAMIĘTAJ.** Operator lub użytkownik jest odpowiedzialny za wypadki lub występujące zagrożenia wobec innych osób lub otoczenia.
- Wyciągnij wtyczkę z gniazda sieciowego:
 - za każdym razem gdy odchodzisz od urządzenia;
 - przed sprawdzeniem, czyszczeniem lub naprawą urządzenia;
- Naprawy szlifierki powinny dokonywać tylko osoby uprawnione.
- Należy stosować tylko zalecane przez wytwórcę części zamienne.

KONSERWACJA I PRZECHOWYWANIE

- Utrzymywać w należyłym stanie wszystkie podzespoły, aby być pewnym, że szlifierka będzie bezpiecznie pracować.
- Wymieniać w celu zachowania bezpieczeństwa zużyte lub uszkodzone części.
- Chronić szlifierkę przed wilgocią.
- Przechowywać poza zasięgiem dzieci.
- Stosować papier ścierny właściwego typu.

UWAGA! Urządzenie służy do pracy wewnątrz pomieszczeń.

Mimo zastosowania konstrukcji bezpiecznej z samego założenia, stosowania środków zabezpieczających i dodatkowych środków ochronnych, zawsze istnieje ryzyko szcążtkowe doznania urazów podczas pracy.

Objaśnienie zastosowanych piktogramów

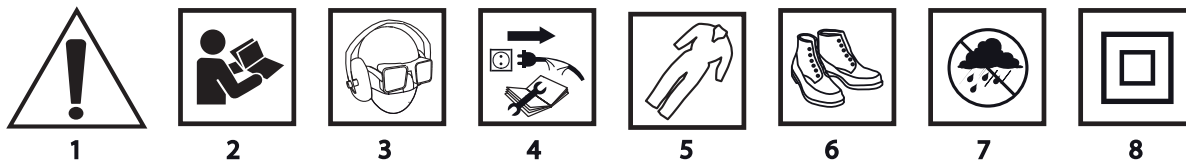

1. Uwaga zachowaj szczególne środki ostrożności
2. Przeczytaj instrukcję obsługi, przestrzegaj ostrzeżeń i warunków bezpieczeństwa w niej zawartych!
3. Używaj środki ochrony osobistej (gogle ochronne, ochronniki słuchu, maskę przeciwpyłową)
4. Odłącz przewód zasilający przed rozpoczęciem czynności obsługowych lub naprawczych.
5. Używaj odzieży ochronnej
6. Używaj obuwia ochronnego
7. Chroń przed wilgocią
8. Klasa druga ochronności

BUDOWA I ZASTOSOWANIE

Szlifierka wysięgnikowa do gipsu jest ręcznym elektronarzędziem napędzanym za pomocą jednofazowego silnika komutatorowego. Szlifierka przeznaczona jest do powierzchniowego szlifowania wykańczającego na sucho ścian, sufitów oraz innych powierzchni pokrytych gładzią szpachlową. Uchylna w dwóch płaszczyznach głowica szlifierki doskonale przylega do dowolnej powierzchni sufitu czy ściany. Dzięki wysięgnikowi można prowadzić pracę bez konieczności stosowania drabiny. Konstrukcja szlifierki posiada system umożliwiający podłączenie jej do zewnętrznego układu odciągającego pył, który musi być podłączony podczas pracy. Obszary jej użytkowania to wykonawstwo prac remontowo – budowlanych oraz wszelkich prac z zakresu samodzielnej działalności amatorskiej (majsterkowanie).

 **Szlifierkę należy użytkować jedynie z podłączoną instalacją odciągającą pył np. odkurzaczem przemysłowym przystosowanym do odciągania pyłu gipsowego.**





OPIS STRON GRAFICZNYCH

Poniższa numeracja odnosi się do elementów urządzenia przedstawionych na stronach graficznych niniejszej instrukcji.

1. Przewód odpylający
2. Wysięgnik
3. Pokrętło regulacji prędkości obrotowej
4. Włącznik
5. Nakrętka zaciskowa
6. Silnik
7. Osłona tarczy roboczej
8. Tarcza robocza
9. Rękojeść dodatkowa
10. Przedłużka wysięgnika
11. Tuleja redukcyjna
12. Wąż ssący

* Mogą występować różnice między rysunkiem a wyrobem.

OPIS UŻYTYCH ZNAKÓW GRAFICZNYCH

-  UWAGA
-  OSTRZEŻENIE
-  MONTAŻ/USTAWIENIA
-  INFORMACJA

WYPOSAŻENIE I AKCESORIA

1. Przedłużka wsięgnika - 1 szt.
2. Tuleje redukcyjne - 3 szt.
3. Wąż ssący 1,2 m po rozciągnięciu 4 m - 1 szt.
4. Pas naramienny - 1 szt.
5. Papier ścierny (różna gradacja) - 14 szt.
6. Wkrętak - 1 szt.
7. Klucz sześciokątny - 1 szt.
8. Torba transportowa - 1 szt.

PRZYGOTOWANIE DO PRACY

MOCOWANIE PAPIERU ŚCIERNEGO



- Szlifierka posiada tarczę roboczą z tzw. rzepem, co pozwala na łatwą i szybką wymianę papieru ściernego.
- Zbliżyć papier ścierny do tarczy roboczej (8) tak, aby jego otwory pokrywały się z otworami w tarczy roboczej szlifierki i docisnąć, co zapewni skuteczne odprowadzanie pyłu.
 - Aby zdjąć papier ścierny należy odchylić go z jednej strony, a następnie pociągnąć (rys. A).



Należy stosować perforowany papier ścierny, aby pył mógł docierać poprzez otwory w tarczy roboczej do instalacji odprowadzającej pył. Przed każdorazową zmianą papieru ściernego należy oczyścić tarczę roboczą usuwając z niej kurz i wszelkie zanieczyszczenia za pomocą np. szczotki lub pędzelka.

PRZEDŁUŻANIE WYSIĘGNIKA



- Szlifierka do gipsu może być użytkowana z krótkim wsięgnikiem do pracy przy szlifowaniu np. ścian lub z wykorzystaniem przedłużki wsięgnika zwiększającej zasięg podczas szlifowania np. sufitów.
- Poluzować nakrętkę blokującą (5) wsięgnika (2).
 - Umieścić przedłużkę wsięgnikową (10) w rurze wsięgnika (2), wsunąć tuleję redukcyjną (11) w mocowanie nakrętki zaciskowej (5), ustawić pożądaną długość i dokręcić nakrętkę zaciskową (5) (rys. B).

ODPROWDZANIE PYŁU



- Zamocować wąż ssący (12) do końcówki wsięgnika (2) lub przedłużki wsięgnikowej (10).
- Poluzować nakrętkę zaciskową (5), wsunąć końcówkę węża ssącego (12) w otwór i zabezpieczyć dokręcając nakrętkę zaciskową (5) (rys. C, D).
 - Podłączyć drugi koniec węża ssącego do układu odsysającego np. odkurzacza warsztatowego (odkurzacz musi być przystosowany do odsysania pyłu z gipsu).



Rozpoczynając pracę należy uruchomić odkurzacza a następnie szlifierkę. Po zakończeniu pracy należy postępować w sposób odwrotny najpierw wyłączyć szlifierkę a później odkurzacza. Takie postępowanie pozwoli uniknąć niepotrzebnego zapylenia w miejscu pracy. W niektórych modelach odkurzaczy warsztatowych lub przemysłowych posiadających gniazdo zasilające dla elektronarzędzi następuje automatyczne włączenie i wyłączenie odkurzacza sterowane włącznikiem elektronarzędzia.

PRACA / USTAWIENIA

WŁĄCZANIE / WYŁĄCZANIE



- Napięcie sieci musi odpowiadać wielkości napięcia podanego na tabliczce znamionowej szlifierki.**
- Włączanie** - przełączyć przycisk włącznika (4) w poz I (rys. E).
- Wyłączanie** - przełączyć przycisk włącznika (4) w poz O.

REGULACJA PRĘDKOŚCI OBROTOWEJ



Na korpusie szlifierki znajduje się pokrętło regulacji prędkości obrotowej (3). Prędkość obrotową dobiera się w zależności od potrzeb (zależnie od zastosowanego papieru ściernego, twardości obrabianego materiału, rodzaju pracy itp.). Obrót pokrętła regulacji prędkości obrotowej (3) zwiększa lub zmniejsza obroty tarczy roboczej (rys. F).

PRACA SZLIFIERKĄ

 **Obrabiane powierzchnie powinny być suche bez ciał obcych jak np. śruby, gwoździe, wkręty itp. Szlifierkę należy trzymać pewnie, obiema rękami.**

-  • Włączyć szlifierkę i odczekać, aż tarcza robocza osiągnie maksymalną prędkość obrotową.
- Przyłożyć całą powierzchnię tarczy roboczej do powierzchni obrabianej (przegubowo zamocowana tarcza robocza i jej osłona samoczynnie dopasują się do powierzchni) (**rys. G**).
- Wywierając umiarkowany nacisk przesuwać szlifierkę po powierzchni obrabianej ruchami okrężnymi lub przemiennie w kierunku poprzecznym i wzdłużnym.
- Nadmierny nacisk nie prowadzi do zwiększenia wydajności szlifowania, lecz może być przyczyną szybszego zużycia elementów szlifierki i papieru ściernego.
- Odsunięcie tarczy roboczej podczas pracy od powierzchni szlifowanej spowoduje wydostanie się pyłu na zewnątrz urządzenia a tym samym do pomieszczenia, w którym odbywa się praca.
- Wydajność i jakość powierzchni szlifowanej w dużej mierze zależy od rodzaju zastosowanego papieru ściernego i siły docisku. Rodzaj papieru ściernego najlepiej dobierać drogą prób.
- Kończąc szlifowanie zmniejszyć nacisk na szlifierkę, wyłączyć silnik i odkurzacz.
- Wymieniać papier ścierny w momencie zaobserwowania jego zużycia.
- Stosować okresowe przerwy w pracy.

 **Nie należy uruchamiać szlifierki, jeśli jej tarcza robocza jest oparta o powierzchnię obrabianą.**

OBSŁUGA I KONSERWACJA

 **Przed przystąpieniem do jakichkolwiek czynności regulacyjnych, obsługowych lub naprawczych należy urządzenie odłączyć od sieci zasilającej.**

-  • Szlifierkę należy zawsze utrzymywać w czystości.
- Do czyszczenia nie należy stosować wody lub innych cieczy.
- Szlifierkę czyści się za pomocą szczotki.
- Regularnie należy czyścić szczeliny wentylacyjne, aby nie dopuścić do przegrzania silnika szlifierki.
- W przypadku występowania nadmiernego iskrzenia na komutatorze sprawdzić stan szczotek węglowych silnika.
- Szlifierkę zawsze należy przechowywać w miejscu suchym, niedostępnym dla dzieci.

WYMIANA TARCZY ROBOCZEJ

-  Zużyta lub uszkodzona tarcza robocza powinna być bezzwłocznie wymieniona.
- Poluzować i odkręcić śrubę mocującą tarczę roboczą (**8**) (**rys. H**).
- Wymienić tarczę roboczą na nową, zamocować śrubą.

WYMIANA SZCZOTEK WĘGLOWYCH

-  **Zużyte (krótsze niż 5 mm), spalone lub pęknięte szczotki węglowe silnika należy natychmiast wymienić. Zawsze dokonuje się jednocześnie wymiany obu szczotek węglowych. Czynność wymiany szczotek węglowych należy powierzyć wyłącznie osobie wykwalifikowanej wykorzystując części oryginalne.**

 Wszelkiego rodzaju usterki powinny być usuwane przez autoryzowany serwis producenta.

PARAMETRY TECHNICZNE

DANE ZNAMIONOWE

Szlifierka do gipsu	
Parametr	Wartość
Napięcie zasilania	230 V AC
Częstotliwość zasilania	50 Hz
Moc znamionowa	600 W
Zakres prędkości obrotowej bez obciążenia	600-1500 min ⁻¹

Zakres długości szlifierki	1100-2000 mm
Średnica tarczy roboczej	225 mm
Średnica papieru ściernego	225 mm
Gwint wrzeciona	M6
Klasa ochronności	II
Stopień ochrony	IP20
Masa	5,5 kg
Rok produkcji	2016

DANE DOTYCZĄCE HAŁASU I DRGAŃ

Poziom ciśnienia akustycznego : $L_{p_A} = 85 \text{ dB(A)}$ $K = 3 \text{ dB(A)}$

Poziom mocy akustycznej : $L_{w_A} = 96 \text{ dB(A)}$ $K = 3 \text{ dB(A)}$

Wartość ważona przyspieszenia drgań : $a_h = 3,18 \text{ m/s}^2$ $K = 1,5 \text{ m/s}^2$

OCHRONA ŚRODOWISKA / CE



Produktów zasilanych elektrycznie nie należy wyrzucać wraz z domowymi odpadkami, lecz oddać je do utylizacji w odpowiednich zakładach. Informacji na temat utylizacji udzieli sprzedawca produktu lub miejscowe władze. Zużyty sprzęt elektryczny i elektroniczny zawiera substancje nieobojętne dla środowiska naturalnego. Sprzęt nie poddany recyklingowi stanowi potencjalne zagrożenie dla środowiska i zdrowia ludzi.

* Zastrzega się prawo dokonywania zmian.

„Grupa Topex Spółka z ograniczoną odpowiedzialnością” Spółka komandytowa z siedzibą w Warszawie, ul. Pograniczna 2/4 (dalej: „Grupa Topex”) informuje, iż wszelkie prawa autorskie do treści niniejszej instrukcji (dalej: „Instrukcja”), w tym m.in. jej tekstu, zamieszczonych fotografii, schematów, rysunków, a także jej kompozycji, należą wyłącznie do Grupy Topex i podlegają ochronie prawnej zgodnie z ustawą z dnia 4 lutego 1994 roku, o prawie autorskim i prawach pokrewnych (tj. Dz. U. 2006 Nr 90 Poz 631 z późn. zm.). Kopiowanie, przetwarzanie, publikowanie, modyfikowanie w celach komercyjnych całości Instrukcji jak i poszczególnych jej elementów, bez zgody Grupy Topex wyrażonej na piśmie, jest surowo zabronione i może spowodować pociągnięcie do odpowiedzialności cywilnej i karnej.

Deklaracja Zgodności WE
*/EC Declaration of Conformity/
 /Megfelelési Nyilatkozat (EK)/*



Producent / *Manufacturer / Gyártó /*

Grupa Topex Sp. z o.o. Sp. k.
 Ul. Pograniczna 2/4, 02-285 Warszawa, Polska

Wyrób / *Product / Termék /*

Szlfierka do gipsu
*/Electric sander/
 /Falcsiszoló Zsiráf/*

Model / *Model. / Modell /*

59G261

Numer seryjny / *Serial number / Sorszám /*

00001 ÷ 99999

Opisany wyżej wyrób jest zgodny z następującymi dokumentami:
*/The above listed product is in conformity with the following UE Directives:/
 /A fent jelzett termék megfelel az alábbi irányelveknek:/*

Dyrektywa Maszynowa 2006/42/WE
*/Machinery Directive 2006/42/EC/
 / 2006/42/EK Gépek /*

Dyrektywa o Kompatybilności Elektromagnetycznej 2014/30/UE
*/EMC Directive 2014/30/EU /
 /2014/30/EK Elektromágneses összeférhetőség/*

Dyrektywa o RoHS 2011/65/UE
*/RoHS Directive 2011/65/UE/
 2011/65/EK RoHS*

oraz spełnia wymagania norm:
*/and fulfils requirements of the following Standards:/
 /valamint megfelel az alábbi szabványoknak:/*

EN 60745-1:2009+A11:2010; EN 60745-2-3:2011+A2:2013+A11:2014 EK9-BE-88:2014 ;
 AfPS GS 2014:01 PAK EN ISO 12100:2010 ; EN 55014-1:2006/+A1:2009/+A2:2011 ;
 EN 55014-2:1997/+A1:2001/+A2:2008; EN 61000-3-2:2014; EN 61000-3-3:2013

Ostatnie dwie cyfry roku, w którym umieszczono znak CE: 11
*/Last two figures of CE marking year:/
 /A CE jelzés felhelyezése évének utolsó két számjegye:/*

Nazwisko i adres osoby mającej miejsce zamieszkania lub siedzibę w UE upoważnionej do przygotowania dokumentacji technicznej
*/Name and address of the person who established in the Community and authorized to compile the technical file/
 /A műszaki dokumentáció összeállítására felhatalmazott, a közösség területén lakóhellyel vagy székhellyel rendelkező személy neve és címe./*

Paweł Szopa
 Ul. Pograniczna 2/4
 02-285 Warszawa

Paweł Szopa
 Pełnomocnik ds. jakości firmy Grupa Topex
*/Grupa Topex Quality Agent/
 /A Grupa Topex Minőségügyi meghatalmazott képviselője/*

Warszawa, 2016-04-21

GWARANCJA I SERWIS

 Warunki gwarancji oraz opis postępowania w przypadku reklamacji zawarte są w załączonej Karcie Gwarancyjnej.

Serwis Centralny
GTX Service
Ul. Pograniczna 2/4
02-285 Warszawa

tel. +48 22 573 03 85
fax. +48 22 573 03 83
e-mail graphite@gtxservice.pl

Sieć Punktów Serwisowych do napraw gwarancyjnych i pogwarancyjnych dostępna na platformie internetowej **gtxservice.pl**

GRAPHITE zapewnia dostępność części zamiennych oraz materiałów eksploatacyjnych dla urządzeń i elektronarzędzi. Pełna oferta części i usług na **gtxservice.pl**.

Zeskanuj QR kod i wejdź na **gtxservice.pl**



LONG REACH SANDER 59G261

CAUTION: BEFORE USING THE POWER TOOL READ THIS MANUAL CAREFULLY AND KEEP IT FOR FUTURE REFERENCE.

DETAILED SAFETY REGULATIONS

- Before connecting the sander to mains network ensure the supply voltage matches the voltage on the rating plate of the tool.
- Connect the long reach sander only to electrical system equipped with residual current circuit breaker that will cut the power off in less than 30 ms after earth leakage current exceeds 30 mA.
- Use dust extraction system with the sander.
- Before switching the sander on ensure the abrasive paper is well installed on the working pad and it does not have contact with surface to be processed.
- Hold the sander firmly during operation.
- Do not touch moving parts of the sander.
- Wear anti-dust protective mask and protection glasses that adhere to face. Dust arising when sanding plaster surfaces is harmful to health.
- Bystanders should not enter rooms where plaster is sanded. Do not eat or drink in the room.
- Do not operate the sander wet.
- Keep the power cord away from moving parts of the sander at all times.
- If the power cord is damaged during operation, disconnect the power supply immediately. **DO NOT TOUCH POWER CORD BEFORE DISCONNECTING THE POWER SUPPLY.**
- **WARNING.** Working pad rotates for some time after the motor is switched off.
- Keep unwound power cord away from cutting parts.
- Do not allow children and persons not familiarized with instruction manual to operate the sander.
- **REMEMBER.** Operator or user is responsible for any accident or emerging hazards to other persons or surrounding.
- Remove plug from mains socket:
 - whenever you go away from the tool;
 - before checking, cleaning or repairing the tool.
- Only authorised persons should repair the sander.
- Use only spare parts recommended by the manufacturer.

MAINTENANCE AND STORING

- Keep all components in good condition to ensure the sander works safely.
- To keep the operation safe, replace worn out and damaged parts.
- Protect the sander against moisture.
- Keep the tool beyond reach of children.
- Use appropriate type of sanding paper.

CAUTION! This device is designed to operate indoors.

The design is assumed to be safe, protection measures and additional safety systems are used, nevertheless there is always a small risk of operational injuries.

Explanation of used symbols

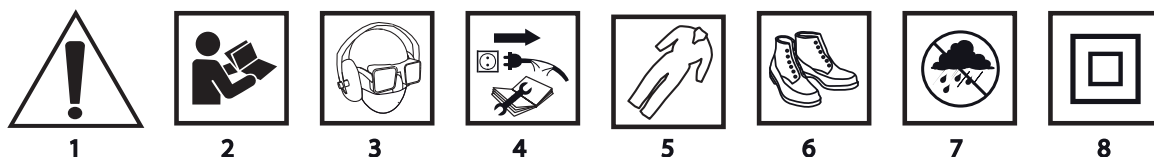

1. Warning, use precaution measures
2. Read instruction manual, observe warnings and safety conditions therein!

3. Use individual protection measures (protective goggles, earmuff protectors, anti-dust mask)
4. Disconnect the power cord before starting maintenance or operation.
5. Use protective clothes.
6. Use protective shoes.
7. Protect against humidity.
8. Protection class 2

CONSTRUCTION AND USE

Long reach sander is a hand power tool driven by a single-phase commutator motor. The sander is designed for dry finishing sanding of walls, ceilings and other finishing coat surfaces. Two tilting axes of the sander head allows to adhere to any surface of a ceiling or wall. Thanks to extension it is possible to operate without a ladder. The sander is equipped with system that allows connecting external dust extraction system, which must be operating when working with the sander. Range of use covers repair and building works, and any work from the range of individual, amateur activities (tinkering).



Use the sander only with dust extraction system connected, e.g. industry or workshop vacuum cleaner designed for sucking gypsum dust.

DESCRIPTION OF DRAWING PAGES

Below enumeration refers to the device elements depicted on the drawing pages of this manual.

1. Dust extraction hose
2. Arm
3. Wheel for rotational speed control
4. Switch
5. Clamp cap
6. Motor
7. Working pad cover
8. Working pad
9. Additional handle
10. Extension arm
11. Reducer sleeve
12. Suction hose

* Differences may appear between the product and drawing.

MEANING OF SYMBOLS



CAUTION



WARNING



ASSEMBLY/SETTINGS





INFORMATION

EQUIPMENT AND ACCESSORIES

- | | |
|--|----------|
| 1. Extension arm | - 1 pce |
| 2. Reducer sleeves | - 3 pcs |
| 3. 1.2 m suction hose (4 m when stretched) | - 1 pce |
| 4. Shoulder strap | - 1 pce |
| 5. Sanding paper (various grades) | - 14 pcs |
| 6. Screwdriver | - 1 pce |
| 7. Hexagonal key | - 1 pce |
| 8. Transport bag | - 1 pce |

PREPARATION FOR OPERATION



INSTALLATION OF SANDING PAPER

-  The sander is equipped with working pad with hook-and-loop attachment, allowing quick and easy replacement of sanding paper.
 - Install sanding paper to working pad (8) so its holes match with holes in the working pad of the sander, then press to ensure efficient dust extraction.
 - To remove sanding paper, lift edge of it on one side and pull (fig. A).
-  **Use perforated sanding paper, so the dust can reach dust extraction system through holes in the working pad. With each replacement of sanding paper clean the working pad, remove dust and all dirt with e.g. brush.**

EXTENDING THE ARM

-  Long reach sander can be used with short arm to sand walls and with arm extension, which improves range for sanding e.g. ceilings.
 - Loosen locking cap (5) of the extension (2).
 - Place extension arm (10) in the arm pipe (2), slide the reducer sleeve (11) into fixing of the clamp cap (5), set desired length and tighten the clamp cap (5) (fig. b).

DUST EXTRACTION

-  Install suction hose (12) to the arm tip (2) or extension arm (10).
 - Loosen the clamp cap (5), slide suction hose end (12) into the hole and secure by tightening the clamp cap (5) (fig. C, D).
 - Connect the other end of suction hose to a suction system, e.g. workshop vacuum cleaner (the cleaner must be designed for gypsum dust extraction).
-  When starting the work, first switch vacuum cleaner, next the sander. When the work is finished proceed inversely – switch off the sander first, then the vacuum cleaner. This procedure allows to avoid unnecessary dustiness in the workplace. Some types of industrial or workshop vacuum cleaners are equipped with power supply socket for power tools and switching the vacuum cleaner on and off is automated, controlled with switching the power tool.

OPERATION / SETTINGS



SWITCHING ON / SWITCHING OFF

-  **The mains voltage must match the voltage on the rating plate of the sander.**
 - Switching on** – change over the switch button (4) to position **I** (fig. E).
 - Switching off** – change over the switch button (4) to position **O**.

ROTATIONAL SPEED CONTROL

-  Wheel for speed control (3) is located on the sander body. Select the speed depending on your needs (depending on the sanding paper used, hardness of processed material, type of work etc.). Rotating the wheel for rotational speed control (3) increases or reduces speed of working pad (fig. F).

SANDER OPERATION

-  **Processed surfaces must be dry and must not contain foreign objects, e.g. screws, nails, bolts etc. hold the sand firmly with both hands.**
- 
 - Switch the sander on and wait until working pad reaches its full rotational speed.
 - Put whole surface of the working pad to processed surface (articulated connection of working pad and its cover will adjust to the surface automatically) (fig. G).
 - Apply moderate pressure and move the sander along processed surface with rotary movements, or crosswise and lengthwise alternately.
 - Overpressure will not increase sanding efficiency, but may cause faster wear of sander parts and sanding paper.

GRAPHITE

- Putting the working pad away from processed surface during operation will allow dust to get out of the tool into the room where the work is carried out.
- Efficiency and quality of processed surface depend heavily on type of sanding paper used and applied pressure. It is best to match the type of sanding paper by trials and errors.
- When finishing sanding reduce pressure on the sander, switch off the motor and vacuum cleaner.
- Replace sanding paper when you observe signs of wear.
- Make periodic breaks in operation.



Do not switch the sander on while its working pad is pressed against processed surface.

OPERATION AND MAINTENANCE



Disconnect the tool from power supply network before starting any adjustment, maintenance or repair.



- Always keep the sander clean.
- Do not use water or any other liquid for cleaning.
- Use brush to clean the sander.
- Clean ventilation holes of the sander regularly to prevent motor overheating.
- In case of excessive commutator sparking check technical condition of carbon brushes of the motor.
- Store the sander in a dry place, beyond reach of children.

WORKING PAD REPLACEMENT



- Replace immediately worn out or damaged working pad.
- Loosen and unscrew the bolt that fixes the working pad (8) (fig. H).
- Replace the working pad with a new one, fix with the bolt.

REPLACEMENT OF CARBON BRUSHES



Replace immediately worn out (shorter than 5 mm), burnt or cracked motor carbon brushes. Always replace both carbon brushes at a time.

Entrust replacement of carbon brushes only to a qualified person. Only original parts should be used.



All defects should be repaired by service workshop authorized by the manufacturer.

TECHNICAL PARAMETERS

RATED PARAMETERS

Long Reach Sander	
Parameter	Value
Supply voltage	230 V AC
Current frequency	50 Hz
Rated power	600 W
Range of spindle rotational speed without load	600-1500 min ⁻¹
Sander length	1100-2000 mm
Diameter of working pad	225 mm
Diameter of sanding paper	225 mm
Spindle thread	M6
Protection class	II
Protection level	IP20
Weight	5,5 kg
Year of production	2016

NOISE LEVEL AND VIBRATION PARAMETERS

Sound pressure : $L_{p_A} = 85 \text{ dB(A)}$ $K = 3 \text{ dB(A)}$

Sound power : $L_{w_A} = 96 \text{ dB(A)}$ $K = 3 \text{ dB(A)}$

Weighted value of vibration acceleration : $a_h = 3,18 \text{ m/s}^2$ $K = 1,5 \text{ m/s}^2$

ENVIRONMENT PROTECTION



Do not dispose of electrically powered products with household wastes, they should be utilized in proper plants. Obtain information on wastes utilization from your seller or local authorities. Used up electric and electronic equipment contains substances active in natural environment. Unrecycledequipment constitutes a potential risk for environment and human health.

* Right to introduce changes is reserved.

“Grupa Topex Spółka z ograniczoną odpowiedzialnością” Spółka komandytowa with seat in Warsaw at ul. Pograniczna 2/4 (hereinafter Grupa Topex) informs, that all copyrights to this instruction (hereinafter Instruction), including, but not limited to, text, photographs, schemes, drawings and layout of the instruction, belong to Grupa Topex exclusively and are protected by laws accordingly to Copyright and Related Rights Act of 4 February 2004 (ustawa o prawie autorskim i prawach pokrewnych, Dz. U. 2006 No 90 item 631 with later ammendments). Copying, processing, publishing, modifications for commercial purposes of the entire Instruction or its parts without written permission of Grupa Topex are strictly forbidden and may cause civil and legal liability.

GIPSSCHLEIFER 59G261

ANMERKUNG: LESEN SIE VOR DER INBETRIEBNAHME DIESES ELEKTROWERKZEUGS GRÜNDLICH DIE VORLIEGENDE BETRIEBSANLEITUNG DURCH UND BEWAHREN SIE SIE AUF.

DETAILLIERTE SICHERHEITSVORSCHRIFTEN

- Vor dem Anschließen des Schleifers ans Netz prüfen Sie stets, dass die Netzspannung der auf dem Typenschild angegebenen Nennspannung des Gerätes entspricht.
- Den Gipsschleifer nur an die Elektroinstallation mit dem Differenzstromschutz anzuschließen, die Versorgung unterbrechen wird, falls der Leckstrom 30 mA innerhalb von 30 ms überschreiten wird.
- Die Staubabzugsanlage ist an den Schleifer anzuschließen.
- Prüfen Sie vor dem Einschalten des Schleifers, dass das Schleifpapier sicher an die Scheibe angebracht ist und das Werkstück nicht berührt.
- Der Schleifer ist beim Betrieb fest zu halten.
- Berühren Sie keine beweglichen Teile des Schleifers.
- Die Staubschutzmaske und ans Gesicht anschmiegende Schutzbrille sind zu tragen. Der beim Schleifen der Gipsoberflächen entstehende Staub ist gesundheitsschädlich.
- Dritte dürfen den Raum, in dem Gips mit dem Gipsschleifer geschliffen wird, nicht betreten. In einem solchen Raum darf ebenfalls nicht gegessen oder getrunken werden.
- Der Schleifer darf nicht nass betrieben werden.
- Die Versorgungsleitung des Gerätes halten Sie stets fern von beweglichen Teilen des Schleifers.
- Falls das Netzkabel beim Betrieb beschädigt wird, schalten Sie unverzüglich die Netzversorgung aus.
- **DIE LEITUNG VOR DEM AUSSCHALTEN DER NETZVERSORGUNG NICHT BERÜHREN.**
- **WARNUNG.** Nach dem Ausschalten des Motors rotiert die Scheibe immer noch.
- Halten Sie das abgewickelte Netzkabel von der Scheibe fern.
- Lassen Sie keine Kinder und keine Personen, die mit der Betriebsanleitung nicht vertraut sind, mit dem Gerät arbeiten.
- **BEACHTEN** Der Bediener oder Benutzer haftet für Unfälle oder vorhandene Gefahren gegenüber anderen Personen oder der Umgebung.
- Trennen Sie den Stecker von der Steckdose:
 - immer, wenn Sie vom Gerät weggehen;
 - vor jeder Inspektion, Reinigung oder Reparatur des Gerätes;
- Mit der Reparatur des Schleifers nur qualifizierte Fachkraft beauftragen.
- Nur die vom Hersteller empfohlenen Ersatzteile verwenden.

WARTUNG UND AUFBEWAHRUNG

- Alle Baugruppen im technisch einwandfreien Zustand halten, um den sicheren Betrieb des Schleifers zu gewährleisten.
- Tauschen Sie gebrauchte oder beschädigte Teile aus, um den sicheren Betrieb zu gewährleisten.
- Vor Nässe schützen.
- Außerhalb der Reichweite von Kindern aufbewahren.
- Richtiges Schleifpapier verwenden.

ACHTUNG! Das Gerät ist für den betrieb in Innenräumen bestimmt.

Trotz dem Einsatz einer sicheren Konstruktion, von Sicherheitseinrichtungen und zusätzlichen Schutzeinrichtungen besteht stets das Restrisiko einer Verletzung beim betrieb des Gerätes.

Erläuterung zu den eingesetzten Piktogrammen

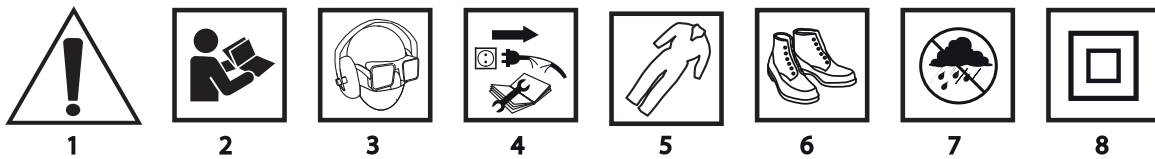

1. Achtung! Besondere Sicherheitsvorkehrungen beachten
2. Die Betriebsanleitung durchlesen und die darin enthaltenen Warnhinweise und Sicherheitshinweise beachten!
3. Persönliche Schutzausrüstung (Schutzbrille, Gehörschutz, Staubschutzmaske) tragen.
4. Die Versorgungsleitung vor allen Wartungs- und Reparaturarbeiten abtrennen.
5. Schutzkleidung verwenden
6. Schutzschuhwerk verwenden
7. Vor Feuchte schützen
8. Zweite Schutzklasse

AUFBAU UND ANWENDUNG

Der Gipsschleifer mit Ausleger ist ein manuell bedienbares Elektrowerkzeug, das wird mit einem einphasigen Kommutatormotor betrieben. Der Schleifer ist für das trockene Finish-Schleifen von Gipsoberflächen wie Wände, Decken und anderen Flächen, die mit dem Gipsfeinputz bearbeitet sind, bestimmt. Der in zwei Ebenen schwenkbare Schleifkopf haftet wunderbar an die Decken-, bzw. Wandfläche an. Mit dem Ausleger lässt sich die Arbeit auch ohne Leiter ausführen. Der Schleifer ist mit einem System ausgestattet, das den Anschluss an das externe Staubabsaugsystem (muss während des Betriebs eingeschaltet werden) ermöglicht. Der Anwendungsbereich dieses Werkzeugs umfasst die Ausführung von Sanierungs- und Bauarbeiten und aller Arbeiten, die Zuhause selbst durchgeführt werden (Heimwerker).

! Der Schleifer ist ausschließlich mit dem angeschlossenen Staubabsaugsystem, z. B. Werkstatt-Staubsauger, der für das Absaugen des Gipsstaubs ausgelegt ist, zu benutzen.

BESCHREIBUNG DER SEITEN MIT GRAPHIKEN

Die unten angeführte Nummerierung bezieht sich auf die Elemente des Gerätes, die auf den Seiten mit Graphiken dargestellt werden.

1. Staubabsaugleitung
2. Ausleger
3. Drehzahleinstellring
4. Hauptschalter
5. Spannmutter
6. Motor
7. Scheibenabdeckung
8. Schleifscheibe
9. Zusatzgriff
10. Verlängerungsstück für Ausleger
11. Reduktionshülse
12. Ansaugschlauch

* Es können Unterschiede zwischen der Abbildung und dem Produkt auftreten.

BESCHREIBUNG FÜR VERWENDETE GRAPHISCHE ZEICHEN



ACHTUNG



WARNUNG



MONTAGE/EINSTELLUNGEN



INFORMATION

AUSSTATTUNG UND ZUBEHÖR

- | | |
|---|----------|
| 1. Verlängerungsstück für Ausleger | - 1 St. |
| 2. Reduktionsbuchse | - 3 St. |
| 3. Ansaugschlauch 1,2 m, nach Ausrollen 4 m | - 1 St. |
| 4. Schultergürtel | - 1 St. |
| 5. Schleifpapier (unterschiedliche Körnung) | - 14 St. |
| 6. Schraubendreher | - 1 St. |
| 7. Sechskantschlüssel | - 1 St. |
| 8. Transporttasche | - 1 St. |

BETRIEBSVORBEREITUNG

BEFESTIGUNG DES SCHLEIFPAPIERS



Der Schleifer ist mit einer Scheibe mit dem Klettverschluss ausgestattet, der einen einfachen und schnellen Austausch des Schleifpapiers ermöglicht.

- Das Schleifpapier an die Schleifscheibe (8) so ansetzen, dass seine Öffnungen mit den Öffnungen in
- der Schleifscheibe des Schleifers übereinstimmen und andrücken, um die Abführung des Staubes zu gewährleisten.
- Um das Schleifpapier zu entfernen, soll man es an einer Seite zurückbiegen und anschließend ziehen (Abb. A).



Setzen Siedasperforierte Schleifpapierein, damit der Staub durch die Öffnungen in der Schleifscheibe in die Absaugung abgeführt werden kann. Vor jedem Austausch des Schleifpapiers ist die Scheibe von Staub und allen Verunreinigungen mit einer Bürste oder einem Pinsel zu reinigen.

AUSLEGER VERLÄNGERN



Der Gipsschleifer kann mit einem kurzen Ausleger zum Schleifen von Wänden oder mit einem Verlängerungsstück, das die Reichweite des Werkzeugs vergrößert, zum Schleifen von Deckenflächen eingesetzt werden.

- Die Kontermutter (5) am Ausleger (2) lockern.
- Das Verlängerungsstück (10) in das Rohr des Auslegers (2) stecken, die Reduktionsbuchse (11) in die Befestigung der Spannmutter (5) schieben, gewünschte Länge einstellen und die Spannmutter (5) (Abb. b) festziehen.

STAUB ABFÜHREN



Den Ansaugschlauch (12) an das Endstück des Auslegers (2) oder das Verlängerungsstück (10) anbringen.

- Die Spannmutter (5) lockern, das Endstück des Ansaugschlauches (12) in die Öffnung einschieben und mit der Spannmutter (5) (Abb. C, D) sichern.
- Das andere Endstück des Ansaugschlauches an das Staubabsaugsystem, z. B. einen Werkstatt-Staubsauger anschließen (der Staubsauger muss für das Absaugen von Gipsstaub ausgelegt sein).



Beim Anfang der Arbeit zuerst den Staubsauger und dann den Schleifer einschalten. Nach dem Abschluss der Arbeit umgekehrt vorgehen – zuerst den Schleifer und dann den Staubsauger ausschalten. Dadurch wird der Arbeitsbereich nicht unnötig mit Staub erfüllt. In manchen Modellen der Werkstatt-Staubsauger, die über eine Steckdose für Elektrowerkzeuge verfügen, erfolgt das Ein- und Ausschalten des Staubsaugers automatisch und wird mit dem Hauptschalter des Elektrowerkzeugs gesteuert.

BETRIEB / EINSTELLUNGEN

EIN-/AUSSCHALTEN



Die Netzspannung muss dem Spannungswert entsprechen, der im Typenschild des Schleifers angegeben worden ist.

Einschalten – Die Taste des Hauptschalters (4) in die Pos. I (Abb. E) bringen.

Ausschalten – Die Taste des Hauptschalters (4) in die Pos. O bringen.

DREHZAHLSTEUERUNG

-  Am Gestell des Schleifers befindet sich der Einstellring für Drehzahl (3). Die Drehzahl wird nach Bedarf ausgewählt (abhängig von dem eingesetzten Schleifpapier, der Härte des Werkstücks, Art der Bearbeitung usw.). Mit dem Umdrehen des Einstellrings für Drehzahl (3) wird die Drehzahl der Schleifscheibe (**Abb. F**) erhöht bzw. reduziert.

SCHLEIFER BETREIBEN

-  **Die zu bearbeitenden Oberflächen sollen trocken, ohne Fremdkörper wie Schrauben, Nägel, Schaftschrauben usw. sein.**
Der Schleifer ist beim betrieb fest, mit beiden händen zu halten.

- 
 - Den Schleifer einschalten und abwarten, bis die Scheibe ihre max. Drehzahl erreicht.
 - Die ganze Oberfläche der Scheibe an die zu bearbeitende Fläche anlegen (die gelenkig montierte Scheibe und die Scheibenabdeckung werden sich automatisch an die Fläche anpassen) (**Abb. G**).
 - Mit einer mäßigen Andruckkraft die Scheibe an der zu bearbeitenden Oberfläche mit kreisenden Bewegungen oder abwechselnd kreuz und quer verschieben.
 - Zu hohe Druckkraft bewirkt keine Erhöhung der Schleifleitung, kann aber zum schnelleren Verschleiß der Elemente des Schleifers und des Schleifpapiers führen.
 - Wird die Scheibe beim Schleifen der Oberfläche zurückgezogen, so kommt der Staub heraus aus dem Gerät und in den Raum, in dem gearbeitet wird.
 - Die Leistung und die Qualität der zu schleifenden Oberfläche hängt wesentlich von dem eingesetzten Schleifpapier und der Andruckkraft ab. Die Körnungsgröße des Schleifpapiers wählen Sie am besten durch Ausprobieren aus.
 - Am Ende des Schleifvorgangs die Andruckkraft auf den Schleifer vermindern und den Motor und Staubsauger ausschalten.
 - Das Schleifpapier austauschen, falls es abgenutzt ist.
 - Bei der Arbeit legen Sie ab und zu Pausen ein.

-  **Den Schleifer nie starten, wenn die Scheibe an die zu bearbeitende Oberfläche angelehnt ist.**

BEDIENUNG UND WARTUNG

-  **Vor jeder bedienungstätigkeit oder Reinigung des Gerätes trennen Sie es von der Netzspannung.**

- 
 - Halten Sie den Schleifer stets sauber.
 - Zum Reinigen kein Wasser oder keine anderen Flüssigkeiten verwenden.
 - Der Schleifer wird mit einer Bürste gereinigt.
 - Reinigen Sie die Lüftungsschlitze des Schleifers regelmäßig, um die Überhitzung des Motors zu vermeiden.
 - Beim übermäßigen Funken am Kommutator prüfen Sie den Zustand der Motor-Kohlebürsten.
 - Bewahren Sie den Schleifer in einem trockenen Ort, weit von der Reichweite von Kindern auf.

SCHLEIFSCHEIBE AUSTAUSCHEN

-  Beschädigte oder verschlissene Schleifscheibe ist sofort auszutauschen.
 - Die Befestigungsschraube (8) (**Abb. H**) lockern und abschrauben.
 - Die Schleifscheibe gegen eine neue austauschen, mit Schraube montieren.

KOHLEBÜRSTEN AUSTAUSCHEN

-  **Die verschleißten (kürzer als 5 mm), verbrannten oder gerissenen Kohlebürsten des Motors sind sofort auszutauschen. Es werden immer gleichzeitig beide Kohlebürsten ausgetauscht. Lassen Sie die Kohlebürsten ausschließlich von qualifiziertem Fachpersonal unter Verwendung von Originalersatzteilen austauschen.**

-  Alle Störungen sind durch den autorisierten Kundendienst des Herstellers zu beheben.

TECHNISCHE PARAMETER

NENNWERTE

Gippschleifer	
Parameter	Wert
Versorgungsspannung	230 V AC
Versorgungsfrequenz	50 Hz
Nennleistung	600 W
Bereich der Drehzahl ohne Belastung	600-1500 min ⁻¹
Länge des Schleifers	1100-2000 mm
Durchmesser der Scheibe	225 mm
Durchmesser des Schleifpapiers	225 mm
Spindelgewinde	M6
Schutzklasse	II
Schutzart	IP20
Gewicht	5,5 kg
Herstellungsjahr	2016

LÄRM- UND SCHWINGUNGSANGABEN

Schalldruckpegel: $L_{p_A} = 85 \text{ dB(A)}$ $K = 3 \text{ dB(A)}$

Schalleistungspegel: $L_{w_A} = 96 \text{ dB(A)}$ $K = 3 \text{ dB(A)}$

Gewogener Wert der Schwingungsbeschleunigung: $a_h = 3,18 \text{ m/s}^2$ $K = 1,5 \text{ m/s}^2$

UMWELTSCHUTZ



Werfen Sie elektrisch betriebene Produkte nicht in den Hausmüll, sondern einer umweltgerechten Wiederverwertung zuführen. Fragen Sie den Vertreter oder lokale Verwaltung nach Informationen über die Entsorgung. Elektro- und Elektronik- Altgeräte enthalten Substanzen, die für die Umwelt nicht neutral sind. Das der Wiederverwertung nicht zugeführte Gerät stellt eine potentielle Gefahr für die Umwelt und Gesundheit der Menschen dar.

* Änderungen vorbehalten.

„Grupa Topex Spółka z ograniczoną odpowiedzialnością” Spółka komandytowa mit Sitz in Warschau, ul. Pograniczna 2/4 (nachfolgend: „Grupa Topex”) teilt mit, dass alle Urheberrechte auf den Inhalt der vorliegenden Betriebsanleitung (nachfolgend: „Betriebsanleitung“), darunter u. a. derer Text, Bilder, Schemata, Zeichnungen, sowie Anordnung, ausschließlich Grupa Topex angehören und laut Gesetz über das Urheberrecht und verwandte Rechte vom 4. Februar 1994 (GBl. 2006 Nr. 90 Pos. 631 mit späteren Änderungen) rechtlich geschützt werden. Das Kopieren, Verarbeiten, Veröffentlichen sowie Modifizieren der gesamten Betriebsanleitung bzw. derer Einzelelemente für kommerzielle Zwecke ohne Einwilligung von Grupa Topex in Schriftform ist streng verboten und kann zivil- und strafrechtlich verfolgt werden.

МАШИНА ШЛИФОВАЛЬНАЯ ДЛЯ СТЕН И ПОТОЛКОВ 59G261

ВНИМАНИЕ: ПЕРЕД НАЧАЛОМ ЭКСПЛУАТАЦИИ ЭЛЕКТРОИНСТРУМЕНТА СЛЕДУЕТ ВНИМАТЕЛЬНО ПРОЧИТАТЬ ДАННОЕ РУКОВОДСТВО И СОХРАНИТЬ ЕГО В КАЧЕСТВЕ СПРАВОЧНОГО МАТЕРИАЛА.

ПРАВИЛА ТЕХНИКИ БЕЗОПАСНОСТИ

- Перед подключением шлифовальной машины к сети убедитесь, что напряжение сети соответствует напряжению, указанному на шильдике инструмента.
- Подключайте шлифмашину только к электросети, оснащенной устройством защитного отключения с током срабатывания 30 мА и временем срабатывания до 30 мс.
- Подключите шлифмашину к системе пылеудаления.
- Перед включением инструмента убедитесь, что шлифовальный круг надежно прикреплен к шлифовальной тарелке, а инструмент не прикасается к поверхности, предназначенной для обработки.
- Уверенно держите инструмент во время работы.
- Запрещается прикасаться к элементам шлифмашины, находящимся в движении.
- Пользуйтесь противопылевой маской и защитными очками. Образующаяся во время шлифования гипсовых поверхностей пыль вредна для здоровья человека.
- Посторонние лица не должны пребывать в помещении, в котором происходит шлифование гипса шлифмашинкой. В таком помещении запрещается принимать пищу и напитки.
- Шлифовальная машина не предназначена для влажного шлифования.
- Шнур питания держите на безопасном расстоянии от подвижных элементов шлифмашины.
- Если во время работы будет поврежден шнур питания, немедленно отключите шлифмашину. **НЕ ПРИКАСАЙТЕСЬ К ПОВРЕЖДЕННОМУ ШНУРУ ПЕРЕД ОТКЛЮЧЕНИЕМ ПИТАНИЯ.**
- **ВНИМАНИЕ.** После выключения двигателя шлифовальная тарелка продолжает вращаться в течение некоторого времени.
- Не приближайте шнур питания к шлифовальной тарелке.
- Не разрешайте детям и лицам, не ознакомленным с руководством по эксплуатации, пользоваться инструментом.
- **ПОМНИТЕ.** Оператор или пользователь несет ответственность за несчастный случай или риск, которому подверглись другие лица в зоне работы оборудования.
- Вынимайте вилку шлифмашины из розетки:
 - каждый раз, когда отходите от инструмента;
 - перед проверкой, чисткой, ремонтом;
- Ремонт шлифмашины поручайте только уполномоченным специалистам.
- Используйте только оригинальные запасные части.

ОБСЛУЖИВАНИЕ И ХРАНЕНИЕ

- Следите за хорошим техническим состоянием всех узлов, это гарантирует безопасную работу шлифмашины.
- В целях безопасности своевременно заменяйте изношенные или поврежденные элементы.
- Берегите инструмент от попадания влаги.
- Храните в помещениях, недоступных для детей.
- Используйте соответствующую шлифовальную бумагу.

ВНИМАНИЕ! Инструмент служит для работы внутри помещения.

Несмотря на безопасную конструкцию, принятые защитные меры и использование средств защиты, всегда существует некоторый остаточный риск получения травмы во время работы.

Пиктограммы

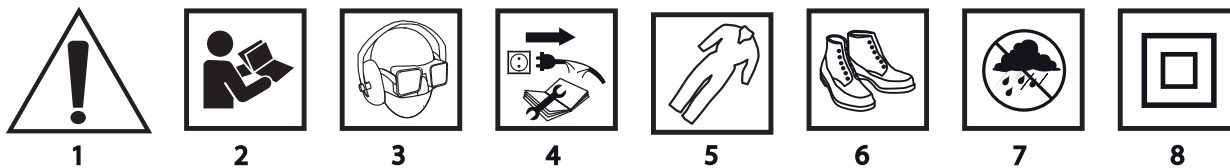

1. Внимание! Соблюдайте меры предосторожности.
2. Прочитайте руководство по эксплуатации, соблюдайте указания и правила техники безопасности, приведенные в руководстве!
3. Пользуйтесь средствами индивидуальной защиты (защитными очками, наушниками, противопылевой маской)
4. Отключите шнур питания перед ремонтно-наладочными работами.
5. Пользуйтесь защитной одеждой
6. Пользуйтесь защитной обувью
7. Защищайте от дождя и влаги
8. Второй класс защиты

КОНСТРУКЦИЯ И ПРИМЕНЕНИЕ

Шлифовальная машина для стен и потолков – это ручной электроинструмент, оборудованный однофазным коллекторным двигателем. Шлифовальная машина предназначена для финишного сухого шлифования стен, потолков и других поверхностей, покрытых штукатуркой. Подвижная в двух плоскостях головка инструмента отлично прилегает к поверхности, как потолка, так и стены. Благодаря удлинителю рукоятки можно работать без лестницы. Конструкция шлифовальной машины предусматривает возможность подключения ее к внешней системе пылеудаления, что обязательно во время работы. Сфера применения шлифовальной машины – строительно-ремонтные работы, а также все ручные работы, выполняемые мастерами-любителями.



Со шлифовальной машиной разрешается работать только при условии подключения ее к пылевыводящей системе, например, промышленному пылесосу для сбора гипсовой пыли.

ОПИСАНИЕ К ГРАФИЧЕСКИМ ИЗОБРАЖЕНИЯМ

Перечисленная ниже нумерация касается элементов инструмента, представленных на страницах с графическими изображениями.

1. Шланг для вытяжки пыли
2. Рукоятка
3. Регулятор частоты вращения
4. Кнопка включения
5. Соединительная муфта
6. Двигатель
7. Защитный кожух шлифовальной тарелки
8. Шлифовальная тарелка
9. Дополнительная рукоятка
10. Удлинитель рукоятки
11. Переходная втулка
12. Всасывающий шланг

* Внешний вид приобретенного электроинструмента может незначительно отличаться от изображенного на рисунке.

ОПИСАНИЕ ИСПОЛЬЗОВАННЫХ ГРАФИЧЕСКИХ СИМВОЛОВ



ВНИМАНИЕ



ВНИМАНИЕ - ОПАСНОСТЬ!



СБОРКА/НАСТРОЙКА



ИНФОРМАЦИЯ

ОСНАЩЕНИЕ И ДОПОЛНИТЕЛЬНЫЕ ПРИНАДЛЕЖНОСТИ

- | | |
|--|----------|
| 1. Удлинитель рукоятки | - 1 шт. |
| 2. Переходные втулки | - 3 шт. |
| 3. Всасывающий шланг с регулируемой длиной 1,2 - 4 м | - 1 шт. |
| 4. Наплечный ремень | - 1 шт. |
| 5. Шлифовальные круги (с разной зернистостью) | - 14 шт. |
| 6. Отвертка | - 1 шт. |
| 7. Ключ шестигранный | - 1 шт. |
| 8. Сумка для транспортировки | - 1 шт. |

ПОДГОТОВКА К РАБОТЕ

КРЕПЛЕНИЕ ШЛИФОВАЛЬНОГО КРУГА

 Шлифовальная машина имеет шлифовальную тарелку с «липучкой», что позволяет быстро и легко заменять шлифовальные круги.

- Приблизьте шлифовальный круг к шлифовальной тарелке (8) так, чтобы его отверстия совпадали с отверстиями в шлифовальной тарелке, а затем крепко прижмите, что обеспечит эффективное удаление пыли.
- Чтобы снять шлифовальный круг, отклейте его с одной стороны и потяните (рис. А).

 Используйте перфорированную шлифовальную бумагу, чтобы пыль через отверстия в шлифовальной тарелке свободно поступала в пылевытяжную систему. Каждый раз, заменяя шлифовальный круг, необходимо очистить шлифовальную тарелку от пыли и прочих загрязнений, например, щеткой или кисточкой.

ИЗМЕНЕНИЕ ДЛИНЫ РУКОЯТКИ

 Шлифовальную машину можно настроить на короткую рабочую длину (например, при шлифовании стен), либо, с помощью удлинителя, перейти на удлинённый вариант (например, при шлифовании потолков).

- Открутите соединительную муфту (5) рукоятки (2).
- Вставьте удлинитель (10) в трубку рукоятки (2), наденьте переходную втулку (11) на соединительную муфту (5), отрегулируйте длину рукоятки и закрутите соединительную муфту (5) (рис. В).

УДАЛЕНИЕ ПЫЛИ

 Прикрепите всасывающий шланг (12) к рукоятке (2) или удлинителю рукоятки (10).

- Открутите соединительную муфту (5), вставьте всасывающий шланг (12) в отверстие и закрепите, закручивая соединительную муфту (5) (рис. С, D).
- Другой конец шланга подключите к пылевытяжной системе, например, к промышленному пылесосу (пылесос должен быть предназначен для сбора гипсовой пыли).

 Приступая к работе, сначала включите пылесос, а затем шлифовальную машину. После завершения работы сначала отключите шлифовальную машину, а затем пылесос. Это позволит избежать чрезмерного запыления на рабочем месте. В некоторых моделях промышленных пылесосов, оборудованных розеткой для подключения электроинструмента, происходит автоматическое включение и выключение пылесоса, управляемое кнопкой включения электроинструмента.

РАБОТА / НАСТРОЙКА

ВКЛЮЧЕНИЕ / ВЫКЛЮЧЕНИЕ

 Напряжение сети должно соответствовать напряжению, указанному на шильдике шлифовальной машины.

Включение – переключите кнопку включения (4) в поз. I (рис. Е).



Выключение – переключите кнопку включения (4) в поз. О.

РЕГУЛИРОВКА ЧАСТОТЫ ВРАЩЕНИЯ

-  На корпусе шлифовальной машины расположен регулятор частоты вращения (3). Частота вращения регулируется в зависимости от нужд (используемого шлифовального круга, твердости обрабатываемой поверхности, вида работы и т.п.). Поворачивая регулятор частоты вращения (3), можно увеличивать (или уменьшать) частоту вращения шлифовальной тарелки (рис. F).

РАБОТА СО ШЛИФОВАЛЬНОЙ МАШИНОЙ

 **Обрабатываемые поверхности должны быть сухими, без каких-либо инородных тел (винтов, шурупов, гвоздей и т.п.). Во время работы держите шлифмашину уверенно, двумя руками.**

-  • Включите шлифовальную машину и дайте шлифовальной тарелке набрать максимальную частоту вращения.
- Приложите шлифовальную тарелку всей ее поверхностью к обрабатываемой поверхности (подгонка шлифтарелки к обрабатываемой поверхности происходит автоматически) (рис. G).
- Умеренно нажимая, перемещайте шлифмашину круговыми движениями (или вперед-назад) по обрабатываемой поверхности.
- Сильный нажим не повысит эффективность работы, но может привести к быстрому износу элементов шлифовальной машины, а также шлифовального круга.
- Удаление шлифтарелки от обрабатываемой поверхности во время работы вызовет выход пыли наружу из инструмента в помещение, в котором выполняется работа.
- Производительность и качество шлифуемой поверхности зависят от используемого шлифовального круга и силы нажима. Шлифовальные круги подбирайте опытным путем.
- Завершая шлифование, ослабьте нажим на инструмент, выключите двигатель и пылесос.
- Заменяйте шлифовальный круг сразу в случае обнаружения следов износа.
-  • Периодически делайте перерывы в работе.

 **Запрещается включать шлифовальную машину, если шлифовальная тарелка лежит на обрабатываемой поверхности.**

ТЕХНИЧЕСКОЕ ОБСЛУЖИВАНИЕ

 **Приступая к каким-либо действиям, связанным с настройкой, ремонтом или обслуживанием, отключите электроинструмент от сети.**

-  • Шлифовальную машину содержите в чистоте.
- Запрещается применять какую-либо жидкость и воду для чистки инструмента.
- Очищайте шлифовальную машину щеткой.
- Систематически очищайте вентиляционные отверстия, чтобы не допустить перегрева двигателя.
- В случае сильного искрения на коллекторе, поручите специалисту проверить состояние угольных щеток двигателя.
- Шлифовальную машину храните в сухом, недоступном для детей месте.

ЗАМЕНА ШЛИФОВАЛЬНОЙ ТАРЕЛКИ

-  Изношенную или поврежденную шлифовальную тарелку следует немедленно заменить.
- Ослабьте и выньте крепежный винт шлифовальной тарелки (8) (рис. H).
- Замените шлифовальную тарелку новой и закрепите винт.

ЗАМЕНА УГОЛЬНЫХ ЩЕТОК

 **Изношенные угольные щетки двигателя (длиной менее 5 мм), щетки с обгоревшей поверхностью или царапинами следует немедленно заменить. Заменить следует обе щетки одновременно.**

Замену угольных щеток должен выполнять квалифицированный специалист; используйте только оригинальные запасные части.

 Все неполадки должны устраняться уполномоченной сервисной службой производителя.

ТЕХНИЧЕСКИЕ ПАРАМЕТРЫ

НОМИНАЛЬНЫЕ ДАННЫЕ

Машина шлифовальная для стен и потолков	
Параметр	Величина
Напряжение питания	230 В AC
Частота тока питания	50 Гц
Номинальная мощность	600 Вт
Скорость вращения на холостом ходу	600-1500 мин ⁻¹
Длина шлифмашины	1100-2000 мм
Диаметр шлифовальной тарелки	225 мм
Диаметр шлифовального круга	225 мм
Резьба шпинделя	M6
Класс защиты	II
Степень защиты	IP20
Вес	5,5 кг
Год выпуска	2016

ИНФОРМАЦИЯ ОБ УРОВНЕ ШУМА И ВИБРАЦИИ

Уровень звукового давления : $L_{pA} = 85 \text{ dB(A)}$ $K = 3 \text{ dB(A)}$

Уровень звуковой мощности : $L_{wA} = 96 \text{ dB(A)}$ $K = 3 \text{ dB(A)}$

Виброускорение : $a_h = 3,18 \text{ m/s}^2$ $K = 1,5 \text{ m/s}^2$

ЗАЩИТА ОКРУЖАЮЩЕЙ СРЕДЫ



Электроприборы не следует выбрасывать вместе с домашними отходами, их следует передать в специальный пункт утилизации. Информацию на тему утилизации может предоставить продавец изделия или местные власти. Электронное и электрическое оборудование, отработавшее свой срок эксплуатации, содержит опасные для окружающей среды вещества. Оборудование, не подвергнутое процессу вторичной переработки, является потенциально опасным для окружающей среды и здоровья человека.

* Оставляем за собой право вводить изменения.

Компания „Grupa Torhex Spółka z ograniczoną odpowiedzialnością” Spółka komandytowa, расположенная в Варшаве по адресу: ul. Pograniczna 2/4 (далее „ Grupa Torhex”) сообщает, что все авторские права на содержание настоящей инструкции (далее „Инструкция”), в т.ч. текст, фотографии, схемы, рисунки и чертежи, а также компоновка, принадлежат исключительно компании Grupa Torhex и защищены законом от 4 февраля 1994 года об авторском праве и смежных правах (Вестник законодательных актов RP № 90 поз. 631 с послед. изм). Копирование, воспроизведение, публикация, изменение элементов инструкции без письменного согласия компании Grupa Torhex строго запрещено и может повлечь за собой гражданскую и уголовную ответственность.

ИНФОРМАЦИЯ О ДАТЕ ИЗГОТОВЛЕНИЯ УКАЗАНА В СЕРИЙНОМ НОМЕРЕ, КОТОРЫЙ НАХОДИТСЯ НА ИЗДЕЛИИ

Порядок расшифровки информации следующий:

2XXXYYG*****

где

2XXX – год изготовления,

YY – месяц изготовления

G- код торговой марки (первая буква)

******* - порядковый номер изделия**

Изготовлено в КНР для GRUPA TOPEX Sp. z o.o. Sp. k., ul. Pograniczna 2/4, 02-285 Warszawa, Польша

ШЛІФМАШИНКА ПО ГІПСУ 59G261

ПРИМІТКА: ПЕРЕД ТИМ ЯК ПРИСТУПАТИ ДО ЕКСПЛУАТАЦІЇ ІНСТРУМЕНТУ, СЛІД УВАЖНО ОЗНАЙОМИТИСЯ З ЦІЄЮ ІНСТРУКЦІЄЮ Й ЗБЕРЕГТИ ЇЇ В ДОСТУПНОМУ МІСЦІ.

ПРАВИЛА ТЕХНІКИ БЕЗПЕКИ ПІД ЧАС КОРИСТУВАННЯ ШЛІФМАШИНКОЮ ДО ГІПСУ НА РУКІВ'І

- Перед тим як ввімкнути устаткування до мережі живлення, слід упевнитися, що значення напруги, що вказане на табличці з даними, співпадає з таким мережі.
- Підключення устаткування до мережі повинно відбуватися через автомат розмикання, що перериває подачу струму на устаткування в разі перевищення його номінального значення в 30 мА на протязі 30 мсек.
- До устаткування рекомендується під'єднати відсмоктувачі пилу.
- Перед тим як ввімкнути шліфмашинку, слід упевнитися, що наждачний папір міцно закріплений на робочій поверхні та не торкається до матеріалу, що його слід обробити.
- Під час праці шліфмашинку слід ціпко тримати руками.
- Не допускається торкатися деталей шліфмашинки, що рухаються.
- Слід використовувати протипильову захисну маску та захисні окуляри, що щільно прилягають до обличчя. Пил, що повстає під час шліфування гіпсових поверхонь, є шкідливим для здоров'я.
- Не допускається присутність сторонніх в приміщеннях, де за допомогою шліфмашинки шліфують гіпсові поверхні. Забороняється в таких приміщеннях також приймати їжу та напої.
- Шліфмашинка не призначена для «мокрих» праць.
- Мережевий шнур слід тримати здала від рухомих частин електроінструменту.
- В разі пошкодження мережевого шнуру під час експлуатації, устаткування слід негайно від'єднати від мережі живлення. **НЕ ДОПУСКАЄТЬСЯ ТОРКАТИСЯ ДРОТУ ДО ВІД'ЄДНАННЯ ВІД МЕРЕЖІ!**
- **ЗАСТЕРЕЖЕННЯ!** Слід пам'ятати, що після вимкнення робочий диск ще деякий час обертається.
- Мережевий шнур слід тримати якнайдалі від робочого диску.
- Діти та особи, що не ознайомлені з цією інструкцією, не допускаються до користування й оперування устаткуванням.
- **УВАГА!** Оператор чи користувач несуть відповідальність за випадки травматизму чи їх загрози по відношенню до третіх осіб та оточуючого середовища.
- Виделку слід витягати з розетки щоразу:
 - відходячи від устаткування;
 - перед оглядом, чищенням чи ремонтом устаткування.
- Ремонт устаткування слід доручати виключно кваліфікованим спеціалістам.
- Замінити запчастини слід виключно на такі, що рекомендовані виробником.

РЕГЛАМЕНТНІ РОБОТИ ТА ЗБЕРІГАННЯ

- Слід зважати, щоб всі агрегати, частини тощо були в доброму стані, що гарантує безаварійну експлуатацію устаткування.
- Зужиті чи пошкоджені запчастини підлягають заміні з метою попередження аварійності праці.
- Устаткування боїться вологи.
- Зберігати в недоступному для дітей місці.
- Рекомендується використовувати тільки наждачний папір відповідного типу.

УВАГА! Устаткування призначене до експлуатації у приміщеннях і не призначене для праці назовні.

Не зважаючи на застосування безпечної конструкції, використання засобів безпеки й додаткових засобів особистого захисту, завжди існує залишковий ризик травматизму під час праці.

Умовні позначки



1



2



3



4



5



6



7

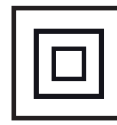

8

1. Увага! Слід зберігати обачність
2. Прочитайте інструкцію, дотримуйтесь правил техніки безпеки, що містяться в ній!
3. Слід обов'язково застосовувати засоби особистої безпеки як, наприклад, захисні окуляри, навушники, протипильову маску.
4. Від'єднати мережевий шнур, перш ніж заходитися обслуговувати чи ремонтувати.
5. Вдягати захисний одяг
6. Взутти захисне взуття
7. Боїться вологи
8. II клас з електроізоляції

БУДОВА І ПРИЗНАЧЕННЯ

Шліфмашинка до гіпсу на руків'ї являє собою ручний електроінструмент, оснащений однофазним колекторним двигуном. Шліфмашинка призначена до фінішного шліфування сухих поверхонь стін, стель та інших поверхонь, вкритих шпаклівкою. Скошена у двох площинах голівка шліфмашинки ідеально прилягає до будь-якої поверхні стелі або стіни. Завдяки видовженому руків'ю допускається працювати на висоті без необхідності застосування драбини. Конструкція шліфмашинки допускає її підключення до зовнішнього приладу відсмоктування пилу під час праці. Інструмент призначений до використання у ремонтно-будівельних працях, а також до інших аматорських праць.



Шліфмашинку допускається використовувати виключно з підключеним устаткуванням до відсмоктування пилу, напр., професійним або промисловим пилососом, що призначений до відсмоктування гіпсового пилу.

ОПИС МАЛЮНКІВ

Перелік елементів зовнішнього вигляду електроінструменту, що зазначений нижче, стосується малюнків до цієї інструкції.

1. Шланг до відсмоктування пилу
2. Руків'я
3. Колесо регулювання швидкості обертів мотору
4. Кнопка ввімкнення
5. Затискна накрутка
6. Електромотор
7. Захисний кожух робочого диску
8. Диск робочий
9. Руків'я додаткове
10. Подовжувач руків'я
11. Муфта редукторна
12. Шланг

* Існує можливість відмінності між фактичним зовнішнім виглядом електроінструменту та таким, що зображений на малюнку.

ОПИС ГРАФІЧНИХ СИМВОЛІВ



УВАГА



ЗАСТЕРЕЖЕННЯ



МОНТАЖ/НАЛАШТУВАННЯ



ІНФОРМАЦІЯ

ПРИНАЛЕЖНОСТІ Й АКЕСУАРИ

- | | |
|---|----------|
| 1. Подовжувач руків'я | - 1 шт. |
| 2. Муфти редукторні | - 3 шт. |
| 3. Шланг 1,2 м, після розтягнення 4 м | - 1 шт. |
| 4. Ремінь наплічний | - 1 шт. |
| 5. Папір наждачний (різної зернистості) | - 14 шт. |
| 6. Викрутка | - 1 шт. |
| 7. Ключ торцевий шестигранний | - 1 шт. |
| 8. Торба транспортувальна | - 1 шт. |

ПІДГОТОВКА ДО РОБОТИ

НАДІВАННЯ НАЖДАЧНОГО ПАПЕРУ

 Шліфмашинка посідає робочу поверхню, на яку папір кріпиться за допомогою «липучки», що допомагає швидко його міняти.

- Сумістіть наждачний папір з робочим диском (8) таким чином, щоб його отвори співпали з отворами у робочому диску шліфмашинки й притисніть, що сприятиме найбільш ефективному відсмоктуванню пилу.
- Щоб стягти наждачний папір, візьміться за нього з одного боку й потягніть на себе (мал. А).

 Допускається використовувати тільки перфорований наждачний папір, що уможливорює відсмоктування пилу крізь робочу поверхню до пристрою, відсмоктує пил. Щоразу перед зміною наждачного паперу слід очищати робочій диск від пилу й інших забруднень за допомогою, напр., щітки чи пензля.

ПОДОВЖЕННЯ РУКІВ'Я

 Шліфмашинка по гіпсу допускає використання з коротким руків'ям, яке використовується, напр., для шліфування стін, або ж з подовжувачем, яке дозволяє оброблювати також, напр., стелі.

- Послабте накрутку (5), що блокує руків'я (2).
- Вставте подовжувач руків'я (10) до труби руків'я (2), вставивши редукторну муфту (11) до кріплення затискної накрутки (5), відрегулюйте бажану довжину та притягніть затискну накрутку (5) (мал. В).

ВІДСМОКТУВАННЯ ПИЛУ

 Надіньте шланг (12) на пацівок руків'я (2) або подовжувача руків'я (10)

- Послабте затискну накрутку (5), вставте кінець шлангу (12) в отвір і зафіксуйте, притягнувши затискну накрутку (5) (мал. С, D).
- Вільний кінець шлангу під'єднайте до пристрою відсмоктування пилу, наприклад, до професійного пилососа (пилосос повинен годитися до відсмоктування гіпсового пилу).

 Розпочинаючи працю, слід, перш за все, ввімкнути пилосос й тільки тоді шліфмашинку. Завершуючи працю, устаткування вимикають у зворотному порядку й передусім вимикають шліфмашинку, й тільки тоді пилосос. Це дозволить запобігти повстанню пилу на робочому місці. У деяких моделях промислових і професійних пилососів, що посідають розетку для електроінструменту, допускається автоматичне ввімкнення та вимкнення пилососа одночасно з увімкненням або вимкненням під'єданого електроінструменту.

ПОРЯДОК РОБОТИ/РОБОЧІ НАЛАШТУВАННЯ

ВМИКАННЯ І ВИМИКАННЯ

 Напруга живлення у мережі повинна відповідати характеристикам, вказаним у таблиці на шліфмашинці.

Ввімкнення - Перемкнути кнопку-перемикач ввімкнення (4) у положення I (мал. Е).

Вимкнення - Перемкнути кнопку-перемикач ввімкнення (4) у положення O.

РЕГУЛЮВАННЯ ШВИДКОСТІ ОБЕРТАННЯ

-  На корпусі устаткування знаходиться ручка регулювання швидкості обертання шпинделя (3). Встановлювана швидкість обертання шпинделя залежатиме від параметрів обробки (зернистості використаного наждачного паперу, щільності поверхні, що оброблюється, типу обробки тощо). Обертаючи коліщатко регулювання швидкості обертання (3), дозволяється збільшувати або зменшувати швидкість обертання робочого диску (мал. F).

ПОРЯДОК ПРАЦІ ШЛІФМАШИНКОЮ

-  Поверхні, що оброблюються, повинні бути сухими, не містити у собі сторонніх тіл, наприклад, шрубів, цвяхів, гвинтів тощо.

Під час праці шліфмашинку слід ціпко тримати обома руками.

-  • Ввімкніть устаткування та зачекайте, доки робочий диск не набере максимальну швидкість обертання.
- Дотисніть шліфмашинку всією поверхнею робочого диску до поверхні, що потребує обробки, (робочій диск та його кожух, що закріплено на зігнутому руків'ї, самі рівномірно дотиснуться до поверхні) (мал. G).
- Ввімкніть шліфмашинку й, спричиняючи на неї помірний тиск, пересувайте її по матеріалу круговими рухами або вздовж і впоперек поверхні.
- Надмірний тиск не сприяє збільшенню видатності шліфування, а навпаки може спричинитися до передчасного зужитку елементів шліфмашинки та шліфувального паперу.
- У випадку відтискання робочого диску від оброблюваної поверхні під час праці призводить до того, що пил потрапляє назовні, тобто до приміщення, в якому виконують працю.
- Видатність і якість обробки поверхні у дужій мірі залежать від типу застосованого наждачного паперу та сили дотискання. Зернистість паперу рекомендується добирати шляхом проб.
- Для того щоб закінчити обробку поверхні, слід зменшити тиск на шліфмашинку, вимкнути електромотор і пилосос.
- Заміняти зужитий папір слід відразу ж, як тільки це зужиття буде помічено.
- Під час праці електроінструментом слід періодично робити перерви.

-  **Забороняється вмикати шліфмашинку, якщо її робоча поверхня торкається поверхні матеріалу, що її слід обробити.**

ЗБЕРІГАННЯ ТА ОБСЛУГОВУВАННЯ

-  **Перш ніж проводити регламентні роботи чи ремонтувати устаткування, його слід вимкнути та від'єднати від мережі.**

-  • Шліфмашинку завжди слід утримувати у чистоті.
- Не допускається чищення устаткування за допомогою води чи іншої рідини.
- Допускається чистити шліфмашинку виключно за допомогою щітки.
- Вентиляційні щілини електроінструменту належить утримувати у чистоті, щоб запобігти перегріванню двигуна електроінструменту.
- У разі появи надмірного іскрення комутатору слід перевірити стан вугільних щіточок двигуна.
- Устаткування зберігають у сухому місці, недоступному для дітей.

ЗАМІНА РОБОЧОГО ДИСКУ

-  Пошкоджений чи зужитий робочий диск підлягає негайній заміні.
- Послабити і вигвинтити гвинти, що кріплять робочий диск (8) (мал. H).
- Замініть робочий диск і прикріпіть його за допомогою гвинту.

ЗАМІНА ВУГІЛЬНИХ ЩІТОК

-  **Вугільні щіточки в двигуні, що зносилися (тобто коротші за 5 мм), спалені чи тріснуті, слід негайно замінити. Завжди слід замінити обидві щіточки одночасно.**
- Заміну вугільних щіточок завжди слід доручати кваліфікованим спеціалістам та використовувати виключно оригінальні запчастини.**

 В разі будь-яких неполадок слід звертатися до авторизованого сервісного центру виробника.

ТЕХНІЧНІ ХАРАКТЕРИСТИКИ

НОМІНАЛЬНІ ХАРАКТЕРИСТИКИ

Шліфмашинка по гіпсу	
Характеристика	Показник
Напруга живлення	230 В зм.стр.
Частота струму	50 Гц
Номінальна потужність	600 Вт
Швидкість обертів без навантаження, діапазон	600-1500 хв. ⁻¹
Довжина шліфмашинки	1100-2000 мм
Діаметр робочого диску	225 мм
Діаметр листків наждачного паперу	225 мм
Гвинт шпинделя	M6
Клас електроізоляції	II
Ступень захисту	IP20
Вага	5,5 kg
Рік виготовлення	2016

ІНФОРМАЦІЯ ПРО РІВЕНЬ ШУМУ І КОЛИВАНЬ

Рівень акустичного тиску : $L_{p_A} = 85 \text{ dB(A)}$ $K = 3 \text{ dB(A)}$

Рівень акустичної потужності : $L_{w_A} = 96 \text{ dB(A)}$ $K = 3 \text{ dB(A)}$

Значення вібрації (прискорення коливань) : $a_n = 3,18 \text{ m/s}^2$ $K = 1,5 \text{ m/s}^2$

ОХОРОНА СЕРЕДОВИЩА



Зужиті продукти, що працюють на електричному живленні, не слід викидати разом з побутовими відходами, а утилізувати в спеціальних закладах. Відомості про утилізацію можна отримати в продавця продукції чи в органах місцевої адміністрації. Відпрацьовані електричні та електронні прилади містять речовини, що не є сприятливими для природного середовища. Обладнання, що не передається до переробки, може становити небезпеку для середовища та здоров'я людини.

* Виробник залишає за собою право вносити зміни.

«Grupa Torhex Spółka z ograniczoną odpowiedzialnością» Spółka komandytowa, з юридичною адресою в Варшаві, ul. Pograniczna 2/4, (тут і далі згадуване як «Grupa Torhex») сповіщає, що всі авторські права на зміст даної інструкції (тут і далі називаної «Інструкція»), в тому на її текст, розміщені світлини, схематичні рисунки, креслення, а також розташування текстових і графічних елементів належать виключно до Grupa Torhex і застережені відповідно до Закону від 4 лютого 1994 року «Про авторське право й споріднені права» (див. орган держдруку Польщі «Dz. U.» 2006 № 90 п. 631 з подальш. зм.). Копіювання, переробка, публікація, переробка в комерційних цілях всієї Інструкції чи окремих її елементів без письмового дозволу Grupa Torhex суворо заборонене. Недотримання до цієї вимоги тягне за собою цивільну та карну відповідальність.

FALCSISZOLÓ 59G261

FIGYELEM: AZ ELEKTROMOS KÉZISZERSZÁM ÜZEMBE HELYEZÉSE ELŐTT FIGYELMESEN OLVASSA EL EZT A HASZNÁLATI UTASÍTÁST ÉS ŐRIZZE MEG KÉSŐBBI FELHASZNÁLÁS CÉLJÁRA.

RÉSZLETES BIZTONSÁGI ELŐÍRÁSOK

- A csiszológép hálózatra csatlakoztatása előtt győződjön meg arról, hogy a helyi hálózati feszültség megegyezik-e a berendezés adattábláján feltüntetett feszültséggel.
- A csiszológépet kizárólag csak a 30 mA-t meghaladó hibaáram esetén max. 30 ms elteltével az áramkört megszakító áramvédő kapcsolóval (Fi-relé) biztosított hálózati áramkörhöz szabad csatlakoztatni.
- Csatlakoztasson porelszívó berendezést a csiszológéphez.
- A csiszológép beindítása előtt győződjön meg arról, hogy a csiszolópapír megfelelően van-e rögzítve a csiszolótalpra, és nem érinti-e a megmunkálandó felületet.
- Használat közben a csiszológépet tartsa biztos fogással.
- Tilos a csiszológép mozgó részeit érinteni.
- Viseljen porvédő maszkot és arcra simuló védőszemüveget. A gipszfelületek csiszolása során keletkező por káros az egészségre.
- Idegenek ne tartózkodjanak abban a helységben, ahol a csiszológéppel gipszfelületek csiszolása folyik. Ebben a helységben az étel- és italfogyasztás is tilos.
- A csiszológéppel tilos nedves csiszolást végezni.
- A hálózati csatlakozókábelt tartsa távol a csiszológép mozgó részeitől.
- Ha a hálózati csatlakozókábel a csiszológép működtetése közben megsérül, azonnal áramtalanítsa.
- **AZ ÁRAMTALANÍTÁS ELŐTT NE ÉRINTSE A Vezetéket.**
- **FIGYELMEZTETÉS.** A motor kikapcsolása után a csiszolótalp tovább forog.
- A hálózati csatlakozókábelt lefejtve és a csiszolótalptól távol tartsa.
- Ne engedje meg a csiszológép használatát gyermekeknek és a használati utasítást nem ismerő személyeknek.
- **NE FELEDJE!** A berendezés kezelője, felhasználója felelős a balesetekért, illetve a mások és a környezettel szemben fellépő veszélyekért.
- Húzza ki a csatlakozódugót a hálózati aljzatból:
 - minden esetben, ha eltávozik a berendezéstől,
 - a berendezés ellenőrzése, tisztítása vagy javítása előtt.
- A csiszológépet csak arra jogosult személyek javíthatják.
- Kizárólag a gyártó által ajánlott pótalkatrészek használhatók.

KARBANTARTÁS, TÁROLÁS

- A részegységeket tartsa megfelelő állapotban, hogy a csiszológép biztonságosan működtethető maradjon.
- A biztonságos használat érdekében cserélje ki az elhasználdott vagy sérült alkatrészeket.
- Védje a csiszológépet a nedvességtől!
- Tartsa a csiszológépet gyermekek elől elzárva.
- Alkalmazzon megfelelő típusú csiszolópapírt.

FIGYELEM! A szerszám beltéri alkalmazásra szolgál.

Az önmagában is biztonságos szerkezeti felépítés, a biztonsági megoldások és kiegészítő védőfelszerelések alkalmazása mellett is mindig fennmarad a munkavégzés közben bekövetkező balesetek minimális veszélye.

Az alkalmazott jelzések magyarázata

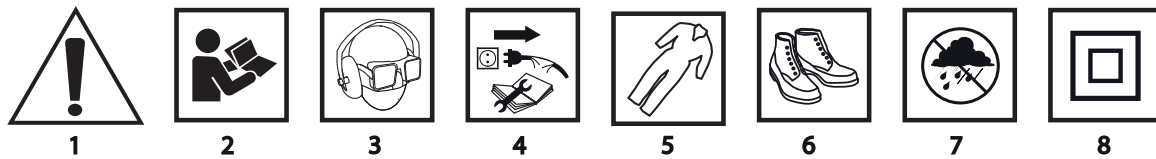

1. Figyelem, legyen különösen óvatos!
2. Olvassa el a használati utasítást, tartsa be a benne található figyelmeztetéseket és biztonsági szabályokat!
3. Alkalmazza az egyéni védőeszközöket (védőszemüveget, hallásvédő eszközt, porvédő félálarcot)!
4. Karbantartás, javítás megkezdése előtt húzza ki a hálózati csatlakozódugót az aljzatból!
5. Viseljen védőöltözetet!
6. Viseljen védőcipőt!
7. Védje a nedvességtől!
8. II. szigetelési osztály!

FELÉPÍTÉS, RENDELTETÉS

A hosszúszerű falcsiszoló elektromos kéziszerszám, melynek meghajtását egyfázisú, kommutátoros elektromotor végzi. A csiszológép rendeltetése falak, mennyezetek és más, késtapasszal simított (glettelt) felületek befejező felületi szárazcsiszolása. A két síkban billenő csiszolófej tökéletesen illeszkedik bármilyen fal, mennyezet vagy padló felületéhez. A hosszú szárnak köszönhetően a csiszolás során fölöslegessé válik a létra használata. A csiszológép kialakítása lehetővé teszi porelszívó berendezés csatlakoztatását, és ezt ajánlatos is megtenni. Felhasználási területe kiterjed az építési és felújítási munkákra, valamint az önállóan végzett otthoni barkácsolás során a legkülönbözőbb tevékenységekre.

⚠ A csiszológépet kizárólag csatlakoztatott porelszívó berendezéssel, például gipszpor elszívására alkalmas ipari porszívóval szabad használni.

AZ ÁBRÁK ÁTTEKINTÉSE

Az alábbi számozás a szerszám elemeinek jelöléseit követi a jelen használati utasítás ábráin.

1. Porelszívó cső
2. Gém
3. Fordulatszám szabályozó forgatógomb
4. Indítókapcsoló
5. Szorítógyűrű
6. Motor
7. A csiszolótalp védőborítása
8. Csiszolótalp
9. Pótmarkolat
10. Gém toldat
11. Szűkítő hüvely
12. Szívócső

* Előfordulhatnak különbségek a termék és az ábrák között.

AZ ALKALMAZOTT PIKTOGRAMOK LEÍRÁSA



FIGYELEM



FIGYELMEZTETÉS



ÖSSZESZERELÉS/BEÁLLÍTÁS



TÁJÉKOZTATÓ

TARTOZÉKOK, KIEGÉSZÍTŐ FELSZERELÉSEK

- | | |
|---|---------|
| 1. Gém toldat | - 1 db |
| 2. Szűkítő hüvely | - 3 db |
| 3. Szívócső 1,2 m, széthúzva 4 m | - 1 db |
| 4. Vállpánt | - 1 db |
| 5. Csiszolópapír (többféle szemcseméretben) | - 14 db |
| 6. Csavarhúzó | - 1 db |
| 7. Imbuszkulcs | - 1 db |
| 8. Hordtáska | - 1 db |

FELKÉSZÜLÉS AZ ÜZEMBEHELYEZÉSRE

A CSISZOLÓPAPÍR FELERŐSÍTÉSE



A csiszológép talpa tépőzáras megoldású, a csiszolópapír könnyen és gyorsan cserélhető.

- Közelítse a csiszolópapírt a (8) csiszolótalpához úgy, hogy a nyílásai a csiszolótalp nyílásai fölött helyezkedjenek el, majd így szorítsa rá – ez biztosítja a porelszívás hatékonyságát.
- A csiszolópapír levételéhez hajtsa fel a szélét, fogja meg erősen és rántsa le (A. ábra).



Használjon lyukasztott csiszolópapírt, hogy a keletkező por a talp nyílásain keresztül a porelszívó rendszerbe juthasson. Minden csiszolópapír-cserénél tisztítsa meg a csiszolótalpat, távolítsa el a port és a szennyeződések, pl. kefe vagy ecset segítségével.

A GÉM TOLDÁSA



A falcsiszoló használható a rövid gémmel, pl. falak csiszolásához, vagy a gém toldat közbeiktatásával, ami megnöveli a hatótávolságot, pl. mennyezetek csiszolásához.

- Lazítsa meg a (2) toldat (5) szorítógyűrűjét.
- Csúszta be a (10) gém toldatot a (2) gém csövébe, tolja be a (11) szűkítő hüvelyt az (5) szorítógyűrű rögzítésébe, állítsa be a kívánt hosszúságot és húzza meg az (5) szorítógyűrűt (b. ábra).

A PORELVEZETÉS



Rögzítse a (12) szívócsövet a (2) gém vagy a (10) gém toldat végződésére.

- Lazítsa meg az (5) szorítógyűrűt, tolja be a (12) szívócső végződését a nyílásba és rögzítse az (5) szorítógyűrű meghúzásával (C. és D. ábra).
- A szívócső másik végét csatlakoztassa az elszívórendszerhez, pl. műhelyporszívóhoz (a porszívónak alkalmasnak kell lennie gipszpor elszívására).



A munka megkezdésénél először a porszívót indítsa el, és csak ezután a csiszológépet. A munka befejeztével járjon el fordított sorrendben, azaz először a csiszológépet kapcsolja ki, majd ezután állítsa le a porszívót. Ha így jár el, elkerüli a munkavégzés helyén a fölösleges porszennyezést. Az egyes ipari és műhelyporszívó típusoknál, amelyeknél a szerszám beépített elektromos csatlakozóaljzathoz csatlakoztatható, a porszívó be- és kikapcsolása automatikusan történik a szerszám kapcsolójának működtetésekor.

MUNKAVÉGZÉS / BEÁLLÍTÁSOK

A BE- ÉS KIKAPCSOLÁS



A hálózati feszültség egyezzen meg a csiszológép gyári adattábláján feltüntetett feszültséggel.

Bekapcsolás - állítsa a (4) kapcsolóbillentyűt „I” állásba (E. ábra).

Kikapcsolás - állítsa a (4) kapcsolóbillentyűt „O” állásba.

A FORDULATSZÁM BEÁLLÍTÁSA



A csiszológép házán található a fordulatszámot szabályozó (3) forgatógomb. A fordulatszámot a szükségnek megfelelően kell megválasztani (függően az alkalmazott csiszolópapírtól, a megmunkált felület keménységétől, a végzendő művelet fajtájától, stb.). A fordulatszám szabályozás (3) forgatógombjának elfordítása növeli vagy csökkenti a csiszolótalp fordulatszámát (F. ábra).

A CSISZOLÓGÉP HASZNÁLATA

 **A megmunkált felületek legyenek szárazak, idegen anyagoktól, pl. csavaroktól, szegektől mentesek. A csiszológépet határozottan, két kézzel kell tartani.**

-  • Indítsa be a csiszológépet és várja meg, hogy a csiszolótalp elérje maximális forgási sebességét.
- Nyomja a csiszolótalpat teljes felületével a megmunkált felülethez (a csuklósan felszerelt csiszolótalp és borítása önmaguktól illeszkednek a megmunkált felülethez) (**G. ábra**).
- Enyhe nyomást gyakorolva rá mozgassa a csiszológépet a megmunkált felületen körkörös mozgással, vagy váltakozva hossz- és harántirányban.
- A túlzott nyomás a csiszolás hatékonyságát növeli, de a csiszológép-alkatrészek és a csiszolópapír gyorsabb elhasználódását okozza.
- Ha a csiszolótalpat megemeli a csiszolt felületről csiszolás közben, a keletkező por kijutását okozza a berendezésből, és szennyezi azt a helységet, ahol a csiszolást végzi.
- A hatékonyság és a csiszolt felület minősége nagymértékben függenek az alkalmazott csiszolópapír-típustól és a csiszolótalpra gyakorolt nyomástól. A csiszolópapír fajtáját legjobb próbák alapján megválasztani.
- A csiszolás befejeztével csökkentse a csiszológépre gyakorolt nyomást, és kapcsolja ki a csiszológépet és a porszívót.
- Amint észleli a csiszolópapír elhasználódását, azonnal cserélje ki.
- Tartson időnként szünetet munkavégzés közben.

 **Tilos a csiszológépet beindítani, ha csiszolótalpa a megmunkálandó felületre támaszkodik.**

KEZELÉS, KARBANTARTÁS

 **Bármilyen beállítási, karbantartási, javítási művelet megkezdése előtt áramtalanítsa az elektromos berendezést.**

-  • A csiszológépet tartsa tisztán.
- Tisztításához tilos vizet vagy más folyadékot használni.
- A csiszológép tisztításához használjon keféket.
- Rendszeresen tisztítsa ki a csiszológép szellőzőnyílásait, hogy megelőzze ezzel a motor esetleges túlmelegedését.
- Ha a motor kommutátorában túlzott szikraképződést tapasztal, ellenőrizze a motor szénkeféinek állapotát.
- A csiszológépet száraz, gyermekektől elzárt helyen kell tárolni.

A CSISZOLÓTALP CSERÉJE

-  Az elhasználódott vagy sérült csiszolótalpat azonnal ki kell cserélni.
- Lazítsa meg és csavarja ki a **(8)** csiszolótalpat rögzítő csavart (**H. ábra**).
- Cserélje újra a csiszolótalpat, rögzítse a csavarral.

A SZÉNKEFÉK CSERÉJE

-  **A motor elhasználódott (5 mm-nél rövidebb), elégett vagy elrepedt szénkeféit azonnal ki kell cserélni. A két szénkefét minden esetben együtt kell kicserélni. A szénkefék cseréjét kizárólag képzett szakemberrel végeztesse, és kizárólag eredeti alkatrészek felhasználásával.**

-  Bármiféle felmerülő meghibásodás javítását bízza a gyári márkaszervizre.

MŰSZAKI JELLEMZŐK

MŰSZAKI ADATOK

Falcsiszoló	
Jellemző	Érték
Hálózati feszültség	230 V AC
Hálózati frekvencia	50 Hz
Névleges teljesítmény	600 W
Üresjárat fordulat/szám-tartomány	600-1500 min ⁻¹
A csiszológép hossza	1100-2000 mm
A csiszolótalp átmérője:	225 mm
A csiszolópapír átmérője	225 mm
Orsó menet	M6
Érintésvédelmi besorolási osztály	II
Védettségi szint	IP20
Tömeg	5,5 kg
Gyártási év	2016

ZAJ- ÉS REZGÉSVÉDELMI ADATOK

Hangnyomás-szint : $L_{pA} = 85 \text{ dB(A)}$ K = 3 dB(A)

Hangteljesítmény-szint : $L_{wA} = 96 \text{ dB(A)}$ K = 3 dB(A)

Egyenértékű súlyozott rezgésgyorsulás : $a_h = 3,18 \text{ m/s}^2$ K = 1,5 m/s²

KÖRNYEZETVÉDELLEM

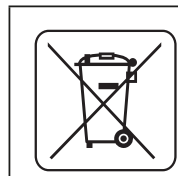

Az elektromos üzemű termékeket ne dobja ki a házi szeméttel, hanem azt adja le hulladékkezelésre, hulladékgyűjtésre szakosodott helyen. A hulladékkezeléssel kapcsolatos kérdéseire választ kaphat a termék kereskedőjétől, vagy a helyi hatóságoktól. Az elhasznált elektromos és elektronikai berendezések a természeti környezetre ható anyagokat tartalmaznak. A hulladékkezelésnek, újrahasznosításnak nem alávetett berendezések potenciális veszélyforrást jelentenek a környezet és az emberi egészség számára.

* A változtatás joga fenntartva.

A „Grupa Topex Spółka z ograniczoną odpowiedzialnością” Spółka komandytowa (székhelye: Varsó, ul. Pograniczna 2/4) (a továbbiakban: „Grupa Topex”) kijelenti, hogy a jelen használati utasítás (továbbiakban „Használati Utasítás”) tartalmával – ideértve többek között annak szövegével, a felhasznált fényképekkel, vázlatokkal, rajzokkal, valamint a formai megjelenéssel – kapcsolatos összes szerzői jog a Grupa Topex kizárólagos tulajdonát képezi és mint ilyenek jogi védelem alatt állnak, az 1994. február 4-i, a szerzői és ahhoz hasonló jogokról szóló törvényben foglaltak szerint (Dz.U. (Törvényközlöny) 2006. évf. 90. szám 631. tétel, a későbbi változásokkal). A Használati Utasítás egészének vagy bármely részletének hasznosítás céljából történő másolása, feldolgozása, közzététele, megváltoztatása a Grupa Topex írásos engedélye nélkül polgárjogi és büntetőjogi felelősségre vonás terhe mellett szigorúan tilos.

SLEFUITOR DE SUPRAFEȚE DE IPSOS 59G261

NOTA: ÎNAINTE DE UTILIZAREA SCULELOR ELECTRICE TREBUIE CITITE ATENT INSTRUCȚIUNILE ȘI SĂ LE PĂSTREZI PENTRU VIITOR.

PRESCRIERI AMANUNȚITE DE SECURITATE

- Înainte de a conecta șlefuitorul la rețea, totdeauna trebuie să te asiguri că tensiunea de alimentare a rețelei este în acord cu tensiunea specificată pe plăcuța de fabricație a utilajului.
- Conectarea pompei la rețeaua electrică trebuie să fie asigurată cu siguranță de diferență de curent, care va întrerupe alimentarea, în cazul depășirii curgerii curentului cu valoarea de 30mA în timp de 30ms.
- La șlefuitor trebuie conectată instalație de excusarea prafului.
- Înainte de a porni utilajul trebuie să te asiguri că, hârtia abrazivă este bine fixată la talpa de lucru și că încă nu aderează la materialul care va fi prelucrat.
- În timpul lucrului șlefuitorul trebuie ținut sigur.
- Nu este permis de a atinge piesele șlefuitorului, care sunt în mișcare.
- În timpul lucrului trebuie să ai mască de protecție a căilor respiratorii (anti praf) cât și ochelari de protecție. Praful care se emană în timpul șlefuirii este dăunător sănătății.
- Persoanele terțe nu trebuie să intre în camerele în care este executată șlefuirea gipsului. Deasemeni nu se recomandă ca în acest timp să mănânci sau să bei.
- Șlefuitorul nu poate fi utilizat la ud.
- Cablul de alimentare cu tensiune trebuie ținut departe de piesele în mișcare ale șlefuitorului.
- În cazul în care cablul de alimentare cu tensiune s-ar defecta, imediat trebuie deconectată alimentarea.
- **NU ATINGE CABLUL ÎNAINTE DE DECONECTAREA ALIMENTĂRII.**
- **AVERTIZARE.** După oprirea motorului, talpa de lucru se mai rotește.
- Cablul de alimentare cu tensiune trebuie menținut departe de talpa de lucru.
- Nu permite ca șlefuitorul să fie deservit de copii și nici de persoane care nu au făcut cunoștință cu instrucțiunile de deservire.
- **DE RETINUT.** Operatorul sau uzufructuarul sunt direct răspunzători față de persoane terțe sau față de mediu, de accidente sau de pericolele, care pot apărea în timpul utilizării șlefuitorului.
- Scoate ștecărul din priză de alimentare cu tensiune:
 - totdeauna când părăsești utilajul;
 - înainte de a efectua activități de verificare, de curățare sau de reparația utilajului;
- Reparațiile utilajului trebuie să fie executate numai de persoane autorizate.
- Utilizați numai piese de schimb recomandate de producătorul lor.

INTREȚINEREA ȘI PĂSTRAREA

- Toate subansamblele trebuie menținute în bună stare de funcționare, pentru a fi sigur, că șlefuitorul va funcționa corect în siguranță.
- Având ca scop securitatea, piesele uzate sau defectate trebuie schimbate.
- Nu expuneți șlefuitorul la umezeală.
- Păstrează-l, la loc inaccesibil copiilor.
- Utilizați doar hârtie abrazivă corespunzătoare.

Remarcă! Utilajul servește la lucrări în interiorul încăperilor.

Cu toate că am proiectat construcția cioanului cât se poate de sigură, cu toate că în timpul lucrului se utilizează mijloace de protecție cât și mijloace suplimentare de securitate, totuși există riscul remanent de a suferi leziuni.

Explicarea pictogramelor

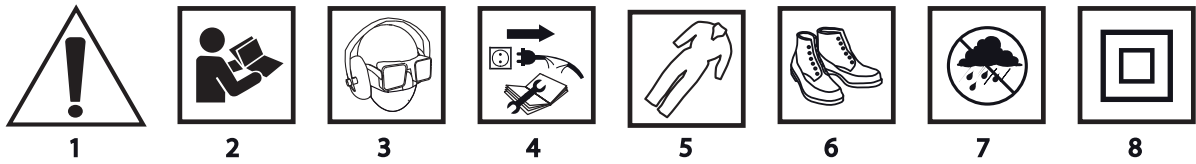

1. Fii foarte atent.
2. la cunoștință cu instrucțiunile de deservire, respectă avertizările și condițiile de securitate cuprinse în ele!
3. Utilizați mijloace de protecție personală (ochelari, antifoane, mască anti praf)
4. Inainte de a începe orice activitate de deservire sau de reparație, deconectează conductorul de alimentare cu tensiune.
5. Folosește îmbrăcăminte de protecție.
6. Folosește încălțăminte de protecție.
7. Evită umezeala.
8. Clasa a doua de protecție.

CONSTRUCTIA SI DESTINATIA

Slefuitorul suprafețelor de ipsos, cu braț, este sculă electrică manuală acționată de un motor monofazic cu colector. Slefuitorul suprafețelor de ipsos, este destinată pentru șlefuirea finală „la uscat” a pereților, tavanelor cât și a altor suprafețe acoperite cu ghelt de șpahl. Talpa de lucru aderează excelent la orice suprafață de tavan sau perete. Datorită brațului se poate efectua lucru fără întrebuițarea scării. Slefuitorul are sistem care dă posibilitatea conectării la instalație de extragerea prafului, care trebuie conectat în timpul lucrului. Acest șlefuitor este destinat la executarea lucrărilor de renovare în construcții, cât și la tot felul de lucrări de amatori (meșterire).

 **Slefuitorul poate fi utilizat numai fiind conectat la instalație de extragerea prafului de ex. conectat la aspirator de praf de atelier sau industrial care este adaptat pentru extragerea prafului de ipsos.**

DESCRIEREA PAGINILOR GRAFICE

Numerele de mai jos se referă doar la elementele utilajului prezentat în paginile grafice ale prezentei instrucțiuni.

1. Conductă de desprăfuitor
2. Braț
3. Buton de ajustarea vitezei de rotire
4. Intrerupător
5. Piuliță de ștrângere
6. Motor
7. Scutul tălpii de lucru
8. Dicul de lucru
9. Mânier suplimentar
10. Prelungitorul brațului
11. Manșon de reducere
12. Furtun de aspirație

* Pot apare diferințe mici între figură și produs.

DESCRIEREA SEMNELOR GRAFICE



ATENȚIE



AVERTISIMENT



MONTAJ / ASEZARI



INFORMATII

INZESTRAREA SI ACCESORIILE

- | | |
|---|-----------|
| 1. Prelungitorul brațului | - 1 buc. |
| 2. Manșoane de reducere | - 3 buc. |
| 3. Furtun de aspirație 1,2 m după întindere 4 m | - 1 buc. |
| 4. Centură de umăr | - 1 buc. |
| 5. Hârtie abrazivă (diferite gradații) | - 14 buc. |
| 6. Surubelniță | - 1 buc. |
| 7. Cheie hexagonală | - 1 buc. |
| 8. Geantă de transport | - 1 buc. |

PREGATIREA PENTRU LUCRU

FIXAREA HARTIEI ABRAZIVE

 Slefuitorul are discul de lucru înzestrat cu așa zisul scai, datorită căruia este posibilă schimbarea ușoară și rapidă a hârtiei abrazive.

- Apropie hârtia abrazivă de discurde lucru (8) în așa mod încât orificiile hârtiei să corespundă cu orificiile de pe discul slefuitorului și apas-o, asigurând în acest fel extragerea efectivă a prafului.
- Cu scopul de a scoate hârtia abrazivă, trebuie îndepărtată dintr-o parte, apoi trasă (**fig. A**).

 **Trebuie utilizată numai hârtia abrazivă perforată, pentru ca praful produs, să poată trece spre instalația de extragerea prafului. Totdeauna, la schimbarea hârtiei abrazive, trebuie curățat discul de lucru de tot felul de murdării cu perie sau cu penson.**

PRELUNGIREA BRATULUI

 Slefuitorul suprafețelor de ipsos, poate fi utilizat cu brațul scurt, la șlefuirea de ex. a pereților sau cu prelungitor la șlefuirea de ex. a tavanelor.

- Ușurează strângerea piuliței de blocare (5) de pe braț (2).
- Bagă prelungitorul (10) în țeava brațului (2), aplică manșonul de reducere (11) în fixarea piuliței de strângere (5), ajustează lungimea preferată și strânge piulița (5) (**fig. b**).

EXTRAGEREA PRAFULUI

 Fixează furtunul de aspirație (12) la capătul brațului (2) sau la prelungitor (10).

- Ușurează strângerea piuliței de strângere (5), bagă capătul furtunului de aspirație (12) în orificiu și fixează-l strângând piulița de strângere (5) (**fig. C, D**).
- Celălalt capăt al furtunului de aspirație conectează-l la sistemul de extragerea prafului, de ex. la aspiratorul de atelier (aspiratorul trebuie să fie adaptabil la extragerea prafului de ipsos).

 Incepând lucrul, întâi trebuie pornit aspiratorul iar apoi șlefuitorul. La terminarea lucrului, trebuie procedat invers, întâi se deconectează șlefuitorul apoi aspiratorul. La unele modele de aspiratoare de atelier, sau industriale au prize speciale pentru alimentarea sculelor electrice, prize care ldeconectază automat aspiratorul, dependent de întrerupătorul sculei electrice.

LUCRUL /AJUSTARILE

LUCRUL /AJUSTARILE

 **Tensiunea de alimentare trebuie să corespundă cu tensiunea înscrisă pe plăcța de fabricație a slefuitorului.**

Pornirea - butonul întrerupătorului (4) deplasează-l pe poz I (**fig. E**).

Oprirea - butonul întrerupătorului (4) deplasează-l pe poz O.

AJUSTAREA VITEZEI DE ROTIRE

 Pe carcasa șlefuitorului este butonul de ajustarea vitezei de rotire (3). Ajustarea vitezei de rotire depinde de necesități (depinde de tipul hârtiei abrazive, de duritatea materialului praelucrat, tipul lucrului etc.). Rotirea butonului de ajustarea vitezei de rotire (3) mărește sau micșorează rotațiile discului de lucru (**fig. F**).

LUCRUL CU SLEFUITORUL



Suprafața de prelucrat trebuie fie uscată, fără corpuri străine ca ex. șuruburi, cuie etc. Slefuitorul trebuie ținut sigur, cu ambele mâini.



- Pornește slefuitorul și așteaptă, până ce discul de lucru prinde viteza de rotire maximă.
- Toată suprafața șlefuitoare a tălpii trebuie să adereze la suprafața prelucrată (discul de lucru cât și scutul discului se ajustează la suprafața respectivă, prin articulație) (**fig. G**).
- După pornirea slefuitorului, apasă-l moderat, deplasându-l rotativ pe materialul prelucrat, în direcții transversale sau longitudinale.
- Apăsarea exagerată nu mărește eficacitatea lucrului, însă poate uza rapid hârtia abrazivă.
- Îndepărtând discul de lucru, în timpul lucrului, de la suprafața prelucrată, duce la prăfuirea încăperii în care lucrezi.
- Eficacitatea și calitatea suprafeței șlefuite, în mare măsură, depinde de tipul hârtiei abrazive utilizate și forței de apăsare. Hârtia abrazivă se asortează cel mai bine pe cale de probe.
- La terminarea șlefuirii se ușurează apăsarea slefuitorului, iar după ridicare de pe suprafața prelucrată oprește motorul slefuitorului și aspiratorul.
- Schimbă hârtia abrazivă atunci când observi că este deja uzată.
- Se recomandă faci întreruperi în timpul lucrului.



Slefuitorul trebuie pornit numai în cazul în care discul de lucru este rezemat pe suprafața de lucru respectivă.

DESERVIREA SI CONSERVATIA



Înainte de a efectua ori ce fel de activități referitor la instalare, ajustare, reparație sau altă servitudine ștecărul conductei de alimentare trebuie neapărat scos din priză cu tensiune.



- Slefuitorul trebuie menținut totdeauna curat.
- Nu spăla nici odată elementele șlefuitorului cu apă sau cu alte lichide.
- Utilajul trebuie curățat cu perie.
- Tine minte, ca orificiile de ventilație de pe carcasă să fie curățate regulat spre a evita supraîncălzirea motorului.
- În cazul în care vei observa scânteierea exagerată a comutatorului, trebuie verificată starea cărbunilor motorului.
- Slefuitorul trebuie păstrat la loc uscat, inaccesibil copiilor.

SCHIMBAREA TALPII DE LUCRU



- Talpa de lucru defectată, trebuie neapărat înlocuită.
- Se deșurubează șurubul de fixarea tălpii de lucru (**8**) (**fig. H**).
- Înlocuiește talpa de lucru cu alta nouă, înșurubează șurubul de fixarea tălpii.

SCHIMBAREA PERIILOR DE CARBUNE



Când cărbunii se vor scurta (cam până la 5 mm) vor fi crăpați sau vor fi arși, trebuie înlocuiți cu alți cărbuni noi. Totdeauna, cărbunii trebuie înlocuiți simultan.

Schimbarea cărbunilor trebuie încredințată exclusiv persoanei calificate în acest domeniu și care va întrebuința piese originale.



Tot felul de defecte ale șlefuitorului trebuie să fie eliminate de serviciul autorizat al firmei producătoare.

PARAMETRII TEHNICI

DATE NOMINALE

Slefuitor de suprafețe de ipsos	
Parametrul	Valoarea
Tensiunea de alimentare	230 V AC
Frecvența	50 Hz
Putere absorbită	600 W
Gama vitezei de rotirea arborelui fără sarcină	600-1500 min ⁻¹
Lungimea șlefuitorului	1100-2000 mm
Diametrul tălpii de lucru	225 mm
Diametrul hârtiei abrazive	225 mm
Filetul axului	M6
Clasa protejării	II
Gradul protejării	IP20
Greutatea	5,5 kg
Anul fabricației	2016

DATE REFERITOR LA ZGOMOT SI VIBRATII

Nivelul presiunii acustice : $L_{p_A} = 85 \text{ dB(A)}$ $K = 3 \text{ dB(A)}$

Nivelul puterii acustice : $L_{w_A} = 96 \text{ dB(A)}$ $K = 3 \text{ dB(A)}$

Valoarea accelerației vibrațiilor : $a_h = 3,18 \text{ m/s}^2$ $K = 1,5 \text{ m/s}^2$

PROTEJAREA MEDIULUI



Produsele acționate electric nu pot fi aruncate la deșeurile menajere, trebuie predate la utilizarea lor de către întreprinderile corespunzătoare. Informații referitor la utilizare poate da vânzătorul produsului respectiv sau organele locale. Utilajele electrice și electronice uzate conțin substanțe dăunătoare mediului natural. Utilajele ne supuse reciclării sunt foarte periculoase pentru mediu și pentru sănătatea oamenilor.

* Rezervăm dreptul la introducerea schimbărilor

„Grupa Topex Spółka z ograniczoną odpowiedzialnością” Spółka komandytowa cu sediul în Varșovia, ul. Pograniczna 2/4 (mai departe : „Grupa Topex”) informează că, toate drepturile autorului referitor la prezenta instrucțiune (mai departe „încușțiuni”), adică texturile ei, fotografiile inserate, schemele, desenele , cât și compoziția ei, depind exclusiv de Grupa Topex și sunt supuse protejate de drept în conformitate cu legea din 4 februarie 1994, referitor la drepturile autorului și drepturile înrudite (Monitorul Oficial 2006 nr 90 poziția 631 cu modificările ulterioare). Copierea, transformarea, publicarea, modificarea încușțiunilor, în întregime sau numai unor elemente cu scop comercial, fără acceptul în scris al firmei Grupa Topex este strict interzisă și în consecință poate fi trasă la răspundere civilă și penală.

BRUSKA NA SÁDRU 59G261

POZOR: PŘED ZAHÁJENÍM POUŽÍVÁNÍ ELEKTRICKÉHO NÁŘADÍ SI PEČLIVĚ PŘEČTĚTE TENTO NÁVOD A USCHOVEJTE JEJ PRO POZDĚJŠÍ POTŘEBU.

PODROBNÉ BEZPEČNOSTNÍ POKYNY

- Před zapojením brusky do sítě se vždy přesvědčte, zda síťové napětí odpovídá napětí uvedenému na typovém štítku zařízení.
- Brusku na sádro smíte připojovat pouze k elektrické instalaci vybavené proudovým chráničem, který odpojí napájení v případě, že svodový proud překročí 30 mA po dobu kratší než 30 ms.
- K brusce je třeba připojit zařízení pro odvádění prachu.
- Před zapnutím brusky se přesvědčte, zda je brusný papír řádně uchycen k pracovnímu kotouči a zda se nedotýká materiálu, který má být obráběn.
- Při práci je nutno brusku pevně držet.
- Nedotýkejte se pohybujících se součástí brusky.
- Používejte protiprachovou ochrannou masku a ochranné brýle přiléhající k obličeji. Prach vznikající při broušení sádrových povrchů je zdraví škodlivý.
- Je nutno zabránit přístupu nepovolaných osob do místnosti, ve které je pomocí brusky broušena sádra. V takové místnosti se nesmí ani jíst či pít.
- Bruska se nesmí používat na mokro.
- Napájecí kabel zařízení se nikdy nesmí dostat do kontaktu s pohybujícími se součástmi brusky.
- Dojde-li při práci k poškození napájecího kabelu, neprodleně odpojte napájení. **NEDOTÝKEJTE SE KABELU PŘED ODPOJENÍM NAPÁJENÍ.**
- **UPOZORNĚNÍ:** Po vypnutí motoru se pracovní kotouč ještě nějakou dobu otáčí.
- Zabraňte kontaktu rozvinutého napájecího kabelu s pracovním kotoučem.
- Bruska nesmí být obsluhována dětmi a osobami, které se neseznámily s návodem k obsluze.
- **MĚJTE NA PAMĚTI:** Operátor či uživatel zodpovídá za úrazy či vzniklé ohrožení jiných osob a okolí.
- Vytáhněte zástrčku ze síťové zásuvky:
 - Vždy, když necháváte zařízení bez dozoru.
 - Před provedením kontroly, čištění či oprav zařízení.
- Opravy brusky smějí provádět pouze autorizované osoby.
- Je nutno používat výhradně výrobcem doporučené náhradní díly.

ÚDRŽBA A SKLADOVÁNÍ

- Pro bezpečný provoz brusky udržujte veškeré součásti v bezvadném stavu.
- Za účelem zachování bezpečnosti vyměňujte opotřebované či poškozené součásti.
- Chraňte brusku před působením vlhka.
- Uchovávejte zařízení mimo dosah dětí.
- Používejte vhodný typ brusného papíru.

POZOR! Zařízení slouží k práci v uzavřených prostorech.

I přes použití konstrukce bezpečné z podstaty věci, používání zajišťujících prostředků a dodatečných ochranných prostředků, vždy existuje reziduální riziko poranění během práce.

Vysvětlivky k použitým piktogramům

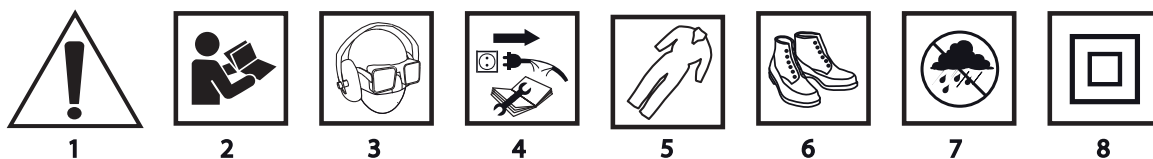

1. Pozor! Dbejte zvláštních bezpečnostních opatření!

2. Přečtěte si tento návod k obsluze a respektujte v něm uvedená upozornění a bezpečnostní pokyny!
3. Používejte osobní ochranné prostředky (uzavřené ochranné brýle, chrániče sluchu, protiprachovou masku).
4. Před zahájením údržby či oprav odpojte napájecí kabel.
5. Noste ochranný oděv.
6. Noste ochrannou obuv.
7. Chraňte před vlhkem.
8. Třída ochrany II.

KONSTRUKCE A POUŽITÍ

Bruska na sádro s výsuvným ramenem je ruční elektrické nářadí, které je poháněno jednofázovým komutátorovým motorem. Bruska je určena k povrchovému finálnímu suchému broušení stěn, stropů a jiných ploch pokrytých omítkou. Hlava brusky, kterou lze ohýbat ve dvou rovinách, perfektně přiléhá k libovolné ploše stropu nebo stěny. Díky výsuvnému ramenu můžete provádět práce bez nutnosti použití žebříku. Součástí konstrukce brusky je systém, který umožňuje nezbytné připojení brusky k externímu systému pro odvádění prachu při práci. Bruska se používá při provádění rekonstrukčních, stavebních a veškerých kutilských prací.

 **Bruska se smí používat výhradně s připojeným zařízením pro odvádění prachu, např. dílenským nebo průmyslovým vysavačem přizpůsobeným pro odvádění sádrového prachu.**

POPIS STRAN S VYOBRAZENÍMI

Níže uvedené číslování se vztahuje k prvkům zařízení znázorněným na vyobrazeních v tomto návodu.

1. Vedení pro odvádění prachu
2. Výsuvné rameno
3. Otočný knoflík pro regulaci otáček
4. Zapínač
5. Upínací matice
6. Motor
7. Kryt pracovního kotouče
8. Pracovní kotouč
9. Přídavná rukojeť
10. Prodloužení výsuvného ramene
11. Redukční pouzdro
12. Sací hadice

* Skutečný výrobek se může lišit od vyobrazení.

POPIS POUŽITÝCH GRAFICKÝCH OZNAČENÍ



POZOR



UPOZORNĚNÍ



MONTÁŽ / NASTAVENÍ





INFORMACE

VYBAVENÍ A PŘÍSLUŠENSTVÍ

- | | |
|--------------------------------------|---------|
| 1. Prodloužení výsuvného ramene | - 1 ks |
| 2. Redukční pouzdra | - 3 ks |
| 3. Sací hadice 1,2 m po natažení 4 M | - 1 ks |
| 4. Ramenní popruh | - 1 ks |
| 5. Brusný papír (různá hrubost) | - 14 ks |
| 6. Šroubovák | - 1 ks |
| 7. Šestihranný klíč | - 1 ks |
| 8. Přenosná brašna | - 1 ks |

PŘÍPRAVA K PRÁCI



PŘIPEVŇOVÁNÍ BRUSNÉHO PAPIŘU

-  Bruska je vybavena pracovním kotoučem se suchým zipem, což umožňuje snadnou a rychlou výměnu brusného papíru.
 - Přiložte brusný papír k pracovní části (8) tak, aby se jeho otvory kryly s otvory v pracovní části brusky a přitlačte, což zajistí účinné odvádění prachu.
 - Pro sejmutí brusný papír na jedné straně nadzvedněte a poté jej vytáhněte (**obr. A**).
-  **Používejte perforovaný brusný papír, aby se prach mohl dostávat otvory v pracovní části k instalaci odvádějící prach. Před každou výměnou brusného papíru očistěte pracovní kotouč – odstraňte z něj prach a veškeré nečistoty např. pomocí kartáče nebo štětce.**

PRODLUŽOVÁNÍ VÝSUVNÉHO RAMENE

-  Brusku na sádro lze používat s krátkým výsuvným ramenem pro práci při broušení, např. stěn, nebo s využitím prodlužovacího nástavce výsuvného ramene zvyšujícího dosah během broušení, např. stropů.
 - Uvolněte blokovací matici (5) výsuvného ramene (2).
 - Umístěte prodlužovací nástavec výsuvného ramene (10) v trubce výsuvného ramene (2), zasuňte redukční pouzdro (11) do uchycení upínací matice (5), nastavte požadovanou délku a dotáhněte upínací matici (5) (**obr. B**).

ODVÁDĚNÍ PRACHU

-  Upevněte sací hadici (12) do nástavce výsuvného ramene (2) nebo prodlužovacího nástavce výsuvného ramene (10).
 - Uvolněte upínací matici (5), zasuňte koncovku sací hadice (12) do otvoru a zajistěte utažením upínací matice (5) (**obr. C, D**).
 - Připojte druhý konec sací hadice k odsávacímu systému např. dílenského vysavače (vysavač musí být přizpůsoben k odsávání sádrového prachu).
-  Při zahajování činnosti spusťte vysavač a následně brusku. Po dokončení činnosti postupujte v opačném pořadí – nejprve vypněte brusku a pak vysavač. Zabráníte tak zbytečnému zaprášení pracoviště. U některých modelů dílenských nebo průmyslových vysavačů vybavených napájecí zásuvkou pro elektrické nářadí je zapínání a vypínání automatické a je ovládáno zapínačem elektrického nářadí.

PROVOZ / NASTAVENÍ



ZAPÍNÁNÍ / VYPÍNÁNÍ

-  **Síťové napětí musí odpovídat hodnotě napětí uvedené na typovém štítku brusky.**
Zapínání - přepněte tlačítko zapínače (4) do polohy I (**obr. E**).
Vypínání - přepněte tlačítko zapínače (4) do polohy O.

REGULACE OTÁČEK

-  Na tělese brusky je umístěn otočný knoflík pro regulaci otáček (3). Otáčky zvolte dle potřeby (podle použitého brusného papíru, tvrdosti obráběného materiálu, druhu činnosti apod.). Otočením otočného knoflíku pro regulaci otáček (3) se zvyšují nebo snižují otáčky pracovního kotouče (**obr. F**).

PRÁCE S BRUSKOU

-  **Obráběný povrch musí být suchý a zbavený cizích těles, např. šroubů, hřebíků, vrutů apod. brusku vždy pevně držte oběma rukama.**
- 
 - Zapněte brusku a vyčkejte, až pracovní kotouč dosáhne maximálních otáček.
 - Přiložte pracovní kotouč celou plochou k obráběnému povrchu (kloubově upevněný pracovní kotouč a jeho kryt se automaticky přizpůsobí tomuto povrchu) (**obr. G**).
 - Přemísťujte brusku po obráběném povrchu krouživými pohyby nebo střídavě v příčném a podélném směru. Na brusku při tom mírně tlačte.

- Přílišný přitlak nevede ke zvýšení účinnosti broušení, nýbrž může mít za následek rychlejší opotřebení součástí brusky a brusného papíru.
- Při oddálení pracovního kotouče od broušeného povrchu během broušení dojde k úniku prachu ven ze zařízení do místnosti, ve které je činnost prováděna.
- Účinnost broušení a kvalita broušeného povrchu ve velké míře závisí na druhu použitého brusného papíru a na přitlaku. Pro volbu druhu brusného papíru je nejlepší jej vyzkoušet.
- Při dokončování broušení snižte tlak na brusku, vypněte motor a vysavač.
- Brusný papír vyměňte, jakmile zjistíte, že je opotřebovaný.
- Je třeba dělat pravidelné přestávky v práci.



Při spouštění brusky se pracovní kotouč nesmí dotýkat obráběného povrchu.

PÉČE A ÚDRŽBA

⚠ Před zahájením jakýchkoliv činností spojených se seřizováním, údržbou nebo opravami je nutno zařízení odpojit od elektrické sítě.



- Je nutno udržovat brusku vždy v čistotě.
- K čištění nepoužívejte vodu ani jiné kapaliny.
- Bruska se čistí pomocí kartáče.
- Pravidelně je třeba čistit ventilační otvory, aby nedocházelo k přehřátí motoru brusky.
- Vyskytuje-li se na komutátoru nadměrné jiskření, zkontrolujte stav uhlíkových kartáčů motoru.
- Uchovávejte brusku vždy na suchém místě mimo dosah dětí.

VÝMĚNA PRACOVNÍHO KOTOUČE



- Poškozený nebo opotřebovaný pracovní kotouč je třeba neprodleně vyměnit.
- Povolte a odšroubujte upevňovací šroub pracovního kotouče (**8**) (**obr. H**).
 - Vyměňte pracovní kotouč za nový, upevněte šroubem.

VÝMĚNA UHLÍKOVÝCH KARTÁČŮ



Opotřebované (kratší než 5 mm), spálené nebo prasklé uhlíkové kartáče motoru je třeba neprodleně vyměnit. Vždy je nutno vyměnit současně oba kartáče.

Uhlíkové kartáče smí vyměňovat pouze kvalifikovaná osoba za použití originálních dílů.



Veškeré závady je nutno nechat odstranit u autorizovaného servisu výrobce.

TECHNICKÉ PARAMETRY

JMENOVITÉ ÚDAJE

Bruska na sádru	
Parametr	Hodnota
Napájecí napětí	230 V AC
Napájecí kmitočet	50 Hz
Jmenovitý výkon	600 W
Rozsah otáček bez zatížení	600-1500 min ⁻¹
Délka brusky	1100-2000 mm
Průměr pracovního kotouče	225 mm
Průměr brusného papíru	225 mm
Závit vřetene	M6
Třída ochrany	II
Druh krytí	IP20
Hmotnost	5,5 kg
Rok výroby	2016

ÚDAJE O HLUKU A VIBRACÍCH

Hladina akustického tlaku : $L_{p_A} = 85 \text{ dB(A)}$ $K = 3 \text{ dB(A)}$

Hladina akustického výkonu : $L_{w_A} = 96 \text{ dB(A)}$ $K = 3 \text{ dB(A)}$

Vážená hodnota zrychlení vibrací : $a_h = 3,18 \text{ m/s}^2$ $K = 1,5 \text{ m/s}^2$

OCHRANA ŽIVOTNÍHO PROSTŘEDÍ

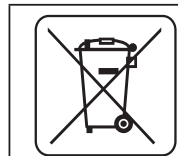

Elektricky napájené výrobky nevyhazujte spolu s domácím odpadem, nýbrž odevzdejte je k likvidaci v příslušných závodech pro zpracování odpadu. Informace ohledně likvidace Vám poskytne prodejce nebo místní úřady. Použitá elektrická a elektronická zařízení obsahují látky škodlivé pro životní prostředí. Nerecyklovaná zařízení představují potenciální nebezpečí pro životní prostředí a zdraví osob.

* Právo na provádění změn je vyhrazeno.

„Grupa Topex Spółka z ograniczoną odpowiedzialnością“ Spółka komandytowa se sídlem ve Varšavě, na ul. Pograniczna 2/4 (dále jen: „Grupa Topex“) informuje, že veškerá autorská práva k obsahu tohoto návodu (dále jen: „návod“), včetně m.j. textu, použitých fotografií, schémat, výkresů a také jeho uspořádání, náleží výhradně firmě Grupa Topex a jsou právně chráněna podle zákona ze dne 4. února 1994, o autorských právech a právech příbuzných (sbírka zákonů z roku 2006 č. 90 položka 631 s pozdějšími změnami). Kopírování, zpracovávání, zveřejňování či modifikování celého návodu jakož i jeho jednotlivých částí pro komerční účely bez písemného souhlasu firmy Grupa Topex je přísně zakázáno a může mít za následek občanskoprávní a trestní stíhání.

BRÚSKY NA SADRU 59G261

POZOR: PREDTÝM, AKO ZAČNETE POUŽÍVAŤ ELEKTRICKÉ NÁRADIE, JE POTREBNÉ SI POZORNE PREČÍTAŤ TENTO NÁVOD A USCHOVAŤ HO NA ĎALŠIE POUŽITIE.

DETAILNÉ BEZPEČNOSTNÉ PREDPISY

- Skôr, ako pripojíte brúsku do siete, ubezpečte sa, či je napätie v sieti zhodné s napätím uvedeným na popisnom štítku zariadenia.
- Brúsku na sadrokartón možno pripájať iba do elektrickej inštalácie, ktorá je vybavená diferenciálnou ochranou, ktorá preruší napájanie, ak zvodový prúd prekročí 30mA za menej ako 30ms.
- K brúske pripojte zariadenie na odsávanie prachu.
- Pred zapnutím brúsky sa uistite, či je brúsny papier dobre pripevnený k brúsnemu kotúču a či sa nedotýka materiálu, ktorý chcete obrábať.
- Pri práci držte brúsku pevne.
- Nedotýkajte sa častí brúsky, ktoré sú v pohybe.
- Používajte ochrannú masku proti prachu a tesne priliehajúce ochranné okuliare. Prach, ktorý vzniká pri brúsení sadrových povrchov, je škodlivý.
- Do miestnosti, v ktorej sa pomocou brúsky brúsi sadra, by nemali vstupovať neoprávnené osoby. Takisto by sa v tejto miestnosti nemalo jesť alebo piť.
- S brúskou nie je dovolené pracovať namokro.
- Napájací kábel zariadenia vždy držte v bezpečnej vzdialenosti od pohyblivých častí brúsky.
- Ak sa prívodný kábel pri práci poškodí, okamžite vypnite napájanie. **NEDOTÝKAJTE SA KÁBLA PRED ODPOJENÍM NAPÁJANIA.**
- **UPOZORNENIE.** Po vypnutí motora sa brúsny kotúč ešte otáča.
- Rozvinutý napájací kábel udržiavajte v bezpečnej vzdialenosti od brúsneho kotúča.
- Brúsku nedovoľte obsluhovať deťom a osobám, ktoré nie sú oboznámené s návodom na obsluhu.
- **NEZABÚDAJTE.** Obsluhujúca osoba alebo používateľ má zodpovednosť za nehody alebo ohrozenia iných osôb a okolia.
- V nasledovných prípadoch zastavte motor a vyťahnite konektor zo siete napájania:
 - vždy, keď nechávate zariadenie bez dozoru;
 - pred kontrolou, čistením alebo opravou zariadenia;
- Opravy brúsky môžu vykonávať iba oprávnené osoby.
- Používajte výlučne náhradné diely odporúčané výrobcom.

ÚDRŽBA A SKLADOVANIE

- Všetky súčiastky udržiavajte v náležitom stave, aby ste mali istotu, že brúška bude bezpečne pracovať.
- V záujme zachovania bezpečnosti vymeňte opotrebované alebo poškodené diely.
- Brúsku chráňte pred vlhkosťou.
- Uschovávajte mimo dosahu detí.
- Používajte iba brúsny papier správneho typu.

POZOR! Zariadenie slúži na prácu v interiéri.

Napriek použitiu vosvojejpodstatebezpečnejkonštrukcie, používaniu bezpečnostných prostriedkov a dodatočných ochranných prostriedkov, vždy existuje minimálne riziko vzniku úrazov pri práci.

Vysvetlenie použitých piktogramov

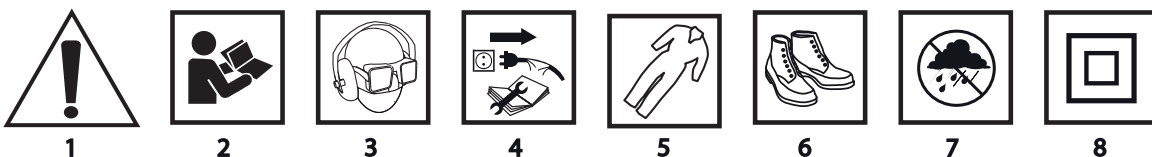

1. Pozor, dodržiavajte mimoriadnu opatrnosť.
2. Prečítajte si návod na obsluhu, dodržiavajte upozornenia a bezpečnostné predpisy, ktoré obsahuje!
3. Používajte prostriedky osobnej ochrany (chrániče očí, ochranu sluchu, ochrannú masku proti prachu).
4. Skôr, ako začnete činnosti súvisiace s údržbou alebo opravou zariadenia, odpojte napájací kábel.
5. Používajte ochranný odev.
6. Používajte ochrannú obuv.
7. Chráňte pred vlhkosťou.
8. Druhá ochranná trieda.

KONŠTRUKCIA A POUŽITIE

Brúska na sadru s dlhým krkom je ručné elektrické náradie poháňané jednofázovým komutátorovým motorom. Brúska je určená na povrchové začišťovacie brúsenie na sucho na steny, stropy a iné plochy pokryté hladkou stierkou. Hlavica brúsky ohýbateľná v dvoch rovinách výborne prilieha k akémukoľvek povrchu stropu alebo steny. Vďaka výsuvnému ramenu možno pracovať bez potreby použitia rebríka. Konštrukcia brúsky má systém, ktorý umožňuje jej pripojenie k vonkajšiemu zariadeniu na odsávanie prachu, ktoré musí byť pripojené počas práce. Oblasť jej používania je vykonávanie opravársko-stavebných prác a všetkých prác z oblasti samostatného domáceho majstrovania.



Brúsku treba používať výlučne s pripojenou inštaláciou na odsávanie prachu, napr. dielenským alebo priemyselným vysávačom prispôbeným na odsávanie sadrového prachu.

VYSVETLVKY KU GRAFICKEJ ČASTI

Nižšie uvedené číslovanie sa vzťahuje na súčasti zariadenia zobrazené v grafickej časti tohto návodu.

1. Potrubie na odsávanie prachu
2. Rameno
3. Koliesko na reguláciu rýchlosti otáčania
4. Spínač
5. Upínacia matica
6. Motor
7. Kryt brúsneho kotúča
8. Brúsny kotúč
9. Prídavná rukoväť
10. Predlžovací nástavec ramena
11. Redukčná objímka
12. Odsávací hadica

* Obrázok a výrobok sa nemusia úplne zhodovať.

VYSVETLIVKY POUŽITÝCH GRAFICKÝCH ZNAČIEK



POZOR



UPOZORNENIE



MONTÁŽ/NASTAVENIA





INFORMÁCIA

VYBAVENIE A PRÍSLUŠENSTVO

- | | |
|--|---------|
| 1. Predlžovací nástavec ramena | - 1 ks |
| 2. Redukčné objímky | - 3 ks |
| 3. Odsávací hadica 1,2 m, po roztiahnutí 4 m | - 1 ks |
| 4. Ramenný popruh | - 1 ks |
| 5. Brúsny papier (rôzna zrnitosť) | - 14 ks |
| 6. Skrutkovač | - 1 ks |
| 7. Hexagonálny kľúč | - 1 ks |
| 8. Taška na prenášanie | - 1 ks |

PRED UVEDENÍM DO PREVÁDZKY



UPEVNIENIE BRÚSNEHO PAPIERA

-  Brúska má brúsny kotúč so suchým zipsom, čo umožňuje ľahkú a rýchlu výmenu brúsneho papiera.
 - Brúsny papier priblížte k brúsnemu kotúču (8) tak, aby sa jeho otvory kryli s otvormi v brúsnom kotúči brúsky a pritlačte, čo umožní účinné odvádzanie prachu.
 - Brúsny papier zložte tak, že ho z jednej strany odtiahnete a následne potiahnite (**obr. A**).
-  **Používajte perforovaný brúsny papier, aby sa prach mohol cez otvory v brúsnom kotúči dostávať do inštalácie na odsávanie prachu. Vždy pred výmenou brúsneho papiera treba brúsny kotúč očistiť a odstrániť z neho prach napr. pomocou kefkы alebo štetca.**

PREDLŽOVANIE RAMENA

-  Brúsku na sadru možno používať s krátkym ramenom napr. na prácu pri brúsení stien alebo použiť predlžovací nástavec ramena, ktorý zvyšuje dosah napr. pri brúsení stropov.
 - Uvoľnite aretačnú maticu (5) ramena (2).
 - Predlžovací nástavec ramena (10) vložte do trubice ramena (2), do upínania upínacej matice (5) vsuňte redukčnú objímku (11), nastavte požadovanú dĺžku a upínaciu maticu (5) zaskrutkujte (**obr. B**).

ODVÁDZANIE PRACHU

-  Odsávaciu hadicu (12) upevnite v nastavci ramena (2) alebo v predlžovacom nastavci ramena (10).
 - Upínaciu maticu (5) upevnite, nástavec odsávacej hadice (12) vložte do otvoru a zabezpečte utiahnutím upínacej matice (5) (**obr. C, D**).
 - Druhý koniec odsávacej hadice pripojte k inštalácii na odsávanie prachu, napr. k dielenskému vysávaču (vysávač musí byť prispôsobený na odsávanie sadrového prachu).
-  Keď začínate prácu, zapnite vysávač a následne brúsku. Po skončení práce postupujte opačne, najskôr vypnite brúsku a následne vysávač. Tento postup zabráni nadmernému zaprášeniu pracovného priestoru. V niektorých modeloch dielenských alebo priemyselných vysávačov, ktoré majú napájaciu zásuvku na elektrické náradie, dochádza k automatickému zapnutiu a vypnutiu vysávača, ktoré je riadené spínačom elektrického náradia.

PRÁCA / NASTAVENIA



ZAPÍNANIE / VYPÍNANIE

-  **Napätie v sieti musí zodpovedať hodnote elektrického napätia uvedenej na popisnom štítku brúsky.**
 - Zapínanie** – tlačidlo spínača prepnite (4) do polohy **I** (**obr. E**).
 - Vypínanie** – tlačidlo spínača prepnite (4) do polohy **O**.

REGULÁCIA RÝCHLOSTI OTÁČANIA

-  Na tele brúsky sa nachádza koliesko na reguláciu rýchlosti otáčania (3). Rýchlosť otáčania sa nastavuje v závislosti od potrieb (podľa použitého brúsneho papiera, tvrdosti obrábaného materiálu, typu práce atď.). Otočenie kolieska na reguláciu rýchlosti otáčania (3) zvyšuje alebo znižuje otáčanie brúsneho kotúča (**obr. F**).

PRÁCA S BRÚSKOU

-  **Obrábané plochy by mali byť suché bez cudzích predmetov, ako sú skrutky, klince, závitы atď. brúsku držte pevne obidvoma rukami.**
- 
 - Brúsku uveďte do chodu a počkajte, kým brúsny kotúč dosiahne maximálnu rýchlosť otáčania.
 - Celú plochu brúsneho kotúča priložte k obrábanej ploche (kĺbom pripevnený brúsny kotúč a jeho kryt sa ploche automaticky prispôbia) (**obr. G**).
 - Miernym tlakom presúvajte brúsku po obrábanom povrchu krúživými pohybmi alebo striedavo priečnym a pozdĺžnym smerom.
 - Nadmerný tlak nevedie k zvýšeniu výkonu brúsenia, ale môže byť príčinou rýchlejšieho opotrebovania súčiastok brúsky a brúsneho papiera.

- Odsunutie brúsneho kotúča od brúsenej plochy počas práce spôsobuje únik prachu zo zariadenia, a zároveň do miestnosti, v ktorej sa vykonáva práca.
- Účinnosť brúsenia a kvalita brúseného povrchu vo veľkej miere závisí od druhu použitého brúsneho papiera a sily tlaku. Druh brúsneho papiera sa najlepšie vyberá metódou pokusu a omylu.
- Pred ukončením brúsenia znížte tlak na brúsku, vypnite motor a vysávač.
- Brúsny papier vymeňte hneď, ako zaregistrujete jeho opotrebovanie.
- Pri práci dodržiavajte pravidelné prestávky.



V žiadnom prípade nezapínajte brúsku, ak sa jej brúsny kotúč dotýka obrábanej plochy.

OŠETROVANIE A ÚDRŽBA



Skôr, ako začnete akúkoľvek činnosť súvisiacu s nastavovaním, údržbou alebo opravou, odpojte zariadenie od siete elektrického napätia.



- Brúsku vždy udržiavajte v čistote.
- Na čistenie nepoužívajte vodu ani iné kvapaliny.
- Brúsku čistite pomocou kefy.
- Pravidelne čistite vetracie otvory, aby nedošlo k prehriatiu motora brúsky.
- V prípade, že dochádza k nadmernému iskreniu v komutátore, skontrolujte stav uhlíkových kefiiek motora.
- Brúsku skladujte na suchom mieste mimo dosahu detí.

VÝMENA BRÚSNEHO KOTÚČA



- Opotrebovaný alebo poškodený brúsny kotúč treba okamžite vymeniť.
- Uvoľnite a odskrutkujte skrutku upínajúcu brúsny kotúč (8) (obr. H).
- Brúsny kotúč vymeňte za nový, upevnite ho skrutkou.

VÝMENA UHLÍKOVÝCH KEFIEK



Opotrebované (kratšie ako 5 mm), zhorené alebo prasknuté uhlíkové kefy motora treba okamžite vymeniť. Vždy sa súčasne vymieňajú obidve kefy.

Výmenu uhlíkových kefiiek sa odporúča zveriť výhradne kvalifikovanej osobe pri použití originálnych súčiastok.



Akékoľvek poruchy musia byť odstránené autorizovaným servisom výrobcu.

TECHNICKÉ PARAMETRE

MENOVITÉ ÚDAJE

Brúsky na sadru	
Parameter	Hodnota
Napájacie napätie	230 V AC
Frekvencia napájania	50 Hz
Nominálny výkon	600 W
Rozsah rýchlosti otáčania pri prevádzke naprázdno	600-1500 min ⁻¹
Dĺžka brúsky	1100-2000 mm
Priemer brúsneho kotúča	225 mm
Priemer brúsneho papiera	225 mm
Závit vretena	M6
Ochranná trieda	II
Stupeň ochrany	IP20
Hmotnosť	5,5 kg
Rok výroby	2016

ÚDAJE TÝKAJÚCE SA HLUČNOSTI A VIBRÁCIÍ

Hladina akustického tlaku : $L_{p_A} = 85 \text{ dB(A)}$ $K = 3 \text{ dB(A)}$

Hladina akustického výkonu : $L_{w_A} = 96 \text{ dB(A)}$ $K = 3 \text{ dB(A)}$

Zistená hodnota zrýchlení vibrácií : $a_h = 3,18 \text{ m/s}^2$ $K = 1,5 \text{ m/s}^2$

OCHRANA ŽIVOTNÉHO PROSTREDIA



Výrobky napájané elektrickým prúdom sa nesmú likvidovať spoločne s domovým odpadom, ale majú byť odovzdané na recykláciu na určenom mieste. Informáciu o využití poskytne predajca výrobku alebo miestne orgány. Opatrované elektrické a elektronické zariadenia obsahujú látky negatívne pôsobiace na životné prostredie. Zariadenie, ktoré nie je odovzdané na recykláciu, predstavuje možnú hrozbu pre životné prostredie a ľudské zdravie.

* Právo na zmenu vyhradené.

„Grupa Topex Spółka z ograniczoną odpowiedzialnością“ Spółka komandytowa so sídlom vo Varšave, ul. Pograniczna 2/4 (ďalej iba: „Grupa Topex“) informuje, že všetky autorské práva k obsahu tohto návodu (ďalej iba: „Návod“), v rámci toho okrem iného k jeho textu, uvedeným fotografiám, nákresom, obrázkom a k jeho štruktúre, patria výhradne spoločnosti Grupa Topex a podliehajú právnej ochrane podľa zákona zo dňa 4. februára 1994, O autorských a obdobných právach (tj. Dz. U. (Zbierka zákonov Poľskej republiky) 2006 č. 90 položka 631 v znení neskorších zmien). Kopírovanie, spracovávanie, publikovanie, úprava tohto Návodu ako celku alebo jeho jednotlivých častí na komerčné účely, bez písomného súhlasu spoločnosti Grupa Topex, sú prísne zakázané a môžu mať za následok občianskoprávne a trestnoprávne dôsledky.

BRUSILNIK ZA GIPS 59G261

POZOR: PRED PRIČETKOM UPORABE ELEKTRIČNEGA ORODJA JE TREBA POZORNO PREBRATI SPODNJA NAVODILA IN JIH SHRANITI ZA NADALJNJO UPORABO.

SPECIFIČNI VARNOSTNI PREDPISI

- Pred priklopom brusilnika na omrežje se je vedno treba prepričati, da je omrežna napetost skladna z napetostjo, podano na označni tablici naprave.
- Brusilnik za omet je mogoče priklopiti samo na električno napeljavo, opremljeno z zaščitnim stikalom FID, ki prekine napajanje, če dovodni tok prekorači 30 mA v času, krajšem od 30 ms.
- Na brusilnik je treba priklopiti napravo za odsesavanje prahu.
- Pred vklopom brusilnika se je treba prepričati, da je brusni papir trdno pritrjen na delovno ploščo in da se ne dotika obdelovanega materiala.
- Med delom je treba brusilnik trdno držati.
- Delov brusilnika, ki se gibljejo, se ni dovoljeno dotikati.
- Uporabljati je treba zaščitno masko proti prahu in zaščitna očala, ki se prilegajo obrazu. Prah, ki nastaja med brušenjem ometa, je škodljiv za zdravje.
- Druge osebe ne smejo vstopiti v prostor, v katerem se s pomočjo brusilnika brusi omet. V tem prostoru tudi ni dovoljeno jesti ali piti.
- Z brusilnikom ni dovoljeno delati v mokrem.
- Napajalni kabel orodja je treba vedno držati stran od gibljivih delov brusilnika.
- Če med delom pride do poškodbe napajalnega kabla, je treba takoj odklopiti napajanje. **KABLA SE PRED ODKLOPOM NAPAJANJA NI DOVOLJENO DOTIKATI.**
- **OPOZORILO.** Po odklopu motorja se delovna plošča še naprej obrača.
- Odviti napajalni kabel držite stran od delovne plošče.
- Brusilnika ne smejo uporabljati otroci in osebe, ki niso seznanjene z navodili za uporabo.
- **POMNITE.** Operater ali uporabnik je odgovoren za nesreče ali povzročene nevarnosti drugim osebam ali okolici.
- Izvlecite vtič iz omrežne vtičnice:
 - vedno, ko odhajate od naprave;
 - pred preverjanjem, čiščenjem ali popravilom naprave;
- Popravila brusilnika lahko opravljajo le pristojne osebe.
- Uporabljati je treba le rezervne dele, ki jih priporoča proizvajalec.

VZDRŽEVANJE IN HRAMBA

- V primernem stanju vzdržujte vse podsisteme, da bi bili prepričani v varno delovanje brusilnika.
- Z namenom ohranitve varnosti zamenjajte vse izrabljene ali poškodovane dele.
- Brusilnik varujte pred vlago.
- Hranite izven dosega otrok.
- Uporabljajte brusni papir ustrezne vrste.

POZOR! Naprava je namenjena notranjemu delu.

Navkljub že v osnovi varni konstrukciji, uporabi varovalnih sredstev in dodatnih zaščitnih sredstev med delom vedno obstaja tveganje poškodbe.

Pojasnilo uporabljenih simbolov

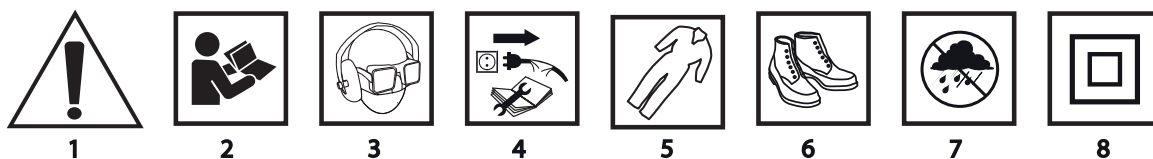

1. Pozor, bodite še posebej previdni
2. Preberite navodila, upoštevajte v njih navedena varnostna opozorila in pogoje!
3. Uporabljajte osebna zaščitna sredstva (zaščitna očala, protihrupni naušniki, maska proti prahu)
4. Pred pričetkom oskrbe ali popravil izklopite napajalni kabel.
5. Uporabljajte zaščitna oblačila
6. Uporabljajte zaščitno obutev
7. Varujte pred vlago
8. Drugi razred zaščite

SESTAVA IN UPORABA

Brusilnik – žirafa je ročno električno orodje, ki ga poganja enofazni komutatorski električni motor. Brusilnik je namenjen končnemu površinskemu brušenju sten, stropov in drugih površin, pokritih z ometom. Pregibna glava brusilnika v 2 plasteh se izvrstno prilega vsakršni površini stropa, stene. Zahvaljujoč „žirafi“ je mogoče delati brez uporabe lestve. V brusilniku se nahaja sistem, ki omogoča njegov priklop na zunanji sistem odsesavanja prahu, ki mora biti med delom priklopljen. Uporablja se za obnovitveno-gradbena dela in za vsa dela na področju individualnega amaterskega dela (naredi si sam).

 **Brusilnik je treba uporabljati izključno s sistemom odsesavanja prahu, npr. z industrijskim ali delavniškim sesalcem, ki je prilagojen za odsesavanje mavčnega prahu.**

OPIS GRAFIČNIH STRANI

Spodnje oštevilčenje se nanaša na elemente orodja, ki so predstavljeni na grafičnih straneh pričujočih navodil.

1. Odpraševalna cev
2. Ročica
3. Gumb za regulacijo vrtilne hitrosti
4. Vklonno stikalo
5. Vpenjalna objemka
6. Motor
7. Zaščita delovne plošče
8. Delovna plošča
9. Dodatni ročaj
10. Podaljšek ročice
11. Redukcijska šoba
12. Sesalna cev

* Obstajajo lahko razlike med sliko in izdelkom.

OPIS UPORABLJENIH GRAFIČNIH ZNAKOV



POZOR



OPOZORILO



NAMESTITEV/NASTAVITVE



INFORMACIJA

OPREMA IN PRIBOR

- | | |
|--|----------|
| 1. Podaljšek ročice | - 1 kos |
| 2. Redukcijske šobe | - 3 kos |
| 3. Sesalna cev 1,2 m, raztegljiva na 4 m | - 1 kos |
| 4. Naramni pas | - 1 kos |
| 5. Brusni papir (različne gradacije) | - 14 kos |
| 6. Izvijač | - 1 kos |
| 7. Imbus ključ | - 1 kos. |
| 8. Transportna torba | - 1 kos |

PRIPRAVA NA UPORABO

NAMESTITEV BRUSNEGA PAPIRJA



Brusilnik ima delovno plošči s ti. velkrom, kar omogoča hitro in enostavno menjavo brusnega papirja.

- Brusni papir namestite na delovno ploščo (8) tako, da se njegove odprtine pokrivajo z odprtinami v delovni plošči brusilnika in ga pritisnite, da se zagotovi učinkovito odvajanje prahu.
- Za snetje brusnega papirja ga je treba odviti na eni strani in nato potegniti (slika A).



Uporabljati je treba perforiran brusni papir, tako se lahko prah preko odprtin delovne plošče do odvodne odprtine. Pred vsako menjavo brusnega papirja je treba očistiti delovno ploščo, z nje odstraniti prah in umazanijo s pomočjo krtače ali čopiča.

PODALJŠANJE ROČICE



Brusilnik za mavec je mogoče uporabljati s kratko nastavljeno ročico pri brušenju npr. sten ali s podaljškom, ki podaljša doseg med brušenjem npr. stropov.

- Sprostite blokirno objemko (5) ročice (2).
- Podaljšek ročice (10) namestitev v cev žirafe (2), vložite redukcijsko šobo (11) v priključek vpenjalne objemke (5), nastavite zeleno dolžino in privijte vpenjalno objemko (5) (slika B).

ODVAJANJE PRAHU



Sesalno cev (12) pritrditev v nastavek ročice (2) ali podaljška ročice (10).

- Sprostite vpenjalno objemko (5), vložite priključek sesalne cevi (12) v odprtino in zavarujte s pritvjenjem vpenjalne objemke (5) (slika C, D).
- Priključite priključek sesalne cevi na sistem za odsesavanje, npr. na delavniški sesalnik (sesalnik mora biti prilagojen na odsesavanje mavčnega prahu).



Ob začetku dela je treba zagnati sesalnik in nato brusilnik. Po zaključku dela je treba ravnati v obratnem vrstnem redu, najprej odklopiti brusilnik in nato sesalnik. Na ta način se izognete nepotrebnemu prašenju delovnega mesta. V nekaterih modelih delavniških sesalnikov z napajalno vtičnico za električna orodja prihaja do avtomatskega vklopa in izklopa sesalnika, ki je krmiljeno z vklopnim stikalom električnega orodja.

UPORABA / NASTAVITVE

VKLOP / IZKLOP



Napetost omrežja mora ustrezati vrednosti napetosti, ki je podana na označni tablici brusilnika.

Vklop – preklopite vklopno tipko (4) v položaj **I** (slika E).

Izklop – preklopite vklopno tipko (4) v položaj **O**.

REGULACIJA VRTILNE HITROSTI



Na ohišju brusilnika se nahaja gumb za regulacijo vrtilne hitrosti (3). Vrtilna hitrost se izbere glede na potrebo (odvisno od uporabljenega brusnega papirja, trdote obdelovanega materiala, vrste dela ipd.). Obrat preklopnika regulacije vrtilne hitrosti (3) poveča ali zmanjša obrate delovne plošče (slika F).

DELO Z BRUSILNIKOM



Obdelovane površine morajo biti suhe in brez tujkov, npr. vijakov, žebeljev, matic ipd. brusilnik je treba trdno držati, z obema rokama.



- Vklonite brusilnik in počakajte, da delovna plošča doseže najvišjo vrtilno hitrost.
- Celotno površino delovne plošče priložite k obdelovani površini (pregibno pritrjena delovna plošča in njena zaščita se samodejno prilagodita na površino) (slika G).
- Z vršenjem zmerne pritiska pomikajte brusilnik po obdelovani površini s krožnim gibanjem ali izmenično v prečni in vzdolžni smeri.
- Prekomerni pritisk ne privede do povečanja učinkovitosti brušenja, ampak je lahko vzrok za hitrejšo obrabo elementov brusilnika in brusnega papirja.

- Odmik delovne plošče med delom od brusne površine povzroči, da se prah prenese na zunanjo stran orodja in s tem v prostor, kjer poteka delo.
- Učinkovitost in kakovost obdelovane površine sta v veliki meri odvisni od vrste uporabljenega brusnega papirja in sile pritiska. Vrsto brusnega papirja je najbolje izbirati s poskušanjem.
- Ob koncu brušenja zmanjšajte pritisk na brusilnik, izklopite motor in sesalnik.
- Zamenjajte brusni papir v trenutku, ko opazite njegovo obrabo.
- Pri delu je treba imeti redne premore.

 **Brusilnika nikoli ni dovoljeno zaganjati, če je njegova delovna plošča oprta na obdelovano površino.**

VZDRŽEVANJE IN HRANJENJE

 **Pred začetkom kakršnih koli regulacijskih dejavnosti, oskrbe ali popravila, je treba orodje izklopiti iz napajalnega omrežja.**

- Vedno je treba skrbeti za čistost brusilnika.
- Za čiščenje ni dovoljeno uporabljati vode ali drugih tekočin.
- Brusilnik se čisti s krtačo.
- Redno je treba čistiti prezračevalne reže brusilnika, da se prepreči pregrevanje motorja brusilnika.
- V primeru, da pride do prekomernega iskrenja na komutatorju, je treba preveriti stanje ogljenih ščetk motorja.
- Brusilnik je treba hraniti na suhem mestu in nedostopnem za otroke.

MENJAVA DELOVNE PLOŠČE

- Izrabljeno ali poškodovano delovno ploščo je treba takoj zamenjati.
- Sprostite in odvijte pritrdilni vijak delovne plošče **(8)** (slika H).
- Zamenjajte delovno ploščo z novo, pritrdite z vijakom.

MENJAVA OGLENIH ŠČETK

- Izrabljene (krajše od 5 mm), zažgane ali počene oglene ščetke motorja je treba takoj zamenjati. **Vedno je treba hkrati opraviti menjavo obeh ščetk.**
- **Postopek menjave ogljenih ščetk je treba zaupati izključno kvalificirani osebi, ki uporablja originalne dele.**

- Vsakršne napake mora odpraviti pooblaščen servis proizvajalca.

TEHNIČNI PARAMETRI

NAZIVNI PODATKI

Brusilnik za mavec	
Parameter	Vrednost
Napetost napajanja	230 V AC
Frekvenca napajanja	50 Hz
Nazivna moč	600 W
Območje vrtilne hitrosti brez obremenitve	600-1500 min ⁻¹
Dolžina brusilnika	1100-2000 mm
Premer delovne plošče	225 mm
Premer brusnega papirja	225 mm
Navoj vretena	M6
Razred zaščite	II
Stopnja zaščite	IP20
Teža	5,5 kg
Leto izdelave	2016

PODATKI O HRUPU IN VIBRACIJAH

Stopnja zvočnega pritiska : $L_{p_A} = 85 \text{ dB(A)}$ $K = 3 \text{ dB(A)}$

Stopnja zvočne moči : $L_{w_A} = 96 \text{ dB(A)}$ $K = 3 \text{ dB(A)}$

Stopnja vibracij : $a_h = 3,18 \text{ m/s}^2$ $K = 1,5 \text{ m/s}^2$

VAROVANJE OKOLJA



Električno napajanih izdelkov ni dovoljeno mešati z gospodinjskimi odpadki, ampak jih morajo odstraniti ustrezne službe. Podatki o službah za odstranitev odpadkov so na voljo pri prodajalcu ali lokalnih oblasteh. Porabljeno električno in elektronsko orodje vsebuje okolju škodljive snovi. Orodje, ki ni oddano v reciklažo, predstavlja potencialno nevarnost za okolje in zdravje ljudi.

* Pridržana pravica do izvajanja sprememb.

„Grupa Topex Spółka z ograniczoną odpowiedzialnością“ Spółka komandytowa s sedežem v Varšavi, ul. Pograniczna 2/4 (v nadaljevanju „Grupa Topex“), sporoča, da so vse avtorske pravice v zvezi z vsebino teh navodil (v nadaljevanju „Navodila“), med drugim v zvezi z besedili, shemami, risbami, kakor tudi sestavo, izključna last Grupa Topex in so predmet zakonske zaščite v skladu z zakonom z dne 4. februarja 1994 o avtorskih pravicah in intelektualni lastnini (Ur. l. 2006 št. 90/631 s kasnejšimi spremembami). Kopiranje, obdelava, objava in spreminjanje Navodil v komercialne namene kot tudi njihovih posameznih elementov, je brez pisne odobritve Grupa Topex strogo prepovedano in lahko privede do civilne in kazenske odgovornosti.

ŠLIFUOKLIS GIPSUI 59G261

DĖMESIO: PRIEŠ PRADĖDAMI NAUDOTIS ELEKTRINIU ĮRANKIU, ĮDĖMAI PERSKAITYKITE ŠIĄ INSTRUKCIJĄ IR SAUGOKITE JĄ TOLIMESNIAM NAUDOJIMUI.

DETALIOS SAUGAUS DARBO TAISYKLĖS

- Prieš įjungdami šlifukoklį į elektros tinklą, įsitinkinkite, kad naudojamo elektros tinklo įtampa atitinka dydį, nurodytą įrankio techninių duomenų lentelėje.
- Šlifukoklį gipsui galima jungti tik į elektros tinklą, turintį kintamos srovės nutekėjimo relę, kuri nutraukia įtampos tiekimą, kai elektros srovės nutekėjimas viršija 30mA per trumpesnę nei 30m/s laiką.
- Prie šlifukoκlio prijunkite dulkių nusiurbimo sistemą.
- Prieš įjungdami šlifukoκlį patikrinkite, ar gerai pritvirtinote šlifavimo popierių bei, ar jis nesiliečia prie apdoroti numatyto paviršiaus.
- Dirbdami, šlifukoκlį laikykite tvirtai.
- Nesilieskite prie judančių šlifukoκlio detalių.
- Naudokitės kvėpavimo takų apsaugos priemonėmis (užsidėkite kaukę) ir gerai prieveidopriglundančiais akiniais. Šlifavimo metu kylančios gipso dulės kenkia sveikatai.
- Neleiskite pašaliniams asmenims įeiti į patalpą, kurioje šlifuojami gipso paviršiai. Tokiose patalpose negalina nei valgyti, nei gerti.
- Šlifukoκlis neskirtas „šlapiam“ šlifavimui.
- Įrankio elektros laidą patraukite toliau nuo judančių šlifukoκlio detalių.
- Jeigu darbo metu elektros laidas pažeidžiamas, įtampą išjunkite nedelsdami. **NELIESKITE ELEKTROS LAIDO PRIEŠ IŠJUNGDAMI ĮTAMPĄ.**
- **ĮSPĖJIMAS.** Išjungus variklį, šlifavimo padas dar kurį laiką sukasi.
- Ištiestą elektros laidą, patraukite toliau nuo šlifavimo pado.
- Neleiskite naudotis šlifukoκliu vaikams bei šios instrukcijos neskaičiusiems asmenims.
- **NEPAMIRŠKITE.** Operatorius arba vartotojas atsako už visus nelaimingus atsitikimus bei kitiems asmenims arba aplinkai sukeltus pavojus.
- Ištraukite elektros laido kištuką iš elektros lizdo:
 - kai paliecate įrankį be priežiūros;
 - prieš įrankį tikrindami, valydami ar remontuodami;
- Šlifukoκlį remontuoti gali tik kvalifikuoti asmenys.
- Naudokite tik gamintojo rekomenduojamas atsargines detales.

APTARNAVIMAS IR SAUGOJIMAS

- Norėdami užtikrinti, kad šlifukoκlis išliks saugus naudoti, tinkamai prižiūrėkite įrankį ir jo priedus.
- Saugumui užtikrinti, keiskite pažeistas arba susidėvėjusias detales.
- Saugokite šlifukoκlį nuo drėgmės.
- Laikykite vaikams nepasiekiamoje vietoje.
- Naudokite tinkamos rūšies šlifavimo popierių.

DĖMESIO! Įrankis skirtas vidaus darbams.

Nepaisant to, kad gaminant įrankį jo konstrukcijoje įtaisyti apsaugos elementai ir papildomos apsaugos priemonės, darbo metu, išlieka pavojus susižaloti.

Panaudotų ženklų paaiškinimas

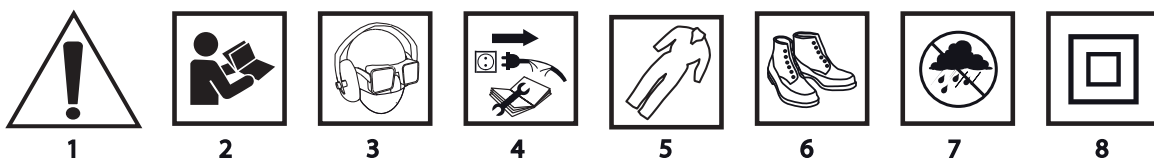

1. Dėmesio, imkitės ypatingų atsargumo priemonių
2. Perskaitykite aptarnavimo instrukciją, atkreipkite dėmesį į joje esančius perspėjimus bei saugaus darbo taisykles!
3. Naudokite asmenines apsaugos priemones (apsauginius akinius, klausos organų apsaugos priemones, apsauginę kaukę nuo dulkių)
4. Prieš pardėdami aptarnavimo ar remonto darbus, ištraukite elektros laido kištuką iš elektros lizdo.
5. Užsivilkite apsauginius darbo drabužius.
6. Apsiaukite apsauginius batus.
7. Saugokite nuo drėgmės.
8. Antra apsaugos klasė.

KONSTRUKCIJA IR PASKIRTIS

Sienų ir lubų šlifuoKLIS yra rankinis, elektrinis įrankis, varomas vienfaziu kolektoriniu varikliu. ŠlifuoKLIS skirtas baigiamajam sienų, lubų bei kitų glaistytų paviršių šlifavimui (apdailai) sausu būdu. Dėl lankstaus darbinio pado tvirtinimo (dvi padėtyS), šlifuoKLIO padas puikiai priglunda prie esamo sienos arba lubų paviršiaus. Dėl koto konstrukcijos, dirbti galima nesinaudojant kopėčiomis. ŠlifuoKLIO konstrukcija turi sistemą, kuri suteikia galimybę prijungti šlifuoKLĮ prie išorinės dulkių šalinimo sistemos, kuri yra būtina darbo metu. ŠlifuoKLIS dažniausiai naudojamas atliekant remonto, statybos, staliaus bei kitus mėgėjiškus darbus (meistravimo darbus).



ŠlifuoKLĮ galima naudoti tik prisijungus dulkių susiurbimos sistemai, pvz., profesionalų arba pramoninį dulkių siurbliį, pritaikytą gipso dulkių siurbimui.

GRAFINIŲ PUSLAPIŲ APRAŠYMAS

Numeriais pažymėti įrankio elementai atitinka šios instrukcijos grafiniuose puslapiuose pavaizduotus elementus.

1. Dulkių šalinimo vamzdis
2. Dulkių šalinimo atvamzdis
3. Sukimosi greičio reguliavimo rankenėlė
4. Jungiklis
5. Užspaudimo veržlė
6. Variklis
7. Darbinio pado dangtis
8. Darbinis padas
9. Papildoma rankena
10. Vamzdžio pailginimas
11. Redukcinė įvorė
12. Siurbimo žarna

* Tarp paveikslų ir gaminio galimas nedidelis skirtumas.

PANAUDOTŲ GRAFINIŲ ŽENKLŲ APRAŠYMAS



DĖMESIO



ATSARGIAI



MONTAVIMAS IR NUSTATYMAI



INFORMACIJA

KOMPLEKTAVIMAS IR PRIEDAI

- | | |
|--|----------|
| 1. Vamzdžio pailginimas | - 1 vnt. |
| 2. Redukcinė įvorė | - 3 vnt. |
| 3. Siurbimo žarna 1,2 m. ištiesus 4 m. | - 1 vnt. |

- | | |
|---|-----------|
| 4. Diržas | - 1 vnt. |
| 5. Šlifavimo popierius (įvairaus grūdėtumo) | - 14 vnt. |
| 6. Atsuktuvus | - 1 vnt. |
| 7. Šešiakampis raktas | - 1 vnt. |
| 8. Transportavimo lagaminas | - 1 vnt. |

PASIRUOŠIMAS DARBUI

ŠLIFAVIMO POPIERIAUS TVIRTINIMAS

 Šlifuoekli darbinis padas turi lipnų paviršių, vadinamą „varnalėša“, dėl to šlifavimo popierius keičiamas lengvai ir greitai.

- Šlifavimo popierių prie darbinio pado (8) pridėkite taip, kad jame esančios angos sutaptų su darbinio pado angomis ir prispauskite, taip užtikrinsite veiksmingą dulkių šalinimą.
- Norint nuimti šlifavimo popierių, reikia pakelti vieną jo kraštą, o vėliau patraukti (pav. A).

 **Naudokite perforuotą šlifavimo popierių, tam, kad dulkės per darbinio pado ertmes galėtų patekti į dulkių šalinimo sistemą. Kiekvieną kartą, prieš keisdami šlifavimo popierių, nuvalykite darbinį padą šepetėliu arba teptuku, pašalindami dulkes ir kitus teršalus.**

VAMZDŽIO PAILGINIMAS

 Sienų ir lubų šlifuoکلį galima naudoti su trumpu vamzdžiu, skirtu šlifavimo darbams, pvz., sienų arba su vamzdžio pailginimu, padidinančiu ilgį šlifuojant, pvz., lubas.

- Atlaisvinti vamzdžio (2) užspaudimo veržlę (5).
- Įstatyti vamzdžio ilgintuvą (10) į vamzdį (2), įstatyti redukcinę įvorę (11) į užspaudimo veržlės tvirtinimą (5), nustatyti reikiamą ilgį ir prisukti užspaudimo veržlę (5) (pav. b).

DULKIŲ ŠALINIMAS

 Siurbimo žarną (12) pritvirtinti prie atvamzdžio antgalio (2) arba vamzdžio ilgintuvo (10).

- Atlaisvinti užspaudimo veržlę (5), įstatyti siurbimo žarnos antgalį (12) į angą ir prisukant užspaudimo veržlę (5) pritvirtinti (pav. C, D).
- Kitą siurbimo žarnos galą pritvirtinti prie išsiurbimo sistemos, pvz., profesionalaus dulkių siurblio (dulkių siurblys turi būti pritaikytas gipso dulkių siurbimui).

 Pradedant dirbti, visų pirma reikia įjungti dulkių siurbį, o vėliau šlifuoکلį. Baigiant darbą veiksmai atliekami atvirkštiniu eiliškumu, visų pirma išjungiamas šlifuoکلis, o vėliau dulkių siurblys. Taip išvengiama bereikalingo dulkėjimo darbo patalpoje. Kai kurie pramoniniai ir profesionalūs dulkių siurbliai, turintys elektriniams įrankiams prijungti skirtą elektros lizdą, yra įjungiami ir išjungiami automatiškai (šią funkciją atlieka elektrinio įrankio jungiklis).

DARBAS IR NUSTATYMAI

ĮJUNGIMAS IR IŠJUNGIMAS

 Tįtampa elektros tinkle turi atitikti šlifuoكلي nominalių duomenų lentelėje nurodytą įtampos dydį.

Įjungimas – įjungimo mygtuką (4) paslinkite prie simbolio I (pav. E).

Išjungimas – įjungimo mygtuką (4) paslinkite prie simbolio O.

SUKIMOSI GREIČIO REGULIAVIMAS

 Ant šlifuoكلي korpuso yra sukimosi greičio reguliavimo rankenėlė (3). Sukimosi greitis pasirenkamas pagal poreikius (atsižvelgiant į tai, koks šlifavimo popierius naudojamas, koks apdorojamos medžiagos kietumas, darbo pobūdis ir pan.). Sukimosi greičio reguliavimo rankenėlės (3) pasukimu darbinio pado sukimosi greitis didinamas arba mažinamas (pav. F).

DARBAS SU ŠLIFUOKLIU

 **Apdorojami paviršiai turi būti sausi, be svetimkūnių, pvz., varžtų, vinių, medvaržčių ir pan. Šlifuklį reikia laikyti tvirtai abejomis rankomis.**

-  • Įjunkite Šlifuklį ir palaukite kol šlifavimo padas pasieks maksimalų sukimosi greitį.
- Darbinį padą pilnai priglauskite prie apdorojamo paviršiaus (lanksčia jungtimi pritvirtintas šlifavimo padas ir jo gaubtas savaime prisitaiko prie paviršiaus) (**pav. G**).
- Saikingai spausdami, slinkite šlifuklį apdorojamu paviršiumi apvaliais judesiais arba skersai ir išilgai.
- Pernelyg stiprus spaudimas nepadidina šlifavimo efektyvumo, tačiau gali turėti įtakos greitesniam šlifuklio elementų ir šlifavimo popieriaus susidėvimui.
- Darbinį padą atitraukus nuo šlifuojamo paviršiaus, pro angas pradės veržtis dulkės, jos pasklis po patalpą, kurioje dirbama.
- Paviršiaus šlifavimo efektyvumas ir kokybė daugiausia priklauso nuo pasirinkto šlifavimo popieriaus ir prispaudimo jėgos. Šlifavimo popierių geriausiai rinktis bandant juo šlifuoti.
- Baigdami šlifuoti sumažinkite šlifuklio spaudimo jėgą, išjunkite variklį ir dulkių siurbį.
- Pakeiskite šlifavimo popierių, vos pastebėję jog jis susidėvėjęs.
- Dirbkite su pertraukomis.

 **Negalima jungti šlifuklio jeigu jo darbinis padas atremtas į apdorojamą paviršių.**

APTARNAVIMAS IR PRIEŽIŪRA

 **Prieš pradedant bet kokius reguliavimo, aptarnavimo arba remonto darbus, įrenginį reikia išjungti iš elektros įtampos tinklo.**

-  • Šlifuklis visada turi būti švarus.
- Valymui negalima naudoti vandens, ar bet kokių kitų skysčių.
- Šlifuklis valomas šepetėliu.
- Norint apsaugoti šlifuklio variklį nuo perkaitimo, reikia reguliariai valyti ventilacijos angas.
- Jeigu skirstiklyje pernelyg kibirkščiuoja, reikia patikrinti variklio anglinių šepetėlių būklę.
- Šlifuklį visada laikykite sausoje, vaikams neprieinamoje vietoje.

DARBINIO PADO KEITIMAS

-  • Susidėvėjusį, ar pažeistą darbinį padą būtina nedelsiant pakeisti.
- Atlaisvinti ir atsukti darbinio pado (**8**) tvirtinimo varžtą (**pav. H**).
- Pakeisti darbinį padą nauju, prisukti varžtus.

ANGLINIŲ ŠEPETĖLIŲ KEITIMAS

 **Susidėvėjusius (trumpesnius nei 5 mm.), sudegusius bei sutrūkusius anglinius šepetėlius reikia nedelsiant pakeisti. Visada keičiami abu angliniai šepetėliai iškart. Anglinių šepetėlių keitimą gali atlikti tik kvalifikuotas asmuo, naudodamas originalias detales.**

 • Visų rūšių gedimai turi būti šalinami autorizuotuose gamintojo servisuose.

TECHNINIAI DUOMENYS

NOMINALŪS DUOMENYS

Sienų ir lubų šlifuklis „žirafa“	
Dydis	Vertė
Tinklo įtampa	230 V AC
Tinklo dažnis	50 Hz
Nominali galia	600 W
Sukimosi greičio ribos, veikiant be apkrovos	600-1500 min ⁻¹
Šlifuklio ilgis	1100-2000 mm
Darbinio pado skersmuo	225 mm

Šlifavimo popieriaus skersmuo	225 mm
Suklio sriegis	M6
Apsaugos klasė	II
Apsaugos lygis	IP20
Svoris	5,5 kg
Pagaminimo metai	2016

INFORMACIJA APIE TRIUKŠMĄ IR VIBRACIJĄ

Garso slėgio lygis : $L_{p_A} = 85 \text{ dB(A)}$ $K = 3 \text{ dB(A)}$

Garso galios lygis : $L_{w_A} = 96 \text{ dB(A)}$ $K = 3 \text{ dB(A)}$

Vibracijos pagreičio vertė : $a_h = 3,18 \text{ m/s}^2$ $K = 1,5 \text{ m/s}^2$

APLINKOS APSAUGA



Elektrinių gaminių negalima išmesti kartu su buities atliekomis, juos reikia atiduoti į atitinkamą atliekų perdirbimo įmonę. Informacijos apie atliekų perdirbimą kreiptis į pardavėją arba vietos valdžios institucijas. Susidėvėję elektriniai ir elektroniniai prietaisai turi gamtai kenksmingų medžiagų. Antriam perdirbimui neatiduoti prietaisai kelia pavojų aplinkai ir žmonių sveikatai.

* Pasilikame teisę daryti pakeitimus.

„Grupa Topex Spółka z ograniczoną odpowiedzialnością“ Spółka komandytowa“ (toliau: „Grupa Topex“), kurios buveinė yra Varšuvoje, ul. Pograniczna 2/4 informuoja, kad visos šios instrukcijos (toliau: „instrukcija“) autorinės teisės, tai yra šioje instrukcijoje esantis tekstas, nuotraukos, schemos, paveikslai bei jų išdėstymas priklauso tik Grupa Topex ir yra saugomos pagal 1994 metais, vasario 4 dieną, dėl autorių ir gretutinių teisių apsaugos, priimtą įstatymą (t.y., nuo 2006 metų įsigaliojęs įstatymas Nr. 90, vėliau 631 su įstatymo pakeitimais). Neturint raštiško Grupa Topex sutikimo kopijuoti, perdaryti, skelbti spaudoje, keisti panaudojant komerciniams tikslams visą ar atskiras instrukcijos dalis yra griežtai draudžiama bei gresia civilinė ar baudžiamoji atsakomybė.

SLĪPMAŠĪNA SIENU UN GRIESTU SLĪPĒŠANAI 59G261

UZMANĪBU! PIRMS UZSĀKT LIETOT ELEKTROINSTRUMENTU, NEPIECIEŠAMS UZMANĪGI IZLASĪT DOTO INSTRUKCIJU UN SAGLABĀT TO.

DETALIZĒTIE DROŠĪBAS NOTEIKUMI

- Pirms pieslēgt slīpmašīnu pie elektrotīkla, vienmēr nepieciešams pārliedzināties, ka tīkla spriegums atbilst tam sprieguma lielumam, kas ir dots elektroinstrumenta nominālajā tabulā.
- Ģipša slīpmašīnu drīkst pieslēgt tikai pie tās elektroinstalācijas, kurai ir strāvas noplūdes automāts, kas pārtrauks barošanu, ja noplūdes strāva pārsniegs 30 mA 30 ms laikā.
- Pie slīpmašīnas nepieciešams pievienot putekļu nosūcošo instalāciju.
- Pirms slīpmašīnas ieslēgšanas nepieciešams pārliedzināties, ka slīppapīrs tika stingri piestiprināts pie darba diska un neaizskar materiālu, kurš ir jāapstrādā.
- Darba laikā slīpmašīnu nepieciešams turēt stingri.
- Nedrīkst pieskarties pie kustībā esošiem slīpmašīnas elementiem.
- Izmantot pretputekļu aizsargmasku un aizsargbrilles, kas pieguļ pie sejas. Slīpēšanas laikā radušies putekļi ir kaitīgi veselībai.
- Nepiederošām personām nedrīkst ieiet telpā, kur ar slīpmašīnas palīdzību tiek slīpēts ģipsis. Šādā telpā nedrīkst ēst vai dzert.
- Slīpmašīnu nedrīkst izmantot mitrai slīpēšanai.
- Elektroinstrumenta barošanas vadam ir jāatrodas drošā attālumā no slīpmašīnas kustīgām daļām.
- Ja darba laikā tiks bojāts barošanas vads, nekavējoties ir jāatslēdz barošana. **NEAIZTIKT BAROŠANAS VADU PIRMS ELEKTROBAROŠANAS ATSLĒGŠANAS.**
- **BRĪDINĀJUMS.** Pēc slīpmašīnas izslēgšanas darba disks vēl kādu laiku turpina rotēt.
- Turēt attīto barošanas vadu drošā attālumā no darba diska.
- Neatļaut apkalpot slīpmašīnu bērniem un citām personām, kuras nav iepazīstinātas ar lietošanas instrukciju.
- **ATCERĒTIES.** Operators vai lietotājs ir atbildīgs par negadījumiem un draudiem, kuri var skart citas personas vai apkārtni.
- Izņemt kontaktdakšu no kontaktligzdas:
 - katru reizi, kad ir jāaiziet no elektroinstrumenta prom,
 - pirms elektroinstrumenta pārbaudēm, tīrīšanas vai remonta.
- Slīpmašīnas remontdarbi ir jāveic tikai pilnvarotām personām.
- Nepieciešams izmantot tikai ražotāja ieteiktos nomaināmos elementus.

APKOPE UN UZGLABĀŠANA

- Ir jāuztur atbilstošā stāvoklī visi apakšmezgli drošam elektroinstrumenta darbam.
- Nomainīt nolietotos vai bojātos elementus drošības nolūkos.
- Elektroinstrumenti ir jāaizsargā no mitruma.
- Uzglabāt bērniem nepieejamā vietā.
- Izmantot atbilstošā tipa slīppapīru.

UZMANĪBU! Ierīce ir domāta ārpustelpu darbiem.

Neskatoties uz instrumenta drošu konstrukciju un pielietotiem aizsardzības līdzekļiem, darba laikā vienmēr pastāv risks iegūt traumas.

Izmantoto piktogrammu skaidrojums

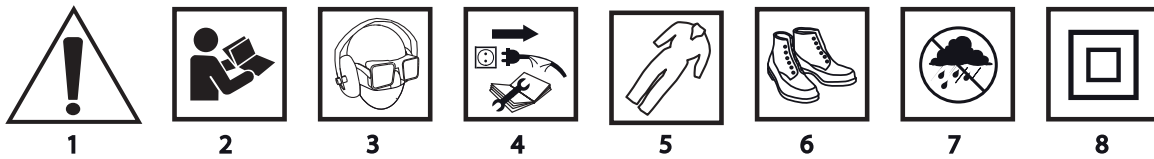

1. Uzmanību! Ievērot īpašus piesardzības līdzekļus.
2. Izlasīt lietošanas instrukciju, ievērot tajā ietvertos brīdinājumus un drošības noteikumus!
3. Lietot personīgos aizsardzības līdzekļus (aizsargbrilles, dzirdes aizsargus, pretputekļu aizsargmaskas).
4. Pirms veikt apkalpošanas vai remontdarbus, atslēgt barošanas vadu no tīkla.
5. Lietot aizsargapgērbi.
6. Lietot aizsargapavus.
7. Sargāt no mitruma
8. Otrā aizsardzības klase

UZBŪVE UN PIELIETOJUMS

Ģipša slīpmašīna ar konsoli ir manuālais elektroinstruments, kura piedziņu veido vienfāzes kolektora dzinējs. Slīpmašīna ir paredzēta sausai sienu, griestu un citu ar sliepnēšanas slāni pārklāto virsmu slīpēšanai apdares procesa laikā. Slīpmašīnas galva spēj noliekties divās plaknēs, tāpēc tā ideāli pieguļ jebkādam griestu vai sienu virsmām. Pateicoties konsolei, var veikt darbu bez kāpņu izmantošanas. Slīpmašīnas konstrukcijā ir sistēma, kas nodrošina ārējo putekļu nosūkšanas iekārtas pievienošanu slīpmašīnai darba laikā. Slīpmašīnas izmantošanas sfēras ir būvniecības-remontdarbi, kā arī jebkura veida amatierdarbi.

 **Slīpmašīnu drīkst izmantot tikai kopā ar pievienotu putekļu nosūkšanas iekārtu, piemēram, rūpniecisko vai profesionālo putekļsūcēju, kas ir piemērots ģipša putekļu nosūkšanai.**

GRAFISKĀS DAĻAS APRAKSTS

Zemāk minētā numerācija attiecas uz tiem iekārtas elementiem, kas ir minēti dotās instrukcijas grafiskajā daļā.

1. Putekļu nosūcošais vads
2. Konsole
3. Griešanās ātruma regulācijas grieztuvīte
4. Slēdzis
5. Saspiedējuzgrieznis
6. Dzinējs
7. Darba diska aizsegs
8. Darba disks
9. Papildrokturis
10. Konsoles pagarinātājs
11. Redukcijas tapa
12. Šļūtene

* Zīmējums un izstrādājums var nedaudz atšķirties.

SIMBOLU APRAKSTS



PIEZĪME



BRĪDINĀJUMS



MONTĀŽA/ IESTATĪJUMI



INFORMĀCIJA

APRĪKOJUMS UN PIEDERUMI

- | | |
|---------------------------------------|-----------|
| 1. Konsoles pagarinātājs | - 1 gab. |
| 2. Redukcijas tapa | - 3 gab. |
| 3. Šļūtene 1,2 m, pēc izvilkšanas 4 m | - 1 gab. |
| 4. Plecu josta | - 1 gab. |
| 5. Slīppapīrs (dažāda gradācija) | - 14 gab. |
| 6. Skrūvgriezis | - 1 gab. |
| 7. Sešstūra atslēga | - 1 gab. |
| 8. Transportēšanas soma | - 1 gab. |

SAGATAVOŠANĀS DARBAM

SLĪPPAPĪRA MONTĀŽA



Slīpmašīnai ir darba disks ar t.s. lipekli, kas ļauj ātri un viegli nomainīt slīppapīru.

- Pielikt slīppapīru pie darba diska (**8**) tā, lai darba diska atveres sakristu ar slīppapīra atverēm, un piespiest to, lai nodrošinātu efektīvu putekļu novadīšanu.
- Lai noņemtu slīppapīru, to ir nepieciešams atlocīt un tad vilkt (**A att.**).



Nepieciešams izmantot perforēto slīppapīru, lai putekļi caur darba diska atverēm varētu nonākt putekļu nosūkšanas iekārtā. Katru reizi pirms slīppapīra nomainas nepieciešams attīrīt darba disku, noņemot no tā putekļus un jebkādas netīrumus, piemēram, ar suku vai otas palīdzību.

KONSOLES PAGARINĀŠANA



Ģipša slīpmašīna var tikt izmantota ar īsu konsoli, slīpējot, piemēram, sienas, vai arī izmantojot konsoles pagarinātāju, slīpējot, piemēram, griestus.

- Atlaist konsoles (**2**) saspiedējuzgriežni (**5**).
- Novietot konsoles pagarinātāju (**10**) konsoles (**2**) caurulē, ielikt redukcijas tapu (**11**) saspiedējuzgriežņa (**5**) nostiprinājumā, uzlikt nepieciešamo garumu un aizgriezt saspiedējuzgriežni (**5**) (**B att.**).

PUTEKĻU NOVADĪŠANA



Piestiprināt šļūteni (**12**) konsoles (**2**) vai konsoles pagarinātāja (**10**) uzgalim.

- Atlaist saspiedējuzgriežni (**5**), ielikt šļūtenes (**12**) uzgali atverē un nofiksēt, aizgriežot saspiedējuzgriežni (**5**) (**C, D att.**).
- Pievienot otru šļūtenes galu pie putekļu nosūkšanas iekārtas, piemēram, pie profesionālā putekļsūcēja (putekļsūcējam ir jābūt pielāgotam ģipša putekļu nosūkšanai).



Uzsākot darbu, nepieciešams ieslēgt putekļsūcēju, un tikai tad – slīpmašīnu. Beidzot darbu, nepieciešams rīkoties pretēji: vispirms izslēgt slīpmašīnu, tad – putekļsūcēju. Šāda rīcība ļauj izvairīties no nevajadzīgā putekļainuma darba vietā. Dažiem rūpniecisko vai profesionālo putekļsūcēju modeļiem, kuriem ir elektroinstrumentiem domāta barošanas līnija, notiek automātiskā putekļsūcēja ieslēgšana un izslēgšana, kas tiek vadīta ar elektroinstrumenta slēdža palīdzību.

DARBS/ IESTATĪJUMI

IESLĒGŠANA/ IZSLĒGŠANA



Tikla spriegumam ir jāatbilst slīpmašīnas nominālajā tabulā norādītajam spriegumam.

Ieslēgšana – pārvietot slēdža (**4**) pogu pozīcijā „I” (**E att.**).

Izslēgšana – pārvietot slēdža (**4**) pogu pozīcijā „O”.

GRIEŠANĀS ĀTRUMA REGULĀCIJA



Uz slīpmašīnas korpusa atrodas griešanās ātruma regulācijas grieztuvīte (**3**). Griešanās ātrums tiek izvēlēts atkarībā no vajadzībām (atkarībā no izmantotā slīppapīra, apstrādājamā materiāla cietuma, darba veida u.tml.). Griešanās ātruma regulācijas grieztuvīte (**3**) palielina vai samazina darba diska apgriezienus (**F att.**).

DARBS AR SLĪPMAŠĪNU

 **Apstrādājamām virsmām ir jābūt sausām un bez tādiem svešķermeņiem kā skrūves, naglas u.tml. Slīpmašīna jātur stingri ar abām rokām.**

-  • Ieslēgt slīpmašīnu un uzgaidīt, kamēr darba disks sasniegs maksimālo griešanās ātrumu.
- Pielikt visu darba diska virsmu pie apstrādājamās virsmas (šarnīrveidīgi nostiprināts darba disks un tā aizsegs automātiski pielāgosies virsmai) (**G att.**).
- Mēreni spiežot uz slīpmašīnu, pārvietot to pa apstrādājamo virsmu ar apļveida kustībām vai pārmaiņus šķērsām un gareniski.
- Pārmērīgs spiediens nepaaugstina slīpēšanas produktivitāti, bet var kļūt par iemeslu slīpmašīnas elementu un slīppapīra ātrākam nolietojumam.
- Ja darba laikā darba disks tiek novirzīts no slīpējamās virsmas, putekļi nonāks ārpus iekārtas telpā, kur notiek darbi.
- Produktivitāte un slīpējamās virsmas kvalitāte lielā mērā ir atkarīga no izmantotā slīppapīra veida un nospiediena spēka. Slīppapīra veidu vislabāk var piemeklēt izmēģinājumu ceļā.
- Beidzot slīpēšanu, samazināt nospiediena spēku uz slīpmašīnu, izslēgt dzinēju un putekļsūcēju.
- Nomainīt slīppapīru, kad tiek novērots tā nolietojums.
- Darba laikā taisīt periodiskus pārtraukumus.

 **Aizliegts slēgt slīpmašīnu, kad darba disks tiek atbalstīts pret apstrādājamo virsmu.**

APKOPE UN APKALPOŠANA

 **Pirmsjebkurasregulācijas, remontavaiapkopesdarbauzsākšanas, elektroinstrumentunepieciešams atslēgt no elektrotīkla.**

-  • Slīpmašīnai vienmēr ir jābūt tīrai.
- Tīrīšanai nedrīkst izmantot ūdeni vai citus šķidrumus.
- Slīpmašīnu nepieciešams tīrīt ar suku.
- Regulāri tīrīt ventilācijas spraugas, lai nepieļautu slīpmašīnas dzinēja pārkaršanu.
- Pārmērīgās kolektora dzirksteļošanas gadījumā nepieciešams pārbaudīt elektrodzinēja oglekļa suku stāvokli.
- Slīpmašīna vienmēr jāuzglabā sausā, bērniem nepieejamā vietā.

DARBA DISKA NOMAIŅA

-  Nolietotu vai bojātu darba disku nepieciešams nekavējoties nomainīt.
- Atlaists un atskrūvēt darba diska (**8**) nostiprinošu skrūvi (**H zīm.**).
- Nomainīt darba disku pret jauno, nostiprināt ar skrūvi.

OGLEKĻA SUKU MAIŅA

-  **Izlietotās (īsākas par 5 mm), sadedzinātas vai plisušās dzinēja oglekļa sukas nepieciešams uzreiz nomainīt. Vienmēr vienlaicīgi ir jāmaina abas sukas.**
- Oglekļa suku maiņu drīkst veikt tikai kvalificētā persona, kura izmanto oriģinālās nomaināmās detaļas.**

 Jebkura veida defekti ir jālabo tikai ražotāja sertificētiem servisa centriem.

TEHNISKIE PARAMETRI

NOMINĀLIE DATI

Ģipša slīpmašīna	
Parametrs	Vērtība
Barošanas spriegums	230 V AC
Frekvence	50 Hz
Nominālā jauda	600 W

Griešanās ātruma diapazons tukšgaitā	600-1500 min ⁻¹
Slīpmašīnas garums	1100-2000 mm
Darba diska diametrs	225 mm
Slīppapīra diametrs	225 mm
Darbvārpstas vītne	M6
Aizsardzības klase	II
Aizsardzības līmenis	IP20
Masa	5,5 kg
Ražošanas gads	2016

DATI PAR TROKSNI UN VIBRĀCIJĀM

Akustiskā spiediena līmenis : $L_{p_A} = 85 \text{ dB(A)}$ $K = 3 \text{ dB(A)}$

Akustiskās jaudas līmenis : $L_{w_A} = 96 \text{ dB(A)}$ $K = 3 \text{ dB(A)}$

Vērtība, kas mēra vibrāciju paātrinājums : $a_h = 3,18 \text{ m/s}^2$ $K = 1,5 \text{ m/s}^2$

VIDES AIZSARDZĪBA



Elektroinstrumentus nedrīkst izmest kopā ar sadzīves atkritumiem. Tie ir jānodod utilizācijai attiecīgajiem uzņēmumiem. Informāciju par utilizāciju var sniegt produkta pārdevējs vai vietējie varas orgāni. Izlietotās elektriskās un elektroniskās ierīces satur videi kaitīgās vielas. Ierīce, kura netika pakļauta otrreizējai izejvielu pārstrādei, rada potenciālus draudus videi un cilvēku veselībai.

* Ir tiesības veikt izmaiņas.

„Grupa Topex Spółka z ograniczoną odpowiedzialnością” Spółka komandytowa (turpmāk „Grupa Topex”) ar galveno ofisu Varšavā, ul. Pograniczna 2/4, informē, ka visa veida autortiesības attiecībā uz dotās instrukcijas (turpmāk „Instrukcija”) saturu, tai skaitā uz tās tekstiem, samazinātām fotogrāfijām, shēmām, zīmējumiem, kā arī attiecībā uz tās kompozīciju, pieder tikai Grupai Topex, kuras ir aizsargātas ar likumu saskaņā ar 1994. gada 4. februāra „Likumu par autortiesībām un blakustiesībām” (Likumu Vēstnesis 2006 nr. 90, 631. poz. ar turpm. izm.). Visas Instrukcijas kopumā vai tās noteikto daļu kopēšana, apstrāde, publicēšana vai modificēšana komercmērķiem bez Grupa Topex rakstiskās atļaujas ir stingri aizliegta, pretējā gadījumā pārkāpējs var tikt saukts pie kriminālās vai administratīvās atbildības.

KIPSILIHVIJA 59G261

TÄHELEPANU: ENNE ELEKTRISEADMEGA TÖÖTAMA ASUMIST LUGEGE HOOLIKALT LÄBI KÄESOLEV JUHEND JA HOIDKE SEE ALLES HILISEMAKS KASUTAMISEKS.

TÄIENDAVALD OHUTUSJUHISED

- Enne lihviija lülitamist vooluvõrku kontrollige alati, et võrgu pingele vastaks seadme nominaaltabelis toodud pingele.
- Lihviijat tohib ühendada vaid rikkevoolukaitsmega varustatud elektrisüsteemi, mis katkestab toite juhul, kui voolu kõikumine on 30 milisekundi jooksul suurem kui 30mA.
- Kasutage koos lihviijaga tolmuemaldusseadet.
- Enne lihviija sisselülitamist veenduge, et lihvpaber oleks korralikult kinnitatud lihvkettale külge ja ei puutuks vastu materjali, mida kavatsete töötlemata hakata.
- Töö ajal hoidke lihviijat kindlalt mõlema käega.
- Ärge puudutage lihviija osi, mis parasjagu liiguvad.
- Kasutage lihviijaga töötamiseks kaitseks tolmu eest respiraatorit ja kaitseprille. Kipspindade lihvimisel tekkiv tolmu on tervisele kahjulik.
- Kõrvalised isikud ei tohi viibida ruumis, kus lihviija abil lihvitakse kipsi. Samuti on keelatud sellises ruumis süüa või juua.
- Ärge kasutage lihviijat märjalt.
- Hoidke toitejuhte eemal seadme liikuvatest osadest.
- Kui toitejuhte saab töötamise ajal vigastada, lülitage võrgutoide viivitamatult välja. **ÄRGE PUUDUTAGE JUHET ENNE TOITE VÄLJALÜLITAMIST.**
- **HOIATUS** Lihvkettale pöörleb mõnda aega ka pärast mootori väljalülitamist.
- Hoidke lahtikeritud toitejuhet lihvkettast eemal.
- Ärge lubage lihviijat kasutada lastel ega isikutel, kes ei ole tutvunud seadme kasutusjuhendiga.
- **TÄHELEPANU:** Seadme kasutaja vastutab õnnetuste ja olukordade eest, mis võivad ohustada kolmandaid isikuid või kahjustada keskkonda.
- Tõmmake pistik pistikupesast välja:
 - iga kord, kui lähete seadmest eemale,
 - enne seadme kontrollimist, puhastamist või parandamist,
- Lihviijat tohivad parandada vaid vastavat kvalifikatsiooni omavad isikud.
- Kasutage vaid tootja poolt soovitatud varuosi.

HOOLDUS JA HOIDMINE

- Hoidke seadme kõik osad korras, nii tagate lihviija ohutu töö.
- Ohutuse tagamiseks vahetage välja kõik kulunud või kahjustatud osad.
- Kaitske lihviijat niiskuse eest.
- Hoidke lihviijat lastele kättesaamatus kohas.
- Kasutage sobivat tüüpi lihvpaberit.

TäHELEPANU! Seade on mõeldud kasutamiseks siseruumides

Vaatamataturvakonstruktsioonikasutamisele kogutöövältel, turvavahendite jalisahutusvahendite kasutamisele, eksisteerib seadmega töötamise ajal alati väike kehavigastuste tekkimise oht.

Kasutatud piktogrammide selgitused

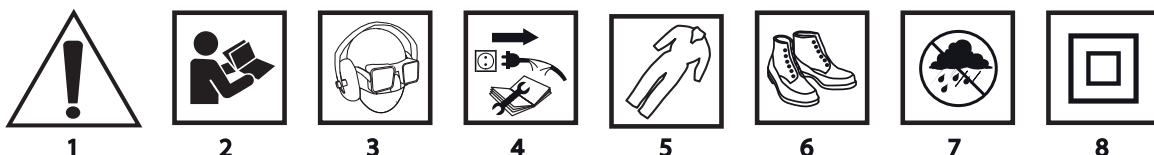

1. Tähelepanu, kasutage spetsiaalseid ohutusvahendeid.
2. Lugege kasutusjuhend läbi ning järgige selles toodud hoiatusi ja ohutusjuhiseid!
3. Kasutage isikukaitsevahendeid (kaitseprillid, kõrvaklapid, respiraator).
4. Enne hooldus- või parandustoimingute alustamist tõmmake seadme pistik pistikupesast välja.
5. Kasutage kaitserõivaid
6. Kasutage kaitsejalanõusid
7. Kaitske seadet niiskuse eest
8. Teine kaitseklass

EHITUS JA KASUTAMINE

Teleskoopkorugapahtlihviijaonelektrilinekäsi-tööriist, millepanebtöölühafaasilinekommutaatormootor. Lihviija on mõeldud kuivade seinte, lagede ja muude pahteldatud pindade viimistlevaks kuivlihvimiseks. Liigendiga kahetasandiline lihviija liubub tihedalt mis tahes lae- või seinapinna vastu. Tänu teleskoopkäepidemele saab lihviijaga töötada ka redelit kasutamata. Lihviijat on võimalik ühendada välise tolmu kogumissüsteemiga, mis peab töö ajal olema sisse lülitatud. Seadme kasutusala on ehitus- ja remonditööd ning kõik koduses majapidamises amatöörina tehtavad sarnased tööd.



Ühendage lihviija alati tolmu kogumissüsteemiga, näiteks tööstustolmuimejaga, mis sobib kipsitolmu eemaldamiseks.

JOONISTE SELGITUS

Alltoodud numeratsioon vastab käesoleva juhendi joonistel toodud seadme elementide numeratsioonile.

1. Tolmueemaldusvoolik
2. Teleskoopkoru
3. Pöördekiiruse reguleerimise nupp
4. Töölüliti
5. Kinnitusvõru
6. Mootor
7. Lihvketta kate
8. Lihvketas
9. Lisakäepide
10. Teleskoopkoru pikendus
11. Üleminek
12. Imemisvoolik

* Võib esineda erinevusi joonise ja toote enda vahel.

KASUTATUD GRAAFILISTE SÜMBOLITE SELGITUS



TÄHELEPANU



ETTEVAATUST



PAIGALDUS/SEADISTAMINE





INFO

VARUSTUS JA TARVIKUD

- | | |
|---|---------|
| 1. Teleskoopkoru pikendus | - 1 tk. |
| 2. Üleminek | - 3 tk |
| 3. Imemisvoolik 1,2 m, lahtivõetult 4 m | - 1 tk |
| 4. Ölarihm | - 1 tk |
| 5. Lihvpaber (erineva jämedusega) | - 14 tk |
| 6. Kruvikeeraja | - 1 tk |
| 7. Kuuskantvõti | - 1 tk |
| 8. Transportkott | - 1 tk |

ETTEVALMISTUS TÖÖKS



LIHVAPABERI KINNITAMINE

-  Lihvija on varustatud takjakinnitusega kettaga, mis võimaldab vahetada lihvapabereid kiiresti ja mugavalt.
 - Asetage liivapaber lihvketale (8) nii, et paberi avased langeksid kokku lihvketta avaustega ja vajutage kinni, et tagada tolmu põhjalik eemalejuhtimine.
 - Lihvpaberi eemaldamiseks venitage see ühest servast lahti ja tõmmake lihvketalt maha (joonis A).
-  **Kasutage aukudega lihvpaperist, sest siis pääseb tolmu läbi lihvketta aukude tolmu eemaldussüsteemi. Iga kord enne lihvpaperi vahetamist puhastage lihvketas, eemaldage sellelt tolmu ning kõikvõimalik mustus näiteks harja või pintslikesel abil.**

TELESKOOPTORU PIKENDAMINE

-  Lihvijat saab kasutada lühema toruga, näiteks seinte lihvimisel, või lihvimisulatust suurendava pikendatud teleskooptoruga näiteks lagede lihvimisel.
 - Keerake lahti teleskooptoru (2) kinnitusvõru (5).
 - Asetage teleskooptoru pikendus (10) teleskooptorusse (2), surudes ülemineku (11) kinnitusvõru (5) kinnitusse, valige soovitud pikkus ja keerake kinnitusvõru (5) kinni (joonis b).

TOLMU EEMALDAMINE

-  Paigaldage imemistoru (12) teleskooptorule (2) või teleskooptoru pikendusele (10).
 - Keerake lahti kinnitusvõru (5), torgake imemisvooliku (12) otsak avasse ja keerake kinnitusvõru (5) uuesti kinni (joonis C, D).
 - Ühendage imemisvooliku teine ots tolmu eemaldussüsteemi, näiteks tööstustolmuimejasse (tolmuimeja peab sobima kipsitolmu koristamiseks).
-  Töö alustamisel käivitage kõigepealt tolmuimeja ning seejärel lihvija. Töö lõpetamisel toimige vastupidises järjekorras: kõigepealt lülitage välja lihvija ning alles seejärel tolmuimeja. Sellisel toimides vältite liigset tolmu sattumist töökohta. Selliste tööstustolmuimejate mudelite puhul, mis on varustatud toitepesaga elektritööriista jaoks, lülitub tolmuimeja automaatselt sisse ja välja, kui elektritööriista töölülitist sisse ja välja lülitatakse.

TÖÖ / SEADISTAMINE



SISSELÜLITAMINE / VÄLJALÜLITAMINE

-  **Võrgu pinget peab vastama lihvija nominaaltabelis toodud pingetugevusele.**
 - Sisselülitamine** - lülitage töölülit (4) nupp asendisse I (joonis E).
 - Väljalülitamine** - lülitage töölülit (4) nupp asendisse O.

PÖÖRDEKIIRUSE REGULEERIMINE

-  Lihvija korpusel paikneb pöördekiiruse reguleerimise nupp (3). Pöördekiirus valitakse vastavalt vajadusele (olenevalt kasutatavast lihvpaperist, töödeldava materjali kõvadusest, töö liigist jne). Pöördekiiruse reguleerimise nuppu (3) ühele või teisele poole keerates saate vähendada või suurendada lihvketta pöörlemise kiirust (joonis F).

LIHVIJAGA TÖÖTAMINE

-  **Töödeldavad pinnad peavad olema kuivad ja ilma vöörkehadeta, nagu poldid, naelad, kruvid jms. hoidke lihvijat kindlalt, mõlema käega.**
- 
 - Lülitage lihvija sisse ja oodake kuni lihvketas saavutab maksimaalse pöördekiiruse.
 - Asetage kogu lihvketta pind vastu töödeldava pinda (liigendatud lihvketas ja selle kate sobituvad ise töödeldava pinnaga) (joonis G).
 - Kasutades mõõdukat jõudu libistage lihvijat mööda töödeldavat pinda ringjate või edasi-tagasi liigutustega.
 - Üleliigse jõu kasutamine ei suurenda lihvija võimsust, vaid võib hoopis viia lihvija elementide ja lihvpaperi kiirema kulumiseni.

- Kui eemaldate lihvketta töötamise ajal töödeldavalt pinnalt, paiskub lihvimistolm seadmest välja, ruumi, kus töötate.
- Töö edenemine ja lihvitud pinna kvaliteet sõltuvad suurel määral kasutatud lihvpaberist ja lihvijale vajutamise tugevusest. Sobiva jämedusega lihvpaber valige proovimise teel.
- Lihvimist lõpetades vähendage seadmele vajutamise tugevust ning lülitage lihvi ja tolmuimeja välja.
- Vahetage lihvpaber välja siis, kui märkate sellel kulumistunnuseid.
- Töötamisel tehke regulaarselt pause.



Ärge kunagi käivitage lihvijat ajal, kui selle lihvketas ei ole toetatud töödeldavale materjalile.

HOOLDUS JA HOIDMINE



Enne mis tahes reguleerimise, hoolduse või parandusega seotud toiminguid lülitage seade vooluvõrgust välja.



- Hoidke lihvi alati puhtana.
- Ärge kasutage seadme puhastamiseks vett ega muid vedelikke.
- Puhastage lihvijat harja abil.
- Puhastage regulaarselt lihvi ventilatsiooniavasid, et vältida seadme ülekuumenemist.
- Juhul kui kommutaatorist liigselt sädemeid, kontrollige mootori süsiharjade seisundit.
- Hoidke lihvijat kuivas, lastele kättesaamatus kohas.

LIHVKETTA VAHETAMINE



Kulunud või kahjustatud lihvketas tuleb kohe välja vahetada.

- Keerake lahti ja eemaldage lihvketta (8) kinnituskruvi (**joonis h**).
- Vahetage lihvketas uue vastu ja kinnitage kruviga.

SÜSIHARJADE VAHETAMINE



Mootori kulunud (lühemad kui 5 mm) või rebenenud süsiharjad tuleb koheselt välja vahetada. Vahetage alati mõlemad harjad korraga.

Usaldage süsiharjade vahetamine kvalifitseeritud isikule, kes kasutab originaalvaruosi.



Mistahes vead tuleb lasta parandada seadme tootja volitatud hooldusfirmas.

TEHNILISED PARAMEETRID

NOMINAALSED VÕIMSUSED

Pikendatud käepidemega kipslihvi	
Parameeter	Väärtus
Toitepinge	230 V AC
Võrgusagedus	50 Hz
Nominaalne võimsus	600 W
Pöördekiiruse ulatus takistuseta	600-1500 min ⁻¹
Lihvi pikkus	1100-2000 mm
Lihvketta läbimõõt	225 mm
Lihvpaberi läbimõõt	225 mm
Spindli keere	M6
Kaitseklass	II
Kaitstuse aste	IP20
Kaal	5,5 kg
Tootmisaasta	2016

MÜRA JA VIBRATSIOONI PUUDUTAVAD ANDMED

Helirõhutase : $L_{p_A} = 85 \text{ dB(A)}$ $K = 3 \text{ dB(A)}$

Müra võimsustase : $L_{w_A} = 96 \text{ dB(A)}$ $K = 3 \text{ dB(A)}$

Möödetud vibratsioonitase : $a_h = 3,18 \text{ m/s}^2$ $K = 1,5 \text{ m/s}^2$

VIDES AIZSARDZĪBA



Elektroinstrumentus nedrīkst izmest kopā ar sadzīves atkritumiem. Tie ir jānodod utilizācijai attiecīgajiem uzņēmumiem. Informāciju par utilizāciju var sniegt produkta pārdevējs vai vietējie varas orgāni. Izlietotās elektriskās un elektroniskās ierīces satur videi kaitīgās vielas. Ierīce, kura netika pakļauta otrreizējai izejvielu pārstrādei, rada potenciālus draudus videi un cilvēku veselībai.

* Ir tiesības veikt izmaiņas.

„Grupa Topex Spółka z ograniczoną odpowiedzialnością” Spółka komandytowa asukohaga Varsasavi, ul. Pograniczna 2/4 (edaspidi: „Grupa Topex”) informeerib, et kõik käesoleva juhendiga (edaspidi: juhend), muuhulgas selle teksti, fotode, skeemide, jooniste, samuti selle ülesehitusega seotud autoriõigused kuuluvad eranditult Grupa Topex'ile ja on kaitstud 4. veebruaril 1994 autoriõiguste ja muude sarnaste õiguste seadusega (vt. Seaduste ajakiri 2006 Nr 90 Lk 631 koos hilisemate muudatustega). Kogu juhendi või selle osade kopeerimine, töötlemine ja modifitseerimine kommertseesmärkidel ilma Grupa Topex'i kirjaliku loata on rangelt keelatud ning võib kaasa tuua tsiviilvastutuse ning karistuse.

ШЛАЙФМАШИНА ЗА ГИПС 59G261

ВНИМАНИЕ: ПРЕДИ ПРИСТЪПВАНЕ КЪМ УПОТРЕБА НА ЕЛЕКТРОИНСТРУМЕНТА СЛЕДВА ВНИМАТЕЛНО ДА СЕ ПРОЧЕТЕ НАСТОЯЩАТА ИНСТРУКЦИЯ И ТЯ ДА СЕ ПАЗИ С ЦЕЛ ПО-НАТАТЪШНО ИЗПОЛЗВАНЕ

ПОДРОБНИ ПРАВИЛА ЗА БЕЗОПАСНОСТ

- Преди включването към мрежата обезателно проверете дали напрежението на мрежата съответства на напрежението посочено върху табелката с технически данни на устройството.
- Шлайфът за гипсокартон може да бъде включван само към електрическа инсталация снабдена с променливотокова защита, която ще прекъсне захранването, ако утечката на тока превиши 30mA за период по-кратък от 30ms.
- Към шлайфа следва да се включи инсталацията за отвеждане на прах.
- Преди включването на шлайфа проверете дали шлифовъчният лист е здраво прикрепен към работния диск и дали не се допира до материала предназначен за обработване.
- По време на работа следва здраво да държите шлайфа.
- Не докосвайте движещите се части на шлайфа.
- Използвайте противопрахова предпазна маска и прилягащи към лицето предпазни очила. Прахът отделящ се при шлифоването на гипсови повърхности е вреден за здравето.
- Не се разрешава на странични лица да пребивават в помещението, в което се шлифова гипс. В такова помещение не е желателно също така да се яде или пие.
- Не се разрешава да се работи с шлайфа на мокро.
- Захранващият кабел на устройството трябва да се намира винаги далеч от движещите се части на шлайфа.
- Ако захранващият кабел се повреди по време на работата, незабавно изключете захранването. **НЕ ДОКОСВАЙТЕ КАБЕЛА ПРЕДИ ДА Е ИЗКЛЮЧЕНО ЗАХРАНВАНЕТО.**
- **ПРЕДУПРЕЖДЕНИЕ.** След изключването на двигателя работният диск продължава да се върти.
- Развитият захранващ кабел трябва да е далече от работния диск.
- Не се разрешава обслужването на шлайфа от деца и лица незапознати с инструкцията за обслужване.
- **ПОМНЕТЕ.** Операторът или потребителят са отговорни за нещастни случаи или за опасности възникнали относно странични лица и околната среда.
- Изключете щепсела от мрежовия контакт:
 - всеки път, когато се отдалечавате от устройството;
 - преди проверката, почистването или ремонта на устройството;
- Ремонт на устройството се извършва само от квалифицирани лица.
- Използвайте само резервни части препоръчвани от производителя.

ПОДДРЪЖКА И СЪХРАНЯВАНЕ

- Поддържайте в добро състояние всички подвъзли, за да сте сигурни, че шлайфът ще функционира безопасно.
- С оглед на безопасността подменяйте износените и повредени части.
- Пазете шлайфа от влага.
- Пазете го от деца.
- Използвайте подходящ шлифовъчен лист.

ВНИМАНИЕ! Устройството служи за работа в помещенията.

Въпреки употребата на безопасна по принцип конструкция, използването на осигурителни и допълнителни защитни средства, винаги съществува минимален риск от наранявания по време на работа.

Обяснение на използваните пиктограми

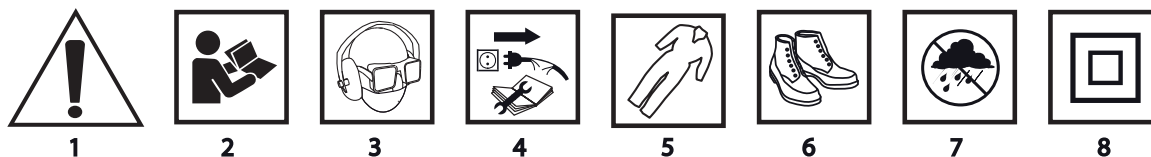

1. Бъдете особено внимателни
2. Прочетете инструкцията за обслужване, спазвайте предупрежденията и условията за безопасност съдържащи се в нея!
3. Използвайте средства за индивидуална защита (предпазни очила, наушници, противопрахова маска)
4. Изключете захранващия кабел преди пристъпването към операции по обслужването или ремонта.
5. Използвайте предпазно облекло
6. Използвайте защитни обувки
7. Пазете от влага
8. Втори клас на защитеност

КОНСТРУКЦИЯ И ПРИЛОЖЕНИЕ

Шлайфът за гипсокартон с дълго рамо е ръчен електроинструмент задвижван с помощта на еднофазен колекторен двигател. Предназначен е за повърхностно окончателно шлифоване на сухо на стени, тавани или на други повърхности покрити с фина мазилка. Преместваната в две равнини глава на шлайфа идеално приляга към всяка една стена, таван или под. Благодарение на рамото може да се работи без необходимостта от използването на стълба. Конструкцията на шлайфа позволява той да бъде включен към външна система за отвеждане на праха по време на работа. Областите на употреба са извършването на ремонтно-строителни и всякакви други работи свързани със самостоятелната любителска дейност (майсторене).

 **Шлайфът да се използва само с включена инсталация за отвеждане на праха , напр. с професионална или промишлена прахосмукачка, предназначена за отвеждане на гипсов прах.**

ОПИСАНИЕ НА ГРАФИЧНИТЕ СТРАНИЦИ

Шлайфът да се използва само с включена инсталация за отвеждане на праха , напр. с професионална или промишлена прахосмукачка, предназначена за отвеждане на гипсов прах.

1. Тръба за отвеждане на праха
2. Рамо
3. Ръчка за регулиране на скоростта на въртене
4. Пусков бутон
5. Затягаща гайка
6. Двигател
7. Кожух на работния диск
8. Работен диск
9. Допълнителна ръкохватка
10. Продължение на рамото
11. Редукционна втулка
12. Засмукващ маркуч

* Може да има разлики между чертежа и изделието.

ОПИСАНИЕ НА ИЗПОЛЗВАНИТЕ ГРАФИЧНИ СИМВОЛИ



ВНИМАНИЕ



ПРЕДУПРЕЖДЕНИЕ



МОНТАЖ/НАСТРОЙКИ



ИНФОРМАЦИЯ

ЕКИПИРОВКА И АКСЕСОАРИ

1. Продължение на рамото - 1 бр.
2. Редукционни втулки - 3 бр.
3. Засмукващ маркуч 1,2 m след разтягането 4 m - 1 бр.
4. Колан за закачване на рамото - 1 бр.
5. Шлифовъчен лист (различна градация) - 14 бр.
6. Отвертка - 1 бр.
7. Шестоъгълен ключ - 1 бр.
8. Транспортна торба - 1 бр.

ПОДГОТОВКА ЗА РАБОТА

ЗАКРЕПВАНЕ НА ШЛИФОВЪЧНИЯ ЛИСТ



Шлайфът е снабден с работен диск т. нар. репей, което позволява бързо и лесно да се смени шлифовния лист.

- Приблизете шлифовъчния лист до работния диск (8) така че отворите му да се покриват с отворите в работния диск на шлайфа и натиснете, което ще осигури ефективно отвеждане на праха.
- За да свалите шлифовъчния лист, трябва да го издърпате от едната страна, а след това да го изтеглите (**черт. А**)



Трябва да използвате перфориран шлифовъчен лист, за да може прахът да прониква през отворите в работния диск до инсталацията за отвеждане на праха. Преди всяка смяна на шлифовъчния лист трябва да почистите работния диск, отстранявайки от него праха и всякакви замърсявания с помощта например на голяма или малка четка.

УДЪЛЖАВАНЕ НА РАМОТО



Шлайфът за гипсокартон може да бъде използван с късо рамо за работа при шлифоването например на стени или с удължител на рамото увеличаващ обхвата му при шлифоването например на тавани.

- Разхлабете блокиращата гайка (5) на рамото (2).
- Разположете удължителя на рамото (10) в тръбата на рамото (2), пхнете редукционната втулка (11) в крепежа на затягащата гайка (5), настройте желаната дължина и завинтете затягащата гайка (5) (**черт. b**).

ОТВЕЖДАНЕ НА ПРАХА



Закрепете засмукващия маркуч (12) към накрайника на рамото (2) или към удължителя на рамото (10).

- Разхлабете затягащата гайка (5), пхнете накрайника на маркуча (12) в отвора и го фиксирате чрез завинтването на затягащата гайка (5) (**черт. C, D**).
- Свързвате другия край на маркуча към изсмукващото съоръжение, например към професионалната прахосмукачка (прахосмукачката трябва да бъде предназначена за изсмукване на прах от гипса).



Пристъпвайки към работата трябва да се включи прахосмукачката, след това шлайфа. След приключване на работа постъпвате в обратна последователност, като първо изключвате шлайфа, а след това прахосмукачката. Такава последователност ще позволи да се избегне ненужното натрупване на прах на работното място. При някои модели професионални и промишлени прахосмукачки снабдени със захранващ контакт за електроинструменти настъпва автоматично включване и изключване на прахосмукачката задействано посредством пусковия бутон на електроинструмента.

РАБОТА / НАСТРОЙКИ

ВКЛЮЧВАНЕ / ИЗКЛЮЧВАНЕ

 **Напрежението на мрежата трябва да съответства по размер на напрежението посочено върху табелката с технически данни на шлайфа.**

Включване – превключвате пусковия бутон (4) в поз. I (черт. E).

Изключване – превключвате пусковия бутон (4) в поз. O.

РЕГУЛИРАНЕ НА СКОРОСТТА НА ВЪРТЕНЕ

 Върху корпуса на шлайфа се намира ръчка за регулиране на скоростта на оборотите (3). Скоростта на оборотите се избира в зависимост от нуждите (от използваните шлифовъчни листове, твърдостта на обработвания материал, вида на извършваната работа итн.). Завъртането на ръчката за регулиране на скоростта на въртене (3) увеличава или намалява оборотите на работния диск (rys. F).

РАБОТА С ШЛАЙФА

 **Обработваните повърхности трябва да са сухи и без чужди тела като напр. винтове, гвоздеи, болтове итн. Шлайфа дръжте здраво, с двете ръце.**

-  • Включете шлайфа и изчакайте, докато работният диск достигне максимална скорост на въртене.
- Допирате цялата повърхност на работния диск към обработваната повърхност (шарнирно закрепеният работен диск и неговият кожух сами се приспособяват към повърхността) (черт. G).
- Оказвайки умерен натиск премествате шлайфа по обработваната повърхност чрез въртеливи движения в напречна и надлъжна посока.
- Прекомерният натиск не води до повишаване на ефективността на шлифоването, а може да доведе до по-бързото износване на частите на шлайфа и на шлифовъчния лист.
- Отдръпването на работния диск от шлифованата повърхност по време на работа ще доведе до отделянето на прах от устройството и в помещението, в което се извършва работата.
- Ефективността и качеството на шлифованата повърхност зависи до голяма степен от вида на използвания шлифовъчен лист и от силата на натиска. Вида на шлифовъчния лист е най-добре да се избира посредством проби.
- Приключвайки шлифоването отслабваме натиска върху шлайфа, изключваме двигателя и прахосмукачката.
- Подменяйте шлифовъчния лист, щом установите, че е износен.
- Правете периодични паузи в работата.

 **В никакъв случай не бива да се включва шлайфа, ако работният диск се докосва до обработваната повърхност.**

ОБСЛУЖВАНЕ И ПОДДРЪЖКА

 **Преди пристъпване към каквито и да и било операции по регулирането, обслужването или ремонта, следва да изключите устройството от захранващата мрежа.**

-  • Шлайфа поддържайте винаги чист.
- За почистването не използвайте вода или други течности.
- Шлайфа почиствайте с помощта на четка.
- Редовно следва да се почистват вентилационните пролуки за да не се стигне до нагряването на двигателя на шлайфа.
- В случай на прекомерно искрене в колектора проверете състоянието на въглеродните четки на двигателя.
- Шлайфа да се съхранява винаги на сухо и недостъпно за деца място.

СМЯНА НА РАБОТНИЯ ДИСК

-  Употребеният или повреден работен диск следва да бъде незабавно подменен.
- Разхлабете и развинтвате болта зарепващ работния диск (8) (черт. H).
- Подменете работния диск с нов, закрепете с помощта на болт.

СМЯНА НА ВЪГЛЕРОДНИТЕ ЧЕТКИ



Изхабените (по-къси от 5 mm), изгорели или счупени въглеродни четки на двигателя следва незабавно да бъдат подменени. Винаги се подменят едновременно двете четки.

Операцията по смяната на въглеродните четки следва да се повери изключително на квалифициран персонал използвайки оригинални части.



Всякакъв вид неизправности би трябвало да бъдат отстранявани от оторизирания сервис на производителя.

ТЕХНИЧЕСКИ ПАРАМЕТРИ

ТЕХНИЧЕСКИ ПАРАМЕТРИ

Шлайф за гипсокартон	
Параметър	Стойност
Захранващо напрежение	230 V AC
Честота на захранването	50 Hz
Номинална мощност	600 W
Диапазон на скоростта на въртене без натоварване	600-1500 min ⁻¹
Дължина на шлайфа	1100-2000 mm
Диаметър на работния диск	225 mm
Диаметър на шлифовъчния лист	225 mm
Резба на шпиндела	M6
Клас на защитеност	II
Ниво на защита	IP20
Маса	5,5 kg
Година на производство	2016

ДАНИ ЗА ШУМА И ВИБРАЦИИТЕ

Ниво на акустичното налягане : $Lp_A = 85 \text{ dB(A) K} = 3 \text{ dB(A)}$

Ниво на акустичната мощност : $Lw_A = 96 \text{ dB(A) K} = 3 \text{ dB(A)}$

Измерена стойност на вибрационните ускокрения : $a_h = 3,18 \text{ m/s}^2 \text{ K} = 1,5 \text{ m/s}^2$

ЗАЩИТА НА ОКОЛНАТА СРЕДА

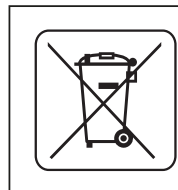

Електрически захранваните изделия не трябва да се изхвърлят с домашните отпадъци, а трябва да се предадат за оползотворяване в съответните заводи. Информация за оползотворяването може да бъде получена от продавача на изделието или от местните власти. Негодното електрическо и електронно оборудване съдържа неопасни субстанции за естествената среда. Оборудването, не предадено за рециклиране, представлява потенциална заплаха за околната среда и за здравето на хората.

* Запазва се правото за извършване на промени.

„Grupa Torhex Spółka z ograniczoną odpowiedzialnością“ Spółka komandytowa със седалище във Варшава, ул. Погранична 2/4 (наричана по-нататък : „Grupa Torhex“) информира, че всякакви авторски права относно съдържанието на инструкцията (наричана по-нататък : „Инструкция“), включващи между другото нейния текст, поместените фотографии, схеми, чертежи, а също и нейните композиции, принадлежат изключително на Grupa Torhex и подлежат на правна защита съгласно закона от 4 февруари 1994 година относно авторското право и сродните му права (еднороден текст в Държавен вестник 2006 № 90 поз. 631 с по-късните изменения). Копирането, преработването, публикуването, модифицирането с комерческа цел на цялата инструкция, както и на отделните ѝ елементи без съгласието на Grupa Torhex изразено в писмена форма, е строго забранено и може и може да доведе до привличането към гражданска и наказателна отговорност.

BRUSILICA ZA GIPS 59G261

POZOR: PRIJE POČETKA KORIŠTENJA ELEKTRIČNOG ALATATREBA PAŽLJIVO PROČITAT UPUTE ZA UPOTREBU I SPREMITI IH ZA DALJNJE KORIŠTENJE.

POSEBNI PROPISI O SIGURNOSTI

- Prije nego uređaj priključite na mrežu, provjerite da li napon mreže odgovara veličini napona koja je napisana na nazivnoj tablici uređaja.
- Brusilicu za gips smijete priključiti samo na onu električnu instalaciju koja je osigurana uz pomoć osigurača za jačinu struje, koja će prekinuti napajanje ako struja prekorači 30mA u roku kraćem od 30ms.
- Na uređaj priključite instalaciju za odvod prašine.
- Prije uključivanja brusilice provjerite da li je brusni papir dobro pričvršćen na radnu ploču i uvjerite se da ne dodiruje materijal koji trebate obrađivati.
- Kod korištenja brusilicu držite čvrsto.
- Ne dodirujte dijelove uređaja koji su u pokretu.
- Koristite zaštitnu masku i zaštitne naočale koje su čvrsto pripojene na lice. Prašina koja nastaje tijekom brušenja površina od gipsa je štetna po zdravlje.
- Druge osobe ne smiju ulaziti u prostorije u kojima se koristi brusilica za gips. Nemojte jesti niti piti u takvim prostorijama.
- Brusilicu ne koristite u mokrim uvjetima.
- Mrežni kabel uvijek držite podalje od pomičnih dijelova brusilice.
- Ako tijekom rada oštetite mrežni kabel, bez oklijevanja isključite napajanje. **NEMOJTE DIRATI KABEL PRIJE NEGO NE ISKLJUČITE NAPAJANJE.**
- **UPOZORENJE.** Nakon što isključite motor radna ploča još uvijek se okreće.
- Razvučen mrežni kabel držite podalje od radne ploče.
- Ne smijete brusilicu davati na korištenje djeci ili osobama koje nisu upoznale upute za upotrebu.
- **UPAMTITE.** Operater ili korisnik snosi odgovornost za nezgode i situacije opasne za druge osobe.
- Izvadite utikač iz utičnice:
 - svaki put kada se udaljujete od uređaja;
 - prije nego počnete provjeravati, čistiti ili popravljati uređaj.
- Za popravak uređaja obratite se ovlaštenim osobama.
- Koristite isključivo rezervne dijelove koje preporuča proizvođač.

ODRŽAVANJE I SKLADIŠTENJE

- Pazite na održavanje svih dijelova uređaja kako biste bili sigurni da će brusilica besprijekorno i sigurno raditi.
- Iz sigurnosnih razloga mijenjajte istrošene ili oštećene dijelove.
- Brusilicu štitite od vlage.
- Držite van dohvata djece.
- Koristite odgovarajući brusni papir.

POZOR! Uređaj služi za korištenje u zatvorenom prostoru.

Bez obzira na sigurnu konstrukciju, upotrebu sigurnosnih sredstava i dodatnih zaštitnih mjera, uvijek postoji djelomični rizik od ozljeda nastalih tijekom rada.

Objašnjenje korištenih piktograma

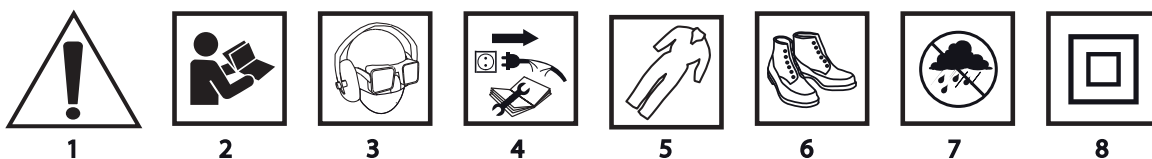

1. Pozor pridržavaj se sigurnosnih uputa.
2. Pročitajte upute za korištenje i uzmite u obzir upozorenja i sigurnosne uvjete o kojima je riječ u uputama!
3. Koristite sredstva osobne zaštite (zaštitnu masku, štitnike sluha, zaštitu od prašine)
4. O Prije početka mijenjanja postavki ili popravljanja uređaja isključite uređaj iz mreže.
5. Koristite zaštitnu odjeću
6. Koristite zaštitnu obuću
7. Štitite uređaj od vlage
8. Druga klasa zaštite

KONSTRUKCIJA I NAMJENA

Teleskopska brusilica za gips je ručni električki alat koji pokreće jednofazni komutatorski motor. Brusilica je namijenjena za površinsko završno brušenje na suho zidova, stropova te drugih površina koje su pokrivene i zaglađene glet masom. Dvostupanjska nagibna glavica brusilice savršeno prijanja uz odabranu površinu stropa ili zida. Zahvaljujući teleskopskom nastavku, radove možete izvoditi bez da nužno morate upotrijebiti ljestve. Konstrukcija brusilice posjeduje sustav koji omogućava da ju priključite na vanjski sustav za odvod prašine, a koji mora biti priključen za vrijeme rada. Područja njene primjene su: građevinski i adaptacijski radovi te svi radovi u okviru neprofesionalne upotrebe (sam svoj majstor).



Brusilicu koristite isključivo zajedno s instalacijom za odvod prašine, na primjer s industrijskim ili radioničkim usisavačem koji je namijenjen za odvod prašine od gipsa.

OPIS GRAFIČKIH STRANICA

Dolje navedeni brojevi se odnose na elemente uređaja koje se nalaze na grafičkim prikazima ovih uputa.

1. Ispušna cijev
2. Teleskopski nastavak
3. Kotačić za regulaciju brzine okretaja
4. Prekidač
5. Stezna matica
6. Motor
7. Štitnik radne ploče
8. Radna ploča
9. Dodatni rukohvat
10. Produžni nastavak
11. Priključak za cijev
12. Usisna cijev

* Moguće su male razlike između crteža i proizvoda

OPIS GRAFIČKIH ZNAKOVA



POZOR



UPOZORENJE



MONTAŽA/POSTAVKE





INFORMACIJA

DIJELOVI I DODATNA OPREMA

- | | |
|--|-----------|
| 1. Produžni nastavak | - 1 kom. |
| 2. Priključak za cijev | - 3 kom. |
| 3. Usisna cijev 1,2 m, nakon razvlačenja 4 m | - 1 kom. |
| 4. Pas na rame | - 1 kom. |
| 5. Brusni papir (različita gradacija) | - 14 kom. |
| 6. Odvijač | - 1 kom. |
| 7. Šesterokutni ključ | - 1 kom. |
| 8. Transportna torba | - 1 kom. |

PRIPREMA ZA RAD



PRIČVRŠĆIVANJE BRUSNOG PAPIRA

-  U opremi brusilice je radna ploča s takozvanim čičkom, što omogućava brzo i lagano mijenjanje brusnog papira.
 - Brusni papir približite radnoj ploči (8) tako da se njegovi otvori poklope s otvorima na radnoj ploči brusilice, što će osigurati efikasni odvod prašine.
 - Kako biste skinuli brusni papir morate ga s jedne strane nagnuti i onda povući (**crtež A**).
-  **Koristite perforirani brusni papir kako bi prašina kroz otvore na radnoj ploči mogla izlaziti u sustav za odvod prašine. Prije svake promjene brusnog papira očistite radnu ploču i uz pomoć četke ili kista odstranite iz nje prašinu i svako onečišćenje.**

PRODUŽIVANJE TELESKOPSKOG NASTAVKA

-  Brusilicu za gips možete koristiti zajedno s kraćim nastavkom za brušenje zidova ili s produženim teleskopskim nastavkom za radove kod brušenja više udaljenih površina, na primjer stropa.
 - Popustite maticu za blokadu (5) nastavka (2).
 - Produženi nastavak (10) namjestite na cijev teleskopskog nastavka (2), stavite priključak za cijev (11) na mjesto stezne matice (5), odaberite željenu dužinu i pritegnite steznu maticu (5) (**crtež B**).

ODVOD PRAŠINE

-  Pričvrstite usisnu cijev (12) na kraj nastavka (2) ili produženog nastavka (10).
 - Popustite steznu maticu (5), stavite kraj usisne cijevi (12) u otvor i osigurajte postupkom pričvršćivanja stezne matice (5) (**crtež C, D**).
 - Priključite drugi kraj usisnog crijeva na sustav za usisavanje npr. radionički usisavač (usisavač mora biti prilagođen odvođenju prašine od gipsa).
-  Na početku rada pokrenite usisavač a tek onda brusilicu. Poslije završetka rada postupite suprotnim redoslijedom, najprije isključite brusilicu, a tek onda usisavač - što će omogućiti da izbjegnute nepotrebno prašenje na radnom mjestu. Kod nekih modela radioničkih ili industrijskih usisavača koji imaju utično mjesto za napajanje za električne uređaje, dolazi do automatskog uključivanja i isključivanja usisavača uz pomoć prekidača uređaja.

RAD / POSTAVKE



UKLJUČIVANJE / ISKLJUČIVANJE

-  **Napon mreže mora odgovarati veličini napona koji je napisan na nazivnoj tablici brusilice.**
 - Uključivanje** – prekidač (4) namjestite u položaj I (**crtež E**).
 - Isključivanje** – prekidač (4) namjestite u položaj O.

REGULACIJA BRZINE OKRETAJA

-  Na tijelu brusilice se nalazi kotačić za regulaciju brzine okretaja (3). Brzinu okretaja odaberite ovisno o potrebama (ovisno o korištenom brusnom papiru, tvrdoći obrađivanog materijala, vrsti radova i slično). Okretanjem kotačića za regulaciju brzine okretaja (3) smanjujete ili povećavate broj okretaja radne ploče (**crtež F**).

RAD S BRUSILICOM

-  **Obrađivane površine trebaju biti suhe, bez stranih elemenata kao što su vijci, čavli i slično. brusilicu držite čvrsto, s obje ruke.**
- 
 - Uključite brusilicu i pričekajte dok radna ploča postigne najveću brzinu okretaja.
 - Cijelu površinu radne ploče primaknite obrađivanoj površini (radna ploča pričvršćena na zglob i njen štitnik će se automatski prilagoditi površini) (**crtež G**).
 - Uz umjereni pritisak mičite brusilicu po obrađivanoj površini pomičući je kružno ili naizmjenično uzdužno i poprečno.

- Prejak pritisak neće dovesti do povećanja učinkovitosti brušenja, već samo može prouzročiti brže trošenje brusnih elemenata brusilice i brusnog papira.
- Ako odmaknete brusnu ploču od površine koju brusite, prašina će se naći izvan uređaja, a isto tako i u prostoriji u kojoj obavljate radove.
- Izdašnost i kvaliteta brušene površine uvelike ovisi o korištenom brusnom papiru i snazi pritiska. Vrstu brusnog papira najbolje ćete odabrati tako da ih isprobate.
- Na završetku brušenja smanjite pritisak na brusilicu, isključite motor i usisavač.
- Brusni papir zamijenite čim primijetite tragove njegovog trošenja.
- Primijenite povremene pauze u radu.



Nikad ne uključujte brusilicu ako je njena radna ploča uprta o površinu o površinu koju obrađujete.

UKLOP I ODRŽAVANJE



Prije svih radova održavanja, podešavanja ili popravljivanja uređaja izvucite utikač iz mrežne utičnice.



- Brusilicu održavajte čistu.
- Za čišćenje nikad ne koristite vodu niti koju drugu tekućinu.
- Brusilicu čistite uz pomoć četkice.
- Redovito čistite ventilacijske otvore kako biste spriječili pregrijavanje motora brusilice.
- U slučaju prevelikog iskrenja na komutatoru provjerite ugljene četkice motora.
- Brusilicu uvijek držite na suhom, van dohvata djece.

ZAMJENA RADNE PLOČE



- Istrošenu ili oštećenu radnu ploču morate odmah zamijeniti.
- Popustite i odvinite vijak za pričvršćivanje radne ploče (8) (crtež H).
 - Zamijenite radnu ploču i pričvrstite s vijkom.

ZAMJENA UGLJENIH ČETKICA



Istrošene (kraće od 5 mm), spaljene ili puknute ugljene četkice motora treba odmah promijeniti. Uvijek mijenjajte istovremeno obje četkice. Radnju zamjene ugljenih četkica treba povjeriti isključivo kvalificiranoj osobi, a pri tome koristiti isključivo originalne dijelove.



Sve smetnje trebaju uklanjati ovlaštene serviseri proizvođača.

TEHNIČKI PARAMETRI

NAZIVNI PARAMETRI

Brusilica za gips	
Parametar	Vrijednost
Napon napajanja	230 V AC
Frekvencija napajanja	50 Hz
Nazivna snaga	600 W
Opseg brzine okretaja bez opterećenja	600-1500 min ⁻¹
Dužina brusilice	1100-2000 mm
Promjer radne ploče	225 mm
Promjer brusnog papira	225 mm
Navoj vretena	M6
Klasa zaštite	II
Stupanj zaštite	IP20
Težina	5,5 kg
Godina proizvodnje	2016

PODACI VEZANI UZ BUKU I TITRAJE

Razina akustičkog pritiska : $L_{p_A} = 85 \text{ dB(A)}$ $K = 3 \text{ dB(A)}$

Razina akustičke snage : $L_{w_A} = 96 \text{ dB(A)}$ $K = 3 \text{ dB(A)}$

Vrijednost ubrzanja titraja : $a_h = 3,18 \text{ m/s}^2$ $K = 1,5 \text{ m/s}^2$

ZAŠTITA OKOLIŠA



Električne proizvode ne bacajte zajedno s kućnim otpacima već ih zbrinite na odgovarajućim mjestima. Informacije o mjestima zbrinjavanja daju prodavači proizvoda ili odgovorne mjesne službe. Istrošeni električni i elektronički alati sadrže supstance koje mogu štetiti okolišu. Nezbrinuti proizvodi mogu biti opasni po zdravlje ljudi i za okoliš.

* Pridržavamo pravo na izvođenje promjena

„Društvo s ograničenom odgovornošću Grupa Topex“ d.o.o. sa sjedištem u Varšavi, ul. Pograniczna 2/4 (u daljnjem tekstu: „Grupa Topex“) daje na znanje da sva autorska prava vezana uz sadržaj ovih uputa (dalje: „Upute“), uključujući test, slike, sheme, crteže te također njihove kompozicije pripadaju isključivo Grupa Topex- u i podliježu pravnoj zaštiti, sukladno sa Zakonom od dana 4. veljače 1994 godine, o autorskim pravima i sličnim pravima (N.N. 2006 Br. 90 Stavak 631 uključujući i kasnije promjene). Kopiranje, preoblikovanje, publiciranje, modificiranje u komercijalne svrhe cijelih Uputa kao i pojedinačnih njihovih dijelova, bez suglasnosti Grupa Topex-a koje je dano u pismenom obliku, je najstrože zabranjeno i može dovesti do prekršajne i krivične odgovornosti

BRUSILICA ZA GIPS 59G261

PAŽNJA: PRE PRISTUPANJA UPOTREBI ELEKTROUREĐAJA POTREBNO JE PAŽLJIVO PROČITATI DOLE DATO UPUTSTVO I PRIDRŽAVATI GA SE U DALJOJ UPOTREBI.

OPŠTE MERE BEZBEDNOSTI

- Pre uključivanja brusilice u struju uvek treba uveriti se da napon mreže odgovara naponu koji je dat na nominalnoj tablici uređaja.
- Brusilicu za gips dozvoljeno je uključiti u struju samo ako postoji osigurano električno kolo, koje će prekinuti dovod struje, ukoliko dolazni napon pređe 30mA za vreme kraće od 30ms.
- Na brusilicu treba priključiti uređaj za odvođenje prašine.
- Pre uključivanja brusilice treba se uveriti da je šmirg-papir sigurno pričvršćen na radni kolut i da ne dodiruje materijal koji je predviđen za obradu.
- U toku rada potrebno je sigurno držati brusilicu.
- Zabranjeno je dodirivati delove brusilice koji su u pokretu.
- Potrebno je koristiti zaštitnu masku protiv prašine ili zaštite naočari koje čvrsto leže na licu. Prašina koja se stvara u toku brušenja gipsanih površina štetna je za zdravlje.
- Druge osobe ne treba da ulaze u prostorije u kojima se uz pomoć brusilice brusi gips. Takođe je zabranjeno jesti ili piti u takvim prostorijama.
- Zabranjeno je koristiti brusilicu za rad u vlažnim usovima.
- Strujni kabl uvek treba držati dalje od pokretnih delova brusilice.
- Ukoliko za vreme rada dođe do oštećenja strujnog kabla, odmah ga treba isključiti iz struje. **NE DODIRIVATI KABL PRE ISKLJUČIVANJA IZ STRUJE.**
- **UPOZORENJE.** Nakon isključivanja motora radni kolut i dalje se obrće.
- Držati razmotani strujni kabl dalje od radnog koluta.
- Zabranjeno je dopustiti da deca i osobe koje nisu upoznate sa uputstvom koriste brusilicu.
- **ZAPAMTITI.** Operater ili korisnik odgovoran je za nesreće ili moguću opasnost koja pretili drugim osobama ili okolini.
- Isključiti utikač iz strujne utičnice:
 - svaki put kada se udaljava od uređaja;
 - pre proveravanja, čišćenja ili popravke uređaja;
- Popravke brusilice treba da vrše samo kvalifikovane osobe.
- Potrebno je koristiti samo one delove za zamenu koje preporučuje proizvođač.

ODRŽAVANJE I ČUVANJE

- Održavati u ispravnom stanju sve sisteme, kako bi bili sigurni da će brusilica raditi bezbedno.
- U cilju obezbeđivanja sigurnog rada, menjati iskorišćene ili oštećene delove.
- Čuvati brusilicu od uticaja vlage.
- Držati van domašaja dece.
- Koristiti šmirgl-papir odgovarajućeg tipa.

PAŽNJA! Uređaj služi za obavljanje poslova van prostorija.

I pored posedovanja bezbednosne konstrukcije od same osnove, posedovanja sigurnosnih mera i dodatnih zaštitnih mera, uvek postoji delimičan rizik od povreda tokom obavljanja posla.

Objašnjenje korišćenih piktograma

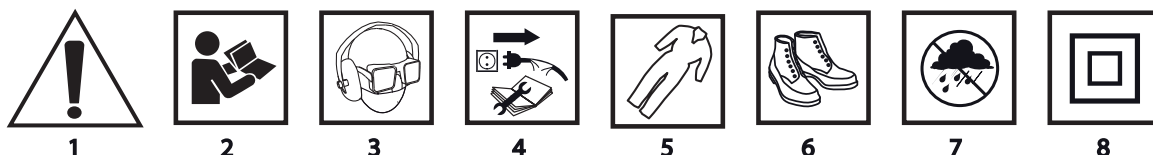

1. Pažnja, pridržavaj se svih saveta za bezbednost.
2. Pročitaj uputstvo za upotrebu, pridržavaj se upozorenja i saveta za bezbednost, koja se tamo nalaze!
3. Koristi sredstva za ličnu zaštitu (zaštitne naočari, zaštitu za sluh, zaštitnu masku od prašine).
4. Isključiti strujni kabl pre početka operacija korišćenja ili popravke.
5. Koristiti zaštitnu odeću.
6. Koristiti zaštitnu obuću.
7. Čuvati od uticaja vlage.
8. Druga klasa bezbednosti.

IZRADA I NAMENA

Brusilica sa kranom za gips je ručni elektrouređaj koji se puni preko jednofaznog motora. Brusilica je namenjena za površinsko brušenje završnih radova na suvim zidovima, plafonima ili drugim površinama pokrivenim glatkom kitom. Glavica brusilice smeštena između dve ravne površine savršeno prileže na bilo koju površinu plafona ili zida. Zahvaljujući kranu, moguće je obavljati poslove bez upotrebe merdevina. Konstrukcija brusilice poseduje sistem koji omogućava njeno priključivanje na spoljašnji sistem za odvođenje prašine, koji mora biti uključen za vreme rada. Opseg njene primene je u obavljanju popravki - građevinskih ili drugih vrsta poslova iz oblasti samostalne amaterske delatnosti (majstorisanje).

 **Brusilicu treba koristiti isključivo sa uključenom instalacijom za odvođenje prašine npr. radioničkim usisivačem ili industrijskim, prilagođenim za odvođenje gipsane prašine.**

OPIS GRAFIČKIH STRANA

Dole data numeracija odnosi se na elemente uređaja, prikazane na grafičkim stranicama dole datog uputstva.

1. Crevo za odprašivanje
2. Kran
3. Točkić za regulaciju brzine obrtaja
4. Starter
5. Stezna navrtka
6. Motor
7. Zaštita radne ploče
8. Radna ploča
9. Dodatna drška
10. Produžetak krana
11. Redukcioni tulac
12. Crevo za usisavanje

* Mogu se pojaviti razlike između crteža i proizvoda.

OPIS KORIŠĆENIH GRAFIČKIH ZNAKOVA



PAŽNJA



UPOZORENJE



MONTIRANJE/SASTAVLJANJE



INFORMACIJA



OPREMA I DODACI

- | | |
|---|-----------|
| 1. Produžetak krana | - 1 kom. |
| 2. Redukcioni tulac | - 3 kom. |
| 3. Crevo za usisavanje 1,2m kada se raširi 4m | - 1 kom. |
| 4. Rameni kaiš | - 1 kom. |
| 5. Šmirgl-papir (različite veličine) | - 14 kom. |
| 6. Odvijač | - 1 kom. |

7. Inbus ključ - 1 kom.
8. Transportna torba - 1 kom.

PRIPREMA ZA RAD



PRIČVRŠĆIVANJE ŠMIRGL-PAPIRA

-  Brusilica poseduje radnu ploču sa tzv. čičkom, što omogućava laku i brzu promenu šmirgl-papira.
 - Približiti šmirgl-papir do radne ploče (8) tako da njegovi otvori pokrivaju otvore na radnoj ploči brusilice i pritisnuti, što obezbeđuje efikasno odvođenje prašine.
 - Da bi se šmirgl-papir skinuo potrebno je podići ga s jedne strane, a zatim povući (slika A).
-  **Treba koristiti perforacioni šmirgl-papir, kako bi prašina mogla kroz otvore na radnoj ploči da dođe do instalacije za odvođenje prašine. Pre svake promene šmirgl-papira treba očistiti radnu ploču, uklanjajući prašinu s nje kao i sve druge nečistoće uz pomoć npr. četke ili četkice.**

PRODUŽAVANJE KRANA

-  Brusilica za gips može da se koristi sa kratkim kranom za poslove brušenja npr. zidova ili sa upotrebom produžetka kрана koji povećava domet prilikom brušenja npr. plafona.
 - Otpustiti navrtku koja blokira (5) kran (2).
 - Postaviti produžetak kрана (10) u cev kрана (2), uvući redukcioni tulac (11) u steznu navrtku (5), postaviti željenu dužinu i pričvrstiti steznu navrtku (5) (slika B).

ODVOĐENJE PRAŠINE

-  Pričvrstiti crevo za usisavanje (12) na kraj kрана (2) ili produžetak kрана (10).
 - Otpustiti steznu navrtku (5), uvući kraj creva za usisavanje (12) u otvor i obezbediti pričvršćivanjem stezne navrtke (5) (slika C, D).
 - Povezati drugi kraj creva za usisavanje sa sistemom za odvođenje prašine npr. radionički usisivač (usisivač mora biti prilagođen za usisavanje gipsane prašine).
-  Kada se počinje sa radom prvo treba uključiti usisivač a zatim brusilicu. Kada se rad završava postupa se obrnuto, prvo se isključi brusilica, a zatim usisivač. Takvim postupanjem neće se stvarati nepotrebna prašina na mestu rada. Kod nekih modela radioničkih ili industrijskih usisivača koji imaju strujnu utičnicu za elektrouređaje dolazi do automatskog uključivanja i isključivanja upotrebom startera samog elektrouređaja.

RAD / POSTAVKE



UKLJUČIVANJE / ISKLJUČIVANJE

-  **Napon mreže mora odgovarati visini napona koji je dat na nominalnoj tablici brusilice.**
 - Uključivanje** - prebaciti taster startera (4) u poziciju I (slika E).
 - Isključivanje** - prebaciti taster startera (4) u poziciju O.

REGULACIJA BRZINE OBRTAJA

-  Na kućištu brusilice nalazi se točkić za regulaciju brzine obrtaja (3). Brzina obrtaja bira se u zavisnosti od potreba (u zavisnosti od upotrebljenog šmirgl-papira, tvrdoće materijala koji se obrađuje, vrste posla i tsl). Okretanje točkića za regulaciju brzine obrtaja (3) povećava ili smanjuje brzinu obrtaja radne ploče (slika F).

RAD SA BRUSILICOM

-  **Površine koje treba da se obrađuju treba da budu suve i bez stranih tela kao npr. šrafovi, ekseri, navrtnji i tsl. Brusilicu treba držati čvrsto, obema rukama.**
- 
 - Uključiti brusilicu i sačekati da radna ploča dostigne maksimalnu brzinu obrtaja.
 - Prisloniti celom površinom radne ploče na površinu koja se obrađuje (uz pomoć zgloba pričvršćena radna ploča i njena zaštita same će prileći površini) (slika G).
 - Primenjujući umereni pritisak povlačiti brusilicu preko površine koja se obrađuje kružnim pokretima ili naizmenično u pravcu uzduž i popreko.

- Prekomerni pritisak neće pružiti veću efikasnost brušenja, čak može da bude i uzrok bržeg iskorišćavanja elemenata brusilice i šmirgl-papira.
- Odmicanje radne ploče od brusione površine tokom rada dovodi do stvaranja prašine van uređaja, a samim tim i prostorije u kojoj se posao obavlja.
- Produktivnost i kvalitet brusione površine u velikoj meri zavisi od vrste upotrebljenog šmirgl-papira i jačine pritiska. Vrstu šmirgl-papira najbolje je odabrati vršenjem probe.
- Na kraju brušenja smanjiti pritisak na brusilicu, isključiti motor i usisivač.
- Promeniti šmirgl-papir kada primetite da je iskorišćen.
- Praviti povremene pauze u toku rada.



Ne treba uključivati brusilicu ako je radna ploča naslonjena na površinu koja se obrađuje.

KORIŠĆENJE I ODRŽAVANJE

⚠ Pre pristupanja bilo kakvim operacijama vezanim za podešavanje, upotrebu ili popravku, potrebno je uređaj isključiti iz struje.

- Brusilicu treba uvek održavati u čistom stanju.
- Za čišćenje ne treba koristiti vodu ni druge tečnosti.
- Brusilica se čisti uz pomoć četke.
- Potrebno je redovno čistiti ventilacione otvore, kako ne bi došlo do pregrevanja motora brusilice.
- U slučaju pojave prekomernog iskrenja na komutatoru, preporučuje se provera stanja ugljenih četki motora.
- Brusilicu uvek treba čuvati na suvom mestu, nedostupnom za decu.

PROMENA RADNE PLOČE

- Iskorišćena ili oštećena radna ploča treba odmah da se zameni.
- Otpustiti i odvrnuti pričvrtni navrtanj radne ploče (8) (slika H).
- Promeniti radnu ploču novom, pričvrstiti navrtanj.

PROMENA UGLJENIH ČETKI

- Iskorišćene (kraće od 5 mm), spaljene ili napukle ugljene četke motora potrebno je odmah zameniti. **Uvek se istovremeno menjaju obe četke.**
- **Operaciju promene ugljenih četki potrebno je poveriti isključivo kvalifikovanoj osobi, koristeći originalne delove.**

- Sve vrste popravki dužan je da obavi ovlašćeni servis proizvođača.

TEHNIČKE KARAKTERISTIKE

NOMINALNI PODACI

Brusilica za gips	
Parametar	Vrednost
Napon struje	230 V AC
Frekvencija struje	50 Hz
Nominalna snaga	600 W
Opseg brzine obrtaja bez opterećenja	600-1500 min ⁻¹
Dužina brusilice	1100-2000 mm
Prečnik radnog koluta	225 mm
Prečnik šmirgl-papira	225 mm
Navoj vretena	M6
Klasa bezbednosti	II
Stepen zaštite	IP20
Masa	5,5 kg
Godina proizvodnje	2016

PODACI VEZANI ZA BUKU I PODRHTAVANJE

Nivo akustičnog pritiska : $L_{p_A} = 85 \text{ dB(A)}$ $K = 3 \text{ dB(A)}$

Nivo akustične snage : $L_{w_A} = 96 \text{ dB(A)}$ $K = 3 \text{ dB(A)}$

Izmerena vrednost brzine podrhtavanja : $a_h = 3,18 \text{ m/s}^2$ $K = 1,5 \text{ m/s}^2$

ZAŠTITA SREDINE



Proizvode koji se napajaju strujom ne treba bacati s otpacima iz kuće, već ih treba predati u otpadne sirovine u odgovarajućim ustanovama. Informacije o otpadnim sirovinama daje prodavac proizvoda ili gradska vlast. Iskorišćeni uređaj električni ili elektronski sadrži supstance osjetljive za životnu sredinu. Uređaji koji nisu za reciklažu predstavljaju potencijalno narušavanje životne sredine i zdravlja ljudi.

* Zadržava se pravo izmena.

„Grupa Topex Spółka z ograniczoną odpowiedzialnością“ Spółka komandytowa sa sedištem u Varšavi, ulica Pograniczna 2/4 (u daljem tekstu: „Grupa Topex“) informiše da, sva autorska prava na sadržaj dole datog uputstva (u daljem tekstu: „Uputstvo“), u kome između ostalog, tekst uputstva, postavljene fotografije, sheme, crteži, a takođe i sastav, pripadaju isključivo Grupa Topex-u i podležu pravnoj zaštiti u skladu sa propisom od dana 4. februara 1994. godine, o autorskim pravima i sličnim pravima (tj. Pravni glasnik 2006 broj 90, član 631, sa kasnijim izmenama). Kopiranje, menjanje, objavljivanje, menjanje u cilju komercijalizacije, celine Uputstva kao i njenih delova, bez saglasnosti Grupa Topex-a u pismenoj formi, strogo je zabranjeno i može dovesti do pozivanja na odgovornost kako građansku tako i sudsku.

ΛΕΙΑΝΤΗΡΑΣ ΓΙΑ ΤΟΙΧΟΥΣ ΚΑΙ ΤΑΒΑΝΙΑ 59G261

ΠΡΟΣΟΧΗ: ΠΡΟΤΟΥ ΞΕΚΙΝΗΣΕΙ Η ΧΡΗΣΗ ΤΟΥ ΗΛΕΚΤΡΙΚΟΥ ΕΡΓΑΛΕΙΟΥ, ΟΦΕΙΛΕΤΕ ΝΑ ΔΙΑΒΑΣΕΤΕ ΠΡΟΣΕΚΤΙΚΑ ΤΙΣ ΠΑΡΟΥΣΕΣ ΟΔΗΓΙΕΣ ΧΡΗΣΗΣ ΚΑΙ ΝΑ ΤΙΣ ΔΙΑΤΗΡΗΣΕΤΕ ΩΣ ΒΟΗΘΗΜΑ.

ΚΑΝΟΝΕΣ ΑΣΦΑΛΕΙΑΣ

- Προτού το τριβείο συνδεθεί στο δίκτυο παροχής ηλεκτρικού ρεύματος, βεβαιωθείτε ότι η τάση του δικτύου αντιστοιχεί στην τάση που αναγράφεται επάνω στο πινακίδιο στοιχείων του εργαλείου.
- Συνδέετε το τριβείο μόνο στο δίκτυο παροχής ηλεκτρικού ρεύματος που είναι εφοδιασμένο με τον μηχανισμό αποσύνδεσης ασφαλείας, ο οποίος ενεργοποιείται όταν η τιμή του ηλεκτρικού ρεύματος ανέρχεται στα 30 mA, μέσα σε 30 δευτερόλεπτα.
- Συνδέστε το τριβείο με το σύστημα αφαίρεσης σκόνης.
- Πριν από την ενεργοποίηση του εργαλείου βεβαιωθείτε ότι ο δίσκος λείανσης είναι καλά στερεωμένος επί του πλατώ λείανσης, καθώς και ότι το εργαλείο δεν έρχεται σε επαφή με την προς επεξεργασία επιφάνεια.
- Κατή την εργασία κρατάτε το εργαλείο σταθερά.
- Απαγορεύεται να ακουμπάτε τα εξαρτήματα του τριβείου τα οποία εκτελούν κίνηση.
- Χρησιμοποιείτε μάσκα προστασίας από τη σκόνη και προστατευτικά γυαλιά. Η σκόνη που δημιουργείται κατά τη λείανση γύψινων επιφανειών επιφέρει βλαβερές συνέπειες για την υγεία του ανθρώπου.
- Άτομα που δεν έχουν σχέση με την εργασία δεν πρέπει να βρίσκονται στο χώρο όπου πραγματοποιείται η λείανση του γύψου με το τριβείο. Σε τέτοιο χώρο απαγορεύεται η κατανάλωση τροφίμων και ροφημάτων.
- Το τριβείο δεν είναι σχεδιασμένο για υγρή λείανση.
- Το καλώδιο παροχής ρεύματος πρέπει να βρίσκεται σε ασφαλή απόσταση από τα κινούμενα εξαρτήματα του τριβείου.
- Εάν, κατά τη διάρκεια της εργασίας, επέλθει ζημιά του καλωδίου παροχής ηλεκτρικού ρεύματος, αμέσως αποσυνδέστε το τριβείο από το δίκτυο παροχής ηλεκτρικού ρεύματος. **ΜΗΝ ΑΓΓΙΖΕΤΕ ΤΟ ΖΗΜΙΩΘΕΝ ΚΑΛΩΔΙΟ ΠΡΙΝ ΤΗ ΔΙΑΚΟΠΗ ΤΟΥ ΗΛΕΚΤΡΙΚΟΥ ΡΕΥΜΑΤΟΣ.**
- **ΠΡΟΣΟΧΗ:** Κατόπιν απενεργοποίησης του κινητήρα, το πλατώ λείανσης συνεχίζει να περιστρέφεται για κάποιο χρονικό διάστημα.
- Μην πλησιάζετε το καλώδιο παροχής ηλεκτρικού ρεύματος στο πλατώ λείανσης.
- Μην επιτρέπετε στα παιδιά και σε πρόσωπα που δεν έχουν μελετήσει τις οδηγίες χρήσης να χρησιμοποιούν το εργαλείο.
- **ΕΝΘΥΜΕΙΣΤΕ:** Ο χειριστής ή ο χρήστης φέρει ευθύνη για το ατύχημα ή τον κίνδυνο που υπέστησαν άλλα πρόσωπα στο πεδίο λειτουργίας του εργαλείου.
- Αφαιρείτε το ρευματολήπτη του τριβείου από το ρευματοδότη:
 - Κάθε φορά που απομακρύνεστε από το εργαλείο
 - Πριν τον έλεγχο, τον καθαρισμό και την επισκευή.
- Αναθέτετε την επισκευή του τριβείου μόνο σε αρμόδιους ειδικούς.
- Χρησιμοποιείτε μόνο αυθεντικά ανταλλακτικά.

ΣΥΝΤΗΡΗΣΗ ΚΑΙ ΑΠΟΘΗΚΕΥΣΗ

- Προσέχετε όλες οι συνδέσεις να είναι σε καλή τεχνική κατάσταση. Αυτό εγγυάται την ασφαλή λειτουργία του τριβείου.
- Για σκοπούς ασφαλείας αντικαθιστάτε φθαρμένα ή ζημιωθέντα εξαρτήματα εγκαίρως.
- Προστατεύετε το εργαλείο από υγρασία.
- Διατηρείτε σε μέρη όπου δεν έχουν πρόσβαση τα παιδιά.
- Χρησιμοποιείτε αντίστοιχο χαρτί λείανσης.

ΠΡΟΣΟΧΗ! Το εργαλείο έχει σχεδιαστεί για τη λειτουργία σε κλειστούς χώρους.

Παρά την ασφαλή κατασκευή του εργαλείου, τα ληφθέντα μέτρα ασφαλείας και τη χρήση των μέσων προστασίας, πάντοτε υπάρχει κάποιου βαθμού ελλοχεύων κίνδυνος τραυματισμού κατά την εργασία.

Πικτογραμματα

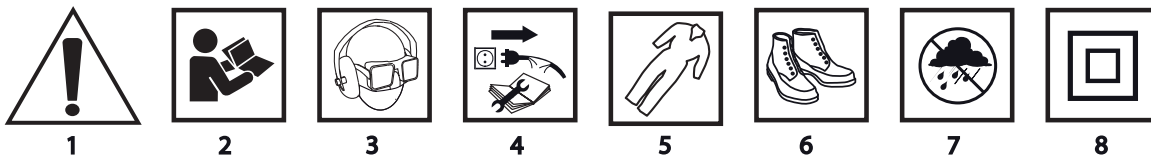

1. Προσοχή! Οφείλετε να λαμβάνετε προληπτικά μέτρα
2. Μελετήστε τις οδηγίες χρήσης, ακολουθείτε τις υποδείξεις και τους κανόνες ασφαλείας που περιέχονται σ' αυτές!
3. Χρησιμοποιείτε μέσα ατομικής προστασίας (προστατευτικά γυαλιά, προστατευτικές ωτοασπίδες, μάσκα προστασίας από τη σκόνη)
4. Αποσυνδέστε το καλώδιο παροχής ρεύματος προτού προβείτε στις εργασίες επισκευής και ρύθμισης του εργαλείου.
5. Χρησιμοποιείτε προστατευτική ενδυμασία
6. Χρησιμοποιείτε προστατευτικά υποδήματα
7. Φυλάσσετε από τη βροχή και την υγρασία
8. Προστασία τύπου 2

ΚΑΤΑΣΚΕΥΗ ΚΑΙ ΧΡΗΣΗ

Το τριβείο τοίχου είναι ηλεκτρικό εργαλείο χειρός εξοπλισμένο με μονοφασικό κινητήρα με συλλέκτη. Το τριβείο για σχεδιαστεί για τελειωτική ξηρή λείανση τοίχων, οροφών και άλλων επιφανειών με επικάλυψη από σοβά. Με δυνατότητα μετακίνησης σε δύο επίπεδα, η κεφαλή του εργαλείου εφάπτεται άψογα στην επιφάνεια οροφής ή τοίχου. Χάρη στην προέκταση της χειρολαβής, δύναστε να εργάζεστε χωρίς σκάλα. Στην κατασκευή του τριβείου προβλέπεται η δυνατότητα της σύνδεσής του με εξωτερικό σύστημα αφαίρεσης σκόνης το οποίο είναι απαραίτητο κατά την εργασία. Τομέας χρήσης του εργαλείου: κατασκευαστικές και επισκευαστικές εργασίες καθώς και όλες οι εργασίες ερασιτεχνών τεχνιτών.

 **Επιτρέπεται να εργάζεστε με το τριβείο μόνο υπό την προϋπόθεση της σύνδεσής του με ένα σύστημα αναρρόφησης σκόνης, π.χ. βιομηχανική ηλεκτρική σκούπα για συλλογή γύψινης σκόνης.**

ΠΕΡΙΓΡΑΦΗ ΣΤΙΣ ΕΙΚΟΝΕΣ

Η χρησιμοποιούμενη στην παρακάτω λίστα αρίθμηση αφορά εξαρτήματα του εργαλείου τα οποία παρουσιάζονται στις σελίδες με εικόνες

1. Μπος σωλήνας απορρόφησης σκόνης
2. Χειρολαβή
3. Ρυθμιστής συχνότητας στροφών
4. Διακόπτης
5. Σύνδεσμος
6. Κινητήρας
7. Προστατευτικό περίβλημα του πλατώ λείανσης
8. Πλατώ λείανσης
9. Επιπρόσθετη χειρολαβή
10. Προέκταση χειρολαβής
11. Προσαρμογέας
12. Εύκαμπτος σωλήνας αναρρόφησης

* Η εμφάνιση του ηλεκτρικού εργαλείου που αποκτήσατε μπορεί να έχει μικρές διαφορές από αυτό της εικόνας.

ΠΕΡΙΓΡΑΦΗ ΓΡΑΦΙΚΩΝ ΣΥΜΒΟΛΩΝ



ΠΡΟΣΟΧΗ



ΠΡΟΣΟΧΗ – ΚΙΝΔΥΝΟΣ



ΣΥΝΑΡΜΟΛΟΓΗΣΗ / ΡΥΘΜΙΣΗ



ΠΛΗΡΟΦΟΡΙΕΣ

ΕΞΑΡΤΗΜΑΤΑ ΚΑΙ ΕΠΙΠΛΕΟΝ ΑΝΤΑΛΛΑΚΤΙΚΑ

- | | |
|---|-----------|
| 1. Προέκταση χειρολαβής | - 1 τεμ. |
| 2. Προσαρμογείς | - 3 τεμ. |
| 3. Σωλήνας αναρρόφησης με ρυθμιζόμενο μήκος 1,2 - 4 m | - 1 τεμ. |
| 4. Ιμάντας ώμου | - 1 τεμ. |
| 5. Δίσκοι λείανσης (με διαφορετική κοκκοποίηση) | - 14 τεμ. |
| 6. Κατσαβίδι | - 1 τεμ. |
| 7. Εξάγωνο κλειδί | - 1 τεμ. |
| 8. Τσάντα μεταφοράς | - 1 τεμ. |

ΠΡΟΕΤΟΙΜΑΣΙΑ ΓΙΑ ΕΡΓΑΣΙΑ

ΤΟΠΟΘΕΤΗΣΗ ΤΟΥ ΔΙΣΚΟΥ ΛΕΙΑΝΣΗΣ

 Το τριβείο είναι εφοδιασμένο με το πλατώ λείανσης με «αυτοκόλλητο», το οποίο προσφέρει τη δυνατότητα να αντικαθιστάτε δίσκους λείανσης γρήγορα και εύκολα.

- Πλησιάστε τον δίσκο λείανσης στο πλατώ λείανσης (8) έτσι ώστε οι οπές του να συμπίπτουν με τις οπές στο πλατώ λείανσης και κατόπιν, πιέστε τον δυνατά, πράγμα που θα εξασφαλίσει την αποτελεσματική αφαίρεση σκόνης.
- Για να αφαιρέσετε τον δίσκο λείανσης, ξεκολλήστε τον από τη μία πλευρά και τραβήξτε (εικ. Α).

 **Να χρησιμοποιείτε διάτρητο χαρτί λείανσης ώστε η σκόνη, μέσω οπών στο πλατώ λείανσης, να μετακινείται ανεμπόδιστα στο σύστημα απορρόφησης σκόνης. Κάθε φορά αντικαθιστώντας τον δίσκο λείανσης, οφείλετε να καθαρίσετε το πλατώ λείανσης από τη σκόνη και άλλους ρύπους π.χ. με μια βούρτσα ή ένα πινέλο.**

ΡΥΘΜΙΣΗ ΜΗΚΟΥΣ ΤΗΣ ΧΕΙΡΟΛΑΒΗΣ

 Μπορείτε να ρυθμίσετε το κοντό μήκος εργασίας του τριβείου (π.χ. κατά τη λείανση τοίχων) ή, με τη βοήθεια της προέκτασης, να χρησιμοποιήσετε πιο επιμηκυμένη επιλογή (π.χ. κατά τη λείανση οροφών).

- Ξεβιδώστε τον σύνδεσμο (5) της χειρολαβής (2).
- Εισάγετε την προέκταση (10) στον σωλήνα της χειρολαβής (2), τοποθετήστε τον προσαρμογέα (11) επί του συνδέσμου (5), ρυθμίστε το μήκος της χειρολαβής και βιδώστε τον σύνδεσμο (5) (εικ. Β).

ΑΦΑΙΡΕΣΗ ΣΚΟΝΗΣ

 Συνδέστε τον εύκαμπτο σωλήνα αναρρόφησης (12) με τη χειρολαβή (2) ή την προέκταση της χειρολαβής (10).

- Ξεβιδώστε τον σύνδεσμο (5), εισάγετε τον εύκαμπτο σωλήνα αναρρόφησης (12) στην οπή και στερεώστε βιδώνοντας τον σύνδεσμο (5) (εικ. C, D).
- Συνδέστε το άλλο άκρο του εύκαμπτου σωλήνα με ένα σύστημα απορρόφησης σκόνης, π.χ. με μια βιομηχανική ηλεκτρική σκούπα (η ηλεκτρική σκούπα πρέπει να είναι σχεδιασμένη για συλλογή γύψινης σκόνης).

 Προβαίνοντας στην εργασία, πρώτα ενεργοποιήστε την ηλεκτρική σκούπα και κατόπιν το τριβείο. Κατόπιν ολοκλήρωσης της εργασίας, πρώτα απενεργοποιήστε το τριβείο και κατόπιν την ηλεκτρική σκούπα. Αυτό παρέχει τη δυνατότητα να αποφύγετε υπερβολική εξάπλωση σκόνης στον χώρο εργασίας. Μερικά μοντέλα βιομηχανικών ηλεκτρικών σκουπών, εφοδιασμένα με την πρίζα σύνδεσης ηλεκτρικού εργαλείου, διαθέτουν αυτόματη ενεργοποίηση και απενεργοποίηση της ηλεκτρικής σκούπας, η οποία ρυθμίζεται με τον διακόπτη του ηλεκτρικού εργαλείου.

ΕΝΕΡΓΟΠΟΙΗΣΗ / ΑΠΕΝΕΡΓΟΠΟΙΗΣΗ



Η τάση του δικτύου παροχής ηλεκτρικού ρεύματος πρέπει να αντιστοιχεί στην τάση που αναγράφεται επάνω στο πινακίδιο στοιχείων του τριβείου.

Ενεργοποίηση: μετακινήστε τον διακόπτη (4) στη θέση I (εικ. Ε).

Απενεργοποίηση: μετακινήστε τον διακόπτη (4) στη θέση O.

ΡΥΘΜΙΣΗ ΣΥΧΝΟΤΗΤΑΣ ΣΤΡΟΦΩΝ



Επάνω στο σώμα του τριβείου βρίσκεται ο ρυθμιστής συχνότητας στροφών (3). Η συχνότητα στροφών ρυθμίζεται ανάλογα με τις ανάγκες (του εν χρήσει δίσκου λείανσης, σκληρότητας της επεξεργαζόμενης επιφάνειας, είδους εργασίας κ.λπ.). Στρέφοντας το ρυθμιστή συχνότητας στροφών (3) μπορείτε να αυξήσετε (ή να μειώσετε) τη συχνότητα στροφών του πλατώ λείανσης (εικ. F).

ΕΡΓΑΣΙΑ ΜΕ ΤΟ ΤΡΙΒΕΙΟ



Οι προς επεξεργασία επιφάνειες πρέπει να είναι στεγνές και χωρίς όποια ετερογενή σώματα (βίδες, μπουλόνια, καρφιά κ.λπ.). Κατά τη λειτουργία του, κρατάτε το τριβείο σταθερά, και με τα δύο σας χέρια.



- Ενεργοποιήστε το τριβείο και αφήστε το πλατώ λείανσης να αποκτήσει τη μέγιστη συχνότητα στροφών.
- Ακουμπήστε το πλατώ λείανσης με όλη την επιφάνειά του στην προς επεξεργασία επιφάνεια (η προσαρμογή του πλατώ λείανσης στην επεξεργαζόμενη επιφάνεια γίνεται αυτόματα) (εικ. G).
- Ασκώντας μέτρια πίεση, μετακινείτε το τριβείο στην επεξεργαζόμενη επιφάνεια κυκλικά (ή μπρος-πίσω).
- Η άσκηση δυνατής πίεσης δεν θα συμβάλει στην αποτελεσματικότητα της λειτουργίας, ενδέχεται όμως να προκαλέσει ταχεία φθορά των εξαρτημάτων του τριβείου και του δίσκου λείανσης.
- Η απομάκρυνση του πλατώ λείανσης από την επεξεργαζόμενη επιφάνεια κατά τη λειτουργία θα προκαλέσει την απελευθέρωση της σκόνης έξω από το εργαλείο, στον χώρο εργασίας.
- Η παραγωγικότητα του εργαλείου και η ποιότητα της υπό λείανση επιφάνειας εξαρτώνται από τον εν χρήσει δίσκο λείανσης και τη δύναμη της πίεσης. Επιλέξτε τους δίσκους λείανσης με έμπειρο τρόπο.
- Ολοκληρώνοντας τη λείανση, μειώστε την ασκούμενη δύναμη στο εργαλείο και απενεργοποιήστε την ηλεκτρική σκούπα και τον κινητήρα.
- Αντικαταστήστε το δίσκο λείανσης αμέσως σε περίπτωση εύρεσης σημαδιών της φθοράς του.
- Κάντε τακτικά διαλείμματα στην εργασία σας.



Απαγορεύεται να ενεργοποιήσετε το τριβείο εάν το πλατώ λείανσης εφάπτεται στην προς επεξεργασία επιφάνεια.

ΤΕΧΝΙΚΗ ΣΥΝΤΗΡΗΣΗ



Προβαίνοντας σε οποιαδήποτε ενέργειες που έχουν σχέση με τη ρύθμιση, την τεχνική συντήρηση και την επισκευή, οφείλτε να αποσυνδέσετε το εργαλείο από το δίκτυο παροχής ηλεκτρικού ρεύματος.



- Διατηρείτε το τριβείο σε καθαρή κατάσταση.
- Απαγορεύεται να χρησιμοποιείτε οποιοδήποτε υγρό και νερό για τον καθαρισμό του εργαλείου.
- Καθαρίζετε το εργαλείο με βούρτσα.
- Συστηματικά καθαρίζετε τις οπές εξαερισμού του εργαλείου, ώστε να αποτρέψετε την υπερθέρμανση του κινητήρα.
- Σε περίπτωση των υπερβολικών σπινθηρισμών στον μεταλλάκτη, αναθέστε σε έναν ειδικό να ελέγξει την κατάσταση των ψηκτρών άνθρακα του κινητήρα.
- Φυλάσσετε το εργαλείο σε ξηρό μέρος όπου δεν έχουν πρόσβαση τα παιδιά.

ΑΝΤΙΚΑΤΑΣΤΑΣΗ ΤΟΥ ΠΛΑΤΩ ΛΕΙΑΝΣΗΣ



- Το πλατώ λείανσης με φθορές ή βλάβες θα πρέπει να αντικατασταθεί άμεσα.
- Χαλαρώστε και αφαιρέστε τη βίδα στερέωσης του πλατώ λείανσης (8) (εικ. H).
- Αντικαταστήστε το πλατώ λείανσης με ένα καινούργιο και στερεώστε τη βίδα.

ΑΝΤΙΚΑΤΑΣΤΑΣΗ ΨΗΚΤΡΩΝ ΑΝΘΡΑΚΑ

 Φθαρμένες ψήκτρες άνθρακα του κινητήρα (μήκους λιγότερου από 5 χιλιοστά), ψήκτρες με καμένη επιφάνεια ή γδαρσίματα πρέπει να αντικατασταθούν άμεσα. Οφείλετε να αντικαταστήσετε και τις δύο ψήκτρες ταυτοχρόνως.

Αναθέτετε την αντικατάσταση των ψηκτρών άνθρακα σε αρμόδιο ειδικό. Χρησιμοποιείτε μόνο αυθεντικά ανταλλακτικά.

 Όλες οι δυσλειτουργίες πρέπει να επισκευάζονται από την εξουσιοδοτημένη υπηρεσία τεχνικής υποστήριξης του κατασκευαστή.

ΤΕΧΝΙΚΕΣ ΠΑΡΑΜΕΤΡΟΙ

ΤΕΧΝΙΚΑ ΧΑΡΑΚΤΗΡΙΣΤΙΚΑ

Τριβείο τοίχου	
Παράμετροι	Αξίες
Τάση λαμβανόμενου ρεύματος	230 V AC
Συχνότητα λαμβανόμενου ρεύματος	50 Hz
Ονομαστική ισχύς	600 W
Ταχύτητα περιστροφής χωρίς φορτίο	600-1500 min ⁻¹
Μήκος τριβείου	1100-2000 mm
Διάμετρος πλατώ λείανσης	225 mm
Διάμετρος δίσκου λείανσης	225 mm
Σπείρωμα της ατράκτου	M6
Τύπος προστασίας	II
Βαθμός προστασίας	IP20
Βάρος	5,5 kg
Έτος κατασκευής	2016

ΠΛΗΡΟΦΟΡΙΕΣ ΓΙΑ ΕΠΙΠΕΔΟ ΘΟΥΡΥΒΟΥ

Επίπεδο ακουστικής πίεσης : $L_{pA} = 85 \text{ dB(A)}$ $K = 3 \text{ dB(A)}$

Επίπεδο ακουστικής ισχύος : $L_{wA} = 96 \text{ dB(A)}$ $K = 3 \text{ dB(A)}$

Επιτάχυνση της παλμικής κίνησης : $a_h = 3,18 \text{ m/s}^2$ $K = 1,5 \text{ m/s}^2$

ΠΡΟΣΤΑΣΙΑ ΠΕΡΙΒΑΛΛΟΝΤΟΣ



Ηλεκτρικές συσκευές δεν πρέπει να απορρίπτονται μαζί με τα οικιακά απορρίμματα, αλλά να παραδίδονται στο ειδικό τμήμα ανακύκλωσης. Τις πληροφορίες για το θέμα ανακύκλωσης μπορεί να σας τις παρέχει ο πωλητής του προϊόντος ή οι τοπικές αρχές. Ηλεκτρονικός και ηλεκτρικός εξοπλισμός, το χρονικό περιθώριο λειτουργίας του οποίου έληξε, περιέχει επικίνδυνες για το περιβάλλον ουσίες. Εξοπλισμός, ο οποίος δεν έχει υποστεί ανακύκλωση, αποτελεί ενδεχόμενο κίνδυνο για το περιβάλλον και την υγεία του ανθρώπου.

* Διατηρούμε το δικαίωμα εισαγωγής αλλαγών.

Η εταιρεία „Grupa Torrex Spółka z ograniczoną odpowiedzialnością” Spółka komandytowa, η οποία εδρεύει στη Βαρσοβία στη διεύθυνση: Roganiczna str. 2/4 (αποκαλούμενη εφεξής η «Grupa Torrex»), προειδοποιεί ότι όλα τα πνευματικά δικαιώματα δημιουργού για το περιεχόμενο των παρούσων οδηγιών (αποκαλούμενων εφεξής οι «Οδηγίες») συμπεριλαμβανομένων του κειμένου, των φωτογραφιών, διαγραμμάτων, εικόνων και σχεδίων, καθώς και της στοιχειοθεσίας, ανήκουν αποκλειστικά στην εταιρεία Grupa Torrex και προστατεύονται με το Νόμο περί δικαιώματος δημιουργού και συγγενών δικαιωμάτων από τις 4 Φεβρουαρίου του έτους 1994 (Ενημερωτικό δελτίο των νομοθετημάτων της Δημοκρατίας της Πολωνίας Αρ. 90 Αρθ. 631 με τις υπόμενες μετατροπές). Αντιγραφή, αναπαραγωγή, δημοσίευση, αλλαγή των στοιχείων των οδηγιών χωρίς την έγγραφη έγκριση της εταιρείας Grupa Torrex αυστηρά απαγορεύεται και μπορεί να οδηγήσει σε έγερση ποινικών και άλλων αξιώσεων.

AMOLADORA PARA YESO 59G261

ATENCIÓN: ANTES DE USAR ESTA HERRAMIENTA ELÉCTRICA ES NECESARIO LEER LAS INSTRUCCIONES Y GUARDARLAS PARA LAS FUTURAS CONSULTAS

NORMAS DE SEGURIDAD DETALLADAS

- Asegúrese de que los datos de alimentación en la placa informativa de la herramienta se ajusten a la potencia de la red de alimentación.
- La amoladora de yeso puede conectarse solamente a una instalación eléctrica equipada con interruptor diferencial que corta la alimentación si la corriente de pérdida supera 30mA en un periodo menor de 30ms.
- Debe conectar a la amoladora un dispositivo de extracción de polvo.
- Antes de poner en marcha la amoladora debe asegurarse de que la lija esté sujeta fijamente al disco y que no toque el material que se va a trabajar.
- Durante el trabajo debe sujetar firmemente la amoladora.
- No se deben tocar las piezas móviles de la amoladora en funcionamiento.
- Debe usar una mascarilla de protección antipolvo y unas gafas ajustadas a la cara. El polvo que se produce al lijar superficies de yeso es perjudicial para la salud.
- Terceras personas no deben entrar en la habitación en la que se lija el yeso. Tampoco se debe comer, ni beber en esta habitación.
- Está prohibido el trabajo con la amoladora sobre material húmedo.
- El cable de alimentación debe colocarse en una distancia de las piezas móviles de la amoladora.
- Si el cable de alimentación se daña durante el trabajo, desenchufe la herramienta inmediatamente de la toma de corriente. **NO TOQUE EL CABLE ANTES DE DESENCHUFARLO DE LA RED.**
- **ATENCIÓN.** Después de apagar el motor el disco sigue girando durante un momento.
- Mantenga el cable de alimentación a distancia del disco.
- No debe dejar manejar la amoladora a niños, ni a personas no familiarizadas con las instrucciones de uso.
- **¡RECUERDE!** El operario o el usuario es responsable por accidentes o riesgos existentes para terceras personas y para el entorno.
- Desenchufe siempre el cable de la red de alimentación:
 - cuando se aleje de la herramienta;
 - antes de controlar, limpiar o reparar la herramienta;
- La reparación de la amoladora debe realizarse por personas autorizadas.
- Debe utilizar únicamente los recambios recomendados por el fabricante.

CUIDADO Y ALMACENAMIENTO

- Mantenga todas las piezas en un estado adecuado para asegurarse de que la amoladora trabaje de forma segura.
- Por seguridad cambie las piezas desgastadas o dañadas.
- Proteja la amoladora de la humedad.
- Almacene la herramienta fuera del alcance de los niños.
- Utilice lijas adecuadas.

¡ATENCIÓN! La herramienta sirve para trabajar en los interiores.

A pesar de que la estructura de esta herramienta es segura y aunque se apliquen medios de seguridad y protecciones adicionales, siempre existe el riesgo mínimo de sufrir lesiones durante el trabajo.

Descripción de iconos utilizados

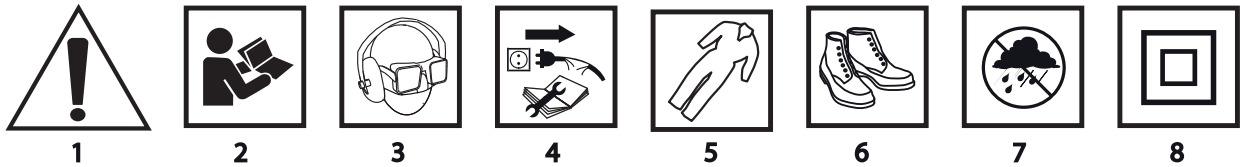

1. ¡Atención! Toma especial precaución
2. Lea las instrucciones de uso, observe las precauciones y condiciones de seguridad
3. Utilice medios de protección individual (gafas protectoras, protección auditiva, mascarilla antipolvo)
4. Desenchufe el cable de alimentación antes de proceder al servicio o reparación de la herramienta
5. Utilice ropa de protección
6. Utilice calzado de protección
7. Evite la humedad
8. Clase II de protección

ESTRUCTURA Y APLICACIÓN

La amoladora de brazo para yeso es una herramienta eléctrica manual con propulsión de motor monofásico conmutador. La amoladora está diseñada para lijar en seco las superficies de paredes, techos y otras superficies con acabados. Gracias a la capacidad de ajuste del cabezal en dos ángulos, la amoladora se adhiere a las superficies de techo, paredes o suelo. El brazo permite trabajar sin usar la escalera. La estructura de la amoladora permite conexionar un dispositivo exterior de extracción de polvo que debe utilizarse obligatoriamente durante el trabajo. La herramienta tiene aplicación en trabajos de obra de remodelación, así como para cualquier trabajo de aficionado (bricolaje).

 **La amoladora debe utilizarse únicamente con el dispositivo de extracción de polvo, por ejemplo con una aspiradora industrial adaptada para extraer polvo de yeso.**

DESCRIPCIÓN DE LAS PÁGINAS GRÁFICAS

La lista de componentes se refiere a las piezas de la herramienta mostradas en la imagen al inicio del folleto.

1. Tubo de extracción de polvo
2. Brazo
3. Rueda de ajuste de velocidad de giro
4. Interruptor
5. Tapón de ajuste
6. Motor
7. Caperuza protectora del disco
8. Disco
9. Empuñadura adicional
10. Alargadera del brazo
11. Casquillo de reducción
12. Manguera de succión

* Puede haber diferencias entre la imagen y el producto.

DESCRIPCIÓN DE ICONOS UTILIZADOS



ATENCIÓN



ADVERTENCIA



MONTAJE / CONFIGURACIONES



INFORMACIÓN

ÚTILES Y ACCESORIOS

- | | |
|--|-----------|
| 1. Alargadera del brazo | - 1 ud. |
| 2. Casquillo de reducción | - 3 uds. |
| 3. Manguera de succión de 1,2m y de 4m abierta | - 1 ud. |
| 4. Bandolera | - 1 ud. |
| 5. Papel de lija (diferente grado) | - 14 uds. |
| 6. Destornillador | - 1 ud. |
| 7. Llave hexagonal | - 1 ud. |
| 8. Bolsa de transporte | - 1 ud. |

PREPARACIÓN PARA TRABAJAR

SUJECIÓN DE LIJA



La amoladora está equipada con el disco con velcro incluido que permite un cambio rápido y fácil de lijas.

- Acerque la lija al disco (8) para que sus orificios coincidan con los orificios del disco de la amoladora y apriétela con fuerza para asegurar que el polvo se extraiga bien.
- Para quitar la lija debe separarla de un lado y posteriormente tirar (imagen A).



Debe utilizar el papel de lija adecuado para que el polvo pueda salir por los orificios del disco al dispositivo de extracción de polvo. Antes de cada cambio de lija, debe limpiar el disco eliminando el polvo y cualquier suciedad utilizando un cepillo o pincel.

ALARGAR EL BRAZO



Esta amoladora de yeso se puede utilizar con el brazo corto si se lija las paredes o bien con el brazo alargador que permite un alcance mayor durante el trabajo de lijado de techos, por ejemplo.

- Afloje el tapón de ajuste (5) del brazo (2).
- Coloque la alargadera del brazo (10) en el tubo del brazo (2), coloque el casquillo de reducción (11) en la sujeción del tapón de ajuste (5), elija la longitud adecuada y apriete el tapón de ajuste (5) (imagen B).

EXTRACCIÓN DE POLVO



Conecte la manguera de extracción al orificio del brazo (2) o de la alargadora del brazo (10) (imagen B).

- Afloje el tapón de ajuste (5), coloque la punta de la manguera de succión (12) en el orificio y sujétela apretando el tapón de ajuste (5) (imagen C, D).
- Conecte la manguera de extracción al dispositivo de extracción, por ejemplo a una aspiradora industrial (la aspiradora debe estar adaptada para extraer polvo de yeso).



Al proceder a trabajar, primero debe poner en marcha la aspiradora y después la amoladora. Después de terminar el trabajo debe actuar al revés apagando primero la amoladora y después la aspiradora. De este modo evitará empolvoramiento en el lugar de trabajo. Algunos modelos de aspiradoras industriales que disponen del enchufe para la herramienta eléctrica se ponen en marcha y apagan controladas por el interruptor de la herramienta.

TRABAJO / CONFIGURACIÓN

PUESTA EN MARCHA / DESCONEXIÓN



La tensión en red debe coincidir con las indicaciones en la placa de características técnicas de la amoladora.

Puesta en marcha – coloque el interruptor (4) en la posición **I** (imagen E).

Desconexión – coloque el interruptor (4) en la posición **O**.

AJUSTE DE VELOCIDAD DE GIRO



La rueda de ajuste de velocidad de giro (3) está dentro de la carcasa de la amoladora. La velocidad se ajusta según las necesidades (dependiendo del tipo de lija aplicado, la dureza del material trabajado, el tipo de trabajo, etc.). Si gira la rueda de velocidad de giro (3) la velocidad de giro aumentará o se reducirá (imagen F).

TRABAJO CON LA AMOLADORA

 **Las superficies trabajadas deben estar secas y sin cuerpos extraños tales, como tornillos, clavos, tirafondos, etc. Debe sujetar la amoladora firmemente con las dos manos.**

- 
 - Ponga la amoladora en marcha y espere hasta que el disco alcance su velocidad máxima de giro.
 - Acerque toda la superficie del disco a la superficie lijada (la articulación permitirá ajustar automáticamente el disco y la caperuza protectora a la superficie) **(imagen G)**.
 - Desplace la amoladora sobre la superficie ejecutando una presión moderada sobre la herramienta con movimientos circulares o alternando movimientos verticales y horizontales.
 - Una presión excesiva no aumenta rendimiento, sino que puede causar un desgaste de piezas de amoladora y de lija más rápido.
 - Si retira el disco de la superficie lijada durante el trabajo, provocará que el polvo se escape del dispositivo a la habitación en la que trabaja.
 - El rendimiento y la calidad de la superficie lijada depende en gran medida del tipo de lija y de la fuerza de presión aplicada. El grosor de lija debe elegirse probando diferentes tipos de lijas.
 - Cuando termine el trabajo, disminuya la presión sobre la amoladora, apague el motor y posteriormente la aspiradora.
 - Cambie la lija cuando vea que esta desgastada.
 - Haga descansos durante el trabajo con regularidad.

 **Nunca debe poner en marcha la amoladora si el disco está apoyado sobre la superficie trabajada.**

USO Y MANTENIMIENTO

 **Antes de instalar, ajustar, reparar o usar la herramienta es necesario desenchufarla de la toma de corriente.**

- 
 - Siempre mantenga la amoladora limpia.
 - No utilice agua ni otros líquidos para limpiar la herramienta.
 - Limpie la amoladora utilizando un cepillo.
 - Limpie los orificios de ventilación con regularidad para no causar sobrecarga del motor de la amoladora.
 - Si se observan demasiadas chispas en el conmutador del motor hay que comprobar el estado de los cepillos de carbón en el motor.
 - Siempre almacene la amoladora en lugares secos y fuera del alcance de los niños.

CAMBIO DE DISCO

-  El disco desgastado o roto debe cambiarse inmediatamente.
 - Afloje y destornille el tornillo de ajuste del disco **(8)** **(imagen h)**.
 - Cambie el disco por uno nuevo, ajústelo con un tornillo.

CAMBIO DE CEPILLOS DE CARBÓN

-  **Los cepillos de carbón en el motor que estén desgastados (es decir cuando su longitud sea menor de 5mm), quemados o rotos deben ser reemplazados inmediatamente. Siempre hay que cambiar los dos cepillos a la vez.**
El cambio de cepillos de carbón debe realizarse únicamente por personas cualificadas y utilizando recambios originales.

-  Cualquier avería debe repararse en un punto de servicio técnico autorizado por el fabricante.

PARAMETROS TÉCNICOS

DATOS TÉCNICOS NOMINALES

Amoladora de yeso	
Parámetros técnicos	Valor
Voltaje	230 V AC
Frecuencia	50 Hz

Potencia nominal	600 W
Alcance de velocidad de giro en vacío	600-1500 min ⁻¹
Longitud de la amoladora	1100-2000 mm
Diámetro de disco	225 mm
Diámetro de lija	225 mm
Rosca del husillo	M6
Clase de protección	II
Nivel de protección	IP20
Peso	5,5 kg
Año de fabricación	2016

INFORMACIÓN SOBRE RUIDOS Y VIBRACIONES

Nivel de presión sonora : $Lp_A = 85 \text{ dB(A)}$ $K = 3 \text{ dB(A)}$

Nivel de potencia acústica : $Lw_A = 96 \text{ dB(A)}$ $K = 3 \text{ dB(A)}$

Valor ponderado de aceleraciones de las vibraciones : $a_n = 3,18 \text{ m/s}^2$ $K = 1,5 \text{ m/s}^2$

PROTECCIÓN MEDIOAMBIENTAL



Los dispositivos eléctricos no se deben echar a la basura junto con los residuos tradicionales, sino ser llevados para su reutilización a las plantas de reciclaje específicas. Podrá recibir información necesaria del vendedor del producto o de la administración local. El equipo eléctrico y electrónico desgastado contiene sustancias no neutras para el medio ambiente. Los equipos que no se sometan al reciclaje suponen un posible riesgo para el medioambiente y para las personas.

* Se reserva el derecho de introducir cambios.

Grupa Topex Sociedad con responsabilidad limitada" Sociedad comanditaria con sede en Varsovia, c/ Pograniczna 2/4 (a continuación: "Grupa Topex") informa que todos los derechos de autor para el contenido de las presentes instrucciones (a continuación: "Instrucciones"), entre otros, para su texto, fotografías incluidas, esquemas, imágenes, así como su estructura son propiedad exclusiva de Grupa Topex y está sujeto a la protección legal de acuerdo con la ley del 4 de febrero de 1994 sobre el derecho de autor y leyes similares (B.O. 2006 N°90 Posición 631 con enmiendas posteriores). Se prohíbe copiar, tratar, publicar o modificar con fines comerciales de la totalidad o de partes de las Instrucciones sin el permiso expreso de Grupa Topex por escrito. El no cumplimiento de esta prohibición puede acarrear la responsabilidad civil y penal.

LEVIGATRICE PER CARTONGESSO 59G261

ATTENZIONE: PRIMADIUTILIZZAREL'ELETTROUTENSILELEGGERECONATTENZIONEILPRESENTEMANUALE, CHE VA CONSERVATO CON CURA PER UTILIZZI FUTURI.

NORME PARTICOLARI DI SICUREZZA

- Prima di collegare la levigatrice alla rete bisogna assicurarsi che la tensione di rete sia conforme alla tensione indicata sulla targhetta nominale dell'elettrotenario.
- La levigatrice per pareti può essere collegata unicamente a un impianto elettrico protetto con un interruttore differenziale, che interrompe l'alimentazione entro 30ms, se la corrente di perdita supera i 30 mA.
- Alla levigatrice bisogna collegare un impianto di aspirazione della polvere.
- Prima di accendere la levigatrice bisogna accertarsi che il foglio abrasivo sia saldamente fissato al platorello e che non tocchi il materiale che deve essere lavorato.
- Durante il lavoro bisogna tenere saldamente la levigatrice.
- è vietato toccare la parti in movimento della levigatrice.
- Bisogna utilizzare una maschera protettiva antipolvere e degli occhiali protettivi aderenti al volto. La polvere prodotta durante la levigatura di superfici in gesso è dannosa per la salute.
- Terze persone non devono entrare nell'ambiente dove con la levigatrice viene levigato il gesso. In tali ambienti non si deve né bere né mangiare.
- La levigatrice può essere utilizzata unicamente per la levigatura a secco.
- Il cavo di alimentazione va sempre tenuto a distanza dalle parti mobili della levigatrice.
- Se il cavo durante il funzionamento si danneggia, interrompere immediatamente l'alimentazione. **NON TOCCARE IL CAVO PRIMA DI SCOLLEGARE L'ALIMENTAZIONE.**
- **AVVERTENZA.** Dopo lo spegnimento del motore, il platorello non si arresta immediatamente.
- Tenere il cavo di alimentazione a distanza dal platorello.
- è vietato l'utilizzo della levigatrice da parte di bambini e di persone che non abbiano letto il manuale per l'uso.
- **RICORDA:** l'operatore o l'utilizzatore è responsabile per gli incidenti o per i pericoli, nei confronti di terze persone o dell'ambiente.
- Estrarre la spina dalla presa di rete:
 - ogni volta che ci si allontana dall'elettrotenario;
 - prima del controllo, pulizia o riparazione dell'elettrotenario;
- La levigatrice deve essere riparata unicamente da personale autorizzato.
- Bisogna utilizzare unicamente parti di ricambio indicate dal produttore.

MANUTENZIONE E CONSERVAZIONE

- Mantenere in buono stato tutte le parti dell'elettrotenario, per garantire il funzionamento in piena sicurezza della levigatrice.
- Sostituire le parti consumate o danneggiate per garantire la sicurezza.
- Proteggere la levigatrice dall'umidità.
- Conservare fuori della portata dei bambini.
- Utilizzare fogli abrasivi di tipo adatto.

ATTENZIONE: L'elettrotenario non deve essere usato per lavori all'aperto.

Nonostante l'elettrotenario sia stato progettato tenendo presente la sicurezza e nonostante l'utilizzo di mezzi e misure di protezione sussiste sempre un rischio residuo di lesioni dell'operatore durante il lavoro.

Spiegazione dei pittogrammi utilizzati

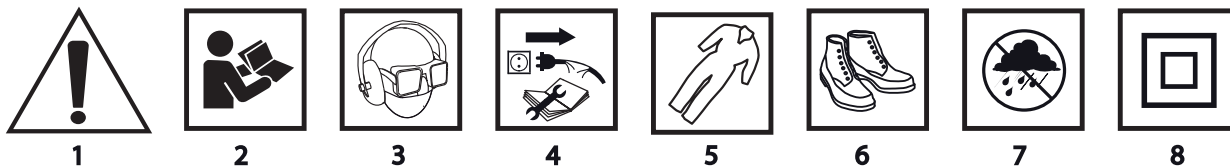

1. Attenzione operare con particolare prudenza
2. Leggere il manuale per l'uso, rispettare le avvertenze e le norme di sicurezza in esso contenute!
3. Utilizzare mezzi di protezione personale (occhiali protettivi, protezioni per l'udito, maschera antipolvere)
4. Scollegare il cavo di alimentazione prima di iniziare manutenzioni o riparazioni.
5. Utilizzare indumenti protettivi
6. Utilizzare calzature protettive
7. Proteggere dall'umidità
8. Il classe di isolamento

CARATTERISTICHE E APPLICAZIONI

La levigatrice per pareti è un elettroutensile manuale, azionato da un motore a spazzole monofase. La levigatrice serve per la levigatura superficiale a secco di finitura di pareti, soffitti e altre superfici intonacate. La testa della levigatrice, inclinabile su due piani, aderisce perfettamente alla superficie di soffitti e pareti. Grazie allo stelo è possibile eseguire il lavoro senza utilizzare scale. La struttura della levigatrice permette il suo collegamento a un sistema esterno di aspirazione della polvere, che deve essere collegato durante il lavoro. I suoi settori di utilizzo sono i lavori edili e tutti i lavori nell'ambito dell'attività amatoriale (hobbistica).



La levigatrice va utilizzata unicamente collegata ad un impianto di aspirazione delle polveri, ad esempio un aspirapolvere industriale adatto ad aspirare la polvere di gesso.

DESCRIZIONE DELLE PAGINE DEI DISEGNI

La numerazione che segue si riferisce agli elementi dell'elettroutensile presentati nelle pagine dei disegni del presente manuale.

1. Condotto di asportazione della polvere
2. Stelo
3. Manopola di regolazione della velocità
4. Interruttore
5. Ghiera di fissaggio
6. Motore
7. Protezione del platorello
8. Platorello
9. Impugnatura aggiuntiva
10. Prolunga dello stelo
11. Manicotto di riduzione
12. Tubo aspirante

* Possono presentarsi differenze tra il disegno e il prodotto.

DESCRIZIONE DEI SIMBOLI GRAFICI UTILIZZATI



ATTENZIONE



AVVERTENZA



MONTAGGIO/REGOLAZIONE



INFORMAZIONE

EQUIPAGGIAMENTO E ACCESSORI

- | | |
|------------------------------------|------------|
| 1. Prolunga dello stelo | - 1 pezzo |
| 2. Manicotti di riduzione | - 3 pezzi |
| 3. Tubo aspirante 1,2 m esteso 4 m | - 1 pezzo |
| 4. Cinta a tracolla | - 1 pezzo |
| 5. Foglio abrasivo (diversa grana) | - 14 pezzi |
| 6. Cacciavite | - 1 pezzo |
| 7. Chiave a brugola | - 1 pezzo |
| 8. Borsa di trasporto | - 1 pezzo |

PREPARAZIONE AL FUNZIONAMENTO

MONTAGGIO DEL FOGLIO ABRASIVO

 La levigatrice è fornita di platorello con fissaggio a velcro, che permette una facile e rapida sostituzione del foglio abrasivo.

- Avvicinare il foglio abrasivo al platorello (8) in modo che i suoi fori corrispondano ai fori sul platorello per garantire una buona asportazione della polvere, e fissarlo premendolo.
- Per staccare il foglio abrasivo bisogna sollevarlo da una parte, e successivamente tirarlo (dis. A).

 **Bisogna utilizzare fogli abrasivi forati, in maniera che la polvere possa giungere attraverso i fori del platorello fino all'impianto di aspirazione della polvere. Prima di ogni sostituzione del foglio abrasivo bisogna pulire il platorello, asportando la polvere e ogni sporcizia con una spazzola o un pennello.**

PROLUNGA DELLO STELO

 La levigatrice può essere utilizzata con lo stelo corto per levigare ad esempio le pareti, oppure utilizzando la prolunga dello stelo in modo da aumentare la portata di lavoro, ad esempio durante la levigatura dei soffitti.

- Allentare la ghiera di fissaggio (5) dello stelo (2).
- Inserire la prolunga dello stelo (10) nel tubo dello stelo (2), inserendo il manicotto di riduzione (11) nell'attacco della ghiera di fissaggio (5), regolare la lunghezza desiderata e serrare la ghiera di fissaggio (5) (dis. b).

ASPORTAZIONE DELLA POLVERE

 Fissare il tubo aspirante (12) all'estremità dello stelo (2) o della prolunga dello stelo (10).

- Allentare la ghiera di fissaggio (5), inserire l'estremità del tubo aspirante (12) nell'apertura e assicurarlo serrando la ghiera di fissaggio (5) (dis. C, D).
- Collegare l'altra estremità del tubo aspirante ad un sistema di aspirazione, ad esempio un aspirapolvere industriale (l'aspirapolvere deve essere adatto ad aspirare la polvere di gesso).

 Iniziando il lavoro bisogna accendere prima l'aspirapolvere e poi la levigatrice. Al termine del lavoro bisogna agire in successione inversa, prima spegnere la levigatrice e poi l'aspirapolvere. In tal modo si evita la dispersione di polvere nell'ambiente di lavoro. In alcuni modelli di aspirapolvere industriali dotati di presa di alimentazione per gli elettroutensili, avviene automaticamente l'accensione e lo spegnimento dell'aspirapolvere, controllato dall'interruttore dell'elettroutensile.

FUNZIONAMENTO / REGOLAZIONI

ACCENSIONE / SPEGNIMENTO

 **La tensione di rete deve corrispondere al valore di tensione indicato sulla targhetta nominale della levigatrice.**

Accensione - porre il pulsante dell'interruttore (4) nella posizione **I** (dis. E).



Spegnimento - porre il pulsante dell'interruttore (4) nella posizione **O**.

REGOLAZIONE DELLA VELOCITÀ

-  Sulla levigatrice si trova la manopola di regolazione della velocità (3). La velocità di rotazione viene scelta a seconda delle necessità (in base al tipo di foglio abrasivo utilizzato, alla durezza del materiale in lavorazione, al tipo di lavoro, ecc.). La rotazione della manopola di regolazione della velocità (3) aumenta o diminuisce la velocità di rotazione del platorello (dis. F).

FUNZIONAMENTO DELLA LEVIGATRICE

 **Le superfici lavorate devono essere asciutte e prive di corpi estranei, come viti, chiodi, ecc. La levigatrice va tenuta saldamente con entrambe le mani.**

-  • Accendere la levigatrice e attendere che il platorello raggiunga la massima velocità.
- Appoggiare l'intera superficie del platorello alla superficie da lavorare (il platorello e la sua protezione, grazie allo snodo, si adattano automaticamente alla superficie) (dis. G).
 - Esercitando una pressione moderata, far scorrere la levigatrice sulla superficie da lavorare, con movimenti rotatori o alternativamente in direzione trasversale e longitudinale.
 - Una pressione eccessiva non aumenta l'efficienza di levigatura bensì può provocare una usura più rapida degli elementi della levigatrice e del foglio abrasivo.
 - L'allontanamento del platorello, durante il lavoro, dalla superficie in lavorazione provoca la dispersione della polvere all'esterno del dispositivo, e quindi nell'ambiente di lavoro.
 - L'efficienza e la qualità nella levigatura delle superfici dipendono in gran parte dal tipo di foglio abrasivo utilizzato e dalla pressione esercitata. Il tipo di foglio abrasivo va scelto per tentativi.
 - Terminando la levigatura ridurre la pressione sulla levigatrice, spegnere il motore e l'aspirapolvere.
 - Sostituire il foglio abrasivo quando si osserva la sua usura.
-  • Fare delle pause periodiche durante il lavoro.

Non avviare mai la levigatrice quando il platorello si trova a contatto con la superficie in lavorazione.

SERVIZIO E MANUTENZIONE

 **Prima di intraprendere qualsiasi operazione di regolazione, servizio o riparazione, bisogna scollegare il dispositivo dalla rete di alimentazione.**

-  • La levigatrice va sempre mantenuta pulita.
- Per la pulizia non va utilizzata acqua o altri liquidi.
 - La levigatrice va pulita con una spazzola.
 - Pulire regolarmente le feritoie di ventilazione, per non far surriscaldare il motore della levigatrice.
 - Nel caso di eccessive scintille nel commutatore, controllare lo stato delle spazzole in grafite del motore.
 - La levigatrice va sempre conservata in un luogo asciutto, fuori dalla portata dei bambini.

SOSTITUZIONE DEL PLATORELLO

-  Un platorello consumato o danneggiato deve essere immediatamente sostituito.
- Allentare e svitare la vite che fissa il platorello (8) (dis. h).
 - Sostituire il platorello, fissarlo con la vite.

SOSTITUZIONE DELLE SPAZZOLE IN GRAFITE

-  **Le spazzole in grafite del motore consumate (più corte di 5 mm), bruciate o spaccate vanno immediatamente sostituite. Entrambe le spazzole vanno sostituite allo stesso tempo. La sostituzione delle spazzole in grafite deve essere eseguita esclusivamente da personale qualificato, utilizzando ricambi originali.**

-  Ogni tipo di difetto deve essere eliminato da un punto autorizzato di assistenza tecnica del produttore.

PARAMETRI TECNICI

DATI NOMINALI

Levigatrice per pareti	
Parametro	Valore
Tensione di alimentazione	230 V AC
Frequenza di alimentazione	50 Hz
Potenza nominale	600 W
Gamma di velocità a vuoto	600-1500 min ⁻¹
Lunghezza della levigatrice	1100-2000 mm
Diametro del platorello	225 mm
Diametro del foglio abrasivo	225 mm
Filetto dell'alberino	M6
Classe di isolamento	II
Gradi di protezione	IP20
Peso	5,5 kg
Anno di produzione	2016

DATI RIGUARDANTI RUMORE E VIBRAZIONI

Livello di pressione acustica : $L_{p_A} = 85 \text{ dB(A)}$ $K = 3 \text{ dB(A)}$

Livello di potenza acustica : $L_{w_A} = 96 \text{ dB(A)}$ $K = 3 \text{ dB(A)}$

Accelerazione ponderata in frequenza delle vibrazioni : $a_h = 3,18 \text{ m/s}^2$ $K = 1,5 \text{ m/s}^2$

PROTEZIONE DELL'AMBIENTE



Le apparecchiature elettriche ed elettroniche non devono essere smaltite con i rifiuti domestici, ma consegnate a centri autorizzati per il loro smaltimento. Informazioni circa lo smaltimento sono fornite dal venditore dell'apparecchiatura o dalle autorità locali. Le apparecchiature elettriche ed elettroniche usate contengono sostanze nocive per l'ambiente. Le apparecchiature non riciclate costituiscono un rischio potenziale per l'ambiente e per la salute umana.

* Ci si riserva il diritto di effettuare modifiche.

La „Grupa Topex Spółka z ograniczoną odpowiedzialnością” Spółka komandytowa con sede a Varsavia, ul. Pograniczna 2/4 (detta di seguito: „Grupa Topex”) informa che tutti i diritti d'autore sul contenuto del presente manuale (detto di seguito: „Manuale”), che riguardano, tra l'altro, il testo, le fotografie, gli schemi e i disegni contenuti e anche la sua composizione, appartengono esclusivamente alla Grupa Topex sono protetti giuridicamente secondo la legge del 4 febbraio 1994, sul diritto d'autore e diritti connessi (Gazz. Uff. polacca del 2006 n. 90 posizione 631 con successive modifiche). La copia, l'elaborazione, la pubblicazione, la modifica a scopo commerciale, sia dell'intero Manuale che di singoli suoi elementi, senza il consenso scritto della Grupa Topex, sono severamente vietate e comportano responsabilità civile e penale.



graphite.pl